

Furrë me mikrovalë

Udhëzim për përdorim



MOB 20231 BG

SQ

01M-8847923200-1816-01

beko

Ju lutemi, së pari lexojeni udhëzimin për përdorim!

Të nderuar klient,

Ju falënderojmë për blerjen e kësaj pajisje Beko. Ne shpresojmë se Ju do të merrni më të mirë nga pajisja Juaj, e prodhuar duke përdorur teknologjinë më të fundit të kualitetit të lartë. Ju lutemi lexojeni me kujdes tërë udhëzimin për përdorim dhe të gjitha dokumentet shoqëruese para se të përdorni produktin dhe mbajeni atë në rast se do të keni nevojë për atë në të ardhmen.

Në qoftë se ia jepni pajisjen Tuaj dikujt tjetër, jepeni edhe udhëzimin për përdorim me pajisjen. Ndiqini të gjitha paralajmërimet dhe informacionet nga udhëzimi.

Shpjegimi i shenjave

Në udhëzimin për përdorim përdoren shenjat e mëposhtme:



Informacionet e rëndësishme dhe këshillat e dobishme për t'u përdorur.



Paralajmërimi i rrezikut për jetën ose dëmtimin e pronës.



Paralajmërimi për sipërfaqet e nxehta.



Kjo pajisje është prodhuar duke përdorur teknologjinë më të fundit në kushtet që nuk janë të dëmshme për mjedisin.

1 Udhëzimet e rëndësishme dhe paralajmërimet për sigurinë dhe mjedisin	4
1.1 Siguria e përgjithshme	4
1.2 Qëllimi i përdorimit të pajisjes	8
1.3 Siguria e fëmijëve	9
1.4 Përputhja me direktivën WEEE dhe hedja e pajisjes së vjetër	10
1.5 Informacionet për ambalazhin	10
2 Furra me mikrovalë Juaj	11
2.1 Vështrimi	11
2.1.1 Kontrollët dhe pjesët	11
2.1.2 Specifikimet teknike	11
2.1.3 Vendosija e pjatës rrotulluese	12
3 Instalimi dhe lidhja	13
3.1 Instalimi dhe lidhja	13
3.2 Interferenca me radiovalë	13
3.3 Mënyra e përgatitjes së ushqimit në furrën mikrovalë	14
3.4 Udhëzimet për tokëzim	14
3.5 Testiranjë posuda	14
4 Punimi i pajisjes	16
4.1 Paneli i kontrollimit	16
4.2 Udhëzimet për punimin e pajisjes	16
4.2.1 Parametrat për kohën	16
4.2.2 Gatimi në furrën me mikrovalë	16
4.2.3 Instruksionet për tastierën e furrës	17
4.3 Starti i shpejtë	17
4.4 Shkrija sipas pëshës së ushqimit	18
4.5 Shkrija sipas kohëzgjatjes	18
4.6 Kohëmatësi kuzhine	18
4.7 Menuja auto	18
4.7.1 Menuja auto për gatimin	19
4.8 Gatimi në disa hapa	20
4.9 Funkzioni i pyetësorit	20
4.10 Kycja për shkak të fëmijëve	20
5 Pastrimi dhe mirëmbajtja	21
5.1 Pastrimi dhe mirëmbajtja	21
5.2 Ruajtja	22
6 Ndhimja për zgjidhjen e problemeve	23

Udhëzimet e rëndësishme të sigurisë; Lexojini me kujdes dhe ruajini për të ardhmën

Kjo pjesë përmban udhëzimet për sigurinë që do t'ju ndihmojnë të mbroheni nga lëndimi i vetës apo dëmtimi i pronës. Mosndjekja e këtyre udhëzimeve do të bëjë e pavlefshme çdo garanci.

1.1 Siguria e përgjithshme

- Furra me mikrovalë është projektuar për rinxehjen e uhqimit dhe pijeve. Tharja e ushqimit apo veshjes dhe ngrohja e rreckave, shapkave, sfungjerëve, pëllhurëve dhe gjërave të tilla mund të shkaktojnë lëndime, djegie ose zjarr.

Kjo pajisje është prodhuar për përdorimin në kushtet shtëpiake dhe për:

- Kuzhinë për personel në dyqane, zyra dhe kthina të punës të tjera;
- Shtëpitë në fermë;
- Nga kliente në hotele, motele dhe në njësitë e tjera akomoduese;
- Dhoma me shtrat dhe mëngjes;

- Mos u përpiqni të ndizni furrën me derë të hapur; në atë rast, Ju do të jeni të ekspozuar ndaj rrezatimit të mikrovalëve të dëmshme. Mos i hiqni dhe prishni bravat të sigurisë.
- Mos i vendosni objektet midis anës së parme dhe derës së furrës. Mos lejoni që fëlliqësi apo agjentë pastrimi të grumbullohen në sipërfaqet që preken njëra-tjetrën kur të mbyllen dera e furrës.
- Çdo riparim që përfshin heqjen e kapakun që mbron kundër ekspozimi ndaj rrezatimit të mikrovalëve duhet të bëhet nga një person/servis i autorizuar. Çdo procedurë tjetër është e rrezikshme.
- Pajisja Juaj është projektuar për gatimin, rinxehjen dhe shkrirjen tek shtëpi. Nuk duhet të përdoret për qëllime komerciale. Prodhuesi nuk do të mbajë përgjegjësi për dëmet e shkaktuara nga përdorimi i pavend i pajisjes.
- Mos e përdorni pajisjen jashtë, në banjo, në një mjedis të lagësht, apo ku ajo mund të laget.
- Nëse dëmi është shkaktuar nga përdorimi ose trajtimi i pavend i pajisjes, prodhuesi nuk do të mbahet përgjegjës dhe garancia mund të anulohet.

- Kurrë mos u përpiqni ta çmontoni pajisjen. Garancia nuk do të pranohet në qoftë se dëmtimi ndodhet për shkak të trajtimit të pavend.
- Përdorini vetëm pjesët origjinale apo pjesët e rekomanduara nga prodhuesi.
- Mos e lini pajisjen pa mbikëqyrjen kur ajo përdoret.
- Gjithmonë vendoseni pajisjen në një sipërfaqe të qëndrueshme, të sheshtë, të thatë, dhe jorrëshqitëse.
- Pajisja nuk duhet të punojnë me një kohëmatës të jashtëm apo një sistem telekomandës të veçantë.
- Përpara përdorimit të parë të pajisjes, pastrojini të gjitha pjesët. Ju lutemi, lexojini detajet në kapitullin "Pastrimi dhe mirëmbajtja".
- Përdoreni pajisjen vetëm për qëllimet për të cilat ajo është projektuar dhe siç është përshkruar në udhëzimin. Mos i përdorni kimikatet abrazive ose avull në pajisje. Furra është projektuar posaçërisht për nxehjen dhe gatimin e ushqimeve.
- Nuk është projektuar për përdorimin industrial ose në laborator.
- Mos e përdorni pajisjen për tharjen e leckave ose peshqirëve kuzhine.
- Pajisja nxehet shumë gjatë përdorimit. Jini të kujdesshëm të mos prekni pjesët e nxehta brenda furrës.
- Furra nuk është projektuar për tharjen e asnjë qenie të gjallë.
- Mos e ndizni furrën nëse është bosh.
- Përdorini vetëm veglat që mund të përdoren në një furrë me mikrovalë.
- Veglat për përdorimin e ushqimit mund të bëhen të ngrohta sepse ngrohja po transferohet nga ushqimi i nxehtë në enën. Ndoshta Ju mund të nevojiten dorëza për të mbajtur enën.
- Enët duhet të kontrollohen përpara përdorimit dhe duhet të jenë të përshtatshme për përdorim në furrat me mikrovalë.
- Mos e vendosni furrën në sobë ose ndonjë pajisje tjetër që gjeneron nxehtësi. Në këtë rast mund të dëmtohet dhe garancia nuk do të pranohet.

- Furra me mikrovalë nuk duhet të vendoset në një dollap të kuzhinës që nuk është në përputhje me udhëzimet për instalim.
- Gjatë hapjes së enës mund të dalë avull i nxehtë pas përgatitjes së ushqimit.
- Përdorini dorezat kur hiqni ushqimin e nxehtë nga furra.
- Sipërfaqja dhe komponentët e arritshme mund të jenë të nxehtë gjatë përdorimit të pajisjes.
- Dera dhe xhami i jashtëm mund të jenë shumë të nxehtë gjatë përdorimit të pajisjes.
- Furrat me mikrovalë Beko janë në përputhje me standardet pozitive të sigurisë; Prandaj, në rast të ndonjë dëmtimi të pajisjes apo të kabllot elektrike, duhet ta riparojë ose ta zëvendësojë distributori, qendri i servisit ose mirëmbajtës dhe mirëmbajtës i ngjashëm të autorizuar për të shmangur rrezikun për përdorimin. Riparimi i gabuar ose i pakualifikuar mund të jetë i rrezikshëm dhe mund të shkaktojë rrezik për përdoruesit.
- Kontrolloni që vlerat e rrjetit Tuaj janë të njëjta si në informacionet për pajisjen në pllakën e specifikimeve.

1.1.1 Siguria elektrike

- Nëse kabloja e energjisë është e dëmtuar, duhet ta zëvendësojë prodhuesi ose një teknik i autorizuar ose personel i kualifikuar që ta shmangoni rrezikun.
- E vetmja mënyrë që pajisja të jetë plotësisht e fikur nga rryma është të tërhiqni spinën nga priza e murit.
- Përdoreni pajisjen që është e ndezur vetëm në prizën e tokëzuar.
- Mos e përdorni kurrë pajisjen nëse pajisja ose kabloja elektrike janë të dëmtuara.
- Mos e përdorni kabllon zgjatuese.
- Kurrë mos e prekni pajisjen ose spinën me duar të lagura ose të lagështa.

- Vendoseni pajisjen në mënyrë që spina është gjithmonë e lehtë të arritshme.
- Parandalojeni dëmtimin e kabllot elektrike duke kujdesur që të mos jetë e shtypur, palosur, dhe që të mos mbështetet në tehe të mprehta. Kablloja duhet të jetë larg sipërfaqeve të nxehta dhe flakës së hapur.
- Kontrolloni nëse ekziston rreziku që kablloja do të nxjerret aksidentalisht apo që dikush të mos pengohet mbi kabllon kur pajisja është e ndezur.
- Hiqeni spinën nga priza para çdo pastrimi dhe kur pajisja nuk është në përdorim.
- Mos e tërhiqni kabllon elektrike kur shkëputni pajisjen nga priza dhe kurrë mos e mbështillni kabllon elektrike rreth pajisjes.
- Mos e zhytni pajisjen, kabllon elektrike ose spinën në ujë apo ndonjë lëng tjetër. Mos e mbani nën fiskajën e ujit.
- Kur po bëni ngrohjen e ushqimit në enët plastike apo letre, gjithmonë kujdeseni furrën që të mos ndodhet rastësisht djegja e enëve.
- Hiqni lidhjet teli dhe / ose dorezat metalike të qeseve letre ose plastike para vendosjes në furrën të qeseve të parrezikshme për përdorim në furrën me mikrovalë.
- Nëse e shihni tymin, fikenë pajisjen ose nxirreni kabllon nga rryma dhe mbajeni derën të mbyllura që të shuani flakën.
- Mos e përdorni brendësinë e furrës për qëllime magazinimi. Mos i lini objektet letre, materiale për gatimin apo ushqimi në furrë kur nuk është në përdorim.
- Përmbajtja e shisheve dhe kavanozave me ushqimin për fëmijët duhet të tundet ose të përzihet deri sa të arrijë temperaturën e dhomës para konsumit për të shmangur djegjet.
- Furra me mikrovalë është e pajisur me pajisjet e Grupit 2, Klasës B ISM. Grupi 2 përfshin të gjitha pajisjet ISM (industriale, shkencore dhe mjekësore) tek cilat qëllimisht gjenerohet radio frekuenca dhe / ose përdoret në formën e rrezatimit elektromagnetik për përpunimin e materialeve, si dhe pajisje me shkarkimin elektrik.

Udhëzimet e rëndësishme dhe paralajmërimet për sigurinë dhe mjedisin

- Pajisja e klasës B është e përshtatshme për përdorim shtëpiak dhe është e lidhur drejt me furnizimin e energjisë elektrike të tensionit të ulët.
- Dera ose sipërfaqja e jashtme të pajisjes mund të nxehen shumë kur pajisja është në përdorim.
- Vezë në guaskë dhe vezë të tëra që janë të ziera fort nuk duhet të ngrohen në furën me mikrovalë sepse ata mund të shpërthejnë edhe pas ngrohjes në furrë.
- Kurrë mos i hiqni pjesët e pasme dhe anët e pajisjes që përdoren për të mbajtur një distancë minimale mes mureve të dollapit dhe pajisjes, kështu që nuk e pengoni qarkullimin e nevojshme e ajrit.

1.1.2 Siguria e pajisjes

- Duke nxehur lëngjet në furrën me mikrovalë mund të shkaktohet zierje dhe grafullimi pas nxjerrjes nga furra; prandaj duhet të jeni të kujdesshëm kur mbani enën.
- Mos e skuqni ushqimin në furrën. Vaj të nxehtë mund t'i dëmtojë komponentët dhe materialet në furrën dhe mund të shkaktojë edhe djegie të lëkurës.
- Shpojeni ushqimin që ka një lëvozhgë të trashë, të tillë si patate, kungull, mollë dhe gështenja.
- Pajisja duhet të vendoset në mënyrë që pjesa e pasme të përballet me murin.
- Para se të lëvizni pajisjen sigurojeni pjatën rrotulluese për të parandaluar dëmtimin.

1.2 Qëllimi i përdorimit të pajisjes

- Mirëmbajtja e parregullt të furrës mund të shkaktojë përkeqësim të sipërfaqes që mund të ndikojë negativisht në jetën e pajisjes dhe mund të shkaktojë situatat e rrezikshme.
- Pastrimi i gomës në derë dhe pjesët rrethuese: përdorni ujë të nxehtë me shkumë sapuni. Pastroni me një leckë kuzhinë të pastër, pa gërvishtjen. Mos i përdorni pastruesit metalikë ose qelqi për pastrim.
- **PARALAMËRIM:** Nëse dera apo gomat e derës janë të dëmtuara, furra nuk duhet të ndizet derisa pajisja të jetë e riparuar nga personi adekuat.

- **PARALAJMËRIM:** Ka një rrezik për të gjithë përveç tekniku të autorizuar, kur kryhen riparimet tek të cilat hiqet kapaku i cili mbron kundër ekspozimit ndaj rrezatimit mikrovalë.
- **PARALAJMËRIM:** Lëngje dhe ushqime të tjera nuk duhet të ngrohen në enët e mbyllura sepse mund të shpërthejnë.
- Furra me mikrovalë është projektuar për instalim.
- Mos e përdorni pajisjen si një ngrohje.
- Furra me mikrovalë përdoret për shkrirjen, gatimin dhe zierjen e ngadalshme të ushqimit.
- Mos e stërzijeni ushqimin; kjo mund të shkaktojë zjarrin.
- Mos i përdorni aparatet pastruese që përdorin avull brenda pajisjes.
- Kjo pajisje mund të përdoret nga fëmijët në moshën 8 vjeçare dhe më të mëdhenj, dhe nga persona me aftësitë fizike, ndijore apo mendore që nuk janë të zhvilluara plotësisht apo që kanë mungesë njohurie dhe eksperience me përdorimin e pajisjes vetëm me kusht që ata të jenë të mbikëqyrur nga ana e personës që është përgjegjës për sigurinë e tyre dhe cila ua shpjegon atyre mënyrën e sigurt për përdorimin e pajisjes dhe nëse i kuptojnë rreziqet që përdorimi i pajisjes mbart. Fëmijët nuk duhet të luajnë me pajisjen dhe ta pastrojnë ose të kryhen mirëmbajtjen e pajisjes nëse janë pa mbikëqyrjen e të rriturit.
- Rrezik mbyttjeje! Mbajeni ambalazhin ku fëmijët nuk mund ta kapin.
- Lejoni që fëmijët ta përdorin pajisjen pa mbikëqyrjen vetëm kur ua jepni udhëzimet e duhura në mënyrë që fëmija mund të përdorë vetë furrën me mikrovalë në një mënyrë të sigurt dhe pa rreziqet që mund të ndodhen gjatë një përdorimi joadekuat.

1.3 Siguria e fëmijëve

- Këshillohet kujdesi i madh kur pajisja përdoret pranë fëmijëve dhe personave me aftësitë fizike, ndijore apo mendore jo plotësisht të zhvilluara.

Udhëzimet e rëndësishme dhe paralajmërimet për sigurinë dhe mjedisin

- Për shkak të nxehtësisë së prodhuar gjatë skuqimit dhe në mënyrat e veprimit të kombinuar, fëmijët janë të lejuar të përdorin këtë metodë e gatimit vetëm me mbikëqyrjen e të rriturëve.
- Duhet të vendosni pajisjen dhe kabllon elektrike në mënyrë që të mos jenë në dispozicion për fëmijët më të vegjël nga 8 vjet.
- Pajisja dhe sipëfaqet e arritshme mund të jenë shumë të nxehta gjatë përdorimit të pajisjes. Mbajini fëmijët larg pajisjes.
- Pajisja nuk është projektuar për përdorim nga personat (duke përfshirë fëmijët) me aftësi të kufizuara fizike, ndjesore ose mendore, ose pa përvojë dhe njohuri, përveç kur ata janë të mbikëqyrur nga një person përgjegjës për sigurinë e tyre, që ua jep atyre udhëzimet për përdorimin e pajisjes.
- Fëmijët e vegjël duhet të jenë të mbikëqyrur për t'u siguruar që ata të mos luajnë me pajisjen.

• **PARALAJMËRIM:** Lejoni që fëmijët ta përdorin pajisjen pa mbikëqyrjen vetëm kur ua jepni udhëzimet e duhura në mënyrë që fëmija mund të përdorë vetë furrën me mikrovalë në një mënyrë të sigurt dhe pa rreziqet që mund të ndodhen gjatë një përdorimi joadekuat.

1.4 Përputhja me direktivën WEEE dhe hedja e pajisjes së vjetër



Kjo pajisje nuk përmban materiale të rrezikshme dhe të ndaluara që janë të përcaktuara në "Rregulloren për mbikëqyrjen e mbeturinave të pajisjeve elektrike dhe elektronike", të lëshuara nga Ministria e Mjedisit dhe Planifikimit Urban. Përputhet me direktivën WEEE. Kjo pajisje është prodhuar nga pjesët e kualitetit të lartë dhe materialet të cilat mund të ripërdoren dhe riciklohen. Pra, mos e hedhin pajisjen me mbeturinat shtëpiake në fund të jetës së saj. Çojeni atë në një vend për grumbullimin e mbeturinave elektrike dhe elektronike të riciklueshme. Pyesni autoritetet lokale për zonën Tuaj në lidhje me këto vende. Ndhmoni në mbrojtjen e mjedisit dhe burimeve natyrore duke e ricikluar pajisjen e përdorur.

1.5 Informacionet për ambalazhin



Ambalazhi i pajisjes është prodhuar nga materialet që riciklohen në përputhje me rregulloret kombëtare për mjedisin. Mos e hidhni ambalazhin bashkë me mbeturinat shtëpiake. Çojeni atë në vendin e përcaktuar nga autoritetet lokale ku grumbullohet ambalazh.

2 Furra me mikrovalë Juaj

2.1 Vështrimi

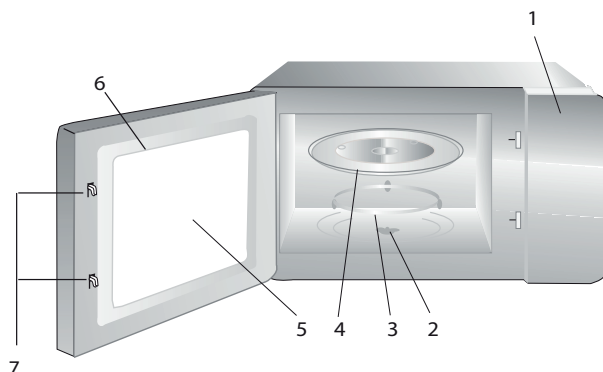

2.1.1 Kontrollët dhe pjesët

1. Paneli i kontrollit
2. Boshti rrotullues
3. Mbështatësi rrotullues
4. Pjata qelqi
5. Dritarja në derën
6. Goma në derën
7. Sistemi sigurues për mbylljen e derës

2.1.2 Specifikimet teknike

Konsumi i energjisë el.	230 V~50 Hz, 1250 W (mikroval.)
Dalja	800 W
Frekuenca operative	2450 MHz
Amperazhi	5 A
Dimensione të brendshme (furra me mikrovalë)	289.1 mm (V) / 461mm (Š) / 340 mm (D)
Dimensionetë jashtme (përmbajtja e paketimit)	382 mm (V) / 594mm (Š) / 340 mm (D)
Dimensionetë brendshme të furrës	218 mm (V) / 295 mm (Š) / 314 mm (D)
Kapaciteti i furrës	20 litra
Neto masa	12 kg
Neto masa (përmbajtja e paketimit)	13 kg

Shenjat në pajisjen ose vlerat e shkruara në dokumentacion që vjen me pajisjen janë vlerat e prodhuara në kushte laboratorike me standardet përkatëse. Këto vlera mund të dallohen në varësi nga përdorimi i pajisjes dhe kushtet mjedisore. Vlerat e energjisë elektrike janë të testuara në 230V.

2.1.3 Vendosja e pjatës rrotulluese

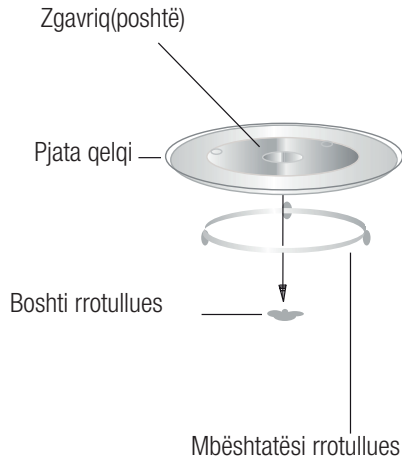

- Kurrë mos e vendosni pjatën me kokë poshtë. Pjata qelqi nuk duhet të ketë asnjë pengim.
- Të dy, pjata qelqi dhe mbështetësi rrotullues duhet të përdoren gjithmonë gjatë kohës së përdorimit të pajisjes.
- Gjitha ushqimet dhe enët me ushqim duhet të qëndrojnë gjithmonë në pjatën qelqi.
- Nëse pjata qelqi apo mbështetësi rrotullues janë të çarë ose të thyer, kontaktojeni servisën e autorizuar më të afërt.

3 Instalimi dhe lidhja

3.1 Instalimi dhe lidhja

- Hiqeni tërë ambalazhin dhe shtojcat.
- Kontrolloni nëse ka ndonjë dëmtim në furrën siç janë çara apo derë të thyer. Mos instaloni nëse furra është e dëmtuar.
- Hiqeni filmin mbrojtës nga sipërfaqet e furrës me mikrovalë.
- Mos e hiqni shtresën ngjyrëkafe e lehtë Mica e ngjitur në brendësi të furrës e cila e mbron magnetronin.
- Zgjidhjeni sipërfaqen e sheshtë me hapësirë të mjaftueshme për hapjet dalëse dhe hyrëse.

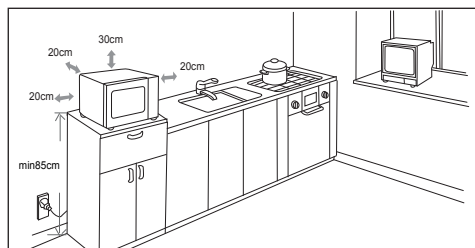

- Lartësia minimale për instalim është 85cm.
- Ana e pasme të pajisjes nuk duhet të vendoset kundër një mur. Linë një hapësirë prej 30 cm minimale mbi furrën; largësia minimale midis furrës dhe murësh duhet të jetë të paktën 20 cm.
- Mos i hiqini amortizatorët poshtë furrës.
- Pengimet e hapjeve dalëse dhe hyrëse mund të dëmtojnë furrën.
- Pajisja ka një spinë që duhet të futet vetëm në prizën e tokëzuar të instaluar në mënyrë adekuate.
- Vlerat e rrjetit elektrik duhet të përputhen me tensionin e specifikuar në pllakën e specifikimeve.
- Nëse spina nuk është në dispozicion pas instalimit, duhet të instalohet një çelës të jashtëm me një largesë prej së paku 3 mm.



PARALAJMËRIM: Mos e vendosni furrën në sobë apo sipërfaqje të tjerë që transmeton nxehtësi. Me vendosjen e furrës në ose pranë një burim të ngrohjes do të shkaktoni dëmtimi i pajisjes dhe të humbni garancinë Tuaj.



Sipërfaqja e disponueshme mund të bëhet e nxehtë gjatë përdorimit.



Adapterë, prizat shumëkalimësh dhe kabllot zgjatuese nuk duhet të përdoren. Mbingarkesat mund të shkaktojnë zjarr.



Për instalimin e pajisjes, lexojini informacionet e instalimit që vijnë bashkë me modelin e pajisjes MOK 20232 X.

3.2 Interferenca me radiovalë



Punimi i furrës me mikrovalë mund të shkaktojë pengime në radion, TV-in dhe pajisje të ngjashme.

- Vendoseni furrën sa më larg nga TV dhe radio. Punimi i furrës me mikrovalë mund të pengojë marrjen e radios apo TVit. Ndizeni furrën me mikrovalë në një prizë standarde shtëpiake. Tensioni dhe frekuenca e rrjetit elektrik duhet të jenë të njëjtë me vlerat e shkruara në pllakën e specifikimeve të pajisjes.
- Nëse interferenca ndodhet, mund të zbutet ose të eliminohet duke përdorur masat paraprake të renditura më poshtë:
- Pastrojeni derën dhe gomat në derën.
- Lëvizni antenën e radios apo TVit.
- Lëvizni furrën në varësi të lokacionit të marrësit.
- Vendoseni furrën me mikrovalë larg marrësit.

3 Instalimi dhe lidhja

- Ndizeni furrën me mikrovalë në një prizë të tjerë, pra furra me mikrovalë dhe marrësi do të marrin rrymën nga linja të ndryshme.

3.3 Mënyra e përgatitjes së ushqimet në furrën mikrovalë

- Përgatiteni ushqimin me kujdes. Lijini mbetjet jashtë pjatës.
- Duhet t'i kushtoni vëmendje kohës së gatimit. Vendoseni kohën më të shkurtër të rekomanduar dhe nëse është e nevojshme pastaj shtoni më shumë kohë. Ushqimi i stërpjekur mund të shkaktojë tym ose mund të djegë.
- Mbulojeni ushqimit gjatë gatimit. Mbulimi i ushqimit parandalon spërkatje dhe ushqimi gatuhet në mënyrë të barabartë.
- Rrotullojeni ushqimit të tillë si pula dhe hamburgere gjatë gatimit në furrën me mikrovalë për të përshpejtuar gatimin e këtyre ushqimeve. Copa të mëdha të ushqimit të tilla si rosto duhet të rrotullohet të paktën një herë.
- Ushqime të tilla si qofte mishi duhet të rrotullohet në mes të pjekjes dhe ndryshojeni vendin e tyre duke i vendosur në pjesën e jashtme të pjatës.

3.4 Udhëzimet për tokëzim

Kjo pajisje duhet tokëzuar. Furra ka kabllon dhe spinën me tokëzimin. Pajisja duhet të futet në prizën në mur dhe të tokëzohet rregullisht. Sistemi i tokëzimit e mundëson kullimin e energjisë elektrike në rast të një qark të shkurtër dhe ul rrizikun e goditjes elektrike. Ne rekomendojmë përdorimin e garkullimin elektrik që është aduekvat për furrën. Punimi me tensionin e lartë është i rrezikshëm dhe mund të shkaktojë zjarr ose aksidente të tjera që mund të dëmtojnë furrën me mikrovalë.



PARALAJMËRIM: Përdorimi i pavend të spines së tokëzuar mund të shkaktojë goditje e rrymës



Nëse keni pyetje në lidhje me tokëzimin dhe instalimet elektrike, Ju lutemi të konsultoheni me një elektrikist të kualifikuar ose me personelin nga servisi



Prodhuesi dhe / ose distributori nuk do të pranojë përgjegjësi përlëndime apo dëmtime që do të rezultojnë nga mos-respektimit të procedurave për lidhjen me energji elektrike.

3.5 Testiranje posuda

Kurrë mos të ndizni një furrë kur është bosh. Përjashtimi i vetëm është testimi që është përshkruar në tekstin e mëposhtëm. Disa enë jometalike ndoshta nuk do të jeni aduekuate për përdorimin në furrën me mikrovalë. Kur jeni të pasigurt nëse ena Juaj është e përshtatshme për përdorim në furrë me mikrovalë, kryjeni testin e mëposhtëm.

1. Vendoseni enën bosh që testohet në furrën me mikrovalë dhe një gotë që mund të përdoret në furrat me mikrovalë, e mbushur me 250 ml uji.
2. Ndizeni furrën me mikrovalë në fuqinë maksimale për 1 minutë.
3. Me kujdes vëzhgojeni temperaturën e enës që po testoni. Nëse ajo ngrohet, atëherë nuk mund të përdoret në furrën me mikrovalë.
4. Kurrë mos e kaloni kufizimin prej 1 minuta. Nëse shihni shkëndijë elektrike gjatë punimit prej 1 minuta, fiken furrën. Enët që shkaktojnë shkëndijen elektrike nuk duhet të përdoren në furrën me mikrovalë.

3 Instalimi dhe lidhja

Lista e mëposhtme është lista që mund t'ju ndihmojë në zgjedhjen e veglave e duhura.

Vegla kuzhine	Mikrovale	Skara	Kombinimi
Xhami rezistent kunder zjarrit	Po	Po	Po
Xhami jorezistent kunder zjarrit	Jo	Jo	Jo
Qeramika rezistente kunder zjarrit	Po	Po	Po
Enët plastike për furrën me mikrovalë	Po	Jo	Jo
Veglat kuzhine letre	Po	Jo	Jo
Enët metalike	Jo	Po	Jo
Rrjetet metalike	Jo	Po	Jo
Fletë metalike prej alumini dhe kapakët	Jo	Po	Jo
Materialet shkumore	Jo	Jo	Jo

4 Punimi i pajisjes

4.1 Paneli i kontrollimit

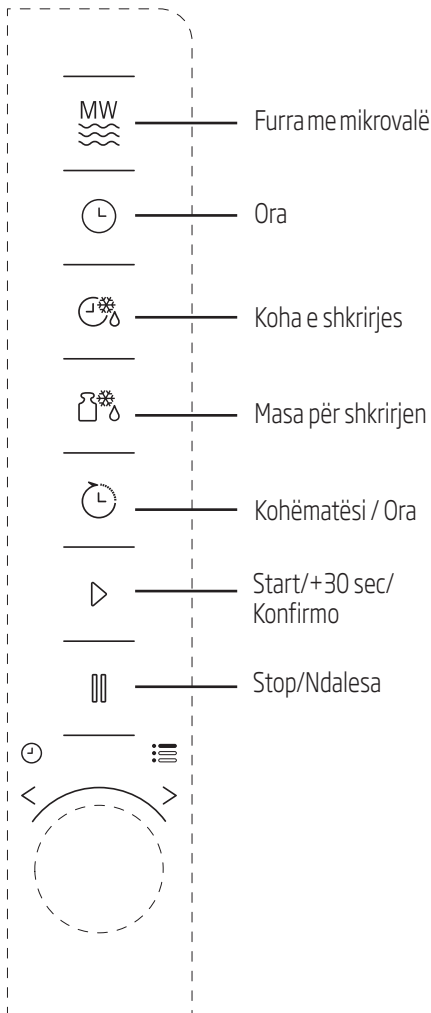

4.2 Udhëzimet për punimin e pajisjes

4.2.1 Parametrat për kohën

Kur furra me mikrovalë është aktivizuar, shfaqet "0:00" në ekranin LED dhe tingulli dëgjohe një herë.

1. Shtypni butonin 🕒 një here dhe numrat e orës fillojnë të puliten.
2. Rrotullojeni 🖐️ për rregullimin e orës; vlera hyrëse duhet të jetë midis 0 i 23.
3. Shtypni butonin 🕒 dhe numrat për minutat fillojnë të puliten.
4. Rrotullojeni 🖐️ që të rregulloni minutat; vlera hyrëse duhet të jetë midis 0 i 59.
5. Shtypni butonin 🕒 për përfundimin e parametrave të kohës, shenja ":" do të puliten dhe koha do të shfaqet.



Nëse shtypni ⏏ (Stop/Ndalesa) gjatë rregullimit të kohës, furra do të kthehet automatikisht në mënyrën e mëparshme të punimit.

4.2.2 Gatimi në furrën me mikrovalë

1. Shtypni ^{MW} (Mikrovale) dhe në ekranin LED do të shfaqet "P100".
2. Shtypni sërisht ^{MW} (Mikrovale) ose rrotullojeni 🖐️ që të zgjidhni fuqinë e dëshiruar. Çdo here kur të shtypni butonin, do të shfaqet rresht "P100", "P80", "P50", "P30", ili "P10".
3. Shtypni ▶ (Start/+30sec./Konfirmo) për konfirmimin dhe rrotullojeni 🖐️ që të vendosni kohën e gatimit në vlerën midis 0:05 i 95:00.



4 Punimi i pajisjes

4. Shtypeni sërish  (Start/+30sec./ Konfirmo) që të filloni me gatimin.





Shëmbull: Nëse dëshironi të përdorni 80% e fuqisë së furrës dhe të gatvani për 20 minuta, kjo mund të bëni në këtë mënyrë.

5. Shtypeni  (Mikrovale) dhe në ekranin LED do të shfaqet "P100".

6. Shtypeni sërish  (Mikrovale) dhe rrotullojeni  që të zgjidhni 80% e fuqisë.

7. Shtypeni  (Start/+30sec./Konfirmo) për konfirmim dhe në ekranin do të shfaqet "P 80".

8. Rrotullojeni  që të vendosni kohën e gatimit në mënyrë që të shfaqet "20:00" në ekranin.

9. Shtypeni  (Start/+30sec./ Konfirmo) që të filloni me gatimin





Hapat për rregullimin e kohës me butonat si vijon:

Kohëzgjatja e gatimit	Zmadhimi në hapat nga
0-1 minut	5 sekonda
1-5 minuta	10 sekonda
5-10 minuta	30 sekonda
10-30 minuta	1 minut
30-95 minuta	5 minuta

4.2.3 Instruksionet për tastierën e furrës

Renditja	Ekrani	Fuqia
1	P100	100%
2	P80	80%
3	P50	50%
4	P30	30%
5	P10	10%

4.3 Starti i shpejtë



1. Në mënyrën pasive shtypeni  (Start/+30sec./konfirmo) që të filloni gatimin me 100% e fuqisë. Çdo here kur shtypni butonin, koha e gatimit do të zmadhohet deri në 95 minuta në hapat nga 30 sekonda.
2. Tek gatimi në furrën me mikrovalë, skara dhe kombinimi i tyre apo gjatë shkrirjes koha zmadhon për 30 sekonda çdo here kur të shtypni  (Start/+30sec./konfirmo).
3. Në mënyrën pasive rrotullojeni  në drejtim të kundert të shigjetave të orës që të filloni me gatimin me 100% e fuqisë dhe shtypeni  (Start/+30sec./ Konfirmo) për fillimin e gatimit.





Në menunjen auto dhe tek shkrirje sipas peshës së ushqimit, duke shtypur  (Start/+30sec./ Konfirmo) kohëzgjatja e gatimit nuk do të zmadhohet.

4 Punimi i pajisjes

4.4 Shkrijra sipas peshës së ushqimit



1. Shtypeni një herë  (Shkrijra sipas peshës së ushqimit).
2. Rrotullojeni  që të zgjidhni peshën e ushqimit nga 100 deri 2000 g.
3. Shtypeni  (Start/+30sec./Konfirmo) për fillimin e shkrijres.

4.5 Shkrijra sipas kohëzgjatjes

1. Shtypeni një herë  (Shkrijra sipas kohëzgjatjes).
2. Rrotullojeni  që të zgjidhni kohën e shkrijres. Koha maksimale është 95 minuta.
3. Shtypeni  (Start/+30sec./Konfirmo) për fillimin e shkrijres. Fuqia e shkrijres është P30 dhe nuk mund të ndryshohet.

4.6 Kohëmatësi kuzhine

Furra Juaj ka një numërues automatikisht i cili nuk është lidhur me funksionet e furrës dhe mund të përdoret vetëm në kuzhinë (mund të vendoset në 95 minuta maksimal).





1. Shtypeni një herë  (Kohëmatësi kuzhine/ Ora) dhe në ekranin LED do të shfaqet 00:00.
2. Shtypeni  që të zgjidhni kohën e duhur.
3. Shtypeni  (Start/+30sec./Konfirmo) për konfirmimin e parametrave.
4. Kur numërimi i kohës së vendosur përfundon dhe vjen deri në 00:00, do të dëgjohet tingullimi 5 herë. Nëse ora është vendosur (sistemi 24-orësh), do të shfaqet koha e tanishme në ekranin LED.

Shtypeni  (Stop/Ndalesa) në çdo moment që të ndaloni kohëmatësin në çdo moment.







Funksionet e kohëmatësit kuzhine janë të dallueshme nga sistemi 24orësh. Kohëmatësi kuzhine është vetëm një kohëmatësi.

4.7 Menuja auto

1. Rrotullojeni  në drejtim të shigjetës së orës që të zgjidhni menunjen e dëshiruar. Do të shfaqen menjëherë menjëjet midis "A-1" i "A-8", pra, pica, mishi, perime, makarona, patate, peshk, pije dhe kokoshka.
2. Shtypeni  (Start/+30sec./Konfirmo) për konfirmimin.
3. Rrotullojeni  që të zgjidhni peshën sipas tabelës së menjës.
4. Shtypeni  (Start/+30sec./Konfirmo) për fillimin e gatimit.



Shembull: Nëse dëshironi të përdorni "Menujen Auto" për gatimin e 350g peshku :

1. Rrotullojeni  në drejtim të shigjetës së orës derisa "A-6" të shfaqet ne ekranin.
2. Shtypeni  (Start/+30sec./Konfirmo) për konfirmimin.
3. Rrotullojeni  që të zgjidhni peshën derisa të shfaqet "350" në ekranin.
4. Shtypeni  (Start/+30sec./Konfirmo) për fillimin e gatimit.

4 Punimi i pajisjes

4.7.1 Menuja auto për gatimin

Menuja	Pesha	Ekrani
A1 Pica	200g	200
	400 g	400
A-2 Mish	250 g	250
	350 g	350
	450 g	450
A-3 Perime	200 g	200
	300 g	300
	400 g	400
A-4 Makarona	50 g (me 450ml uji të ftohtë)	50
	100 g (me 800ml uji të ftohtë)	100
A-5 Patate	200 g	200
	400 g	400
	600 g	600
A-6 Peshk	250 g	250
	350 g	350
	450 g	450
A-7 Pije	1 gotë (120 ml)	1
	2 gota (240 ml)	2
	3 gota (360 ml)	3
A-8 Kokoshka	50 g	50
	100 g	100

4.8 Gatimi në disa hapa

Për ushqimin mund të vendosen më shumë dy hapa. Tek gatimi në disa hapa kur një është shkrirja, atëherë, shkrirja duhet të vendoset si hapi i parë.



Nëse dëshironi të bëni shkrirjen e uhqimit për 5 minuta, dhe pastaj të gatuarit në 80% e fuqisë të furrës për 7 minuta, bëni si vijon:

1. Shtypeni një herë (Shkrirja sipas kohëzgjatjes).
2. Rrotullojeni që të zgjidhni kohën e shkrirjes në mënyrë që të shfaqet "5:00" në ekranin.
3. Shtypeni (Mikrovale) një herë dhe në ekranin do të shfaqet "P100".
4. Shtypeni (Mikrovale) sërish ose rrotullojeni dhe vendoseni fuqinë e furrës me mikrovalë në 80%.
5. Shtypeni (Start/+30sec./Konfirmo) për konfirmim dhe në ekranin do të shfaqet "P 80".
6. Rrotullojeni që të vendosni kohën e gatimit derisa të shfaqet "7:00".
7. Shtypeni (Start/+30sec./Konfirmo) për fillimin e gatimit. Tingulli do të dëgjohet një herë për hapin e parë dhe fillon numërimi i shkrirjes. Tingulli do të dëgjohet sërish një herë kur të fillojë hapi i dytë të gatimit. Në fund të gatimit tingulli do të dëgjohet 5 herë.

4.9 Funkzioni i pyetësorit

1. Tek furra më mikrovalë, skara dhe mënyrat e punës së kombinuara shtypeni ose (Skara/Kombinimi) dhe niveli i fuqisë së tanishme do të shfaqet me kohëzgjatjen nga 3 sekonda. Pas 3 sekondash furra do të kthehet në mënyrën e punës së mëparshme.
2. Gjatë gatimit shtypeni (Kohëzgjatësi kuzhine/Ora) dhe do të shfaqet koha e tanishme me kohëzgjatjen nga 3 sekonda.

4.10 Kycja për shkak të fëmijëve

1. **Kycja:** Në mënyrën pasive shtypeni (Stop/Ndalesa) dhe mbajeni të shtypur 3 sekonda dhe do të dëgjohet tingulli i cili tregon që kycja është aktivizuar. Nesë koha është e vendosur tashmë, do të shfaqet edhe koha e tanishme; përndryshe në ekranin LED do të shfaqet .
1. **Çbllokimi:** Për të fikur kycjen, shtypeni (Stop/Ndalesa) dhe mbajeni të shtypur për 3 sekonda dhe tingulli do të dëgjohet me një ton të gjatë i cili shënon që kycja për shkak të fëmijëve është e fikur.

5 Pastrimi dhe mirëmbajtja

5.1 Pastrimi dhe mirëmbajtja



PARALAJMËRIM: Kurrë mos i përdorni benzinë, tratësiirë, agjente pastrimi, objekte metalike ose furrça të forta për pastrimin e pajisjes.



KUJDES: Kurrë mos e zhytni pajisjen ose kabllon elektrike në ujë ose në ndonjë lëng të tjerë.

1. Fikeni pajisjen nga rryma dhe nxirreni spinën nga priza në mur.
2. Pritni që pajisja të ftohet plotësisht.
3. Mbajeni brendësinë e furrës të pastër. Fshini me leckën e lagur nëse uhqimi është i shpërndarur ose lëngje janë të ngjitura në murët e furrës. Përdoreni detergjentin e butë nëse furra është mjaft e pistë . Shmangojni sprejët dhe mjetet të forta sepse ato mund të shkaktojnë njollat, gërvishjet ose errësimi i sipërfaqes në derën.
4. Sipërfaqet e jashtme të furrës duhet të pastrohen me një leckë të lagur. Nuk lejoni që ujë të depërtojë në hapjet e ventilimit që të mos dëmtohen pjesët e furrës.
5. Shpesh fshijini të dy anët e derës dhe xhami, gomat në derën dhe pjesët të pajisjes afër gomës me një leckë të lagur për të hequr njollat nga spërkatje. Mos i përdorni preparate pastruese abrazive.
6. Mos lejoni që paneli i kontrollimit të laget. Pastrojeni me një leckë të butë të lagur. Lijeni derën e furrës të hapur kështu që nuk aktivizoni aksidentalisht ndonjë funksion kur pastroni panelin.
7. Nëse avull akumulohet brenda ose rreth derës së furrës, fshini me një leckë të butë të lagur. Kjo mund të ndodhet kur furra me mikrovalë vepron në kushte të lagësht. Kjo është krejtësisht normale.
8. Në disa raste do të duhet të hiqni pjatën qelqi dhe ta pastroni atë. Lajeni pjatën me ujë të ngrohtë me detergjent ose në makinë pjatlarëse.
9. Unaza dhe tavan të furrës duhet të pastrohen rregullisht për të shmangur zhurmë. Mjafton të fshini sipërfaqen me një leckë të butë dhe pastrues të butë. Unaza mund të lahen në ujë me detergjent ose në makinë pjatëlarëse. Kur hiqni unazën nga furra për pastrimin, sigurohuni që të keni vendosur atë në vend në mënyrë të rregullt.
10. Për t'ua hequr erat e keqe nga furra, duhet të futni një gotë me ujë me lëvozhgë dhe lëng limoni në një enë të thellë që mund të përdoret në një furrë me mikrovalë dhe ndizeni furrën për 5 minuta në regjimin e furrës me mikrovalë. Fshini dhe thani me një leckë të butë.
11. Ju lutemi, kontaktojeni servisën e autorizuar nëse llamba në furrën duhet të zëvendësohet.
12. Furra duhet të pastrohet gjithmonë dhe në mënyrë të rregullt dhe është e nevojshme të hiqni të gjitha mbetjet e ushqimit. Nëse furra nuk është e pastër, mund të ndodhen dëmtimet e sipërfaqeve, dhe kjo mund të ndikojë në kohën e jetës së saj dhe të shkaktojë një rrezik i mundshëm për përdorues.
13. Ju lutemi, mos e hidhni pajisjen e vjetër me mbeturinën shtëpiake; furrat e vjetra duhet të çohen tek qendrat për riciklim.
14. Kur furra me mikrovalë përdoret me funksionin e skarës, mund të duken një sasi të vogël të tymit dhe erës që do të zhduken pas një kohë të caktuar të përdorimit.

5.2 Ruajtja

- Nëse nuk planifikoni të përdorni pajisjen për një kohë të gjatë, largojeni atë me kujdes.
- Ju lutemi, kontrolloni nëse pajisja është e fikur, e ftohtë dhe e thatë plotësisht.
- Largojeni pajisjen në një vend të thatë dhe të ftohtë ku fëmijët nuk mund ta kapin.

6 Ndihma për zgjidhjen e problemeve

Normale	
Furra me mikrovalë pengon marrjen e TV- it	Radio dhe TV marrja mund të jetë e penguar kur mikrovalë është e ndezur. Kjo është e ngjashme me interferencën e shkaktuar nga aparatet të vogla kuzhine siç janë mikser, fshesë me korrent dhe tharëse flokësh. Kjo është normale.
Drita në furrën është e dobësuar	Gjatë gatimit me fuqinë e ulët të furrës, drita në furrën mund të jetë me intensitetin më të ulët. Kjo është normale.
Avull mblidhet në derë, ajër i nxehtë del nga hapjet e ventilimit	Gjatë gatimit mund të ndodhë avullimi nga ushqimi. Pjesa më e madhe e këtij avulli do të dalë nëpërmjet hapjeve të ventilimit. Pjesë e saj mund të mblidhen në vendet e ftohta të tilla si dera e furrës. Kjo është normale.
Furra u ndez aksidentalisht pa ushqim në atë	Nuk lejohet ndezjen e pajisjes pa ushqim në furrën. Kjo është shumë e rrezikshme.

Problemi	Arsyeja e mundshme	Zgjidhja
Furra nuk ndizet.	1) Kabloja elektrike nuk është futurë në prizën siç duhet.	Nxirreni spinën nga priza. Pastaj futeni atë prap pas 10 sekondash.
	2) Siguruesi doli ose çelësi sigurues është fikur.	Zëvendësojeni siguresën ose resetojeni çelësin (riparimet duhet t'i bëjë specialisti nga kompania jonë).
	3) Problemi me prizën.	Testojeni prizën duke përdorur ndonjë pajisje tjetër elektrike.
Furra nuk nxehet.	4) Dera nuk është e mbyllur siç duhet.	Mbylleni derën siç duhet.
Pjata qelqi bën zhurmë kur furra me mikrovalë është e ndezur.	5) Pjata ose fundi i furrës janë të pistë.	Lexojeni "Pastrimi dhe mirëmbajtja" rreth pastrimit të pjesave të pista të pajisjes.
Furra tregon gabimin E-3 dhe nuk punon (modeli MGB 25333 BG).	6) Dera e furrës nuk hapet (për shkak të ndonjë pengim në derën, tensioni të ulët etj.)	Dera e furrës nuk hapet (për shkak të ndonjë pengim në derën, tensioni të ulët etj.)

