



Robot Vacuum Cleaner

User Manual



VRR 52514 VB

EN - DE - IT - PL - HR - BG - RO - MK - SQ - SR



01M-9250033200-5225-01
01M-9250043200-5225-01

Please read this guide first!

Dear Customer,

Thank you for purchasing this Beko product. We want you to get the most out of this high-quality product made with the latest technology. Please read this manual before using your robot and keep it for future reference. If you hand this appliance over to someone else, give them this manual as well. Heed all the warnings and information here and follow the instructions.

Symbols and their meanings

These symbols are used in this manual:



Important information and useful tips for using the appliance.



WARNING: Warnings about dangerous situations concerning safety of life and property.



WARNING: Class 1 Consumer Laser Product EN 50689 2021

CONTENTS

ENGLISH	04-21
DEUTSCH	22-42
ITALIANO	43-62
POLSKI	63-84
HRVATSKI	85-102
БЪЛГАРСКИ	103-122
ROMÂNĂ	123-144
МАКЕДОНСКИ	145-163
SHQIPTAR	164-181
SRPSKI	182-199

1 Important safety and environmental instructions

This section contains instructions for avoiding hazards that could result in injury or material damage. Failure to follow these instructions will void all warranties for this appliance.

General safety

- This appliance complies with international safety standards.
- This appliance is not intended to be used by persons, including children, with physical, sensory or mental disabilities or lack of experience and knowledge unless they are supervised by the persons responsible for their safety and instructed in its use.
- This appliance may be used by children aged 8 years or over provided they are accompanied by persons responsible for their safety and have been instructed in the safe use of the appliance and the hazards involved. Children must not clean the appliance or perform user maintenance on it unless they are aged 8 years or over and are supervised. Keep the appliance and its power cord out of the reach of children under 8 years of age.
- This appliance may be used by children aged 8 years or over and by persons with physical, sensory and mental disabilities or lacking knowledge and experience provided they are supervised, have been instructed in the safe use of the appliance and understand the hazards involved. Children should not play with the appliance. Children must not clean or maintain the appliance unless they are supervised.
- Children should be kept under supervision to ensure that they do not play with the appliance.
- Keep your fingers, hair and loose clothing away from the moving parts or openings when operating the vacuum cleaner.
- Always start the robot vacuum cleaner in the middle of the room or floor and at least half a metre away from ledges.
- The robot vacuum cleaner can only be used with the VRR 52514 VB model cleaning station.
- **WARNING:** Black or dark coloured floors and stairs may reduce the reliability of the cliff sensor. Test on a specific floor and stairs before use.
- Clear the area to be cleaned. Lift power cords and small objects that could get caught in the appliance off the floor. Tuck carpet fringes under the carpet and lift curtains, tablecloths and similar items off the floor.
- Do not operate the appliance in a room where a child or baby is sleeping.
- Do not use the appliance to clean burning or smoking objects such as cigarettes, matches or hot ash or anything that could cause a fire.
- You must remove the battery before disposing of the appliance.
- Dispose of used batteries in accordance with local laws and regulations.
- This appliance includes batteries that can only be changed by authorised persons.
- Make sure to install the batteries with the correct polar layout.
- Remove the spent batteries from the appliance and dispose of them safely.
- Do not operate the appliance on high surfaces such as tables or chairs.
- Do not place heavy objects on the appliance. Make sure that the children and pets do not get on the appliance.
- Do not short circuit the supply terminals.
- Do not use batteries of different types or old and new batteries together.
- The batteries in this appliance may only be replaced by the authorised service.
- Remove the adapter before cleaning and maintenance.
- Do not clean the appliance or power cord by immersing in water.
- Do not vacuum water and other liquids.
- Do not use the appliance if the power cord or the appliance is damaged. Contact authorised service.

1 Important safety and environmental instructions

- If the power cord is damaged, it must be replaced by the manufacturer to avoid danger.
- Ensure the battery terminals are aligned correctly.
- Use with C1251B7 batteries only.

Compliance with the WEEE Directive and Disposing of the Waste Product:



This product complies with EU WEEE Directive (2012/19/EU). This product bears a classification symbol for waste electrical and electronic equipment (WEEE).

This symbol indicates that this product shall not be disposed with other household wastes at the end of its service life. Used device must be returned to official collection point for recycling of electrical and electronic devices. To find these collection systems please contact to your local authorities or retailer where the product was purchased. Each household performs important role in recovering and recycling of old appliance. Appropriate disposal of used appliance helps prevent potential negative consequences for the environment and human health.

Packaging Information



Packaging materials of the product are manufactured from recyclable materials in accordance with our National Environment Regulations. Do not dispose of the packaging materials together with the domestic or other wastes. Take them to the packaging material collection points designated by the local authorities.

Information on Waste Batteries



This symbol on rechargeable batteries/batteries or on the packaging indicates that the rechargeable battery/battery may not be disposed of with regular house hold rubbish. For certain rechargeable batteries/batteries, this symbol may be supplemented by a chemical symbol. Symbols for mercury (Hg) or lead (Pb) are provided if the rechargeable batteries/batteries contain more than 0,0005 % mercury or more than 0,004 % lead.

Rechargeable batteries/batteries, including those which do not contain heavy metal, may not be disposed of with household waste. Always dispose of used batteries in accordance with local environmental regulations. Make enquiries about the applicable disposal regulations where you live.

What you can do to save energy

- Use the speed setting most suitable for the surface to save energy when using your appliance.
- Under normal conditions, hard surfaces, curtains, and furniture require a low speed and carpets require a high speed.

Compliance with RoHS Directive

The product you have purchased complies with EU RoHS Directive (2011/65/EU). It does not contain harmful and prohibited materials specified in the Directive.

CE Declaration of Conformity

As Arçelik A.Ş., we declare that this product and/or these products comply with the directive 2014/53/EU. The full text of the EU declaration of conformity is available at the following website.

beko.com.tr

1 Important safety and environmental instructions

Plug Wiring

The moulded plug on this appliance incorporates a 13 A fuse. Should the fuse need to be replaced an ASTA approved BS1362 fuse of the same rating must be used. Do not forget to refit the fuse cover. In the event of losing the fuse cover, the plug must not to be used until a replacement fuse cover has been fitted. Colour of the replacement fuse cover must be the same colour as that visible on the pin face of the plug. Fuse covers are available from any good electrical store.

Fiting a different plug

- As the colours of the wires in the mains lead of this appliance may not correspond with the coloured markings identifying the terminals on your plug, proceed as follows:
- Brown cable = L (Live)
- Blue cable = N (Neutral)
- Green/yellow cable must be connected to ground (E) \equiv line
- With the alternative plugs a 13 A fuse must be fitted either in the plug or adapter or in the main fuse box. If in doubt contact a qualified electrician.

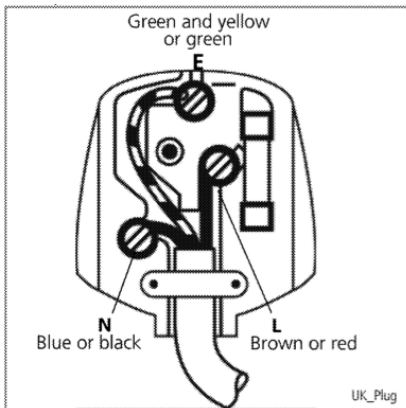

2 Overview

Included in the box



Robot vacuum cleaner



Charging Dock

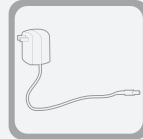

Adapter



User Manual

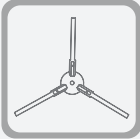

Side brushes

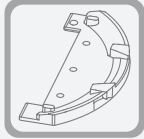

Mopping tool



Cleaning Tool

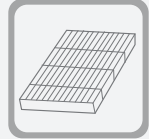

HEPA filter

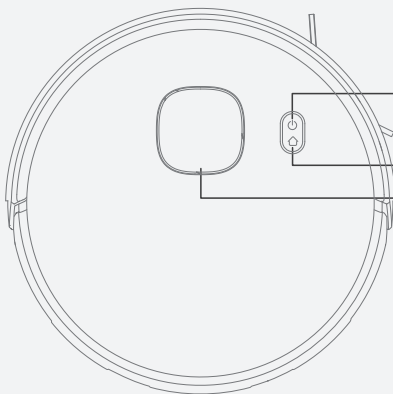

Start/Stop Button

Wi-Fi indicator light

Charge button

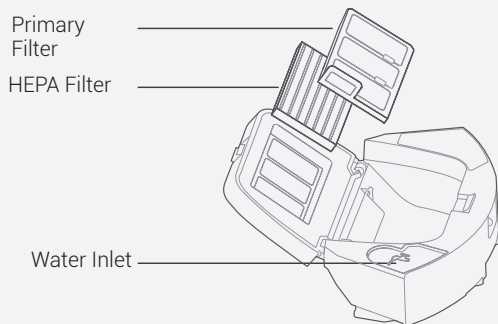
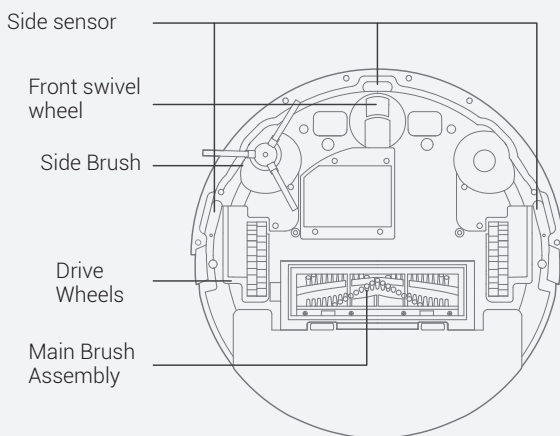

Laser head

2 Overview



2 Overview

Technical data Robot

Charging Time	4-6 hours
Operation time	Turbo : 45 minutes Maximum : 100 minutes Standard : 120 minutes Quiet : 170 minutes
Nominal Values	14.4V  3200mAh
Nominal Power	50 W
Operating Frequency	2400-2483.5 MHz
Max. Output Power:	<20 dBm
Dust Box Volume:	0.34 litres
Water Tank Volume	0.25 litres
Adapter Voltage	100-240 V~ 50/60Hz or 50-60Hz
Adapter Output	19V  0.6A

Manufacturer reserves the right to make technical and design changes.

Technical information for operating in Low Power Modes according to EU Directive 2023/826		
Mode	POWER CONSUMPTION (WATTS)	DURATION (MINUTES)*
Off	-	-
Standby Mode	-	-
Info or status display Standby Mode	-	-
Connected to Network Standby Mode	2.0	10

External Power Supply Parameters

Manufacturer	Guangdong Huachuangxing Power Supply Co., Ltd.
Model Identifier	HGX1201 - 1900600E or HGX1201-1900600B
Input Voltage	100-240V~
Input Frequency	50-60Hz
Input Current	0.5A
Output Voltage	19.0V DC
Output Current	0.6A
Output Power:	11.4W
Average Active Efficiency	84.91%
Efficiency at low load (10%)	75.74%
No-load Power Consumption	0,093W

2 Overview

Manufacturer	E-TEK Electronics Manufactory Co., LTD
Model Identifier	ZD012A190060EU or ZD012A190060BS
Input Voltage	100-240V~
Input Frequency	50/60Hz
Input Current	0.5A
Output Voltage	19.0V DC
Output Current	0.6A
Output Power:	11.4W
Average Active Efficiency	86.37%
Efficiency at low load (10%)	85.71%
No-load Power Consumption	0,074W

3 Preparation

1. Before use, remove cables and small objects from the floor to prevent the robot becoming tangled; and remove fragile and potentially dangerous items that can be easily knocked over. To avoid injury or property damage, prevent the main unit from getting entangled or trapped in these objects, and from dragging them or knocking them over.
2. Do not use the robot in areas where it may come into contact with water.
3. Do not use the robot on raised surfaces (such as tables or countertops).

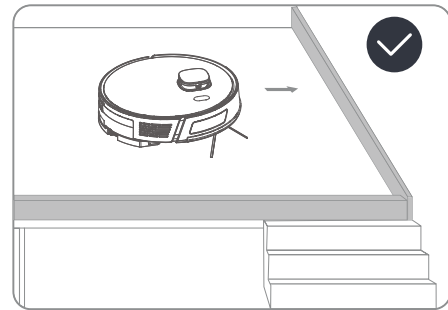
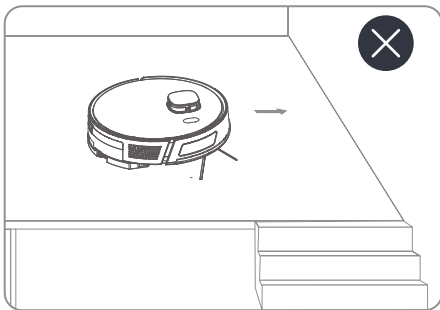
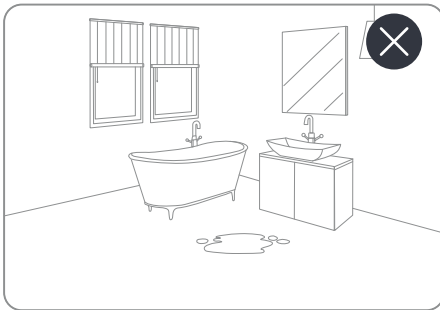
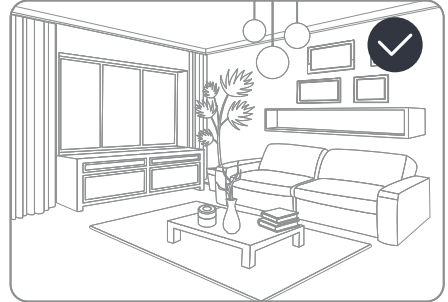

4 Installation

1. Remove the protective sponges.

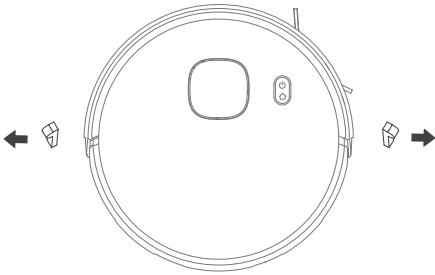

2. Install the side brush.

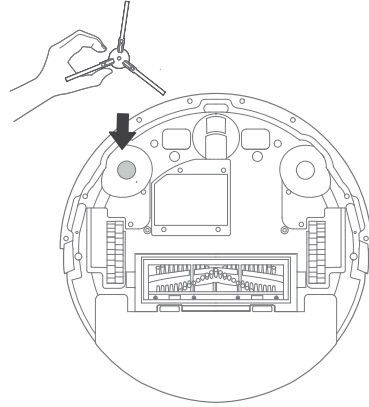

3. Set up the charging station.

Place the charging station against a wall on a hard, flat surface. Leave at least 1.5 m of free space in front and 0.5 m on each side so the robot can dock easily.

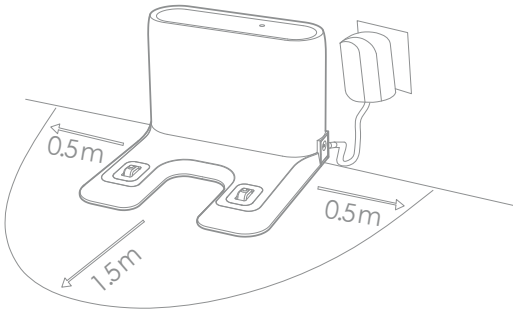

Install the charging station in a location where it can easily be accessed by the robot vacuum. Install the charging station on a hard and level ground rather than a carpet.

5 Operation

Intended use

This appliance is intended for household use and it is not suitable for industrial use.

Charging the appliance

Press the “⏻” button for a short time to turn on. After starting, place the robot in the charging station and start charging.

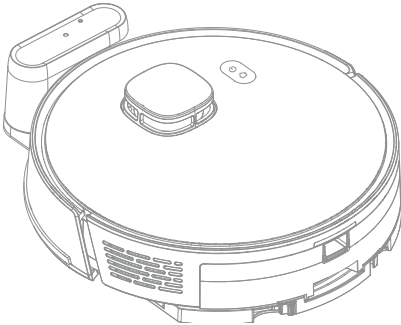

WARNING: Do not use the charging base in places exposed to direct sunlight or in highly reflective places with mirrors nearby.



WARNING: For your robot to recharge smoothly after cleaning, do not reposition the charging station after the robot has started cleaning.



When using the appliance for the first time, make sure to charge it fully before use.

5 Operation

Connection to the HomeDirect App.

This appliance works in conjunction with the HomeDirect app, which can be used to control your appliance.

1. Download the HomeDirect App.

Scan the QR code or search for 'HomeDirect' in your app store.

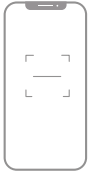

HomeDirect

2. Adding the Appliance

Open the HomeDirect app, tap the "+" icon in the top right corner and click the "Add Device" option. Please heed the warnings to complete the Wi-Fi connection.

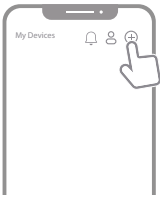

The robot can only be connected to WI-Fi networks with WPA2 security operating at 2.4 GHz.

The actual steps to follow may be different from those in the manual because of updates to the app's software. Please follow the instructions according to the latest app. version.

EN 18031-1 Open Services Explanation:

TCP 6668 is active by default. This service is used to receive commands from the app to the device on the same Wi-Fi network.

UDP 7000 is used to receive local WLAN broadcast information coming from the app.

UDP 6667 is used for device self-broadcasting and device discovery in LAN communication with the AP distribution network.

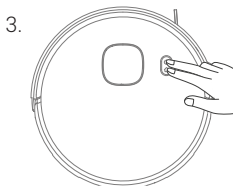

Press and hold the Start/Stop Charging button "⏻" + "⏻" for 3 seconds, the indicator lamp will start to blink and it will enter configuration mode. At the same time, make sure your phone's Wi-Fi and Bluetooth® features are on.

5 Operation

On/Off

- Press the "⏻" button for a short time to power on the device, the power indicator will shine and the robot will enter standby mode..
- Press the "⏻" button for a short time to power off the device, all the indicator lamps will go out and the device will be successfully turned off..



The robot cannot be turned off while it is charging.

Starting the cleaning

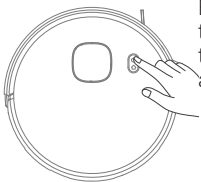

Briefly press the "⏻" button on the robot to start cleaning. Once it starts cleaning, the robot will use the scanned map to plan its cleaning route dynamically. Inside the selected cleaning area, the robot will first move along the wall and then clean in an orderly and efficient manner following a zig-zag pattern.



WARNING: If the charging level is too low, the cleaning cannot be started. Please charge the appliance before starting the cleaning.



WARNING: Before the cleaning, tidy up all cables to prevent disconnections due to entanglement/pulling of the cables and to prevent damage to the furniture.

Pause/Continue

You can pause the robot while it is working by pressing any button. Press the "⏻" button to resume cleaning.

Sleep/Wake

If left idle for 10 minutes, the robot will automatically enter sleep mode. The power indicator light will go out while in sleep mode. Press any button to wake up the robot.

Charging

Once it has finished cleaning, the robot will automatically return to the charging station and start to recharge. When the robot is in standby or pause mode, press the "⏻" to start charging.

5 Operation

Installing the wet mop unit

1. Add water

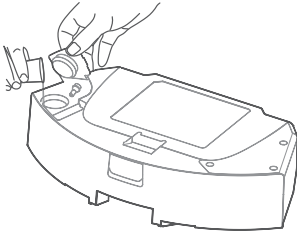

2. Attach/remove the mop.

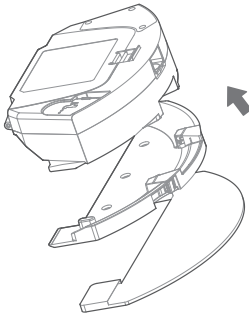

3. Attach the water tank unit.

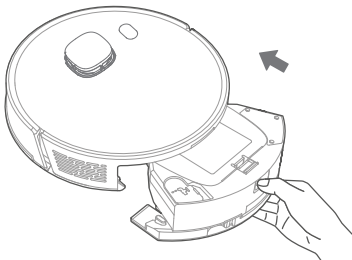

WARNING: Do not use the mop function on carpets. When the mop is fitted, do not start the cleaning operation on the carpet.



WARNING: After it has mopped the floors, please empty the water tank and then remove and clean the cloth. Make sure that the surface of the water tank is dry before use..

6 Cleaning and maintenance

Turn off the appliance and unplug it before cleaning it.



WARNING: Never use gasoline, solvents, abrasive cleaners, metal objects or hard brushes to clean the appliance.

Part	Care Frequency	Replacement Time
High Efficiency Filter (HEPA)	Once a week	Once every 3 to 6 months
Main Brush Assembly	Once a week	Once every 6 to 12 months
Side brush	Once a month	Once every 3 to 6 months
Charging station's contact plates	Once a month	/
Front swivel wheel	Once a month	/
Each sensor	Once a month	/



- For optimal cleaning efficiency, regularly clean and maintain the machine according to the following table.
- Please base the frequency of cleaning and maintenance on actual use habits.

Cleaning the dust container and filters

1. Press and hold the button to remove the water tank.

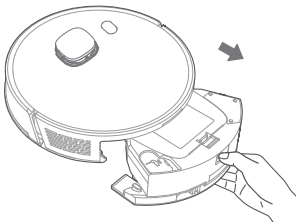

2. Drain the water tank.

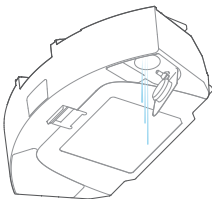

6 Cleaning and maintenance

3. Open the dust container and empty the dust container.

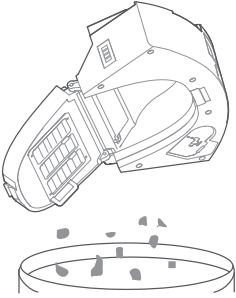

4. Remove the HEPA filter and primary filter. Gently tap the HEPA filter to remove the dust. Cleaning the HEPA filter with water is not recommended.

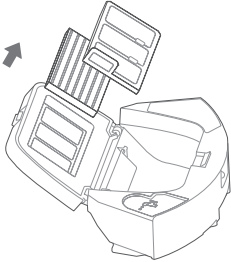

5. Clean the dust container, the primary filter and the sponge filter with water.

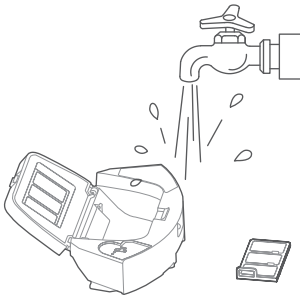

6. Dry the washed parts.

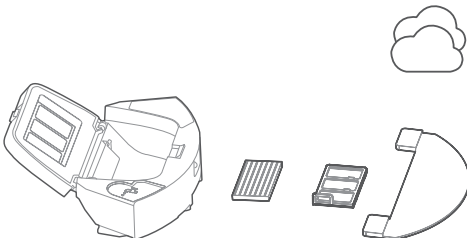

6 Cleaning and maintenance



Drying may take 24 to 48 hours.



WARNING: Before refitting the filters, make sure that the HEPA and primary filters are dry.



WARNING: Do not expose the primary and HEPA filters to direct sunlight.

7. Assemble the water tank, dust container and filter assembly after drying them and then install the assembly to the vacuum cleaner.



WARNING: Do not operate the robot vacuum cleaner without installing the filter group. Otherwise, the appliance may get damaged.

Cleaning the brush

Open the upper cover of the main brush by pressing on the tabs. Pull and remove the main roll upwards. Use the cleaning tool to cut and remove any hair wrapped around the roller. Then use the bristles of the cleaning brush to clean the dust from the main brush.

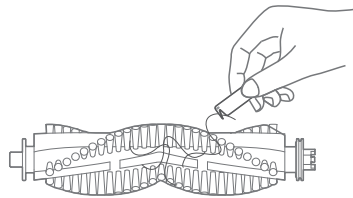
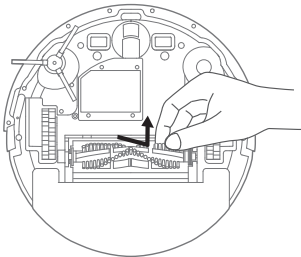

Cleaning and installing the side brush

Remove the side brushes and clean them with the tool.

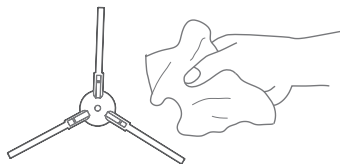
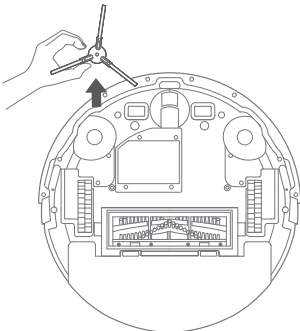

6 Cleaning and maintenance

Cleaning the sensors

Clean the sensors and charging plates/electrodes regularly and remove the dust using a dry and soft cloth or a cleaning brush.

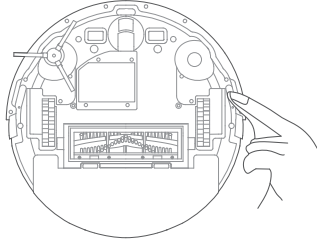
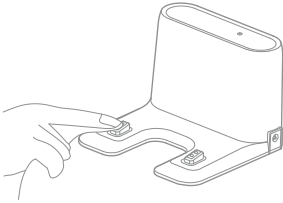

A wet cloth can damage the sensitive parts in the robot and the cleaning station. Please use a dry cloth for cleaning.

7 Troubleshooting

General Error Conditions

PROBLEM	SOLUTION
Does not start	<ul style="list-style-type: none">• If the battery is low, place the robot on the charging station to charge.• If the battery's temperature is too low or too high, use the device at 3-35°C.
Does not charge.	If the charging unit is not turned on, check that the indicator lamp is on. If it is not, make sure that both ends of the power cord are properly connected. If there is a contact problem, clean the charging station and the contact plates on the device.
Charges slowly	<ul style="list-style-type: none">• In very hot or very cold environments, the device automatically slows down the charging speed to prolong battery life.• The charging contact plates could be dirty; please clean them with a dry cloth.
Cannot charge.	<ul style="list-style-type: none">• Too many obstacles around the charging station. Please place the charging station in an area free of obstacles.• The device is too far from the charging station. Please bring the device next to the charging station and try again.
Abnormal behaviour	Please check whether the device's sensor is abnormal or not. If there is no abnormality, turn the device off then on again.
Abnormal sounds when cleaning.	<ul style="list-style-type: none">• The main brush, side brush or front swivel wheel may be caught on obstacles. Please stop the device and clean it.• The front swivel wheel may be tangled in something; you should remove it and clean it.
Reduction in cleaning power or spilling dust.	<ul style="list-style-type: none">• Dust container is full, or the filter could be clogged; please clean the dust container and filter.• If the main brush is tangled in something, please clean it.
Can't connect to Wi-Fi.	<ul style="list-style-type: none">• If the Wi-Fi feature is not active, reset the Wi-Fi and try again.• If the Wi-Fi signal is weak, make sure the device is in a good Wi-Fi reception area.• If the Wi-Fi connection is abnormal, reset the Wi-Fi, download the latest mobile app, and try connecting again.• If the Wi-Fi connection suddenly cuts out, it could mean that the home modem/router is broken; you can contact customer services.• The device does not support 5 GHz networks. Please switch to the 2.4 GHz network.
Device stalls during use.	<p>The device may be caught on cables scattered on the floor or on curtain edges or carpet fringes. You are advised to tidy the room before cleaning.</p> <p>The robot may become stuck under low furniture. Try raising the furniture slightly or block off the area.</p>

Product Guarantee

12 months breakdown and repair guarantee

Guarantor: **Beko plc, 1 Greenhill Crescent, Watford, Hertfordshire. WD18 8UF**

The guarantee does not in any way diminish your statutory or legal rights.

Your **appliance** has the benefit of our manufacturer's guarantee which covers the product for 12 months from the date of original purchase.

This gives you reassurance that if within that time, your **appliance** is proven to be defective because of either workmanship or materials, we will at our discretion either repair or replace your **appliance**.

The **appliance** must be correctly installed, located and operated in accordance with the instructions contained in the user manual. The guarantor disclaims any liability for accidental or consequential damage.

The Guarantee is subject to the following conditions:

- Documentary proof of the original purchase date is provided.
- The appliance has been installed and operated correctly and in accordance with our operating and maintenance instructions.
- The appliance is used only on the electricity supply on the rating plate.
- The appliance has only been used for normal domestic purposes.
- The appliance has not been altered, serviced, dismantled or otherwise interfered with by any person.
- The appliance is used in the United Kingdom or Republic of Ireland.
- Any parts removed during repair work or any product that has been replaced becomes our property.
- The guarantee is not transferrable if the product is resold.

The Guarantee does not cover:

- Transit, installation or delivery damage.
- Accidental damage.
- Misuse or abuse.
- Replacement of any consumable item or accessories. These include but are not limited to: plugs, cables, light bulbs, knobs, filters and flaps.
- Repairs or replacements required as a result of unauthorised repairs or inexperienced installation that fails to meet the requirements contained in the user guide or instruction book.
- Repairs to products used in commercial or non-residential household premises.

How to obtain after sales service, help or general advice

Please keep your purchase receipt or other proof of purchase in a safe place as you will need to show us this document if your product requires attention within the guarantee period.

Please also record your product details below, which will allow you to access our services more quickly and help us identify your product. The model number is printed on the front of the user guide and the serial and model number is shown on your products rating plate.

Model number	Serial number	Purchased from	Date of purchase

Please call our UK based Customer Service department if you need help or advice from us:

United Kingdom and Northern Ireland: **0333 207 9710**

Republic of Ireland: **01 862 3411**

You can also contact us through our website: **www.beko.co.uk**

Bitte lesen Sie zuerst diesen Benutzerhandbuch!

Sehr geehrter Kunde,

vielen Dank, dass Sie sich für dieses Beko-Produkt gekauft haben. Wir möchten, dass Sie mit diesem qualitativ hochwertigen Produkt, das mit der neuesten Stand Technologie ausgestattet ist, die beste Leistung erreichen. Bitte lesen Sie sich vor dem Gebrauch die Bedienungsanleitung sowie die Begleitdokumente sorgfältig durch und bewahren Sie diese zum Nachschlagen auf. Wenn Sie das Gerät an eine andere Person übergeben, händigen Sie ihr bitte auch diese Bedienungsanleitung mit aus. Beachten Sie alle Hinweise und Informationen und befolgen Sie die Anweisungen.

Symbole und ihre Bedeutungen

Diese Symbole werden in dieser Bedienungsanleitung verwendet:



Wichtige Informationen und nützliche Tipps für die Nutzung des Geräts.



WARNUNGEN: Warnungen vor gefährlichen Situationen, die die Sicherheit von Leben und Eigentum betreffen.



WARNUNGEN: Laserprodukt der Klasse 1 für Verbraucher EN 50689 2021

1 Wichtige Sicherheits- und Umwelthinweise

Dieser Abschnitt enthält Anweisungen zur Vermeidung von Gefährdungen, die zu Verletzungen oder Sachschäden führen könnten.

Die Nichtbeachtung dieser Sicherheitsvorschriften hat den Verlust aller Gewährleistungsgarantien zur Folge.

Allgemeine Sicherheit

- Dieses Gerät entspricht den internationalen Sicherheitsstandards.
- Dieses Gerät ist nicht für den Gebrauch durch Personen – einschließlich Kinder – mit eingeschränkten körperlichen, sensorischen oder geistigen Fähigkeiten oder mangelnde Erfahrung und Kenntnisse bestimmt, es sei denn, dass sie von einer für ihre Sicherheit verantwortlichen Person beaufsichtigt werden oder ihnen die Verwendung des Gerätes erklärt worden ist.
- Dieses Gerät darf von Kindern ab 8 Jahren benutzt werden, sofern sie von Personen beaufsichtigt werden, die für ihre Sicherheit verantwortlich sind, und über die sichere Verwendung des Geräts und die damit verbundenen Gefahren unterrichtet wurden. Kinder dürfen das Gerät nicht reinigen oder Wartungsarbeiten daran vornehmen, es sei denn, sie sind mindestens 8 Jahre alt und werden beaufsichtigt. Bewahren Sie das Gerät und sein Netzkabel außerhalb der Reichweite von Kindern unter 8 Jahren auf.
- Dieses Gerät darf von Kindern ab 8 Jahren und von Personen mit körperlichen, sensorischen oder geistigen Einschränkungen oder mangelnder Erfahrung und Kenntnis verwendet werden, sofern sie beaufsichtigt werden, in der sicheren Verwendung des Geräts unterwiesen wurden und die damit verbundenen Gefahren verstehen. Kinder dürfen nicht mit dem Gerät spielen. Kinder dürfen das Gerät nur unter Aufsicht reinigen bzw. warten.
- Kinder sollten beaufsichtigt werden, um sicherzustellen, dass sie nicht mit dem Gerät spielen.
- Achten Sie beim Staubsaugen auf ausreichend Abstand Ihrer Finger, Haare und loser Kleidung zu den beweglichen Geräteteilen.
- Starten Sie den Staubsaugerroboter immer in der Mitte des Raums oder Bodens und mindestens einen halben Meter von Kanten entfernt.
- Der Staubsaugerroboter kann nur mit der Reinigungsstation Modell VRR 52514 VB verwendet werden.
- **WARNUNGEN:** Schwarze oder dunkle Böden und Treppen können die Zuverlässigkeit des Absturzsensors beeinträchtigen. Testen Sie das Gerät vor dem Gebrauch auf einem bestimmten Boden und einer bestimmten Treppe.
- Räumen Sie den zu reinigenden Bereich frei. Heben Sie Netzkabel und kleine Gegenstände, die sich im Gerät verfangen könnten, vom Boden auf. Stecken Sie Teppichfransen unter den Teppich und heben Sie Vorhänge, Tischdecken und ähnliche Gegenstände vom Boden auf.
- Betreiben Sie das Gerät nicht in einem Raum, in dem ein Kind oder Baby schläft.
- Verwenden Sie das Gerät nicht zum Reinigen von brennenden oder rauchenden Gegenständen wie Zigaretten, Streichhölzern oder heißer Asche oder anderen Gegenständen, die einen Brand verursachen könnten.
- Sie müssen die Batterie entfernen, bevor Sie das Gerät entsorgen.
- Bitte entsorgen Sie gebrauchte Batterien gemäß den örtlichen Gesetzen und Vorschriften.
- Dieses Gerät enthält Batterien, die nur von autorisierten Personen gewechselt werden dürfen.
- Achten Sie darauf, die Batterien mit der richtigen Polausrichtung einzulegen.
- Entfernen Sie die verbrauchten Batterien aus dem Gerät und entsorgen Sie sie sicher.
- Betreiben Sie das Gerät nicht auf hohen Oberflächen wie Tischen oder Stühlen.
- Stellen Sie keine schweren Gegenstände auf das Gerät. Achten Sie darauf, dass Kinder und Haustiere nicht auf das Gerät klettern.
- Schließen Sie die Versorgungsklemmen nicht kurz.
- Verwenden Sie keine Batterien unterschiedlichen Typs oder alte und neue Batterien zusammen.
- Die in diesem Gerät Batterien dürfen nur von einem autorisierten Kundendienst ausgetauscht werden.

1 Wichtige Sicherheits- und Umwelthinweise

- Entfernen Sie den Adapter vor der Reinigung und Wartung.
- Reinigen Sie das Gerät oder das Netzkabel niemals durch ein Eintauchen in Wasser.
- Wasser und andere Flüssigkeiten dürfen nicht gesaugt werden.
- Verwenden Sie das Gerät nicht, wenn das Netzkabel oder das Gerät beschädigt ist. Wenden Sie sich an einen autorisierten Kundendienst.
- Wenn das Netzkabel beschädigt ist, muss es vom Hersteller ersetzt werden, um Gefahren zu vermeiden.
- Achten Sie darauf, die Batterien mit der richtigen Polausrichtung einzulegen.
- Nur mit C1251B7-Batterien verwenden.

Ihre Pflichten als Endnutzer



Dieses Produkt erfüllt die Vorgaben der EU-WEEE-Direktive (2012/19/ EU). Das Produkt wurde mit einem Klassifizierungssymbol für elektrische und elektronische Altgeräte (WEEE) gekennzeichnet.

Dieses Elektro- bzw. Elektronikgerät ist mit einer durchgestrichenen Abfalltonne auf Rädern gekennzeichnet. Das Gerät darf deshalb nur getrennt vom unsortierten Siedlungsabfall gesammelt und zurückgenommen werden. Es darf somit nicht in den Hausmüll gegeben werden. Das Gerät kann z.B. bei einer kommunalen Sammelstelle oder ggf. bei einem Vertreiber (siehe unten zu deren Rücknahmepflichten in Deutschland) abgegeben werden.

Das gilt auch für alle Bauteile, Unterbaugruppen und Verbrauchsmaterialien des zu entsorgenden Altgeräts.

Bevor das Altgerät entsorgt werden darf, müssen alle Altbatterien und Altakkumulatoren vom Altgerät getrennt werden, die nicht vom Altgerät umschlossen sind. Das gleiche gilt für Lampen, die zerstörungsfrei aus dem Altgerät entnommen werden können. Der Endnutzer ist zudem selbst dafür verantwortlich, personenbezogene Daten auf dem Altgerät zu löschen.

Die ordnungsgemäße Entsorgung gebrauchter Geräte trägt dazu bei, mögliche negative Folgen für die Umwelt und die menschliche Gesundheit zu vermeiden.

Hinweise zum Recycling



Helfen Sie mit, alle Materialien zu recyceln, die mit diesem Symbol gekennzeichnet sind. Entsorgen Sie solche Materialien, insbesondere Verpackungen, nicht im Hausmüll, sondern über die bereitgestellten Recyclingbehälter oder die entsprechenden örtlichen Sammelsysteme. Recyceln Sie zum Umwelt- und Gesundheitsschutz elektrische und elektronische Geräte.

Informationen zur Entsorgung von Akkus/Batterien



Achten Sie darauf, verbrauchte Akkus entsprechend den örtlichen Gesetzen und Richtlinien zu entsorgen. Das Symbol an Akku und Verpackung zeigt an, dass der mit dem Produkte gelieferte Akku nicht über den Hausmüll entsorgt werden darf. An einigen Orten könnte dieses Symbol in Kombination mit einem chemischen Zeichen genutzt werden. Falls die Akkus mehr als 0,0005 % Quecksilber oder mehr als 0,004 % Blei enthalten, befindet sich bei Quecksilber das Hg-Symbol und bei Blei das Pb-Symbol unter dem chemischen Zeichen.

Durch eine ordnungsgemäße Entsorgung von Akkus und Batterien tragen Sie zur Verhinderung möglicher Gefahren für Umwelt und menschliche Gesundheit bei, die bei unsachgemäßer Entsorgung von Akkus und Batterien auftreten können.

1 Wichtige Sicherheits- und Umwelthinweise

Welche Möglichkeiten zum Energiesparen bestehen für Sie?

- Stellen Sie, wenn Sie das Gerät nutzen, zum Energiesparen die Motorgeschwindigkeit ein, die sich für die Reinigung der jeweiligen Oberfläche am besten eignet.
- In der Regel erfordern harte Oberflächen, Vorhänge und Möbel eine niedrige Motorgeschwindigkeit, während für Teppiche eine hohe Geschwindigkeit notwendig ist.

Einhaltung von RoHS-Vorgaben:

Das von Ihnen erworbene Produkt erfüllt die Vorgaben der EU-RoHS Direktive (2011/65/EU). Es enthält keine in der Direktive angegebenen gefährlichen und unzulässigen Materialien.

CE-Konformitätserklärung

Als Arçelik A.Ş. erklären wir, dass dieses Produkt und/oder diese Produkte der Richtlinie 2014/53/EU entsprechen. Der vollständige Text der EU-Konformitätserklärung ist unter folgender Website.

beko.com.tr

2 Übersicht

Im Lieferumfang enthalten



Roboterstaubsauger



Ladestation

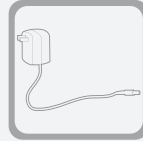

Adapter



Bedienungsanleitung

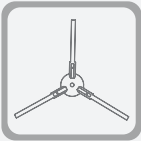

Seitenbürste

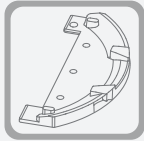

Moppwerkzeug



Reinigungsbürste

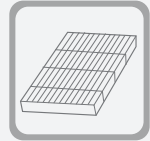

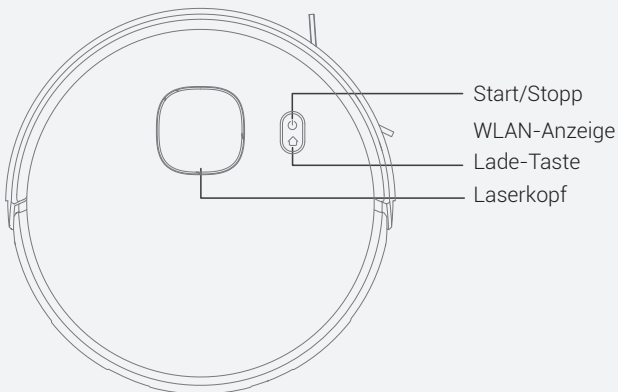

HEPA-Filter



2 Übersicht

Technische Daten Roboter

Ladezeit	4-6 Stunden
Behandlungsdauer	Turbo : 45 Minuten Maximum : 100 Minuten Standard : 120 Minuten Leise : 170 Minuten
Nennwerte	14.4V  3200mAh
Nennleistung	50 W
Arbeitsfrequenz	2400-2483.5 MHz
Max. Ausgangsleistung:	<20 dBm
Staubbehältervolumen:	0,34 Liter
Wassertankvolumen	0,25 Liter
Adapterspannung	100-240 V~ 50/60Hz or 50-60Hz
Adapterausgang	19V  0.6A

Der Hersteller behält sich das Recht auf technische und das Design betreffende Änderungen vor.

Technische Informationen zum Betrieb im Energiesparmodus gemäß EU-Richtlinie 2023/826		
Modus	STROMVERBRAUCH (WATT)	DAUER (MINUTEN)*
Aus	-	-
Standby/Modus	-	-
Info- oder Statusanzeige Standby-Modus	-	-
Mit Netzwerk verbunden Standby-Modus	2,0	10

Externe Stromversorgungsparameter

Hersteller	Guangdong Huachuangxing Power Supply Co., Ltd.
Modellbezeichnung	HCX1201 - 1900600E
Eingangsspannung	100-240V~
Eingangsfrequenz	50-60Hz
Stromaufnahme	0,5A
Ausgangsspannung	19,0V DC
Ausgangsstrom	0,6A
Ausgangsleistung:	11,4W
Durchschnittliche aktive Effizienz	84,91%
Wirkungsgrad bei niedriger Last (10%)	75,74%
Leerlaufstromverbrauch	0.093W

2 Übersicht

Hersteller	E-TEK Electronics Manufactory Co., LTD
Modellbezeichnung	ZD012A190060EU
Eingangsspannung	100-240V~
Eingangsfrequenz	50/60Hz
Stromaufnahme	0,5A
Ausgangsspannung	19,0V DC
Ausgangsstrom	0,6A
Ausgangsleistung:	11,4W
Durchschnittliche aktive Effizienz	86,37%
Wirkungsgrad bei niedriger Last (10%)	85.71%
Leerlaufstromverbrauch	0.074W

3 Vorbereitung

1. Entfernen Sie vor dem Betrieb des Staubsaugers alle Kabel und kleinen Gegenstände, die auf dem Boden verstreut sind, sowie zerbrechliche und potenziell gefährliche Gegenstände, die leicht umgestoßen werden können. Um Verletzungen oder Sachschäden zu vermeiden, verhindern Sie, dass sich das Hauptgerät in diesen Gegenständen verfängt oder darin hängen bleibt und dass es diese mitzieht oder umstößt.
2. Verwenden Sie das Gerät nicht in Bereichen, in denen es mit Wasser in Kontakt kommen könnte, da sonst der Lüfter beschädigt und die Leistung des Roboters beeinträchtigt werden könnte.
3. Es ist verboten, dieses Gerät in hoch gelegenen Bereichen ohne Schutzzaun zu verwenden.

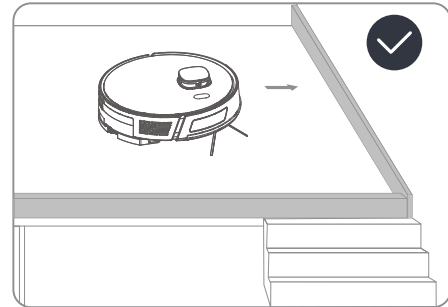
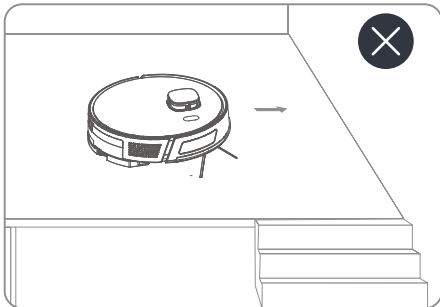
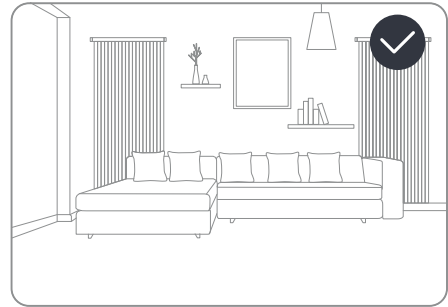
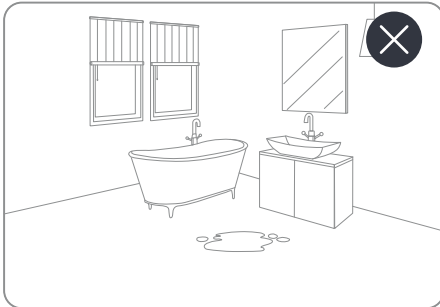
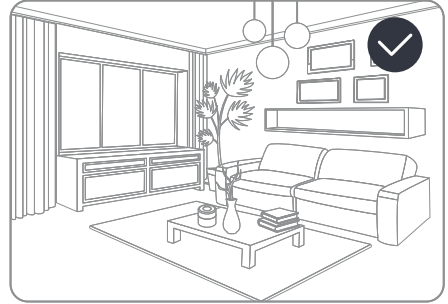

4 Einbau

1. Entfernen Sie die Schutzschwämme.

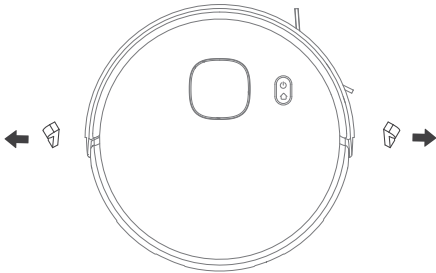

2. Bringen Sie die Seitenbürste an

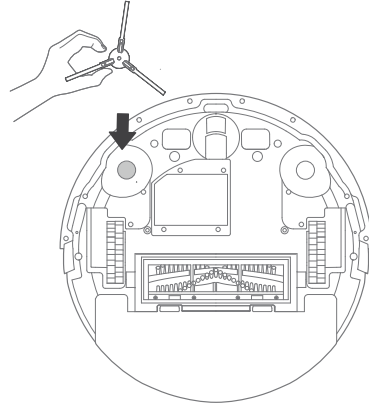

3. Richten Sie die Ladestation ein.

Damit der Roboter reibungslos funktioniert, entfernen Sie alle Hindernisse im Umkreis von 1,5 m vor und 0,5 m links und rechts von der Ladestation. Schließen Sie das Netzteil an.

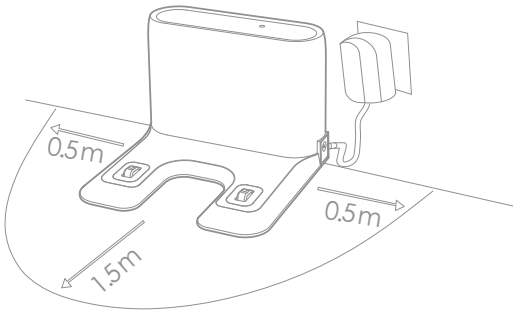

Montieren Sie die Ladestation an einem Ort, an dem sie vom Saugroboter leicht erreicht werden kann. Montieren Sie die Ladestation auf einem harten und ebenen Untergrund und nicht auf einem Teppich.

5 Betrieb

Vorgesehene Verwendung

Dieses Gerät ist für den Hausgebrauch bestimmt und nicht für den industriellen Einsatz geeignet.

Aufladen des Geräts

Drücken Sie kurz die Taste „“, um das Gerät einzuschalten. Stellen Sie den Roboter nach dem Start in die Ladestation und beginnen Sie mit dem Ladevorgang.

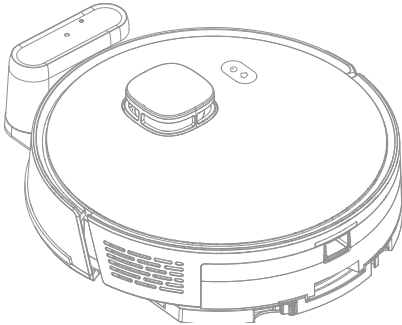

WARNUNGEN: Verwenden Sie die Ladestation nicht an Orten, die direkter Sonneneinstrahlung ausgesetzt sind, oder an stark reflektierenden Orten mit Spiegeln in der Nähe.



WARNUNGEN: Damit Ihr Roboter nach der Reinigung reibungslos aufgeladen werden kann, positionieren Sie die Ladestation nicht neu, nachdem der Roboter mit der Reinigung begonnen hat.



Wenn Sie das Gerät zum ersten Mal verwenden, laden Sie es vor dem Gebrauch vollständig auf.

5 Betrieb

Verbindung mit der HomeDirect-App.

Dieses Gerät funktioniert in Verbindung mit der HomeDirect-App, mit der Sie Ihr Gerät steuern können.

1. Laden Sie die HomeDirect-App herunter.

Um die App herunterzuladen und zu installieren, scannen Sie den QR-Code auf dem Roboter oder suchen Sie im App Store nach der App „HomeDirect“.

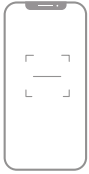

HomeDirect

2. Hinzufügen des Geräts

Öffnen Sie die HomeDirect-App, tippen Sie auf das Symbol „+“ in der oberen rechten Ecke und klicken Sie auf die Option „Gerät hinzufügen“. Beachten Sie bitte die Warnhinweise, um die WLAN-Verbindung herzustellen.

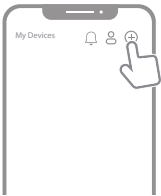

Der Roboter kann nur mit WLAN-Netzwerken mit WPA2-Sicherheit und 2,4 GHz verbunden werden.

Die tatsächlichen Schritte können aufgrund von Aktualisierungen der App-Software von denen im Handbuch abweichen. Bitte befolgen Sie die Anweisungen gemäß der neuesten App-Version.

EN 18031-1 Offene Dienste Erklärung:

TCP 6668 ist standardmäßig aktiv. Dieser Dienst wird verwendet, um Befehle von der App an das Gerät im selben WLAN-Netzwerk zu empfangen.

UDP 7000 wird verwendet, um lokale WLAN-Broadcast-Informationen von der App zu empfangen.

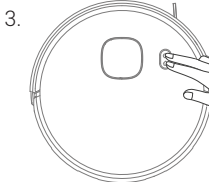

UDP 6667 wird für die Selbstübertragung des Geräts und die Geräteerkennung in der LAN-Kommunikation mit dem AP-Verteilungsnetzwerk verwendet.



Halten Sie die Start-/Stopp-Taste „“ 3 Sekunden lang gedrückt, die Anzeigelampe beginnt zu blinken und das Gerät wechselt in den Konfigurationsmodus. Stellen Sie gleichzeitig sicher, dass die WLAN- und Bluetooth®-Funktionen Ihres Telefons aktiviert sind.

5 Betrieb

Ein/Aus

- Drücken Sie kurz die Taste „“, um das Gerät einzuschalten, die Betriebsanzeige leuchtet auf und der Roboter wechselt in den Standby-Modus.
- Drücken Sie kurz die Taste „“, um das Gerät auszuschalten. Alle Anzeigeleuchten erlöschen und das Gerät wird erfolgreich ausgeschaltet.



Der Roboter kann während des Ladevorgangs nicht ausgeschaltet werden.

Reinigung starten

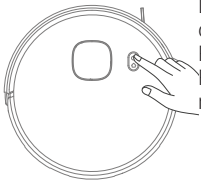

Drücken Sie kurz die Taste „“ am Roboter, um die Reinigung zu starten. Sobald die Reinigung beginnt, nutzt der Roboter die gescannte Karte, um seine Reinigungsrouten dynamisch zu planen. Innerhalb des ausgewählten Reinigungsbereichs bewegt sich der Roboter zunächst entlang der Wand und reinigt dann in einer Zickzack-Bewegung ordentlich und effizient.



WARNUNGEN: Bei zu niedrigem Ladezustand kann die Reinigung nicht gestartet werden. Bitte laden Sie das Gerät auf, bevor Sie mit der Reinigung beginnen.



WARNUNGEN: Ordnen Sie vor der Reinigung alle Kabel auf, um Unterbrechungen durch Verheddern/Ziehen der Kabel und Schäden an den Möbeln zu vermeiden.

Pause/Weiter

Sie können den Roboter während der Arbeit durch Drücken einer beliebigen Taste anhalten. Drücken Sie die Taste „“, um die Reinigung fortzusetzen.

Ruhemodus/Wecken

Wenn der Roboter 10 Minuten lang nicht benutzt wird, wechselt er automatisch in den Ruhemodus. Die Betriebsanzeige erlischt im Ruhemodus. Drücken Sie eine beliebige Taste, um den Roboter zu wecken.

Aufladen

Nach Beendigung der Reinigung kehrt der Roboter automatisch zur Ladestation zurück und beginnt mit dem Aufladen. Wenn sich der Roboter im Standby- oder Pausenmodus befindet, drücken Sie die Taste „“, um den Ladevorgang zu starten.

5 Betrieb

Installation der Nasswischvorrichtung

1. Wasser einfüllen

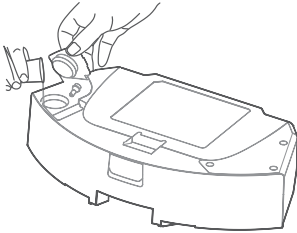

2. Mopp anbringen/entfernen.

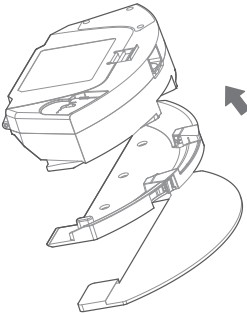

3. Wassertank anbringen.

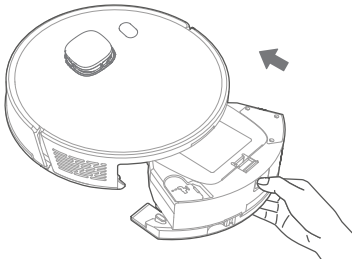

WARNUNG: Verwenden Sie die Moppfunktion nicht auf Teppichen. Wenn der Mopp angebracht ist, beginnen Sie nicht mit der Reinigung auf dem Teppich.



WARNUNG: Leeren Sie nach dem Wischen des Bodens den Wassertank und entfernen und reinigen Sie das Tuch. Stellen Sie sicher, dass die Oberfläche des Wassertanks vor der Verwendung trocken ist.

6 Reinigung und Wartung

Schalten Sie das Gerät aus und ziehen Sie den Netzstecker, bevor Sie es reinigen.



WARNUNGEN: Verwenden Sie zur Reinigung des Geräts niemals Benzin, Lösungsmittel, Scheuermittel, Metallgegenstände oder harte Bürsten.

Teil	Pflege Häufigkeit	Austauschzeit
Hocheffizienzfilter (HEPA)	Einmal pro Woche	Einmal alle 3 bis 6 Monate
Hauptbürstenbaugruppe	Einmal pro Woche	Einmal alle 6 bis 12 Monate
Seitenbürste	Einmal pro Monat	Einmal alle 3 bis 6 Monate
Kontaktplatten der Ladestation	Einmal pro Monat	/
Universalrolle	Einmal pro Monat	/
Jeder Sensor	Einmal pro Monat	/



- Für eine optimale Reinigungsleistung reinigen und warten Sie das Gerät regelmäßig gemäß der folgenden Tabelle.
- Bitte richten Sie die Häufigkeit der Reinigung und Wartung nach den tatsächlichen Nutzungsgewohnheiten.

Reinigen des Staubbehälters und der Filter

1. Halten Sie die Taste gedrückt, um den Wassertank zu entfernen.

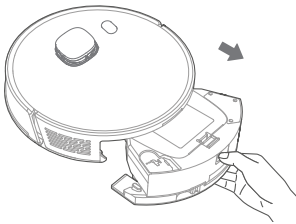

2. Ablassen des Wassertanks

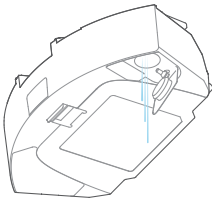

6 Reinigung und Wartung

3. Öffnen Sie den Staubbehälter und leeren Sie den Abfall.

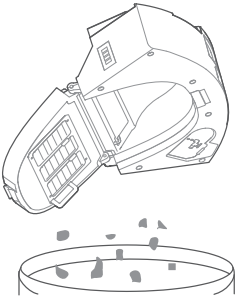

4. Entfernen Sie den HEPA-Filter und den Primärfilter. Klopfen Sie den HEPA-Filter vorsichtig ab, um den Staub zu entfernen. Es wird nicht empfohlen, den HEPA-Filter mit Wasser zu reinigen.

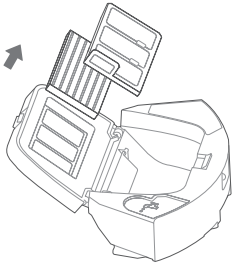

5. Reinigen Sie den Staubbehälter, den Primärfilter und den Schwammfilter mit Wasser.

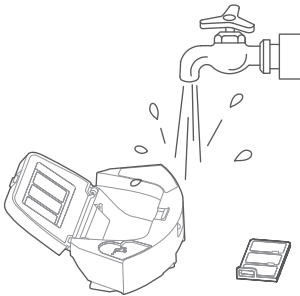

6. Trocknen Sie die gewaschenen Teile.

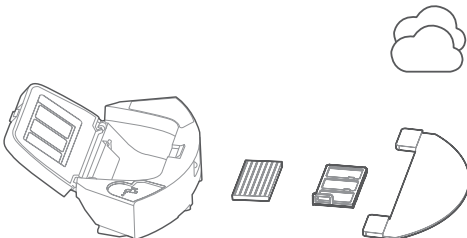

6 Reinigung und Wartung



Das Trocknen kann 24 bis 48 Stunden dauern.



WARNUNGEN: Vergewissern Sie sich vor dem Wiedereinbau der Filter, dass der HEPA-Filter und der Primärfilter trocken sind.



WARNUNGEN: Setzen Sie den Primärfilter und den HEPA-Filter keiner direkten Sonneneinstrahlung aus.

7. Setzen Sie den Wassertank, den Staubbehälter und die Filterbaugruppe nach dem Trocknen wieder zusammen und montieren Sie die Baugruppe anschließend am Staubsauger.



WARNUNGEN: Betreiben Sie den Staubsaugerroboter nicht ohne installierte Filtergruppe. Andernfalls kann das Gerät beschädigt werden.

Reinigung der Bürste

Öffnen Sie die obere Abdeckung der Hauptbürste, indem Sie auf die Laschen drücken. Ziehen und entfernen Sie die Hauptrolle nach oben. Schneiden Sie die um die Walzenbürste gewickelten Haare mit der scharfen Schneide der Reinigungsbürste ab. Entfernen Sie anschließend mit den Borsten der Reinigungsbürste den Staub von der Hauptbürste.

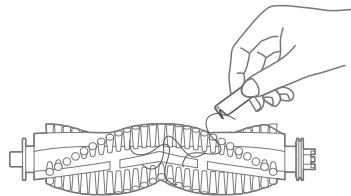
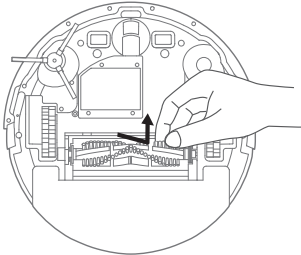

Reinigung und Einbau der Seitenbürste

Entfernen Sie die Seitenbürsten und reinigen Sie sie mit dem Werkzeug.

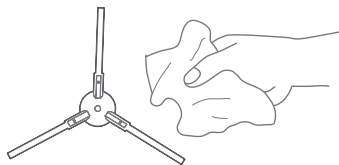
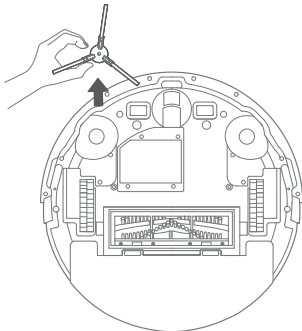

6 Reinigung und Wartung

Reinigen der Sensoren

Reinigen Sie die Sensoren und Ladungsplatten/Elektroden regelmäßig und entfernen Sie den Staub mit einem trockenen, weichen Tuch oder einer Reinigungsbürste.

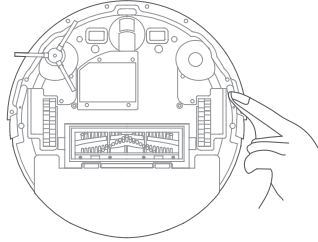
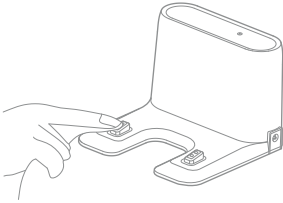

Ein feuchtes Tuch kann die empfindlichen Teile im Roboter und in der Reinigungsstation beschädigen. Verwenden Sie zum Reinigen bitte ein trockenes Tuch.

7 Fehlerbehebung

Allgemeine Fehlerbedingungen

PROBLEM	LÖSUNG
Startet nicht	<ul style="list-style-type: none">• Wenn der Akku schwach ist, legen Sie ihn vor dem Gebrauch in den Staubbehälter, um ihn vollständig aufzuladen.• Wenn die Temperatur des Akkus zu niedrig oder zu hoch ist, verwenden Sie das Gerät bei 3–35 °C.
Lädt nicht	Wenn das Ladegerät nicht eingeschaltet ist, überprüfen Sie, ob die Kontrollleuchte leuchtet. Ist dies nicht der Fall, stellen Sie sicher, dass beide Enden des Netzkabels richtig angeschlossen sind. Wenn ein Kontaktproblem vorliegt, reinigen Sie die Ladestation und die Kontaktplatten am Gerät.
Lädt langsam	<ul style="list-style-type: none">• In sehr heißen oder sehr kalten Umgebungen verlangsamt das Gerät automatisch die Ladegeschwindigkeit, um die Lebensdauer des Akkus zu verlängern.• Die Ladekontaktplatten könnten verschmutzt sein; bitte reinigen Sie sie mit einem trockenen Tuch.
Laden nicht möglich.	<ul style="list-style-type: none">• Zu viele Hindernisse um die Ladestation herum. Bitte stellen Sie die Ladestation an einen Ort ohne Hindernisse.• Das Gerät ist zu weit von der Ladestation entfernt. Bitte bringen Sie das Gerät in die Nähe der Ladestation und versuchen Sie es erneut.
Ungewöhnliches Verhalten	Bitte überprüfen Sie, ob der Sensor des Geräts ungewöhnlich reagiert. Wenn keine Unregelmäßigkeiten vorliegen, schalten Sie das Gerät aus und wieder ein.
Ungewöhnliche Geräusche beim Reinigen.	<ul style="list-style-type: none">• Die Hauptbürste, die Seitenbürste oder die Universalrolle könnten sich in Hindernissen verfangen haben. Bitte stoppen Sie das Gerät und reinigen Sie es.• Die Universalrolle könnte sich in etwas verfangen haben; entfernen Sie sie und reinigen Sie sie.
Verringerte Reinigungsleistung oder Staub austreten.	<ul style="list-style-type: none">• Der Staubbehälter ist voll oder der Filter könnte verstopft sein; bitte reinigen Sie den Staubbehälter und den Filter.• Wenn sich die Hauptbürste in etwas verfangen hat, reinigen Sie sie bitte.
Keine Verbindung zum WLAN möglich.	<ul style="list-style-type: none">• Wenn die WLAN-Funktion nicht aktiv ist, setzen Sie das WLAN zurück und versuchen Sie es erneut.• Wenn das WLAN-Signal schwach ist, stellen Sie sicher, dass sich das Gerät in einem Bereich mit gutem WLAN-Empfang befindet.• Wenn die WLAN-Verbindung nicht normal funktioniert, setzen Sie das WLAN zurück, laden Sie die neueste mobile App herunter und versuchen Sie erneut, eine Verbindung herzustellen.• Wenn die WLAN-Verbindung plötzlich unterbrochen wird, könnte dies bedeuten, dass das Modem/der Router zu Hause defekt ist; wenden Sie sich in diesem Fall an den Kundendienst.• Das Gerät unterstützt keine 5-GHz-Netzwerke. Bitte wechseln Sie zum 2,4-GHz-Netzwerk.

7 Fehlerbehebung

Das Gerät bleibt während des Gebrauchs stehen.

Das Gerät kann sich in Kabeln verfangen, die auf dem Boden verstreut sind, oder an Vorhangkanten oder Teppichfransen hängen bleiben. Es wird empfohlen, den Raum vor der Reinigung aufzuräumen.

Das Gerät kann sich in Möbeln auf gleicher Höhe verfangen. Sie können Stützen hinzufügen, um die Möbelhöhe zu erhöhen, oder den Möbelbereich während der Reinigung absperren.

Sehr geehrte Kundin, sehr geehrter Kunde,

als Käufer eines Haushaltskleingerätes der Marke Beko stehen Ihnen die gesetzlichen Gewährleistungsrechte (Nachbesserung und Nacherfüllung) aus dem Kaufvertrag zu. Die Gewährleistung erfolgt für die Fehlerfreiheit bei Geräteübergabe entsprechend dem jeweiligen Stand der Technik. Über die Gewährleistung hinaus räumt Ihnen der Hersteller eine Garantie ein, diese schränkt die gesetzliche Gewährleistung – die für 24 Monate ab dem Kaufdatum gilt - nicht ein. Garantiert wird die Mängelbeseitigung durch Reparatur oder Austausch nach Wahl des Herstellers.

Sollte eine Störung an Ihrem Gerät auftreten:

Wenden Sie sich bitte an Ihren Fachhändler bzw. den Verkäufer. Dieser wird vor Ort das Gerät prüfen und den Kundenservice durchführen. Auch soweit Ansprüche aus der Herstellergarantie bestehen, werden diese nur durch den Verkäufer abgewickelt.

Die Garantiezeit beträgt 24 Monate ab Kaufdatum.

Bedingungen:

1. Ein maschinell erstellter Original-Kaufbeleg liegt vor.
2. Das Gerät ist nur mit Original-Zubehör und Original-Ersatzteilen betrieben worden.
3. Die in der Gebrauchsanweisung erwähnten Wartungs- und Reinigungsarbeiten sind entsprechend ausgeführt worden.
4. Das Gerät wurde nicht geöffnet/zerlegt.
5. Bauteile, die einem gebrauchsbedingtem Verschleiß unterliegen, fallen nicht unter die Garantie
6. Ausgewechselte Teile werden Eigentum des Herstellers.
7. Ausgeschlossen von der Garantie sind die Mängel, die durch unsachgemäße Installation, z.B. Nichtbeachtung der VDE-Vorschriften; unsachgemäße Aufstellung, z.B. Nichtbeachtung der Einbau- oder Installationsvorschriften; äußere Einwirkung, z.B. Transportschäden, Beschädigung durch Stoß oder Schlag, Schäden durch Witterungseinflüsse, unsachgemäße Bedienung oder Beanspruchung, z.B. Nichtbeachtung der Gebrauchsanweisungen verursacht wurden.
8. Eine gewerbliche oder gleichzustellende Nutzung, z.B. in Hotels, Pensionen, Gaststätten, Arztpraxen oder Gemeinschaftsanlagen, gilt als eine nicht bestimmungsgemäße Benutzung, die die Garantie ausschließt.
9. Die Mängelbeseitigung verlängert die ursprüngliche Garantiezeit nicht.
10. Schadenersatzansprüche, auch hinsichtlich Folgeschäden, sind, soweit sie nicht auf Vorsatz oder grober Fahrlässigkeit beruhen, ausgeschlossen.
11. Der Anspruch auf Garantieleistung steht nur dem Erstkäufer zu und erlischt bei Weiterverkauf des Produktes durch den Erstkunden.
12. Die Garantie gilt für neue Produkte und nicht für Produkte, die als Gebrauchtgeräte verkauft worden sind und nicht für B-Ware.
13. Die Garantie ist nicht übertragbar.

Diese Garantieusage ist nur gültig innerhalb der Bundesrepublik Deutschland

Garantiebedingungen - Beko – Version März 2024

Si prega di leggere questa guida prima dell'uso!

Gentile Cliente,

grazie per aver scelto di acquistare questo prodotto Beko. Vogliamo che riusciate a ottenere il massimo da questo prodotto di alta qualità realizzato con la tecnologia più avanzata. Prima dell'uso, vi invitiamo a leggere con attenzione le istruzioni e i documenti allegati e a conservarli a titolo di riferimento. Se questa apparecchiatura viene ceduta a terzi, consegnare anche il relativo manuale. Prestare attenzione a tutte le avvertenze e informazioni qui riportate e seguire le istruzioni.

Simboli e loro significati

Nel presente manuale vengono utilizzati i seguenti simboli:



Informazioni importanti e consigli utili per l'utilizzo dell'apparecchiatura.



AVVERTENZA: Avvertenze relative a situazioni pericolose per la vita delle persone e l'integrità delle cose.



AVVERTENZA: Prodotto laser di classe 1 per i consumatori EN 50689 2021

1 Importanti istruzioni di sicurezza e ambientali

Questa sezione contiene istruzioni per evitare pericoli che potrebbero causare lesioni o danni materiali. La mancata osservanza di queste istruzioni invalida tutte le garanzie di questa apparecchiatura.

Sicurezza generale

- Questa apparecchiatura è conforme alle norme di sicurezza internazionali.
- Questa apparecchiatura non è destinata all'uso da parte di persone, compresi i bambini, con disabilità fisiche, sensoriali o mentali o con mancanza di esperienza e conoscenza, a meno che le persone stesse non siano sorvegliate da altre persone responsabili della loro sicurezza e istruite in merito all'uso.
- Questo apparecchio può essere utilizzato da bambini di età pari o superiore a 8 anni, a condizione che siano accompagnati da persone responsabili della loro sicurezza e che siano stati istruiti sull'uso sicuro dell'apparecchio e sui rischi connessi. I bambini non devono pulire l'apparecchio o eseguirne la manutenzione a meno che non abbiano almeno 8 anni e non siano sorvegliati. Tenere l'elettrodomestico e il rispettivo cavo di alimentazione fuori dalla portata dei bambini di età inferiore agli 8 anni.
- Questo apparecchio può essere utilizzato da bambini di età superiore agli 8 anni e da persone con disabilità fisiche, sensoriali e mentali o prive di conoscenze ed esperienza, a condizione che siano sorvegliati, abbiano ricevuto istruzioni sull'uso sicuro dell'apparecchio e ne comprendano i rischi. I bambini non devono giocare con l'apparecchiatura. I bambini non devono pulire o eseguire la manutenzione dell'apparecchiatura se non sotto la supervisione di queste persone adulte.
- I bambini devono essere tenuti sotto sorveglianza per accertarsi che non giochino con l'apparecchio.
- Durante l'utilizzo dell'aspirapolvere, tenere le dita, i capelli e gli indumenti larghi lontani dalle parti in movimento o dalle aperture.
- Avviare sempre l'aspirapolvere robot al centro della stanza o del pavimento e ad almeno mezzo metro di distanza dai cornicioni.
- Il robot aspirapolvere può essere utilizzato solo con la stazione di pulizia modello VRR 52514 VB.
- **AVVERTENZA:** Pavimenti e scale di colore nero o scuro possono ridurre l'affidabilità del sensore anti-caduta. Prima dell'uso, effettuare una prova su un pavimento specifico e sulle scale.
- Liberare l'area da pulire. Sollevare dal pavimento i cavi di alimentazione e i piccoli oggetti che potrebbero impigliarsi nell'apparecchio. Infilare le frange dei tappeti sotto al tappeto stesso e sollevare tende, tovaglie e oggetti simili dal pavimento.
- Non mettere in funzione l'apparecchio in una stanza in cui dorme un bambino o un neonato.
- Non utilizzare l'apparecchio per pulire oggetti che bruciano o fumano, quali ad esempio: sigarette, fiammiferi, cenere calda o qualsiasi cosa che possa provocare un incendio.
- È necessario rimuovere la batteria prima di smaltire l'apparecchio.
- Smaltire le batterie usate in conformità alle leggi e alle normative locali.
- Questo apparecchio contiene batterie che possono essere sostituite solo da personale autorizzato.
- Accertarsi di installare le batterie osservando la polarità corretta...
- Togliere le batterie esaurite dall'apparecchio e smaltirle in modo sicuro.
- Non utilizzare l'apparecchio su superfici rialzate come tavoli o sedie.
- Non appoggiare oggetti pesanti sull'apparecchio. Accertarsi che i bambini e gli animali domestici non salgano sull'apparecchio.
- Non cortocircuitare i terminali di alimentazione.
- Non utilizzare batterie di tipo diverso o batterie vecchie e nuove insieme.
- Le batterie incluse in questo elettrodomestico potranno essere sostituite solo da servizi assistenza autorizzati.
- Togliere l'adattatore prima delle operazioni di pulizia e manutenzione.
- Non pulire l'apparecchiatura o il cavo di alimentazione immergendoli in acqua.
- Non aspirare acqua e altri liquidi.
- Non utilizzare l'apparecchiatura se il cavo di alimentazione o l'apparecchiatura stessa sono danneggiati. Contattare un servizio autorizzato.

1 Importanti istruzioni di sicurezza e ambientali

- Se il cavo di alimentazione è danneggiato, dovrà essere sostituito dal produttore per evitare eventuali pericoli.
- Accertarsi di installare le batterie osservando la polarità corretta...
- Usare solo con batterie C1251B7.

Conformità con il regolamento RAEE e smaltimento dei rifiuti



Conformità alla direttiva RAEE e smaltimento dei rifiuti

Questa apparecchiatura è conforme al regolamento sulla gestione dei rifiuti di apparecchiature elettriche ed elettroniche emanato dal Ministero dell'Ambiente, dell'Urbanizzazione e dei Cambiamenti Climatici. Questo elettrodomestico è realizzato con materiali di alta qualità adatti al riciclo e al riutilizzo. Pertanto, non smaltire questo elettrodomestico con altri rifiuti domestici alla fine del suo ciclo di vita. Portarlo in un punto di raccolta per il riciclaggio delle apparecchiature elettriche ed elettroniche. Rivolgersi all'amministrazione locale per ottenere delle informazioni su questi punti di raccolta. È possibile contribuire alla protezione dell'ambiente e delle risorse naturali, consegnando i prodotti usati in punti per il riciclaggio.

Informazioni sull'imballaggio



L'imballaggio dell'elettrodomestico è fatto di materiali riciclabili in conformità con la legislazione nazionale. Non smaltire i rifiuti di imballaggio con i rifiuti domestici o altri rifiuti, smaltirli nelle aree di raccolta degli imballaggi specificate dalle autorità locali.

Batterie



Accertarsi che le batterie scariche vengano smaltite in conformità alle leggi e ai regolamenti locali. Il simbolo sulla batteria e sull'imballaggio indica che la batteria consegnata con il prodotto non deve essere trattata come un rifiuto domestico. Su alcune batterie, questo simbolo potrebbe essere usato in combinazione con un simbolo chimico. Se le batterie contengono più dello 0,0005% di mercurio e più dello 0,004% di piombo, il simbolo chimico Hg per il mercurio e il simbolo chimico Pb per il piombo sono aggiunti sotto il simbolo. Assicurandosi che le batterie siano smaltite correttamente, si contribuirà alla prevenzione di potenziali danni all'ambiente e alla salute umana dovuti allo smaltimento improprio delle batterie.

Cosa fare per risparmiare energia

- Per risparmiare energia durante l'uso dell'apparecchiatura, utilizzare l'impostazione di velocità più adatta alla superficie.
- In condizioni normali, le superfici rigide, le tende e i mobili richiedono una velocità bassa, mentre i tappeti richiedono una velocità alta.

Informazioni sulla legislazione in materia di sostanze chimiche

Questo prodotto è conforme al Regolamento n. 32055 sulla restrizione dell'uso di determinate sostanze nocive nelle apparecchiature elettriche ed elettroniche del 26 dicembre 2022.

Dichiarazione di conformità CE

In qualità di Arçelik A.Ş., dichiariamo che questo prodotto e/o questi prodotti sono conformi alla direttiva 2014/53/UE. Il testo completo della dichiarazione di conformità UE è disponibile sul seguente sito web. beko.com.tr

2 Panoramica

Contenuto della confezione

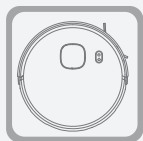

Robot aspirapolvere



Stazione di ricarica

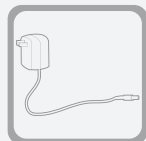

Adattatore



Manuale d'uso



Spazzole laterali

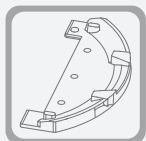

Strumento per la pulizia



Spazzolino per la pulizia

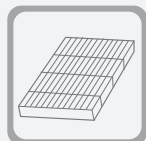

Filtro HEPA

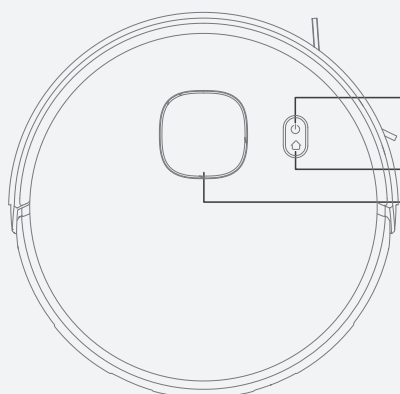

- Pulsante Avvio/Stop
- Spia indicatore Wi-Fi
- Pulsante di carica
- Testa laser

2 Panoramica

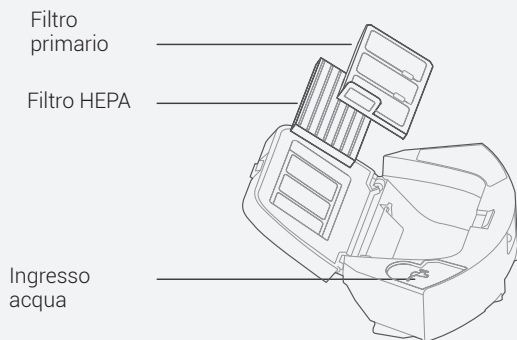
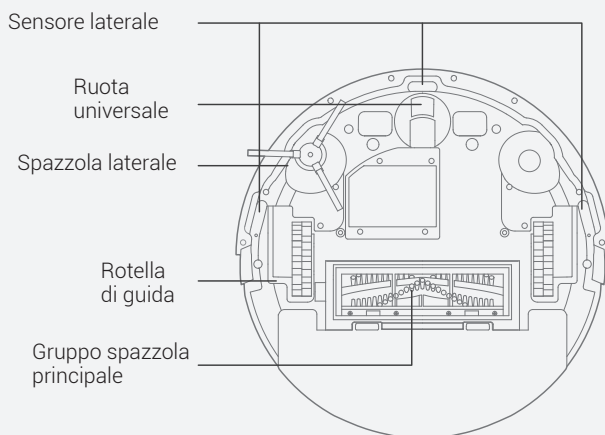

2 Panoramica

Dati tecnici Robot

Tempo di ricarica	4-6 ore
Tempo di funzionamento	Turbo : 45 minuti Massimo : 100 minuti Standard : 120 minuti Silenzioso : 170 minuti
Valori nominali	14.4V  3200mAh
Potenza nominale	50 W
Frequenza di funzionamento	2400-2483,5 MHz
Potenza di uscita massima:	<20 dBm
Volume del contenitore della polvere:	0,34 litri
Volume del serbatoio dell'acqua:	0,25 litri
Tensione dell'adattatore	100-240 V~ 50/60Hz oppure 50-60Hz
Uscita adattatore	19V  0.6A

Il produttore si riserva il diritto di apportare modifiche tecniche e di design.

Informazioni tecniche sul funzionamento delle Modalità a bassa potenza in conformità alla Direttiva UE 2023/826		
Modalità	CONSUMO DI POTENZA (WATT)	DURATA (MINUTI)*
Off	-	-
Modalità Standby	-	-
Info display di stato Modalità Standby	-	-
Connesso alla modalità standby di rete	2,0	10

Parametri di alimentazione esterna

Produttore	Guangdong Huachuangxing Power Supply Co., Ltd.
Identificatore del modello	HCX1201 - 1900600E
Tensione in ingresso	100-240V~
Frequenza in ingresso	50-60Hz
Corrente in ingresso	0,5A
Tensione in uscita	19.0V DC
Corrente di uscita	0,6A
Potenza in uscita:	11,4W
Efficienza attiva media	84,91%
Efficienza a basso carico (10%)	75,74%
Consumo di energia a vuoto	0.093W

2 Panoramica

Produttore	E-TEK Electronics Manufactory Co., LTD
Identificatore del modello	ZD012A190060EU
Tensione in ingresso	100-240V~
Frequenza in ingresso	50/60 Hz
Corrente in ingresso	0,5A
Tensione in uscita	19.0V DC
Corrente di uscita	0,6A
Potenza in uscita:	11,4W
Efficienza attiva media	86,37%
Efficienza a basso carico (10%)	85.71%
Consumo di energia a vuoto	0.074W

3 Preparazione

1. Prima di azionare l'aspirapolvere, rimuovere i cavi e i piccoli oggetti sparsi sul pavimento; rimuovere gli oggetti fragili e potenzialmente pericolosi che possono essere facilmente urtati. Per evitare danni a persone o cose, evitare che l'unità principale rimanga impigliata o intrappolata in questi oggetti e che li trascini o li faccia cadere.
2. Evitare di utilizzare l'apparecchio in aree in cui potrebbe entrare in contatto con l'acqua, altrimenti la ventola potrebbe danneggiarsi e le prestazioni del robot potrebbero essere compromesse.
3. È vietato utilizzare questo apparecchio in aree elevate senza una recinzione di protezione.

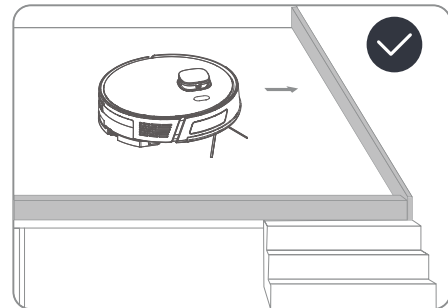
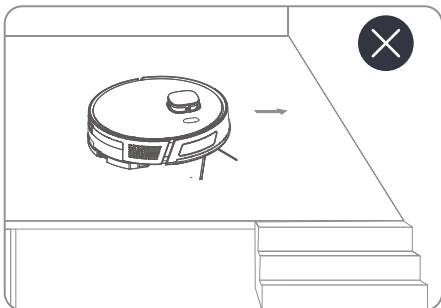
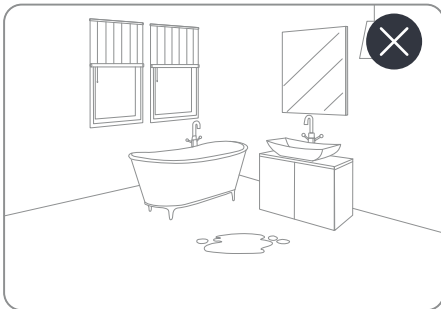

4 Installazione

1. Togliere le spugne protettive.

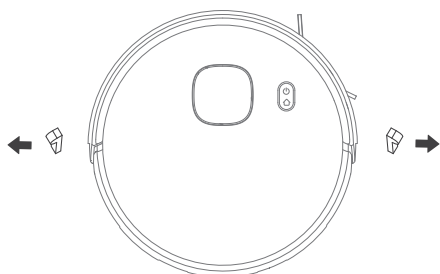

2. Installare la spazzola laterale

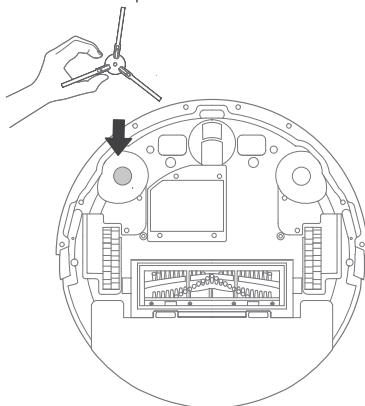

3. Configurare la stazione di ricarica.

Al fine di garantire un corretto funzionamento del robot, rimuovere tutti gli ostacoli entro 1,5 m dalla parte anteriore e entro 0,5 m dai lati destro e sinistro della stazione di ricarica. Collegare l'alimentazione.

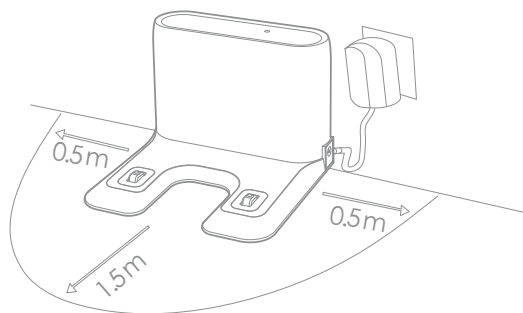

Installare la stazione di ricarica in una posizione facilmente accessibile dall'aspirapolvere. Installare la stazione di ricarica su un pavimento rigido e piano piuttosto che su un tappeto.

5 Funzionamento

Uso previsto

Questo elettrodomestico è destinato all'uso domestico, non è adatto all'uso industriale.

Ricarica dell'elettrodomestico

Premere brevemente il pulsante "⏻" per accenderlo. Dopo l'avvio, posizionare il robot nella stazione di ricarica e avviare la ricarica.

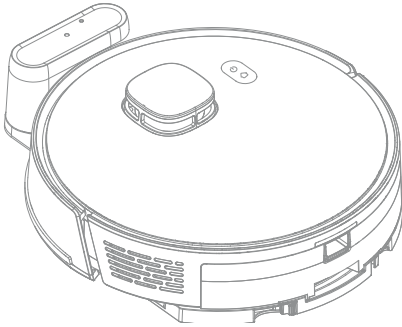

AVVERTENZA: Non utilizzare la base di ricarica in luoghi esposti alla luce solare diretta o in luoghi altamente riflettenti con specchi nelle vicinanze.



AVVERTENZA: Affinché il robot si ricarichi senza problemi dopo la pulizia, non riposizionare la stazione di ricarica dopo che il robot ha iniziato la pulizia.



Quando si utilizza l'apparecchio per la prima volta, accertarsi di caricarlo completamente prima dell'uso.

5 Funzionamento

Connessione all'applicazione HomeDirect.

Questo apparecchio funziona insieme all'applicazione HomeDirect, che può essere utilizzata per controllare l'apparecchio stesso.

1. Scaricare l'App HomeDirect.

Per scaricare e installare l'applicazione, scansionare il codice QR sul robot o cercare l'applicazione "HomeDirect" nell'App Store.

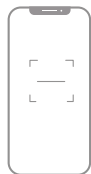

HomeDirect

2. Aggiunta dell'apparecchio

Aprire l'applicazione HomeDirect, toccare l'icona "+" nell'angolo in alto a destra e fare clic sull'opzione "Aggiungi dispositivo". Seguire le avvertenze per completare la connessione Wi-Fi.

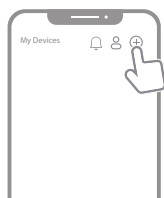

Il robot può essere collegato solo a reti Wi-Fi con sicurezza WPA2 operanti a 2,4 GHz.

I passaggi effettivi da seguire potrebbero essere diversi rispetto a quelli indicati nel manuale a causa degli aggiornamenti del software dell'applicazione. Seguire le istruzioni in base all'ultima versione dell'applicazione.

EN 18031-1 Spiegazione dei Servizi aperti:

Il TCP 6668 è attivo per impostazione predefinita. Questo servizio viene utilizzato per ricevere comandi dall'app al dispositivo sulla stessa rete Wi-Fi.

Il dispositivo UDP 7000 è utilizzato per ricevere le informazioni di trasmissione WLAN locali provenienti dall'applicazione.

UDP 6667 è utilizzato per l'auto-diffusione e il rilevamento dei dispositivi nella comunicazione LAN con la rete di distribuzione AP.

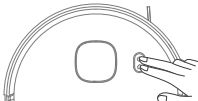
3.  Premere e tenere premuto il pulsante di avvio/arresto della carica "⏏" + "⏻" per 3 secondi; la spia inizierà a lampeggiare ed entrerà in modalità di configurazione. Allo stesso tempo, accertarsi che le funzioni Wi-Fi e Bluetooth® del telefono siano attive.

5 Funzionamento

On/Off

- Premere brevemente il pulsante "⏻" per accendere il dispositivo; l'indicatore di alimentazione si accende e il robot entra in modalità standby.
- Premere brevemente il pulsante "⏻" per spegnere l'apparecchio; tutte le spie si spegneranno e l'apparecchio sarà spento con successo.



Non è possibile spegnere il robot mentre è in carica.

Avvio della pulizia

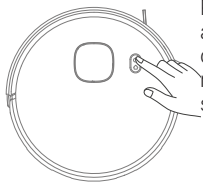

Premere brevemente il pulsante "⏻" sul robot per avviare la pulizia. Una volta avviata la pulizia, il robot utilizzerà la mappa scansionata per pianificare dinamicamente il percorso di pulizia. All'interno dell'area di pulizia selezionata, il robot si muove prima lungo la parete e poi pulisce in modo ordinato ed efficiente seguendo uno schema a zig-zag.



AVVERTENZA: La pulizia non può essere avviata se il livello di carica è troppo basso. Si prega di ricaricare l'elettrodomestico prima di iniziare la pulizia.



AVVERTENZA: Prima della pulizia, riordinare tutti i cavi per evitare disconnessioni dovute all'impigliamento/tiraggio dei cavi e per evitare danni ai mobili.

Pausa/Continua

È possibile mettere in pausa il robot mentre è in funzione premendo un pulsante qualsiasi. Premere il pulsante "⏻" per riprendere la pulizia.

Sonno/Sveglia

Se lasciato inattivo per 10 minuti, il robot entra automaticamente in modalità di riposo. La spia di alimentazione si spegne durante la modalità di sospensione. Premere un qualsiasi pulsante per attivare il robot.

Caricamento

Una volta terminata la pulizia, il robot torna automaticamente alla stazione di ricarica e inizia a ricaricarsi. Quando il robot è in modalità standby o in pausa, premere il tasto "⏻" per avviare la ricarica.

5 Funzionamento

Installazione dell'unità mocio bagnato

1. Aggiungere acqua

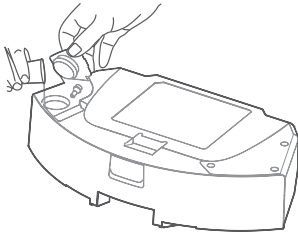

2. Fissare/togliere il mocio.

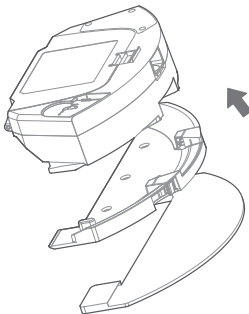

3. Montare l'unità serbatoio dell'acqua.

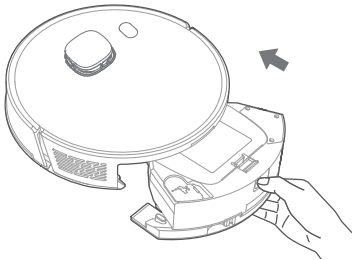

AVVERTENZA: Non usare la funzione mocio sui tappeti. Quando il mocio è montato, non iniziare l'operazione di pulizia sul tappeto.



AVVERTENZA: Dopo aver lavato i pavimenti, svuotare il serbatoio dell'acqua, quindi rimuovere e pulire il panno. Accertarsi che la superficie del serbatoio dell'acqua sia asciutta prima dell'uso.

6 Pulizia e manutenzione

Prima della pulizia, spegnere l'elettrodomestico e scollegarlo.



AVVERTENZA: Non utilizzare benzina, solventi, detersivi abrasivi, oggetti metallici o spazzole dure per pulire l'apparecchiatura.

Parte	Frequenza manutenzione	di	Tempo di sostituzione
Filtro ad alta efficienza (HEPA)	Una volta a settimana		Una volta ogni 3-6 mesi
Gruppo spazzola principale	Una volta a settimana		Una volta ogni 6-12 mesi
Spazzola laterale	Una volta al mese		Una volta ogni 3-6 mesi
Piastre di contatto della stazione di ricarica	Una volta al mese		/
Ruota universale	Una volta al mese		/
Ogni sensore	Una volta al mese		/



- Per un'efficienza di pulizia ottimale, pulire e mantenere regolarmente la macchina secondo la seguente tabella.
- La frequenza di pulizia e manutenzione si basa sulle reali abitudini di utilizzo.

Pulizia del contenitore della polvere e dei filtri

1. Premere e tenere premuto il pulsante per rimuovere il serbatoio dell'acqua.

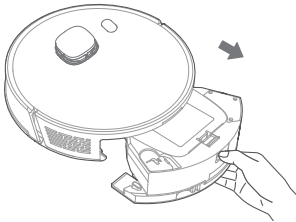

2. Svotare il serbatoio dell'acqua.

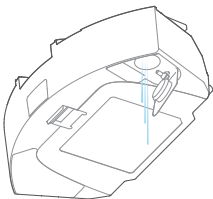

6 Pulizia e manutenzione

3. Aprire il contenitore della polvere e svuotare i rifiuti.

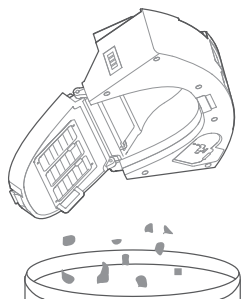

4. Rimuovere il filtro HEPA e il filtro primario. Picchiettare delicatamente il filtro HEPA per rimuovere la polvere. Si sconsiglia di pulire il filtro HEPA con acqua.

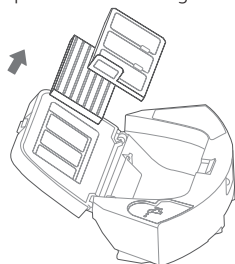

5. Pulire il contenitore della polvere, il filtro primario e il filtro a spugna con acqua.

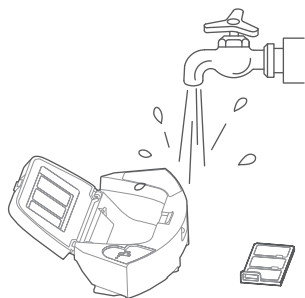

6. Asciugare le componenti lavate.

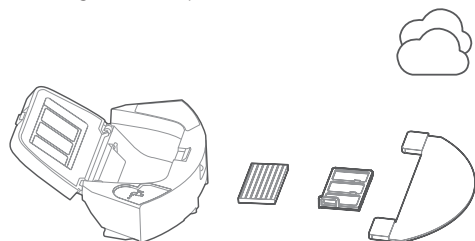

6 Pulizia e manutenzione



L'asciugatura potrebbe richiedere dalle 24 alle 48 ore.



AVVERTENZA: Prima di rimontare i filtri, accertarsi che i filtri HEPA e primario siano asciutti.



AVVERTENZA: Non esporre i filtri primari e HEPA alla luce diretta del sole.

7. Assemblare il serbatoio dell'acqua, il contenitore della polvere e il gruppo filtro dopo l'asciugatura e poi installare il gruppo sull'aspirapolvere.



AVVERTENZA: Non mettere in funzione il robot aspirapolvere senza aver installato il gruppo filtro. In caso contrario, l'elettrodomestico potrebbe danneggiarsi.

Pulizia della spazzola

Aprire il coperchio superiore della spazzola principale premendo sulle linguette. Tirare e rimuovere il rullo principale verso l'alto. Tagliare i peli avvolti intorno alla spazzola rotante con il bordo tagliente della spazzola di pulizia. Quindi utilizzare le setole della spazzola di pulizia per pulire la polvere dalla spazzola principale.

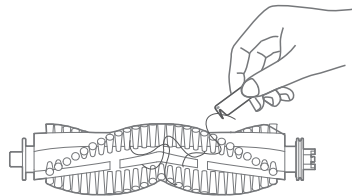
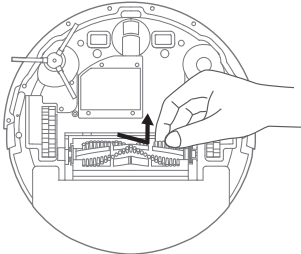

Pulizia e installazione della spazzola laterale

Rimuovere le spazzole laterali e pulirle con l'utensile.

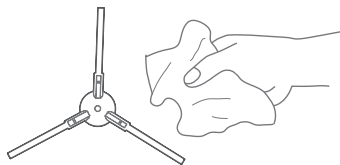
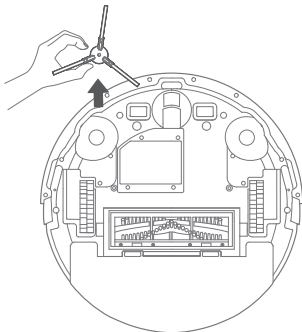

6 Pulizia e manutenzione

Pulizia dei sensori

Pulire regolarmente i sensori e le piastre/elettrodi di carica e rimuovere la polvere con un panno asciutto e morbido o una spazzola di pulizia.

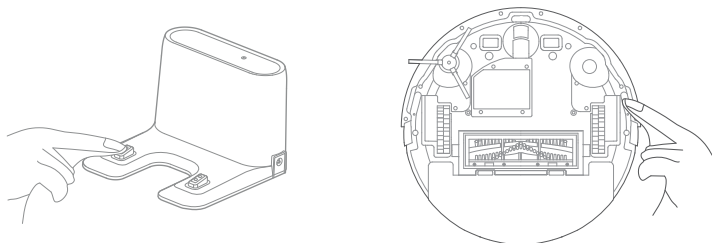

Un panno bagnato può danneggiare le parti sensibili del robot e della stazione di pulizia. Per la pulizia utilizzare un panno asciutto.

7 Guida alla risoluzione dei problemi

Condizioni generali di errore

PROBLEMA	SOLUZIONE
Non si avvia	<ul style="list-style-type: none">• Se la batteria è scarica, metterla nella stazione base per caricarla completamente prima dell'uso.• Se la temperatura della batteria è troppo bassa o troppo alta, utilizzare il dispositivo a 3-35°C.
Non si carica.	Se l'unità di ricarica non è accesa, verificare che la spia sia accesa. In caso contrario, verificare che entrambe le estremità del cavo di alimentazione siano collegate correttamente. In caso di problemi di contatto, pulire la stazione di ricarica e le piastre di contatto del dispositivo.
Si carica lentamente	<ul style="list-style-type: none">• In ambienti molto caldi o molto freddi, il dispositivo rallenta automaticamente la velocità di ricarica per prolungare la durata della batteria.• Le piastre di contatto di ricarica potrebbero essere sporche; pulirle con un panno asciutto.
Non è possibile caricare.	<ul style="list-style-type: none">• Troppi ostacoli intorno alla stazione di ricarica. Collocare la stazione di ricarica in un'area priva di ostacoli.• Il dispositivo è troppo lontano dalla stazione di ricarica. Avvicinare il dispositivo alla stazione di ricarica e riprovare.
Comportamento anomalo	Verificare se il sensore del dispositivo è anomalo o meno. Se non si riscontrano anomalie, spegnere e riaccendere il dispositivo.
Suoni anomali durante la pulizia.	<ul style="list-style-type: none">• La spazzola principale, la spazzola laterale o la rotella universale possono impigliarsi in ostacoli. Fermare il dispositivo e pulirlo.• La rotella universale potrebbe essere impigliata in qualcosa; è necessario rimuoverla e pulirla.
Riduzione della potenza di pulizia o fuoriuscita di polvere.	<ul style="list-style-type: none">• Il contenitore della polvere è pieno o il filtro potrebbe essere intasato; pulire il contenitore della polvere e il filtro.• Se la spazzola principale è impigliata in qualcosa, pulirla.
Impossibile connettersi al Wi-Fi.	<ul style="list-style-type: none">• Se la funzione Wi-Fi non è attiva, ripristinare il Wi-Fi e riprovare.• Se il segnale Wi-Fi è debole, accertarsi che il dispositivo si trovi in una zona con una buona ricezione Wi-Fi.• Se la connessione Wi-Fi è anomala, ripristinare il Wi-Fi, scaricare l'ultima applicazione mobile e riprovare a connettersi.• Se la connessione Wi-Fi si interrompe improvvisamente, potrebbe significare che il modem/router di casa è guasto; è possibile contattare il servizio clienti.• Il dispositivo non supporta le reti a 5 GHz. Passare alla rete a 2,4 GHz.
Il dispositivo si blocca durante l'uso.	<p>Il dispositivo può impigliarsi in cavi sparsi sul pavimento, sui bordi delle tende o sulle frange dei tappeti. Si consiglia di riordinare la stanza prima delle pulizie.</p> <p>Il dispositivo può impigliarsi nei mobili alla stessa altezza; è possibile aggiungere dei supporti per alzare l'altezza dei mobili o bloccare lo spazio dei mobili durante la pulizia.</p>

CERTIFICATO DI GARANZIA

La presente garanzia convenzionale descrive le condizioni di garanzia offerte da BEKO Italy S.r.l. ("Beko") con riferimento ai propri prodotti. La presente garanzia convenzionale si intende come aggiuntiva e non sostitutiva della garanzia legale, di cui è responsabile il venditore, e non pregiudica qualsiasi altro diritto di cui gode il consumatore ai sensi del D.lgs. 206/05 ("Codice del Consumo").

Per consumatore si intende esclusivamente colui che utilizza il prodotto per scopi estranei all'attività imprenditoriale o professionale eventualmente svolta e che quindi ne fa un uso domestico/privato

Questo certificato non deve essere spedito per la convalida. È valido e operante solo se conservato assieme allo scontrino fiscale o altro documento di acquisto fiscalmente obbligatorio.

Condizioni di Garanzia

1. BEKO garantisce il prodotto in relazione a difetti di fabbricazione per un periodo di 24 mesi dalla data di acquisto (in caso di acquisto da parte di consumatori) e di 12 mesi dalla data di acquisto (in caso di acquisto da parte di professionisti con fattura).
2. La garanzia è valida esclusivamente per prodotti venduti e installati sul territorio italiano, o sul territorio della Repubblica di San Marino e della Città del Vaticano, e deve essere comprovata da scontrino fiscale o fattura, che riporti il nominativo del venditore, la data di acquisto del prodotto nonché gli estremi identificativi dello stesso (tipo e modello).
3. Beko effettuerà a sua scelta la riparazione o sostituzione gratuita dei componenti difettosi o la sostituzione gratuita del prodotto con un prodotto uguale o con caratteristiche equivalenti o migliori. La gratuità degli interventi riguarda sia la manodopera sia i componenti di ricambio. La sostituzione del prodotto sarà effettuata solo in caso la riparazione risulti impossibile o eccessivamente onerosa.
4. L'intervento di riparazione sarà effettuato al domicilio dell'utente, fatto salvo i casi d'impossibilità oggettiva o di forza maggiore.
5. La riparazione o sostituzione dei componenti e la sostituzione del prodotto stesso non estendono la durata della garanzia, che rimane quindi di 24 o 12 mesi dalla data di acquisto del prodotto originale.
6. Non sono coperti dalla presente garanzia: manopole, lampade, parti in vetro e in plastica, tubazioni e accessori, tutte le parti asportarli, tutte le parti estetiche e tutti i materiali soggetti ad usura (quali, ad esempio, guarnizioni in gomma, cinghie, manicotti ecc.).
7. BEKO declina ogni responsabilità per eventuali danni che possano derivare, direttamente od indirettamente, a persone e cose come conseguenza del mancato rispetto da parte dell'utente delle istruzioni incluse nell'apposito manuale allegato a ciascun prodotto ed in particolar modo delle istruzioni relative alla installazione, all'uso ed alla manutenzione del prodotto stesso.
8. La garanzia non è operativa e conseguentemente gli interventi di assistenza saranno effettuati a pagamento da parte dell'utente nei seguenti casi:
 - a. Danni al prodotto dovuti al trasporto o alla movimentazione del prodotto stesso.
 - b. Interventi di installazione e montaggio e tutte le eventuali regolazioni, come la registrazione delle porte nei frigoriferi e/o l'inversione dell'apertura, il livellamento dei prodotti, l'eliminazione delle staffe di fissaggio vasca, la sostituzione degli ugelli e la regolazione del minimo su cucine e piani cottura.
 - c. Malfunzionamenti derivanti da installazione errata, imperfetta o incompleta del prodotto, incluse l'errata connessione o errata erogazione dalle reti di alimentazione e la mancanza di allacciamento alla presa di terra.

d. Interventi da effettuarsi in spazi eccessivamente ristretti per poter operare sui prodotti, in luoghi con eccessiva o scarsa temperatura dell'ambiente, o su prodotti installati ad oltre mt. 2,50 da un piano di lavoro stabile, o in posizioni disagiate e pericolose, che non possano garantire l'incolumità dell'operatore come stabilito dalle norme di legge sulla sicurezza sul lavoro.

e. Danni al prodotto causati da agenti atmosferici (fulmini, terremoti, incendi, alluvioni, ecc.) o da circostanze esterne che non siano riconducibili a difetti di fabbricazione del prodotto.

f. Riparazioni, modifiche o manomissioni effettuate da persone non autorizzate dal produttore o comunque per cause non dipendenti dal prodotto.

g. Mancanza dei documenti fiscali di acquisto del prodotto, oppure se gli stessi risultano contraffatti o non inerenti al prodotto, o se il numero di matricola del prodotto risulta asportato, cancellato o manomesso.

h. Uso improprio del prodotto o uso diverso da quanto stabilito dal produttore.

i. Guasti e malfunzionamenti dovuti a uso improprio del prodotto e/o a mancanza di regolare manutenzione, incuria e negligenza (ad esempio, mancata pulizia batterie condensanti, fori di drenaggio, filtri di scarico e filtri di entrata acqua, mancata eliminazione corpi estranei, insufficiente pulizia dei piani di cottura, ecc.) e in generale tutte le circostanze esterne che non siano riconducibili a difetti di fabbricazione del prodotto.

Beko si riserva la facoltà di addebitare all'utente il costo dell'intervento di assistenza nei casi in cui non sia stato riscontrato il difetto lamentato dall'utente, o nei casi di generici problemi di funzionamento correlati a errata impressione dell'utente (problemi di asciugatura, rumorosità, difetti di lavaggio, eccessiva formazione di schiuma, nonché problemi di centrifuga, di raffreddamento, di riscaldamento, ecc.).

Nei casi sopra citati in cui la garanzia non è operativa, si intendono a pagamento anche tutti gli eventuali trasporti necessari per lo svolgimento degli interventi di assistenza.

Il Servizio Assistenza di BEKO è l'unico autorizzato a riparare i prodotti a marchio BEKO sulla base della presente garanzia convenzionale.

Durante e dopo il periodo di garanzia, vi consigliamo di rivolgervi sempre ai nostri centri di assistenza autorizzati. Per contattare il Centro di Assistenza Tecnica Autorizzato operante nella vostra zona chiamate il numero unico per l'Italia:

02.03.03 per i prodotti a marchio

The Beko logo consists of the word "beko" in a lowercase, blue, sans-serif font. A horizontal blue line is positioned below the letters "e" and "o".

02.06.06 per i prodotti a marchio

The Grundig logo features the word "GRUNDIG" in a bold, uppercase, orange-red, sans-serif font.

Prima di contattare l'assistenza tecnica, al fine di agevolare la gestione della chiamata, è necessario avere a portata di mano il modello del prodotto e il documento fiscale di acquisto.

Przed skorzystaniem należy przeczytać tę instrukcję!

Drogi kliencie,

Dziękujemy za zakup tego produktu Beko. Chcemy, abyś jak najlepiej wykorzystał ten wysokiej jakości produkt wykonany przy użyciu najnowszych technologii. Przed rozpoczęciem korzystania z urządzenia zapoznaj się z niniejszą instrukcją oraz załączonymi dokumentami i zachowaj je do wglądu. Jeśli przekazujesz to urządzenie innej osobie, przekaż jej również niniejszą instrukcję. Zwróć uwagę na wszystkie ostrzeżenia i informacje i postępuj zgodnie z instrukcjami.

Symbole i ich znaczenie

W niniejszej instrukcji stosuje się następujące symbole:



Ważne informacje i przydatne wskazówki dotyczące korzystania z urządzenia.



UWAGA: Ostrzeżenia o niebezpiecznych sytuacjach dotyczących bezpieczeństwa życia i mienia.



UWAGA: Laserowy produkt konsumencki klasy 1 EN 50689 2021

1 Ważne instrukcje dotyczące bezpieczeństwa i ochrony środowiska

Ta sekcja zawiera instrukcje dotyczące unikania zagrożeń, które mogą spowodować obrażenia ciała lub szkody materialne.

Niezastosowanie się do tych instrukcji spowoduje unieważnienie wszystkich gwarancji na to urządzenie.

Ogólne zasady bezpieczeństwa

- Urządzenie jest zgodne z międzynarodowymi normami bezpieczeństwa.
- Urządzenie nie jest przeznaczone do użytkowania przez osoby, w tym dzieci, z ograniczoną sprawnością fizyczną, czuciową lub umysłową albo nieposiadające doświadczenia i wiedzy, chyba że są one nadzorowane przez osoby odpowiedzialne za ich bezpieczeństwo i poinstruowane w zakresie jego użytkowania.
- Dzieci w wieku 8 lat i starsze mogą korzystać z tego urządzenia pod warunkiem, że towarzyszą im osoby odpowiedzialne za ich bezpieczeństwo i że zostały one poinstruowane na temat bezpiecznego korzystania z urządzenia i związanych z tym zagrożeń. Dzieciom nie wolno czyścić urządzenia ani wykonywać przy nim czynności konserwacyjnych, chyba że mają co najmniej 8 lat i znajdują się pod nadzorem użytkownika. Urządzenie i jego przewód zasilania należy przechowywać w miejscu niedostępnym dla dzieci poniżej 8 roku życia.
- Urządzenie może być użytkowane przez dzieci od 8 roku życia oraz przez osoby z ograniczoną sprawnością fizyczną, czuciową lub umysłową albo nieposiadające wiedzy i doświadczenia, pod warunkiem że będą one nadzorowane, zostaną poinstruowane w zakresie bezpiecznego użytkowania urządzenia i rozumieją związane z tym zagrożenia. Dzieci nie mogą bawić się tym urządzeniem. Dzieciom nie wolno czyścić ani konserwować urządzenia bez nadzoru.
- Dzieci nie należy pozostawiać bez opieki, aby mieć pewność, że nie będą się one bawić urządzeniem.
- Podczas używania odkurzacza trzymaj palce, włosy i luźne elementy odzieży za dala od jego ruchomych części i otworów.
- Robotą odkurzającego należy zawsze uruchamiać na środku pomieszczenia lub piętra i w odległości co najmniej pół metra od krawędzi.
- Robot odkurzający może być użytkowany wyłącznie ze stacją czyszczącą modelu VRR 52514 VB.
- UWAGA: Czarne lub ciemne kolory podłóg i schodów mogą zmniejszać niezawodność czujnika wysokości. Przed użyciem przetestować na danej podłodze i schodach.
- Uporządkować obszar przeznaczony do sprzątania. Podnieść z podłogi przewody zasilające i małe przedmioty, które mogłyby wplątać się w urządzenie. Wsunąć frędzle dywanów pod dywan, a firany, obrusy i podobne przedmioty podnieść z podłogi.
- Nie włączać urządzenia w pomieszczeniu, w którym śpi dziecko lub niemowlę.
- Nie używać urządzenia do odkurzania palących się lub dymiących przedmiotów, takich jak papierosy, zapalki lub gorący popiół, ani niczego, co mogłoby spowodować pożar.
- Przed użyciem urządzenia należy wyjąć akumulator.
- Zużyte akumulatory utylizuj zgodnie z lokalnymi przepisami i regulacjami.
- Urządzenie zawiera akumulatory, które mogą być wymieniane wyłącznie przez osoby uprawnione.
- Podczas montowania akumulatorów należy zachować prawidłową biegunowość.
- Zużyte akumulatory należy wyjąć z urządzenia i bezpiecznie zutylizować.
- Nie włączać urządzenia na wysokich powierzchniach, takich jak stoły lub krzesła.
- Nie umieszczać ciężkich przedmiotów na urządzeniu. Nie pozwalają, aby dzieci i zwierzęta domowe wchodziły na urządzenie.
- Nie wolno zwiierać zacisków zasilania.
- Nie należy używać akumulatorów różnych typów ani starych i nowych akumulatorów razem.
- Akumulatory urządzenia mogą być wymienione tylko przez autoryzowany serwis.

1 Ważne instrukcje dotyczące bezpieczeństwa i ochrony środowiska

- Przed czyszczeniem i konserwacją należy odłączyć zasilacz.
- Nie czyść urządzenia ani przewodu zasilającego poprzez zanurzenie w wodzie.
- Nie odkurzać wody i innych cieczy.
- Nie używaj urządzenia, jeśli kabel zasilania lub wtyczka są uszkodzone. Skontaktuj się z autoryzowanym serwisem.
- W przypadku uszkodzenia przewodu zasilającego musi on zostać wymieniony przez producenta w celu uniknięcia zagrożenia.
- Podczas montowania akumulatorów należy zachować prawidłową biegunowość.
- Używać wyłącznie z akumulatorami C1251B7.

Zgodność z Dyrektywą WEEE i utylizacją odpadów



Zgodność z dyrektywą WEEE dotyczącą usuwania odpadów

To urządzenie jest zgodne z rozporządzeniem w sprawie gospodarowania użytym sprzętem elektrycznym i elektronicznym wydanym przez Ministerstwo Środowiska, Urbanizacji i Zmian Klimatu. Urządzenie wykonano z wysokiej jakości materiałów nadających się do recyklingu i ponownego użycia. W związku z tym po zakończeniu cyklu życia urządzenia nie należy wyrzucać go wraz z innymi odpadami pochodzącymi z gospodarstw domowych. Należy go dostarczyć do punktu zbiórki w celu przeprowadzenia recyklingu sprzętu elektrycznego i elektronicznego. O te punkty zbiórki można zapytać administrację lokalną. Dostarczając zużyte produkty do recyklingu przyczyniasz się do ochrony środowiska i zasobów naturalnych.

Informacje o opakowaniu



Opakowanie urządzenia jest wykonane z materiałów nadających się do recyklingu zgodnie z krajowymi przepisami. Nie należy wyrzucać odpadów opakowaniowych wraz z odpadami pochodzącymi z gospodarstw domowych lub innymi odpadami, lecz oddawać je do punktów zbiórki opakowań wyznaczonych przez władze lokalne.

Akumulatory



Zużyte akumulatory należy utylizować zgodnie z lokalnymi przepisami prawnymi. Symbol umieszczony na akumulatorze i opakowaniu oznacza, że akumulatora dostarczonego z produktem nie należy traktować jako odpadów z gospodarstwa domowego. Symbol ten może być stosowany w połączeniu z symbolem chemicznym na niektórych akumulatorach. Jeżeli akumulatory zawierają więcej niż 0,0005% rtęci i więcej niż 0,004% ołowiu, dodawany jest symbol chemiczny Hg dla rtęci i symbol chemiczny Pb dla ołowiu. Odpowiednio gospodarując zużytymi produktami i akumulatorami, można zapobiec ich potencjalnemu negatywnemu wpływowi na środowisko oraz zdrowie ludzi, jaki mógłby wystąpić w przypadku niewłaściwego obchodzenia się z tymi odpadami.

Jakie działania możesz podjąć, aby oszczędzać energię?

- Użyj ustawienia prędkości najbardziej odpowiedniego dla danej powierzchni, aby oszczędzać energię podczas korzystania z urządzenia.
- W normalnych warunkach twarde powierzchnie, zasłony i meble wymagają niskiej prędkości, natomiast dywany – wysokiej prędkości.

1 Ważne instrukcje dotyczące bezpieczeństwa i ochrony środowiska

Informacje na temat przepisów dotyczących substancji chemicznych

Ten produkt jest zgodny z rozporządzeniem nr 32055 z dnia 26 grudnia 2022 r. w sprawie ograniczenia stosowania niektórych szkodliwych substancji w urządzeniach elektrycznych i elektronicznych.

Deklaracja zgodności CE

Jako Arcelik A.Ş. deklarujemy, że ten produkt i/lub te produkty są zgodne z dyrektywą 2014/53/UE. Pełny tekst deklaracji zgodności UE jest dostępny pod następującym adresem internetowym: beko.com.tr

2 Omówienie

W zestawie

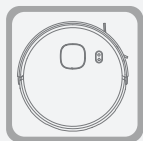

Robot odkurzający



Stacja ładująca

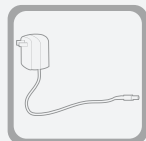

Zasilacz



Instrukcja obsługi



Szczotki boczne

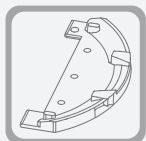

Nakładka mopująca



Szczotka do czyszczenia

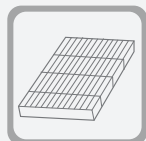

Filtr HEPA

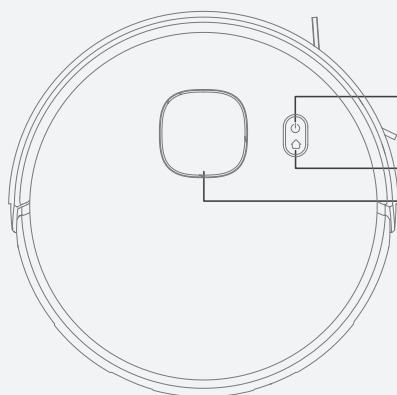

- Przycisk Start/Stop
- Kontrolka Wi-Fi
- Przycisk ładowania
- Głowica laserowa

2 Omówienie

Czujnik boczny

Uniwersalne
kółko

Szczotka boczna

Kółko
napędowe

Zespół szczotki
głównej

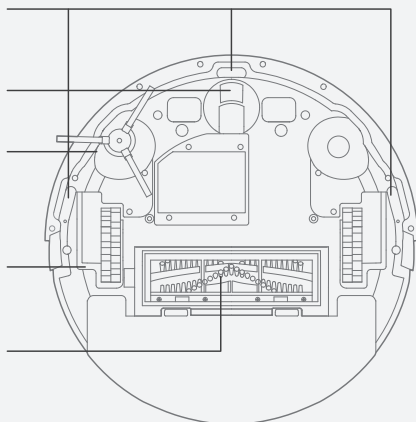

Filtr podstawowy

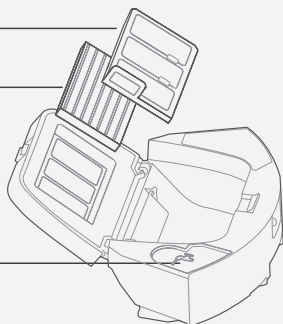

Filtr HEPA

Wlot wody



2 Omówienie

Dane techniczne robota

Czas ładowania	4-6 godzin
Czas pracy	Turbo : 45 minut Maksymalnie : 100 minut Standardowo : 120 minut Cicha praca : 170 minut
Wartości nominalne	14.4V  3200mAh
Moc nominalna	50 W
Częstotliwość pracy	2400-2483.5 MHz
Maksymalna Moc wyjściowa:	<20 dBm
Pojemność pojemnika na kurz:	0,34 l
Pojemność zbiornika na wodę	0,25 l
Napięcie zasilacza	100-240 V~ 50/60 Hz lub 50-60 Hz
Parametry wyjściowe zasilacza	19V  0.6A

Producent zastrzega sobie prawo do wprowadzania zmian technicznych i konstrukcyjnych.

Informacje techniczne dotyczące pracy w trybach niskiego poboru mocy zgodnie z dyrektywą UE 2023/826		
Tryb	POBÓR MOCY (W)	CZAS TRWANIA (MINUTY)*
Wyłączony	-	-
Tryb gotowości	-	-
Wyświetlacz informacji lub stanu Tryb gotowości	-	-
Tryb gotowości z połączeniem sieciowym	2,0	10

Parametr zewnętrznego źródła zasilania

Producent	Guangdong Huachuangxing Power Supply Co., Ltd.
Identyfikator modelu	HCX1201 - 1900600E
Napięcie wejściowe	100-240V~
Częstotliwość wejściowa	50-60Hz
Prąd wejściowy	0,5A
Prąd wyjściowy	ZASILANIE 19,0V
Prąd wyjściowy	0,6A
Moc wyjściowa:	11,4W
Średnia sprawność podczas pracy	84,91%
Wydajność przy niskim obciążeniu (10%)	75,74%
Pobór mocy bez obciążenia	0 093W

2 Omówienie

Producent	E-TEK Electronics Manufactory Co., LTD
Identyfikator modelu	ZD012A190060EU
Napięcie wejściowe	100-240V~
Częstotliwość wejściowa	50/60Hz
Prąd wejściowy	0,5A
Prąd wyjściowy	ZASILANIE 19,0V
Prąd wyjściowy	0,6A
Moc wyjściowa:	11,4W
Średnia sprawność podczas pracy	86,37%
Wydajność przy niskim obciążeniu (10%)	85.71%
Pobór mocy bez obciążenia	0 074W

3 Przygotowanie

1. Przed rozpoczęciem pracy odkurzacza należy uprzątnąć z podłogi przewody i małe przedmioty oraz usunąć delikatne i potencjalnie niebezpieczne przedmioty, które mogą zostać łatwo przewrócone. Aby uniknąć obrażeń lub uszkodzenia mienia, nie należy dopuścić do zaplątania się lub uwięzienia jednostki głównej w tych przedmiotach oraz do ich przeciągania lub przewracania.
2. Unikać używania urządzenia w miejscach, gdzie może ono mieć kontakt z wodą, ponieważ wentylator może ulec uszkodzeniu, a wydajność robota może zostać pogorszona.
3. Zabrania się używania urządzenia na powierzchniach wysoko położonych bez bariery ochronnej.

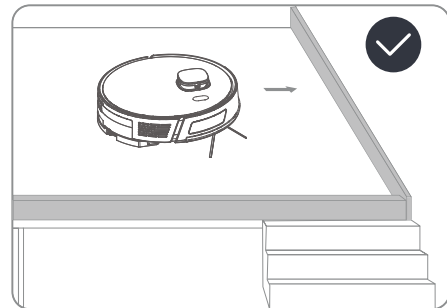
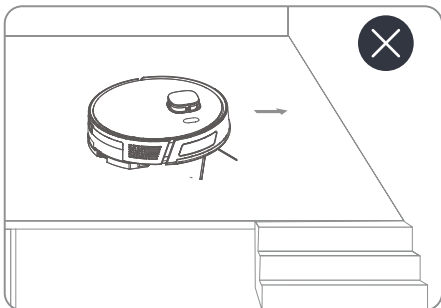
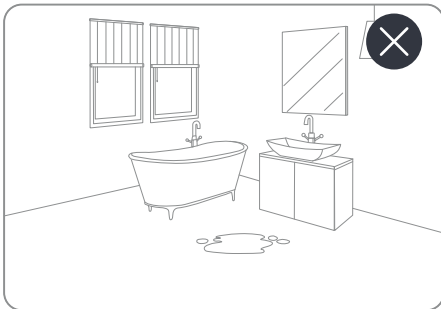
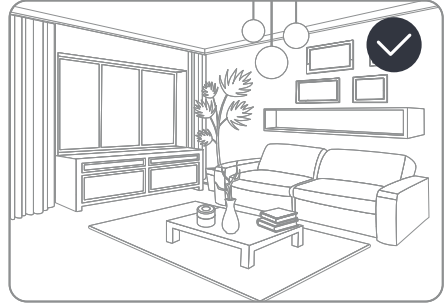

4 Instalacja

1. Usunąć gąbki ochronne.

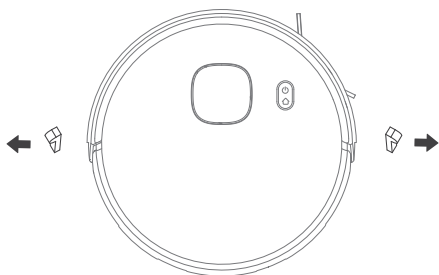

2. Zamontować szczotkę boczną.

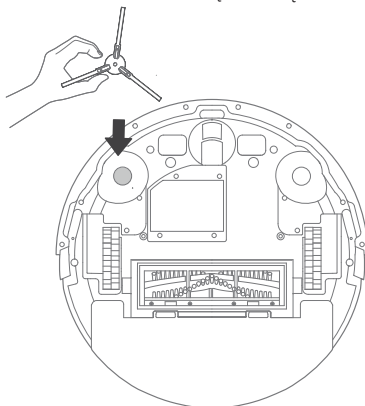

3. Skonfigurować stację ładującą.

Aby robot działał sprawnie, należy usunąć wszystkie przeszkody w odległości 1,5 m z przodu oraz w odległości 0,5 m po lewej i prawej stronie stacji ładującej. Podłączyć zasilanie.

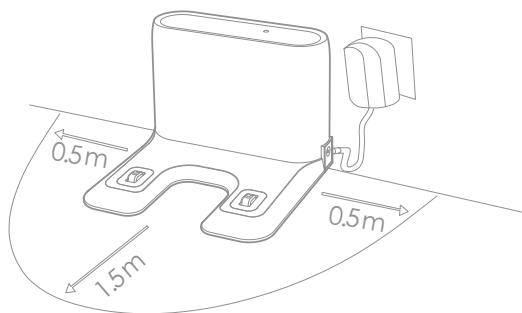

Zainstaluj stację ładującą w miejscu, do którego odkurzacz będzie miał łatwy dostęp. Zainstaluj stację ładującą na twardym i równym podłożu, a nie na dywanie.

5 Użytkowanie

Przeznaczenie

Niniejsze urządzenie jest przeznaczone do użytku domowego i nie nadaje się do użytku przemysłowego.

Ładowanie urządzenia

Aby włączyć, naciśnij krótko przycisk „”. Po uruchomieniu umieść robota w stacji ładującej i rozpocznij ładowanie.

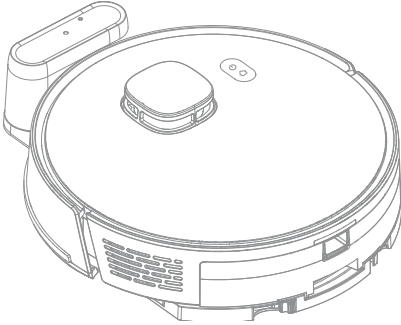

UWAGA: Nie należy używać stacji ładującej w miejscach narażonych na bezpośrednie działanie promieni słonecznych ani w miejscach silnie odbijających światło, w pobliżu luster.



UWAGA: Aby robot mógł się płynnie naładować po zakończeniu sprzątania, nie zmieniaj położenia stacji ładującej po rozpoczęciu sprzątania.



Przed pierwszym użyciem urządzenia należy je całkowicie naładować.

5 Użytkowanie

Połączenie z aplikacją HomeDirect.

To urządzenie współpracuje z aplikacją HomeDirect, za pomocą której można sterować urządzeniem.

1. Pobierz aplikację HomeDirect.

Aby pobrać i zainstalować aplikację, zeskanuj kod QR na robocie lub wyszukaj aplikację „HomeDirect” w sklepie z aplikacjami.

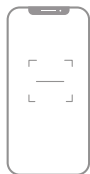

HomeDirect

2. Dodawanie urządzenia

Otwórz aplikację HomeDirect i dotknij ikonę „+” w prawym górnym rogu i kliknij opcję „Dodaj urządzenie”. Proszę zastosować się do ostrzeżeń, aby nawiązać połączenie Wi-Fi.

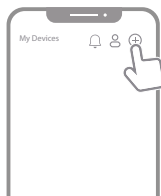

Robot może łączyć się wyłącznie z sieciami Wi-Fi obsługującymi zabezpieczenia WPA2 i działającymi na częstotliwości 2,4 GHz.

Rzeczywiste kroki mogą różnić się od tych podanych w instrukcji ze względu na aktualizacje oprogramowania aplikacji. Proszę postępować zgodnie z instrukcjami dla najnowszej wersji aplikacji.

EN 18031-1 Wyjaśnienie usług otwartych:



Protokół TCP 6668 jest domyślnie aktywny. Usługa ta służy do odbierania poleceń z aplikacji na urządzenie znajdujące się w tej samej sieci Wi-Fi.

Protokół UDP 7000 służy do odbioru lokalnych informacji o sieci WLAN przesyłanych przez aplikację.

Protokół UDP 6667 służy do samodzielnego rozgłaszania urządzeń i wykrywania urządzeń w komunikacji LAN z siecią dystrybucyjną AP.

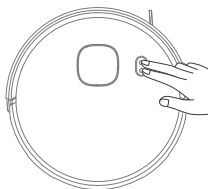

3.



Naciśnij i przytrzymaj przycisk Start/Stop ładowania „ + ” przez 3 sekundy, kontrolka zacznie migać, a urządzenie przejdzie w tryb konfiguracji. Jednocześnie upewnij się, że funkcje Wi-Fi i Bluetooth® w Twoim telefonie są włączone.

5 Użytkowanie

Włącz/Wyłącz

- Naciśnij „” krótko przycisk, aby włączyć urządzenie, zaświeci się kontrolka zasilania, a robot przejdzie w tryb czuwania.
- Naciśnij „” krótko przycisk, aby wyłączyć urządzenie, wszystkie kontrolki zgasną, a urządzenie zostanie pomyślnie wyłączone.



Robota nie można wyłączyć podczas ładowania.

Rozpoczęcie odkurzania

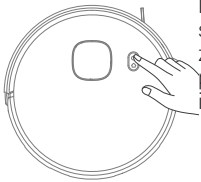

Naciśnij krótko przycisk „” na robocie, aby rozpocząć sprzątanie. Po rozpoczęciu sprzątania robot będzie korzystał ze zeskanowanej mapy, aby dynamicznie zaplanować trasę. Wewnątrz wybranego obszaru sprzątania robot najpierw będzie poruszał się wzdłuż ściany, a następnie będzie sprzątał w sposób uporządkowany i wydajny, poruszając się zygzakiem.



UWAGA: Jeśli poziom naładowania jest zbyt niski, nie można rozpocząć odkurzania. Proszę naładować urządzenie przed rozpoczęciem odkurzania.



UWAGA: Przed odkurzaniem należy posprzątać wszystkie kable, aby zapobiec rozłączeniu z powodu splątania/wyciągnięcia kabli oraz aby zapobiec uszkodzeniu mebli.

Wstrzymaj/Kontynuuj

Możesz wstrzymać pracę robota, naciskając dowolny przycisk. Naciśnij przycisk „”, aby wznowić sprzątanie.

Uśpienie/Budzenie

Jeśli robot nie będzie używany przez 10 minut, automatycznie przejdzie w tryb uśpienia. W trybie uśpienia kontrolka zasilania zgaśnie. Naciśnij dowolny przycisk, aby obudzić robota.

Ładowanie

Po zakończeniu sprzątania robot automatycznie wróci do stacji ładującej i rozpocznie ładowanie. Gdy robot znajduje się w trybie gotowości lub pauzy, naciśnij przycisk „”, aby rozpocząć ładowanie.

5 Użytkowanie

Montaż mopa

1. Dodaj wodę

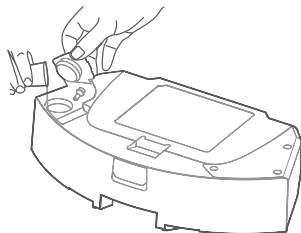

2. Załóż/zdejmij mopa.

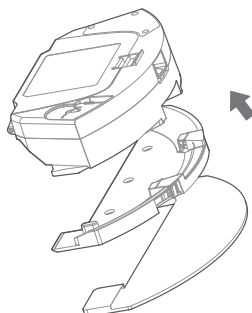

3. Zamontuj zbiornik na wodę.

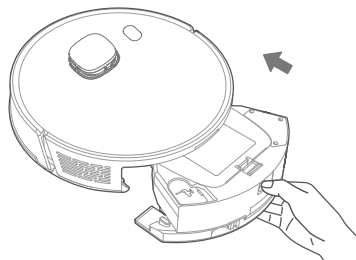

OSTRZEŻENIE: Nie używaj funkcji mopa na dywanie. Po założeniu mopa nie należy rozpoczynać czyszczenia dywanu.



OSTRZEŻENIE: Po umyciu podłóg opróżnij zbiornik na wodę, a następnie wyjmij i wyczyść ściereczkę. Przed użyciem należy upewnić się, że powierzchnia zbiornika na wodę jest sucha.

6 Czyszczenie i konserwacja

Przed czyszczeniem urządzenia wyłącz je i wyciągnij wtyczkę z gniazdka.



UWAGA: Do czyszczenia urządzenia nigdy nie używaj benzyny, rozpuszczalników, ściernych środków czyszczących, metalowych przedmiotów ani twardych szczotek.

Część	Częstotliwość pielęgnacji	Czas wymiany
Filtr o wysokiej wydajności (HEPA)	Raz w tygodniu	Co 3 do 6 miesięcy
Zespół szczotki głównej	Raz w tygodniu	Co 6 do 12 miesięcy
Szczotka boczna	Raz w miesiącu	Co 3 do 6 miesięcy
Płytki stykowe stacji ładowania	Raz w miesiącu	/
Uniwersalne kółko	Raz w miesiącu	/
Każdy czujnik	Raz w miesiącu	/



- Aby zapewnić optymalną wydajność czyszczenia, należy regularnie czyścić i konserwować maszynę zgodnie z poniższą tabelą.
- Częstotliwość czyszczenia i konserwacji należy ustalać na podstawie faktycznych nawyków użytkownika.

Czyszczenie pojemnika na kurz i filtrów

1. Naciśnij i przytrzymaj przycisk, aby wyjąć zbiornik na wodę.

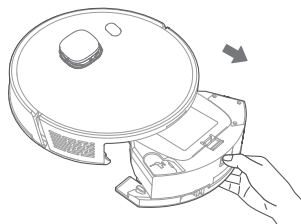

2. Opróżnij zbiornik na wodę.

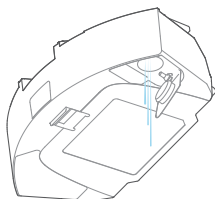

6 Czyszczenie i konserwacja

3. Otworzyć pojemnik na kurz i opróżnić go.

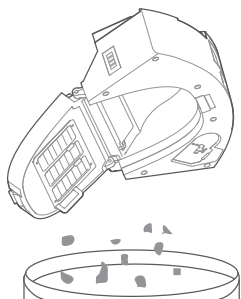

4. Wyjąć filtr HEPA i filtr podstawowy. Delikatnie wystukać filtr HEPA, aby usunąć kurz. Czyszczenie filtra HEPA wodą nie jest zalecane.

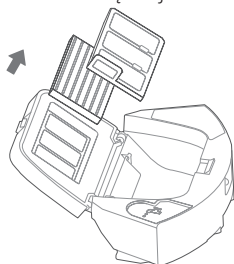

5. Umyć wodą pojemnik na kurz, filtr podstawowy i filtr gąbkowy.

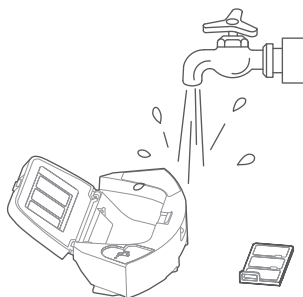

6. Wysuszyć umyte części.

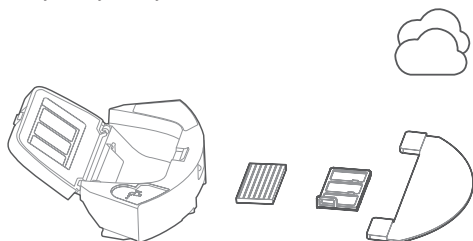

6 Czyszczenie i konserwacja



Suszenie może potrwać od 24 do 48 godzin.



UWAGA: Przed ponownym zamontowaniem filtrów należy upewnić się, że filtr HEPA i filtr główny są suche.



UWAGA: Nie wystawiaj filtra HEPA na działanie promieni słonecznych.

7. Po wysuszeniu powietrzem złóż zbiornik wody, pojemnik na kurz i zespół filtra, a następnie zamontuj zespół w odkurzaczu.



UWAGA: Nie używaj odkurzacza bez zamontowania zespołu filtrów. W przeciwnym razie urządzenie może ulec uszkodzeniu.

Czyszczenie szczotki

Otwórz górną pokrywę szczotki głównej, naciskając na zaczepy. Pociągnij i wyjmij główną rolkę do góry. Przetnij włosy zawinięte na szczotce walcowej ostrą stroną szczotki do czyszczenia. Następnie za pomocą włosia szczotki czyszczącej usuń kurz z głównej szczotki.

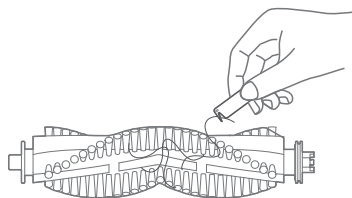
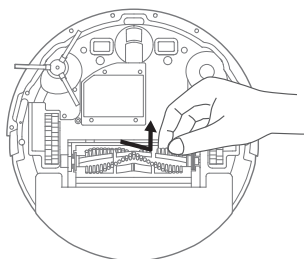

Czyszczenie i montaż szczotki bocznej

Wyjmij szczotki boczne i wyczyść je.

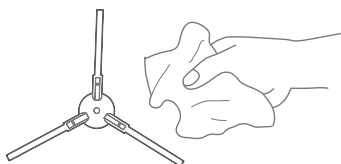
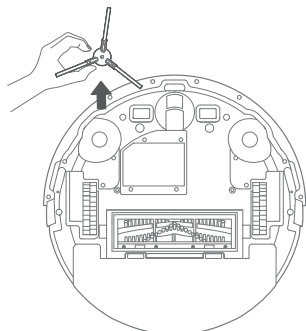

6 Czyszczenie i konserwacja

Czyszczenie czujników

Czujniki i styki ładowarki należy regularnie czyścić i usuwać kurz za pomocą suchej i miękkiej szmatki lub szczoteczki do czyszczenia.

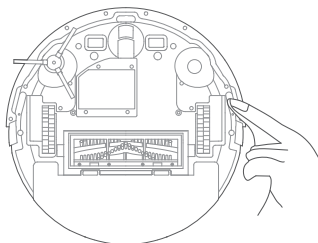
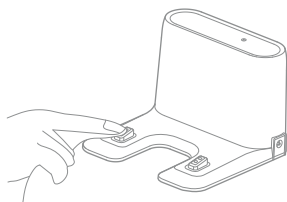

Mokra szmatka może uszkodzić delikatne części robota i stację czyszczącą. Do czyszczenia należy używać suchej ściereczki.

7 Rozwiązywanie problemów

Ogólne warunki błędu

PROBLEM	ROZWIĄZANIE
Nie włącza się	<ul style="list-style-type: none">• Jeżeli poziom naładowania akumulatora jest niski, należy umieścić go w pojemniku na kurz, aby całkowicie naładować przed użyciem.• Jeżeli temperatura akumulatora jest zbyt niska lub zbyt wysoka, używać urządzenia w temperaturze 3–35°C.
Nie ładuje się	Jeżeli jednostka ładująca nie jest włączona, sprawdzić, czy lampka kontrolna świeci. Jeśli nie świeci, upewnić się, że oba końce przewodu zasilającego są prawidłowo podłączone. Jeżeli występuje problem z kontaktem, oczyścić stację ładującą i płytki stykowe urządzenia.
Ładuje się wolno	<ul style="list-style-type: none">• W bardzo gorącym lub bardzo zimnym otoczeniu urządzenie automatycznie spowalnia prędkość ładowania, aby wydłużyć żywotność akumulatora.• Płytki stykowe mogą być zabrudzone; należy je wyczyścić suchą szmatką.
Nie może się naładować	<ul style="list-style-type: none">• Zbyt wiele przeszkód wokół stacji ładującej. Umieścić stację ładującą w miejscu pozbawionym przeszkód.• Urządzenie jest zbyt daleko od stacji ładującej. Umieścić urządzenie obok stacji ładującej i spróbować ponownie.
Nietypowe zachowanie	Sprawdzić, czy czujnik urządzenia nie jest uszkodzony. Jeśli nie ma żadnych nieprawidłowości, wyłączyć urządzenie i ponownie je włączyć.
Nietypowe dźwięki podczas czyszczenia	<ul style="list-style-type: none">• Szczotka główna, szczotka boczna lub kółko obrotowe mogły zostać zablokowane przez przeszkody. Zatrzymać urządzenie i je oczyścić.• Kółko obrotowe może być w czymś zaplątane; należy je zdjąć i oczyścić.
Spadek mocy czyszczenia lub wysypywanie się kurzu	<ul style="list-style-type: none">• Pojemnik na kurz jest pełny lub filtr może być zatkany; oczyścić pojemnik na kurz i filtr.• Jeżeli szczotka główna jest w czymś zaplątana, należy ją oczyścić.
Nie można połączyć z siecią Wi-Fi	<ul style="list-style-type: none">• Jeżeli funkcja Wi-Fi nie jest aktywna, zresetować Wi-Fi i spróbować ponownie.• Jeżeli sygnał Wi-Fi jest słaby, upewnić się, że urządzenie znajduje się w obszarze dobrego odbioru Wi-Fi.• Jeżeli połączenie Wi-Fi jest nieprawidłowe, zresetować Wi-Fi, pobrać najnowszą aplikację mobilną i spróbować połączyć się ponownie.• Jeżeli połączenie Wi-Fi nagle się przerywa, może to oznaczać, że domowy modem/router jest uszkodzony; można skontaktować się z obsługą klienta.• Urządzenie nie obsługuje sieci 5 GHz. Przełączyć się na sieć 2,4 GHz.
Urządzenie zatrzymuje się podczas użytkowania	Urządzenie może być zablokowane przez przewody rozrzucone na podłodze lub przez krawędzie firan albo frędzle dywanów. Zaleca się uporządkowanie pomieszczenia przed czyszczeniem. Urządzenie może zaplątać się w meble o tej samej wysokości; można dodać podpory, aby zwiększyć wysokość mebli, lub zablokować przestrzeń pod meblami podczas czyszczenia.

Drodzy Klienci,

Dziękujemy za zakup naszych produktów. Jesteśmy przekonani, że nasze urządzenia będą służyć przez lata. Każdy produkt firmy Beko jest objęty 2-letnią gwarancją

Warunki gwarancji Beko S.A.:

BEKO spółka akcyjna z siedzibą w Warszawie (02-134), przy ulicy 1 Sierpnia 6A, wpisana do rejestru przedsiębiorców prowadzonego przez Sąd Rejonowy dla m.st. Warszawy w Warszawie, XIII Wydział Gospodarczy Krajowego Rejestru Sądowego, pod numerem: 0000078147 (dalej: „BEKO”) udziela gwarancji jakości (dalej: „Gwarancja”) na wprowadzone przez BEKO do obrotu na terenie Polski produkty marki BEKO (dalej: „Urządzenia”) osobom, które nabyły te produkty („Użytkownik”) na następujących warunkach:

I. ZAKRES OCHRONY.

1. BEKO gwarantuje, że Urządzenie zakupione przez Użytkownika jest wolne od wad produkcyjnych lub materiałowych, powstałych z przyczyn tkwiących w tym Urządzeniu (dalej: „Wada”), które ujawnią się w ciągu terminu określonego w części II. niniejszych Warunków Gwarancji (dalej: „Okres Gwarancyjny”).
2. W razie ujawnienia się Wady Produktu w trakcie Okresu Gwarancyjnego, zostanie ona usunięta na koszt BEKO w sposób uzależniony od właściwości wady, na zasadach i w zakresie określonym w niniejszych Warunkach Gwarancji.
3. BEKO zobowiązuje się do usunięcia Wady poprzez dokonanie nieodpłatnej naprawy lub wymiany Urządzenia, bądź też reklamacja zgłoszona na podstawie niniejszych Warunków Gwarancji zostanie rozpoznana w inny sposób uzgodniony przez BEKO i Użytkownika.
4. Udzielona gwarancja jest ważna będzie wykonywana wyłącznie na terytorium Rzeczypospolitej Polskiej.

II. CZAS TRWANIA GWARANCJI.

1. Okres Gwarancyjny wynosi 24 miesiące licząc od daty zakupu Urządzenia przez pierwszego Użytkownika.
2. Udzielona gwarancja nie obejmuje Urządzeń, które nie posiadają tabliczki znamionowej Urządzenia.

III. PROCEDURA ZGŁOSZENIA REKLAMACYJNEGO.

1. Wady Urządzenia ujawnione w Okresie Gwarancyjnym będą usuwane pod warunkiem przedstawienia przez Użytkownika dowodu zakupu tego Urządzenia zawierającego oznaczenia niezbędne do jego identyfikacji (model, datę zakupu).
2. W przypadku zgłoszenia wad Urządzeń, które wymagają fachowej instalacji do sieci elektrycznej lub gazowej (tj.: kuchnie, płyty grzewcze i piekarniki elektryczne), realizacja uprawnień z Gwarancji uzależniona jest od przedstawienia przez Użytkownika dowodu, na którym widnieją dane instalatora oraz jego numer uprawnień elektrycznych lub gazowych.

3. Uprawnienia wynikające z niniejszych Warunków Gwarancji mogą być zrealizowane przez Użytkownika wyłącznie w Autoryzowanych Punktach Serwisowych BEKO (dalej: „Serwis”) po uprzednim dokonaniu zgłoszenia na Infolinii BEKO pod numerem telefonu: 222 50 14 14.
4. Urządzenie(małe AGD) powinno być odpowiednio zapakowane i zabezpieczone przez Użytkownika na czas transportu do punktu serwisowego Beko.
5. Urządzenie do zabudowy meblowej powinno być udostępnione do naprawy przez Użytkownika lub Sprzedawcę w sposób umożliwiający przystąpienie do jego naprawy przez pracowników Serwisu Beko.
6. Wady Urządzenia będą usunięte w terminie 21 dni od daty zgłoszenia Wady na Infolinii BEKO.
7. Jeżeli część zamienna wymieniana w ramach uprawnień wynikających z niniejszych Warunków Gwarancji Urządzenia jest sprowadzana z zagranicy, termin naprawy, o którym mowa w punkcie 5 powyżej, może ulec wydłużeniu jednak, nie więcej niż do 30 dni licząc odpowiednio od daty zgłoszenia Wady na Infolinii BEKO. BEKO zastrzega, że w wyjątkowych przypadkach, gdy Wada nie wpływa na funkcjonowanie Urządzenia, dopuszczalne jest przekroczenie terminu 30 dni opisanego w zdaniu poprzedzającym, jednak nie więcej niż o 30 kolejnych dni. Informacje o spodziewanych terminach napraw dostępne są na Infolinii BEKO pod numerem 22 250 14 14.
8. Po usunięciu Wady, Urządzenie zostanie dostarczone Użytkownikowi na koszt BEKO.

IV. WYŁĄCZENIA.

1. Warunkiem skorzystania z niniejszych Warunków Gwarancji jest:
 - a. użytkowanie Urządzenia zgodnie z Instrukcją Obsługi dołączoną do tego Urządzenia i jego przeznaczeniem, jak również odpowiednia konserwacja Urządzenia;
 - b. użytkowanie w warunkach indywidualnego gospodarstwa domowego.
 - c. stosowanie osprzętu zalecanego przez producenta;
 - d. brak ingerencji w Urządzenie przez osoby do tego nieupoważnione;
 - e. brak ingerencji w tabliczkę znamionową z numerem seryjnym Urządzenia.
2. Udzielona przez Beko Gwarancja nie obejmuje:
 - a. wad powstałych z przyczyn innych niż tkwiące w Urządzeniu;
 - b. czynności przewidzianych w Instrukcji Obsługi, do wykonania których zobowiązany jest Użytkownik Urządzenia we własnym zakresie i na swój koszt, w tym: instruktażu dotyczącego obsługi Urządzenia, instalacji oraz regulacji urządzenia gazowego (w tym ustawienia płomienia oszczędnościowego palników, wymiana dysz itp.);
 - c. usterek powstałych w wyniku nieprawidłowego lub niewłaściwego użytkowania, niedbalstwa, przypadkowego uszkodzenia Urządzenia, nieodpowiedniego napięcia prądu lub dokonania jakichkolwiek zmian, które mają wpływ na niewłaściwe działanie Urządzenia, i które naprawiane były przez osoby nieupoważnione, używania instalacji

- niezgodnych z odpowiednimi Polskimi Normami i innych niż wymienione w Instrukcji Obsługi Urządzenia;
- d. uszkodzeń mechanicznych, termicznych, chemicznych, korozji, innych uszkodzeń spowodowanych działaniem lub zaniedbaniem Użytkownika lub powstałych na skutek działania sił zewnętrznych (do których zalicza się w szczególności wyładowania atmosferyczne, skoki napięcia, wszystkiego rodzaju awarie domowej instalacji wodno-kanalizacyjnej, itp.), a także powstałych na skutek przedostania się zanieczyszczeń lub ciał obcych do Urządzenia.
 - e. elementów ze szkła oraz plastiku;
 - f. odbarwień Urządzenia lub poszczególnych jego części;
 - g. usterek powstałych w wyniku niewłaściwego montażu Urządzenia w zabudowie meblowej, niezgodnego z Instrukcją Obsługi Urządzenia lub innymi wytycznymi dotyczącymi montażu sprzętu w zabudowie meblowej określonymi przez Producenta;
 - h. usterek powstałych na skutek przechowywania i użytkowania Urządzenia w warunkach, które są niezgodne z normalnymi warunkami domowymi określonymi wymaganiami powszechnie obowiązujących przepisów prawa i odpowiednich Polskich Norm.
 - i. gwarancji nie podlegają również elementy eksploatacyjne oraz ulegające naturalnemu zużyciu tj.: baterie, noże, filtry, żarówki itp.

V. POZOSTAŁE POSTANOWIENIA.

Niniejsze warunki gwarancji mają zastosowanie do Urządzeń zakupionych od dnia 01.03.2021 r. Gwarant oświadcza, że niniejsza Gwarancja jest udzielana Użytkownikowi dodatkowo i nie wyłącza, nie ogranicza ani nie zawiesza uprawnień Użytkownika wynikających z przepisów o rękojmi za wady rzeczy sprzedanej na podstawie Kodeksu cywilnego.

Molimo, prvo pročitajte ove upute!

Poštovani korisniče,

Hvala vam što ste kupili ovaj Beko proizvod. Želimo postići optimalnu učinkovitost ovog visokokvalitetnog proizvoda koji je proizveden primjenom najmodernije tehnologije. Pročitajte ove upute i priložene dokumente u potpunosti prije upotrebe proizvoda i sačuvajte ih za buduću upotrebu. Ako proizvod odlučite prosljediti nekom drugom tada mu prosljedite i ovaj priručnik. Pridržavajte se svih ovdje navedenih upozorenja i informacija te slijedite upute.

Simboli i njihovo značenje

Ovi simboli se koriste u priručniku:



Važne informacije i korisni savjetu u vezi s upotrebom uređaja.



UPOZORENJE: Upozorenja na opasne situacije koje se odnose na sigurnost života i imovine.



UPOZORENJE: Potrošački laserski proizvod klase 1 EN 50689 2021

1 Važne upute za sigurnost i očuvanje okoliša

Ovaj dio sadrži sigurnosne upute za sprječavanje opasnosti koje mogu rezultirati ozljedom ili oštećenjem imovine.

Ne pridržavanje ovih uputa poništiti će sva jamstva za ovaj proizvod.

Općenite sigurnosne informacije

- Ovaj uređaj sukladan je s međunarodnim sigurnosnim standardima.
- Ovaj uređaj nije namijenjen da ga koriste osobe, uključujući i djecu, sa smanjenim tjelesnim, osjetilnim ili mentalnim sposobnostima ili s nedostatnim iskustvom ili znanjem osim ako su pod nadzorom osobe odgovorne za njihovu sigurnost ili ako su dobili potrebne upute za rad s uređajem.
- Ovaj uređaj mogu koristiti djeca u dobi od 8 godina ili starija pod uvjetom da su u pratnji osoba odgovornih za njihovu sigurnost i da su upućena u sigurnu upotrebu uređaja i opasnosti koje su s njim povezane. Djeca ne smiju čistiti uređaj niti obavljati korisničko održavanje, osim ako nisu starija od 8 godina i nisu pod nadzorom. Aparat i njegov strujni kabel držite izvan dohvata djece mlađe od 8 godina.
- Ovaj uređaj mogu koristiti djeca u dobi od 8 godina i starija te osobe s tjelesnim, senzornim i mentalnim invaliditetom ili bez znanja i iskustva, pod uvjetom da su pod nadzorom, da su upućeni u sigurnu upotrebu uređaja i da razumiju povezane opasnosti. Djeca se ne smiju igrati s uređajem. Djeca ne smiju čistiti niti obavljati održavanje uređaja osim ako nisu pod nadzorom.
- Djecu treba držati pod nadzorom kako bi se osiguralo da se ne igraju s uređajem.
- Držite prste, kosu i široku odjeću dalje od okretnih dijelova ili održavajte razmak dok usisavate.
- Robotski usisavač uvijek pokrenite u sredini sobe ili poda i najmanje pola metra od rubova.
- Robotski usisavač može se koristiti samo s modelom stanice za čišćenje VRR 52514 VB.
- UPOZORENJE: Crni ili tamni podovi i stepenice mogu smanjiti pouzdanost senzora provalije. Prije upotrebe testirajte na određenom podu i stepenicama.
- Očistite područje koje treba očistiti. Podignite s poda kablove za napajanje i male predmete koji bi se mogli zaglaviti u uređaju. Uvucite rese tepiha ispod tepiha i podignite zavjese, stolnjake i slične predmete s poda.
- Ne koristite uređaj u prostoriji u kojoj spava dijete ili beba.
- Ne koristite uređaj za čišćenje zapaljenih ili pušućih predmeta poput cigareta, šibica ili vrućeg pepela ili bilo čega što bi moglo uzrokovati požar.
- Prije odlaganja uređaja morate ukloniti bateriju.
- Iskorištene baterije zbrinite u skladu s lokalnim zakonima i propisima.
- Ovaj uređaj sadrži baterije koje mogu mijenjati samo ovlaštene osobe.
- Obavezno instalirajte baterije s ispravnim polarnim rasporedom.
- Izvadite istrošene baterije iz uređaja i sigurno ih zbrinite.
- Ne koristite uređaj na visokim površinama poput stolova ili stolica.
- Ne stavlajte teške predmete na uređaj. Pazite da djeca i kućni ljubimci ne dođu na uređaj.
- Ne izazivajte kratki spoj obrnutim postavljanjem baterije na neispravne oznake polariteta.
- Ne koristite zajedno baterije različitih vrsta te nove i stare baterije.
- Baterije u ovom uređaju može zamijeniti samo ovlašteni servis.
- Prije čišćenja i održavanja uklonite adapter.
- Ne čistite uređaj ili strujni kabel uranjanjem u vodu.
- Ne usisavajte vodu i druge tekućine.
- Nikada ne koristite uređaj ako su strujni kabel ili uređaj oštećeni. Kontaktirajte ovlašteni servis.

1 Važne upute za sigurnost i očuvanje okoliša

- Ako je kabel za napajanje oštećen, proizvođač ga mora zamijeniti kako bi se izbjegla opasnost.
- Obavezno instalirajte baterije s ispravnim polarnim rasporedom.
- Koristite samo s baterijama C1251B7.

Usklađenost s WEEE uredbama i zbrinjavanje otpada



Sukladnost s Direktivom o gospodarenju otpadnim električnim i elektroničkim uređajima i opremom (WEEE Directive) i odlaganjem otpada

Ovaj uređaj u skladu je s Uredbom o gospodarenju otpadnim električnim i elektroničkim uređajima koju je izdalo Ministarstvo zaštite okoliša, urbanizacije i klimatskih promjena. Ovaj uređaj izrađen je od visokokvalitetnih materijala i prikladan je za recikliranje i ponovno korištenje. Stoga, na kraju njegovog vijeka trajanja ne zbrinjavajte ovaj uređaj s ostalim komunalnim otpadom. Odnosite ga u sabirni centar za recikliranje električne i elektroničke opreme. O sabirnim centrima raspitajte se kod lokalnih vlasti. Možete pomoći zaštititi okoliš i prirodne resurse tako da proizvod odnesete na reciklažu.

Informacije o pakiranju



Pakiranje uređaja izrađeno je od materijala koji se može reciklirati u skladu s nacionalnim zakonodavstvom. Ambalažni materijal ne zbrinjavajte zajedno s komunalnim i drugim otpadom, odnesite ga u sabirne centre za ambalažni materijal određene od strane lokalnih vlasti.

Baterije



Osigurajte da se istrošene baterije zbrinu u skladu s lokalnim zakonima i propisima. Simbol na bateriji ili pakiranju označava kako se baterija isporučena s ovim proizvodom ne smije smatrati komunalnim otpadom. Ovaj simbol se može koristiti u kombinaciji s kemijskim simbolom na nekim baterijama. Ako baterije sadrže više od 0,0005% žive i više od 0,004% olova, dodaje se kemijski simbol Hg za živu i kemijski simbol Pb za olovo. Pazeći da se baterije ispravno zbrinu pridonosite sprječavaju potencijalnog negativnog utjecaja na okoliš i ljudsko zdravlje koje bi izazvalo neispravno zbrinjavanje baterija.

Što možete učiniti i uštedjeti energiju

- Koristite postavku brzine koja najviše odgovara površini i tako uštedjeti na energiji prilikom korištenja uređaja.
- U normalnim uvjetima, tvrde površine, zavjese i namještaj zahtijevaju malu brzinu, dok tepisi zahtijevaju veliku brzinu.

Informacije o zakonima u vezi sa štetnim kemikalijama

Ovaj proizvod je u skladu s Uredbom br. 32055 o ograničenju upotrebe određenih štetnih tvari u električnim i elektroničkim uređajima od 26. prosinca 2022.

CE izjava o sukladnosti

Kao tvrtka Arçelik A.Ş., izjavljujemo da su ovaj proizvod i/ili ovi proizvodi sukladni s Direktivom 2014/53/EU. Cjelovit tekst EU izjave o sukladnosti dostupan je na sljedećoj mrežnoj stranici.

beko.com.tr

2 Pregled

Uključeno u kutiju

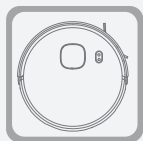

Robotski usisavač



Stanica za punjenje

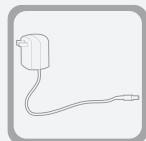

Adapter



Korisnički priručnik



Bočne četke

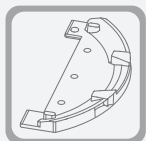

Nastavak za
brisanje poda



Četkica za
čišćenje

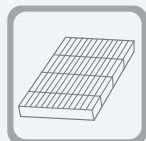

HEPA filter

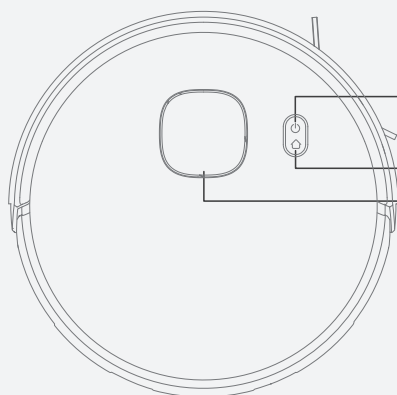

Tipka za pokretanje/zaustavljanje

Indikatorska lampica Wi-Fi-ja

Gumb za punjenje

Laserska glava

2 Pregled

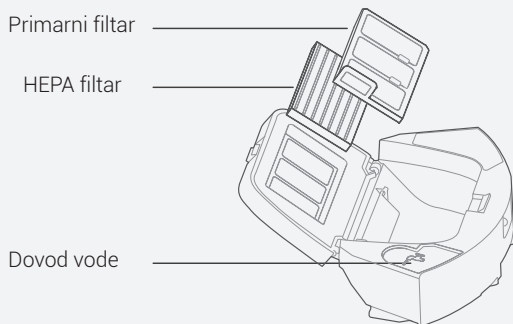
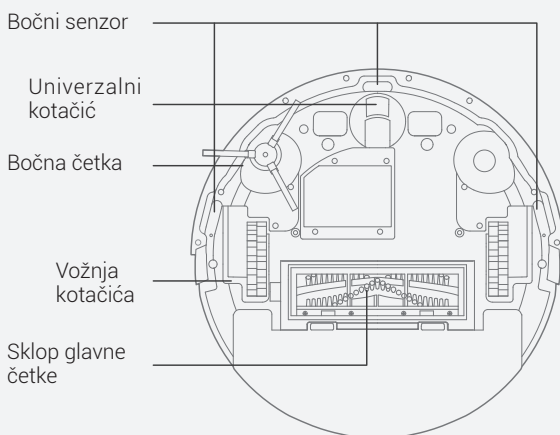

2 Pregled

Tehnički podaci robota

Vrijeme punjenja	4-6 sati
Vrijeme rada	Turbo : 45 minuta Maksimalno : 100 minuta Standardno : 120 minuta Tiho : 170 minuta
Nazivne vrijednosti	14.4V  3200mAh
Nazivna snaga	50 W
Radna frekvencija	2400-2483,5 MHz
Maks. Izlazna snaga:	< 20 dBm
Volumen kutije za prašinu:	0,34 litre
Volumen spremnika za vodu	0,25 litre
Napon adaptera	100-240 V~ 50/60 Hz ili 50-60 Hz
Izlazna struja adaptera	19V  0,6A

Proizvođač zadržava prava na tehničke promjene i promjene u dizajnu.

Tehničke informacije o rukovanju u načinima rada s malom snagom u skladu s EU Uredbom 2023/826		
Način rada	POTROŠNJA ENERGIJE (VATA)	TRAJANJE (MINUTE)*
Isključeno	-	-
Način rada pripravnosti	-	-
Prikaz informacija ili statusaNačin rada pripravnosti	-	-
Spojeno na način rad pripravnosti mreže	2,0	10

Parametar vanjskog napajanja

Proizvođač	Guangdong Huachuangxing Power Supply Co., Ltd.
Oznaka modela	HCX1201 - 1900600E
Ulazni napon	100-240V~
Ulazna frekvencija	50-60Hz
Ulazna struja	0,5A
Izlazni napon	19,0V DC
Izlazna struja	0,6A
Izlazna snaga:	11,4W
Prosječna aktivna učinkovitost	84,91%
Učinkovitost kod niskog opterećenja (10%)	75,74%
Potrošnja energije bez opterećenja	0.093W

2 Pregled

Proizvođač	E-TEK Electronics Manufactory Co., LTD
Oznaka modela	ZD012A190060EU
Ulazni napon	100-240V~
Ulazna frekvencija	50/60Hz
Ulazna struja	0,5A
Izlazni napon	19,0V DC
Izlazna struja	0,6A
Izlazna snaga:	11,4W
Prosječna aktivna učinkovitost	86,37%
Učinkovitost kod niskog opterećenja (10%)	85,71%
Potrošnja energije bez opterećenja	0.074W

3 Priprema

1. Prije upotrebe usisavača, uklonite kablove i male predmete razbacane po podu; te uklonite lomljive i potencijalno opasne predmete koji se lako mogu srušiti. Kako biste izbjegli ozljede ili materijalnu štetu, spriječite da se glavna jedinica zaplete ili zaglavi u tim predmetima, te da ih povučete ili prevrnete.
2. Izbjegavajte korištenje uređaja na mjestima gdje bi mogao doći u kontakt s vodom, jer bi se u suprotnom ventilator mogao oštetiti, a performanse robota mogle bi biti smanjene.
3. Zabranjeno je koristiti ovaj uređaj na visokim mjestima bez zaštitne ograde.

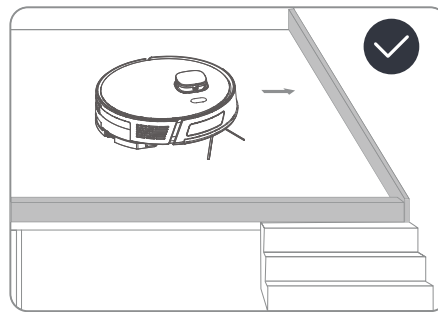
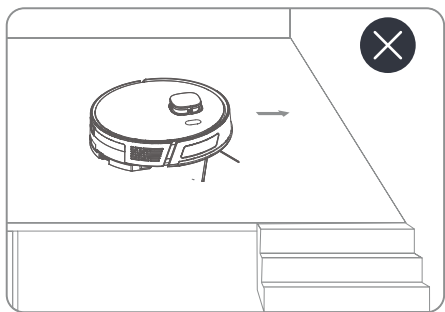
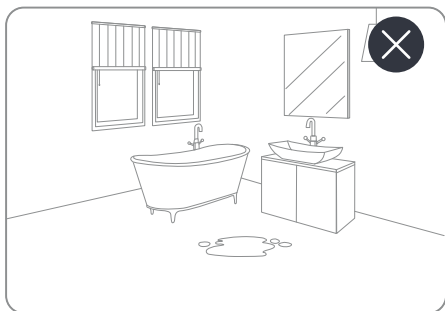

4 Sastavljanje

1. Uklonite zaštitne spužve.

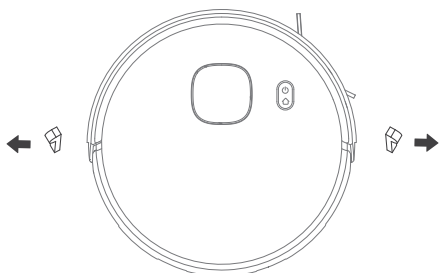

2. Instaliranje bočne četke

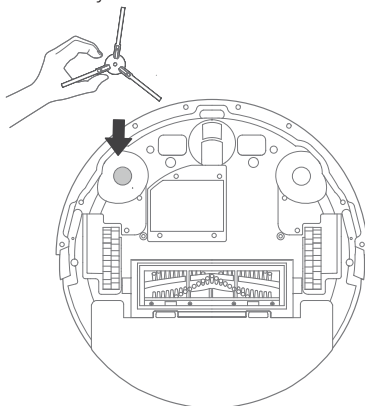

3. Postavite stanicu za punjenje.

Za nesmetan rad robota, uklonite sve prepreke unutar 1,5 m od prednje strane i unutar 0,5 m s lijeve i desne strane stanice za punjenje. Spojite napajanje.

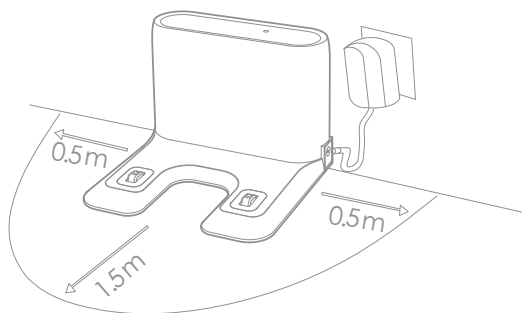

Postavite stanicu za punjenje na mjesto gdje joj robotski usisavač može lako pristupiti. Postavite stanicu za punjenje na tvrdu i ravnu podlogu, a ne na tepih.

5 Rukovanje

Namjena

Ovaj uređaj namijenjen je samo za uporabu u kućanstvu te nije prikladan za industrijsku uporabu.

Punjenje uređaja

Pritisnite tipku „⏻“ kratko da biste uključili. Nakon pokretanja, postavite robota u stanicu za punjenje i počnite s punjenjem.

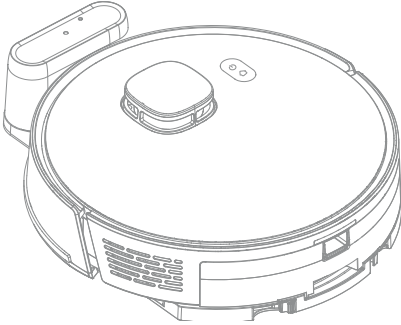

UPOZORENJE: Ne koristite bazu za punjenje na mjestima izloženim izravnoj sunčevoj svjetlosti ili na mjestima s visokom reflektirajućom svjetlošću i ogledalima u blizini.



UPOZORENJE: Da bi se robot glatko napunio nakon čišćenja, nemojte mijenjati položaj stanice za punjenje nakon što je robot započeo s čišćenjem.

5 Rukovanje

Povezivanje s aplikacijom HomeDirect.

Ovaj uređaj radi zajedno s aplikacijom HomeDirect, koja se može koristiti za upravljanje vašim uređajem.

1. Preuzmite aplikaciju HomeDirect.

Za preuzimanje i instalaciju aplikacije skenirajte QR kod na robotu ili potražite aplikaciju „HomeDirect“ u trgovini aplikacija.

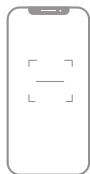

HomeDirect

2. Dodavanje uređaja

Otvorite aplikaciju HomeDirect i dodirnite „+“ u gornjem desnom kutu i kliknite opciju „Dodaj uređaj“. **Molimo vas da poslušate upozorenja kako biste dovršili Wi-Fi vezu.**

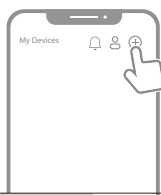

Robot se može spojiti samo na Wi-Fi mreže s WPA2 sigurnošću koje rade na 2,4 GHz.

Stvarni koraci koje treba slijediti mogu se razlikovati od onih u priručniku zbog ažuriranja softvera aplikacije. Slijedite upute prema najnovijoj verziji aplikacije.

Objašnjenje EN 18031-1 Otvorene usluge:

TCP 6668 je aktivan prema zadanim postavkama. Ova se usluga koristi za primanje naredbi iz aplikacije na uređaj na istoj Wi-Fi mreži.

UDP 7000 se koristi za primanje informacija o lokalnom WLAN emitiranju koje dolaze iz aplikacije.

UDP 6667 se koristi za samostalno emitiranje uređaja i otkrivanje uređaja u LAN komunikaciji s AP distribucijskom mrežom.

3.

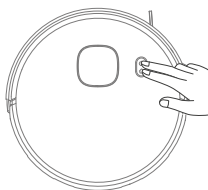

Pritisnite i držite gumb za pokretanje/zaustavljanje punjenja „⏻“, „⏻“ 3 sekunde, indikatorna lampica će početi treptati i uređaj će ući u način konfiguracije. Istovremeno provjerite jesu li Wi-Fi i Bluetooth® značajke vašeg telefona uključene.

5 Rukovanje

Uključivanje/Isključivanje

- Pritisnite "⏻" kratko pritisnite gumb za uključivanje uređaja, indikator napajanja će zasvijetliti i robot će ući u stanje pripravnosti.
- Pritisnite "⏻" kratko pritisnite tipku za isključivanje uređaja, sve indikatorske lampice će se ugasi i uređaj će se uspješno isključiti.



Robota nije moguće isključiti dok se puni.

Pokretanja čišćenja

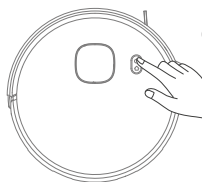

Nakratko pritisnite gumb „⏻“ na robotu za početak čišćenja. Nakon što započne s čišćenjem, robot će koristiti skeniranu kartu za dinamičko planiranje rute čišćenja. Unutar odabranog područja čišćenja, robot će se prvo kretati uz zid, a zatim čistiti uredno i učinkovito slijedeći cik-cak uzorak.



UPOZORENJE: Ako je razina napunjenosti preniska, tada se čišćenje ne može pokrenuti. Prije pokretanja čišćenja napunite uređaj.



UPOZORENJE: Prije čišćenja, uklonite sve kabele s poda kako se ne bi zapetljali/izvukli te kako biste spriječili oštećenje namještaja.

Pauza/Nastavi

Robota možete pauzirati dok radi pritiskom na bilo koju tipku. Pritisnite gumb "⏻" za nastavak čišćenja.

Spavanje/Buđenje

Ako se robot ne koristi 10 minuta, automatski će ući u stanje mirovanja. Indikatorska lampica napajanja će se ugasi dok je u načinu mirovanja. Pritisnite bilo koju tipku za buđenje robota.

Napajanje

Nakon što završi s čišćenjem, robot će se automatski vratiti na stanicu za punjenje i početi puniti. Kada je robot u stanju pripravnosti ili pauze, pritisnite tipku „⏻“ za početak punjenja.

5 Rukovanje

Ugradnja jedinice za mokro brisanje

1. Dodajte vodu

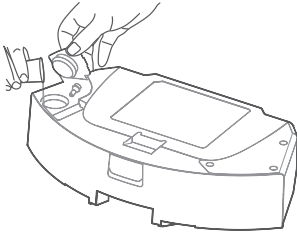

2. Pričvrstite/skinite krpu.

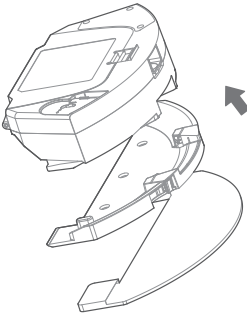

3. Pričvrstite jedinicu spremnika za vodu.

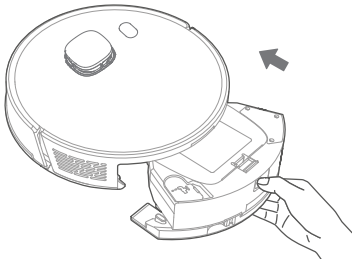

UPOZORENJE: Ne koristite funkciju brisanja podova na tepisima. Kada je mop postavljen, nemojte pokretati čišćenje tepiha.



UPOZORENJE: Nakon što obriše podove, ispraznite spremnik za vodu, a zatim uklonite i očistite krpu. Prije upotrebe provjerite je li površina spremnika za vodu suha.

6 Čišćenje i održavanje

Isključite uređaj i iskopčajte ga iz strujne utičnice prije nego što ga očistite.



UPOZORENJE: Za čišćenje uređaja nikad ne koristite benzin, otapala, abrazivna sredstva za čišćenje, metalne predmete i tvrde četke.

Dio	Učestalost njege	Vrijeme zamjene
Visokoučinkoviti filtar (HEPA)	Jednom tjedno	Jednom svaka 3 do 6 mjeseci
Sklop glavne četke	Jednom tjedno	Jednom svaka 6 do 12 mjeseci
Bočna četka	Jednom mjesečno	Jednom svaka 3 do 6 mjeseci
Kontaktne ploče stanice za punjenje	Jednom mjesečno	/
Univerzalni kotačić	Jednom mjesečno	/
Svaki senzor	Jednom mjesečno	/



- Za optimalnu učinkovitost čišćenja, redovito čistite i održavajte stroj prema sljedećoj tablici.
- Učestalost čišćenja i održavanja temeljite na stvarnim navikama korištenja.

Čišćenje spremnik za prašinu i filtara

1. Pritisnite i držite gumb za uklanjanje spremnika za vodu.

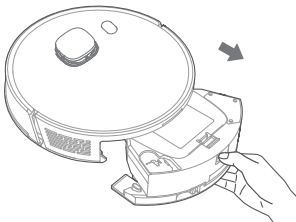

2. Ispraznite spremnik za vodu.

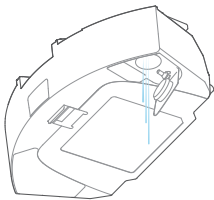

6 Čišćenje i održavanje

3. Otvorite spremnik za prašinu i ispraznite smeće.

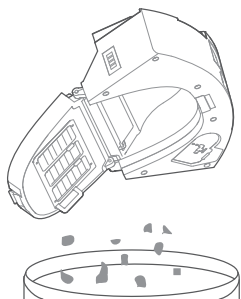

4. Uklonite HEPA filter i primarni filter. Lagano kucnite po HEPA filtru kako biste uklonili prašinu. Čišćenje HEPA filtra vodom se ne preporučuje.

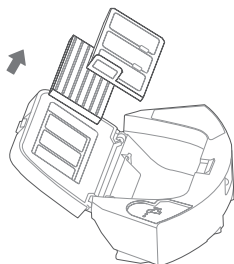

5. Očistite spremnik za prašinu, primarni filter i spužvasti filter vodom.

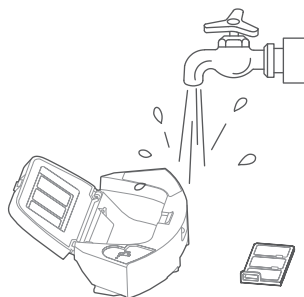

6. Osušite oprane dijelove.

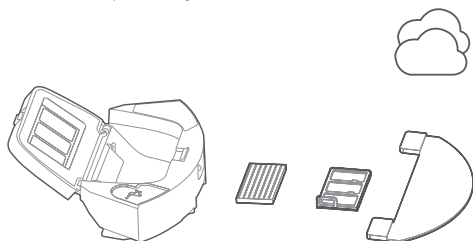

6 Čišćenje i održavanje



Sušenje može potrajati 24 do 48 sati.



UPOZORENJE: Prije ponovnog postavljanja filtra, provjerite jesu li HEPA i primarni filtri suhi.



UPOZORENJE: Ne izlažite primarni i HEPA filter izravnoj sunčevoj svjetlosti.

7. Sastavite spremnik za vodu, posudu za prašinu i sklop filtra nakon što ih osušite, a zatim ih ugradite u usisavač.



UPOZORENJE: Ne rukujete robotskim usisavačem ako niste instalirali sklop filtra. U protivnom uređaj se može oštetiti.

Čišćenje četke

Otvorite gornji poklopac glavne četke pritiskom na jezičce. Povucite i uklonite glavu okretnu četku prema gore. Oštrim rubom četke za čišćenje odrežite dlake omotane oko valjkaste četke. Zatim čekinjama četke za čišćenje očistite prašinu s glavne četke.

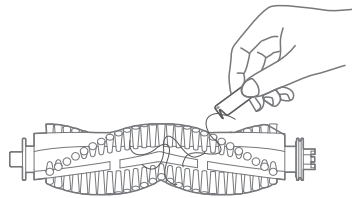
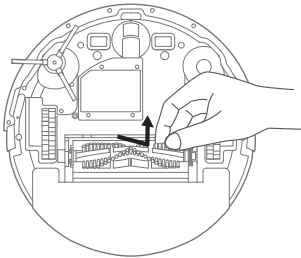

Čišćenje i ugradnja bočne četke

Skinite bočne četke i očistite ih alatom.

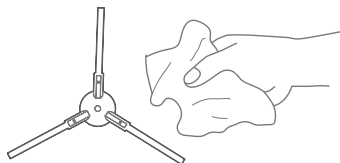
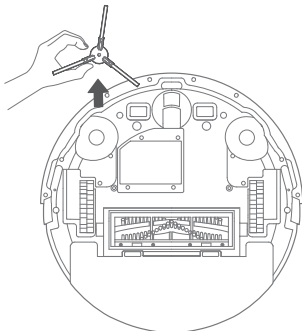

6 Čišćenje i održavanje

Čišćenje senzora

Redovito čistite senzore i kontaktne igle i elektrode za punjenje, te uklonite prašinu pomoću suhe i mekane krpe ili četkice za čišćenje.

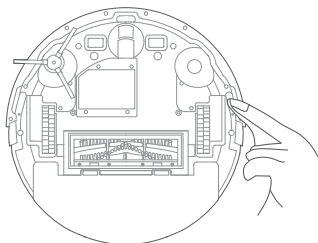
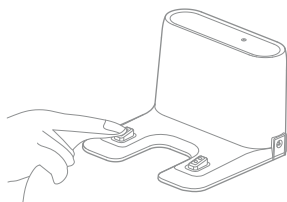

Mokra krpa može oštetiti osjetljive dijelove robota i stanice za čišćenje. Za čišćenje koristite suhu krpu.

7 Rješavanje problema

Status opće pogreške

PROBLEM	RJEŠENJE
Ne pokreće se	<ul style="list-style-type: none">• Ako je baterija slaba, stavite je u spremnik za prašinu kako biste je potpuno napunili prije upotrebe.• Ako je temperatura baterije preniska ili previsoka, koristite uređaj na 3-35°C.
Ne puni se.	Ako punjač nije uključen, provjerite svijetli li indikatorska lampica. Ako nije, provjerite jesu li oba kraja kabela za napajanje ispravno spojena. Ako postoji problem s kontaktom, očistite stanicu za punjenje i kontaktne ploče na uređaju.
Sporo se puni	<ul style="list-style-type: none">• U vrlo vrućim ili vrlo hladnim okruženjima, uređaj automatski usporava brzinu punjenja kako bi produžio vijek trajanja baterije.• Kontaktne ploče za punjenje mogu biti prljave; očistite ih suhom krpom.
Ne može se napuniti.	<ul style="list-style-type: none">• Previše prepreka oko stanice za punjenje. Postavite stanicu za punjenje na područje bez prepreka.• Uređaj je previše udaljen od stanice za punjenje. Uređaj dovedite do stanice za punjenje i pokušajte ponovno.
Problem	Provjerite je li senzor uređaja abnormalan ili ne. Ako nema abnormalnosti, isključite uređaj, a zatim ga ponovno uključite.
Neobični zvukovi prilikom čišćenja.	<ul style="list-style-type: none">• Glavna četka, bočna četka ili univerzalni kotačići mogu se zaglaviti na preprekama. Molimo zaustavite uređaj i očistite ga.• Univerzalni kotačić se možda zapetljao u nešto; trebali biste ga ukloniti i očistiti.
Smanjenje snage čišćenja ili prosipanje prašine.	<ul style="list-style-type: none">• Spremnik za prašinu je pun ili je filter možda začepljen; očistite spremnik za prašinu i filter.• Ako se glavna četka zapetlja u nešto, očistite je.
Nije moguće povezivanje s Wi-Fi mrežom.	<ul style="list-style-type: none">• Ako značajka Wi-Fi nije aktivna, resetirajte Wi-Fi i pokušajte ponovno.• Ako je Wi-Fi signal slab, provjerite je li uređaj u području s dobrim Wi-Fi prijemom.• Ako Wi-Fi veza nije ispravna, resetirajte Wi-Fi, preuzmite najnoviju mobilnu aplikaciju i pokušajte se ponovno povezati.• Ako se Wi-Fi veza iznenada prekine, to bi moglo značiti da je kućni modem/ruter pokvaren; možete se obratiti korisničkoj službi.• Uređaj ne podržava mreže od 5 GHz. Prebacite se na mrežu od 2,4 GHz.
Uređaj se zaustavlja tijekom upotrebe.	<p>Uređaj se može zakačiti za kablove razbacane po podu ili za rubove zavjesa ili rese tepiha. Preporučuje se da pospremite sobu prije čišćenja.</p> <p>Uređaj se može zapetljati u namještaj na istoj visini, možete dodati potporne za podizanje visine namještaja ili blokirati prostor namještaja tijekom čišćenja.</p>

Моля, прочетете първо това ръководство!

Уважаеми клиенти,

Благодарим ви, че закупихте този продукт на Веко. Искаме да извлечете максимума от този висококачествен продукт, произведен с най-новите технологии. Моля, прочетете внимателно тези инструкции и приложената документация, преди да го използвате, и ги запазете за справка. Ако предадете този уред на някой друг, дайте му и това ръководство. Обърнете внимание на всички предупреждения и информация тук и следвайте инструкциите.

Символи и техните значения

Тези символи се използват в това ръководство:



Важна информация и полезни съвети за използване на уреда.



ПРЕДУПРЕЖДЕНИЕ: Предупреждения за опасни ситуации, засягащи безопасността на живота и имуществото.



ПРЕДУПРЕЖДЕНИЕ: Потребителски лазерен продукт клас 1 EN 50689 2021

1 Важни инструкции за безопасност и опазване на околната среда

Този раздел съдържа инструкции за избягване на опасности, които могат да доведат до нараняване или материални щети.

Неспазването на тези инструкции ще анулира всички гаранции за този уред.

Общи правила за безопасност

- Този уред отговаря на международните стандарти за безопасност.
- Този уред не е предназначен да се използва от лица, включително деца, със сетивни или умствени увреждания или липса на опит и познания, освен ако не са наблюдавани от лицата, отговорни за тяхната безопасност и инструктирани за употребата му.
- Този уред може да се използва от деца на 8 или повече години, при условие че са придружени от лица, отговорни за тяхната безопасност, и са инструктирани за безопасната употреба на уреда и свързаните с това опасности. Децата не трябва да почистват уреда или да извършват поддръжка от потребителя, освен ако не са навършили 8 години и не са под наблюдение. Съхранявайте уреда и хранящия кабел на място, недостъпно за деца под 8 години.
- Този уред може да се използва от деца на 8 или повече години, както и от лица с физически, сензорни и умствени увреждания или без знания и опит, при условие че са под наблюдение, инструктирани са за безопасна употреба на уреда и разбират свързаните с него опасности. Децата не може да си играят с уреда. Децата не трябва да почистват или поддържат уреда, освен ако не са под наблюдение.
- Децата трябва да бъдат под наблюдение, за да се гарантира, че не си играят с уреда.
- Дръжте пръстите, косата и свободните си дрехи далеч от движещите се части или отвори, когато работите с прахосмукачката.
- Винаги стартирайте роботизираната прахосмукачка в средата на стаята или пода и на поне половин метър разстояние от первази.
- Роботизираната прахосмукачка може да се използва само с почистваща станция модел VRR 52514 VB.
- ПРЕДУПРЕЖДЕНИЕ: Черните или тъмни подове и стълби могат да намалят надеждността на сензора за падане от скат. Тествайте върху определен под и стълби преди употреба.
- Разчистете зоната, която ще се почиства. Повдигнете от пода хранящите кабели и малки предмети, които биха могли да се закачат в уреда. Плъхнете ресните на килима под килима и повдигнете завеси, покривки и подобни предмети от пода.
- Не използвайте уреда в стая, където спи дете или бебе.
- Не използвайте уреда за почистване на горящи или пушеши предмети, като цигари, кибрит или гореща пепел, или каквото и да е, което би могло да причини пожар.
- Трябва да извадите батерията, преди да изхвърлите уреда.
- Изхвърлете използваните батерии в съответствие с местните закони и разпоредби.
- Този уред включва батерии, които могат да се сменят само от оторизирани лица.
- Уверете се, че сте поставили батериите в правилната полярност.
- Извадете използваните батерии от уреда и ги изхвърлете безопасно.
- Не използвайте уреда върху високи повърхности, като например маси или столове.
- Не поставяйте тежки предмети върху уреда. Уверете се, че деца и домашни любимци не се качват върху уреда.
- Не свързвайте накъсо хранящите клеми.
- Не използвайте батерии от различен тип или стари и нови батерии заедно.
- Батериите в този уред могат да бъдат подменени само от оторизиран сервиз.
- Отстранете адаптера преди почистване и поддръжка.
- Не почиствайте уреда или хранящия кабел чрез потапяне във вода.

1 Важни инструкции за безопасност и опазване на околната среда

- Не почиствайте с прахосмукачка вода и други течности.
- Не използвайте уреда, ако кабелът или уредът са повредени. Свържете се с оторизиран сервис.
- Ако захранващият кабел е повреден, той трябва да бъде подменен от производителя, за да се избегне опасност.
- Уверете се, че сте инсталирали батериите с правилната полярност.
- Използвайте само с батерии C1251B7.

Спазване на Разпоредбите на ОЕЕО и изхвърляне на отпадъци



Съответствие с Директивата за ОЕЕО и изхвърляне на отпадъчния продукт

Този уред отговаря на Наредбата за управление на отпадъци от електрически и електронни уреди, издадена от Министерството на околната среда, урбанизацията и изменението на климата. Този уред е изработен от висококачествени материали, подходящи за рециклиране и повторна употреба. Поради това не изхвърляйте този уред с други битови отпадъци в края на жизнения му цикъл. Отнесете го в събирателен пункт за рециклиране на електрическо и електронно оборудване. Можете да попитате местната администрация за тези пунктове за събиране. Можете да помогнете за опазването на околната среда и природните ресурси, като доставяте използваните продукти за рециклиране.

Информация за опаковката



Опаковката на уреда е направена от рециклируеми материали в съответствие с националното законодателство. Не изхвърляйте отпадъците от опаковки с битовите или други отпадъци, изхвърлете ги в зоните за събиране на опаковки, определени от местните власти.

Батерии



Уверете се, че изхвърлените батерии се изхвърлят в съответствие с местните закони и разпоредби. Символът върху батерията и опаковката показва, че батерията, доставена с продукта, не трябва да се третира като битов отпадък. Този символ може да се използва в комбинация с химичен символ върху някои батерии. Ако батериите съдържат повече от 0,0005% живак и повече от 0,004% олово, се добавят химичният символ Hg за живак и химичният символ Pb за олово. Като осигурите правилното изхвърляне на батериите, вие допринасяте за предотвратяване на потенциални щети за околната среда и човешкото здраве, дължащи се на неправилно изхвърляне на батериите.

Какво можете да направите, за да спестите енергия

- Използвайте най-подходящата за повърхността настройка на скоростта, за да пестите енергия, когато използвате уреда си.
- При нормални условия, твърдите повърхности, завесите и мебелите изискват ниска скорост, а килимите - висока.

1 Важни инструкции за безопасност и опазване на околната среда

Информация относно законодателството в областта на химикалите

Този продукт е в съответствие с Регламент № 32055 относно ограничаване на употребата на определени вредни вещества в електрически и електронни уреди от 26 декември 2022 г.

Декларация за съответствие СЕ

Като Arçelik A.Ş., ние декларираме, че този продукт и/или тези продукти отговарят на Директива 2014/53/ЕС. Пълният текст на декларацията за съответствие с изискванията на ЕС е достъпен на следния уебсайт.

beko.com.tr

2 Преглед

Включено в кутията

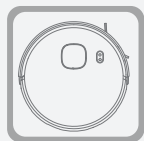

Роботизирана
прахосмукачка



Докинг станция
за зареждане

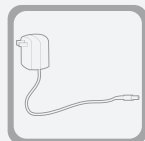

Адаптер



Ръководство на
потребителя



Странични
четки

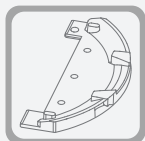

Инструмент за
почистване



Четка за
почистване

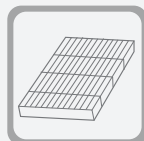

HEPA филтър

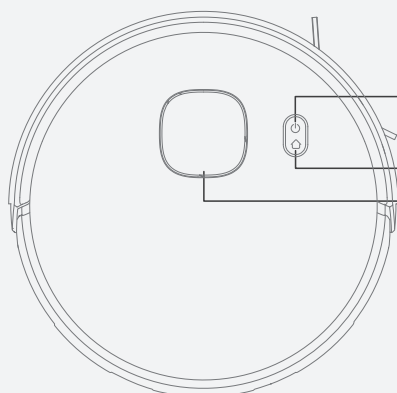

- Бутон Старт/Стоп
- Индикаторна лампичка за Wi-Fi
- Бутон за зареждане
- Лазерна глава

2 Преглед

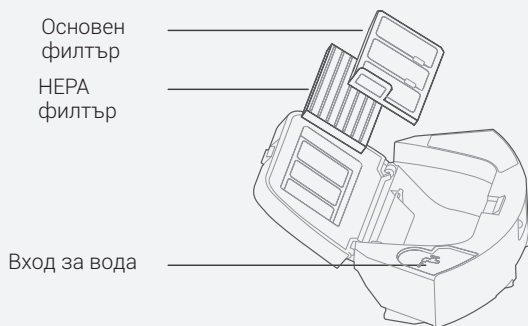
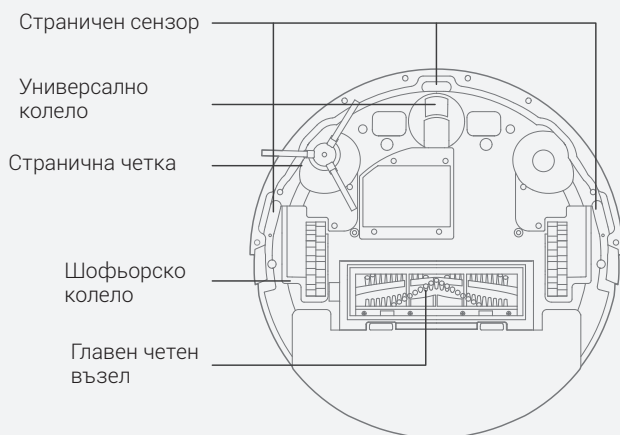

2 Преглед

Технически данни Робот

Време за зареждане	4-6 часа
Време на работа	Турбо : 45 минути Максимум : 100 минути Стандартен : 120 минути Тих : 170 минути
Номинални стойности	14.4V  3200mAh
Номинална мощност	50 W
Работна честота	2400-2483,5 MHz
Макс. Изходяща мощност:	<20 dBm
Обем на прахоуловителя:	0,34 литра
Обем на резервоара за вода	0,25 литра
Напрежение на адаптера	100-240 V~ 50/60Hz or 50-60Hz
Изход на адаптера	19V  0.6A

Производителят си запазва правото на технически и дизайнерски промени.

Техническа информация за работа в режими на ниска мощност съгласно Директива 2023/826 на ЕС		
Режим	КОНСУМАЦИЯ НА МОЩНОСТ (ВАТОВЕ)	ПРОДЪЛЖИТЕЛНОСТ (МИНУТИ)*
Изключено	-	-
Режим на готовност	-	-
Информация или дисплей за състояние Режим на готовност	-	-
Свързан към мрежов режим на готовност	2,0	10

Параметър на външно захранване

Производител	Guangdong Huachuangxing Power Supply Co., Ltd.
Идентификатор на модела	HCX1201 - 1900600E
Входно напрежение	100-240V~
Входна честота	50-60Hz
Входен ток	0.5A
Изходно напрежение	19.0V DC
Изходен ток	0,6A
Изходяща мощност:	11,4W
Средна активна ефективност	84,91%
Ефективност при ниско натоварване (10%)	75,74%
Консумирана мощност без товар	0 093W

2 Преглед

Производител	E-TEK Electronics Manufactory Co., LTD
Идентификатор на модела	ZD012A190060EU
Входно напрежение	100-240V~
Входна честота	50/60Hz
Входен ток	0.5A
Изходно напрежение	19.0V DC
Изходен ток	0,6A
Изходяща мощност:	11,4W
Средна активна ефективност	86,37%
Ефективност при ниско натоварване (10%)	85.71%
Консумирана мощност без товар	0 074W

3 Подготовка

1. Преди да използвате прахосмукачката, отстранете кабелите и малките предмети, разпръснати по пода; и отстранете чупливите и потенциално опасни предмети, които лесно могат да бъдат съборени. За да избегнете нараняване или материални щети, не допускате основното устройство да се заплита или заклешва в тези предмети, както и да ги влачете или събаряте.
2. Избягвайте да използвате уреда на места, където може да влезе в контакт с вода, в противен случай вентилаторът може да се повреди и работата на робота може да бъде засегната.
3. Забранено е използването на този уред на високи места без защитна ограда.

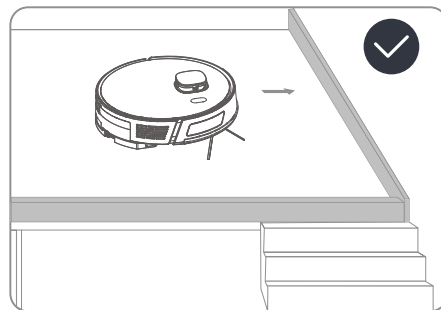
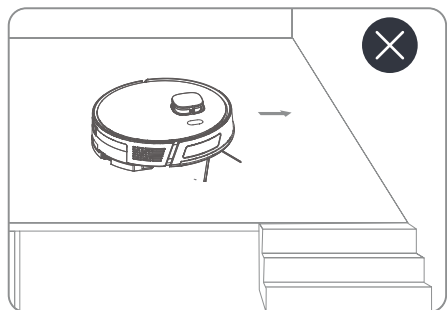
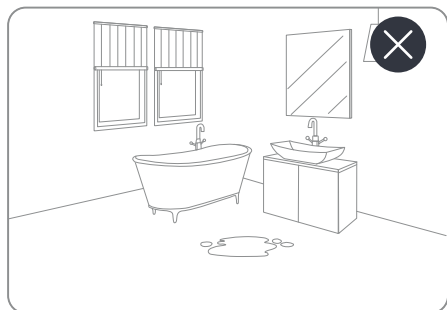
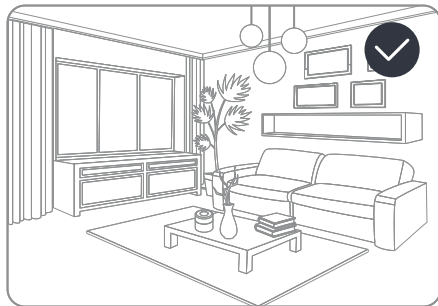

4 Монтаж

1. Отстранете защитните гъби.

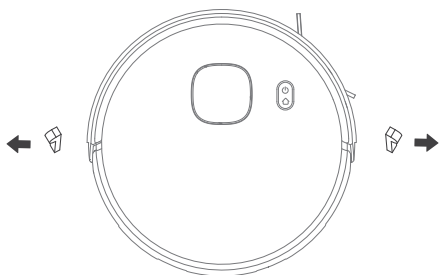

2. Монтирайте страничната четка

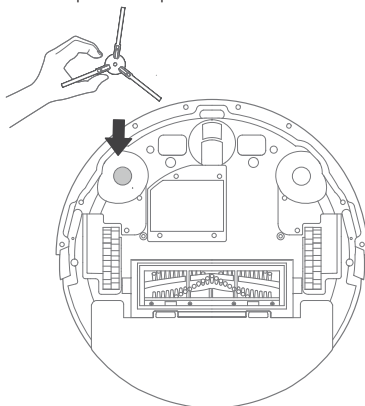

3. Настройте станцията за зареждане.

За да работи роботът безпроблемно, отстранете всички препятствия в радиус от 1,5 м отпред и в радиус от 0,5 м от лявата и дясната страна на зарядната станция. Свържете захранването.

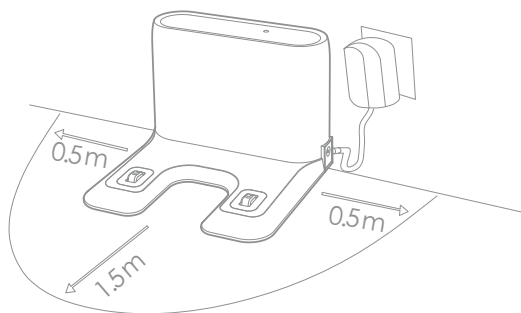

Инсталирайте зарядната станция на място, където роботизираната прахосмукачка може лесно да я достъпва. Монтирайте станцията за зареждане върху твърда и равна повърхност, а не върху килим.

5 Действие

Предназначение

Този уред е предназначен за домашна употреба и не е подходящ за промишлена употреба.

Зареждане на уреда

Натиснете бутона „“ за кратко, за да го включите. След стартиране, поставете робота в зарядната станция и започнете зареждането.

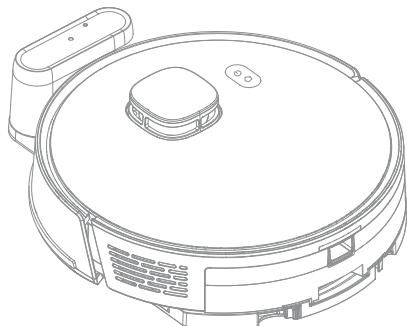

ПРЕДУПРЕЖДЕНИЕ: Не използвайте зарядната база на места, изложени на пряка слънчева светлина, или на силно отразяващи светлина места с огледала наблизо.



ПРЕДУПРЕЖДЕНИЕ: За да се зареди роботът ви гладко след почистване, не премествайте станцията за зареждане, след като роботът е започнал да почиства.



Когато използвате уреда за първи път, не забравяйте да го зарядите напълно преди употреба.

5 Действие

Връзка с приложението HomeDirect.

Този уред работи заедно с приложението HomeDirect, което може да се използва за управление на вашия уред.

1. Изтеглете приложението HomeDirect.

За да изтеглите и инсталирате приложението, сканирайте QR кода на работата или потърсете приложението „HomeDirect“ в магазина за приложения.

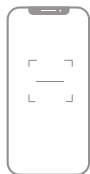

HomeDirect

2. Добавяне на уреда

Отворете приложението HomeDirect, докоснете иконата „+“ в горния десен ъгъл и шракнете върху опцията „Добавяне на устройство“. Моля, обърнете внимание на предупрежденията, за да завършите Wi-Fi връзката.

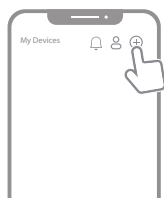

Роботът може да бъде свързан само към Wi-Fi мрежи със защита WPA2, работещи на 2,4 GHz.



Действителните стъпки, които трябва да се следват, може да се различават от тези в ръководството поради актуализации на софтуера на приложението. Моля, следвайте инструкциите според най-новата версия на приложението.

Обяснение на EN 18031-1 Отворени услуги:

TCP 6668 е активен по подразбиране. Тази услуга се използва за получаване на команди от приложението към устройството в същата Wi-Fi мрежа.



UDP 7000 се използва за получаване на информация за локално WLAN излъчване, идваща от приложението.

UDP 6667 се използва за самостоятелно излъчване на устройства и откриване на устройства в LAN комуникация с мрежата за разпространение на точки за достъп.

3. Натиснете и задръжте бутона „Старт/Стоп зареждане“ „ + “ за 3 секунди, индикаторната лампа ще започне да мига и устройството ще влезе в режим на конфигурация. Същевременно се уверете, че функциите Wi-Fi и Bluetooth® на телефона ви са включени.

5 Действие

Вкл./Изкл.

- Натиснете бутона „“ за кратко, за да включите устройството, индикаторът за захранване ще светне и роботът ще влезе в режим на готовност.
- Натиснете бутона „“ за кратко, за да изключите устройството, всички индикаторни лампички ще изгаснат и устройството ще бъде успешно изключено.



Роботът не може да бъде изключен, докато се зарежда.

Стартиране на почистването

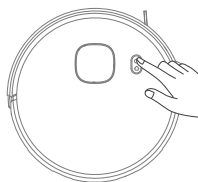

Натиснете кратко бутона „“ на робота, за да започнете почистването. След като започне почистването, роботът ще използва сканираната карта, за да планира динамично маршрута си за почистване. В избраната зона за почистване, роботът първо ще се движи по стената и след това ще почиства подредено и ефикасно, следвайки зигзагообразен модел.



ПРЕДУПРЕЖДЕНИЕ: Ако нивото на зареждане е твърде ниско, почистването не може да започне. Моля, заредете уреда, преди да започнете почистването.



ПРЕДУПРЕЖДЕНИЕ: Преди почистване подредете всички кабели, за да предотвратите прекъсвания поради оплитане/дърпане на кабелите и за да предотвратите повреда на мебелите.

Пауза/Продължи

Можете да поставите робота на пауза, докато работи, като натиснете произволен бутон. Натиснете бутона „“, за да възобновите почистването.

Сън/Събуждане

Ако роботът не се използва в продължение на 10 минути, той автоматично ще влезе в режим на заспиване. Индикаторът за захранване ще изгасне, докато устройството е в режим на заспиване. Натиснете произволен бутон, за да събудите робота.

Зареждане

След като приключи с почистването, роботът автоматично ще се върне към станцията за зареждане и ще започне да се презарежда. Когато роботът е в режим на готовност или пауза, натиснете „“, за да започнете зареждането.

5 Действие

Монтиране на устройството за мокро почистване

1. Добавете вода

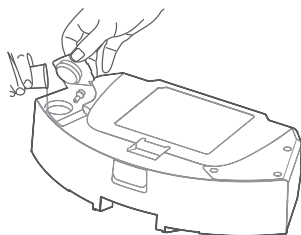

2. Прикрепете/отстранете мопа.

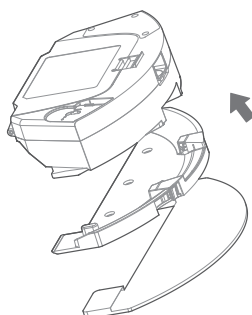

3. Прикрепете резервоара за вода.

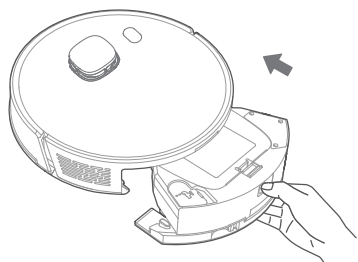

ПРЕДУПРЕЖДЕНИЕ: Не използвайте функцията за моп върху килими. Когато мопът е поставен, не започвайте почистването на килима.



ПРЕДУПРЕЖДЕНИЕ: След като измие подовите, моля, изпразнете резервоара за вода и след това извадете и почистете кърпата. Уверете се, че повърхността на резервоара за вода е суха преди употреба.

6 Почистване и поддръжка

Изключете уреда и го извадете от контакта, преди да го почистите.



ПРЕДУПРЕЖДЕНИЕ: Никога не използвайте бензин, разтворители, абразивни почистващи препарати, метални предмети или твърди четки за почистване на уреда.

Част	Честота на грижите	Време за подмяна
Високоэффективен филтър (HEPA)	Веднъж седмично	Веднъж на всеки 3 до 6 месеца
Главен четен възел	Веднъж седмично	Веднъж на всеки 6 до 12 месеца
Странична четка	Веднъж месечно	Веднъж на всеки 3 до 6 месеца
Контактни плочи на зарядната станция	Веднъж месечно	/
Универсално колело	Веднъж месечно	/
Всеки сензор	Веднъж месечно	/



- За оптимална ефективност на почистването, редовно почиствайте и поддържайте машината съгласно следната таблица.
- Моля, базирайте честотата на почистване и поддръжка на реалните навици на употреба.

Почистване на контейнера за прах и филтрите

1. Натиснете и задръжте бутона, за да извадите резервоара за вода.

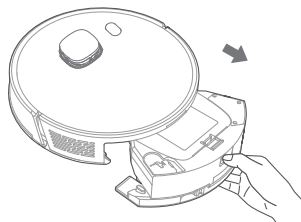

2. Източете резервоара за вода.

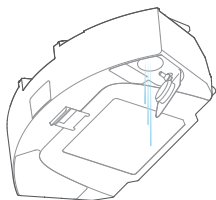

6 Почистване и поддръжка

3. Отворете контейнера за прах и изпразнете боклука.

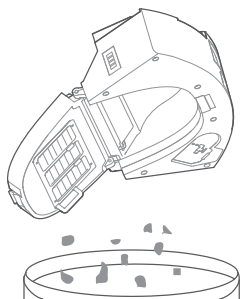

4. Извадете HEPA филтъра и основния филтър. Внимателно почукайте HEPA филтъра, за да отстраните праха. Не се препоръчва почистване на HEPA филтъра с вода.

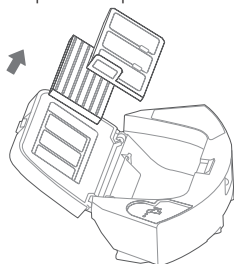

5. Почистете контейнера за прах, основния филтър и гъбестия филтър с вода.

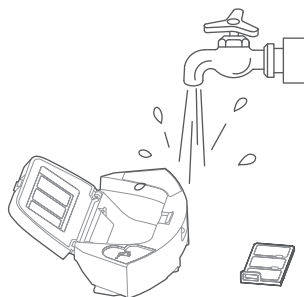

6. Подсушете измитите части.

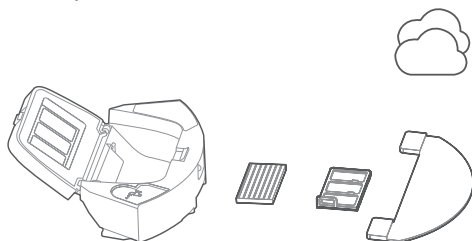

6 Почистване и поддръжка



Сушенето може да отнеме от 24 до 48 часа.



ПРЕДУПРЕЖДЕНИЕ: Преди да поставите отново филтрите, уверете се, че HEPA и основният филтър са сухи.



ПРЕДУПРЕЖДЕНИЕ: Не излагайте основния и HEPA филтъра на пряка слънчева светлина.

7. Сглобете резервоара за вода, контейнера за прах и филтърния блок, след като ги изсушите, и след това ги инсталирайте на прахосмукачката.



ПРЕДУПРЕЖДЕНИЕ: Не използвайте прахосмукачката-робот, без да сте монтирали филтърната група. В противен случай уредът може да се повреди.

Почистване на четката

Отворете горния капак на основната четка, като натиснете бутоните. Издърпайте и извадете основната ролка нагоре. Отрежете космите, увити около ролковата четка, с острия режеш ръб на почистващата четка. След това използвайте влакната на четката за почистване, за да почистите праха от основната четка.

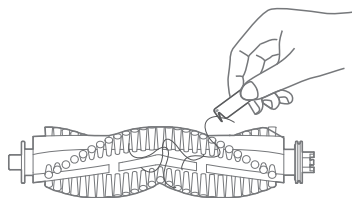
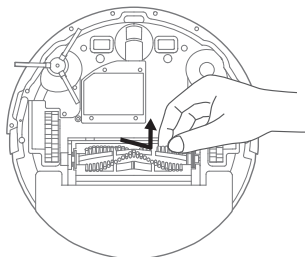

Почистване и монтаж на страничната четка

Свалете страничните четки и ги почистете с инструмента.

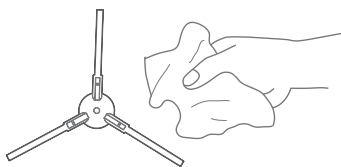
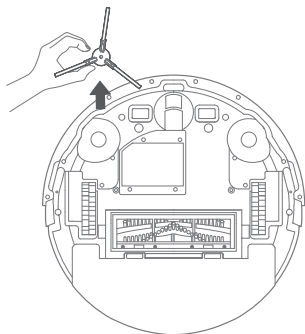

6 Почистване и поддръжка

Почистване на датчиците

Почиствайте редовно сензорите и зарядните плочи/електроди и отстранявайте праха с помощта на суха и мека кърпа или четка за почистване.

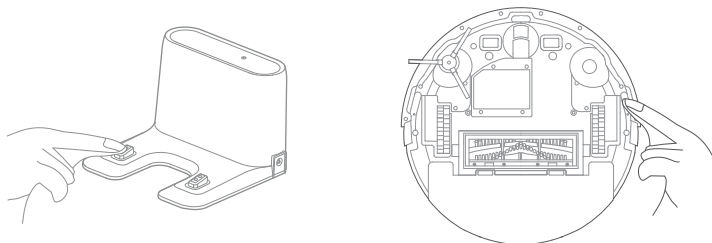

Мокра кърпа може да повреди чувствителните части на робота и почистващата станция. Моля, използвайте суха кърпа за почистване.

7 Отстраняване на неизправности

Общи условия за грешка

ПРОБЛЕМ	РЕШЕНИЕ
Не стартира	<ul style="list-style-type: none">• Ако батерията е изтошена, поставете я в контейнера за прах, за да я заредите напълно преди употреба.• Ако температурата на батерията е твърде ниска или твърде висока, използвайте устройството при 3-35°C.
Не зарежда.	Ако зарядното устройство не е включено, проверете дали индикаторната лампа свети. Ако не е, уверете се, че двата края на хранващия кабел са правилно свързани. Ако има проблем с контакта, почистете зарядната станция и контактните плочи на устройството.
Зарежда се бавно	<ul style="list-style-type: none">• В много гореша или много студена среда устройството автоматично забавя скоростта на зареждане, за да удължи живота на батерията.• Контактните пластини за зареждане може да са замърсени; моля, почистете ги със суха кърпа.
Не може да се зарежда.	<ul style="list-style-type: none">• Твърде много препятствия около зарядната станция. Моля, поставете зарядната станция на място без препятствия.• Устройството е твърде далеч от зарядната станция. Моля, донесете устройството до станцията за зареждане и опитайте отново.
Необичайно поведение	Моля, проверете дали сензорът на устройството е ненормален или не. Ако няма аномалия, изключете устройството и го включете отново.
Необичайни звуци при почистване.	<ul style="list-style-type: none">• Главната четка, страничната четка или универсалното колело може да се закачат за препятствия. Моля, спрете устройството и го почистете.• Универсалното колело може да е оплетено в нещо; трябва да го извадите и почистите.
Намаляване на почистващата мощност или разсипване на прах.	<ul style="list-style-type: none">• Контейнерът за прах е пълен или филтърът може да е запушен; моля, почистете контейнера за прах и филтъра.• Ако основната четка се е заплела в нещо, моля, почистете я.
Не мога да се свържа с Wi-Fi.	<ul style="list-style-type: none">• Ако функцията Wi-Fi не е активна, нулирайте Wi-Fi и опитайте отново.• Ако Wi-Fi сигналът е слаб, уверете се, че устройството е в зона с добър Wi-Fi сигнал.• Ако Wi-Fi връзката е необичайна, нулирайте Wi-Fi, изтеглете най-новото мобилно приложение и опитайте да се свържете отново.• Ако Wi-Fi връзката внезапно прекъсне, това може да означава, че домашният модем/рутер е повреден; можете да се свържете с отдела за обслужване на клиенти.• Устройството не поддържа мрежи с честота 5 GHz. Моля, превключете на мрежата 2,4 GHz.

7 Отстраняване на неизправности

<p>Устройството блокира по време на употреба.</p>	<p>Устройството може да се закачи за кабели, разпръснати по пода, за краищата на завесите или за ресни на килима. Препоръчително е да почистите стаята преди почистване.</p> <p>Устройството може да се оплете в мебели на една и съща височина, можете да добавите опори, за да повдигнете височината на мебелите или да блокирате пространството между тях по време на почистване.</p>
---	--

Vă rugăm citiți mai întâi acest ghid!

Stimate client,

Vă mulțumim că ați cumpărat acest produs Beko. Dorim să profitați din plin de acest produs de înaltă calitate conceput cu cea mai modernă tehnologie. Vă rugăm să citiți în întregime aceste instrucțiuni și documentele anexate înainte de a-l utiliza și să le păstrați pentru consultare ulterioară. Dacă predați acest aparat altcuiva, dați-i și acest manual. Țineți cont de toate avertizările și informațiile de aici și urmați instrucțiunile.

Simboluri și semnificațiile lor

Simbolurile următoare sunt utilizate în acest manual:



Informații importante și sfaturi utile pentru utilizarea aparatului.



ATENȚIE: Avertizări despre situații periculoase privind siguranța vieții și bunurilor.



ATENȚIE: Produs laser de clasă 1 pentru consumatori EN 50689 2021

1 Instrucțiuni importante privind siguranța și mediul

Acest capitol conține instrucțiuni pentru evitarea situațiilor de pericol care ar putea provoca vătămări sau daune materiale.

Nerespectarea acestor instrucțiuni va anula toate garanțiile pentru acest aparat.

Siguranță generală

- Acest aparat este conform cu standardele internaționale de siguranță.
- Acest aparat nu este destinat utilizării de către persoane, inclusiv copii, cu dizabilități fizice, senzoriale sau psihice sau lipsite de experiență și cunoștințe, cu excepția cazului în care acestea sunt supravegheate de persoanele responsabile de siguranța lor și instruite cu privire la utilizarea acestuia.
- Acest aparat poate fi utilizat de copii cu vârsta de peste 8 ani, cu condiția să fie însoțiți de persoane responsabile pentru siguranța lor și să fi fost instruiți cu privire la utilizarea în siguranță a aparatului și la pericolele implicate. Copiii nu trebuie să curețe aparatul sau să efectueze operațiuni de întreținere la acesta, cu excepția cazului în care au vârsta de cel puțin 8 ani și sunt supravegheați. Păstrați aparatul și cablul acestuia ferit de accesul copiilor cu vârsta sub 8 ani.
- Acest aparat poate fi utilizat de copii cu vârsta de peste 8 ani și de persoane cu dizabilități fizice, senzoriale și mentale sau care nu au cunoștințe și experiență, cu condiția să fie supravegheați, să fi fost instruiți cu privire la utilizarea în siguranță a aparatului și să înțeleagă pericolele implicate. Nu lăsați copiii să se joace cu aparatul. Copiii nu trebuie să curețe sau să facă operațiuni de întreținere a aparatului decât sub supraveghere.
- Copiii trebuie supravegheați pentru a evita joaca cu aparatul.
- Țineți-vă degetele, părul și hainele largi la distanță de piesele în mișcare sau de deschideri atunci când folosiți aspiratorul.
- Porniți întotdeauna robotul de aspirare în mijlocul camerei sau podelei și la cel puțin jumătate de metru distanță de margini.
- Robotul de aspirare poate fi utilizat numai cu stația de curățare model VRR 52514 VB.
- **ATENȚIE:** Podelele și scările de culoare neagră sau închisă pot reduce fiabilitatea senzorului de alunecare. Înainte de utilizare, testați produsul pe o podea și scări specifice.
- Degajați zona care urmează să fie curățată. Ridicați de pe podea cablurile de alimentare și obiectele mici care ar putea fi prinse în aparat. Strângeți marginile covorului sub acesta și ridicați perdelele, fețele de masă și alte obiecte similare de pe podea.
- Nu folosiți aparatul într-o cameră în care doarme un copil sau un bebeluș.
- Nu utilizați aparatul pentru a curăța obiecte aprinse sau fumegânde, cum ar fi țigări, chibrituri sau cenușă fierbinte sau orice altceva care ar putea provoca un incendiu.
- Trebuie să scoateți bateria înainte de a arunca aparatul.
- Eliminați bateriile în conformitate cu reglementările și legislația locală.
- Acest aparat este prevăzut cu baterii care pot fi înlocuite numai de către persoane autorizate.
- Asigurați-vă că instalați bateriile cu polaritatea corectă.
- Scoateți bateriile uzate din aparat și aruncați-le în siguranță.
- Nu utilizați aparatul pe suprafețe înalte, cum ar fi mese sau scaune.
- Nu plasați obiecte grele pe aparat. Asigurați-vă că copiii și animalele de companie nu se urcă pe aparat.
- Nu scurtcircuitați bornele de alimentare.
- Nu folosiți tipuri diferite de baterii sau combinații de baterii vechi și noi.
- Bateriile acestui aparat pot fi înlocuite numai la o unitate autorizată de service.
- Îndepărtați adaptorul înainte de curățare și întreținere.
- Nu curățați aparatul sau cablul de alimentare prin scufundare în apă.
- Nu aspirați apă sau alte lichide.

1 Instrucțiuni importante privind siguranța și mediul

- Nu utilizați aparatul dacă cablul de alimentare sau aparatul este deteriorat. Contactați unitatea autorizată de service.
- Dacă cablul de alimentare este deteriorat, acesta trebuie înlocuit de către producător pentru a evita pericolul.
- Asigurați-vă că instalați bateriile cu polaritatea corectă.
- Utilizați numai cu baterii C1251B7.

Respectarea Regulamentului WEEE și eliminarea deșeurilor



Respectarea Directivei WEEE și eliminarea deșeurilor

Acest aparat este conform cu Regulamentul privind gestionarea deșeurilor de aparatură electrică și electronică emis de Ministerul Mediului, Urbanizării și Schimbărilor Climatice. Acest aparat este fabricat din materiale de înaltă calitate, reciclabile și reutilizabile. Prin urmare, nu aruncați acest aparat împreună cu alte deșeuri menajere la sfârșitul ciclului său de viață. Predați-l la un centru de reciclare a echipamentelor electrice și electronice. Vă puteți adresa administrației locale cu privire la aceste puncte de colectare. Puteți ajuta la protejarea mediului înconjurător și a resurselor naturale prin livrarea produselor utilizate pentru reciclare.

Informații despre ambalaj



Ambalajul aparatului este realizat din materiale reciclabile în conformitate cu legislația națională. Nu eliminați deșeurile de ambalaje împreună cu deșeurile menajere sau alte deșeuri, ci eliminați-le în zonele de colectare a ambalajelor specificate de către autoritățile locale.

Baterii



Asigurați-vă că bateriile uzate sunt eliminate în conformitate cu reglementările și legislația locală. Simbolul de pe baterie și de pe ambalaj semnalizează faptul că bateria furnizată cu acest produs nu trebuie considerat a fi deșeu menajer. Acest simbol poate fi utilizat în combinație cu un simbol chimic pe unele baterii. Dacă bateriile conțin mai mult de 0,0005% mercur și mai mult de 0,004% plumb, se adaugă simbolul chimic Hg pentru mercur și simbolul chimic Pb pentru plumb. Prin asigurarea unei eliminări corecte a bateriilor, contribuiți la prevenirea potențialelor daune asupra mediului și sănătății umane, pericole rezultate din cauza eliminării necorespunzătoare a bateriilor.

Ce puteți face pentru a economisi energie

- Utilizați setarea de viteză cea mai potrivită pentru suprafața aspirată pentru a economisi energie atunci când utilizați aparatul.
- În condiții normale, suprafețele dure, perdelele și mobilierul necesită o viteză mică, iar covoarele necesită o viteză mare.

Informații privind legislația în domeniul produselor chimice

Acest produs este conform cu Regulamentul nr. 32055 privind restricționarea utilizării anumitor substanțe nocive în echipamentele electrice și electronice, din 26 decembrie 2022.

Declarația de conformitate CE

Noi Arçelik A.Ş., declarăm faptul că acest produs și/sau aceste produse sunt conforme cu Directiva 2014/53/UE. Textul complet al Declarației de conformitate UE este disponibil pe următorul site web:

beko.com.tr

2 Prezentare generală

Conținut pachet

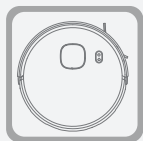

Aspirator robot



Stație de încărcare

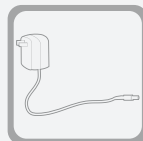

Adaptor



Manual de utilizare



Perii laterale

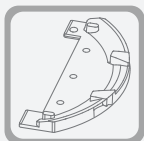

Accesoriu mop



Perie de curățare

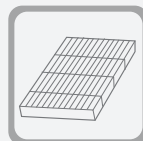

Filtrul HEPA

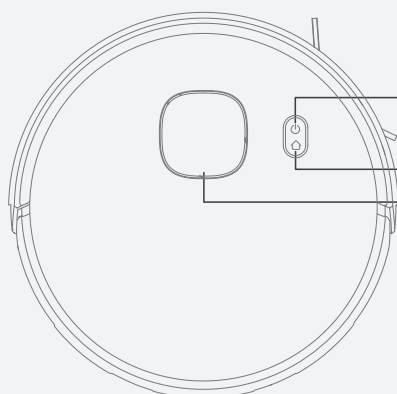

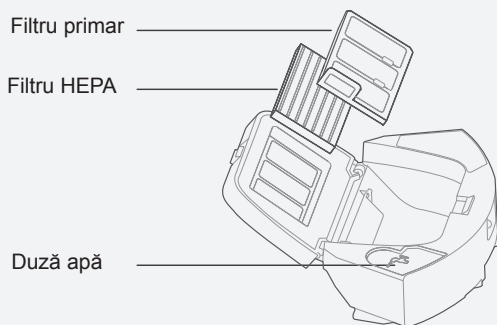
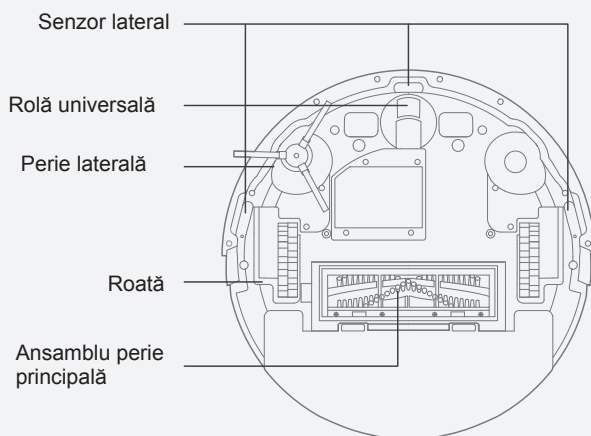

- Buton Pornire/Oprire
- Indicator luminos Wi-Fi
- Buton încărcare
- Cap laser

2 Prezentare generală



2 Prezentare generală

Date tehnice Robot

Timpi de încărcare	4-6 ore
Timpi de operare	Turbo : 45 minute Maxim : 100 minute Standard : 120 minute Silențios : 170 minute
Valori nominale	14.4V  3200mAh
Putere nominală	50 W
Frecvența de funcționare	2400-2483,5 MHz
Putere maximă de ieșire:	<20 dBm
Volum cutie de praf:	0.34 litri
Volum rezervor de apă	0.25 litri
Tensiune adaptor	100-240 V~ 50/60Hz or 50-60Hz
Ieșire adaptor	19V  0,6A

Producătorul își rezervă dreptul de a face modificări tehnice și de design.

Informații tehnice pentru funcționarea în moduri de consum redus de energie în conformitate cu Directiva UE 2023/826		
Mod	CONSUM DE ENERGIE (WAȚI)	DURATA (MINUTE)*
Oprit	-	-
Mod standby	-	-
Afișarea informațiilor sau a stăriiModul standby	-	-
Conectat la rețea Mod standby	2,0	10

Parametrii alimentatorului extern

Producător	Guangdong Huachuangxing Power Supply Co., Ltd.
Identificatorul modelului	HCX1201 - 1900600E
Tensiunea de intrare	100-240V~
Frecvența de intrare	50-60Hz
Curentul la intrare	0,5A
Tensiunea la ieșire	19.0V DC
Curentul la ieșire	0,6A
Puterea de ieșire:	11,4W
Randament mediu în regim activ	84,91%
Randament la sarcină redusă (10%)	75,74%
Puterea absorbită în regim fără sarcină	0.093W

2 Prezentare generală

Producător	E-TEK Electronics Manufactory Co., LTD
Identificatorul modelului	ZD012A190060EU
Tensiunea de intrare	100-240V~
Frecvența de intrare	50/60Hz
Curentul la intrare	0,5A
Tensiunea la ieșire	19.0V DC
Curentul la ieșire	0,6A
Puterea de ieșire:	11,4W
Randament mediu în regim activ	86,37%
Randament la sarcină redusă (10%)	85.71%
Puterea absorbită în regim fără sarcină	0.074W

3 Pregătirea

1. Înainte de a folosi aspiratorul, îndepărtați cablurile și obiectele mici de pe podea și îndepărtați obiectele fragile și potențial periculoase care pot fi răsturnate cu ușurință. Pentru a evita accidentarea sau deteriorarea bunurilor, nu lăsați unitatea principală să se încurce sau să rămână blocată în aceste obiecte și nu le trageți sau răsturnați.
2. Evitați utilizarea aparatului în zone în care ar putea intra în contact cu apa, în caz contrar ventilatorul ar putea fi deteriorat, iar performanța robotului ar putea fi afectată.
3. Este interzisă utilizarea acestui aparat în zone înalte fără gard de protecție.

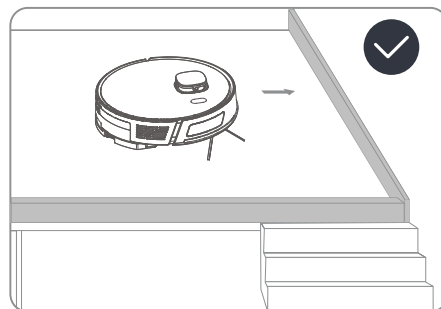
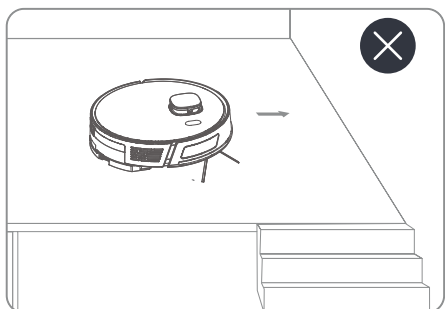
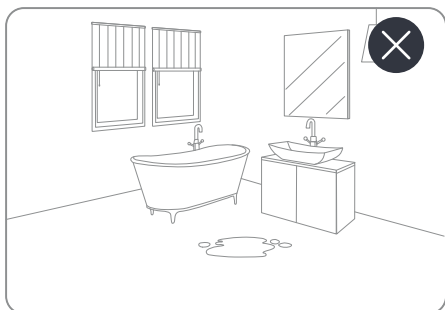

4 Instalarea

1. Îndepărtați bureții de protecție.

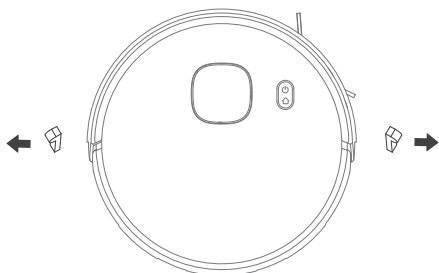

2. Instalați peria laterală

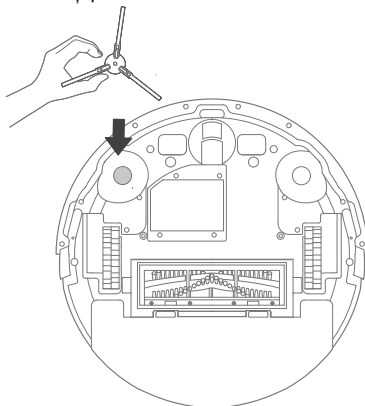

3. Configurați stația de încărcare.

Pentru ca robotul să funcționeze fără probleme, îndepărtați toate obstacolele aflate la o distanță de 1,5 m în fața stației de încărcare și la o distanță de 0,5 m în stânga și în dreapta acesteia. Conectați sursa de alimentare.

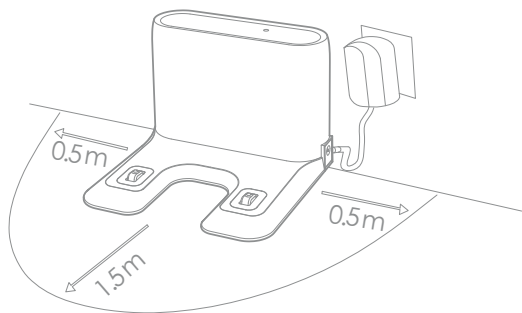

Instalați stația de încărcare într-un loc ușor accesibil pentru robotul aspirator. Instalați stația de încărcare pe o suprafață dură plană în loc de un covor.

5 Funcționarea

Domeniul de utilizare

Acest aparat este destinat pentru uz casnic, nu este adecvat pentru utilizare în scopuri industriale.

Încărcarea aparatului

Apăsați scurt butonul „” pentru a porni aparatul. După ce porniți robotul, așezați-l în stația de încărcare și începeți încărcarea.

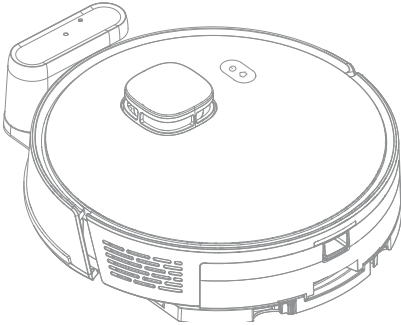

ATENȚIE: Nu utilizați baza de încărcare în locuri expuse la lumina directă a soarelui sau în locuri cu reflexie puternică, cu oglinzi în apropiere.



ATENȚIE: Pentru ca robotul să se reîncarce fără probleme după curățare, nu schimbați poziția stației de încărcare după ce robotul a început curățarea.



Când utilizați aparatul pentru prima dată, asigurați-vă că îl încărcați complet înainte de utilizare.

5 Funcționarea

Conectarea la aplicația HomeDirect.

Acest aparat funcționează împreună cu aplicația HomeDirect, care poate fi utilizată pentru a controla aparatul.

1. Descărcați aplicația HomeDirect.

Pentru a descărca și instala aplicația, scanați codul QR de pe robot sau căutați aplicația „HomeDirect” în magazinul de aplicații.

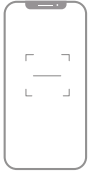

HomeDirect

2. Adăugarea aparatului

Deschideți aplicația HomeDirect, atingeți pictograma „+” din colțul din dreapta sus și faceți clic pe opțiunea „Adăugați dispozitiv”. Vă rugăm să respectați avertismentele pentru a finaliza conexiunea Wi-Fi.

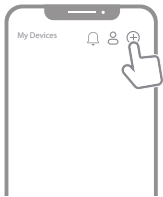

Robotul poate fi conectat numai la rețele Wi-Fi cu securitate WPA2 care funcționează la 2,4 GHz.

Pașii efectivi de urmat pot fi diferiți de cei din manual din cauza actualizărilor software-ului aplicației. Vă rugăm să urmați instrucțiunile conform celei mai recente versiuni a aplicației.

EN 18031-1 Explicație privind serviciile deschise:

TCP 6668 este activat în mod implicit. Acest serviciu este utilizat pentru a primi comenzi de la aplicație către dispozitivul conectat la aceeași rețea Wi-Fi.

UDP 7000 este utilizat pentru a recepționa informații locale transmise prin WLAN provenite de la aplicație.

UDP 6667 este utilizat pentru auto-difuzarea dispozitivului și identificarea dispozitivului în comunicația LAN cu rețeaua de distribuție AP.

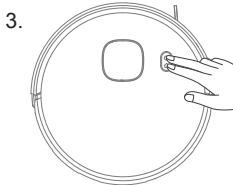

3. Apăsați și țineți apăsat butonul de pornire/oprire a încărcării „⏏”+ „⏻” timp de 3 secunde, indicatorul luminos va începe să clipească și va intra în modul de configurare. În același timp, asigurați-vă că funcțiile Wi-Fi și Bluetooth® ale telefonului sunt activate.

5 Funcționarea

Pornire/Oprire

- Apăsați butonul „⏻” pentru o perioadă scurtă de timp pentru a porni dispozitivul, indicatorul de alimentare se va aprinde și robotul va intra în modul de așteptare.
- Apăsați butonul „⏻” pentru o perioadă scurtă de timp pentru a opri dispozitivul, toate lămpile indicatoare se vor stinge și dispozitivul va fi oprit cu succes.



Robotul nu poate fi oprit în timpul încărcării.

Începerea curățării

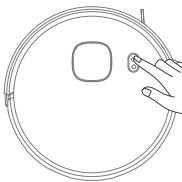

Apăsați scurt butonul „⏻” de pe robot pentru a începe curățarea. Odată ce începe curățarea, robotul va utiliza harta scanată pentru a-și planifica în mod dinamic traseul de curățare. În interiorul zonei de curățare selectate, robotul se va deplasa mai întâi de-a lungul peretelui, apoi va curăța în mod ordonat și eficient, urmând un model în zig-zag.



ATENȚIE: Dacă nivelul de încărcare este prea scăzut, curățarea nu poate fi începută. Vă rugăm încărcați aparatul înainte de a începe curățarea.



ATENȚIE: Înainte de curățare, aranjați toate cablurile, pentru a preveni deconectările din cauza încercării/tragerii acestora și pentru a preveni deteriorarea mobilierului.

Pauză/Continuare

Puteți opri robotul în timpul funcționării apăsând orice buton. Apăsați butonul „⏻” pentru a relua curățarea.

Repaus/Activare

Dacă este lăsat inactiv timp de 10 minute, robotul va intra automat în modul de repaus. Indicatorul luminos de alimentare se va stinge în modul de repaus. Apăsați orice buton pentru a activa robotul.

Încărcare

Odată ce a terminat curățarea, robotul se va întoarce automat la stația de încărcare și va începe să se încarce. Când robotul este în modul de așteptare sau pauză, apăsați butonul „⏻” pentru a începe încărcarea.

5 Funcționarea

Instalarea unității de mop umed

1. Adăugați apă

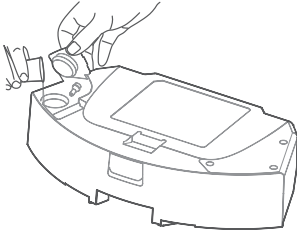

2. Atașați/scoateți mopul.

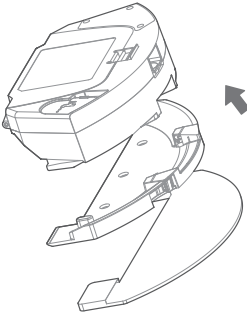

3. Atașați unitatea rezervorului de apă.

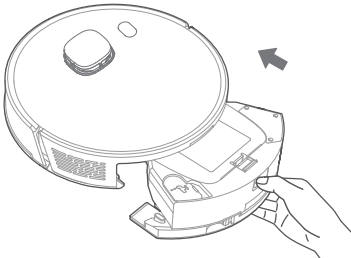

AVERTISMENT: Nu utilizați funcția de mop pe covoare. Când mopul este montat, nu începeți operațiunea de curățare a covorului.



AVERTISMENT: După ce robotul a șters podelele, vă rugăm să goliți rezervorul de apă, apoi să scoateți și să curățați cârpa. Asigurați-vă că suprafața rezervorului de apă este uscată înainte de utilizare.

6 Curățarea și întreținerea

Oprii aparatul și deconectați-l de la priză înainte de curățarea acestuia.



ATENȚIE: Nu utilizați benzină, solvenți, agenți abrazivi de curățare, obiecte metalice sau perii dure pentru a curăța aparatul.

Piesă	Frecvența întreținerii	Tempul de înlocuire
Filtru de înaltă eficiență (HEPA)	O dată pe săptămână	O dată la 3 până la 6 luni
Ansamblu perie principală	O dată pe săptămână	O dată la 6 până la 12 luni
Perie laterală	O dată pe lună	O dată la 3 până la 6 luni
Plăcile de contact ale stației de încărcare	O dată pe lună	/
Rolă universală	O dată pe lună	/
Fiecare senzor	O dată pe lună	/



- Pentru o eficiență optimă a curățării, curățați și întrețineți regulat aparatul conform tabelului următor.
- Vă rugăm să stabiliți frecvența curățării și întreținerii în funcție de obiceiurile reale de utilizare.

Curățarea filtrelor și a recipientului pentru praf

1. Apăsăți și țineți apăsat butonul pentru a scoate rezervorul de apă.

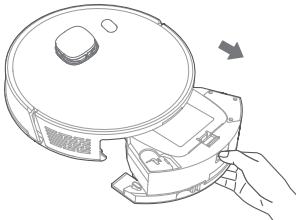

2. Goliți rezervorul de apă.

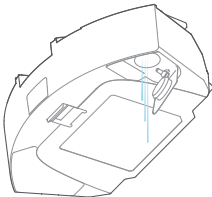

6 Curățarea și întreținerea

3. Deschideți recipientul pentru praf și aruncați mizeria.

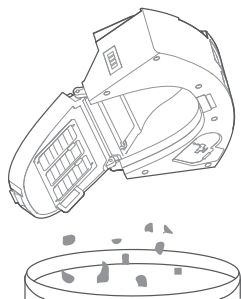

4. Scoateți filtrul HEPA și filtrul primar. Loviți ușor filtrul HEPA pentru a îndepărta praful. Nu se recomandă curățarea filtrului HEPA cu apă.

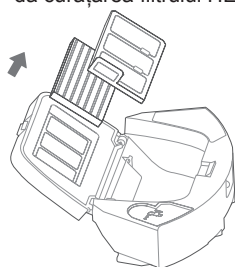

5. Curățați cu apă recipientul pentru praf, filtrul principal și filtrul din burete.

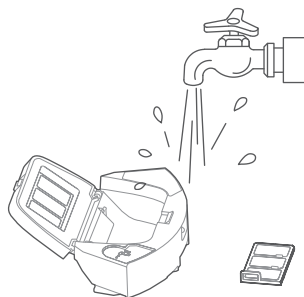

6. Uscați părțile spălate.

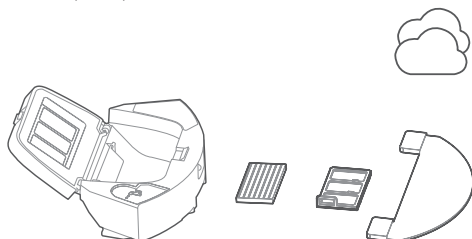

6 Curățarea și întreținerea



Uscarea poate dura 24 până la 48 de ore.



ATENȚIE: Înainte de a monta din nou filtrele, asigurați-vă că filtrele HEPA și primare sunt uscate.



ATENȚIE: Nu expuneți filtrele primare și HEPA la lumina directă a soarelui.

7. Asamblați ansamblul rezervor de apă, recipient pentru praf și filtru după ce sunt uscate, și instalați ansamblul la aspirator.



ATENȚIE: Nu puneți în funcțiune aspiratorul robot fără a instala grupul de filtre. În caz contrar, aparatul poate fi deteriorat.

Curățarea periei

Deschideți capacul superior al periei principale prin apăsarea agățătoarelor. Trageți în sus și scoateți rola principală. Taiati părul înfășurat în jurul periei rotative cu marginea ascuțită a periei de curățare. Apoi, folosiți perile periei de curățare pentru a curăța praful de pe peria principală.

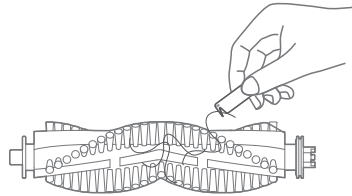
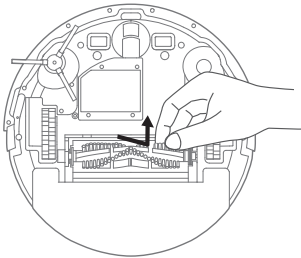

Curățarea și instalarea periei laterale

Scoateți perile laterale și curățați-le cu ajutorul instrumentului.

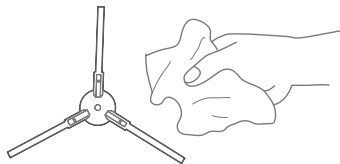
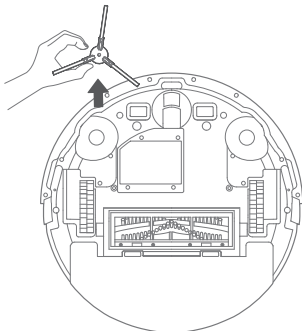

6 Curățarea și întreținerea

Curățarea senzorilor

Curățați periodic senzorii și plăcile/electrozii de încărcare și îndepărtați praful folosind o cârpă uscată și moale sau o perie de curățare.

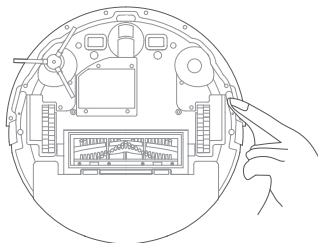
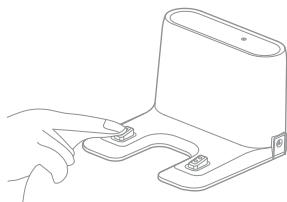

O cârpă umedă poate deteriora părțile sensibile ale robotului și stația de curățare. Vă rugăm să folosiți o cârpă uscată pentru curățare.

7 Depanarea

Condiții generale de eroare

PROBLEMĂ	SOLUȚIE
Nu pornește	<ul style="list-style-type: none">• Dacă bateria este descărcată, introduceți-o în recipientul pentru praf pentru a o încărca complet înainte de utilizare.• Dacă temperatura bateriei este prea scăzută sau prea ridicată, utilizați dispozitivul la o temperatură cuprinsă între 3 și 35 °C.
Nu se încarcă.	Dacă unitatea de încărcare nu este pornită, verificați dacă indicatorul luminos este aprins. Dacă nu este pornită, asigurați-vă că ambele capete ale cablului de alimentare sunt conectate corect. Dacă există o problemă de contact, curățați stația de încărcare și plăcile de contact de pe dispozitiv.
Se încarcă încet	<ul style="list-style-type: none">• În medii foarte calde sau foarte reci, dispozitivul încetinește automat viteza de încărcare pentru a prelungi durata de viață a bateriei.• Plăcile de contact pentru încărcare ar putea fi murdare; curățați-le cu o cârpă uscată.
Nu se poate încărca.	<ul style="list-style-type: none">• Prea multe obstacole în jurul stației de încărcare. Vă rugăm așezați stația de încărcare într-o zonă fără obstacole.• Dispozitivul este prea departe de stația de încărcare. Aduceți dispozitivul lângă stația de încărcare și încercați din nou.
Comportament anormal	Verificați dacă senzorul dispozitivului prezintă anomalii. Dacă nu există nicio anomalie, opriți dispozitivul și porniți-l din nou.
Zgomote anormale în timpul curățării.	<ul style="list-style-type: none">• Peria principală, peria laterală sau roata universală se pot bloca în obstacole. Opriți dispozitivul și curățați-l.• Este posibil ca roata universală să fie încurcată în ceva; trebuie să o scoateți și să o curățați.
Reducerea puterii de curățare sau împrăștierea prafului.	<ul style="list-style-type: none">• Recipientul pentru praf este plin sau filtrul ar putea fi înfundat; curățați recipientul pentru praf și filtrul.• Dacă peria principală este încurcată în ceva, vă rugăm să o curățați.
Nu se poate conecta la Wi-Fi.	<ul style="list-style-type: none">• Dacă funcția Wi-Fi nu este activă, resetați Wi-Fi și încercați din nou.• Dacă semnalul Wi-Fi este slab, asigurați-vă că dispozitivul se află într-o zonă cu recepție Wi-Fi bună.• Dacă conexiunea Wi-Fi este anormală, resetați Wi-Fi-ul, descărcați cea mai recentă aplicație mobilă și încercați să vă conectați din nou.• Dacă conexiunea Wi-Fi se întrerupe brusc, este posibil ca modemul/routerul de acasă să fie defect; puteți contacta serviciul de asistență pentru clienți.• Dispozitivul nu este compatibil cu rețelele de 5 GHz. Vă rugăm să treceți la rețeaua de 2,4 GHz.
Dispozitivul se blochează în timpul utilizării.	Dispozitivul se poate agăța de cablurile de pe podea, de marginile perdelelor sau de franjurile covoarelor. Vă recomandăm să faceți ordine în cameră înainte de curățenie. Dispozitivul se poate încurca în mobilierul aflat la aceeași înălțime, puteți adăuga suporturi pentru a ridica înălțimea mobilierului sau pentru a bloca spațiul mobilierului în timpul curățării.



CERTIFICAT DE GARANȚIE

Tensiune de alimentare/frecvență: 220-240V~, 50-60Hz

Importator: Beko Romania SA, Găești, str. 13 Decembrie nr. 210, jud. Dâmbovița, email: office.ro@beko.com

TIP: Aspirator

Fier /Stație de călcat

Model / Serie:.....

VÂNZĂTOR

Nr. factură:.....Data:

Vânzător (firma, localitatea):

CUMPĂRĂTOR

NumeLocalitatea

Str.Nr.BlocSc.Et.Ap.

Județ TelefonE-mail

S-a efectuat proba de funcționare a aparatului, s-a prezentat modul de folosire, s-au predat instrucțiunile de utilizare și toate accesoriile. Am primit aparatul în perfectă stare de funcționare.

Stimați clienți,

La cumpărare vă recomandăm să solicitați efectuarea probei de funcționare și să verificați existența instrucțiunilor de utilizare și a accesoriilor.

Pentru a putea beneficia de toate avantajele produselor și serviciilor noastre vă rugăm:

- să citiți cu atenție și să respectați recomandările prezentate în "Instrucțiunile de utilizare",

- să păstrați cu grijă acest certificat pentru a-l putea prezenta (împreună cu documentul fiscal de achiziție), personalului Service, la orice sesizare efectuată în perioada de garanție.

Vă mulțumim că ați optat pentru cumpărarea unui produs Beko!

Garanția legală de conformitate

Durata medie de utilizare a produsului este de 5 ani!

Perioada de garanție legală de conformitate este de 2 ani de la livrarea produsului*,

*prin „produs” se înțelege „bun” conform OUG nr. 140/2021¹

Perioada de garanție legală de conformitate pentru conținutul digital sau serviciul digital în cazul bunurilor cu elemente digitale pentru care contractul de vânzare-cumpărare prevede furnizarea continuă de conținut digital sau a serviciului digital pe durată determinată este de:

a) 2 ani de la livrare, respectiv de la livrarea bunului – pentru produse cu durata medie de utilizare de 5 ani (art. 9 (3) din OUG nr. 140/2021);

b) 5 ani de la livrare, respectiv de la livrarea bunului – pentru produse cu durata medie de utilizare mai mare de 5 ani (art. 9 (3) din OUG nr. 140/2021);

c) Pe tot parcursul perioadei de furnizare a conținutului / serviciului digital – pentru furnizare continuă a conținutului / serviciului digital pe o perioadă mai mare de 5 ani (art. 9 (4) din OUG nr. 140/2021),

¹Ordonanță de urgență 140/2021 privind anumite aspecte referitoare la contractele de vânzare de bunuri



Service-ul acestui produs este asigurat de Beko Romania SA, cu sediul în Găești, Str. 13 Decembrie nr. 210, jud. Dâmbovița, • *9010 • www.beko.ro • e-mail: service.ro@beko.com • Program Call Center: L-V: 08:30-20:00; S: 08:30-17:00



Remedii incluse în garanția legală de conformitate conform OUG nr. 140/2021
(vă rugăm să aveți în vedere prevederile de mai jos)

Beko Romania S.A. garantează toate drepturile legale prevăzute de OUG nr. 140/2021 în beneficiul consumatorilor cu privire la garanția legală de conformitate. Dispozițiile prezentului certificat de garanție legală de conformitate se completează, în mod corespunzător, cu dispozițiile OUG nr. 140/2021.

În caz de neconformitate, consumatorul are dreptul de a beneficia de aducerea în conformitate a bunurilor, de a beneficia de o reducere proporțională a prețului sau de a obține încetarea contractului, în condițiile legii - art. 11 (1).

Consumatorii beneficiază de înlocuirea bunurilor în cazul în care neconformitatea acestora este constatată la scurt timp după livrare, fără a depăși 30 de zile calendaristice. Art.11(7)

Pentru ca bunurile să fie aduse în conformitate, consumatorul poate opta între reparație și înlocuire, cu excepția cazului în care măsura corectivă aleasă ar fi imposibilă sau, în comparație cu cealaltă măsură corectivă disponibilă, ar impune vânzătorului costuri care ar fi disproporționate, luând în considerare toate circumstanțele (ex. valoarea bunurilor în cazul în care nu ar fi existat neconformitatea, gravitatea neconformității sau dacă măsura corectivă alternativă ar putea fi executată fără vreun inconvenient semnificativ pentru consumator) - art. 11 (2).

Instalarea incorectă a bunurilor (art. 7).

Orice neconformitate cauzată de instalarea incorectă a bunurilor este considerată ca reprezentând o neconformitate a bunurilor, în oricare din următoarele situații:

- a) instalarea face parte din contractul de vânzare și a fost realizată de vânzător sau sub răspunderea vânzătorului;
- b) instalarea, destinată să fie realizată de consumator, a fost realizată de acesta și instalarea incorectă s-a datorat unor deficiențe în instrucțiunile de instalare furnizate de vânzător sau, în cazul bunurilor cu elemente digitale, de către vânzătorul sau furnizorul conținutului digital sau al serviciului digital.

Proba neconformității.

Orice neconformitate care este constatată în termen de un an de la data la care bunurile (inclusiv cele cu elemente digitale) au fost livrate este prezumată a fi existat deja în momentul livrării bunurilor până la proba contrarie sau cu excepția cazului în care această prezumție este incompatibilă cu natura bunurilor sau cu natura neconformității - art. 10 (1).

În cazul bunurilor cu elemente digitale pentru care contractul de vânzare prevede furnizarea continuă de conținut digital sau de servicii digitale pentru o anumită perioadă, sarcina probei cu privire la conformitatea conținutului digital sau a serviciului digital pe parcursul perioadelor de garanție legală îi revine vânzătorului în cazul unei neconformități care este constatată pe parcursul acestei perioade - art. 10 (3).

Remediere prin reparație.

În cazul în care neconformitatea este remediată prin reparație, termenele de garanție legală se prelungesc cu timpul de nefuncționare a bunului, din momentul la care a fost adusă la cunoștința vânzătorului lipsa de conformitate până la predarea efectivă a bunului în stare de utilizare normală către consumator - art. 12 (6).

Remediere prin înlocuire.

În cazul în care neconformitatea este remediată prin înlocuire, pentru bunurile care înlocuiesc bunurile neconforme, termenele legale de garanție pentru produsul înlocuit încep să curgă de la data înlocuirii cu noul produs - art. 12 (7).

Reducerea prețului și încetarea contractului.

Consumatorul are dreptul fie să obțină o reducere proporțională a prețului în conformitate cu legea, fie să obțină încetarea contractului de vânzare în condițiile legii, în oricare dintre următoarele cazuri - art. 11(4):

- a) vânzătorul nu a finalizat reparația sau înlocuirea sau, după caz, nu a finalizat reparația sau înlocuirea potrivit prevederilor legii sau vânzătorul a refuzat să aducă în conformitate bunurile potrivit prevederilor legii;
- b) se constată o neconformitate, în pofida eforturilor vânzătorului de a o remedia;
- c) neconformitatea este de o asemenea gravitate încât justifică o reducere de preț sau dreptul la încetarea imediată a contractului de vânzare;
- d) vânzătorul a declarat că nu va aduce bunurile în conformitate într-un termen rezonabil sau fără inconveniente semnificative pentru consumator ori acest lucru reiese clar din circumstanțele cazului.

Consumatorul are dreptul de a suspenda plata unei părți restante din prețul bunurilor sau a unei părți a acesteia până în momentul în care vânzătorul își va fi îndeplinit obligațiile care îi revin în temeiul legii - art. 11(6). Reducerea de preț este proporțională cu diminuarea valorii bunurilor primite de consumator în comparație cu valoarea pe care bunurile ar avea-o dacă ar fi în conformitate - art.13.

Încetarea contractului:

- a) nu poate fi solicitată dacă vânzătorul dovedește că neconformitatea este minoră;
- b) poate fi solicitată pentru totalitatea bunurilor achiziționate și livrate, deși motivul de încetare vizează doar anumite bunuri, în cazul în care consumatorului nu i se poate pretinde în mod rezonabil să accepte să păstreze numai bunurile conforme;
- c) determină obligația consumatorului de a returna vânzătorului bunurile, pe cheltuiala vânzătorului;
- d) determină obligația vânzătorului de a rambursa consumatorului prețul plătit pentru bunuri la primirea bunurilor sau a unei dovezi prezentate de consumator că bunurile au fost returnate; vânzătorul va folosi aceleași modalități de plată ca și cele folosite de consumator pentru tranzacția inițială, cu excepția cazului în care consumatorul a fost de acord cu o altă modalitate de plată și cu condiția de a nu cădea în sarcina consumatorului plata de comisioane în urma rambursării.

Garanția legală pentru viciu ascuns este aplicabilă în condițiile legii, conform OG nr. 21/1992 (revizia 2) privind protecția consumatorului, OUG nr. 140/2021 și Codului Civil. Viciul ascuns reprezintă deficiența calitativă a unui produs livrat sau a unui serviciu prestat care nu a fost cunoscută și nici nu putea fi cunoscută de către consumator prin mijloacele obișnuite de verificare.



Service-ul acestui produs este asigurat de Beko Romania SA, cu sediul în Găești, Str.13 Decembrie nr. 210, jud. Dâmbovița, • *9010 • www.beko.ro • e-mail: service.ro@beko.com • Program Call Center: L-V: 08:30-20:00; S: 08:30-17:00

UNITĂȚILE SERVICE ALE BEKO ROMÂNIA S.A. EXECUTĂ REPARAȚII ÎN TERMENUL DE GARANȚIE ȘI ÎN AFARA ACESTUIA

Nr. crt.	Data Reclamației	Data primirii în reparație	Reparat		Cauza întârzierii	Reparația curentă și/sau componenta înlocuită	Prelungirea termenului de garanție		Efectuarea verificării	
			Programat	Data ridicării aparatului			Service	CLIENT	Service	CLIENT

CONDITII SUPPLEMENTARE DE GARANȚIE LEGALĂ DE CONFORMITATE:

Pentru orice defecțiune aparută în perioada de garanție legală, apelați la vânzător (respectiv, prin magazinul de unde a fost achiziționat produsul sau direct prin Call Center. Prelungirea termenului de garanție se va înscrice în certificatul de garanție de către unitatea SERVICE care a efectuat reparația. Garanția acoperă repararea și/sau înlocuirea pieselor constatate ca neconforme în sensul OUG nr. 140/2021 (necauzate de consumator) de către tehnicienii Service. Termenul de realizare a operațiilor de reparație, înlocuire sau întreținere este de 15 zile calendaristice de la data la care cumpărătorul a sesizat lipsa de conformitate către vânzător (respectiv, prin magazinul de unde a achiziționat produsul sau direct prin Call Center). Reparațiile / înlocuirile se efectuează cu respectarea următoarelor condiții - art. 12(1)-(5) din OUG nr. 140/2021:

- a) fără costuri și fără vreun inconvenient semnificativ pentru consumator, ținând seama de natura bunurilor și de scopul pentru care consumatorul a solicitat bunurile în cauză;
- b) consumatorul pune bunurile la dispoziția vânzătorului, iar vânzătorul preia bunurile înlocuite pe propria cheltuială;
- c) obligația de a repara sau înlocui bunurile include, după caz, demontarea bunurilor neconforme și instalarea bunurilor de înlocuire sau a bunurilor reparate sau suportarea costurilor aferente demontării și instalării;
- d) consumatorul nu este obligat să plătească pentru utilizarea normală a bunurilor înlocuite în perioada care a precedat înlocuirea acestora.

Reclamațiile referitoare la aspectele prevăzute mai jos, se rezolvă numai contra cost:

- piesele și accesoriile care prezintă lovituri, zgârieturi, spărturi sau deformări din vina exclusivă a consumatorului.

PRODUSUL NU BENEFICIAZĂ DE GARANȚIE LEGALĂ DE CONFORMITATE ÎN URMĂTOARELE CAZURI:

1. Nu au fost respectate instrucțiunile de transport, manipulare, instalare, utilizare și întreținere, prescrite.
2. Subansamblurile și accesoriile casabile care se deteriorează în timpul transportului vor fi înlocuite de vânzător (în cazul în care transportul e asigurat de vânzător sau sub responsabilitatea acestuia).
3. Garanția nu se acordă subansamblelor și accesoriilor casabile ale produselor care suferă deteriorări din vina exclusivă a consumatorului.
4. Tensiunea de alimentare are valori care nu se încadrează în limitele prevăzute de standarde (SR EN 50160).
5. Instalația electrică a utilizatorului prezintă improvizații sau neconformități.
6. Produsul a fost folosit în alte scopuri decât cel pentru care a fost proiectat.
7. Produsul a suportat intervenții (reparații, modificări) din partea unor persoane neautorizate de producător.

Drepturile consumatorului sunt cele prevăzute în OUG nr. 140/2021 și OG 21/1992 (republicată).

În cadrul acestui proces, Beko România S.A. vă prelucurează date cu caracter personal, cu respectarea legilor aplicabile privind confidențialitatea și protecția datelor. Pentru informații complete despre modul în care vă prelucrăm datele, precum și despre drepturile dumneavoastră, vă rugăm să consultați secțiunea "Protecția datelor personale", accesând site-ul nostru la adresa <https://www.beko.ro/>.

Ве молиме најнапред прочитајте го ова упатство!

Почитуван кориснику,

Ви благодариме што го купивте овој производ од марката Beko. Сакаме да го извлечете максимумот од овој висококвалитетен производ направен со најнова технологија. Целосно прочитајте ги овие упатства и приложените документи пред да ја користите и чувајте ги за да се повикате на нив во иднина. Ако производот го дадете на друго лице, дајте му го и ова упатство за употреба. Внимавајте на сите предупредувања и информации дадени во упатството и следете ги упатствата.

Симболи и нивното значење

Овие симболи се користат во овој прирачник:



Важни информации и корисни совети за користење на апаратот.



ПРЕДУПРЕДУВАЊЕ: Предупредувања за опасни ситуации поврзани со безбедноста на човечкиот живот и на материјалниот имот.



ПРЕДУПРЕДУВАЊЕ: Ласерски производ за широка потрошувачка од класа 1 EN 50689 2021

1 Важни упатства за безбедноста и животната средина

Овој дел содржи упатства за да се избегнат опасности што можат да водат до физички повреди или оштетување на материјалниот имот.

Ако не ги следите овие упатства, сите гаранции за овој апарат ќе бидат поништени.

Општа безбедност

- Овој апарат е во согласност со меѓународните стандарди за безбедност.
- Овој апарат не е наменет да го користат лица, вклучително и деца, со физички, сензорни или ментални пречки или со недостаток на искуство и знаење, освен ако не се надгледувани од лица одговорни за нивната безбедност и не се поучени за неговата употреба.
- Овој апарат може да го користат деца на возраст од 8 години или постари, под услов да се придружуваат лица одговорни за нивната безбедност и да се упатени за безбедна употреба на апаратот и за опасностите што ги носи. Децата не смеат да го чистат апаратот или да вршат корисничко одржување на него, освен ако имаат 8 години или повеќе и се под надзор. Чувајте го апаратот и неговиот кабел за напојување подалеку од дофат на деца помали од 8 години.
- Овој апарат може да го користат деца на возраст од 8 години или постари и лица со физички, сензорни и ментални попречености или лица на кои им недостасува знаење и искуство, под услов да се под надзор, да им е дадено упатство за безбедна употреба на апаратот и да ги разбираат поврзаните опасности. Децата не смеат да си играат со апаратот. Децата не смеат да го чистат или одржуваат апаратот освен ако не се под надзор.
- Децата треба да бидат под надзор за да не си играат со апаратот.
- Држете ги прстите, косата и лежерната облека подалеку од подвижните делови или отворите кога ракувате со правосмукалката.
- Секогаш стартувајте ја робот-правосмукалката во средината на просторијата или подот и на најмалку половина метар оддалеченост од рабовите.
- Робот-правосмукалката може да се користи само со станицата за чистење од моделот VRR 52514 VB.
- ПРЕДУПРЕДУВАЊЕ: Црните или темно обоените подови и скали може да ја намалат сигурноста на сензорот за нагорнини. Тестирајте на одреден под и скали пред употреба.
- Расчистете ја областа што треба да се исчисти. Подигнете ги од подот каблите за напојување и малите предмети што би можеле да се заглават во апаратот. Ставете ги ресите на тепихот под тепихот и кренете ги завесите, чаршафите и слични предмети од подот.
- Не го користете апаратот во просторија каде што спие дете или бебе.
- Не го користете апаратот за чистење на предмети што горат или чадат, како што се цигари, кибрити или врел пепел или нешто што може да предизвика пожар.
- Мора да ја отстраните батеријата пред да го фрлите апаратот.
- Дотраените батерии фрлете ги во согласност со локалните закони и прописи.
- Овој апарат вклучува батерии што може да се заменат само од овластени лица.
- Внимавајте батериите да ги вметнете со правилен распоред на половите.
- Извадете ги потрошените батерии од апаратот и фрлете ги безбедно.
- Не ракувајте со апаратот на високи површини како маси или столови.
- Не ставајте тешки работи врз апаратот. Погрижете се децата и домашните миленици да не се качуваат на апаратот.
- Не ги заобиколувајте терминалите на напојувањето.
- Не користете друг вид батерии или стара и нова батерија заедно.
- Батериите во овој апарат смее да ги замени само овластениот сервис.
- Пред да го чистите или одржувате апаратот, отстранете го адаптерот.
- Не чистете го апаратот или кабелот за напојување со потопување во вода.

1 Важни упатства за безбедноста и животната средина

- Не вшмукувајте вода и други течности.
- Не го користете уредот ако електричниот кабел или самиот уред се оштетени. Контакттирајте го овластениот сервис.
- Доколку кабелот за напојување е оштетен, тој мора да се замени од производителот за да се избегне опасност.
- Внимавајте батериите да ги вметнете со правилен распоред на половите.
- Користете само батерии C1251B7.

Усогласеност со Директивата за отпадна електрична и електронска опрема и фрлање на отпадниот производ



Согласност со Директивата за отпадна електрична и електронска опрема (WEEE) и фрлање на отпадниот производ

Овој апарат е во согласност со Правилникот за управување со отпадни електрични и електронски апарати издаден од Министерството за животна средина, урбанизација и климатски промени. Овој уред е направен од висококвалитетни материјали погодни за рециклирање и повторна употреба. Затоа, не го фрлајте овој апарат заедно со друг отпад од домаќинството на крајот од неговиот век на траење. Однесете го на собирно место за рециклирање електрична и електронска опрема. Можете да се распрашате во Вашата општина каде има такви собирни места. Можете да помогнете да се заштити животната средина и природните ресурси со тоа што ќе ги однесете дотраените производи на рециклирање.

Информации за амбалажата



Амбалажата на овој апарат е направена од рециклирачки материјали во склад со државните закони. Не го фрлајте отпадот од амбалажата заедно со домашниот отпад или други отпадоци, туку на собирни места за амбалажа одредени од локалните власти.

Батерии



Празните батерии треба да се фрлат во склад со локалните закони и прописи. Символот на батеријата и на амбалажата покажува дека батеријата приложена со производот не треба да се смета како отпад од домаќинството. Кај некои батерии овој симбол може да се користи во комбинација со некој хемиски симбол. Ако батериите содржат повеќе од 0,0005 % жива и повеќе од 0,004 % олово, се додаваат хемискиот симбол Hg за жива и хемискиот симбол Pb за олово. Со исправно фрлање на батериите ќе придонесете за заштита од потенцијално нанесување штета на животната средина и на човечкото здравје поради неисправно фрлање на батериите.

Што можете да направите за да заштедите енергија

- Користете ја поставката за брзина што е најсоодветна за површината за да заштедите енергија кога го користите апаратот.
- Во нормални услови, тврдите површини, завесите и мебелот бараат мала брзина, а теписите бараат голема брзина.

1 Важни упатства за безбедноста и животната средина

Информации за законите за хемикалии

Овој производ е во согласност со Регулативата бр. 32055 за ограничување на употребата на одредени штетни супстанции во електричните и електронските уреди, од 26 декември 2022 година.

СЕ декларација за сообразност

Како Arçelik A.Ş., изјавуваме дека овој производ и/или овие производи се во согласност со директивата 2014/53/EU. Целосниот текст на Декларацијата за сообразност на ЕУ е достапен на следната веб-страница:

beko.com.tr

2 Преглед

Вклучено во кутијата

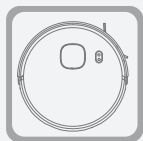

Робот-правосмукалка



Подлога за полнење

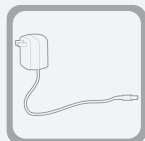

Адаптер



Упатство за употреба



Странични четки

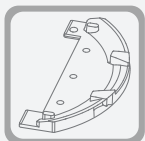

Алатка за ڏогирање



Четка за чистење

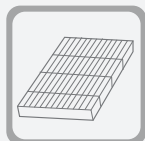

ХЕПА филтер

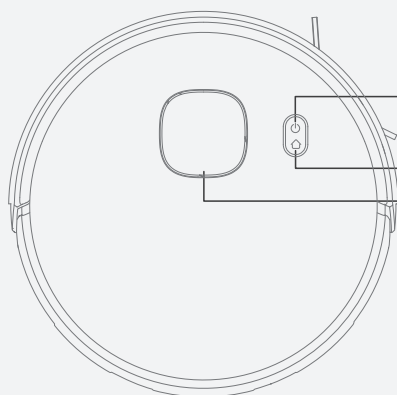

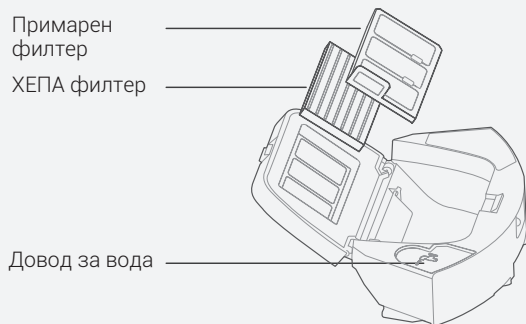
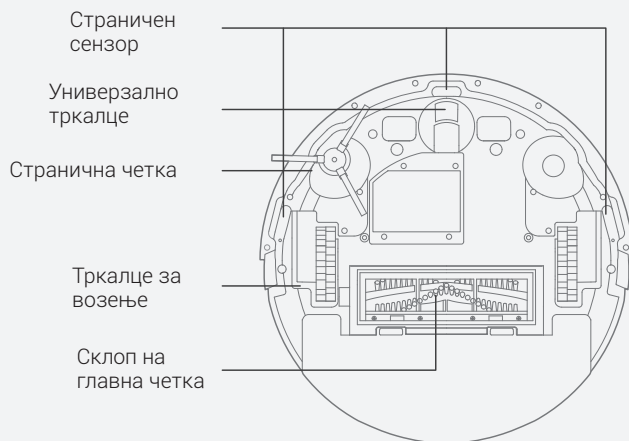

- Копче Start/Stop (Започни/Заврши)
- Индикаторско светло за Wi-Fi
- Копче за полнење
- Ласерска глава

2 Преглед



2 Преглед

Технички податоци Робот

Време на полнење	4-6 часа
Време на работа	Турбо : 45 минути Максимум : 100 минути Стандардни : 120 минути Тивко : 170 минути
Номинални вредности	14.4V  3200mAh
Номинална моќност	50 W
Работна фреквенција	2400-2483,5 MHz
Макс. Излезна моќност:	<20 dBm
Капацитет на канистерот:	0,34 литри
Капацитет на резервоарот за вода	0,25 литри
Напон на адаптерот	100-240 V~ 50/60Hz или 50-60Hz
Излез на адаптерот	19V  0,6A

Производителот го задржува правото да направи технички и дизајнерски промени.

Технички информации за работа во режими со мала моќност според Директивата на ЕУ 2023/826		
Режим	ПОТРОШУВАЧКА НА ЕНЕРГИЈА (ВАТИ)	ВРЕМЕТРАЕЊЕ (МИНУТИ)*
Исклучено	-	-
Режим на подготвеност	-	-
Дисплеј за информации или статус на режимот на подготвеност	-	-
Поврзано со режим на подготвеност на мрежата	2,0	10

Параметри за надворешно напојување со струја

Производител	Guangdong Huachuangxing Power Supply Co., Ltd.
Идентификатор на модел	HCX1201 - 1900600E
Влезен напон	100-240V~
Влезна фреквенција	50-60Hz
Влезна струја	0.5A
Излезен напон	19.0V DC
Излезна струја	0,6A
Излезна моќност:	11,4W
Просечна ефикасност	84,91%
Ефикасност при ниско оптоварување (10%)	75,74%
Потрошувачка на енергија без оптоварување	0.093W

2 Преглед

Производител	E-TEK Electronics Manufactory Co., LTD
Идентификатор на модел	ZD012A190060EU
Влезен напон	100-240V~
Влезна фреквенција	50/60Hz
Влезна струја	0.5A
Излезен напон	19.0V DC
Излезна струја	0,6A
Излезна моќност:	11,4W
Просечна ефикасност	86,37%
Ефикасност при ниско оптоварување (10%)	85.71%
Потрошувачка на енергија без оптоварување	0.074W

3 Подготовка

1. Пред да ја користите правосмукалката, отстранете ги каблите и малите предмети расфрлани по подот; и отстранете ги кршливите и потенцијално опасните предмети што лесно можат да се превртат. За да избегнете повреда или оштетување на имотот, спречете го главниот уред да се заплетка или заглави во овие предмети и да ги влече или превртува.
2. Избегнувајте употреба на апаратот во области каде што може да дојде во контакт со вода, во спротивно вентилаторот може да се оштети и перформансите на роботот може да бидат засегнати.
3. Забрането е користење на овој апарат на високи места без заштитна ограда.

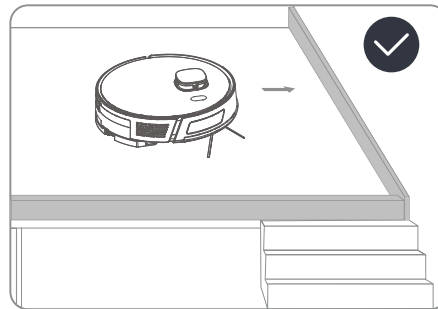
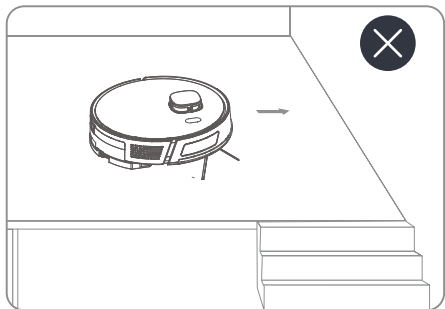
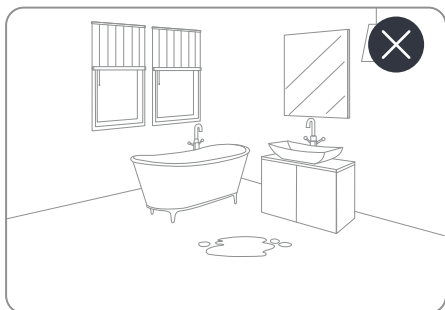

4 Инсталирање

1. Отстранете ги заштитните сунѓери.

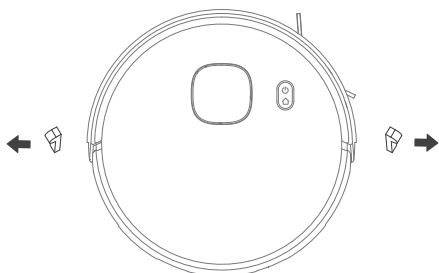

2. Поставете ја страничната четка

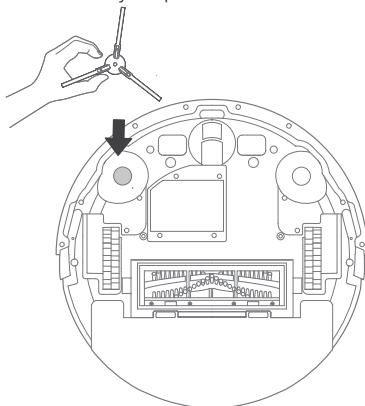

3. Поставете ја станицата за полнење.

За роботот да работи непречено, отстранете ги сите пречки во 1,5 m од предната страна и во 0,5 m од левата и десната страна на станицата за полнење. Поврзете го напојувањето.

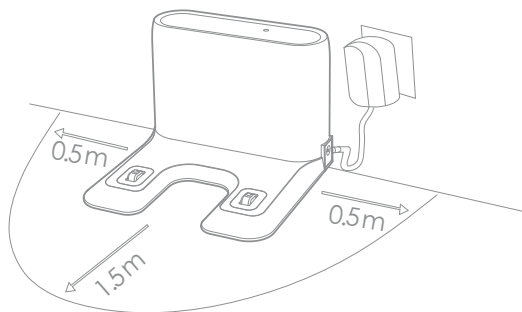

Поставете ја станицата за полнење на место каде што робот-правосмукалката лесно ќе може да пристапи до неа. Поставете ја станицата за полнење на тврда и рамна подлога, а не на тепих.

5 Употреба

Намена

Овој апарат е наменет за домашна употреба и не е погоден за индустриска употреба.

Полнење на апаратот

Притиснете го копчето „“ кратко време за да го вклучите. Откако ќе го стартувате, ставете го роботот во станицата за полнење и започнете со полнење.

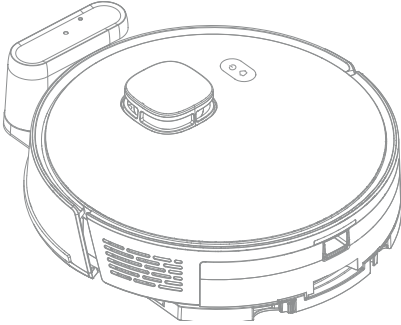

ПРЕДУПРЕДУВАЊЕ: Не ја користете станицата за полнење на места изложени на директна сончева светлина или на места со силно рефлектирачки ефект и огледала во близина.



ПРЕДУПРЕДУВАЊЕ: За Вашиот робот да се полни непречено по чистењето, не ја преместувајте станицата за полнење откако роботот ќе започне со чистење.



Кога го користите апаратот првпат, проверете дали е целосно наполнет пред употреба.

5 Употреба

Поврзување со апликацијата HomeDirect.

Овој апарат работи во комбинација со апликацијата HomeDirect, која може да се користи за управување со Вашиот апарат.

1. Преземете ја апликацијата HomeDirect.

За да ја преземете и инсталирате апликацијата, скенирајте го QR-кодот на роботот или пребарајте ја апликацијата „HomeDirect“ во продавницата за апликации.

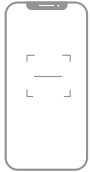

HomeDirect

2. Додавање на апликацијата

Отворете ја апликацијата HomeDirect, допрете ја иконата „+“ во горниот десен агол и кликнете на опцијата „Додај уред“. Обрнете внимание на предупредувањата за да го завршите поврзувањето со Wi-Fi.

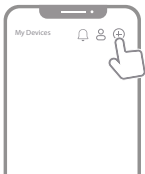

Роботот може да се поврзе само на Wi-Fi мрежи со WPA2 безбедност што работи на 2,4 GHz.

Вистинските чекори што треба да се следат може да се разликуваат од оние во упатството поради ажурирања на софтверот на апликацијата. Следете ги упатствата според најновата верзија на апликацијата.

EN 18031-1 Објаснување за отворени услуги:

Стандардно, TCP 6668 е активна. Оваа услуга се користи за примање команди од апликацијата до уредот на истата Wi-Fi мрежа.

UDP 7000 се користи за примање локални информации за емитување преку WLAN што доаѓаат од апликацијата.

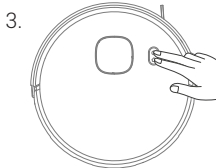

UDP 6667 се користи за самостојно емитување на уреди и откривање на уреди во LAN комуникација со дистрибутивната мрежа на пристапната точка.



3. Притиснете и држете го копчето „Започни/Престани со полнење“ + „🏠“ + „🔌“ 3 секунди, индикаторската сијаличка ќе почне да трепка и ќе влезе во режим на конфигурација. Во исто време, проверете дали функциите Wi-Fi и Bluetooth® на Вашиот телефон се вклучени.

5 Употреба

Вклучено/Исклучено

- Притиснете го копчето „“ кратко време за да го вклучите уредот, индикаторот за напојување ќе светне и роботот ќе влезе во режим на подготвеност.
- Притиснете го копчето „“ кратко време за да го исклучите уредот, сите индикатори ќе се исклучат и уредот успешно ќе се исклучи.



Роботот не може да се исклучи додека се полни.

Започнување со чистење

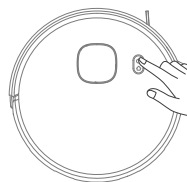

Кратко притиснете го копчето „“ на роботот за да започнете со чистење. Откако ќе започне со чистење, роботот ќе ја користи скенираната мапа за динамички да ја испланира својата рута за чистење. Во избраната област за чистење, роботот прво ќе се движи по сидот, а потоа ќе чисти на уреден и ефикасен начин следејќи цик-цак шема.



ПРЕДУПРЕДУВАЊЕ: Ако нивото на полнење е прениско, чистењето не може да започне. Наполнете го апаратот пред да започнете со чистење.



ПРЕДУПРЕДУВАЊЕ: Пред чистењето, средете ги сите кабли за да спречите прекини поради заплеткување/влечење на каблите и за да спречите оштетување на мебелот.

Паузирај/Продолжи

Можете да го паузирате роботот додека работи со притискање на кое било копче. Притиснете го копчето „“ за да продолжи со чистење.

Спиј/Разбуди се

Ако роботот е неактивен 10 минути, автоматски ќе влезе во режим на спиење. Индикаторското светло за напојување ќе се изгасне додека е во режим на спиење. Притиснете кое било копче за да го разбудите роботот.

Полнење

Откако ќе заврши со чистењето, роботот автоматски ќе се врати на станицата за полнење и ќе почне да се полни. Кога роботот е во режим на подготвеност или пауза, притиснете го копчето „“ за да започнете со полнење.

5 Употреба

Монтирање на единицата за влажно чистење

1. Додајте вода

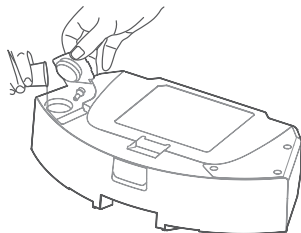

2. Прикачете/отстранете ја крпата.

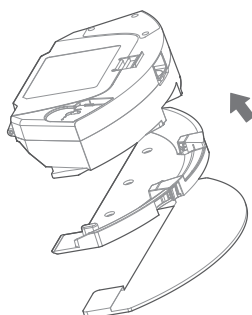

3. Прикачете го резервоарот за вода.

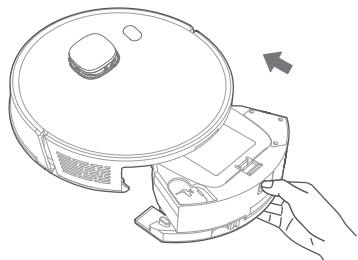

ПРЕДУПРЕДУВАЊЕ: Не ја користете функцијата за цогирање на теписи. Кога е поставена крпата, не започнувајте со операцијата за чистење на тепихот.



ПРЕДУПРЕДУВАЊЕ: Откако ќе ги избрише подовите, испразнете го резервоарот за вода, а потоа извадете ја и исчистете ја крпата. Погрижете се површината на резервоарот за вода да биде сува пред употребата.

6 Чистење и одржување

Исклучете го уредот и исклучете го од струја пред да го чистите.



ПРЕДУПРЕДУВАЊЕ: Немојте да користите бензин, растворувачи, абразивни средства за чистење, метални предмети или тврди четки за да го исчистите апаратот.

Дел	Фреквенција на неѓа	Време на замена
Високоефикасен филтер (HEPA)	Еднаш седмично	Еднаш на секои 3 до 6 месеци
Склоп на главна четка	Еднаш седмично	Еднаш на секои 6 до 12 месеци
Странична четка	Еднаш месечно	Еднаш на секои 3 до 6 месеци
Контактните плочи на станицата за полнење	Еднаш месечно	/
Универзално тркалце	Еднаш месечно	/
Секој сензор	Еднаш месечно	/



- За оптимална ефикасност на чистењето, редовно чистете ја и одржувајте ја машината според следната табела.
- Фреквенцијата на чистење и одржување нека биде врз основа на реалните навики на употреба.

Чистење на садот за прашина и филтрите

1. Притиснете го и држете го копчето за да го извадите резервоарот за вода.

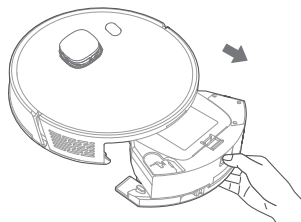

2. Испразнете го резервоарот за вода.

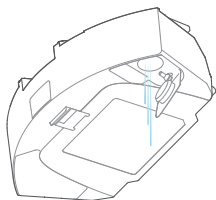

6 Чистење и одржување

3. Отворете го садот за прашина и испразнете го ѓубрето.

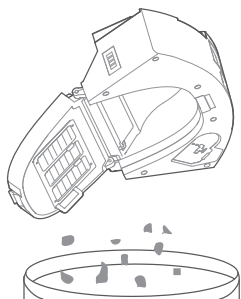

4. Отстранете го ХЕПА филтерот и примарниот филтер. Нежно допрете го ХЕПА филтерот за да ја отстраните прашината. Не се препорачува чистење на ХЕПА филтерот со вода.

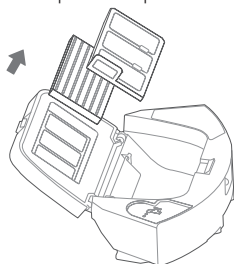

5. Исчистете го садот за прашина, примарниот филтер и сунѓер-филтерот со вода.

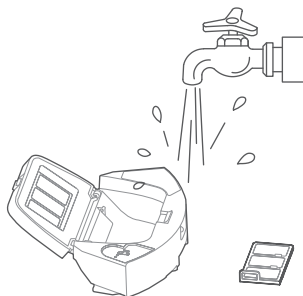

6. Исушете ги исчистените делови.

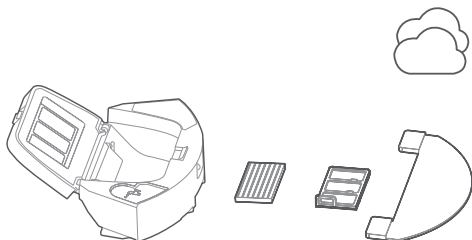

6 Чистење и одржување



Сушењето може да трае 24 до 48 часа.



ПРЕДУПРЕДУВАЊЕ: Пред повторно да ги поставите филтрите, проверете дали ХЕПА филтерот и примарниот филтер се суви.



ПРЕДУПРЕДУВАЊЕ: Не ги изложувајте примарниот филтер и ХЕПА филтерот на директна сончева светлина.

7. Скопете го резервоарот за вода, садот за прашина и склопот на филтерот откако ќе ги исушите, а потоа монтирајте го склопот на правосмукалката.



ПРЕДУПРЕДУВАЊЕ: Не ракувајте со робот-правосмукалката без да ја инсталирате групата филтри. Во спротивно, апаратот може да се оштети.

Чистење на четката

Отворете го горниот капак на главната четка со притискање на јазичињата. Повлечете ја и извадете ја главната ролна нагоре. Исечете ја косата завиткана околу четката-валјак со острото сечило на четката за чистење. Потоа искористете ги влакната од четката за чистење за да ја исчистите прашината од главната четка.

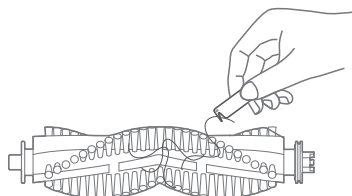
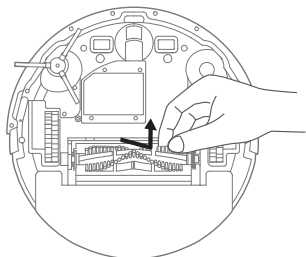

Чистење и монтирање на страничната четка

Отстранете ги страничните четки и исчистете ги со алатката.

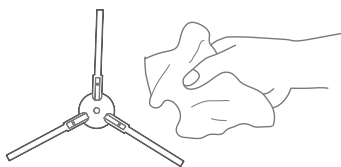
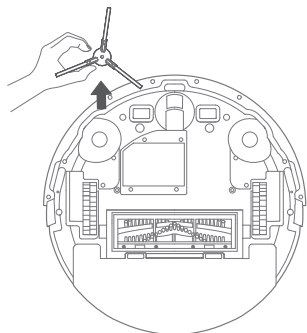

6 Чистење и одржување

Чистење на сензорите

Редовно чистете ги сензорите и плочите за полнење/електродите и отстранете ја прашината со сува и мека крпа или четка за чистење.

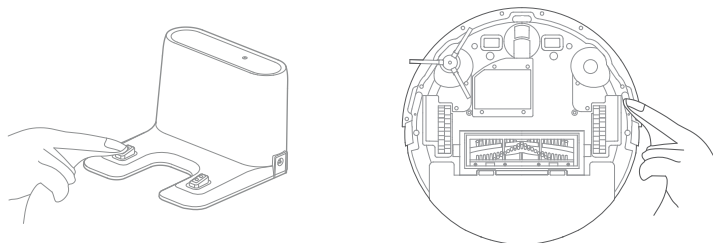

Влажна крпа може да ги оштети чувствителните делови во роботот и станицата за чистење. Користете сува крпа за чистење.

7 Решавање проблеми

Општи услови за грешка

ПРОБЛЕМ	РЕШЕНИЕ
Не стартува	<ul style="list-style-type: none">• Доколку батеријата е слаба, ставете ја во садот за прашина за целосно да се наполни пред употреба.• Ако температурата на батеријата е прениска или превисока, користете го уредот на 3-35°C.
Не се полни.	Ако уредот за полнење не е вклучен, проверете дали индикаторската сијаличка е вклучена. Ако не е, проверете дали двата краја на кабелот за напојување се правилно поврзани. Доколку има проблем со контактот, исчистете ја станицата за полнење и контактните плочи на уредот.
Бавно се полни	<ul style="list-style-type: none">• Во многу топли или многу ладни средини, уредот автоматски ја забавува брзината на полнење за да го продолжи животниот век на батеријата.• Контактните плочи за полнење може да се валкани; исчистете ги со сува крпа.
Не може да се полни.	<ul style="list-style-type: none">• Премногу пречки околу станицата за полнење. Поставете ја станицата за полнење на место без пречки.• Уредот е предалеку од станицата за полнење. Доведете го уредот до станицата за полнење и обидете се повторно.
Ненормално однесување	Проверете дали сензорот на уредот е абнормален или не. Доколку нема абнормалности, исклучете го уредот, а потоа повторно вклучете го.
Ненормални звуци при чистење.	<ul style="list-style-type: none">• Главната четка, страничната четка или универзалните тркалца може да се заглават на пречки. Запрете го уредот и исчистете го.• Универзалните тркалца можеби се заплеткани во нешто; треба да ги отстраните и исчистите.
Намалување на моќта на чистење или истурање прашина.	<ul style="list-style-type: none">• Садот за прашина е полн или филтерот може да е затнат; исчистете го садот за прашина и филтерот.• Ако главната четка е заплеткана во нешто, исчистете ја.
Не може да се поврзе со Wi-Fi.	<ul style="list-style-type: none">• Ако функцијата Wi-Fi не е активна, ресетирајте го Wi-Fi-то и обидете се повторно.• Ако Wi-Fi сигналот е слаб, проверете дали уредот е во област со добар Wi-Fi прием.• Ако поврзувањето со Wi-Fi е ненормално, ресетирајте го поврзувањето со Wi-Fi, преземете ја најновата мобилна апликација и обидете се повторно да се поврзете.• Ако поврзувањето со Wi-Fi одеднаш се прекине, тоа може да значи дека домашниот модем/рутер е расипан; можете да контактирате со службата за корисници.• Уредот не поддржува мрежи од 5 GHz. Префрлете се на мрежата од 2,4 GHz.
Уредот се блокира за време на употребата.	Уредот може да се заглави во кабли расфрлани по подот или на рабовите на завесите или ресите на тепихот. Препорачливо е да ја средите просторијата пред чистење. Уредот може да се заплетка во мебел на иста висина, можете да додадете потпори за да ја зголемите висината на мебелот или да го блокирате просторот на мебелот за време на чистењето.

Ju lutemi lexoni në fillim këtë udhëzues!

I dashur klient,

Faleminderit që keni blerë këtë produkt Beko. Ne dëshirojmë që të përfitoni sa më shumë nga ky produkt me cilësi të lartë të realizuar me teknologjinë më të fundit. Ju lutemi lexoni plotësisht këto udhëzime dhe dokumentet e bashkangjitura përpara se ta përdorni dhe mbajini ato për referencë. Nëse ia jepni dikujt tjetër këtë pajisje, jepini edhe këtë manual. Kini parasysh të gjitha paralajmërimet dhe informacionet që ndodhen në këtë manual dhe ndiqni udhëzimet.

Simbolet dhe kuptimi i tyre

Këto simbole përdoren në këtë manual:



Informacione të rëndësishme dhe këshilla të dobishme për përdorimin e pajisjes.



Paralajmërim: Paralajmërimet për situata të rrezikshme në lidhje me sigurinë e jetës dhe të pronës.



Paralajmërim: Produkt me lazer për konsumatorin i klasës 1 EN 50689 2021

1 Udhëzime të rëndësishme për sigurinë dhëmjedisin

Kjo pjesë përmban udhëzime për shmangien e rreziqeve që mund të shkaktojnë lëndime ose dëmtime të pasurisë.

Mosndjekja e këtyre udhëzimeve do të anulojë të gjitha garancitë për këtë pajisje.

Siguria e përgjithshme

- Kjo pajisje është në përputhje me standardet ndërkombëtare të sigurisë.
- Kjo pajisje nuk është planifikuar për t'u përdorur nga persona, duke përfshirë fëmijë, me aftësi të kufizuara fizike, shqisore ose mendore ose me mungesë përvojë dhe njohurie, përveç rasteve kur ata mbikëqyren nga personat përgjegjës për sigurinë e tyre dhe udhëzohen për përdorimin e saj.
- Kjo pajisje mund të përdoret nga fëmijë të moshës 8 vjeç e lart, me kusht që të shogërohen nga persona përgjegjës për sigurinë e tyre dhe të jenë udhëzuar për përdorimin e sigurt të pajisjes dhe rreziqet që përfshihen. Fëmijët nuk duhet ta pastrojnë pajisjen ose të kryejnë mirëmbajtjen nga përdoruesi, përveçse nëse janë mbi 8 vjeç dhe janë nën mbikëqyrje. Mbajeni pajisjen dhe kabllon e saj elektrike larg fëmijëve nën 8 vjeç.
- Kjo pajisje mund të përdoret nga fëmijët e moshës 8 vjeç e lart dhe nga persona me aftësi të kufizuara fizike, shqisore dhe mendore ose që nuk kanë njohuri dhe përvojë, me kusht që të jenë nën mbikëqyrje, të jenë udhëzuar për përdorimin e sigurt të pajisjes dhe të kuptojnë rreziqet e përfshira. Fëmijët nuk duhet të luajnë me pajisjen. Fëmijët nuk duhet të pastrojnë ose mirëmbajnë pajisjen nëse nuk mbikëqyren.
- Fëmijët duhet të mbikëqyren për tu siguruar që të mos luajnë me pajisjen.
- Mbajeni gishtat, flokët dhe veshjet e lirshme larg pjesëve lëvizëse ose hapjeve kur përdorni fshesën me korrent.
- Ndizeni gjithmonë fshesën robot në mes të dhomës ose dyshemesë dhe të paktën gjysmë metri larg pragjeve.
- Fshesa robot mund të përdoret vetëm me stacionin e pastrimit të modelit VRR 52514 VB.
- Paralajmërim: Dyshemetë dhe shkallët me ngjyrë të zehtë ose të errët mund të zvogëlojnë besueshmërinë e sensorit të relievit. Testojeni në dysheme dhe shkallë specifike para përdorimit.
- Hiqni objektet nga zona që do të pastrohet. Hiqni nga dyshemeja kabllot elektrike dhe objektet e vogla që mund të ngecin në pajisje. Futni thekët e tapetit nën tapet dhe ngrini perdet, mbulesat e tavolinave dhe objekte të ngjashme nga dyshemeja.
- Mos e përdorni pajisjen në një dhomë ku fle një fëmijë ose foshnjë.
- Mos e përdorni pajisjen për të pastruar objekte që digjen ose që nxjerrin tym, si p.sh. cigare, shkrepëse ose hi i nxehtë ose çdo gjë që mund të shkaktojë zjarr.
- Duhet ta hiqni baterinë përpara se ta hidhni pajisjen e përdorur.
- Hidhni bateritë e përdorura në përputhje me ligjet dhe rregulloret lokale.
- Kjo pajisje përfshin bateri që mund të ndërrohen vetëm nga persona të autorizuar.
- Sigurohuni që t'i instaloni bateritë me polaritetin e saktë.
- Hiqni bateritë e harxhuara nga pajisja dhe hidhni ato në mënyrë të sigurt.
- Mos e përdorni pajisjen mbi sipërfaqe të larta, si p.sh. tavolina ose karrige.
- Mos vendosni objekte të rënda mbi pajisje. Sigurohuni që fëmijët dhe kafshët shtëpiake të mos hyjnë në pajisje.
- Mos i lidhni në qark të shkurtër terminalet e furnizimit me korrent.
- Mos përdorni bashkë bateri të llojeve të ndryshme ose bateri të vjetra dhe të reja.
- Bateritë në këtë pajisje mund të ndërrohen vetëm nga shërbimet e autorizuar.
- Hiqeni adaptorin para pastrimit dhe mirëmbajtjes.
- Mos e pastroni pajisjen ose kordonin elektrik duke e zhytur në ujë.
- Mos pastroni me fshesë ujë dhe lëngje të tjera.
- Mos e përdorni pajisjen nëse kordoni elektrik është i dëmtuar. Kontaktoni me shërbimin e autorizuar.

1 Udhëzime të rëndësishme për sigurinë dhëmjedisin

- Nëse kordoni elektrik është i dëmtuar, ai duhet të ndërrohet nga prodhuesi për të shmangur rrezikun.
- Sigurohuni që t'i instaloni bateritë me polaritetin e saktë.
- Përdoreni vetëm me bateri C1251B7.

Përputhja me rregulloren WEEE dhe asgjësimi i mbetjeve



Përputhja me Direktivën WEEE dhe hedhja e produktit të përdorur

Kjo pajisje është në përputhje me Rregulloren për Menaxhimin e Mbeturinave të Pajisjeve Elektrike dhe Elektronike të lëshuar nga Ministria e Mjedisit, Urbanizimit dhe Ndryshimeve Klimatike. Kjo pajisje është prodhuar nga materiale me cilësi të lartë të përshtatshme për riciklim dhe ripërdorim. Për këtë arsye, mos e hidhni këtë pajisje me mbeturina të tjera shtëpiake në fund të ciklit të saj të jetës. Çojeni atë në një pikë grumbullimi për riciklimin e pajisjeve elektrike dhe elektronike. Mund të pyesni pranë administratës vendore për këto pika grumbullimi. Ju mund të ndihmoni për mbrojtjen e mjedisit dhe të burimeve natyrore duke i dërguar për riciklim produktet e përdorura.

Informacione për paketimin



Paketimi i pajisjes është bërë me materiale të riciklueshme në përputhje me legjislacionin kombëtar. Mos i hidhni materialet e paketimit bashkë me mbeturinat shtëpiake ose mbetje të tjera, çojini ato në pikat e grumbullimit të paketimeve të specifikuara nga autoritetet vendore.

Bateritë



Sigurohuni që bateritë e mbaruara të hidhen në përputhje me ligjet dhe rregulloret lokale. Simboli në bateri dhe paketim tregon se bateria e dorëzuar me produktin nuk duhet të trajtohet si mbeturinë shtëpiake. Ky simbol mund të përdoret bashkë me një simbol kimik në disa bateri. Nëse bateritë përmbajnë më shumë se %0,0005 merkur dhe më shumë se %0,004 plumb, shtohet simboli kimik Hg për merkurin dhe simboli kimik Pb për plumbin. Duke u siguruar që bateritë të hidhen në mënyrën e duhur, do të kontribuoni në parandalimin e dëmeve të mundshme ndaj mjedisit dhe shëndetit të njeriut për shkak të asgjësimit të papërshtatshëm të baterive.

Çfarë mund të bëni për të kursyer energji

- Përdorni cilësimin e shpejtësisë më të përshtatshme për sipërfaqen për të kursyer energji kur përdorni pajisjen tuaj.
- Në kushte normale, sipërfaqet e forta, perdet dhe mbylljet kërkojnë shpejtësi të ulët dhe tapetet kërkojnë shpejtësi të lartë.

Informacione mbi legjislacionin për kimikatet

Ky produkt është në përputhje me Rregulloren Nr. 32055 mbi Kufizimin e Përdorimit të Disa Substancave të Dëmshme në Pajisjet Elektrike dhe Elektronike, të datës 26 dhjetor 2022.

Deklarata e Konformitetit CE

Si Arçelik A.Ş., ne deklarojmë se ky produkt dhe/ose këto produkte janë në përputhje me direktivën 2014/53/BE. Teksti i plotë i deklaratës së konformitetit të BE-së gjendet në faqen e mëposhtme të internetit:

beko.com.tr

2 Përmbledhja

Përfshirë në kuti

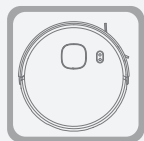

Fshesa robot



Stacioni i karikimit

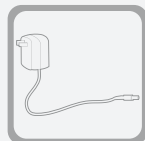

Adaptori



Manuali i përdorimit



Furçat anësore

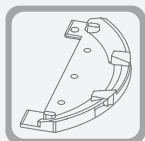

Mjeti për fshirjen



Furça e pastrimit

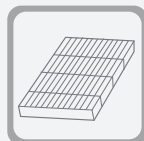

Filtri HEPA

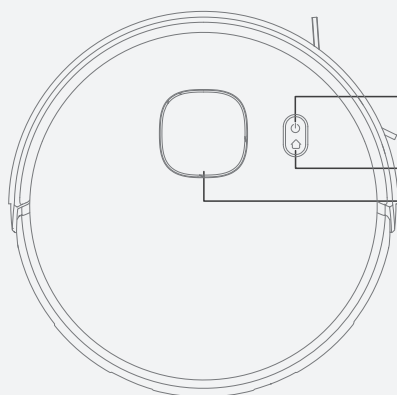

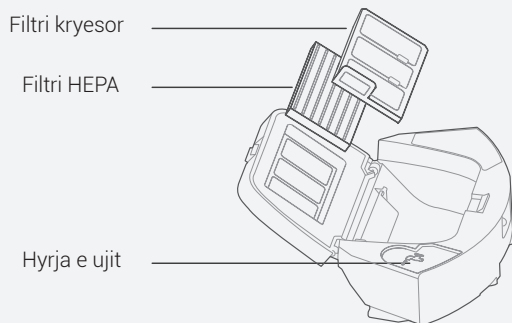
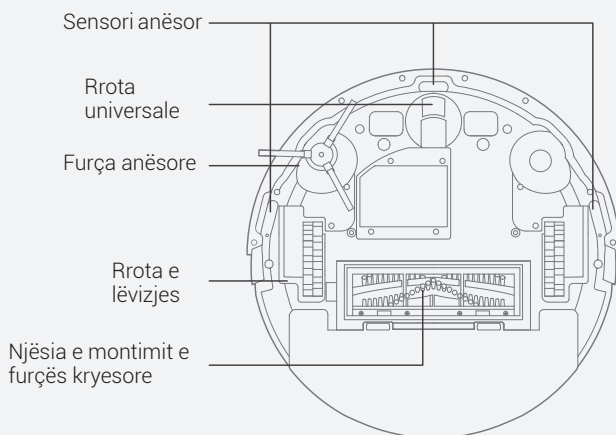

- Butoni i nisjes/pauzës
- Drita treguese e Wi-Fi
- Butoni i karikimit
- Koka e lazerit

2 Përmbledhja



2 Përmbledhja

Të dhënat teknike Roboti

Koha e karikimit	4-6 orë
Koha e përdorimit	Turbo : 45 minuta Maksimumi : 100 minuta Standarde : 120 minuta Me qetësi : 170 minuta
Vlerat nominale	14.4V  3200mAh
Fuqia nominale	50 W
Frekuenca e përdorimit	2400-2483,5 MHz
Fuqia maksimale në dalje:	<20 dBm
Vëllimi i depozitës së pluhurave:	0,34 litra
Vëllimi i depozitës së ujit	0,25 litra
Tensioni i adaptorit	100-240 V~ 50/60 Hz ose 50-60 Hz
Dalja e adaptorit	19V  0,6A

Prodhuesi rezervon të drejtën për të bërë ndryshime teknike dhe të projektimit.

Informacionet teknike për përdorimin e modaliteteve me nivel të ulët energjie sipas Direktivës së BE-së 2023/826		
Modaliteti	KONSUMI I ENERGJISË (VAT)	KOHËZGJATJA (MINUTA)*
Fikur	-	-
Modaliteti në gatishmëri	-	-
Shfaqja e informacioneve ose statusitModaliteti i gatishmërisë	-	-
Lidhur me modalitetin e gatishmërisë së rrjetit	2,0	10

Parametrat e furnizimit me energji të jashtme

Prodhuesi	Guangdong Huachuangxing Power Supply Co., Ltd.
Identifikuesi i modelit	HCX1201 - 1900600E
Tensioni në hyrje	100-240V~
Frekuenca në hyrje	50-60Hz
Rryma në hyrje	0,5A
Tensioni në dalje	19,0V DC
Rryma në dalje	0,6A
Fuqia në dalje:	11,4W
Efikasiteti aktiv mesatar	84,91%
Efikasiteti në ngarkesë të ulët (10%)	75,74%
Konsumi i energjisë pa ngarkesë	0.093W

2 Përmbledhja

Prodhuesi	E-TEK Electronics Manufactory Co., LTD
Identifikuesi i modelit	ZD012A190060EU
Tensioni në hyrje	100-240V~
Frekuenca në hyrje	50/60 Hz
Rryma në hyrje	0,5A
Tensioni në dalje	19,0V DC
Rryma në dalje	0,6A
Fuqia në dalje:	11,4W
Efikasiteti aktiv mesatar	86,37%
Efikasiteti në ngarkesë të ulët (10%)	85,71%
Konsumi i energjisë pa ngarkesë	0.074W

3 Përgatitja

1. Përpapa se ta vini në punë fshesën me korrent, hiqni kablot dhe objektet e vogla të shpërndara në dysheme; si dhe hiqni artikujt delikatë dhe ndoshta të rrezikshme që mund të rrëzohen lehtë. Për të shmangur lëndimet ose dëmtimin e pronës, parandaloni që njësia kryesore të mos ngatërrohet ose të mos bllokohet në këto objekte, si dhe të mos i zvarrisë apo rrëzojë ato.
2. Shmangni përdorimin e pajisjes në zona ku mund të bjerë në kontakt me ujin, në rast të kundërt ventiliatori mund të dëmtohet dhe kjo mund të ketë ndikim te performanca e robotit.
3. Është e ndaluar përdorimi i kësaj pajisjeje në zona të larta pa një gardh mbrojtës.

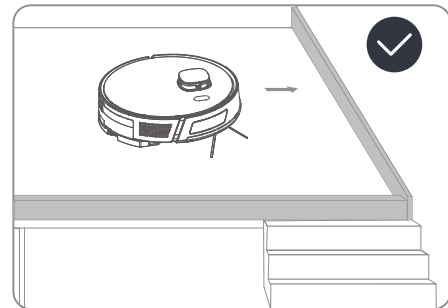
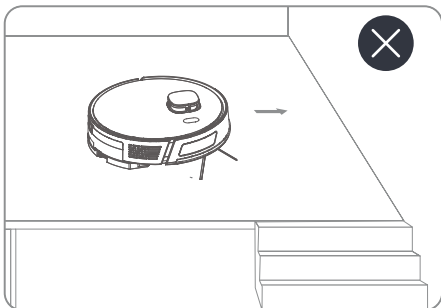
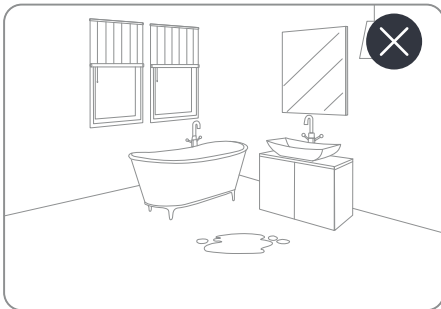
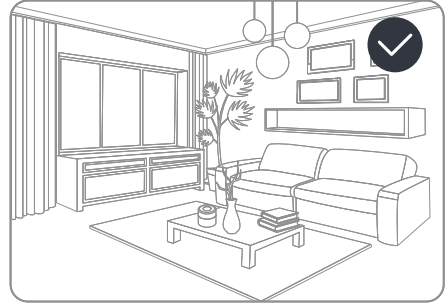
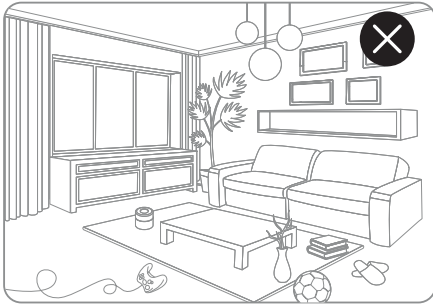

4 Montimi

1. Hiqni sfungjerët mbrojtës.

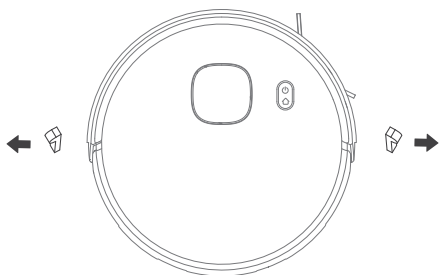

2. Instaloni furçën anësore

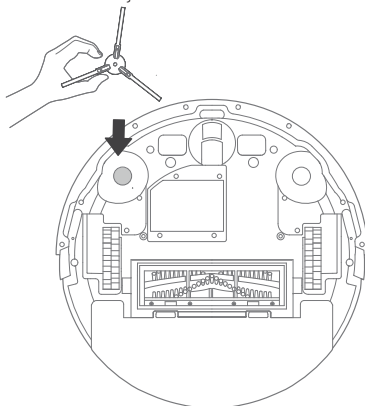

3. Përgatitni stacionin e karikimit.

Që roboti të funksionojë pa probleme, hiqni të gjitha pengesat brenda 1,5 m nga pjesa e përparme dhe brenda 0,5 m nga anët e majta dhe të djathta të stacionit të karikimit. Lidhni furnizimin me energji elektrike.

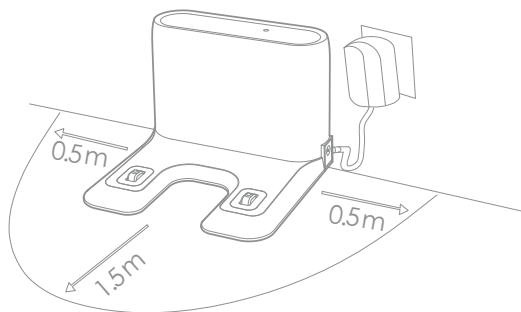

Instaloni stacionin e karikimit në një vend ku mund të arrihet me lehtësi nga fshesa robot. Instaloni stacionin e karikimit në një vende të fortë dhe në nivel, dhe jo mbi tapet.

5 Funksionimi

Përdorimi i synuar

Kjo pajisje është planifikuar për përdorim në shtëpi dhe ajo nuk është e përshtatshme për përdorim industrial.

Karikimi i pajisjes

Shtypni butonin "⏻" për një kohë të shkurtër për ta ndezur. Pasi ta keni ndezur, vendoseni robotin në stacionin e karikimit dhe filloni karikimin.

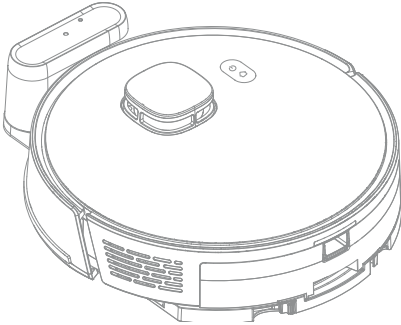

Paralajmërim: Mos e përdorni bazën e karikimit në vende të ekspozuara ndaj rrezeve të diellit ose në vende me reflektim të lartë me pasqyra në afërsi.



Paralajmërim: Që roboti juaj të karikohet pa problem pas pastrimit, mos e ripoziciononi stacionin e karikimit pasi roboti të ketë filluar pastrimin.



Kur e përdorni pajisjen për herë të parë, sigurohuni që ta karikoni plotësisht para përdorimit.

5 Funksionimi

Lidhja me aplikacionin HomeDirect.

Kjo pajisje funksionon në bashkëpunim me aplikacionin HomeDirect, i cili mund të përdoret për të kontrolluar pajisjen tuaj.

1. Shkarkoni aplikacionin HomeDirect.

Për të shkarkuar dhe instaluar aplikacionin, skanoni kodin QR në robot ose kërkoni për aplikacionin "HomeDirect" në dyqanin e aplikacioneve.

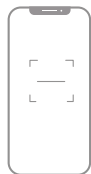

HomeDirect

2. Shtimi i pajisjes

Hapni aplikacionin HomeDirect, prekni ikonën "+" në këndin e sipërm djathtas dhe klikoni opsionin "Add Device" (Shtoni pajisje). Kini parasysh paralajmërimet për të përfunduar lidhjen Wi-Fi.

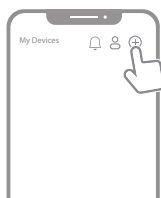

Roboti mund të lidhet vetëm me rrjete Wi-Fi me siguri WPA2 që vepron në 2,4 GHz.

Hapat aktualë që duhen ndjekur mund të jenë të ndryshëm nga ata në manual për shkak të përditësimeve të softuerit të aplikacionit. Ndiqni udhëzimet sipas versionit më të fundit të aplikacionit.

Shpjegimi për shërbimet e hapura EN 18031-1:

TCP 6668 është aktiv si parazgjedhje. Ky shërbim përdoret për të marrë komanda nga aplikacioni në pajisjen në të njëjtin rrjet Wi-Fi.

UDP 7000 përdoret për të marrë informacionet lokale të transmetimit WLAN që vijnë nga aplikacioni.

UDP 6667 përdoret për transmetimin e vetë pajisjeve dhe zbulimin e pajisjeve në komunikimin në LAN me rrjetin e shpërndarjes AP.

3.

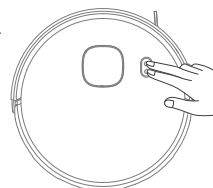

Mbani shtypur butonin e nisjes/ndalimit dhe karikimit "⏏" + "⏻" për 3 sekonda, llamba treguese do të fillojë të pulsojë dhe do të hyjë në modalitetin e konfigurimit. Në të njëjtën kohë, sigurohuni që veçoritë Wi-Fi dhe Bluetooth® të telefonit tuaj të jenë të aktivizuara.

5 Funksionimi

Ndezur/fikur

- Shtypni "⏻" për një kohë të shkurtër për të ndezur pajisjen, treguesi i energjisë do të ndizet dhe roboti do të kalojë në modalitetin e gatishmërisë.
- Shtypni "⏻" për një kohë të shkurtër për të fikur pajisjen, të gjitha llambat treguese do të fiken dhe pajisja do të fiket me sukses.



Roboti nuk mund të fiket kur është duke u karikuar.

Fillimi i pastrimit

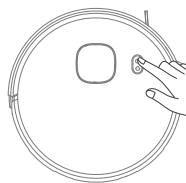

Shtypni shkurtimisht butonin "⏻" në robot për të filluar pastrimin. Sapo të fillojë pastrimin, roboti do të përdorë hartën e skanuar për të planifikuar në mënyrë dinamike rrugën e pastrimit. Brenda zonës së zgjedhur të pastrimit, roboti do të lëvizë fillimisht përgjatë murit dhe më pas do të pastrojë në një mënyrë të rregullt dhe efektive duke ndjekur një model zig-zag.



Paralajmërim: Nëse niveli i karikimit është shumë i ulët, pastrimi nuk mund të fillojë. Ju lutemi karikoni pajisjen përpara se të filloni pastrimin.



Paralajmërim: Para pastrimit, rregulloni të gjitha kabllo të parandaluar shkëputjet për shkak të ngatërimit/tërheqjes së kabllove dhe për të parandaluar dëmtimin e mobilieve.

Vendosni në pauzë/vazhdoni

Mund ta ndaloni robotin kur është duke punuar duke shtypur çdo buton. Shtypni butonin "⏻" për të vazhduar me pastrimin.

Në gjumë/zgjoni

Nëse roboti lihet pa aktivitet për 10 minuta, ai do të kalojë automatikisht në modalitetin e gjumit. Drita treguese e energjisë do të fiket kur ai është në modalitetin e gjumit. Shtypni një buton për ta zgjuar robotin.

Karikimi

Pasi të ketë mbaruar pastrimin, roboti do të kthehet automatikisht në stacionin e karikimit dhe do të fillojë të karikohet. Kur roboti është në modalitetin e gatishmërisë ose të pauzës, shtypni butonin "⏻" për të filluar karikimin.

5 Funksionimi

Instalimi i njësisë së leckës me ujë

1. Shtoni ujë

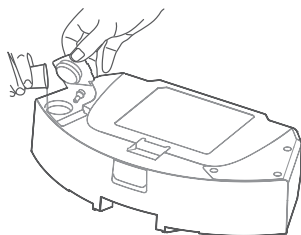

2. Vendosni/hiqni leckën.

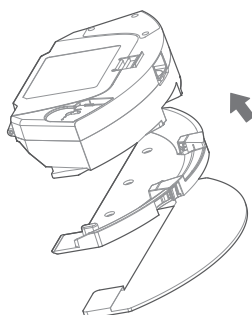

3. Lidhni njësinë e depozitës së ujit.

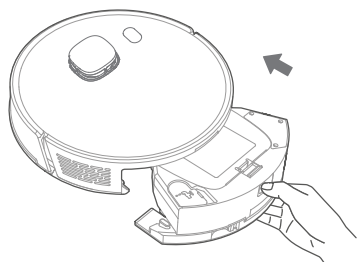

PARALAJMËRIM: Mos e përdorni funksionin e leckës në tapete. Kur lecka është e montuar, mos e filloni veprimin e pastrimit mbi tapet.



PARALAJMËRIM: Pasi të keni larë dyshemenë, zbrazeni depozitën e ujit dhe më pas hiqni dhe pastroni leckën. Sigurohuni që sipërfaqja e depozitës së ujit të jetë e thatë para përdorimit.

6 Pastrimi dhe mirëmbajtja

Fikeni pajisjen dhe hiqeni nga priza përpara se ta pastroni.



Paralajmërim: Kurrë mos përdorni benzinë, hollues, pastrues gjërryes, objekte metalike ose furça të forta për të pastruar pajisjen.

Pjesa	Frekuenca e kujdesit	Koha e zëvendësimit
Filtri me efikasitet të lartë (HEPA)	Një herë në javë	Një herë në çdo 3 deri në 6 muaj
Njësia e montimit e furçës kryesore	Një herë në javë	Një herë në çdo 6 deri në 12 muaj
Furçat anësore	Një herë në muaj	Një herë në çdo 3 deri në 6 muaj
Pllakat e kontaktit të stacionit të karikimit	Një herë në muaj	/
Rrota universale	Një herë në muaj	/
Çdo sensor	Një herë në muaj	/



- Për efikasitet optimal të pastrimit, pastrojeni dhe mirëmbajeni rregullisht pajisjen sipas tabelës së mëposhtme.
- Bazojeni frekuencën e pastrimit dhe mirëmbajtjes në zakonet aktuale të përdorimit.

Pastrimi i depozitës së pluhurave dhe i filtrave

1. Mbani shtypur butonin për të hequr depozitën e ujit.

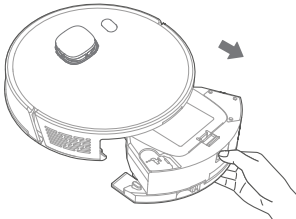

2. Shkarkoni depozitën e ujit

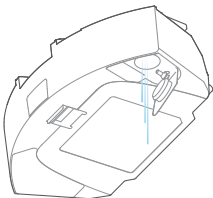

6 Pastrimi dhe mirëmbajtja

3. Hapni kontejnerin e pluhurave dhe zbrazni mbeturinat.

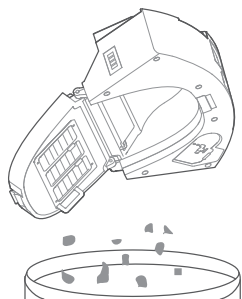

4. Hiqni filtrin HEPA dhe filtrin kryesor. Shkundni lehtë filtrin HEPA për të hequr pluhurat. Pastrimi i filtrit HEPA me ujë nuk rekomandohet.

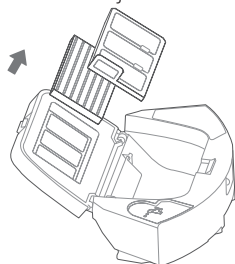

5. Pastroni kontejnerin e pluhurave, filtrin kryesor dhe filtrin sfungjer me ujë.

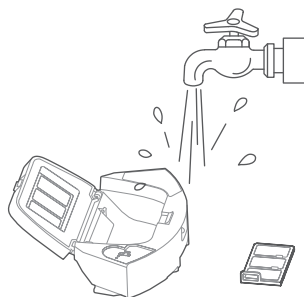

6. Thajini pjesët e lara.

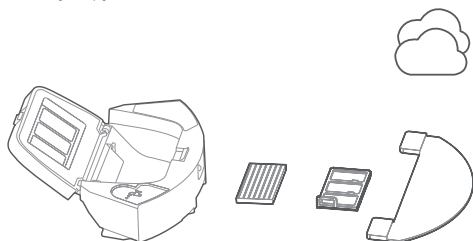

6 Pastrimi dhe mirëmbajtja



Tharja mund të zgjasë nga 24 deri në 48 orë.



Paralajmërim: Para se të vendosni përsëri filtrat, sigurohuni që filtri HEPA dhe filtri kryesor të jenë të thatë.



Paralajmërim: Mos e ekspozoni filtrin HEPA dhe filtrin kryesor ndaj rrezeve të drejtpërdrejta të diellit.

7. Montoni depozitën e ujit, kontejnerin e pluhurave dhe njësinë e filtrit pasi t'i keni tharë dhe më pas instaloni njësinë në fshesën me korrent.



Paralajmërim: Mos e përdorni fshesën robot pa instaluar grupin e filtrave. Në rast të kundërt, pajisja mund të dëmtohet.

Pastrimi i furçës

Hapni kapakun e sipërm të furçës kryesore duke shtypur kapëset. Tërhiqeni lart dhe hiqni rulin kryesor. Prisi flokët e mbledhura në furçën rul me anën e mprehtë prerëse të furçës së pastrimit. Pastaj përdorni fijet e furçës së pastrimit për të pastruar pluhurat nga furça kryesore.

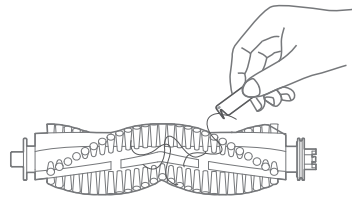
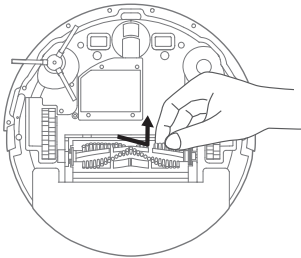

Pastrimi dhe montimi i furçës anësore

Hiqni furçat anësore dhe pastrojini ato me anë të mjetit përkates.

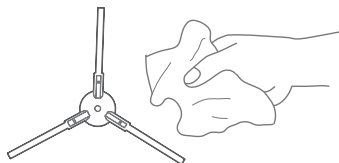
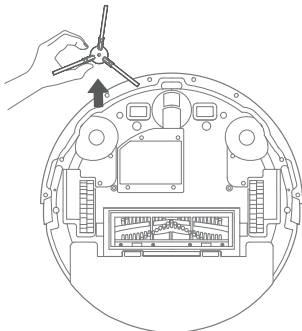

6 Pastrimi dhe mirëmbajtja

Pastrimi i sensorëve

Pastroni rregullisht sensorët dhe pllakat/elektrodat e karikimit dhe hiqni pluhurat duke përdorur një pecetë të thatë dhe të butë ose një furçë pastrimi.

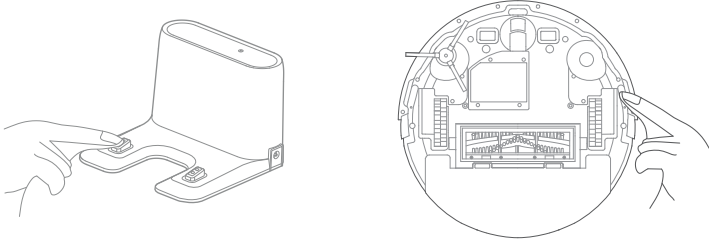

Një leckë e lagur mund t'i dëmtojë pjesët delikate në robot dhe në stacionin e pastrimit. Përdorni një leckë të thatë për pastrim.

7 Zgjidhja e problemeve

Kushtet e përgjithshme të gabimeve

PROBLEMI	ZGJIDHJA
Nuk fillon	<ul style="list-style-type: none"> Nëse bateria është në nivel të ulët, vendoseni në kontejnerin e pluhurave për ta karikuar plotësisht para përdorimit. Nëse temperatura e baterisë është shumë e ulët ose shumë e lartë, përdoreni pajisjen në 3-35°C.
Nuk karikohet.	Nëse njëësia e karikimit nuk ndizet, kontrolloni nëse llamba treguese është e ndezur. Nëse nuk është e ndezur, sigurohuni që të dyja skajet e kabllos elektrike të jenë të lidhura siç duhet. Nëse ka ndonjë problem me kontaktin, pastroni stacionin e karikimit dhe pllakat e kontaktit në pajisje.
Karikohet ngadalë	<ul style="list-style-type: none"> Në mjedisë shumë të nxehta ose shumë të ftohta, pajisja ngadalëson automatikisht shpejtësinë e karikimit për të zgjatur jetëgjatësinë e baterisë. Pllakat e kontaktit të karikimit mund të jenë të papastra; pastrojini ato me një leckë të thatë.
Nuk mund të karikohet.	<ul style="list-style-type: none"> Ka shumë pengesa rreth stacionit të karikimit. Vendoseni stacionin e karikimit në një zonë pa pengesa. Pajisja është shumë larg stacionit të karikimit. Afrojeni pajisjen pranë stacionit të karikimit dhe provoni përsëri.
Sjellje jo normale	Kontrolloni nëse sensori i pajisjes ka anomali apo jo. Nëse nuk ka ndonjë anomali, fikeni pajisjen dhe më pas ndizeni përsëri.
Zhurma të pazakonta gjatë pastrimit.	<ul style="list-style-type: none"> Furça kryesore, furça anësore ose rrota universale mund të ngecin në pengesa. Ndaloni pajisjen dhe pastrojini atë. Rrota universale mund të ketë ngecur me diçka; duhet ta hiqni dhe ta pastroni.
Zvogëlim i fuqisë së pastrimit ose derdhje e pluhurave.	<ul style="list-style-type: none"> Kontejneri i pluhurave është plot ose filtri mund të jetë i bllokuar; pastroni kontejnerin e pluhurave dhe filtrin. Nëse furça kryesore ka ngecur me diçka, pastrojini atë.
Nuk mund të lidhet me Wi-Fi.	<ul style="list-style-type: none"> Nëse funksioni Wi-Fi nuk është aktiv, rivendosni lidhjen Wi-Fi dhe provoni përsëri. Nëse sinjali Wi-Fi është i dobët, sigurohuni që pajisja të jetë në një zonë me sinjal të mirë të Wi-Fi. Nëse lidhja Wi-Fi ka anomali, rivendosni lidhjen Wi-Fi, shkarkoni aplikacionin më të fundit celular dhe provoni të lidheni përsëri. Nëse lidhja Wi-Fi ndërpritet papritur, kjo mund të nënkuptojë që modemi/ruteri i shtëpisë është i dëmtuar; mund të kontaktoni me shërbimin e klientit. Pajisja nuk mbështet rrjetet 5 GHz. Kaloni në rrjetin 2,4 GHz.
Pajisja ndalon gjatë përdorimit.	<p>Pajisja mund të ngecë në kabllo të shpërndara në dyshe, në skajet e perdeve ose në thekët e tapeteve. Këshillohet që ta sistemoni dhomën para pastrimit.</p> <p>Pajisja mund të ngatërrohet në mobilie me të njëjtën lartësi, mund të shtoni mbështetëse për të rritur lartësinë e mobilieve ose për të bllokuar hapësirën e mobilieve gjatë pastrimit.</p>

Najpre pročitate ovaj priručnik!

Poštovani kupci,

Hvala vam što ste kupili ovaj Beko proizvod. Želimo da izvučete maksimum iz ovog visokokvalitetnog proizvoda napravljenog najnovijom tehnologijom. U potpunosti pročitate ova uputstva i priložene dokumente pre upotrebe i sačuvajte ih za referencu. Ako ovaj uređaj predate nekim drugim, priložite i ovo uputstvo za upotrebu. Pridržavajte se svih upozorenja i informacija datim ovde i sledite uputstva.

Simboli i njihova značenja

Ovi simboli su upotrebljeni u ovom uputstvu:



Važne informacije i korisni saveti za korišćenje uređaja.



UPOZORENJE: Upozorenja na opasne situacije koje se odnose na bezbednost života i imovine.



UPOZORENJE: Laserski proizvod klase 1 za potrošače EN 50689 2021

1 Važna uputstva u vezi sa bezbednošću i zaštitom životne sredine

Ovaj odeljak sadrži uputstva za sprečavanje opasnosti koje mogu dovesti do povreda ili materijalne štete. Nepoštovanje ovih uputstava poništava sve garancije za ovaj uređaj.

Opšta bezbednost

- Ovaj aparat je usklađen sa međunarodnim standardima bezbednosti.
- Ovaj uređaj nije namenjen da ga koriste osobe, uključujući decu, sa fizičkim, čulnim ili mentalnim teškoćama ili nedostatkom iskustva i znanja, osim ako nisu pod nadzorom lica odgovornih za njihovu bezbednost i ako nisu upućeni u njegovu upotrebu.
- Ovaj uređaj mogu koristiti deca starija od 8 godina ako su u pratnji osoba odgovornih za njihovu bezbednost i ako su obučena za bezbedno korišćenje uređaja i upoznata sa mogućim opasnostima. Deca ne smeju čistiti uređaj ili obavljati korisničko održavanje osim ako imaju 8 godina ili više i ako su pod nadzorom. Držite uređaj i kabl za napajanje van dohvata dece od 8 godina i mlađe.
- Ovaj uređaj mogu koristiti deca starija od 8 godina i osobe sa fizičkim, čulnim ili mentalnim teškoćama, kao i osobe bez potrebnog znanja i iskustva, pod uslovom da su pod nadzorom, da su obučene za bezbedno korišćenje uređaja i da razumeju povezane opasnosti. Deca ne treba da se igraju s uređajem. Deca ne smeju da čiste ili održavaju uređaj, osim ako nisu pod nadzorom.
- Decu treba nadzirati kako bi se osiguralo da se ne igraju sa ovim aparatom.
- Prste, kosu i široku odeću držite podalje od pokretnih delova ili otvora dok koristite usisivač.
- Uvek pokrenite robotski usisivač na sredini prostorije ili poda i najmanje pola metra udaljeno od ivica.
- Robotski usisivač se može koristiti samo sa stanicom za čišćenje VRR 52514 VB.
- UPOZORENJE: Crni ili tamni podovi i stepenice mogu smanjiti pouzdanost senzora za ivice. Testirajte uređaj na određenom podu i stepenicama pre upotrebe.
- Oslobodite prostor koji treba da se usisa. Podignite kablove i male predmete sa poda koji bi mogli da se zaglave u uređaju. Ugurajte rese tepiha ispod tepiha i podignite zavese, stolnjake i slične predmete sa poda.
- Ne koristite uređaj u prostoriji u kojoj dete ili beba spava.
- Ne koristite uređaj za čišćenje zapaljenih ili dimnih predmeta kao što su cigarete, šibice ili vrući pepeo, niti bilo čega što bi moglo izazvati požar.
- Morate ukloniti bateriju pre odlaganja uređaja.
- Bacite istrošene baterije u skladu sa lokalnim zakonima i propisima.
- Ovaj uređaj sadrži baterije koje mogu menjati samo ovlašćena lica.
- Vodite računa da baterije budu postavljene sa ispravnim polaritetom.
- Uklonite potrošene baterije iz uređaja i bezbedno ih odložite.
- Ne koristite uređaj na visokim površinama kao što su stolovi ili stolice.
- Ne stavljajte teške predmete na uređaj. Vodite računa da se deca i kućni ljubimci ne penju na uređaj.
- Nemojte napraviti kratak spoj stezaljkama za napajanje.
- Nemojte da koristite istovremeno različite vrste baterija, ili stare i nove baterije.
- Dozvoljeno je da baterije isporučene sa ovim uređajem menjaju samo ovlašćeni serviser.
- Uklonite adapter pre čišćenja i održavanja.
- Ne čistite uređaj ili kabl za napajanje uranjanjem u vodu.
- Ne usisavajte vodu ili druge tečnosti.
- Ne koristite uređaj ako je kabl za napajanje ili sam uređaj oštećen. Obratite se ovlašćenom servisu.

1 Važna uputstva u vezi sa bezbednošću i zaštitom životne sredine

- Ako je naponski kabl oštećen, mora ga zameniti proizvođač da bi se izbegla opasnost.
- Vodite računa da baterije budu postavljene sa ispravnim polaritetom.
- Koristite samo baterije tipa C1251B7.

Informacije o usklađenosti sa WEEE propisima i odlaganju otpada



Usaglašenost sa WEEE direktivom i odlaganjem proizvoda u otpad

Ovaj je uređaj u skladu sa Pravilnikom o upravljanju otpadnim električnim i elektronskim uređajima izdatim od strane Ministarstva za zaštitu životne urbanizaciju i klimatske promene. Ovaj aparat je napravljen od visokokvalitetnih materijala pogodnih za reciklažu i ponovnu upotrebu. Stoga ne odlažite ovaj uređaj sa drugim kućnim otpadom na kraju njegovog veka trajanja. Odnosite ga na sabirno mesto za reciklažu električne i elektronske opreme. O ovim sabirnim centrima se možete raspitati kod lokalne uprave. Možete pomoći u zaštiti životne sredine i prirodnih resursa tako što ćete iskorišćene proizvode odneti na reciklažu.

Informacija o ambalaži



Ambalaža uređaja je napravljena od materijala koji mogu da se recikliraju, u skladu sa nacionalnim propisima o zaštiti životne sredine. Ambalažu ne odložite sa kućnim otpadom ili drugim vrstama otpada već je odložite u sabirne centre za ambalažu koje su navele lokalne vlasti.

Baterije



Obezbedite odložiti istrošene baterije u skladu sa lokalnim zakonima i propisima. Simbol na bateriji i pakovanju označava da bateriju isporučenu sa proizvodom ne treba smatrati kućnim otpadom. Ovaj simbol se može koristiti u kombinaciji sa hemijskim simbolom na nekim baterijama. Ako baterije sadrže više od %0,0005 žive i više od %0,004 olova, hemijski simbol Hg za živu i Pb za olovo se dodaju. Ako obezbedite pravilno odlaganje baterija, doprinećete sprečavanju potencijalne štete po životnu sredinu i zdravlje ljudi usled nepropisnog odlaganja

baterija.

Šta možete učiniti da uštedite energiju

- Koristite postavku brzine koja je najprikladnija za površinu kako biste uštedeli energiju kada koristite uređaj.
- U normalnim uslovima, tvrde površine, zavese i nameštaj zahtevaju malu brzinu, a tepisi veliku brzinu.

Informacije o zakonodavstvu u oblasti hemije

Ovaj proizvod je u skladu sa Pravilnikom br. 32055 o ograničenju upotrebe određenih štetnih supstanci u električnim i elektronskim uređajima, od 26. decembra 2022.

CE deklaracija o usaglašenosti

Kao kompanija Arcelik A.Ş., izjavljujemo da je ovaj proizvod i/ili ovi proizvodi u skladu sa Direktivom 2014/53/EU. Kompletan tekst EU izjave o usaglašenosti dostupan je na sledećoj internet adresi:

beko.com.tr

2 Pregled

Sadržaj pakovanja

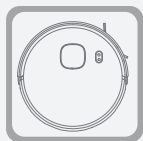

Robotski
usisavač



Stanica za
punjenje

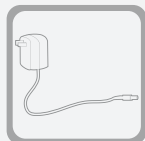

Adapter



Uputstvo za
upotrebu



Bočne četke

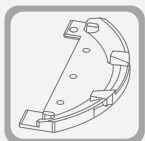

Alat za brisanje



Četkica za
čišćenje

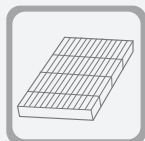

HEPA filter

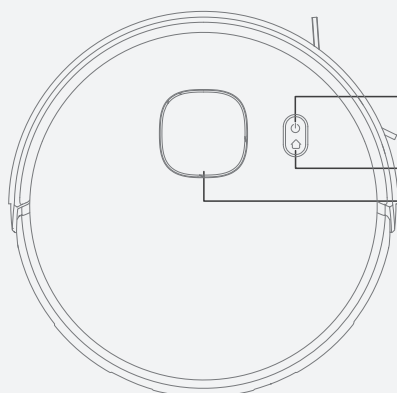

- Dugme za pokretanje/zaustavljanje
- Indikatorsko svetlo za Wi-Fi režim
- Dugme za punjenje
- Laserska glava

2 Pregled

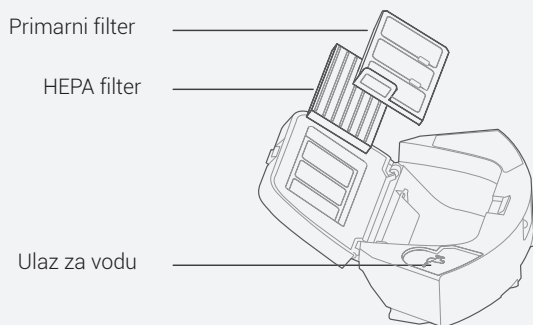
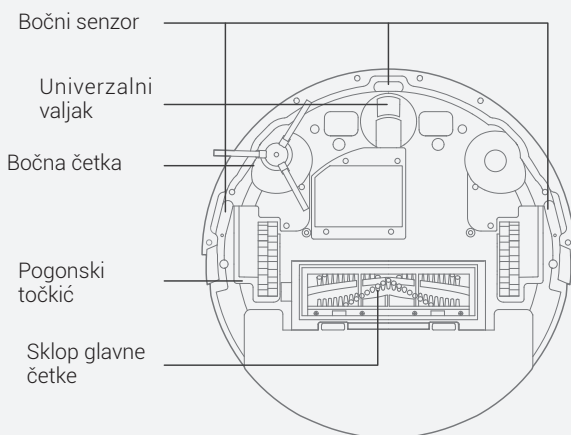

2 Pregled

Tehnički podaci Robot

Vreme punjenja	4-6 sati
Vreme rada	Turbo : 45 minuta Maksimalno : 100 minuta Standardno : 120 minuta Tiho : 170 minuta
Nominalne vrednosti	14.4V  3200mAh
Nominalna snaga	50 W
Radna frekvencija	2400-2483,5 MHz
Maksimalna Izlazna snaga:	20 dBm
Zapremina posude za prašinu:	0,34 litara
Zapremina rezervoara za vodu	0,25 litara
Napon adaptera	100-240 V~ 50/60Hz ili 50-60Hz
Izlazna snaga adaptera	19V  0,6A

Proizvođač zadržava pravo tehničkih i dizajnerskih promena.

Tehničke informacije za rad u režimima niske potrošnje u skladu sa EU Direktivom 2023/826		
Režim	POTROŠNJA ELEKTRIČNE ENERGIJE (u vatima)	TRAJANJE (U MINUTAMA)*
Isključen	-	-
Režim pripravnosti	-	-
Ekran sa informacijama ili statusom režim pripravnosti	-	-
Povezano na mrežni režim pripravnosti	2,0	10

Parametar spoljnog napajanja

Proizvođač	Guangdong Huachuangxing Power Supply Co., Ltd.
Identifikator modela	HCX1201 - 1900600E
Ulazni napon	100-240V~
Ulazna frekvencija	50-60Hz
Ulazna struja	0,5A
Izlazni napon	19,0V DC
Izlazna struja	0,6A
Izlazna snaga:	11,4W
Prosečna aktivna efikasnost	84,91%
Efikasnost pri malom opterećenju (10%)	75,74%
Potrošnja struje u režimu rada bez opterećenja	0.093W

2 Pregled

Proizvođač	E-TEK Electronics Manufactory Co., LTD
Identifikator modela	ZD012A190060EU
Ulazni napon	100-240V~
Ulazna frekvencija	50/60 Hz
Ulazna struja	0,5A
Izlazni napon	19,0V DC
Izlazna struja	0,6A
Izlazna snaga:	11,4W
Prosečna aktivna efikasnost	86,37%
Efikasnost pri malom opterećenju (10%)	85.71%
Potrošnja struje u režimu rada bez opterećenja	0.074W

3 Priprema

1. Pre nego što uključite usisivač, uklonite kablove i male predmete razbacane po podu, kao i lomljive i potencijalno opasne predmete koji se lako mogu prevrnuti. Da biste izbegli povredu ili oštećenje imovine, sprečite da se glavni deo uređaja zaplete u te predmete, da ih vuče ili prevrće.
2. Izbegavajte korišćenje uređaja u oblastima gde može doći u kontakt sa vodom, jer to može oštetiti ventilator i uticati na rad robota.
3. Zabranjeno je korišćenje ovog uređaja na povišenim mestima bez zaštitne ograde.

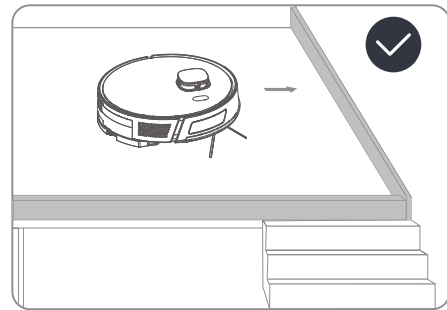
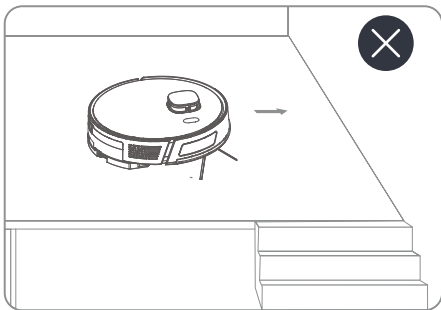
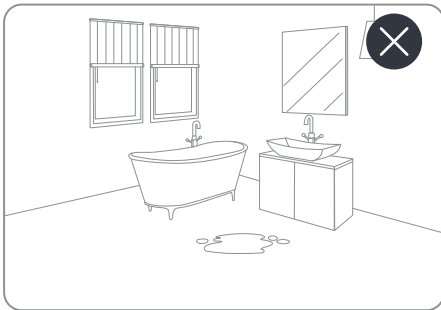
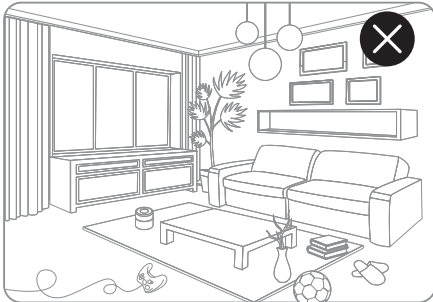

4 Instalacija

1. Skinite zaštitne sundere.

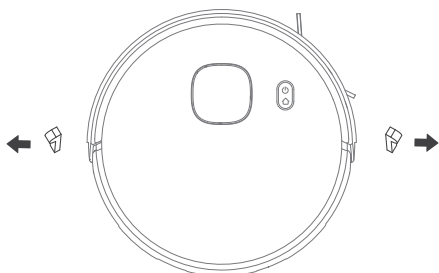

2. Ugradite bočnu četku

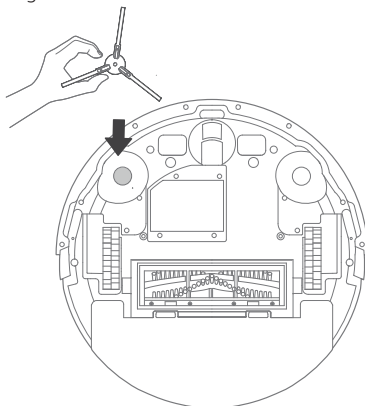

3. Postavite stanicu za punjenje.

Da bi robot radio nesmetano, uklonite sve prepreke unutar 1,5 m ispred i unutar 0,5 m sa leve i desne strane stanice za punjenje. Povežite napajanje.

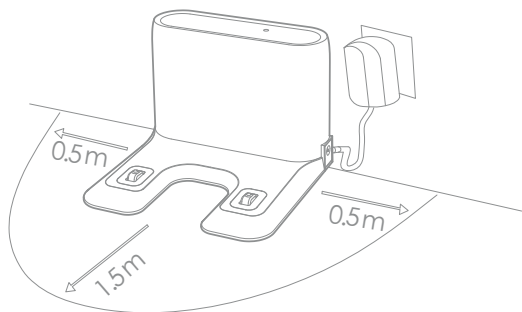

Instalirajte stanicu za punjenje na mestu gde joj može lako pristupiti robotski usisivač. Postavite stanicu za punjenje na tvrdu i ravnu podlogu, a ne na tepih.

5 Rad

Predviđena upotreba

Uređaj je namenjen samo za kućnu upotrebu i nije pogodan za industrijsku upotrebu.

Punjenje uređaja

Kratko pritisnite dugme „“ da biste uključili uređaj. Nakon pokretanja, postavite robota u stanicu za punjenje i započnite punjenje.

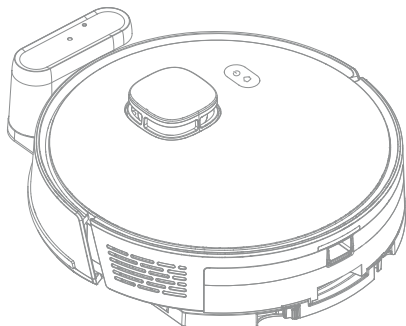

UPOZORENJE: Ne koristite bazu za punjenje na mestima izloženim direktnoj sunčevoj svetlosti ili u oblastima sa visokim refleksijama, poput prostora sa ogledalima.



UPOZORENJE: Da bi se robot nesmetano napunio nakon čišćenja, nemojte pomerati stanicu za punjenje nakon što robot započne čišćenje.



Kada uređaj koristite prvi put, obavezno ga u potpunosti napunite pre upotrebe.

5 Rad

Povezivanje sa HomeDirect aplikacijom.

Ovaj uređaj funkcioniše u kombinaciji sa HomeDirect aplikacijom, pomoću koje možete upravljati uređajem.

1. Preuzmite HomeDirect aplikaciju.

Da biste preuzeli i instalirali aplikaciju, skenirajte QR kod na robotu ili potražite aplikaciju „HomeDirect“ u prodavnici aplikacija.

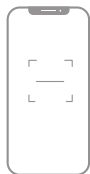

HomeDirect

2. Dodavanje uređaja

Otvorite HomeDirect aplikaciju, dodirnite ikonu „+“ u gornjem desnom uglu i kliknite na opciju „Add Device“. Obratite pažnju na upozorenja da biste dovršili Wi-Fi povezivanje.

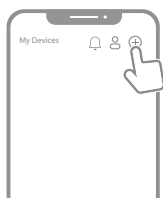

Robot se može povezati samo na Wi-Fi mreže sa WPA2 bezbednosnim protokolom koje rade na frekvenciji od 2,4 GHz.

Stvarni koraci koji se prate mogu se razlikovati od onih u priručniku zbog ažuriranja softvera aplikacije. Pratite uputstva prema najnovijoj verziji aplikacije.

EN 18031-1 Objašnjenje otvorenih servisa:

TCP 6668 je podrazumevano aktivan. Ovaj servis se koristi za primanje komandi iz aplikacije na uređaj koji se nalazi na istoj Wi-Fi mreži.

UDP 7000 se koristi za primanje lokalnih WLAN informacija emitovanih iz aplikacije.

UDP 6667 se koristi za samostalno emitovanje uređaja i otkrivanje uređaja u LAN komunikaciji sa AP distribucionom mrežom.

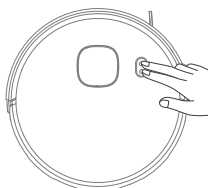

3.



Pritisnite i držite dugme Start/Stop Charging „⏻“ 3 sekunde; indikatorna lampica će početi da treperi i uređaj će preći u režim konfiguracije. Istovremeno se уверite da su Wi-Fi i Bluetooth® funkcije na vašem telefonu uključene.

5 Rad

Isključeno/uključeno

- Kratko pritisnite dugme „“ da biste uključili uređaj, lampica napajanja će zasvetleti i robot će preći u režim pripravnosti.
- Kratko pritisnite dugme „“ da biste isključili uređaj, sve indikatorske lampice će se ugasiti i uređaj će biti uspešno isključen.



Robot se ne može isključiti dok se puni.

Početak čišćenja

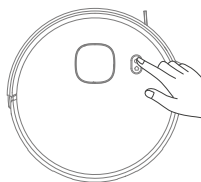

Kratko pritisnite dugme „“ na robotu da biste započeli čišćenje. Kada započne čišćenje, robot će koristiti skeniranu mapu da dinamički isplanira svoju rutu čišćenja. Unutar izabrane zone čišćenja, robot će prvo očistiti duž zidova, a zatim će čistiti uredno i efikasno prateći šablon u obliku cik-cak linija.



UPOZORENJE: Ako je nivo napunjenosti prenikak, čišćenje se ne može započeti. Napunite uređaj pre početka čišćenja.



UPOZORENJE: Pre čišćenja, sklonite sve kablove kako biste sprečili isključivanje usled zaplitanja/povlačenja kablova i kako biste sprečili oštećenje nameštaja.

Pauza/Nastavak

Možete pauzirati rad robota tokom čišćenja pritiskom na bilo koje dugme. Pritisnite dugme „“ da nastavite čišćenje.

Režim mirovanja/Buđenje

Ako robot ostane neaktivan 10 minuta, automatski će preći u režim mirovanja. Lampica napajanja će se ugasiti dok je u režimu mirovanja. Pritisnite bilo koje dugme da probudite robota.

Punjenje

Kada završi čišćenje, robot će se automatski vratiti na stanicu za punjenje i započeti punjenje. Kada je robot u režimu pripravnosti ili pauze, pritisnite „“ da započne punjenje.

5 Rad

Ugradnja jedinice za brisanje mokrom krpom

1. Dodajte vodu

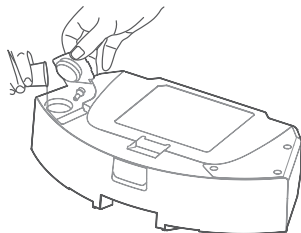

2. Pričvrstite/uklonite krpku.

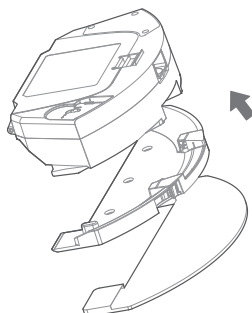

3. Pričvrstite jedinicu rezervoara za vodu.

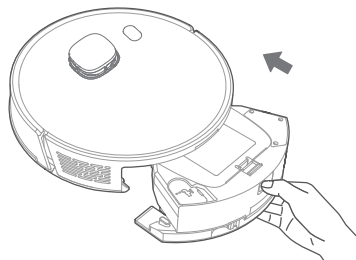

UPOZORENJE: Ne koristite funkciju brisanja na tepisima. Kada je krpa postavljena, ne započinite čišćenje na tepihu.



UPOZORENJE: Nakon što robot prebriše podove, ispraznite rezervoar za vodu, a zatim uklonite i operite krpku. Uverite se da je površina rezervoara za vodu suva pre upotrebe.

6 Čišćenje i održavanje

Isključite aparat i raskočite s mrežnog napajanja pre nego ga počnete čistiti.



UPOZORENJE: Nikada ne koristite benzin, otapala, abrazivna sredstva za čišćenje, metalne predmete ili tvrde četke za čišćenje uređaja.

Deo	Učestalost održavanja	Vreme zamene
Filter visoke efikasnosti (HEPA)	Jednom nedeljno	Na svakih 3 do 6 meseci
Sklop glavne četke	Jednom nedeljno	Na svakih 6 do 12 meseci
Bočna četka	Jednom mesečno	Na svakih 3 do 6 meseci
Kontaktne pločice stanice za punjenje	Jednom mesečno	/
Univerzalni valjak	Jednom mesečno	/
Svaki senzor	Jednom mesečno	/



- Za optimalnu efikasnost čišćenja, redovno čistite i održavajte uređaj prema sledećoj tabeli.
- Učestalost čišćenja i održavanja prilagodite stvarnim navikama korišćenja.

Čišćenje posude za prašinu i filtera

1. Pritisnite i držite dugme da biste uklonili rezervoar za vodu.

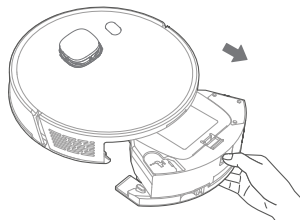

2. Ispraznite rezervoar za vodu.

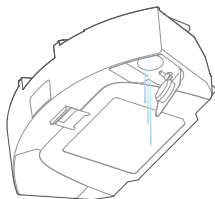

6 Čišćenje i održavanje

3. Otvorite posudu za prašinu i ispraznite smeće.

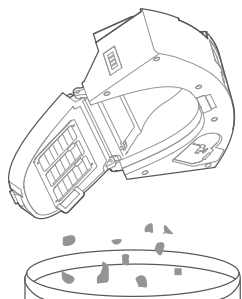

4. Uklonite HEPA filter i primarni filter. Lagano lupkajte HEPA filter da biste uklonili prašinu. Čišćenje HEPA filtera vodom se ne preporučuje.

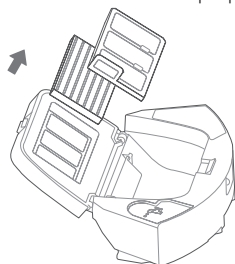

5. Očistite posudu za prašinu, primarni filter i suđerasti filter vodom.

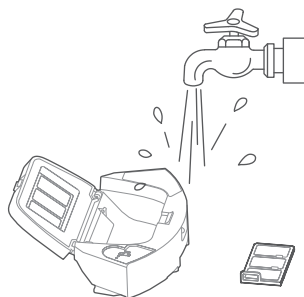

6. Osušite oprane delove.

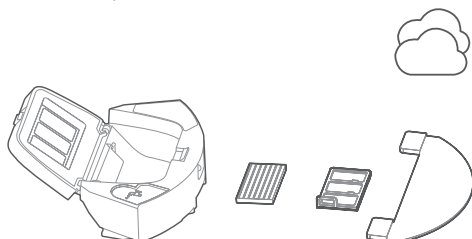

6 Čišćenje i održavanje



Sušenje može trajati 24 do 48 sati.



UPOZORENJE: Pre nego što ponovo postavite filtere, uverite se da su HEPA i primarni filter potpuno suvi.



UPOZORENJE: Ne izlažite primarni i HEPA filter direktnoj sunčevoj svetlosti.

7. Sastavite posudu za vodu, posudu za prašinu i sklop filtera nakon sušenja na vazduhu, a zatim montirajte sklop na usisivač.



UPOZORENJE: Nemojte koristiti robotski usisivač bez instaliranja grupe filtera. U suprotnom, uređaj se može oštetiti.

Čišćenje četke

Otvorite gornji poklopac glavne četke pritiskom na jezičke. Povucite i uklonite glavni valjak nagore. Odsecite dlake umotane oko valjkaste četke oštrim sečivom četke za čišćenje. Zatim upotrebite dlačice četke za čišćenje da uklonite prašinu sa glavne četke.

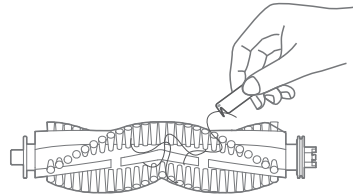
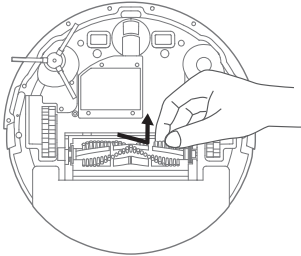

Čišćenje i ugradnja bočne četke

Uklonite bočne četke i očistite ih pomoću alata.

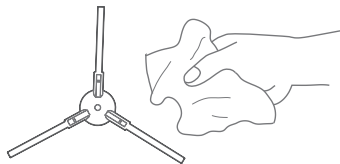
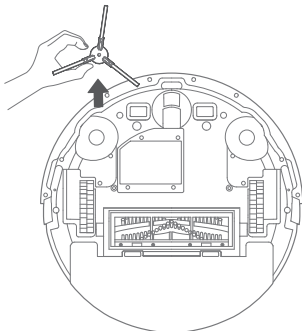

6 Čišćenje i održavanje

Čišćenje senzora

Redovno čistite senzore i pločice/elektrode za punjenje i uklanjajte prašinu suvom i mekom krpom ili četkom za čišćenje.

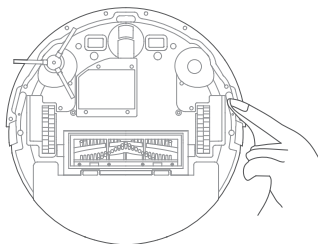
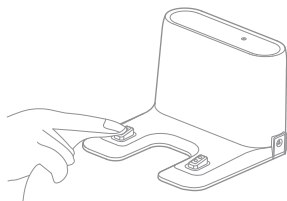

Vlažna krpa može oštetiti osetljive delove u robotu i stanici za čišćenje. Koristite suhu krpnu za čišćenje.

7 Rešavanje problema

Opšti uslovi greške

PROBLEM	REŠENJE
Ne pokreće se	<ul style="list-style-type: none">• Ako je baterija slaba, postavite uređaj na stanicu za punjenje da se potpuno napuni pre upotrebe.• Ako je temperatura baterije preniska ili previsoka, koristite uređaj na temperaturi od 3–35°C.
Ne puni se.	Ako jedinica za punjenje nije uključena, proverite da li indikatorska lampica svetli. Ako ne svetli, uverite se da su oba kraja kabla za napajanje pravilno povezana. Ako postoji problem sa kontaktom, očistite stanicu za punjenje i kontaktne pločice na uređaju.
Puni se sporo	<ul style="list-style-type: none">• U veoma toplim ili hladnim okruženjima, uređaj automatski usporava brzinu punjenja kako bi produžio vek trajanja baterije.• Kontaktne pločice za punjenje mogu biti prljave; očistite ih suvom krpom.
Ne može da se puni.	<ul style="list-style-type: none">• Previše prepreka oko stanice za punjenje. Postavite stanicu za punjenje na mesto bez prepreka.• Uređaj je predaleko od stanice za punjenje. Postavite uređaj pored stanice za punjenje i pokušajte ponovo.
Neobično ponašanje	Proverite da li je senzor uređaja u kvaru. Ako nije, isključite uređaj, a zatim ga ponovo uključite.
Neobični zvuci tokom čišćenja.	<ul style="list-style-type: none">• Glavna četka, bočna četka ili univerzalni točkić mogu biti zakačeni za prepreke. Zaustavite uređaj i očistite ga.• Univerzalni valjak može biti zapleten; uklonite ga i očistite.
Smanjena snaga čišćenja ili ispadanje prašine.	<ul style="list-style-type: none">• Posuda za prašinu je puna ili je filter zapušen; očistite posudu za prašinu i filter.• Ako se na glavnu četku nešto upetljalo, očistite je.
Ne može da se poveže na Wi-Fi.	<ul style="list-style-type: none">• Ako Wi-Fi funkcija nije aktivna, resetujte Wi-Fi i pokušajte ponovo.• Ako je Wi-Fi signal slab, uverite se da je uređaj u području sa dobrim prijemom signala.• Ako je Wi-Fi veza nestabilna, resetujte Wi-Fi, preuzmite najnoviju verziju mobilne aplikacije i pokušajte ponovo da se povežete.• Ako se Wi-Fi veza iznenada prekine, to može značiti da je kućni modem/ruter u kvaru; obratite se korisničkom servisu.• Uređaj ne podržava mreže od 5 GHz. Prebacite se na mrežu od 2,4 GHz.
Uređaj se zaustavlja tokom rada.	Uređaj se može zakačiti za kablove razbacane po podu ili za ivice zavesa i rese tepiha. Preporučuje se da sredite prostoriju pre čišćenja. Uređaj se može zaglaviti ispod nameštaja iste visine; možete dodati podmetače da podignete nameštaj ili blokirati prostor ispod njega tokom čišćenja.

Arçelik A.Ş. Karaağaç Caddesi No:2-6,
34445, S t l ce, İSTANBUL, T RKİYE

www.beko.com