

beko

Вбудована варильна панель / Посібник користувача

Plită încorporabilă / Manual de utilizare

Inbouwkookplaat / Gebruiker Handleiding



HII64200RT

185262535_4/ UK RO NL / R.AF/ 11/22/2025 10:58 AM
7757189267



Ласкаво просимо!

Шановний покупцю!

Дякуємо, що вибрали виріб Веко. Бажаємо, щоб ваш виріб, виготовлений за стандартами високої якості та сучасної технології, працював найкращім та найефективнішим чином. Перед початком використання виробу рекомендуємо уважно ознайомитися з цим керівництвом та будь-якою іншою наданою документацією.

Беріть до уваги всю інформацію та попередження, наведені в посібнику користувача. У такий спосіб ви захистите себе і свій виріб від можливих небезпек.

Збережіть посібник користувача. У разі передачі цього виробу іншій особі, передайте їй також це керівництво користувача. У цьому керівництві наведено гарантійні умови, правила експлуатації виробу та способи пошуку та усунення його несправностей.

Символи та їх опис у посібнику користувача



Небезпека, яка може призвести до смерті або травми.



Важлива інформація або корисні поради.



Ознайомтеся з інформацією в посібнику користувача.



Застереження щодо гарячої поверхні.

ПРИМІТКА Небезпека, що може завдати матеріальної шкоди виробу або навколишньому середовищу.

Arçelik A.Ş.

Karaağaç caddesi No:2-6
34445 Sütlüce/Istanbul/TURKEY

Made in TURKEY



1 Інструкції з техніки безпеки

- Цей розділ містить інструкції з техніки безпеки, які допоможуть запобігти ризикам отримання особистих травм або матеріальних збитків.
- Якщо виріб передається іншій особі для особистого користування або як уживаний пристрій, слід разом із ним надати посібник користувача, етикетки виробу та інші відповідні документи та складові частини.
- Наша компанія не несе відповідальності за збитки, які можуть виникнути в разі недотримання цих інструкцій.
- Недотримання цих інструкцій анулює будь-яку гарантію.
- До виконання монтажних і ремонтних робіт допускаються тільки представники виробника, фахівці уповноваженої сервісної служби або особи, призначені компанією-імпортером.
- При цьому дозволяється використовувати тільки оригінальні запчастини та приладдя.
- Забороняється ремонтувати або замінювати будь-який компонент виробу, якщо це чітко не зазначено в посібнику користувача.
- Не дозволяється виконувати технічні модифікації виробу.

1.1 Передбачуване використання

- Цей виріб призначений для домашнього використання. Він не підходить для комерційного використання.
- Не використовуйте виріб у садах, на балконах чи інших приміщеннях на відкритому повітрі. Цей виріб призначений для використання в домогосподарствах і на кухнях для персоналу в магазинах, офісах та інших робочих середовищах.
- **ПОПЕРЕДЖЕННЯ:** Цей виріб слід використовувати лише для приготування їжі. Його не слід використовувати для інших цілей, наприклад для обігріву приміщення.



1.2 Дитина, вразлива людина та безпека Pet

- Цей продукт може бути використаний для дітей 8 років і старше, і людей, які були недорозвинені у фізичних, сенсорних або розумових здібностей, або у яких не вистачає досвіду та знань, доки вони контролюють або тренують безпечно використання і безпеки продукту.
- Діти не повинні гратися з продуктом. Очищення та обслуговування користувачів не повинні виконуватися дітьми, якщо хтось їх не бачить.
- Цей продукт не повинен використовуватися людьми з обмеженими фізичними, сенсорними чи розумовими здібностями (включаючи дітей), якщо вони не зберігаються під наглядом або отримують необхідні вказівки.
- Дітям слід бути керованим, щоб переконатися, що вони не грають з продуктом.
- Електричні продукти небезпечні для дітей та домашніх тварин. Діти та

домашні тварини не повинні гратися з, підходити або увійти в товар.

- Не вставляйте об'єкти, які діти можуть досягти у продукт.
- Поверніть ручку кошиків і пси на бік лічильника, щоб діти не могли схопити і спалити.
- **ПОПЕРЕДЖЕННЯ:** Під час використання, доступні поверхні продукту гарячі. Тримайте дітей подалі від продукту.
- Утримуйте пакувальники з матеріалами для дітей. Є небезпека і задуха.
- Перед викиданням зношених і непотрібних продуктів:
 1. Роз'єднати модуль живлення і вилучіть його з сокета.
 2. Відріжте силовий кабель і відключити його з виключкою з продукту.
 3. Прийміть запобіжні заходи, щоб не допустити до продукту дітей.
 4. Не дозволяти дітям грати з продуктом, коли він перебуває у режимі простою.



1.3 Електрична безпека

- Підключіть виріб до заземленої розетки, захищеної запобіжником, що

- відповідає поточним номіналам, зазначеним на етикетці типу. Монтаж заземлення має бути виконаний кваліфікованим електриком. Не використовуйте виріб без заземлення відповідно до місцевих/національних норм.
- Штепсельна вилка або електричне з'єднання пристрою має бути у легкодоступному місці. Якщо це неможливо, в електричній схемі, до якої підключається виріб, необхідно встановити пристосування (запобіжник, перемикач тощо) відповідно до електричних норм і з відокремленням усіх полюсів від мережі.
 - Перед виконанням ремонту, технічного обслуговування і чищення від'єднайте виріб від електромережі або вимкніть запобіжник.
 - Підключіть виріб до розетки, яка відповідає значенню напруги та частоти, зазначеному на етикетці типу.
 - Якщо придбаний виріб не оснащений шнуром живлення, використовуйте лише відповідний з'єднувальний кабель, описаний у розділі «Технічні характеристики».
 - Не затискуйте шнур живлення під і за виробом. Не кладіть важкі предмети на шнур живлення. Не допускайте, щоб шнур живлення згинався, ламався, або контактував з будь-яким джерелом тепла.
 - Після транспортування виробу в місце призначення та збирання чи очищення переконайтесь, що кабель живлення не був пошкоджений.
 - Використовуйте лише оригінальний кабель. Не використовуйте порізані чи пошкоджені шнури живлення.
 - Не використовуйте для живлення виробу подовжувач або розетковий блок.
 - Якщо необхідно використовувати адаптер-перетворювач (для штепсельної вилки), зверніться до авторизованого сервісного центру або імпортера щодо інформації про схвалений адаптер.
 - Зверніться до імпортера або авторизованого сервісного центру, якщо довжина лінії живлення є недостатньою.
 - Портативні джерела живлення або розетковий блок можуть перегрітися й

спалахнути. Тримайте розетковий блок і портативні джерела живлення подалі від виробу.

- Якщо шнур живлення пошкоджений, з метою запобігання можливих небезпек його треба замінити, звернувшись до виробника, уповноваженої сервісної служби або особи, зазначеної компанією-імпортером.

Якщо ваш виріб обладнано шнуром живлення й штепсельною вилкою, дотримуйтеся нижченаведених правил.

- Ніколи не вставляйте штепсельну вилку виробу в зламану, незакріплену або неробочу розетку. Переконайтеся, що вилка повністю вставлена в розетку. Інакше з'єднання можуть перегрітися й спричинити пожежу
- Уникайте включення пристрою в розетки з жирними плямами, забруднені розетки або ті, що потенційно піддаються впливу води (як-от розетки, розміщені біля робочої поверхні, звідки може стікати вода). Інакше існує ризик

короткого замикання або ураження електричним струмом.

- Ніколи не торкайтеся вилки мокрими руками!
- Витягуйте вилку з розетки, використовуючи корпус вилки, а не сам шнур живлення.



1.4 Безпека під час транспортування

- Перед транспортуванням від'єднайте виріб від мережі живлення.
- У разі необхідності транспортування виробу оберніть його пакувальним бульбашковим матеріалом або товстим картоном і щільно зафіксуйте ці матеріали клейкою стрічкою. Надійно закріплюйте рухомі частини виробу, щоб запобігти їх пошкодженню.
- Перед встановленням виробу слід перевірити його на наявність пошкоджень, отриманих під час транспортування. У разі пошкодження зверніться до імпортера або авторизованого сервісного центру.



1.5 Безпечне встановлення

- Перед початком монтажних робіт знеструміть лінію живлення, до якої буде підключатися виріб, вимкнувши запобіжник.
- Завжди надягайте захисні рукавички під час транспортування та встановлення. Інакше існує ризик травмування гострими краями.
- Перед встановленням виробу його слід перевірити на пошкодження. Не встановлюйте виріб у разі виявлення пошкоджень.
- Уникайте використання будь-яких теплоізоляційних матеріалів для покриття внутрішньої частини меблів, які збираєтеся встановлювати.
- Необхідно забезпечити, щоб місце встановлення виробу не піддавалося впливу прямих сонячних променів і джерел тепла, як-от: електричних або газових обігрівачів.
- Тримайте відкритим навколишній простір біля всіх вентиляційних каналів виробу.

- Забороняється встановлювати виріб біля вікна. Якщо ви відкриєте вікно, гарячий посуд може перекинутися.
- Якщо позаду місця, де буде встановлено виріб, є розетка, необхідно переконатися, що виріб не торкається ні розетки, ні вилки, вставленої в розетку.
- Необхідно забезпечити, щоб на задній або бічній стінці в місці, призначеному для встановлення виробу, не знаходилися газовий шланг, пластикова водопровідна труба й розетка. Інакше вони можуть деформуватися під впливом тепла під час роботи варильної панелі і створити ризик порушення безпеки.



1.6 Безпека використання

- Не забувайте вимикати пристрій після кожного використання.
- Якщо виріб тривалий час не використовується, від'єднайте його від електромережі або вимкніть запобіжник на електричному щитку.
- Не використовуйте виріб, якщо він поламався або пошкодився під час використання. Від'єднайте

виріб від електромережі.
Зверніться до імпортера або авторизованого сервісного центру.

- **ПОПЕРЕДЖЕННЯ:** Якщо на варильній поверхні утворилася тріщина, від'єднайте виріб від електромережі, щоб уникнути небезпеки ураження електричним струмом.

- **ПОПЕРЕДЖЕННЯ:** Якщо скляна поверхня плити розбилася, дотримуйтеся таких правил.

Вимкніть усі газові та (якщо є) електричні конфорки.

Від'єднайте виріб від електромережі.

- Не торкайтеся поверхні пристрою.
- Не використовуйте пристрій.
- Ні в якому разі не наступайте на пристрій.
- Забороняється використовувати виріб у разі, якщо ваша здатність розсудливо міркувати або координація рухів порушені внаслідок вживання алкоголю та/або наркотиків.
- Забороняється зберігати легкозаймисті предмети в зоні приготування їжі та навколо неї. Інакше це може призвести до пожежі.

- Цей виріб не підходить для використання з пультом дистанційного керування або зовнішнім годинником.



1.7 Застереження щодо температури

- **ПОПЕРЕДЖЕННЯ:** Під час використання сам виріб і його легкодоступні частини нагріваються до високих температур. Слід уникати торкання виробу й нагрівальних елементів. Якщо діти віком до 8 років не знаходяться під постійним наглядом, необхідно забезпечити, щоб вони не наближались до виробу.
- Забороняється зберігати легко займисті або вибухонебезпечні матеріали біля виробу, оскільки його поверхні можуть нагріватися до високих температур під час роботи.
- **ПОПЕРЕДЖЕННЯ:** Небезпека загоряння. Не зберігайте предмети на варильних поверхнях.



1.8 Безпека під час готування

- **ПОПЕРЕДЖЕННЯ:** Необхідно стежити за процесом приготування. Потрібно постійно

спостерігати за процесом короткотривалого приготування.

- **ПОПЕРЕДЖЕННЯ:** Під час приготування їжі на твердому або рідкому жирі небезпечно залишати плиту без нагляду, оскільки це може спричинити пожежу. **НИКОЛИ** не намагайтеся гасити вогонь водою; відключіть виріб від електромережі, а потім накрийте полум'я кришкою, протипожежною тканиною тощо.
- Будьте обережні в разі використання алкогольних напоїв у стравах. Спирт випаровується при високих температурах і може спричинити пожежу, оскільки може спалахнути під час контакту з гарячими поверхнями.

1.9 Електроіндукція

- Електрично керовані зони варильної поверхні оснащені передовою індукційною технологією. На індукційних конфорках, які дозволяють економити час і електроенергію, слід використовувати посуд, придатний для готування на індукційних поверхнях; в іншому випадку конфорка не працюватиме. Детальна

інформація наведена у розділі «Вибір посуду для приготування».

- Оскільки індукційна варильна поверхня створює магнітне поле, це може мати шкідливі наслідки для людей, які використовують пристрої, як-от: кардіостимулятори або дозатори інсуліну.
- Після використання вимкніть конфорку за допомогою елемента панелі управління, не покладайтеся на датчик посуду.
- Не слід розміщувати металеві предмети, як-от: ножі, виделки, ложки і кришки на варильній поверхні, оскільки вони нагріються до високих температур.
- Забороняється зберігати металеві предмети в шухлядах під варильною поверхнею. Матеріали, які знаходяться поруч із пристроєм впродовж його інтенсивної експлуатації, можуть перегріватися.
- Забороняється класти на індукційну варильну поверхню електронні вироби, як-от: мобільні телефони, планшети, комп'ютери. Ваші вироби можуть зазнати пошкоджень.



1.10 Безпечне обслуговування та очищення

- Перш ніж чистити виріб, зачекайте його охолодження. Гарячі поверхні можуть спричинити опіки!

- Ніколи не мийте виріб, розпилюючи або наливаючи на нього воду! Існує небезпека ураження електричним струмом!
- Не використовуйте для чищення виробу парочисники, оскільки це може призвести до ураження електричним струмом.

2 Інструкції щодо охорони навколишнього середовища

2.1 Директива щодо відходів пакувальних матеріалів

2.1.1 Відповідність вимогам Директиви щодо утилізації відходів електричного та електронного обладнання (Директиви WEEE) та утилізації використаних виробів

Цей виріб відповідає вимогам Директиви ЄС щодо утилізації відходів електричного та електронного обладнання (Директиви WEEE) (2012/19/EU). Цей виріб має класифікаційний символ щодо утилізації відходів електричного та електронного обладнання (WEEE).



Цей виріб виготовлено з високоякісних деталей та матеріалів, які можна використовувати повторно й які придатні для переробки.

Тому не викидайте використаний виріб разом із звичайними побутовими та іншими відходами після закінчення його терміну служби. Віднесіть його в пункт збору електричного та електронного обладнання для подальшої переробки. Щодо розміщення таких пунктів збору можна дізнатися в органах місцевої

адміністрації. Належна утилізація пристрою допомагає запобігти негативним наслідкам для навколишнього середовища та здоров'я людей.

Відповідність вимогам Директиви щодо обмеження небезпечних речовин (Директиви RoHS).

Придбаний виріб відповідає вимогам Директиви ЄС щодо обмеження небезпечних речовин (Директиви RoHS) (2011/65/EU). Він не містить шкідливих і заборонених матеріалів, зазначених у цій Директиві.

2.2 Інформація щодо упаковки

Пакувальні матеріали виробу виготовлені з матеріалів, що підлягають переробці, відповідно до наших національних правил екологічної безпеки. Не викидайте використані пакувальні матеріали разом із побутовими та іншими відходами, віднесіть їх у пункти збору пакувальних матеріалів, визначені місцевою владою.

2.3 Поради щодо енергозбереження

Відповідно до Регламенту (ЄС) № 66/2014 інформацію про енергоефективність розміщено на чеку, який надається разом із виробом.

Нижченаведені рекомендації допоможуть вам експлуатувати придбаний виріб із дотриманням правил екологічного й енергоефективного використання.

- Перед початком готування страв із заморожених продуктів необхідно їх розморозити.
- Використовуйте каструлі/сковорідки, розмір і кришки яких підходять для конфорки. Завжди вибирайте каструлі,

розмір яких підходить для приготування страв. Щоб приготувати страву в посуді невідповідного розміру, потрібно витратити більше енергії.

- Слідкуйте за чистотою зон готування плити й днищ кухонного посуду. Бруд зменшує тепловіддачу між зоною готування й днищем кухонного посуду.

3 Придбаний виріб

3.1 Опис виробу

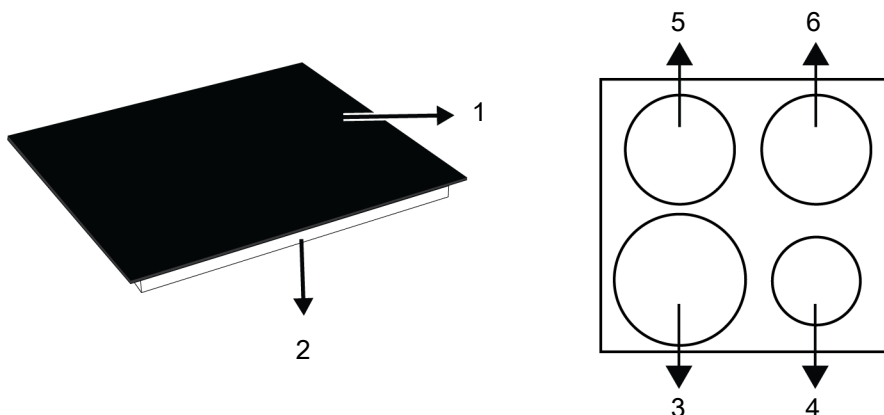

- 1 Скляна поверхня приготування
- 3 Індукційна зона приготування
- 5 Індукційна зона приготування

- 2 Нижня частина корпусу
- 4 Індукційна зона приготування
- 6 Індукційна зона приготування

3.2 Технічні характеристики

Загальні характеристики	
Зовнішні розміри виробу (висота/ширина /глибина) (мм)	50* /590 /520
Габарити установки варильної поверхні (ширина/глибина), мм	560 (+2) /490 (+2)
Напруга/частота	1N~220-240 V /2N~380-415 V; 50 Hz
Тип і переріз кабелю, що використовується/підходить для використання у виробі	мін. H05V2V2-F 5 x 2,5 mm ²
Загальне енергоспоживання, кВт	макс. 7,2 kW
* Висота варильної панелі, вказана в технічній таблиці, є висотою нижньої кришки виробу.	

Додаткова інформація, що доповнює вміст посібника користувача.	Технічна інформація щодо роботи в режимах низької потужності відповідно до Регламенту ЄС 2023/826	
Режим	СПОЖИВАНА ПОТУЖНІСТЬ, ВАТТ	ПЕРІОД ЧАСУ, ХВИЛИН*
Вимкн.	0,5	-
Режим очікування	-	-
Режим очікування з відображенням інформації або стану	-	-
Режим очікування з підключенням до мережі	-	-

* Період часу, після якого обладнання автоматично перемикається в режим очікування, режим вимкнення або режим очікування з підключенням до мережі в хвилини, округлений до найближчої хвилини.



Технічні характеристики можуть бути змінені без попереднього попередження для поліпшення якості виробу.



Значення, зазначені на етикетках виробу або в супровідній документації, отримуються в лабораторних умовах згідно з відповідними стандартами. Залежно від експлуатаційних та екологічних умов виробу ці значення можуть змінюватися.



Зображення в цьому посібнику є схематичними і можуть не точно відповідати вашому виробу.

4 Правила експлуатації варильної панелі

4.1 Загальна інформація про використання варильної панелі

Загальні попередження

- Не допускайте падіння будь-яких предметів на скляну варильну поверхню. Навіть маленькі предмети, такі як сілнички, можуть пошкодити скляну варильну поверхню. Не використовуйте тріснуту скляну варильну поверхню. Вода може просочитися в ці щілини і спричинити коротке замикання. Якщо поверхня будь-яким чином пошкоджена (наприклад, видимі тріщини), спочатку вимкніть запобіжник, потім від'єднайте виріб від мережі та зверніться до авторизованого сервісного центру, щоб зменшити ризик ураження електричним струмом.

- Конфорки будуть гарячими після кожного використання, тому не ставте пластиковий посуд на конфорки. Негайно очистіть будь-який розплавлений матеріал на поверхні.



Ви можете знайти детальну інформацію про принцип роботи індукційної варильної поверхні, відповідний посуд, характеристики варильної поверхні та рекомендації/таблиці щодо приготування їжі, що стосуються вашого продукту, у розширеному та вичерпному посібнику. Відскануйте QR-код на сторінці 2 посібника, щоб отримати розширений та вичерпний посібник.

4.2 Панель управління

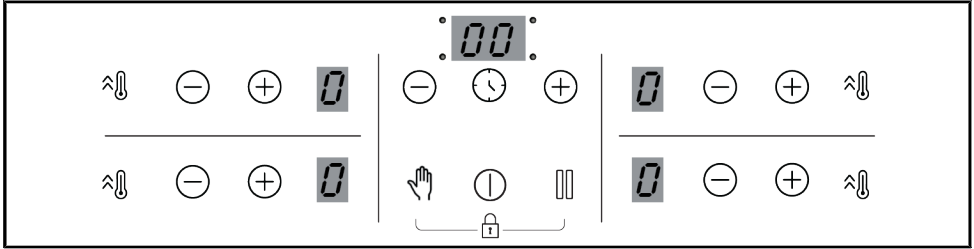

Кнопки

- : Кнопка «Увімкн./Вимкн.»
- : Кнопка таймера
- : Кнопка швидкого нагрівання/Кнопка налаштування високої потужності (Booster)
- : Кнопка блокування очищення
- : Кнопка зупинення
- : Кнопка збільшення
- : Кнопка зменшення

Символи

- : Символ комбінування зон приготування на широкій поверхні *
- : Символ блокування кнопок

* Відрізняється залежно від моделі виробу. Може не існувати у вашому виробі.

Дисплей зони приготування

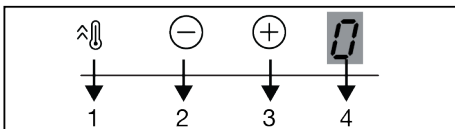

- 1 Кнопка швидкого нагрівання/Кнопка налаштування високої потужності (Booster)
- 2 Кнопка зменшення температури
- 3 Кнопка збільшення температури
- 4 Індикатор температури відповідної варильної поверхні

Відображення таймера

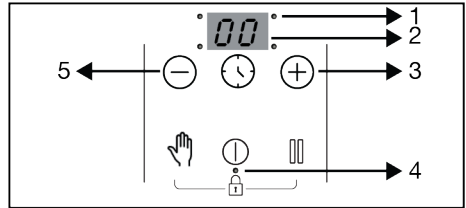

- 1 Світлодіод робочої точки для таймера
- 2 Індикатор таймера
- 3 Кнопка збільшення значення таймера
- 4 Світлодіод робочої точки для кнопки блокування/кнопки блокування від дітей
- 5 Кнопка зменшення значення таймера

Індикатор залишкового тепла

Якщо символ **H** блимає на дисплеї зони нагрівання, це означає, що варильна панель все ще гаряча та може бути використана для підтримки в нагрітому стані незначної кількості їжі. Цей символ згодом перетвориться на символ **h**, який означатиме зниження температури.

У разі вимкнення електроживлення індикатор залишкового тепла не спрацює та не попереджатиме користувача про гарячі зони нагрівання.

Регулювання рівня температури

1. Увімкніть варильну панель, торкнувшись кнопки .
2. Відрегулюйте потрібну температуру, натиснувши кнопки зони .

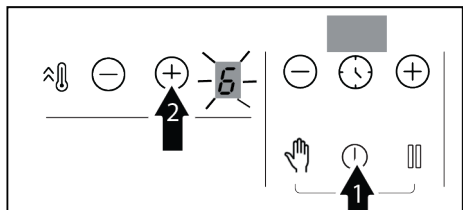

⇒ Відповідна зона нагрівання почне роботу на встановленому рівні температури.

i Зовнішня секція зони нагрівання індукційної варильної панелі діаметром 280 мм (якщо ваш продукт обладнано зоною нагрівання індукційної варильної панелі діаметром 280 мм) активується тільки тоді, коли на зону нагрівання встановлено достатньо велику каструлю, що накриває зону повністю, а температуру встановлено на позначку вище 8.

Вимикання зони нагрівання:

✓ Увімкнену зону нагрівання можна вимкнути 4 різними способами:

1. **Торкнувшись кнопки** ; Торкніться кнопки .
2. **Зниженням рівня температури до "0"**; Можна вимкнути зону нагрівання, встановивши рівень температури "0".

5 Технічне обслуговування та очищення

5.1 Загальна інформація щодо очищення

Загальні попередження

- Перш ніж чистити виріб, зачекайте його охолодження. Гарячі поверхні можуть спричинити опіки!
- Не наносьте миючі засоби безпосередньо на гарячі поверхні. Це може призвести до утворення стійких плям.
- Виріб слід ретельно очищати й висушувати після кожного використання. В результаті цього залишки продуктів легко очищуються, і

3. **Застосувавши функцію вимкнення потрібної зони нагрівання за допомогою таймера**; Після завершення встановленого часу таймер вимкне відповідну зону нагрівання. На відповідному дисплеї відобразиться "0" або "00". Після завершення встановленого часу пролунає звуковий сигнал. Щоб вимкнути його, торкніться будь-якої кнопки на панелі управління.

4. **Одночасно торкнувшись кнопок зони нагрівання** / **потрібної зони**; Можна вимкнути відповідну зону нагрівання, одночасно торкнувшись кнопок / .

i Якщо символ **H** або **h** відображається на дисплеї після вимкнення варильної панелі, це означає, що зона нагрівання ще гаряча. У такому разі не торкайтеся зон нагрівання.

i Детальну інформацію про інші функції та налаштування блоку керування можна знайти в розширеному та вичерпному посібнику. Відскануйте QR-код на сторінці 2 посібника, щоб отримати розширений та вичерпний посібник.

- ці залишки не будуть згоряти під час наступного використання виробу. Завдяки цьому термін служби пристрою подовжиться і не так часто будуть виникати проблеми.
- Не використовувати чистячі продукти для очищення.
 - Деякі засоби для миття й чищення завдають шкоди поверхні. Невідповідними засобами для чищення вважаються: відбілювачі; засоби для чищення, що містять аміак, кислоту або хлорид; засоби для чищення парою; засоби для видалення

накипу; засоби для видалення плям та іржі; абразивні засоби для чищення (кремоподібні засоби для чищення; порошки для чищення; креми для знежирення поверхні; абразивні шкребки, що залишають подряпини; дротяні шкребки, а також губки й ганчірки, що містять бруд і залишки миючих засобів).

- Якщо процедура очищення застосовується після кожного використання, відпадає необхідність застосування спеціальних миючих засобів. Очищайте пристрій за допомогою засобу для миття посуду,

теплої води й м'якої тканини або губки, а потім висушуйте його сухою тканиною.

- Не мийте будь-які компоненти приладу в посудомийній машині, якщо інше не вказано в посібнику користувача.



Детальну інформацію про очищення всіх поверхонь можна знайти в розширеному та вичерпному посібнику. Відскануйте QR-код на сторінці 2 посібника, щоб отримати розширений та вичерпний посібник.

6 Пошук та усунення несправностей

Якщо проблема не зникає після виконання інструкцій у цьому розділі, зверніться до свого постачальника або в уповноважену сервісну службу. Ніколи не намагайтеся самостійно відремонтувати виріб.

Виріб не працює.

- Можливо, запобіжник є несправним або перегорів. >>> Перевірте стан запобіжників у блоці запобіжників. За потреби замініть або повторно активуйте їх.
- Можливо, що пристрій не підключено до заземленої штепсельної розетки. >>> Перевірте, чи підключено пристрій до штепсельної розетки.
- Кнопки на панелі керування не працюють (відноситься до пристроїв, оснащених таймером). >>> Якщо ваш виріб оснащений функцією блокування кнопок, можливо, що увімкнено функцію блокування кнопок; в такому разі вимкніть функцію блокування кнопок.
- Якщо варильна поверхня не вмикається після натискання кнопки увімкнення/вимкнення >>> Від'єднайте його від мережі та зачекайте принаймні 20 секунд, перш ніж підключити.
- Він має захист від перегріву. >>> Зачекайте, поки плита охолоне.
- Не можна використовувати відповідні каstrулі. >>> Перевірте свої горщики.

Символ на освітньому дисплеї постійно освітлюється.

- На варильній поверхні, що працює, може не бути каstrулі. >>> Перевірте, чи є каstrуля на варильній поверхні.
- Ваш горщик не може бути сумісним з індукцією > > > Перевірте, чи є ваш горщик придатним для індукції.
- Горщик може бути не в центрі коректно розташованої зони або нижня поверхня горщика, яка може бути недостатньо широкою для вибраної зони хоб. > > > Центр зони хоб вибором горщика, який досить широкий для зони хоб.
- Горщик або зона хобів можуть бути дуже гарячими. > > > Зачекайте на них, щоб охолонути.

Вибрана зона хоб раптово вимкнулася, поки вона працює.

- Час приготування до вибраної зони, можливо, вже вичерпано. > > > Ви можете встановити новий час приготування їжі або завершити приготування.
- Є теплозахист. > > > Зачекайте для вашого хобу, щоб охолонути.
- Об'єкт може покрити панель керування дотику. > > > Вилучити об'єкт з панелі.

Охолоджуючий вентилятор продовжує працювати, навіть якщо хок вимкнений.

- Це не помилка. Охолоджуючий вентилятор продовжує працювати до електронного устаткування всередині лялечки до відповідної температури.

Є шум, що надходить з хору під час приготування їжі

- Може, під час приготування їжі може бути якась ніяка. Ці звуки залежать від складу кулінарного програмного забезпечення. Ці звуки нормальні, а не несправності і є частиною індукції.



Під час приготування їжі з варильної поверхні можуть доноситися деякі шуми. Ці шуми залежать від складу посуду. Ці шуми є нормальними, не є несправністю та є частиною індукційної технології.

Виробник: "Arçelik A.S."

"Arçelik A.S.", м. Стамбул, Сютлюдже, вул. Караагач №2-6, 34445, Туреччина
(Karaağaç Caddesi No:2-6 Sütlüce, 34445, Turkey)

Офіційний представник на території України: ТОВ «Беко Україна»,
адреса: Бізнес Парк «Європасаж» 01033, м. Київ, вул. Сім'ї Прахових, 58/10, 1-й поверх, тел/факс.:
0-800-500-4-3-2:

Термін служби десять років

Інформацію про сертифікацію продукту Ви можете уточнити, зателефонувавши на гарячу лінію
0-800-500-4-3-2.

Дата виробництва міститься в серійному номері продукту, що вказаний на етикетці, розташованій на продукті, а саме, перші дві цифри серійного номера позначають рік виробництва, а останні дві - місяць. Наприклад, «10-100001-05» означає, що продукт виготовлений в травні 2010 року.

Bun venit!

Stimate client,

Vă mulțumim că ați ales acest Beko produs. Dorim ca produsul dumneavoastră, fabricat cu tehnologie și la o calitate înaltă, să vă ofere o eficiență optimă. Prin urmare, citiți cu atenție acest manual și orice altă documentație furnizată, înainte de a utiliza produsul.

Țineți cont de toate informațiile și avertismentele din manualul de utilizare. Astfel, vă protejați pe dumneavoastră și aparatul împotriva pericolelor care pot apărea.

Păstrați manualul de utilizare. Dacă transferați produsul altcuiva, transmiteți și manualul împreună cu acesta. Condițiile de garanție, metodele de utilizare și depanare pentru produsul dumneavoastră sunt furnizate în acest manual.

Simbolurile și descrierea acestora în manualul de utilizare:



Pericole care pot provoca vătămarea sau decesul.



Informații importante și sfaturi utile de utilizare.



Citiți manualul de utilizare!



Avertizare suprafață fierbinte.

NOTIFICAR Pericole care pot provoca defectarea produsului sau compromiterea mediului acestuia.

E

Arçelik A.Ş.

Karaağaç caddesi No:2-6
34445 Sütlüce/Istanbul/TURKEY

Made in TURKEY





1 Instrucțiuni de siguranță

- Această secțiune include instrucțiunile de siguranță necesare pentru a preveni pericolele de vătămare corporală sau daunele materiale.
- În cazul în care produsul este predat unei alte persoane în scopuri personale sau pentru utilizare la mâna a doua, trebuie furnizate, de asemenea, manualul de utilizare, etichetele produsului și alte documente și piese relevante.
- Compania noastră nu răspunde de daunele care pot să apară dacă aceste instrucțiuni nu sunt respectate.
- Nerespectarea acestor instrucțiuni anulează orice garanție.
- Lucrările de instalare și reparare trebuie întotdeauna efectuate de către producător, serviciul autorizat sau o persoană pe care societatea importatoare o desemnează.
- folosiți numai piese de schimb și accesorii originale.
- Nu reparați și nu înlocuiți nicio componentă a produsului decât dacă este specificat în mod clar în manualul de utilizare.
- Nu realizați modificări tehnice ale produsului.



1.1 Utilizarea destinată

- Acest produs este proiectat pentru utilizare domestică. Nu este adecvat pentru uz comercial.
- Nu folosiți produsul în grădini, pe balcoane sau alte medii în aer liber. Acest produs este destinat utilizării în gospodării și în bucătăriile personalului din magazine, birouri și alte spații de lucru.
- **AVERTISMENT:** Acest produs trebuie utilizat exclusiv în scopul gătitului. Nu trebuie folosit în alte scopuri, cum ar fi încălzirea unei încăperi.

1.2 Siguranța copilului, a persoanelor vulnerabile și a animalelor de companie



- Acest produs poate fi utilizat de copii cu vârsta de 8 ani și peste și de persoane care sunt subdezvoltate în abilități fizice, senzoriale sau mentale sau care au lipsă de experiență și cunoștințe, atâta timp cât sunt

supravegheați sau instruiți cu privire la utilizarea în siguranță și pericolele produsului.

- Copiii nu ar trebui să se joace cu produsul. Curățarea și întreținerea utilizatorului nu trebuie efectuate de copii decât dacă există cineva care le supraveghează.
- Acest produs nu trebuie utilizat de persoanele cu capacitate fizică, senzorială sau mentală limitată (inclusiv copii), cu excepția cazului în care sunt ținute sub supraveghere sau primesc instrucțiunile necesare.
- Copiii trebuie supravegheați pentru a se asigura că nu se joacă cu produsul.
- Produsele electrice sunt periculoase pentru copii și animale de companie. Copiii și animalele de companie nu trebuie să se joace, să urce sau să intre în produs.
- Nu puneți obiecte pe care copiii le pot atinge pe produs.
- Rotiți mânerul oalelor și tigăilor în partea laterală a blatului, astfel încât copiii să nu poată apuca și arde.

- **AVERTISMENT:** În timpul utilizării, suprafețele accesibile ale produsului sunt fierbinți. Păstrați copiii departe de produs.
- Nu lăsați materialele de ambalare la îndemâna copiilor. Există un pericol de rănire și sufocare.
- Înainte de a arunca produsele uzate și inutile:
 1. Deconectați ștecherul de alimentare și scoateți-l din priză.
 2. Tăiați cablul de alimentare și deconectați-l cu ștecherul de la produs.
 3. Luați măsuri de precauție pentru a împiedica copiii să intre în produs.
 4. Nu permiteți copiilor să se joace cu produsul atunci când acesta este în modul inactiv.



1.3 Siguranță electrică

- Conectați produsul la o priză împământată protejată de o siguranță corespunzătoare valorilor nominale indicate pe eticheta aparatului. Instalația de împământare trebuie realizată de un electrician calificat. Nu folosiți produsul

- fără împământare, în conformitate cu reglementările locale/naționale.
- Priza sau conexiunea electrică a aparatului trebuie să fie într-un loc ușor accesibil. Dacă acest lucru nu este posibil, trebuie să existe un mecanism (siguranță, comutator, întrerupător cu cheie etc.) pe instalația electrică la care este conectat produsul, cu respectarea reglementărilor electrice și separarea tuturor polilor de rețea.
 - Scoateți produsul din priză sau deconectați siguranța înainte de efectuarea depanării, întreținerii și curățării.
 - Conectați produsul la o priză care corespunde valorilor de tensiune și frecvență specificate pe eticheta aparatului.
 - (În cazul în care produsul nu are un cablu de alimentare) utilizați numai cablul de conectare descris în secțiunea "Specificații tehnice".
 - Nu blocați cablul de alimentare dedesubtul și în spatele produsului. Nu așezați obiecte grele pe cablul de alimentare. Cablul de alimentare nu trebuie îndoit, strivit și nu trebuie să intre în contact cu nicio sursă de căldură.
 - Asigurați-vă că nu este ciupit sau strivit cablul de alimentare în timp ce împingeți produsul la locul său, după proceduri de instalare sau curățare.
 - Utilizați exclusiv cablul original. Nu utilizați cabluri tăiate sau deteriorate.
 - Nu folosiți un prelungitor sau o priză multifuncțională pentru a utiliza produsul.
 - Contactați centrul de service autorizat sau importatorul pentru a utiliza adaptorul aprobat în cazurile în care este necesară utilizarea unui adaptor convertor (pentru tipul de fișă).
 - Contactați importatorul sau centrul de service autorizat în cazul în care lungimea liniei de alimentare este necorespunzătoare.
 - Sursele de alimentare portabile sau prizele multiple se pot supraîncălzi și pot lua foc. Păstrați fișele multiple și sursele de alimentare portabile departe de produs.
 - În cazul în care cablul de alimentare este deteriorat, acesta trebuie înlocuit de către producător, o unitate autorizată de service sau o persoană specificată de către compania importatoare, pentru a preveni posibilele pericole.

Dacă produsul dvs. are un cablu de alimentare și un ștecher:

- Nu introduceți niciodată ștecherul produsului într-o priză ruptă, slăbită sau scoasă din priză. Asigurați-vă că ștecherul este introdus complet în priză. În caz contrar, conexiunile se pot supraîncălzi și pot cauza un incendiu.
- Evitați introducerea dispozitivului în prize care sunt unse, necurățate sau potențial expuse la apă (cum ar fi cele din apropierea unui blat de lucru, de unde poate intra apă). În caz contrar, există riscul de scurtcircuit și electrocutare.
- Nu atingeți priza cu mâinile ude!
- Scoateți ștecherul din priză ținând cont mai degrabă de corpul ștecherului decât cablul în sine.

1.4 Siguranța transportului

- Deconectați aparatul de la rețeaua de alimentare înainte de transportare.
- Atunci când trebuie să transportați aparatul, înfășurați-l cu material de ambalare cu bule sau carton gros și lipiți cu bandă adezivă.

Prindeți bine părțile mobile ale produsului pentru a preveni deteriorarea.

- Înainte de a instala produsul, verificați dacă acesta a fost deteriorat după transport. În caz de deteriorare, contactați importatorul sau centrul de service autorizat.

1.5 Siguranța instalării

- Înainte de a începe instalarea, deconectați linia de alimentare la care va fi conectat produsul prin dezactivarea siguranței.
- Purtați întotdeauna mănuși de protecție, în timpul transportului și instalării. În caz contrar, există riscul de rănire din cauza marginilor ascuțite!
- Înainte de instalarea produsului, verificați dacă există daune. Nu instalați produsul dacă este deteriorat.
- Evitați utilizarea oricăror materiale termoizolante pentru a acoperi interiorul mobilierului unde produsul va fi instalat.
- Lumina directă a soarelui și sursele de căldură, cum ar fi încălzitoarele electrice sau cu gaz, nu trebuie să existe în zona în care este instalat produsul.

- Păstrați deschise împrejurimile tuturor conductelor de ventilație.
- Nu instalați produsul în apropierea unei ferestre. Atunci când deschideți fereastra, vasele de gătit fierbinți se pot răsturna.
- În cazul în care în spatele locului unde va fi instalat produsul există o priză, trebuie să vă asigurați că produsul nu intră în contact cu priza și nici cu ștecherul conectat la priză.
- Nu trebuie să existe niciun furtun de gaz, țevă de apă din plastic și priză pe peretele din spate sau lateral al locului în care va fi instalat produsul. În caz contrar, acestea se pot deforma din cauza efectului termic în timpul funcționării plitei și pot constitui un risc de siguranță.

1.6 Siguranța utilizării

- După fiecare utilizare asigurați-vă că aparatul este oprit.
- Dacă nu veți utiliza produsul pentru o perioadă lungă de timp, scoateți-l din priză sau opriți alimentarea de la cutia de siguranțe.
- Nu utilizați produsul dacă acesta se defectează sau se deteriorează în timpul utilizării. Deconectați aparatul de la rețeaua de alimentare cu electricitate. Contactați importatorul sau centrul de service autorizat.
- **AVERTISMENT:** Dacă suprafața plitei este crăpată, deconectați produsul de la rețeaua electrică pentru a evita riscul de electrocutare.
- **AVERTISMENT:** În cazul în care suprafața de sticlă a plitei este spartă:
 - Opriți toate plitele cu gaz și (dacă este cazul) cele electrice. Deconectați aparatul de la rețeaua de alimentare cu electricitate.
 - Nu atingeți suprafața aparatului.
 - Nu utilizați aparatul.
- Nu călcați pe aparat sub nicio formă.
- Nu utilizați niciodată produsul atunci când judecata sau coordonarea dvs. este afectată de consumul de alcool și/sau droguri.
- Obiectele inflamabile nu trebuie păstrate în interiorul și în jurul zonei de gătit. În caz contrar, acestea pot provoca incendii.
- Acest produs nu este adecvat pentru utilizarea cu telecomandă sau cu un cronometru extern.

1.7 Avertismente privind temperatura

- **AVERTISMENT:** Atunci când produsul este utilizat, produsul și părțile sale accesibile vor fi fierbinți. Procedați cu grijă pentru a evita atingerea produsului și a elementelor de încălzire. Copiii cu vârsta sub 8 ani trebuie ținuti departe de produs, cu excepția cazului în care sunt supravegheați în mod constant.
- Nu așezați materiale inflamabile/explozive în apropierea produsului, deoarece suprafețele vor fi fierbinți în timpul funcționării acestuia.
- **AVERTISMENT:** Pericol de incendiu: Nu așezați obiecte pe suprafețele de gătit.

1.8 Siguranța gătitului

- **AVERTISMENT:** Procesul de coacere trebuie supravegheat. Procesele de preparare cu durată scurtă trebuie supravegheate în mod constant.
- **AVERTISMENT:** În cazul gătirii cu ulei solid sau lichid, este periculos să lăsați plita nesupravegheată, acest lucru poate duce la izbucnirea unui

incendiu. Nu încercați NICIODATĂ să stingeți focul cu apă; deconectați produsul de la rețeaua electrică, apoi acoperiți flăcările cu o pătură sau o pătură anti-foc (etc.).

- Aveți grijă la utilizarea alcoolului în prepararea alimentelor. Alcoolul se evaporă la temperatură ridicată și poate provoca incendii prin aprindere atunci când intră în contact cu suprafețe fierbinți.

1.9 Inducția

- Zonele cu funcționare electrică ale plitei sunt echipate cu tehnologia avansată "Inducție". Pe ochiurile plitei cu inducție, care economisesc timp și energie, trebuie utilizate vase potrivite pentru gătitul cu inducție; altfel, ochiul plitei nu va funcționa. Pentru informații detaliate, consultați secțiunea "Selectarea vasului".
- Deoarece plita cu inducție creează un câmp magnetic, acesta poate avea efecte nocive pentru persoanele care folosesc dispozitive precum stimulatoare cardiace sau pompe de insulină.

- Închideți plita de la panoul de control după utilizare, nu vă bazați exclusiv pe senzorul vasului.
- Obiectele metalice, cum ar fi cuțitele, furculițele, lingurile și capacele, nu trebuie așezate pe suprafața plitei, deoarece se vor încălzi.
- Nu așezați obiecte metalice în sertarele de sub plita de gătit. În timpul utilizării îndelungate și intensive, materialele de aici se pot supraîncălzi.
- Nu puneți produse electronice, precum telefoane mobile, tablete, calculatoare, pe plita

cu inducție. Acest lucru ar putea duce la defectarea aparatului.



1.10 Siguranța legată de întreținere și curățare

- Așteptați ca aparatul să se răcească, înainte de a-l curăța. Suprafețele fierbinți pot provoca arsuri!
- Nu spălați niciodată aparatul pulverizând sau turnând apă pe acesta! Există risc de electrocutare!
- Nu utilizați dispozitive de curățare cu abur pentru a curăța aparatul, deoarece acest lucru poate provoca șocuri electrice.

2 Instrucțiuni privind protecția mediului

2.1 Directiva deșeurilor

2.1.1 Conformitatea cu Directiva DEEE și eliminarea deșeurilor

Acest produs este în conformitate cu Directiva EU privind WEEE (2012/19/EU). Produsul este prevăzut cu un simbol de clasificare pentru deșuri de echipamente electrice și electronice (DEEE).



Acest produs a fost fabricat cu componente și materiale de înaltă calitate și care pot fi refolosite și sunt potrivite pentru reciclare. Prin urmare nu eliminați deșeurile de produs

împreună cu deșeurile menajere normale și alte deșuri la sfârșitul duratei de viață a produsului. Predați-l la un punct de colectare pentru reciclarea echipamentelor electrice și electronice. Vă puteți interesa la

administrația locală despre punctele de colectare. Eliminarea aparatului în mod corespunzător ajută la prevenirea consecințelor negative asupra mediului și sănătății umane.

Respectarea Directivei RoHS:

Produsul pe care l-ați achiziționat este în conformitate cu Directiva UE RoHS privind DEEE (2011/65/UE). Acesta nu conține materiale nocive și interzise specificate în Directivă.

2.2 Informațiile de pe ambalaj

Materialele de ambalare a produsului sunt fabricate din materiale reciclabile în conformitate cu Reglementările naționale privind mediul. Nu eliminați deșeurile rezultate din ambalaje împreună cu deșeurile menajere sau alte tipuri de deșuri, duceți-le la punctele de colectare desemnate de autoritățile locale.

2.3 Recomandări pentru economisirea energiei

În conformitate cu UE 66/2014, informațiile despre eficiența energetică pot fi găsite pe chitanța produsului furnizată cu acesta.

Următoarele sugestii vă vor ajuta să folosiți produsul în mod ecologic și eficient din punct de vedere energetic:

- Decongelați alimentele congelate înainte de preparare.

- Folosiți oale/crațite cu dimensiunea și capacul corespunzătoare pentru zona plitei. Alegeți întotdeauna vasul de dimensiunea potrivită pentru rețeta preparată. Este consumată mai multă energie decât este necesar, pentru vasele de dimensiuni necorespunzătoare.
- Păstrați curate zonele de gătit ale plitei și bazele vaselor. Murdăria reduce transferul termic între zona de gătit și baza vasului.

3 Produsul dumneavoastră

3.1 Prezentarea produsului

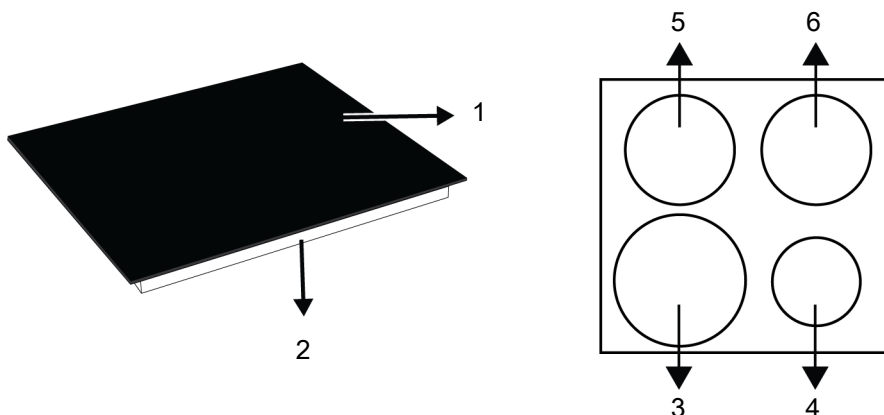

- 1 Suprafață de gătit din sticlă
- 3 Zonă gătit prin inducție
- 5 Zonă gătit prin inducție

- 2 Carcasă inferioară
- 4 Zonă gătit prin inducție
- 6 Zonă gătit prin inducție

3.2 Specificații tehnice

Specificații generale	
Dimensiuni exterioare ale produsului (înălțime/lățime / adâncime) (mm)	50* /590 /520
Dimensiuni de instalare a plitei (lățime / adâncime) (mm)	560 (+2) /490 (+2)
Tensiune/frecvență	1N~220-240 V /2N~380-415 V; 50 Hz
Tip de cablu și secțiune folosită/potrivită pentru utilizarea cu produsul	min. H05V2V2-F 5 x 2,5 mm ²
Consum total de energie(kW)	max. 7,2 kW

* Înălțimea plitei specificată în tabelul tehnic este înălțimea capacului de bază a produsului.

Informații suplimentare pentru manualul de utilizare:	Informații tehnice privind modurile de funcționare cu consum redus de energie în conformitate cu Regulamentul UE 2023/826	
Mod	CONSUM DE ENERGIE (WATT)	PERIOADĂ(MINUTE)*
Oprit	0,5	-
Standby	-	-
Mod standby cu afișare de informații sau stare	-	-
Standby în rețea	-	-

*:Perioada după care echipamentul ajunge automat în modul de așteptare, în modul oprit sau în modul de așteptare în rețea, exprimată în minute și rotunjită la cel mai apropiat minut.



Specificațiile tehnice pot fi modificate fără notificare prealabilă pentru a îmbunătăți calitatea produsului.



Imaginile din acest manual sunt schematice și este posibil să nu fie identice cu produsul dumneavoastră.



Valorile indicate pe etichetele produsului sau în documentația aferentă sunt obținute în condiții de laborator în conformitate cu standardele relevante. În funcție de condițiile operaționale și de mediu ale produsului, aceste valori pot varia.

4 Utilizarea plitei

4.1 Informații generale despre utilizarea plitei

Avertizări generale

- Nu lăsați niciun obiect să cadă pe suprafața de gătit din sticlă. Chiar și obiectele mici, cum ar fi agitatoarele de sare, pot deteriora suprafața de gătit a sticlei. Nu utilizați o suprafață de gătit din sticlă crăpată. Apa se poate infiltra în aceste fisuri și poate provoca un scurtcircuit. Dacă suprafața este deteriorată în vreun fel (de exemplu, fisuri vizibile), opriți mai întâi siguranța, apoi deconectați produsul și apelați serviciul autorizat pentru a reduce riscul de electrocutare.

- Zonele de gătit vor fi fierbinți după fiecare utilizare, deci nu așezați vase de plastic pe zonele de gătit. Curățați imediat orice material topit de pe suprafață.



Puteți găsi informații detaliate despre principiul de funcționare al plitei cu inducție, vasele de gătit adecvate, caracteristicile suprafeței de gătit și recomandările/tabelele de gătit specifice produsului dvs. în manualul extins și complet. Scațați codul QR de la pagina 2 a manualului pentru manualul extins și complet.

4.2 Panoul de comandă

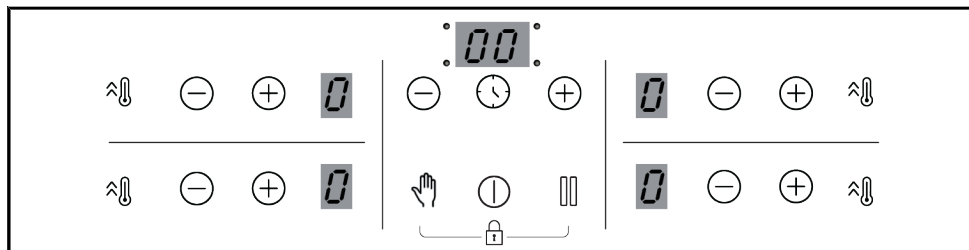

Taste

- ⏻ : tastă pornit/oprit (ON/OFF)
- ⌚ : Tastă temporizator
- 👤 : Tasta de încălzire rapidă/Tasta de setare putere mare (Booster)
- 👤 : Tastă Cleaning lock (Blocare curățare)
- ⏹ : Tastă Stop (Stop)
- ⊕ : Tastă de reducere valoare
- ⊖ : Tastă de creștere valoare

Simboluri

- 🔥 : Simbol combinație zonă de gătit cu suprafață mare *
- 🔒 : Simbolul de blocare a tastelor

* Variază în funcție de modelul produsului. Este posibil să nu fie disponibil pentru produsul dumneavoastră.

Afișaj zonă de gătit

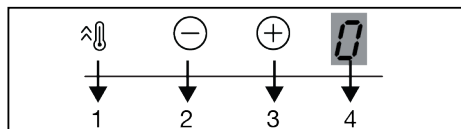

- 1 Tasta de încălzire rapidă/Tasta de setare putere mare (Booster)
- 2 Tastă micșorare temperatură
- 3 Tastă mărire temperatură
- 4 Indicator de temperatură al plitei relevante

Afișaj temporizator

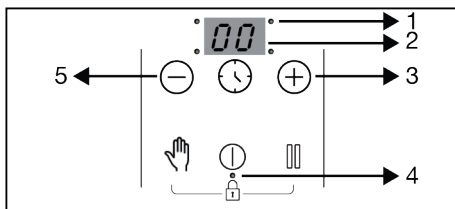

- 1 LED punct de operare temporizator
- 2 Indicator temporizator
- 3 Tastă Timer increase (mărire temporizator)
- 4 LED punct de operare pentru tastă de blocarea/blocare pentru copii
- 5 Tastă Timer decrease (micșorare temporizator)

Indicator de căldură reziduală

Dacă simbolul **H** clipește pe afișajul zonei de gătit, înseamnă că plita este încă fierbinte și poate fi folosită pentru a menține caldă o cantitate redusă de alimente. Acest simbol se va schimba în scurt timp în simbolul **h**, ceea ce indică faptul că plita este mai puțin fierbinte.

În cazul unei pene de curent, indicatorul de căldură reziduală nu se aprinde și utilizatorul nu este avertizat cu privire la zonele de gătit fierbinți.

Reglarea nivelului temperaturii

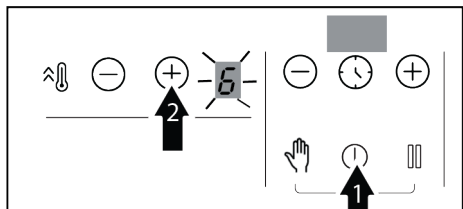

1. Porniți plita prin apăsarea tastei ⏻.
2. Setati nivelul de temperatură dorit prin apăsarea tastelor zonei ⊕/⊖.





⇒ Zona de gătit respectivă va începe să funcționeze la nivelul de temperatură setat.

i Secțiunea exterioră a plitei cu inducție prevăzută cu o zonă de gătire de 280 de mm (dacă produsul dumneavoastră este echipat cu o zonă de gătire de 280 de mm) este activată numai în momentul în care o tigaie suficient de mare pentru a acoperi zona de gătire este plasată pe aceasta, iar temperatura este setată la un nivel mai mare decât 8.

Oprirea zonei de gătit:

- ✓ O zonă de gătit activă poate fi oprită în 4 moduri diferite:
- ✓ **Prin apăsarea tastei** ; Atingeți tasta .

1. **Scăzând temperatura la nivelul "0";** Zona de gătit poate fi oprită reglând nivelul de temperatură la "0".
2. **Folosind funcția de oprire de pe cronometru pentru zona de gătit dorită;** Când intervalul de timp s-a scurs, cronometrul va opri zona de gătit corespunzătoare. Afișajul asociat va indica "0" sau "00". După scurgerea timpului cronometrat, este emis un semnal sonor. Pentru a opri acest semnal sonor, atingeți orice tastă de pe panoul de comandă.
3. **Prin atingerea simultană a tastelor**  /  **ale zonei, pentru zona de gătit dorită;** Puteți dezactiva zona de gătit aferentă apăsând simultan tastele  /  ale acesteia.

i Dacă simbolul **H** sau **h** este aprins după ce zona de gătit a fost oprită, înseamnă că zona de gătit este încă fierbinte. Nu atingeți zonele de gătit.

i Puteți găsi informații detaliate despre alte funcții și setări ale unității de control în manualul extins și complet. Scanați codul QR de la pagina 2 a manualului pentru manualul extins și complet.

5 Întreținerea și curățarea

5.1 Informații generale privind curățarea

Avertizări generale

- Așteptați ca aparatul să se răcească, înainte de a-l curăța. Suprafețele fierbinți pot provoca arsuri!
- Nu puneți detergent direct pe suprafețele fierbinți. Acest fapt poate cauza pete permanente.
- Produsul trebuie curățat și uscat bine după fiecare utilizare. În acest mod, resturile alimentare sunt curățate cu ușurință și este prevenită arderea acestora, atunci când produsul este utilizat din nou, mai târziu. În acest mod

este prelungită durata de utilizare a aparatului iar frecvența problemelor este redusă.

- Nu utilizați produse de curățare cu abur pentru curățare.
- Unii detergenți sau agenți de curățare deteriorează suprafața. Agenții de curățare inadecvați sunt: înălbitori, produse de curățare care conțin amoniac, acid sau clorură, produse de curățare cu abur, agenți de detartrare, agenți de îndepărtare a petelor și ruginii, produse de curățare abrazive (cremă de curățat, praf de curățat, cremă de degresare,

perie abrazivă, sârmă, bureți, lavete de curățare murdare și cu reziduuri de detergent).

- Nu sunt necesare materiale speciale pentru curățarea după fiecare utilizare. Curățați aparatul cu detergent de vase, apă caldă și o cârpă moale sau un burete și uscați-l cu o cârpă uscată.

- Nu spălați nicio componentă a aparatului dvs. în mașina de spălat vase, cu excepția cazului în care se specifică altfel în manualul de utilizare.



Puteți găsi informații detaliate despre curățarea tuturor suprafețelor în manualul extins și complet. Scanați codul QR de la pagina 2 a manualului pentru manualul extins și complet.

6 Depanare

Dacă problema persistă după ce ați urmat instrucțiunile din această secțiune, contactați comerciantul dumneavoastră sau un centru de service autorizat. Nu încercați niciodată să vă reparați singur produsul.

Produsul nu funcționează.

- Siguranța poate fi defectă sau arsă. >>> Verificați siguranțele de la tabloul de siguranțe. Schimbați-le dacă este necesar sau reactivați-le.
- Aparatul nu poate fi conectat la priza (impământată). >>> Verificați dacă aparatul este conectat la priză.
- (Dacă aparatul are cronometru) Tastele de pe panoul de control nu funcționează. >>> Dacă produsul dumneavoastră este prevăzut cu funcție de blocare a tastelor, este posibil ca această funcție să fie activată, dezactivați blocarea tastelor.
- Dacă plita nu pornește când este apăsată tasta de pornire/oprire >>> Deconectați-o și așteptați cel puțin 20 de secunde înainte de a o conecta la priză.
- Are protecție la supraîncălzire. >>> Așteptați ca plita să se răcească.
- Este posibil să nu fi folosit cratițe adecvate. >>> Verificați cratițele.

Simbolul de pe afișajul zonei plitei este aprins constant.

- Este posibil să nu existe o oală în zona de plită care funcționează. >>> Verificați dacă există o oală în zona plitei.

- Este posibil ca oala dvs. să nu fie compatibilă cu inducția. >>> Verificați dacă oala dvs. este potrivită pentru plite cu inducție.
- Este posibil ca vasul să nu fie centrat corect pe zona plitei sau suprafața inferioară a vasului poate să nu fie suficient de lată pentru zona de plită selectată. >>> Centrați zona plitei selectând o oală suficient de lată pentru zona plitei.
- Oala sau zona plitei pot fi foarte fierbinți. >>> Așteptați să se răcească.

Zona de plită selectată se oprește brusc în timp ce funcționează.

- Este posibil ca timpul de gătire al zonei selectate să fi expirat. >>> Puteți seta un nou timp de gătit sau puteți termina gătitul.
- Există protecție la supraîncălzire. >>> Așteptați ca plita să se răcească.
- Un obiect poate acoperi panoul de control tactil. >>> Scoateți obiectul din panou.

Ventilatorul de răcire continuă să funcționeze chiar dacă plita este oprită.

- Aceasta nu este o eroare. Ventilatorul de răcire continuă să funcționeze până când echipamentul electronic din interiorul plitei se răcește la temperatura corespunzătoare.

Există un zgomot care vine de la plită în timpul gătitului

- Pot apărea unele zgomote provenite de la plită în timpul gătitului. Aceste zgomote depind de compoziția vaselor de gătit. Aceste zgomote sunt normale, nu sunt o defecțiune și fac parte din tehnologia de inducție.



Elementele detaliate de depanare, codurile de eroare, sunetele posibile și cauzele pot fi găsite în manualul extins și complet. Scanați codul QR de la pagina 2 a manualului pentru manualul extins și complet.

Rețeaua de service Beko România

Sediul Central Service: Str. 13 Decembrie nr. 210, Găești, Jud. Dâmbovița

Call Center

***9010**, număr apelabil din orice rețea

Programul de funcționare Call Center

Luni – Vineri: 08:30 - 20:00

Sâmbătă: 08:30 - 17:00

E-mail: service.ro@beko.com

Nr. Crt.	Județ	Reprezentanță	Adresa
1	ALBA	ALBA IULIA	B-dul Transilvaniei , bl 3EF6, spațiu comercial, nr 27
2	TELEORMAN	ALEXANDRIA	Str. Dunării, nr. 220, bl. BM2F, parter, spațiu comercial
3	ARAD	ARAD	Piața Arenei nr. 6, bl. E. sc. A, parter
4	BACĂU	BACĂU	Str. Energiei, nr. 39, sc. B, parter
5	MARAMUREȘ	BAIA MARE	B-dul Traian, nr. 12, Spațiu Comercial nr 1
6	BISTRIȚA	BISTRIȚA	Str. Constantin Roman Vivu, bl 1, sc D, parter
7	BOTOȘANI	BOTOȘANI	Calea Națională, Nr. 101, sc. B, parter, (spațiu comercial)
8	BRAȘOV	BRAȘOV	Str. Jepilor, nr. 2, bl. A8
9	BUCUREȘTI	BUCUREȘTI Decebal	Bulevardul Decebal, nr.18, bloc S4, sector 3
10	BUZĂU	BUZĂU	Str. Ion Băieșu, bl C2, parter
11	CLUJ	CLUJ-NAPOCA	Str Constantin Brâncuși, nr. 2
12	CONSTANȚA	CONSTANȚA	Șos. Mangaliei , nr. 93 , bl. S , parter
13	DOLJ	CRAIOVA	B-dul Decebal, nr. 53, bl. 38, sc. 1
14	HUNEDOARA	DEVA	B-dul 22 Decembrie, nr. 33, bl. 10
15	DÂMBOVIȚA	GĂEȘTI	Str. 1 Decembrie, nr. 24, bl. 64, sc. A, parter
16	GALAȚI	GALAȚI	Str. Constructorilor, Nr.7
17	IAȘI	IAȘI	Str. Sf. Lazăr, nr. 6, bl. Peneș Curcanul, parter
18	HARGHITA	MIERCUREA CIUC	Str. Pieșii, nr. 7, sc. D, S.C. nr 3
19	BIHOR	ORADEA	B-dul Dacia, nr. 54, bl.U4, spațiu comercial II
20	NEAMȚ	PIATRA NEAMȚ	Str. Iulian Antonescu, nr. 6, bl. T6, ap 16
21	ARGEȘ	PITEȘTI	B-dul Frații Golești, nr. 59, bl. S9c, sc. B, parter
22	PRAHOVA	PLOIEȘTI	Str. Gheorghe Doja, nr.15, bl. 35C, parter
23	CARAȘ-SEVERIN	REȘIȚA	Str. G.A. Petculescu, nr. 1, sc. 2, parter
24	VÂLCEA	RM. VÂLCEA	B-dul Tudor Vladimirescu, nr.32, bl. 5, parter
25	SATU MARE	SATU MARE	Str. Piața Soarelui, bl. UU18
26	SIBIU	SIBIU	Str. Fabricii, nr. 2, ap. spațiu comercial
27	OLT	SLATINA	B-dul Nicolae Titulescu, nr. 21
28	IALOMIȚA	SLOBOZIA	Aleea Tipografiei, nr. 1, bl. D1, sc. C , parter
29	SUCEAVA	SUCEAVA	Str. Mărășești, nr. 39A, bl.A12, sc. A, parter
30	DÂMBOVIȚA	TÂRGOVIȘTE	B-dul I.C. Bratianu, nr. 34, bl. D1C
31	GORJ	TÂRGU JIU	Str. 1 Decembrie 1918, bl. 67
32	MUREȘ	TÂRGU MUREȘ	Str. Campului, nr. 15
33	TIMIȘ	TIMIȘOARA	Str. St. O. Iosif, nr . 2, parter, SAD 2
34	TULCEA	TULCEA	Str. Babadag, nr 7, bl.3, sc. B, parter, ap. FN
35	MEHEDINȚI	TURNU SEVERIN	Str. Independenței, nr.39, Bloc KA2
36	VASLUI	VASLUI	Str. Republicii, bl. 367, sc. E, parter, spațiu comercial nr.4
37	SĂLAJ	ZALĂU	Str. Gheorghe Doja, nr. 91 , bl. D113

Welkom!

Beste klant,

Hartelijk dan voor uw keuze van het Beko product. Wij willen dat uw product, vervaardigd met hoogwaardige technologie, u een optimale efficiëntie biedt. Lees hiervoor deze handleiding en alle andere documentatie zorgvuldig voor u het product in gebruik neemt.

Houd de informatie en waarschuwingen vermeld in de handleiding in gedachten. Zo beschermt u zichzelf en uw product tegen eventuele gevaren.

Bewaar de handleiding. Als u het product doorgeeft aan iemand anders mag u niet vergeten ook de handleiding mee te geven. De garantievoorwaarden, het gebruik en de probleemoplossingsmethoden voor uw product worden vermeld in deze handleiding.

De symbolen en hun beschrijvingen in de handleiding:



Gevaar dat fataal kan aflopen of resulteren in letsels.



Belangrijke informatie of handige tips.



Lees de handleiding.



Waarschuwing voor heet oppervlak.

**OPMER-
KING**

Gevaar dat kan resulteren in materiële schade aan het product of de omgeving.

Arçelik A.Ş.
Karaağaç caddesi No:2-6
34445 Sütlüce/Istanbul/TURKEY
Made in TURKEY





1 Veiligheidsinstructies

- Dit hoofdstuk omvat de nodige veiligheidsinstructies om het risico van persoonlijke letsels of materiële schade te voorkomen.
- Als het product wordt overhandigd aan iemand anders voor persoonlijk gebruik of tweedehands doeleinden moeten de handleiding, de productlabels en andere relevante documenten ook worden overhandigd.
- Ons bedrijf kan niet aansprakelijk worden geteld voor schade die kan optreden als deze instructies niet worden nageleefd.
- Het niet naleven van deze instructies resulteert in de nietigverklaring van de garantie.
- De installatie en alle reparaties moeten worden uitgevoerd door de fabrikant, de geautoriseerde dienst of een persoon die wordt aangeduid door de importeur.
- Gebruik uitsluitend originele reserveonderdelen en accessoires.
- U mag geen enkel onderdeel van het product repareren of vervangen tenzij dit duidelijk wordt aangegeven in de handleiding.

- Voer geen technische wijzigingen uit aan het product.



1.1 Beoogd gebruik

- Dit product is uitsluitend ontworpen voor gebruik bij u thuis. Het is niet geschikt voor commercieel gebruik.
- Gebruik het product niet in de tuin, op een balkon of andere buitenomgevingen. Dit product is bedoeld voor huishoudelijk gebruik of in personeelskeukens of winkels, op kantoor en andere werkomgevingen.
- **WAARSCHUWING!** Dit product mag enkel worden gebruikt om etenswaren te bereiden. Het mag niet worden gebruikt voor andere doeleinden zoals het opwarmen van een ruimte.



1.2 Veiligheid van kinderen, kwetsbare personen en huisdieren

- Dit product kan worden gebruikt door kinderen van 8 jaar en ouder, en mensen die onderontwikkeld zijn in fysieke, sensorische of mentale vaardigheden, of die een gebrek aan ervaring en kennis hebben, zolang ze onder toezicht staan of getraind zijn over het veilige gebruik en de gevaren van het product.

- Kinderen mogen niet met het product spelen. Reiniging en gebruikersonderhoud mogen niet door kinderen worden uitgevoerd, tenzij er iemand toezicht op hen houdt.
- Dit product mag niet worden gebruikt door mensen met een beperkte fysieke, sensorische of mentale capaciteit (inclusief kinderen), tenzij ze onder toezicht worden gehouden of de nodige instructies krijgen.
- Kinderen moeten onder toezicht staan om ervoor te zorgen dat ze niet met het product spelen.
- Elektrische producten zijn gevaarlijk voor kinderen en huisdieren. Kinderen en huisdieren mogen niet met het product spelen, erop klimmen of erin komen.
- Plaats geen voorwerpen die kinderen kunnen bereiken op het product.
- Draai het handvat van de potten en pannen naar de zijkant van het aanrecht, zodat kinderen niet kunnen grijpen en branden.
- **WAARSCHUWING!** Tijdens het gebruik zijn de toegankelijke oppervlakken van het product heet. Houd kinderen uit de buurt van het product.
- Houd de verpakkingsmaterialen buiten het bereik van kinderen. Er is gevaar voor letsel en verstikking.
- Voor het weggooien van versleten en nutteloze producten:
 1. Trek de stekker uit het stopcontact en haal deze uit het stopcontact.
 2. Snijd het netsnoer af en koppel het los met de stekker van het product.
 3. Neem voorzorgsmaatregelen om te voorkomen dat kinderen het product binnendringen.
 4. Laat kinderen niet met het product spelen wanneer het in de ruststand staat.



1.3 Elektrische veiligheid

- Sluit het product aan op een geaard stopcontact beveiligd met een zekering die overeenstemt met de nominale stroom vermeld op het typeplaatje. De aarding moet worden uitgevoerd door een gekwalificeerde elektricien. Gebruik het product niet zonder aarding in overeenstemming met de lokale / nationale regelgeving.
- De stekker of de elektrische aansluiting van het apparaat moet zich op een gemakkelijk

- toegankelijke plaats bevinden. Als dit niet mogelijk is, moet er een mechanisme zijn (zekering, schakelaar, sleutelschakelaar, etc.) op de elektrische installatie waar het product op is aangesloten, conform de elektrische regelgeving en met afscheiding van alle polen van het netwerk.
- Koppel het product los of schakel de zekering uit voor reparatie, onderhoud en reiniging.
 - Voer de stekker van het product in een stopcontact dat voldoet aan de spanning en frequentiewaarden vermeld op het typeplaatje.
 - (Als uw product geen netsnoer heeft, mag u enkel de verbindingkabel gebruiken die wordt beschreven in het hoofdstuk "Technische specificaties".
 - Het netsnoer mag niet worden geklemd onder of achter het product. Plaats geen zware voorwerpen op het netsnoer. Het netsnoer mag niet worden gebogen, geklemd of in contact komen met een warmtebron.
 - Zorg ervoor dat het netsnoer niet geklemd raakt bij de plaatsing van het product of na de montage of reiniging.
 - Gebruik uitsluitend de originele kabels. Gebruik geen beschadigde kabels.
 - Gebruik geen verlengsnoer of multi-stekker om uw product te bedienen.
 - Neem contact op met het geautoriseerde servicecentrum of de importeur om de goedgekeurde adapter te gebruiken in gevallen waarin het gebruik van een converteradapter (voor stekkertype) nodig is.
 - Neem contact op met de importeur of het geautoriseerde servicecentrum als de lengte van het netsnoer onvoldoende is.
 - Draagbare stroombronnen of multi-stekkers kunnen oververhit raken en vlam vatten. Gebruik geen multi-stekkers en draagbare stroombronnen met het product.
 - Als het netsnoer beschadigd is, moet het worden vervangen door een fabrikant, een geautoriseerde dienst of een persoon aangewezen door de importeur om eventuele schade te voorkomen.
- Als uw product is voorzien van een netsnoer en stekker:
- Plaats de productstekker nooit in een kapotte, losse of niet verbonden plug. Zorg ervoor dat de stekker volledig in het

stopcontact is gestoken. Anders kunnen de verbindingen oververhit raken en brand veroorzaken.

- Sluit het apparaat niet op stopcontacten die vettig, vies of mogelijk blootgesteld zijn aan water (zoals die in de buurt van een werkblad waar water kan ontsnappen). Zo niet, bestaat het risico van kortsluiting en elektrocutie.
- Raak de stekker nooit aan met natte handen!
- Trek de stekker uit het stopcontact aam de stekker zelf in plaats van aan het snoer.

1.4 Veiligheid tijdens het transport

- Ontkoppel het product van het elektrisch net voor u het product verplaatst.
- Als u het product moet verplaatsen, moet u het wikkelen in bubbelpastic verpakkingsmateriaal of dik karton en tape. De bewegende delen van het product stevig bevestigen om schade te voorkomen.
- Voor het product wordt geïnstalleerd, moet u het product na transport inspecteren op schade. Neem bij beschadi-

ging contact op met de importeur of het erkende servicecentrum.

1.5 Veiligheid tijdens de installatie

- Zorg dat het netsnoer waarop het product wordt aangesloten geen stroom heeft voordat u met de installatie begint door de zekering uit te schakelen.
- Draag altijd beschermende handschoenen tijdens het transport en de installatie. Zo niet, bestaat het risico op letsel door scherpe randen!
- Voor het product wordt geïnstalleerd, moet u het product inspecteren op schade. U mag het product niet laten installeren als het beschadigd is..
- Gebruik geen warmte-isolerende materialen om het interieur van de meubels die worden geïnstalleerd te bedekken.
- Direct zonlicht en warmtebronnen, zoals elektrische of gaskachels, mogen niet aanwezig zijn in het gebied waar het product is geïnstalleerd.
- Houd de omgeving van alle ventilatieopeningen van het product open.

- Installeer het product niet in de buurt van een venster. Wanneer u het venster opent kan heet keukengerei omkantelen.
- Als er een stopcontact achter de plaats is waar het product zal worden geïnstalleerd, moet ervoor worden gezorgd dat het product niet in contact komt met de aansluiting en ook niet met de stekker in het stopcontact.
- Er mag geen gasaansluiting, plastic waterleiding en aansluiting aanwezig zijn op de achterzijde of de zijmuur op de locatie waar het product wordt geïnstalleerd. Zo niet kunnen deze vervormen door de hitte wanneer de kookplaat wordt bediend en dit kan een veiligheidsrisico veroorzaken.

1.6 Veiligheid tijdens gebruik

- Zorg ervoor dat het apparaat is uitgeschakeld na elk gebruik.
- Als u het product niet gebruikt gedurende een langere periode moet u de stekker uit het stopcontact verwijderen of het apparaat uitschakelen met de zekering in de zekeringkast.
- Gebruik het product niet als het kapot gaat of beschadigd raakt tijdens het gebruik. Ontkoppel het product van het elektrisch net. Neem contact op met de importeur of het erkende servicecentrum.
- **WAARSCHUWING!** Als het kookoppervlak gebarsten is, moet u het product loskoppelen van het elektrisch net om het risico op elektrische schokken te voorkomen.
- **WAARSCHUWING!** Als het glas van de kookplaat is gebarsten: sluit de gastoevoer uit en (indien van toepassing) schakel de elektrische kookplaten uit. Ontkoppel het product van het elektrisch net.
 - Raak het oppervlak van het apparaat niet aan.
 - U mag het apparaat niet gebruiken.
- U mag nooit op het apparaat stappen.
- Gebruik het product nooit als uw beoordelingsvermogen of coördinatie is verminderd of als u alcohol en/of drugs hebt gebruikt.
- U mag geen brandbare voorwerpen in of rond de kookzone bewaren. Zo niet kan dit brand veroorzaken.
- Dit product is niet geschikt voor gebruik met een afstandsbediening of een externe klok.

1.7 **Temperatuur waarschuwingen**

- **WAARSCHUWING!** Wanneer het product in gebruik is, zijn het product en de toegankelijke onderdelen warm. Men dient er zorg voor te dragen het product en de verwarmingselementen niet aan te raken. Houd het product uit de buurt van kinderen jonger dan 8 jaar oud tenzij ze onder constant toezicht staan.
- Plaats geen brandbaar / explosief materiaal in de buurt van het product want de oppervlakken worden heet tijdens de werking.
- **WAARSCHUWING!** Brandgevaar: bewaar geen voorwerpen op de kookplaat.

1.8 **Veiligheid tijdens de bereiding**

- **WAARSCHUWING!** Het kookproces moet onder toezicht worden uitgevoerd. Korte kookprocessen moeten altijd onder toezicht worden uitgevoerd.
- **WAARSCHUWING!** Bij bereidingen met vaste of vloeibare olie is het gevaarlijk de oven te verlaten. Dit kan brand veroorzaken. Probeer NOOIT een dergelijke brand te blussen met wa-

ter maar ontkoppel het product van het elektrisch net en dek de vlam af met een Kleding of een branddeken (etc.).

- Wees voorzichtig met het gebruik van alcoholische dranken in uw vaat. Alcohol verdampt aan hoge temperaturen en kan brand veroorzaken aangezien het kan ontvlammen wanneer het in contact komt met hete oppervlakken.

1.9 **Inductie**

- De elektrisch bestuurd kookzones zijn uitgerust met geavanceerde “inductie” technologie. Kookgerei dat geschikt is voor het koken op kookplaten moet worden gebruikt op de inductiekookplaten die tijd en energie besparen; zo niet zullen de kookplaten niet werken. Raadpleeg het hoofdstuk “Selectie van de potten en pannen.
- Aangezien de inductiekookplaat een magnetisch veld genereert, kan het schadelijke effecten veroorzaken voor mensen met apparaten zoals pacemakers of insulinepompen.
- Sluit de kookplaat na met het bedieningspaneel. Vertrouw niet op de sensor van de kookplaat om de afwezigheid van de pan te herkennen.

- Metalen voorwerpen zoals messen, vorken, lepels en deksels mogen niet op de kookzone worden geplaatst want ze kunnen opwarmen.
- Sla geen metalen voorwerpen op in de laden onder de kookplaat. Het materiaal kan oververhitten na een langdurig en intensief gebruik.
- Plaats geen elektronische producten zoals een mobiele telefoon, tablet, computer op de inductiekookplaat. Het apparaat kan worden beschadigd.

1.10 Veiligheid tijdens het onderhoud en de reiniging

- Wacht tot het product is afgekoeld voor u het product reinigt. Hete oppervlakken kunnen brandwonden veroorzaken!
- Was het product nooit door er water op te spuiten of te gieten! Er bestaat een risico van elektrische schokken!
- Gebruik geen stoomreinigers om het product te reinigen want dit kan elektrische schokken veroorzaken.

2 Milieurichtlijnen

2.1 Afvalrichtlijn

2.1.1 Conformiteit met de AEEA richtlijn betreffende afgedankte elektrische en elektronische apparatuur:

Dit product is conform met de EU WEEE-richtlijn (2012/19/EU). Dit product draagt een classificatiesymbool voor afval elektrische en elektronische apparatuur (AEEA).



Dit product werd vervaardigd met kwalitatief hoogstaande onderdelen en materialen die opnieuw kunnen worden gebruikt en die geschikt zijn voor recycling. Om die reden mag u het afvalproduct niet weggooien met normaal huishoudelijk of ander afval aan het einde van de levensduur. Neem het naar een inzamelcentrum voor de recyclage van elektrische en elektronische apparatuur. U kunt ook uw lokale administratie informatie vragen over deze inzamelpunten. De cor-

recte verwijdering van de apparatuur helpt negatieve gevolgen voor het milieu en de volksgezondheid te voorkomen.

Naleving van de RoHS-richtlijn:

Het product dat u hebt gekocht is conform met de Europese RoHS-richtlijn (2011/65/EU). Het bevat geen schadelijk en verboden materiaal zoals gespecificeerd in de richtlijn.

2.2 Informatie over de verpakking

Het verpakkingsmateriaal van het product is gefabriceerd van recyclebaar materiaal in overeenstemming met onze Nationale Milieuwetgeving. Gooi het verpakkingsmateriaal niet weg bij het normale huisvuil of ander afval. Lever het in bij een door de overheid aangewezen inzamelpunt voor verpakkingsmateriaal.

2.3 Aanbevelingen voor energiebesparing

In overeenstemming met EU 66/2014 is het product voorzien van informatie over energie-efficiëntie op het ontvangstbewijs dat wordt meegeleverd met het product.

De volgende suggesties helpen u het product te gebruiken op een ecologische en energie-efficiënte wijze.

- Ontdooi ingevroren etenswaren voor de bereiding.

- Gebruik potten/pannen met een afmeting en deksel die geschikt zijn voor de kookplaat. Selecteer als een pot met de correcte afmetingen voor uw maaltijden. Containers met een incorrecte afmeting verbruik meer energie dan noodzakelijk.
- Houd de kookplaten en bodems van de potten/pannen schoon. Vuil vermindert de warmteoverdracht tussen de kookplaat en de bodem van de pot.

3 Uw product

3.1 Inleiding van het product

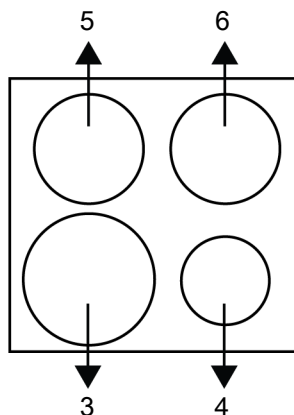
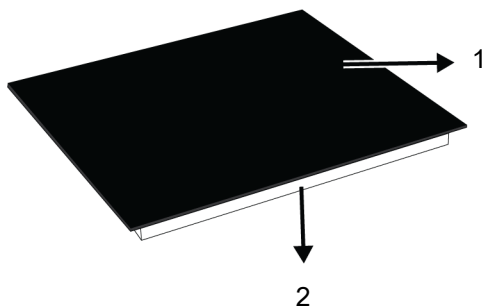

- 1 Glas kookoppervlak
- 3 Inductie kookzone
- 5 Inductie kookzone

- 2 Onderste behuizing
- 4 Inductie kookzone
- 6 Inductie kookzone

3.2 Technische specificaties

Algemene specificaties	
Externe afmetingen van het product (hoogte/breedte / diepte) (mm)	50* /590 /520
Installatie-afmetingen van de kookplaten (hoogte/breedte/diepte)	560 (+2) /490 (+2)
Spanning/Frequentie	1N~220-240 V /2N~380-415 V; 50 Hz
Type kabel en sectie die wordt gebruikt / geschikt is voor het gebruik in het product	min. H05V2V2-F 5 x 2,5 mm ²
Totaal stroomverbruik (kW)	max. 7,2 kW

* De in de technische tabel aangegeven kookplaathoogte is de hoogte van de onderkast van het product.

Bijkomende informatie voor de gebruikershandleiding:	Technische informatie over de operationele spaarstanden conform EU-verordening 2023/826	
Modus	ENERGIEVERBRUIK (WATT)	PERIODE (MINUTEN)*
Uit	0,5	-
Stand-by:	-	-
Stand-bymodus met informatie of statusweergave	-	-
Netwerk stand-by	-	-

*: De periode waarna de apparatuur automatisch overschakelt naar stand-by, de uit-modus of netwerk stand-by in minuten en afgerond naar de dichtstbijzijnde minuut.



De technische specificaties kunnen worden gewijzigd zonder voorafgaande kennisgeving om de kwaliteit van het product te verbeteren.



De afbeeldingen in deze gebruikshandleiding zijn schematisch en stemmen mogelijk niet exact overeen met uw product.



De waarden vermeld op de productlabels of in begeleidende documentatie zijn verkregen in laboratoriumomstandigheden conform de relevante normen. Afhankelijk van de operationele en omgevingsomstandigheden van het product kunnen deze waarden variëren.

4 De kookplaat gebruiken

4.1 Algemene informatie over het gebruik van de kookplaat



Algemene waarschuwingen

- Laat geen voorwerpen op het glazen kookoppervlak vallen. Zelfs kleine voorwerpen zoals zoutvaatjes kunnen het glazen kookoppervlak beschadigen. Gebruik geen gebarsten glazen kookoppervlak. Water kan in deze scheuren sijpelen en kortsluiting veroorzaken. Als het oppervlak op enigerlei wijze beschadigd is (bijvoorbeeld zichtbare scheuren), schakel dan eerst de zekering uit, trek vervolgens de stekker uit het stopcontact en bel de bevoegde dienst om het risico op elektrische schokken te verminderen.

- De kookzones zijn na elk gebruik heet, dus plaats geen plastic kookgerei op de kookzones. Ruim gesmolten materiaal op het oppervlak onmiddellijk op.



Gedetailleerde informatie over het werkingsprincipe van de inductiekookplaat, geschikt kookgerei, eigenschappen van kookoppervlakken en kookadviezen/-tabellen specifiek voor uw product vindt u in de uitgebreide en uitgebreide handleiding. Scan de QR-code op pagina 2 van de handleiding voor de uitgebreide en uitgebreide handleiding.

4.2 Bedieningspaneel

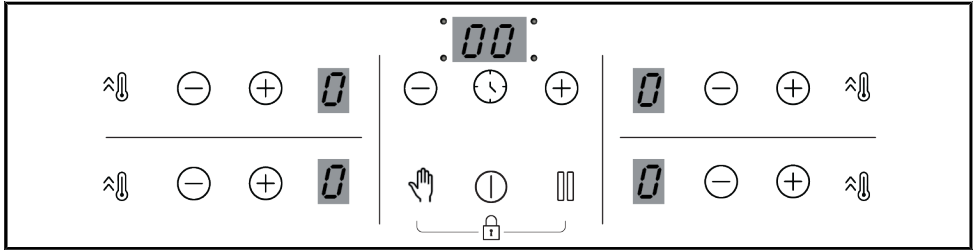

Toetsen

- ⏻ : Aan/Uit-toets
- 🕒 : Timer-toets
- ⚡ : Snel opwarmen/Hoog vermogen instelling (Booster) toets
- 👉 : Reinigingsvergrendeling toets
- ⏸ : Stop-toets
- ⊕ : Verhogen toets
- ⊖ : Verlagen toets

Symbolen

- ⌂ : Brede kookzone combinatiesymbool *
- 🔒 : Toetsvergrendeling symbool

* Het varieert naargelang het model van het product. Is mogelijk niet beschikbaar op uw model.

Kookzone scherm

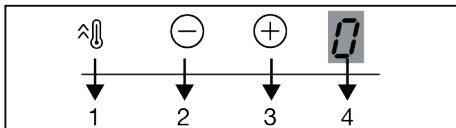

- 1 Snel opwarmen/Hoog vermogen instelling (Booster) toets
- 2 Temperatuur verlagen toets
- 3 Temperatuur verhogen toets
- 4 Temperatuurindicator van de relevante kookplaat

Timer scherm

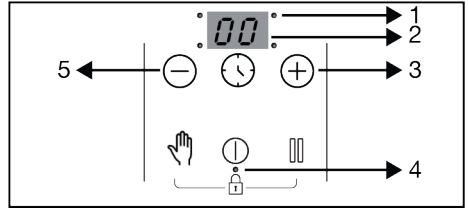

- 1 Werkingspunt LED voor de timer
- 2 Timerindicator
- 3 Timer verhogen toets
- 4 Werkingspunt LED voor de toetsenvergrendeling.het kinderslot
- 5 Timer verlagen toets

Indicator restwarmte

Als het **H** symbool knippert op het kookzonscherm, betekent dit dat de kookplaat nog warm is en gebruikt kan worden om een kleine hoeveelheid voedsel warm te houden. Dit symbool verandert snel in het **h** symbool, wat betekent dat de kookzone minder warm is.



Als de stroom is uitgeschakeld, zal de indicator voor restwarmte niet oplichten en wordt de gebruiker dus niet gewaarschuwd voor (nog steeds) warme kookzones.

Temperatuurniveau aanpassen

1. Schakel de kookplaat in door de ⏻ toets aan te raken.
2. Pas de gewenste temperatuur aan door de zone ⊕/⊖ toetsen aan te raken.

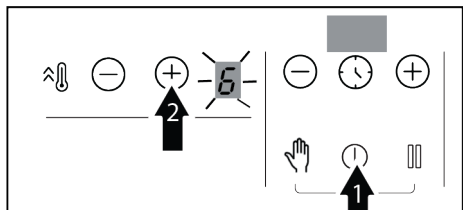

⇒ De relevante kookzone zal op de ingestelde temperatuur gaan werken.

i De buitensectie van de inductiekookzone van 280 mm (indien uw product uitgerust is met een inductiekookzone van 280 mm) wordt alleen geactiveerd als een pan op de kookzone wordt geplaatst, die groot genoeg is om de kookzone te bedekken en de temperatuur wordt ingesteld op een niveau boven de 8.

Uitschakelen van de kookzone:

- ✓ Een actieve kookzone kan op 4 verschillende manieren worden uitgeschakeld:
 - ✓ **Door het aanraken van de ① toets;**
Raak de ① tuşuna dokunun.
1. **Door de temperatuur te verlagen tot stand "0";** U kunt de kookzone uitschakelen door de temperatuurinstelling te verlagen tot de "0" stand.

5 Onderhoud en reiniging

5.1 Algemene reinigingsinformatie

Algemene waarschuwingen

- Wacht tot het product is afgekoeld voor u het product reinigt. Hete oppervlakken kunnen brandwonden veroorzaken!
- U mag de reinigingsmiddelen niet rechtstreeks aanbrengen op de warme oppervlakken. Dit kan permanente vlekken veroorzaken.
- Het product moet grondig worden gereinigd en gedroogd na elk gebruik. Voedselresten kunnen dus gemakkelijk worden gereinigd en zodat deze resten niet in brand kunnen schieten wanneer het product de volgende keer wordt gebruikt.

2. **Door gebruik te maken van de uitschakelfunctie op de timer voor de gewenste kookzone;** Wanneer de tijd voorbij is, zal de timer de daaraan toegekende kookzone uitschakelen "0" of "00" verschijnt op het betreffende scherm. Wanneer de tijd voorbij is, zal een geluidsalarm klinken. Raak een willekeurige toets op het controlepaneel aan om het geluidsalarm uit te zetten.

3. **Door het tegelijkertijd aanraken van de ⊕/⊖ toetsen voor de gewenste kookzone;** U kunt de betreffende kookzone uitschakelen door de ⊕/⊖ toetsen tegelijkertijd aan te raken.

i Als H of h brandt nadat de kookplaat uitgeschakeld is, betekent dit dat de kookzone nog steeds warm is. Raak die kookzones niet aan.

i Gedetailleerde informatie over andere functies en instellingen van de bedieningseenheid vindt u in de uitgebreide en uitgebreide handleiding. Scan de QR-code op pagina 2 van de handleiding voor de uitgebreide en uitgebreide handleiding.

- Dit resulteert in een langere levensduur van het apparaat en een vermindering van vaak voorkomende problemen.
- Gebruik geen stoomreinigingsproducten voor het reinigen.
 - Bepaalde wasmiddelen of reinigingsmiddelen kunnen het oppervlak beschadigen. Niet-geschikte reinigingsmiddelen zijn: bleekmiddel, reinigingsmiddelen met ammoniak, zuur of chloor, stoomreinigende producten, ontkalkingsmiddelen, vlekken- en roestverwijderaars, schurende reinigingsmiddelen (crème reinigingsmiddelen, schurend poeder of crème, schuren-

de en krassende schrobber, draad, sponzen, reinigingsdoeken met vuil en oplosmiddel resten).

- Er is geen speciaal reinigingsmateriaal nodig voor de reiniging na elk gebruik. Reinig het apparaat met een vaatwasmiddel, warm water en een zachte doe of spons en droog het met een droge doek.

- Was geen enkel onderdeel van uw apparaat in de vaatwasser, tenzij anders vermeld in de gebruikershandleiding.



Gedetailleerde informatie over reinigingsinformatie voor alle oppervlakken vindt u in de uitgebreide en complete handleiding. Scan de QR-code op pagina 2 van de handleiding voor de uitgebreide en complete handleiding.

6 Probleemoplossing

Als het probleem aanhoudt nadat de instructies in dit hoofdstuk werden nageleefd, kunt u contact opnemen met uw verkoper of een geautoriseerde dienst. Probeer nooit een defect product zelf te repareren.

Het product werkt niet.

- De zekering kan defect of gesprongen zijn. >>> Controleer de zekeringen in de zekeringenkast. Vervang ze indien nodig, of schakel ze opnieuw in.
- Het apparaat is mogelijk niet aangesloten op een geaard stopcontact. >>> Controleer of de stekker van het apparaat correct is ingevoerd.
- (Als uw apparaat voorzien is van een timer) De toetsen op het bedieningspaneel werken niet. >>> Als uw product voorzien is van een toetsenvergrendeling is deze mogelijk ingeschakeld. Schakel de toetsenvergrendeling uit.
- Als de kookplaat niet aangaat wanneer de aan/uit-toets wordt ingedrukt >>> Haal de stekker uit het stopcontact en wacht minstens 20 seconden voordat u de stekker in het stopcontact steekt.
- Het heeft een oververhittingsbeveiliging. >>> Wacht tot je kookplaat is afgekoeld.
- Er mogen geen geschikte pannen worden gebruikt. >>> Controleer je potten.

Het -symbool op het display van de kookzone brandt constant.

- Het is mogelijk dat er geen pan op de kookplaatzone staat die in werking is. >>> Controleer of er een pan op de kookplaatzone staat.
- Je pot is mogelijk niet compatibel met inductie. >>> Controleer of uw pan geschikt is voor inductiekookplaten.
- De pan is mogelijk niet correct gecentreerd op de kookzone of het bodemoppervlak van de pan is mogelijk niet breed genoeg voor de geselecteerde kookzone. >>> Centreer de kookzone door een pan te selecteren die breed genoeg is voor de kookzone.
- De pan of de kookzone kan erg heet zijn. >>> Wacht tot ze zijn afgekoeld.

De geselecteerde kookplaatzone schakelt plotseling uit terwijl deze werkt.

- De kooktijd van de geselecteerde zone is mogelijk verstreken. >>> U kunt een nieuwe kooktijd instellen of het koken beëindigen.
- Er is oververhittingsbeveiliging. >>> Wacht tot je kookplaat is afgekoeld.
- Een object kan het aanraakbedieningspaneel bedekken. >>> Verwijder het object uit het paneel.

De koelventilator blijft werken, ook al is de kookplaat uitgeschakeld.

- Dit is geen fout. De koelventilator blijft werken totdat de elektronische apparatuur in de kookplaat afkoelt tot de juiste temperatuur.

Er komt een geluid van de kookplaat tijdens het koken

- Tijdens het koken kunnen er geluiden van de kookplaat komen. Deze geluiden zijn afhankelijk van de samenstelling van het kookgerei. Deze geluiden zijn normaal, geen storing en maken deel uit van de inductietechnologie.



Gedetailleerde probleemoplossingsitems, foutcodes, mogelijke geluiden en oorzaken vindt u in de uitgebreide en uitgebreide handleiding. Scan de QR-code op pagina 2 van de handleiding voor de uitgebreide en uitgebreide handleiding.

