

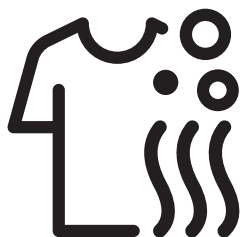

Perilica-sušilica rublja

Priručnik za korisnika



HTV 8633XS0





Molimo vas prvo pročitajte ovaj priručnik za korisnika!

Poštovani kupče,

Hvala Vam što ste izabrali Beko proizvod. Nadamo se da ćete imati najbolje rezultate od vašeg proizvoda koji je proizveden pomoću visokokvalitetne i najmodernije tehnologije. Stoga, molimo vas pročitajte pažljivo cijeli ovaj priručnik i sve druge pridružene dokumente prije korištenja proizvoda i čuvajte ga kao referencu za buduću upotrebu. Ako uručite proizvod nekom drugom, također mu dajte i priručnik za korisnika. Pridržavajte se svih upozorenja i informacija iz ovog priručnika za korisnika. U ovom priručniku za korisnika su korišteni sljedeći simboli:

	INFORMACIJE
<ul style="list-style-type: none">• Važne informacije ili korisni savjeti za korištenje.	
	<ul style="list-style-type: none">• Pročitajte priručnik za korisnika.
	<ul style="list-style-type: none">• Materijali za pakovanje proizvoda su proizvedeni od reciklirajućih materijala u skladu s propisima.• Nemojte odlagati materijale za pakovanje zajedno s kućnim ili drugom vrstom otpada. Odnosite ih na sabirne tačke za materijale za pakovanje određene od strane lokalnih vlasti.
	<ul style="list-style-type: none">• Allergy UK je brend za britansko udruženje za alergije. Njihov glavna potvrda je pečat odobrenja. Kada vidite neki proizvod s ovim logotipom na sebi, to vam daje sigurnost da je proizvod naučno testiran kako bi se pokazalo da je efikasan u reduciranju/uklanjanju alergena iz okruženja s alergijama i za astmatičare ili da proizvod ima značajno reduciran sadržaj alergena/hemikalija.
 <p>“Ciklus pranja vune na ovoj mašini je odobren od strane Woolmark Company za pranje proizvoda od vune koji se mogu prati u mašinama pod uslovom da se ti proizvodi peru u skladu s uputstvima na etiketi i u skladu s uputstvima koja su data od strane proizvođača ove mašine za pranje rublja. M1527 “ "U UK, Eire, Hong Kongu i Indiji, Woolmark zaštitni znak je zaštitni znak certifikacije."</p>	

	OPASNOST!
<ul style="list-style-type: none">• Upozorenje za strujni udar.	

	OPASNOST!
<ul style="list-style-type: none">• Upozorenje u vezi težine proizvoda	

	OPASNOST!
<ul style="list-style-type: none">• Upozorenje za opasnost od požara.	

	PAŽNJA!
<ul style="list-style-type: none">• Upozorenje za opasne situacije u vezi života i imovine.	

	MJERE OPREZA!
<ul style="list-style-type: none">• Mjere opreza koje je potrebno poduzeti.	



Ovaj proizvod je proizveden korištenjem najnovije tehnologije u ekološki prihvatljivim uslovima.

1 Važna uputstva za sigurnost i okruženje

Ovaj odjeljak sadrži sigurnosne napomene koje će pomoći u zaštiti od rizika od ličnih povreda ili oštećenja imovine. Nepoštivanje ovih uputstava će poništiti svaku garanciju.

1.1 Opšta sigurnost



PAŽNJA!

- Ovaj proizvod mogu koristiti djeca u dobi od 8 i više godina, kao i osobe čije fizičke, senzorne ili mentalne sposobnosti nisu u potpunosti razvijene, te osobe koje imaju nedostatak iskustva i znanja, na način da se one nadgledaju ili da budu obučeni za sigurnu upotrebu proizvoda i upoznati o rizicima koji mogu proizaći. Djeca se ne bi trebala igrati s uređajem. Poslove čišćenja i održavanja ne bi trebala izvoditi djeca, osim u slučaju da ih neko nadzire. Djecu mlađu od 3 godine bi trebalo držati podalje osim u slučaju da su pod neprestanim nadzorom.



MJERE OPREZA!

- Proizvod nikada ne stavljajte na pod prekriven tepihom. U suprotnom, manjak protoka zraka ispod mašine će prouzrokovati pregrijavanje električnih dijelova. To će uzrokovati probleme s vašim proizvodom.



INFORMACIJE

- Postupke ugradnje uvijek trebaju izvoditi kompetentne osobe. Proizvođač neće biti odgovoran za oštećenja koja mogu nastati zbog postupaka koje su izvodile neovlaštene osobe.

1.1.1 Električna sigurnost



OPASNOST!

- Ako je proizvod neispravan, ne bi ga trebalo puštati u rad osim ako je popravljen od strane ovlaštenog servisnog zastupnika. Postoji rizik od električnog udara!
- Nikada nemojte prati proizvod prskanjem ili polijevanjem vode po njemu! Postoji rizik od električnog udara!



PAŽNJA!

- Ako je napojni kabal oštećen, mora biti zamijenjen od strane proizvođača, post-prodajnog servisa ili slične kvalifikovane osobe (po mogućnosti električar) ili neko određen od strane uvoznika kako bi se izbjegli mogući rizici.



MJERE OPREZA!

- Isključite proizvod iz utičnice kada nije u upotrebi.
- Nikada ne dirajte utikač mokrim rukama! Nikada nemojte isključivati povlačeći za kabal, uvijek isključujte držeći za utikač.
- Proizvod bi trebao biti isključen za vrijeme ugradnje, održavanje, postupaka čišćenja i popravke.
- Nemojte vršiti spajanje preko produžnih kablova ili višestrukih utikača.



INFORMACIJE

- Ovaj proizvod je napravljen tako da nastavi s radom u slučaju prekida, te ponovnog uspostavljanja napajanja. Ako želite otkazati program, vidi odjeljak "Otkazivanje programa".

1.1.2 Sigurnost proizvoda



OPASNOST!

- Nikada nemojte otvarati vrata za punjenje niti uklanjati filter dok još ima vode u bubnju. U suprotnom, doći će do rizika od plavljenja i povrede zbog vruće vode.



PAŽNJA!

- Crijeva za opskrbu vodom i drenažu moraju biti sigurno pričvršćena i ne smiju biti oštećena. U suprotnom, postoji rizik od curenja vode.



INFORMACIJE

- Nemojte silom otvarati zaključana vrata za punjenje. Vrata se mogu otvoriti par minuta nakon završetka ciklusa pranja. Ako se mašina nije dovoljno ohladila na kraju programa, vrata za punjenje se ne mogu otvoriti. Nemojte silom otvarati vrata za punjenje. Treba sačekati da se mašina ohladi. Vrata za punjenje i mehanizam zaključavanja se mogu oštetiti.
- Na mjestu ugradnje ovog proizvoda ne smije postojati mogućnost zaključavanja kliznih ili vrata s baglamama koja će ograničavati otvaranje vrata za punjenje u potpunosti.



INFORMACIJE

- Slijedite uputstva na tekstilnim etiketama i na pakovanju deterdženta.
- Koristite samo deterdžente, omekšivače i dodatke koji su pogodni za mašine za pranje rublja.
- Nemojte ugrađivati ili ostavljati ovaj proizvod na mjestima gdje može biti izložen vanjskim uticajima.
- Kontrole se ne smiju mijenjati.
- Ako je potreban samoneresetirajući termički osigurač u skladu sa standardima tada uputstva za uređaje koji uključuju samoneresetirajući termički osigurač koji se resetira isključivanjem sa mreže napajanja treba da sadrže suštinu sljedećeg: PAŽNJA: U cilju izbjegavanja opasnosti uslijed nehotičnog resetiranja termičkog osigurača, ovaj uređaj ne smije biti napajan eksternim sklopnim aparatom, kao tajmer, ili priključen na strujno kolo koje se korištenjem redovno pali i gasi.

1.1.3 Upozorenja za sušenje



OPASNOST!

- Rublje koje je prethodno oprano, očišćeno, zaprljano ili zamrznuto benzinom, rastvaračima za hemijsko čišćenje ili drugim zapaljivim ili eksplozivnim tvarima, ne smije se sušiti u mašini jer takvo rublje otpušta zapaljivu ili eksplozivnu paru. To može izazvati opasnosti od požara.

**OPASNOST!**

- Rublje koje je zaprljano uljem za kuhanje, acetonom, alkoholom, benzinom, kerozinom, odstranjivačima mrlja, terpentinom, voskom i odstranjivačima voska, mora biti oprano u vrućoj vodi s dosta deterdženta prije sušenja. To može izazvati opasnosti od požara.
- Pjenasta guma (lateks pjena), kape za tuširanje, vodootporne tkanine, odjeća ili jastuci s potporom od gume ili jastučići s gumenom pjenom se ne smiju sušiti koristeći funkciju sušenja. To može izazvati opasnosti od požara.
- Ako koristite lopticu za pranje, mjeru za deterdžent, kaveze i loptice za rublje u vašoj mašini, moguće je da će se oni otopiti za vrijeme sušenja. Nemojte koristiti ove proizvode ako će opcija sušenja biti odabrana. To može izazvati opasnosti od požara.
- Kada koristite industrijske hemikalije za čišćenje, nemojte koristiti funkciju sušenja. To može izazvati opasnosti od požara.

**OPASNOST!**

- Ako su programi sušenja prekinuti (kao rezultat otkazivanja programa ili nestanka struje), rublje u mašini može biti vruće. Budite oprezni.

**PAŽNJA!**

- Nemojte zaustavljati mašinu prije nego što se program sušenja završi. Ako morate zaustaviti mašinu, izvadite svo rublje i položite ga na prikladno mjesto da mu dozvolite da se ohladi.
- Vaš proizvod je pogodan za rad na temperaturama okruženja od 0°C do +35°C.
- Temperatura okruženja između 15°C i +25°C je idealna temperatura za vaš proizvod.
- Nemojte dozvoliti da kućni ljubimci ulaze u mašinu. Provjerite unutrašnjost proizvoda prije upotrebe.
- Nemojte pretrpavati mašinu za sušenje. Poštujte maksimalne nivoe opterećenja naznačene za sušenje.

**OPASNOST!**

- Nemojte dodirivati staklo na vratima za punjenje golim rukama nakon sušenja. Postoji rizik od zadobivanja opekotina.
- Da bi se rublje održalo na temperaturi koja će spriječiti njegovo oštećenje, korak hlađenja je obavlja kao posljednji korak. Možete biti izloženi vrućoj pari ako otvorite vrata prije nego što se hlađenje okonča. Postoji rizik od opekotina.



MJERE OPREZA!

- Nemojte sušiti kožnu rublje ili rublje koje sadrži kožu (kao što je kožna etiketa na džinsu). Boja s kožnih dijelova se može uvući u ostalu tkaninu.
- Ako se pojave kvarovi koje nije moguće popraviti uz pomoć informacija datih u sigurnosnim uputstvima, ugasite mašinu, isključite napojni kabal iz utičnice i pozovite zastupnika ovlaštenog servisa.
- Možete samo prati rublje, samo sušiti rublje ili prati i sušiti rublje u vašoj perilici-sušilici. Mašina se ne smije koristiti samo za sušenje mokrog punjenja tokom dužeg vremena. Kada se mašina koristi samo za sušenje, mora se ostaviti da radi prazna, bez stavljanja rublja u nju, u kratkom programu pranja nakon svakih 15 operacija.
- Provjerite svu odjeću prije nego je stavite u mašinu i uvjerite se da u džepovima ili na sebi nema predmeta poput upaljača, kovanica, metalnih dijelova, igala.
- Donje rublje koje sadrži metalne dijelove se ne smije sušiti u mašini. Metalni dijelovi mogu spasti tokom procesa sušenja i izazvati oštećenje u mašini. Stavite takvo rublje u vreću ili u jastučnicu.
- Nemojte u mašini sušiti veliko rublje kao što je zavjesa od tila, zavjesa, posteljina, deka, tepih. Vaše rublje bi se moglo oštetiti.



INFORMACIJE

- Nemojte sušiti neoprano rublje u mašini.
- Nemojte koristiti omekšivače tkanina ili sredstva statičke prevencije u mašini, osim u slučaju da to preporučuje proizvođač.
- Proizvodi kao što su omekšivači tkanina se moraju koristiti u skladu s uputstvima od proizvođača.
- Nemojte sušiti osjetljivu odjeću kao što je svila, vuna itd. u mašini. U suprotnom, vunena odjeća se može skupiti a druga osjetljiva odjeća se može oštetiti.
- Provjerite simbole na oznakama odjeće prije pranja i sušenja iste.

1.2 Namijenjena upotreba



INFORMACIJE

- Ovaj proizvod je dizajniran za upotrebu u domaćinstvu. Nije pogodan za komercijalnu upotrebu i ne smije se koristiti mimo svoje namijenjene upotrebe.
- Proizvod se mora koristiti samo za pranje, ispiranje i sušenje tekstilnih proizvoda koji su u skladu s tim označeni.
- Proizvođač ne prihvata nikakvu odgovornost nastalu zbog neispravne upotrebe ili transporta.
- Vijek trajanja vašeg proizvoda je 10 godina. Za vrijeme tog perioda, originalni rezervni dijelovi će biti dostupni za pravilan rad proizvoda.
- Uređaj je namijenjen za korištenje u domaćinstvu i sličnu primjenu kao:
 - kuhinjski prostor za osoblje u prodavnicama, uredima i drugim radnim okruženjima;
 - vikendice
 - gosti hotela, motela i drugih okruženja za boravak;
 - okruženja sa prenoćištem i doručkom
 - oblasti za zajedničku upotrebu u stambenim blokovima ili perionicama veša.

1.3 Sigurnost za djecu



PAŽNJA!

- Djeca mlađa od 3 godine se moraju držati dalje od mašine, osim ako su pod stalnim nadzorom.
- Materijali za pakovanje su opasni za djecu. Držite materijale za pakovanje na sigurnom mjestu van dohvata djece.
- Električni proizvodi su opasni za djecu. Držite djecu dalje od proizvoda kada je isti u upotrebi. Nemojte dopustiti djeci da se igraju s proizvodom. Koristite dječju bravu da biste spriječili djecu da se na bilo koji način miješaju oko proizvoda.
- Nemojte zaboraviti zatvoriti vrata za punjenje kada napuštate prostoriju gdje je proizvod smješten.
- Pohranite sve deterdžente i aditive na sigurno mjesto, van dohvata djece i zatvorite poklopac pakovanja deterdženta ili pričvrstite pakovanje deterdženta.

1.4 Usklađenost s WEEE direktivom i odlaganje otpadnog proizvoda

Ovaj proizvod ne sadrži štetne niti zabranjene materijale opisane u dokumentu "Pravilnik o kontroli otpadne električne i elektroničke opreme". To je u skladu s WEEE direktivom.

	<p>Ovaj proizvod je proizveden od visoko kvalitetnih dijelova i materijala koji se mogu ponovo upotrijebiti i koji su pogodni za recikliranje. Stoga, nemojte odlagati proizvod zajedno sa normalnim otpadom iz domaćinstva na kraju njegovog vijeka trajanja. Odnosite ga do mjesta prikupljanja za reciklažu električne i elektroničke opreme. Molimo vas posavjetujte se sa lokalnim vlastima kako biste saznali gdje se nalazi najbliže mjesto prikupljanja.</p>
<p>Pomozite u zaštitu okoliša i prirodnih resursa tako što ćete reciklirati korištene proizvode. Radi dječije sigurnosti, prerežite napojni kabal i polomite mehanizam zaključavanja vrata za punjenje tako da ne bude u funkciji prije odlaganja proizvoda.</p> <p>Usklađenost s RoHS direktivom: Proizvod koji ste kupili je usklađen s EU RoHS direktivom (2011/65/EU). On ne sadrži štetne i zabranjene materijale koji su specificirani u ovoj direktivi.</p>	

1.5 Informacije o pakovanju

Materijali za pakovanje proizvoda su proizvedeni od reciklirajućih materijala i u skladu sa našim državnim propisima za okoliš. Nemojte odlagati pakovanje s normalnim kućnim otpadom. Odnosite ih na sabirne tačke za materijale za pakovanje određene od strane lokalnih vlasti.





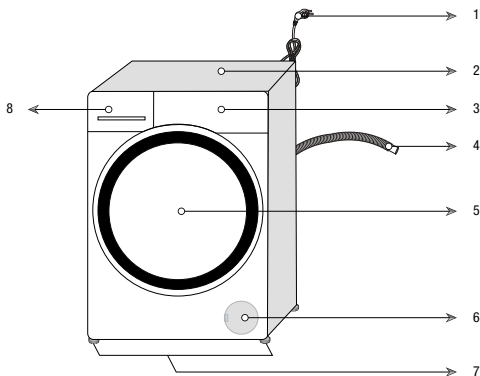





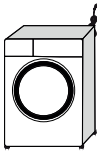

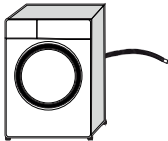
2 Vaša perilica-sušilica

2.1 Pregled

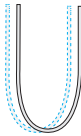
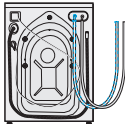

1- Napojni kabal	5- Vrata za punjenje
2- Gornja ploča	6- Poklopac filtera
3- Upravljačka ploča	7- Podesive nožice
4- Crijevo za pražnjenje vode	8- Ladica za deterdžent

2.2 Sadržaj pakovanja

	Napojni kabal		
	Crijevo za pražnjenje vode		
	Vijci za transport		
	Crijevo za dovod vode iz vodovoda		
	Posuda za tečni deterđent (*)		
	Priručnik za korisnika		
	Grupa plastičnih čepova		



INFORMACIJE

- Slike u ovom priručniku su shematske i možda se ne podudaraju tačno s proizvodom.

(*) Ovo može biti isporučeno uz mašinu ovisno o modelu vašeg proizvoda.

2.3 Tehničke specifikacije

Usklađenost s komisijski delegiranim propisima (EU) br. br. 96/60/EC/1996	
Naziv dobavljača ili zaštitni znak	Beko
Naziv modela	HTV 8633 XS0
Klasa energetske efikasnosti sušilice (1)	B
Klasa energetske efikasnosti pranja (1)	A
(Pranje i sušenje) potrošnja energije - punjenje do vrha po ciklusu (kWh)	6.48
Potrošnja energije pri pranju - punjenje do vrha po ciklusu (kWh)	0.76
Godišnja (pranje i sušenje) potrošnja energije (2)	1296
Godišnja potrošnja energije pranja (kWh) (2)	152
Potrošnja vode (pranje i sušenje) punjenje do vrha po ciklusu (l)	87
Potrošnja vode (pranje) punjenje do vrha po ciklusu (l)	47
Godišnja potrošnja vode (pranje i sušenje)- (l)(3)	17400
Godišnja potrošnja vode (pranje)- (l)(3)	9400
Klasa efikasnosti centrifugiranja (1)	B
Maksimalna brzina obrtanja (rpm)	1200
Emisije akustične buke kod pranja/okretanja/sušenja koja se prenosi zrakom (dB)	57/74/64
Ugradbena	No
Nazivni kapacitet - pranje (kg)	8
Nazivni kapacitet - sušenje (kg)	5
Visina (cm)	84
Širina (cm)	60
Dubina (cm)	59
Neto težina (±4 kg.)	66
Jedan ulaz za vodu / dupli ulaz za vodu	• / -
Električni ulaz (V/Hz)	230 V / 50Hz
Ukupna struja (A)	10
Ukupna snaga (W)	2200
VDE	9620
(1) Skala od A (najviša efikasnost) do G (najniža efikasnost)	
(2) Potrošnja energije na osnovu 200 standardnih ciklusa pranja - punjenje do vrha pri pranju (i sušenju). Stvarna potrošnja energije će zavisi od toga kako se uređaj koristi.	
(3) Potrošnja vode na osnovu 200 standardnih ciklusa pranja - punjenje do vrha pri pranju (i sušenju). Stvarna potrošnja energije će zavisi od toga kako se uređaj koristi.	

3 Instalacija

Da biste proizvod učinili spremnim za upotrebu, pregledajte informacije u priručniku za korisnika i uvjerite se da su struja, voda iz slavine i sistemi za pražnjenje vode odgovarajući. Ako ne, pozovite kvalificiranog tehničara i vodoinstalatera da izvrše sve potrebne radnje.

	OPASNOST!
<ul style="list-style-type: none">Osigurajte da ugradnju i elektro priključivanje proizvoda izvode kompetentne osobe. Proizvođač neće biti odgovoran za oštećenja koja mogu nastati zbog postupaka koje su izvodile neovlaštene osobe.	

	OPASNOST!
<ul style="list-style-type: none">Vaš proizvod je pretežak da bi ga nosila jedna osoba.	

	PAŽNJA!
<ul style="list-style-type: none">Prije ugradnje, vizuelno pregledajte da li proizvod ima neke nedostatke na sebi. Ako ima, nemojte ga ugrađivati. Oštećeni proizvodi predstavljaju opasnost za vašu sigurnost.	

	MJERE OPREZA!
<ul style="list-style-type: none">Priprema lokacije i instalacija napajanja, vode iz česme i otpadne vode na mjestu ugradnje su u nadležnosti kupca.Uvjerite se da crijeva za ulaz vode i crijeva za pražnjenje, kao i napojni kabal nisu savijeni, prignječeni ili puknuti dok postavljate proizvod na njegovo mjesto nakon postupaka ugradnje ili čišćenja.	

3.1 Prikladno mjesto ugradnje

- Proizvod postavite na tvrd i ravan pod. Nemojte stavljati proizvod na tepih s dugačkim vlaknima ili drugim sličnim površinama.
- Ne postavljajte proizvod blizu ruba ako na podu ima stepenica. Takođe, proizvod ne stavljajte na platformu.
- Ne stavljajte proizvod na napojni kabal.

- Nemojte ugrađivati proizvod u okruženjima gdje temperatura pada ispod 0°C. (Pogledajte upozorenja za sušenje)
- Predlažemo da ostavite prazan prostor s obje strane mašine kako bi se smanjile vibracije i buka
- U području gdje se ovaj proizvod ugradi ne smije postojati mogućnost zaključavanja kliznih ili vrata s baglamama koja će ograničavati otvaranje vrata za punjenje u potpunosti.
- Osigurajte da proizvod radi u dobro ventiliranom okruženju bez prašine.
- Nemojte stavljati izvore toplote kao što su ploče za kuhanje, pegle, pećnice itd. na mašinu za pranje rublja i iste nemojte koristiti na proizvodu.

3.2 Uklanjanje ojačanja pakovanja



Nagnite mašinu prema nazad kako biste uklonili pojačanja na pakovanju. Uklonite ojačanje na pakovanju koje je pričvršćeno na traci.

	OPASNOST!
<ul style="list-style-type: none">Vaš proizvod je težak. Uklonite ojačanja na pakovanju kao što je prikazano na slici.Budite pažljivi da vam ruke ne zaglave ispod mašine tokom ovog postupka.	

3.3 Uklanjanje vijaka za transport

	MJERE OPREZA!
<ul style="list-style-type: none">Nemojte uklanjati vijke za transport prije nego što uklonite ojačanja na pakovanju.Uklonite vijke za transport prije puštanja u rad mašine za rublje! U suprotnom, proizvod će se oštetiti.	

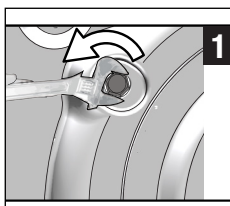

1 Koristite alat da olabavite sve vijke dok se ne mogu slobodno rotirati.

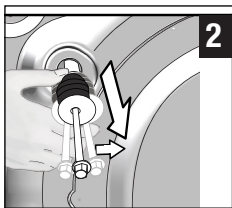

- 2 Uklonite vijke za transport okrećući ih lagano.

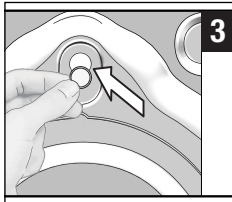

- 3 Pričvrstite plastične poklopce koji su isporučeni u vrećici s korisničkim priručnikom u rupu na stražnjoj ploči.

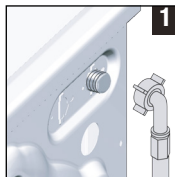

- 1 Priključite posebno crijevo koje je isporučeno uz proizvod na ulaz vode na proizvodu.



INFORMACIJE

- Vijke za transport čuvajte na sigurnom mjestu radi ponovne upotrebe kada proizvod bude potrebno ponovo premještati u budućnosti.
- Nikada ne premještajte proizvod dok vijci za transport nisu pravilno postavljeni na svom mjestu!

3.4 Priklučivanje dovoda vode



INFORMACIJE

- Pritisak vode koji je potreban da pokrene proizvod je između 1 i 10 bari (0,1 - 1 MPa). Neophodno je imati 10 - 80 litara vode koja teče iz potpuno otvorene slavine u jednoj minuti da bi vaš proizvod radio nesmetano. Pričvrstite ventil za redukciju pritiska ako je pritisak vode veći.

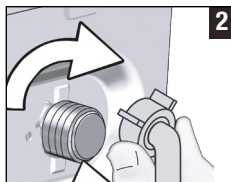

- 2 Čvrsto rukom stegnite navrtke crijeva. Nikada nemojte koristiti alat kada pritežete navrtke.



- 3 Otvorite slavinu do kraja nakon što ste priključili crijevo da provjerite ima li curenja vode na spojnim tačkama.

Ako se pojavi curenje, isključite slavinu i uklonite navrtku. Ponovo pažljivo pritegnite navrtku nakon što ste provjerili zaptivač. Da biste spriječili curenja vode, držite slavinu zatvorenom kada ne koristite proizvod.

3.5 Priklučivanje na odvod

- Priključite kraj drenažnog crijeva direktno na odvod za otpadnu vodu, umivaonik ili kadu.



PAŽNJA!

- Modeli s jednim ulazom za vodu ne bi trebali biti priključeni na slavinu s vrućom vodom. U tom slučaju rublje će biti oštećeno ili će se proizvod prebaciti na režim zaštite i neće raditi.
- Nemojte koristiti stara ili korištena ulazna crijeva na novom proizvodu. To može uzrokovati mrlje na vašem rublju.



PAŽNJA!

- Vaša kuća će poplaviti ako crijevo ispadne van svog kućišta za vrijeme pražnjenja vode. Pored toga, postoji i rizik od opekotina zbog visokih temperatura pranja! Da biste spriječili takve situacije i osigurali nesmetan ulaz vode i pražnjenje mašine, jako pričvrstite kraj crijeva za pražnjenje tako da se ne može istisnuti.

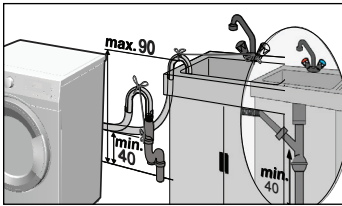
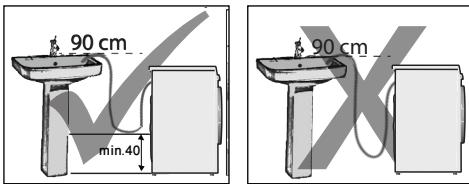

- Priključite crijevo na minimalnoj visini od 40 cm i maksimalnoj visini od 90 cm.
- Ako se crijevo vodi duž poda (ili na visini manjoj od 40 cm iznad poda) i kasnije se podigne, odvod vode postaje otežan i rublje može biti izrazito mokro na kraju ciklusa. Stoga se pridržavajte visina prikazanih na slici.
- Da biste spriječili istjecanje prljave vode natrag u mašinu i da biste omogućili lagano pražnjenje, nemojte uranjati kraj crijeva u prljavu vodu ili nemojte ga uvlačiti u odvod više od 15 cm. Ako je predugo, skratite ga.
- Kraj crijeva ne bi smio biti povijen, ne bi smio biti nagažen i crijevo ne smije biti priklješteno između odvoda i mašine.
- Ako je dužina crijeva prekratka, dodajte originalno produžno crijevo. Dužina crijeva možda nije duža od 3,2 m. Da biste izbjegli curenje vode, priključivanje između produžnog crijeva i odvodnog crijeva proizvoda mora biti dobro uklopljeno s odgovarajućom stezaljkom kako ne bi došlo do ispadanja i curenja.

3.6 Podešavanje nožica

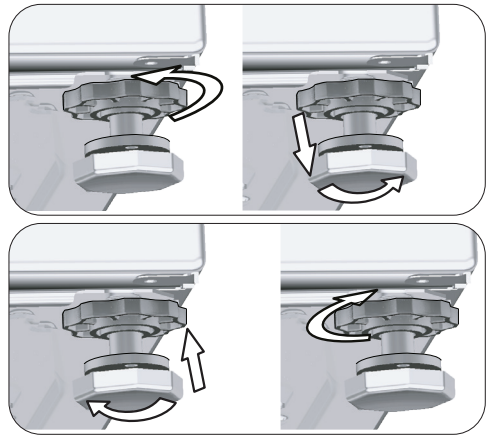

PAŽNJA!

- Podesite nožice tako da proizvod bude balansiran na lokaciji na kojoj će biti korišten.
 - Balansirajte mašinu podešavanjem nožica.
 - Provjerite ima li ikakvog gibanja pritiskanjem proizvoda s gornje strane na dijagonalnim rubovima.
 - Inače, proizvod se može pomjeriti sa svog mjesta i izazvati probleme usljed kršenja, buke i vibracija.
 - Nemojte koristiti nikakve alate da olabavite matice. U suprotnom se sigurnosne navrtke mogu oštetiti.
- a) Rukom olabavite sigurnosne navrtke na nožicama.
 - b) Podesite nožice dok proizvod ne bude stajao ravno i balansirano.
 - c) Ponovo rukom stegnite sigurnosne navrtke.

3.7 Električno povezivanje

Spojite proizvod na vod za uzemljenje zaštićen osiguračem od 16 A. Naša firma se neće smatrati odgovornom za bilo kakva oštećenja nastala uslijed korištenja proizvoda bez uzemljenja u skladu sa lokalnim propisima.

- Povezivanje mora biti usklađeno s državnim propisima.

- Ožičenje za strujni krug utičnice mora biti dostatno da zadovolji zahtjeve uređaja. Preporučuje se korištenje automatske sklopke za prekid strujnog kruga u slučaju greške u uzemljenju.
- Utikač napojnog kabla mora biti lako dokučiv nakon ugradnje.
- Ako je sadašnja vrijednost osigurača ili sklopke u kući manja od 16 ampera, neka vam kvalifikovani električar ugradi osigurač od 16 ampera.
- Napon koji je specificiran u odjeljku "Tehničke specifikacije" mora biti jednak vašem mrežnom naponu.

4 Priprema

4.1 Razvrstavanje rublja

- * Razvrstajte rublje prema vrsti tkanine, boji i stepenu zaprljanja, kao i prema dozvoljenoj temperaturi vode.
- * Uvijek se pridržavajte uputstava za njegu datih na etiketama odjeće.

4.2 Priprema rublja za pranje

- Rublje s metalnim stvarima, poput grudnjaka s metalnim žicama, pojasa s kopčama ili metalna dugmad će oštetiti mašinu. Uklonite metalne komade ili takvu odjeću perite tako što ćete je staviti u pamučnu vreću za rublje ili pamučnu jastučnicu. Ova vrsta odjeće se takođe može previše zagrijati tokom sušenja i oštetiti vašu drugu odjeću. Nemojte sušiti takvo rublje u mašini.
- Stavite odjeću male veličine, kao što su čarapice za bebe i najlon čarape, u pamučnu vreću za rublje ili pamučnu jastučnicu.
- Stavite zavjese ali ih nemojte stiskati. Uklonite sve predmete sa zavjesa. Nemojte sušiti zavjese od tila u vašoj mašini.
- Zatvorite rajfešluse, ušijte labavu dugmad i popravite poderane i pocijepane dijelove.
- Proizvode s oznakama "perivo u mašini" ili "ručno pranje" perite samo na odgovarajućem programu. Sušite ovu vrstu odjeće tako što ćete ju okačiti ili položiti. Nemojte ga sušiti u mašini.
- Nemojte prati obojeno i bijelo rublje zajedno. Novi, tamno obojeni pamuk otpušta mnogo boje. Perite to odvojeno.
- Koristite samo bojila / sredstva za mijenjanje boje i sredstva za odstranjivanje kamenca koji su prikladni za pranje u mašini. Uvijek se pridržavajte uputstava na pakovanju.

	OPASNOST!
<ul style="list-style-type: none"> • Oštećen napojni kabal mora biti zamijenjen od strane zastupnika ovlaštenog servisa. 	

3.8 Transport proizvoda

- 1 Isključite proizvod iz utičnice prije transporta.
- 2 Uklonite priključke za odvod i dovod vode.
- 3 Ispraznite svu vodu koja je ostala u uređaju. Vidi 6.5
- 4 Postavite vijke za transport obrnutim redom od postupka demontaže. Pogledajte 3.3

	OPASNOST!
<ul style="list-style-type: none"> • Vaš proizvod je pretežak da bi ga nosila jedna osoba. • Vaš proizvod je težak; moraju ga nositi dvije osobe uz dodatne mjere opreza na stepenicama. Ako vaš proizvod padne na vas, to može izazvati povrede. 	

	PAŽNJA!
<ul style="list-style-type: none"> • Materijali za pakovanje su opasni za djecu. Držite materijale za pakovanje na sigurnom mjestu van dohvata djece. 	

	INFORMACIJE
<ul style="list-style-type: none"> • Nikada ne premještajte proizvod dok vijci za transport nisu pravilno postavljeni na svom mjestu! 	



INFORMACIJE

- Rublje koje je izloženo teškim naslagama materijala kao što je brašno, vapnena prašina, mlijeko u prahu itd. Mora se protresti prije stavljanja u mašinu. Te naslage i prah na rublju se mogu nagomilati u unutrašnjim dijelovima proizvoda tokom vremena i može doći do oštećenja.
- Rublje sačinjeno od Angora vune držite u zamrzivaču par sati prije pranja. To će reducirati čerupanje.
- Hlače i osjetljivo rublje perite tako što ćete ih izvratiti.
- Tvrdokorne mrlje moraju biti ispravno tretirane prije pranja. Ako niste sigurni, provjerite u radnji za hemijsko čišćenje.
- Izvadite sve iz džepova kao npr. kovanice, olovke i spajalice, te izvratite džepove i očetkajte ih. Takvi predmeti mogu oštetiti proizvod ili prouzrokovati probleme s bukom.

4.3 Savjeti za uštedu energije

Energetska efikasnost će biti poboljšana korištenjem programa s nižom temperaturom i odgovarajućih deterdženata.

- Koristite ovaj proizvod pri najvišem kapacitetu koji je dopušten programom koji ste odabrali, ali nemojte pretrpavati; vidi, "Tabela programa i potrošnje". Vidi, "Tabela programa i potrošnje"
- Uvijek se pridržavajte uputstava na pakovanju deterdženata.
- Perite lagano zaprljano rublje na niskim temperaturama.
- Koristite brže programe za male količine lagano zaprljanog rublja.
- Nemojte koristiti predpranje i visoke temperature za rublje koje nije jako zaprljano ili koje nema mrlja.
- Ako namjeravate sušiti vaše rublje u sušilici, odaberite najveću brzinu obrtanja koja je preporučena tokom procesa pranja.
- Nemojte koristiti više deterdženta nego što je to preporučeno na pakovanju deterdženta.

4.4 Inicijalna upotreba



Prije početka korištenja proizvoda osigurajte da su napravljene sve pripreme u skladu s odjeljkom "Važna uputstva za sigurnost i okruženje" i u skladu s uputstvima u poglavlju "Ugradnja".

Da biste pripremili proizvod za pranje rublja, obavite prvo postupak u programu za čišćenje bubnja. Ako ovaj program nije dostupan u vašoj mašini, primijenite metod koji je opisan u odjeljku 6.2.



INFORMACIJE

- Koristite proizvod za odstranjivanje kamenca koji je prikladan za pranje u mašini.
- Moguće je da je nešto vode ostalo u proizvodu zbog postupaka kontrole kvaliteta u proizvodnji. To nije štetno za proizvod.

4.5 Pravilan kapacitet punjenja

Maksimalan kapacitet punjenja ovisi o vrsti rublja, stepenu zaprljanja i željenog programa pranja.

Ovaj proizvod automatski podešava količinu vode u skladu s težinom rublja koje se stavi unutra.



PAŽNJA!

- Pridržavajte se informacija iz "Tabele programa i potrošnje". Kada je pretrpana, performanse pranja mašine će opasti. Pored toga, problemi s bukom i vibracijama se mogu pojaviti. Za performanse uspješnog sušenja, nemojte sušiti više rublja nego što je naznačeno.

Vrsta rublja	Težina (g)	Vrsta rublja	Težina (g)
Kućna haljina	1200	Mali peškiri	100
Salveta od tkanine	100	Ženska spavačica	200
Posteljina	700	Donje rublje	100
Posteljina	500	Muški ogrtači	600
Jastučnica	200	Muška košulja	200
Stolnjak	250	Muška pidžama	500
Peškiri	200	Bluze	100

4.6 Punjenje rubljem

1. Otvorite vrata za punjenje.
2. Stavite rublje u proizvod tako da bude rastresito.
3. Gurnite vrata za punjenje da ih zatvorite sve dok ne čujete zvuk zaključavanja. Uvjerite se da nema zaglavljenih stvari u vratima.



INFORMACIJE

- Vrata za punjenje su zaključana dok se program izvršava. Vrata za punjenje će se otključati kratko po završetku programa. Ako je unutrašnji dio mašine vruć na kraju programa, vrata za punjenje se neće otvoriti dok se temperatura ne smanji.



PAŽNJA!

- Ako je rublje pogrešno stavljeno, problemi s bukom i vibracijama se mogu pojaviti u mašini.

4.7 Korištenje deterdženta i omekšivača



INFORMACIJE

- Kada koristite deterdžent, omekšivač, štirku, bojilo za tkaninu, izbjeljivač i sredstva za odstranjivanje kamenca; pročitajte uputstva od proizvođača koja su napisana na pakovanju i pridržavajte se naznačenih doza. Koristite posudu za mjeru ako je na raspolaganju.

4.7.1 Ladica za deterdžent

Ladica za deterdžent se sastoji od tri odjeljka:

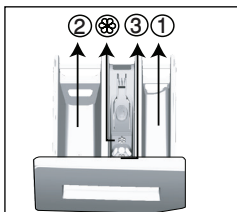

- (1) za pretpranje
- (2) za glavno pranje
- (3) za omekšivač
- (⊗) pored toga, tu je i dio sifona u odjeljku za omekšivač.

4.7.2 Deterdžent, omekšivač i druga sredstva za čišćenje

- Dodajte deterdžent i omekšivač prije početka programa pranja.
- Nikada nemojte ostavljati ladicu za deterdžent otvorenom dok je program pranja u toku!
- Kada se koristi neki program bez pretpranja, nemojte stavljati nikakav deterdžent u odjeljak za pretpranje (odjeljak br. "1").
- Kada se koristi neki program s pretpranjem, nemojte stavljati tečni deterdžent u odjeljak za pretpranje (odjeljak br. "1").
- Nemojte birati program s pretpranjem ako koristite deterdžent u vrećici ili kugle za doziranje. Stavite deterdžent u kesi ili kugle za doziranje direktno među rublje u mašini. Uklonite to kod sušenja
- Ako koristite tečni deterdžent, ne zaboravite staviti posudu za tečni deterdžent u odjeljak glavnog pranja (odjeljak br. "2").
- Kada se mašina nalazi u koraku sušenja, nemojte dodavati nikakve kemikalije za pranje (tečni deterdžent, omekšivač itd.).

4.7.3 Odabir deterdženta

Vrsta deterdženta koji ćete koristiti ovisi o vrsti i boji tkanine.

- Koristite različite deterdžente za obojeno i bijelo rublje.
- Vaše osjetljivo rublje perite samo pomoću posebnih deterdženata (tečni deterdžent, šampon za vunu itd.) koji su namijenjeni isključivo za osjetljivu odjeću.
- Kada perete tamno obojenu odjeću i poplune, preporučuje se korištenje tečnog deterdženta.
- Perite vunene predmete pomoću posebnog deterdženta namjenski napravljenog za vunenu odjeću.



PAŽNJA!

- Koristite samo deterdžente koji su napravljeni namjenski za mašine za pranje rublja.
- Nemojte koristiti sapun u prahu.

4.7.4 Podešavanje količine deterdženta

Količina deterdženta za pranje koja će se koristiti zavisi od količine rublja, stepena zaprljanja i tvrdoće vode.

- Nemojte koristiti količine koje premašuju preporučene količine doziranja na pakovanju

deterdženta kako biste izbjegli probleme prekomjerne pjene, lošeg ispiranja, financijske uštede, te konačno, zaštite okoliša.

- Koristite manje deterdženta za manje količine ili blago zaprljanu odjeću.

4.7.5 Korištenje omekšivača

Uspite omekšivač u odjeljak za omekšivač u ladici za deterdžent.

- Nemojte premašivati (>max<) nivo oznake u odjeljku za omekšivač.
- Ako je omekšivač izgubio svoju fluidnost ili vrstu koncentrata, razblažite ga vodom prije stavljanja u ladicu za deterdžent.

4.7.6 Korištenje tečnih deterdženata

4.7.6.1 Ako proizvod sadrži posudu za tečni deterdžent

- Stavite posudu za tečni deterdžent u odjeljak br. "2".
- Ako je tečni deterdžent izgubio svoju žitkost, razrijedite ga vodom prije stavljanja u posudu za deterdžent.

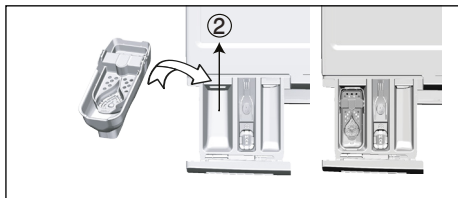

4.7.6.2 Ako proizvod ne sadrži posudu za tečni deterdžent

- Nemojte koristiti tečni deterdžent za korak pretpranja u programu s pretpranjem.
- Tečni deterdžent ostavlja mrlje na vašoj odjeći kada se koristi s funkcijom odgođenog starta. Ako ćete koristiti funkciju za odgođeno pranje, ne koristite tečni deterdžent.

4.7.7 Korištenje deterdženta u vidu gela i tableti

- Ako je gustina deterdženta u gelu tečna, a vaša mašina ne sadrži posebnu posudu za tečni deterdžent, stavite deterdžent u gelu u odjeljak za deterdžent za glavno pranje tokom prvog primanja vode. Ako vaša mašina sadrži posudu za tečni deterdžent, napunite posudu deterdžentom prije pokretanja programa.
- Ako gustina deterdženta u gelu nije fluidna ili nije u obliku kapsule tečne tablete, stavite ga direktno u bubanj prije pranja.

- Stavite deterdžent u tableti u odjeljak za glavno pranje (odjeljak br. "2") ili direktno u bubanj prije pranja.



INFORMACIJE

- Deterdžent u tabletama može ostaviti ostatke u odjeljku za deterdžent. Ako primijetite takav talog, stavite deterdžent u tableti među rublje, blizu donjeg dijela bubnja u sljedećim pranjima.



INFORMACIJE

- Koristite deterdžent u tabletama ili gelu bez odabira funkcije pretpranja.
- Imajte na umu da se svaka plastična posuda za deterdžent, zdjela i sl. moraju izvaditi iz bubnja prije sušenja.

4.7.8 Korištenje štirke za rublje

- Dodajte tečnu štirku, štirku u prahu ili bojilo u odjeljak za omekšivač.
- Nemojte koristiti omekšivač i štirku zajedno u ciklusu pranja.
- Obrišite unutrašnjost mašine vlažnom krpom i čistom krpom nakon korištenja štirke.

4.7.9 Korištenje izbjeljivača

- Odaberite program s pretpranjem i dodajte izbjeljivač na početku pretpranja. Nemojte stavljati deterdžent u odjeljak za pretpranje. Kao alternativnu primjenu, odaberite program s dodatnim ispiranjem, dodajte izbjeljivač u prazan odjeljak ladice za deterdžent i takođe dodajte 1 čašu vode iz istog odjeljka kada vidite korak ispiranja na displeju po prvi put.
- Nemojte koristiti izbjeljivač i deterdžent miješajući ih.
- Koristite samo malu količinu (oko 50 ml) sredstva za izbjeljivanje i isperite odjeću vrlo dobro jer ono uzrokuje iritaciju kože. Ne poljevajte izbjeljivač po rublju i nemojte ga koristiti s obojenom odjećom.
- Kada koristite bjelilo na bazi kisika, odaberite program koji pere rublje na niskoj temperaturi.
- Bjelilo na bazi kisika se može koristiti s deterdžentom; međutim, ako je različite konzistentnosti, prvo stavite deterdžent u odjeljak broj "2" u dozator deterdženta i sačekajte da mašina ispere deterdžent kada prima vodu. Dok proizvod nastavlja s primanjem vode, dodajte bjelilo u isti odjeljak.

4.7.10 Korištenje odstranjivača kamenca

- Kada je potrebno, koristite odstranjivače kamenca napravljene posebno i samo za mašine za pranje rublja.

4.8 Savjeti za efikasno pranje

		Odjeća			
		Svijetle boje i bijelo rublje	Boje	Crne/tamne boje	Osjetljiva/vunena/svila
		(Preporučeni raspon temperature zasnovan na nivou zaprjanja: 40-90 °C)	(Preporučeni opseg temperatura po osnovu nivoa zaprjanja: hladno -40 °C)	(Preporučeni opseg temperatura po osnovu nivoa zaprjanja: hladno -40 °C)	(Preporučeni opseg temperatura po osnovu nivoa zaprjanja: hladno -30 °C)
Nivo zaprjanja	Jako zaprijano (teške mrlje kao što su od trave, kafe, voća i kivi.)	Možda će biti neophodno da prethodno tretirate mrlje ili izvršiti pretpranje. Praškasti i tečni deterdženti preporučeni za bijelo rublje mogu se koristiti u dozama preporučenim za teško zaprljanu odjeću. Preporučuje se da se koriste praškasti deterdženti za uklanjanje mrlja od gline i zemlje i mrlje koje su osjetljive na izbjeljivače.	Praškasti i tečni deterdženti preporučeni za obojeno rublje mogu se koristiti u dozama preporučenim za teško zaprljanu odjeću. Preporučuje se da se koriste praškasti deterdženti za uklanjanje mrlja od gline i zemlje i mrlje koje su osjetljive na izbjeljivače. Trebali bi se koristiti deterdženti koji ne sadrže izbjeljivače.	Tečni deterdženti prikladni za obojeno i tamno rublje mogu se koristiti u dozama preporučenim za teško zaprljanu odjeću.	Preferirajte tečne deterdžente proizvedene za osjetljivu odjeću. Vunena i svilena odjeća mora biti oprana korištenjem posebnih deterdženata za vunu.
	Normalno zaprijano (Na primjer, mrlje prouzrokovane kožom na kragovima i manžetama)	Praškasti i tečni deterdženti preporučeni za bijelo rublje mogu se koristiti u dozama preporučenim za normalno zaprljanu odjeću.	Praškasti i tečni deterdženti preporučeni za obojeno rublje mogu se koristiti u dozama preporučenim za normalno zaprljanu odjeću. Trebali bi se koristiti deterdženti koji ne sadrže izbjeljivače.	Tečni deterdženti prikladni za obojeno i tamno rublje mogu se koristiti u dozama preporučenim za normalno zaprljanu odjeću.	Preferirajte tečne deterdžente proizvedene za osjetljivu odjeću. Vunena i svilena odjeća mora biti oprana korištenjem posebnih deterdženata za vunu.
	Blago zaprijano (Ne postoje vidljive mrlje.)	Praškasti i tečni deterdženti preporučeni za bijelo rublje mogu se koristiti u dozama preporučenim za blago zaprljanu odjeću.	Praškasti i tečni deterdženti preporučeni za obojeno rublje mogu se koristiti u dozama preporučenim za blago zaprljanu odjeću. Trebali bi se koristiti deterdženti koji ne sadrže izbjeljivače.	Tečni deterdženti prikladni za obojeno i tamno rublje mogu se koristiti u dozama preporučenim za blago zaprljanu odjeću.	Preferirajte tečne deterdžente proizvedene za osjetljivu odjeću. Vunena i svilena odjeća mora biti oprana korištenjem posebnih deterdženata za vunu.

4.9 Savjeti za pravilno sušenje

		Programi				
		Sušenje pamuka	Sušenje sintetike	Zaštita za bebe +	Operi i osuši	Operi i obuci
Vrste odjeće	Izdržljiva odjeća s pamučnom sadržinom	Posteljina, plahte, odjeća za bebe, majice, džemper, izdržljiva pletena odjeća, traper, platnene hlače, košulje, pamučne čarape itd.	Nije preporučljivo!	Pere i suši uzastopno! Posteljina, plahte, odjeća za bebe, majice, džemper, izdržljiva pletena odjeća, traper, platnene hlače, košulje, pamučne čarape itd.	Pere i suši uzastopno! Posteljina, plahte, odjeća za bebe, majice, džemper, traper, platnene hlače, košulje, pamučne čarape itd.	Odjeća koja je nošena kratko vrijeme i koja nije zaprišana, kao što su košulje, majice, džemper itd. Vrlo malu količinu rublja bi trebalo napuniti.
	Sintećka odjeća (poliester, najlon itd.)	Nije preporučljivo!	Za poliester, najlon, poliacetat, odjeću koja sadrži akril, to je preporučljivo. Sušenje nije preporučljivo za odjeću koja sadrži viskazo. Objašnjenja za sušenje na etiketi za održavanje bi se trebala uzeti u obzir.	Preporučljivo je za poliester, najlon, poliacetat, odjeću koja sadrži akril da se, na niskim temperaturama, uzmu u obzir upozorenja za pranje i sušenje koja su data na etiketi za održavanje.	Preporučljivo je za poliester, najlon, poliacetat, odjeću koja sadrži akril da se, na niskim temperaturama, uzmu u obzir upozorenja za pranje i sušenje koja su data na etiketi za održavanje.	Vrlo blago zaprišana i nezamrjane košulje, majice i odjevni predmeti sa sintetikom. Vrlo malu količinu rublja bi trebalo napuniti.
	Osetljiva (svila, vuna, kašmir, angora vuna, itd.) odjeća	Nije preporučljivo!	Nije preporučljivo!	Nije preporučljivo!	Nije preporučljivo!	Nije preporučljivo!
	Glomazno rublje poput jorgana, kaputa, zavjesa i sl.	Nije preporučljivo! Nije prikladno sušiti glomazno rublje u mašini za rublje. Takvo rublje sušite tako što ćete ga okačiti ili položiti.	Nije preporučljivo! Nije prikladno sušiti glomazno rublje u mašini za rublje. Takvo rublje sušite tako što ćete ga okačiti ili položiti.	Nije preporučljivo! Nije prikladno sušiti glomazno rublje u mašini za rublje. Takvo rublje sušite tako što ćete ga okačiti ili položiti.	Nije preporučljivo! Nije prikladno sušiti glomazno rublje u mašini za rublje. Takvo rublje sušite tako što ćete ga okačiti ili položiti.	Nije preporučljivo! Nije prikladno sušiti glomazno rublje u mašini za rublje. Takvo rublje sušite tako što ćete ga okačiti ili položiti.

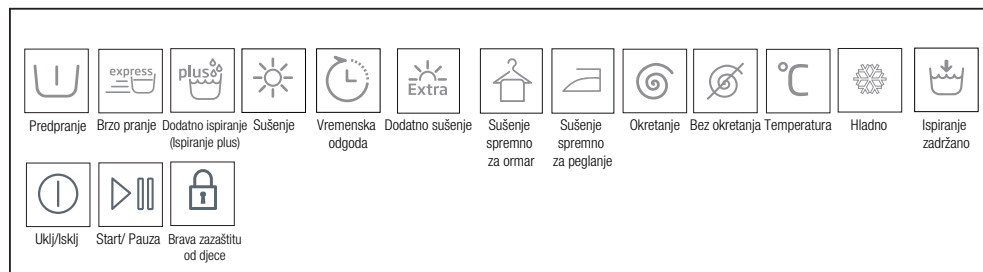

5 Rukovanje proizvodom

5.1 Upravljačka ploča

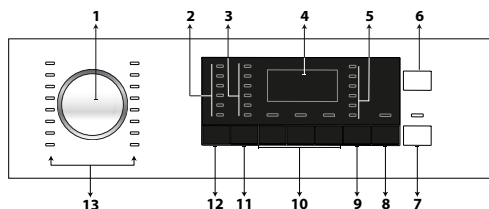

- 1 - Tipka za odabir programa
- 2 - Svjetla odabira temperature
- 3 - Svjetla odabira brzine obrtanja
- 4 - Displej
- 5 - Svjetla programa sušenja
- 6 - Tipka za uklj. / isklj.
- 7 - Tipka Start / Pauza
- 8 - Tipka za podešavanje vremena završetka
- 9 - Tipka za podešavanje nivoa sušenja
- 10 - Tipke pomoćnih funkcija
- 11 - Tipka za podešavanje brzine obrtanja
- 12 - Tipka za podešavanje temperature
- 13 - Svjetla odabira programa

5.2. Simboli na displeju

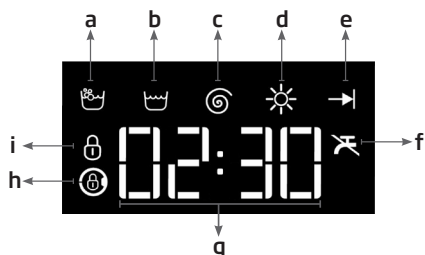

- a- Indikator pranja
- b - Indikator ispiranja
- c - Indikator obrtanja
- d- Indikator sušenja
- e- Indikator završetka
- f- Indikator koji pokazuje da nema vode
- g - Prikaz informacije o dužini trajanja
- h- Indikator zaključanih vrata za punjenje
- i- Indikator dječje brave

5.3 Pripremanje mašine

1. Provjerite da li su crijeva čvrsto prikopčana.
2. Priključite vašu mašinu.
3. Otvorite slavinu do kraja.
4. Stavite rublje u mašinu.
5. Dodajte deterđent i omekšivač za tkanine.

5.4 Odabir programa pranja

1. Odredite program koji je pogodan za vrstu, količinu i nivo zaprljanja rublja u skladu s "Tabela programa i potrošnje".
2. Odaberite željeni program pomoću tipke za **Odabir programa**.



INFORMACIJE

- Programi su ograničeni najvišom brzinom okretanja prikladnom za tu konkretnu vrstu tkanine.
- Kada vršite odabir programa, uvijek uzmite u obzir vrstu tkanine, boju, nivo zaprljanja i dopuštenu temperaturu vode.
- Uvijek odaberite najnižu odgovarajuću temperaturu. Viša temperatura znači i veću potrošnju struje.

5.5 Programi pranja

Ovisno o vrsti tkanine, koristite sljedeće glavne programe.



INFORMACIJE

- Možete podesiti vašu mašinu da se prebaci na korak sušenja na kraju ciklusa pranja pritiskom na tipku sušenja nakon što ste odabrali program pranja za vaše rublje. Svaki put kada pritisnete tipku, info linija pokazuje na kojem koraku će proces sušenja započeti i odgovarajući simbol će se uključiti. Ako želite, nastavkom pritiskanja na tipku, možete izvršiti proces sušenja za maksimalan vremenski period koji mašina omogućava za sušenje.
- Simboli na displeju su shematski i možda neće tačno odgovarati datom proizvodu.
- Kada obavljate pranje i sušenje koristeći funkciju sušenja na vašoj mašini, napunite maksimalno 5 kg rublja u mašinu. Ako pretrpate mašinu, vaše rublje se neće osušiti i mašina će raditi duže vremena i trošiti više energije.

• Cottons (Pamuk)

Koristite za vaše pamučno rublje (kao što su plahte, jorgani i jastučnice, peškiri, ogrtači, donje rublje itd.). Vaše rublje će se oprati snažnom aktivnošću pranja tokom dužeg ciklusa pranja.



INFORMACIJE

- Možete sušiti vaše rublje nakon ciklusa pranja bez ikakvog prekida (automatsko ili vremensko sušenje se može obaviti nakon pranja). Za ovo, takođe morate odabrati funkciju sušenja prije pokretanja programa pranja.
- U skladu s odabirom sušenja koje ćete dodati programima pranja, na displeju mašine možete vidjeti kada će se program završiti.
- Ako ne želite da se sušenje nastavi poslije programa koji ste odabrali, pritisnite i držite tipku za pomoćnu funkciju sušenja dok se svjetlo sušenja ne isključi.

• Synthetics (Sintetika)

Koristite za pranje vaše sintetičke odjeće (košulje, bluze, mješavine sintetika/pamuk itd). Vaše rublje će biti oprano nježnom aktivnošću tokom kraćeg ciklusa pranja u usporedbi s programom za pamuk.



INFORMACIJE

- Možete sušiti vaše rublje nakon ciklusa pranja bez ikakvog prekida (automatsko ili vremensko sušenje se može obaviti nakon pranja). Za ovo, takođe morate odabrati funkciju sušenja prije pokretanja programa pranja.
- U skladu s odabirom sušenja koje ćete dodati programima pranja, na displeju mašine možete vidjeti kada će se program završiti.
- Ako ne želite da se sušenje nastavi poslije programa koji ste odabrali, pritisnite i držite tipku za pomoćnu funkciju sušenja dok se svjetlo sušenja ne isključi.

• Woollens (Vuna)

Koristite za pranje vunenog rublja. Odaberite odgovarajuću temperaturu koja je u skladu s oznakom na vašoj odjeći. Koristite odgovarajuće deterdžente za vunu.



INFORMACIJE

- Funkciju sušenja nije moguće odabrati za program pranja vunenog rublja.

• Cottons Eco (Pamuk ekonomično)

Koristite za pranje vašeg normalno zaprljanog, izdržljivog rublja od pamuka i lana. Iako pere duže od svih drugih programa, on osigurava značajnu uštedu energije i vode. Stvarna temperatura vode može biti drugačija od naznačene temperature pranja. Kada mašinu napunite manjom količinom rublja (npr. ½ kapaciteta ili manje), trajanje programa automatski može postati kraće. U tom slučaju, potrošnja energije i vode će se još smanjiti, obezbjeđujući još ekonomičnije pranje. Ovaj program je dostupan kod modela s indikatorom preostalog vremena.



INFORMACIJE

- Možete sušiti vaše rublje nakon ciklusa pranja bez ikakvog prekida (automatsko ili vremensko sušenje se može obaviti nakon pranja). Za ovo, takođe morate odabrati funkciju sušenja prije pokretanja programa pranja.
- U skladu s odabirom sušenja koje ćete dodati programima pranja, na displeju mašine možete vidjeti kada će se program završiti.
- Ako ne želite da se sušenje nastavi poslije programa koji ste odabrali, pritisnite i držite tipku za pomoćnu funkciju sušenja dok se svjetlo sušenja ne isključi.

• Delicates (Osjetljivo)

Koristite za pranje osjetljivog rublja. Vaše rublje će biti oprano nježnijom aktivnošću pranja u poređenju s programom za sintetiku.

• Hand Wash (Ručno pranje)

Koristite za pranje vunenog/osjetljivog rublja koje nosi oznaku "nije perivo u mašini" i za koje se preporučuje ručno pranje. Vaše rublje će biti oprano nježnijom aktivnošću pranja kako se odjeće ne bi oštetila.

• Daily Xpress (Dnevno ekspres)

Koristite za pranje blago zaprljane odjeće i pamučnog rublja bez mrlja u kratkom vremenu.



INFORMACIJE

- Možete sušiti vaše rublje nakon ciklusa pranja bez ikakvog prekida (automatsko ili vremensko sušenje se može obaviti nakon pranja). Za ovo, takođe morate odabrati funkciju sušenja prije pokretanja programa pranja.
- U skladu s odabirom sušenja koje ćete dodati programima pranja, na displeju mašine možete vidjeti kada će se program završiti.
- Ako ne želite da se sušenje nastavi poslije programa koji ste odabrali, pritisnite i držite tipku za pomoćnu funkciju sušenja dok se svjetlo sušenja ne isključi.

• Xpress Super Short (Super kratko ekspres)

Koristite za pranje male količine blago zaprljanog pamučnog rublja u kratkom vremenu. Ovaj program pere vaše rublje u vremenu od 14 minuta.



INFORMACIJE

- Možete sušiti vaše rublje nakon ciklusa pranja bez ikakvog prekida (automatsko ili vremensko sušenje se može obaviti nakon pranja). Za ovo, takođe morate odabrati funkciju sušenja prije pokretanja programa pranja.
- U skladu s odabirom sušenja koje ćete dodati programima pranja, na displeju mašine možete vidjeti kada će se program završiti.
- Ako ne želite da se sušenje nastavi poslije programa koji ste odabrali, pritisnite i držite tipku za pomoćnu funkciju sušenja dok se svjetlo sušenja ne isključi.

• Shirts (Košulje)

Koristite za pranje košulja napravljenih od pamuka, sintetike i mješavine sintetičkih tkanina.



INFORMACIJE

- Možete sušiti vaše rublje nakon ciklusa pranja bez ikakvog prekida (automatsko ili vremensko sušenje se može obaviti nakon pranja). Za ovo, takođe morate odabrati funkciju sušenja prije pokretanja programa pranja.
- U skladu s odabirom sušenja koje ćete dodati programima pranja, na displeju mašine možete vidjeti kada će se program završiti.
- Ako ne želite da se sušenje nastavi poslije programa koji ste odabrali, pritisnite i držite tipku za pomoćnu funkciju sušenja dok se svjetlo sušenja ne isključi.

• Rinse (Ispiranje)

Koristite kada želite ispirati ili štirkatati odvojeno.

• Spin + Drain (Obrtanje + cijeđenje)

Koristite za cijeđenje vode u mašini.

5.6 Odabir temperature

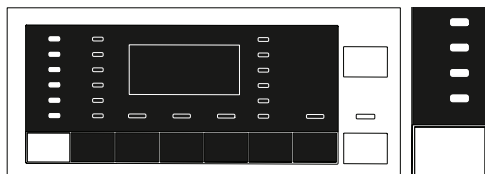

Kad god je odabran novi program, preporučena temperatura za taj program se pojavljuje na indikatoru temperature. Moguće je da preporučena temperaturna vrijednost ne bude maksimalna temperatura koja se može odabrati za dati program. Pritisnite tipku za **podešavanje temperature** da promijenite temperaturu.



INFORMACIJE

- Tipka za podešavanje temperature radi samo unatrag. Na primjer, kada želite odabrati 60 °C dok displej prikazuje 40 °C trebate pritisnuti tipku nekoliko puta dok ne dosegnete 60 °C krećući se unatrag od 40 °C.



INFORMACIJE

- Ako se pomaknete na opciju hladno pranje i ponovo pritisnete tipku za podešavanje temperature, preporučena maksimalna temperatura za odabrani program je prikazana. Pritisnite ponovo tipku za podešavanje temperature da biste smanjili temperaturu.

Konačno, hladno svjetlo pokazuje da se opcija hladnog pranja pojavljuje na displeju. Temperaturu takođe možete promijeniti nakon što je pranje započelo. Možete odabrati željenu temperaturu nakon što pranje započne ali morate to učiniti prije početka koraka zagrijavanja.

5.7 Odabir brzine obrtanja

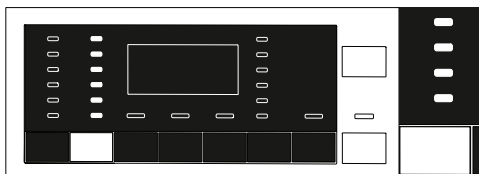

Kad god odaberete novi program, preporučena brzina obrtanja za odabrani program je prikazana na indikatoru **Brzine obrtanja**.



INFORMACIJE

- Moguće je da preporučena vrijednost brzine obrtanja ne bude maksimalna brzina obrtanja koja se može odabrati za dati program.

Pritisnite tipku za **podešavanje brzine obrtanja** da promijenite brzinu obrtanja. Brzina obrtanja se smanjuje postepeno. Zatim, ovisno o modelu proizvoda, opcije "Rinse Hold" (ispiranje zadržano) i "No Spin" (bez obrtanja) se pojavljuju na ekranu.



INFORMACIJE

- Tipka za podešavanje brzine obrtanja radi samo unatrag. Na primjer, kada želite odabrati 1000 rpm (obrtaja u minuti) kada displej prikazuje 800 rpm, trebate pritisnuti datu tipku nekoliko puta dok ne dosegnete 1000 rpm krećući se unatrag od 800 rpm.



INFORMACIJE

- Opcija zadržavanje ispiranja je naznačena simbolom "☹" i bez opcije obrtanja je naznačeno simbolom "⊗".

5.7.1 Ako želite centrifugirati rublje nakon funkcije zadržavanja ispiranja:

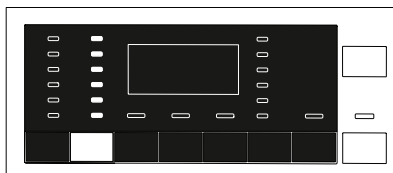

- Podesite **brzinu obrtanja**.
- Pritisnite tipku **Start / pauza / otkazi**. Program se nastavlja. Mašina cijedi vodu i centrifugira rublje. Ako želite iscijediti vodu na kraju programa bez centrifugiranja, koristite funkciju **Bez centrifugiranja**.



INFORMACIJE

- U programima koji ne dopuštaju podešavanje brzine obrtanja, kada je pritisnuta tipka za podešavanje brzine obrtanja, svjetlo brzine obrtanja se ne mijenja i oglasit će se zvučni signal.

Brzinu obrtanja takođe možete promijeniti nakon što pranje započne. Možete odabrati brzinu obrtanja pritiskom na tipku za podešavanje brzine obrtanja nakon što je pranje započelo ali prije koraka obrtanja.

5.7.2 Odabir pomoćne funkcije za sušenje

Kada je novi program odabran, pritisnite tipku za odabir pomoćne funkcije da podesite opciju sušenja koja je pogodna za odabrani program pranja.



INFORMACIJE

- U programima koji ne dopuštaju podešavanje sušenja, kada je pritisnuta tipka za pomoćnu funkciju sušenja, svjetlo sušenja se ne mijenja i oglasit će se zvučni signal.



INFORMACIJE

- Samo za programe sušenja, pritisnite tipku za odabir pomoćne funkcije da podesite odgovarajuću opciju sušenja.

5.8 Programi sušenja



PAŽNJA!

- Mašina čisti dlačice koje spadaju s rublja automatski tokom ciklusa sušenja. Mašina koristi vodu tokom sušenja. Iz tog razloga, voda iz slavine bi trebala ostati otvorena takođe i u programima sušenja.
- Kada je novi program odabran, pritisnite tipku za odabir pomoćne funkcije da podesite opciju sušenja koja je pogodna za odabrani program pranja.



INFORMACIJE

- Programi sušenja sadrže korak obrtanja. Vaša mašina obavlja ovaj proces kako bi se skratilo vrijeme sušenja. Kada je odabrano sušenje, postavke brzine obrtanja je na maksimalnom rangu brzine obrtanja.
- U programima koji ne dopuštaju podešavanje sušenja, kada je pritisnuta tipka za pomoćnu funkciju sušenja, svjetlo sušenja se ne mijenja i oglasit će se zvučni signal.
- Samo za programe sušenja, pritisnite tipku za odabir pomoćne funkcije da podesite odgovarajuću opciju sušenja.
- Dok traje prekid snabdijevanja vodom, ni pranje niti sušenje se ne može obavljati.

• Synthetic Dry (Sušenje sintetike)

Koristite za sušenje mokrog sintetičkog rublja što je ekvivalentno 3 kg težine suhog rublja. Ovaj program obavlja samo sušenje.



INFORMACIJE

- Za težine sušenja rublja, pogledajte odjeljak 4, korak 4.5

• Cotton Dry(Sušenje pamučnog rublja)

Koristite za sušenje mokrog pamučnog rublja što je ekvivalentno 5 kg težine suhog rublja. Ovaj program obavlja samo sušenje.



INFORMACIJE

- Da biste sušili rublje koje sadrži samo peškire i ogrtače, napunite maksimalno 4 kg rublja.
- Za težine sušenja rublja, pogledajte odjeljak 4, korak 4.5

5.9 Programi za pranje i sušenje



PAŽNJA!

- Mašina čisti dlačice koje spadaju s rublja automatski tokom ciklusa sušenja. Mašina koristi vodu tokom sušenja. Iz tog razloga, voda iz slavine bi trebala ostati otvorena takođe i u programima sušenja.

• 5kg Wash+Dry (5kg pranje+sušenje)

Koristite za pranje pamučnog rublja do 5 kg koje će se sušiti odmah nakon ciklusa pranja bez bilo kakvih drugih odabira.



INFORMACIJE

- Kada je ovaj program odabran, eksterna pomoćna funkcija sušenja se ne može odabrati.

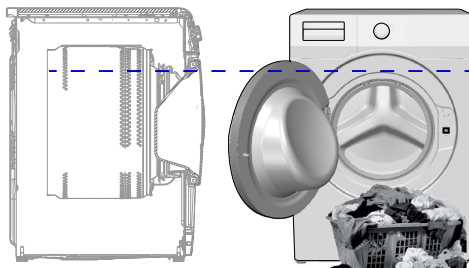

Kod programa 5 kg pranje i 5 kg sušenje, preporučljivo je staviti rublje do nivoa koji je naznačen na gornjoj slici za idealne uslove sušenja (vidjet ćete strelicu nivoa kad otvorite vrata za punjenje).

• Wash+Wear (Pranje+odijelo)

Koristite za pranje i sušenje 0,5 kg rublja (2 košulje) za 40 minuta ili 1 kg rublja (5 košulja) za 60 minuta.



INFORMACIJE

- Program Wash&Wear je namijenjen za brzo pranje i sušenje svakodnevne odjeće koja je nošena kratko vrijeme i koja nije zaprljana. Ovaj program je pogodan za rublje koje sadrži tanke teksture i koje se može brzo sušiti. (košulje, majice)
- Druge opcije ili programi sušenja bi trebali biti korišteni za rublje debele teksture koje zahtijeva više vremena da se suši.

• BabyProtect+ Wash&Dry (Anti alergijsko pranje i sušenje)

Koristite za pranje i sušenje vašeg rublja odmah nakon pranja, do 2 kg, a koje zahtijeva anti-alergijsko i higijensko pranje (odjeća za bebe, posteljina, plahte, donji veš itd.).



INFORMACIJE

- Program zaštita rublja za bebe+ je testiran i odobren od strane "Britanske fondacije za alergije" (Alergije UK) u Ujedinjenom Kraljevstvu.

5.10 Tabela programa i potrošnje

(za pranje)

BS	Program (°C)	Max. punjenje (kg)	Potrošnja vode (l)	Potrošnja energije (kWh)	Maksimalna brzina**	Pomoćne funkcije				Mogućnost biranja temperaturnog opsega °C
						Predpranje	Brzo pranje	Ispiranje plus	Sušenje	
Cottons	90	8	78	2.40	1200	•	•	•	•	90-Hladno
	60	8	78	1.50	1200	•	•	•	•	90-Hladno
	40	8	78	1.00	1200	•	•	•	•	90-Hladno
Cottons Eco	60**	8	47	0.76	1200				•	60-Hladno
Synthetics	60	3	67	1.05	1200	•	•	•	•	60-Hladno
	40	3	67	0.75	1200	•	•	•	•	60-Hladno
Woolens	40	1.5	45	0.45	1200			•		40-Hladno
Delicates	40	3.5	48	0.50	1000	•				40-Hladno
Hand Wash	30	1	35	0.30	1200					30-Hladno
Xpress Super Short	30	2	32	0.10	1200			•	•	30-Hladno
Daily Xpress	90	8	54	1.90	1200			•	•	90-Hladno
	60	8	54	1.10	1200			•	•	90-Hladno
	30	8	50	0.18	1200			•	•	90-Hladno
Shirts	60	3.5	45	0.85	800	•	•	•	•	60-Hladno

• : Po izboru.

* : Automatski odabrano, bez otkazivanja.

** : Program energetske oznake (EN 50229)

***: Ako je maksimalna brzina obrtanja mašine niža od ove vrijednosti, možete odabrati samo do maksimalne brzine obrtanja.

- : Pogledajte opis programa za maksimalno punjenje.



INFORMACIJE

- ***: Ako je maksimalna brzina obrtanja mašine niža od ove vrijednosti, možete odabrati samo do maksimalne brzine obrtanja.
- Pomoćne funkcije u tabeli mogu varirati u ovisnosti od modela vaše mašine.
- Potrošnja vode i energije može varirati ovisno o promjenama u pritisku vode, tvrdoći i temperaturi vode, temperaturi okruženja, tipu i količini rublja, odabiru pomoćnih funkcija i brzini obrtanja i promjenama u naponu mreže.
- Vrijeme trajanja pranja možete vidjeti na displeju mašine prilikom odabira programa. Ovisno o količini rublja koje se stavili u mašinu, može se javiti razlika od 1 - 1,5 sat između vremena trajanja koje je prikazano na displeju i stvarnog vremena trajanja ciklusa pranja. Vrijeme trajanja će se automatski ažurirati ubrzo nakon što pranje započne.
- "Šablone odabira za pomoćne funkcije se mogu promijeniti od strane proizvođača. Novi modeli odabira mogu biti dodani ili uklonjeni".
- "Brzina obrtanja vaše mašine može varirati u skladu sa programom; ova brzina obrtanja ne može premašiti max. brzinu obrtanja vaše mašine."

Tabela programa i potrošnje (za sušenje)

BS						Pomoćne funkcije								
Program (°C)		Max. punjenje (kg)	Potrošnja vode (l)	Potrošnja energije (kWh)	Maksimalna brzina***	Predpranje	Brzo pranje	Ispiranje plus	Sušenje	Dodatno sušenje	Sušenje spremno za ormar	Sušenje spremno za peglanje	Sušenje na vremenskoj bazi	Mogućnost biranja temperaturnog opsega °C
Cotton Dry	-	5	35	2.75	1200				*	•	•	•	•	-
Synthetic Dry	-	3	22	1.70	-				*		•	•	•	-
BabyProtect+ Wash&Dry	60	2	120	3.80	1200			*	*	•	•	•	•	90-30
5 kg Wash&Dry	60	5	94	5.00	1200				*	•	•	•	•	60-Hladno
Wash&Wear	30	0.5	35	0.60	1000			•	*				•	30-Hladno
Wash&Wear	30	1	44	1.00	1000			•	*				•	30-Hladno



INFORMACIJE

Informacije za organizaciju testiranja;

Informacije za organizaciju testiranja;

Testiranja performansi pranja za EU energetska oznaku obavljena su u programu „Cottons Eco 60°C” prema standardu EN 50229.

U skladu sa standardom EN 50229 za EU energetska oznaku performansi sušenja, maksimalno punjenje za pranje mora se podijeliti u grupe kao maksimalno punjenje za sušenje i preostalo punjenje za sušenje, potom se svako punjenje mora sušiti pomoću opcije „Cottons Drying Extra Dry” („Sušenje pamuka, dodatno sušenje”).

5.11 Odabir pomoćne funkcije

Odaberite željene funkcije prije nego startujete program. Kad god je program odabran, svjetla pomoćnih funkcija koje je moguće odabrati zajedno s tim programom će svijetliti.

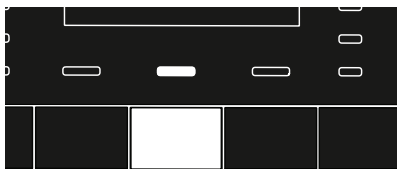
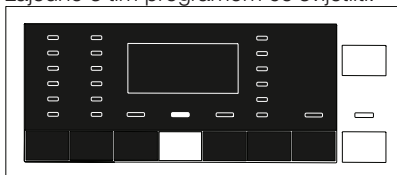

INFORMACIJE

- Svjetlo pomoćne funkcije koju nije moguće odabrati s odabranim programom neće svijetliti. Kada pritisnete tipke ovih pomoćnih funkcija, zvučni signal će se oglasiti i odabir je zabranjen.

Ako je ciklus pranja dostigao tačku u kojoj ne možete odabrati pomoćnu funkciju, datu funkciju nije moguće odabrati.



INFORMACIJE

- Neke funkcije ne mogu biti odabrane zajedno. Ako je druga pomoćna funkcija koja je u sukobu s prvom odabrana prije pokretanja mašine, funkcija koja je prva odabrana će biti otkazana i odabir druge pomoćne funkcije će ostati aktivan. Na primjer, ako želite odabrati brzo pranje nakon što ste odabrali pretpranje, pretpranje će biti otkazano, a brzo pranje će ostati aktivno.
- Pomoćna funkcija koja nije kompatibilna sa ovim programom ne može biti odabrana. (Pogledajte "Tabela programa i potrošnje")
- Neki programi imaju pomoćne funkcije koje moraju raditi s odabranim programom. Te funkcije ne mogu biti otkazane. Svjetlo pomoćne funkcije je već odabrano.



INFORMACIJE

- Ako odabrani nivo vlažnosti (sušenje spremno za peglanje, dodatno sušenje spremno za ormar) nije moguće dostići na kraju ciklusa sušenja, vaša mašina će automatski produžiti vrijeme trajanja programa. Program će duže trajati.
- Ako je odabrano vremensko sušenje, program se završava na kraju perioda sušenja čak i ako rublje nije dovoljno suho.
- Ako je odabrani nivo vlažnosti (sušenje spremno za peglanje, dodatno sušenje spremno za ormar) dostignut tokom ciklusa sušenja ili je u opciji vremenskog sušenja detektovana dodatna suhoća, program će trajati kraće vrijeme. Smanjeno vrijeme će biti prikazano na displeju.

• Pretpranje

Predpranje se isplati samo kod teško zaprljanog rublja. Nekorištenje pretpranja će uštedjeti energiju, vodu, deterđent i vrijeme.

• Brzo pranje

Ova funkcija se može koristiti u programima za pamuk i sintetiku. Ona smanjuje vrijeme pranja i takođe broj koraka ispiranja za lagano zaprljano rublje.



INFORMACIJE

- Kada odaberete ovu funkciju, napunite vašu mašinu do polovine maksimalne količine rublja specificirane u tabeli programa.

• Ispiranje plus

Ova funkcija omogućava proizvodu da obavi još jedno ispiranje pored onog koje je već obavljeno nakon glavnog pranja. Time se rizik za osjetljivu kožu (bebe, koža s alergijama itd.) da bude pogođena minimalnim ostacima deterđenta na rublju može reducirati.



INFORMACIJE

- Ako pritisnete prvi put, to će dodati jedno ispiranje, drugo pritiskanje će dodati duplo ispiranje. Treće pritiskanje će to otkazati.

• Sušenje

Ova funkcija omogućava sušenje rublja nakon pranja. Provjerite s kojim programima je ovu funkciju moguće odabrati iz tabele programa.

5.12 Koraci sušenja

5.12.1 Sušenje spremno za peglanje

Sušenje se obavlja dok se ne dosegne korak nivoa osušenosti spremno za peglanje.

5.12.2 Sušenje spremno za ormar

Sušenje se obavlja dok se ne dosegne korak nivoa osušenosti spremno za ormar.

5.12.3 Dodatno sušenje

Sušenje se obavlja dok se ne dosegne korak nivoa dodatne osušenosti spremno za ormar.



INFORMACIJE

- Nivo suhoće se može mijenjati u skladu s mješavinom, vrstama materijala, količinom i nivoom vlažnosti rublja.
- Predmete koji sadrže dodatke kao što su perle, til, kamenje, perle, odstojnike, žicu itd. i predmete s visokim sadržajem svile ne bi trebali sušiti u mašini.

5.12.4 Sušenje na vremenskoj bazi

Da bi se dosegao željeni nivo sušenja na niskoj temperaturi, odaberite bilo koji od perioda za sušenje u trajanju od 30, 90 i 150 minuta.



INFORMACIJE

- Kada sušite malu količinu rublja (do maksimalno 2 komada), trebalo bi odabrati korake vremenskog sušenja u programima za sušenje pamuka ili sintetike.
- Ako rublje nije na željenom nivou suhoće na kraju programa sušenja, može se odabrati vremensko sušenje kako bi se proces završilo.
- Kada je ova funkcija odabrana, mašina obavlja sušenje tokom podešenog vremena bez obzira na nivo suhoće.

5.13 Prikaz vremena

Preostalo vrijeme za dovršetak programa dok se on izvršava prikazano je kao "01:30" u formatu sati i minute.



INFORMACIJE

- Vrijeme programa se može razlikovati od vrijednosti u odjeljku "Tabela programa i potrošnje" ovisno o pritisku vode, tvrdoći i temperaturi vode, temperaturi okruženja, količini i vrsti rublja, pomoćnim funkcijama koje su odabrane i promjenama u naponu mreže.

5.14 Vrijeme završetka

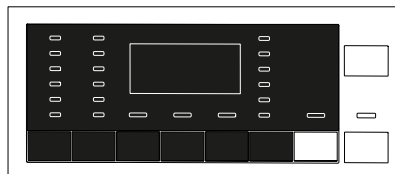

Pomoću funkcije **Vrijeme završetka**, pokretanje programa može biti odgođeno i do 24 sata. Nakon što pritisnete na tipku **Vrijeme završetka**, procijenjeno vrijeme završetka programa će biti prikazano. Ako je **vrijeme završetka** podešeno, svjetlo **vremena završetka** će svijetliti.

Da bi se funkcija za vrijeme završetka aktivirala i da bi program završio na kraju naznačenog vremena, morate pritisnuti tipku **Start / pauza** nakon podešavanja vremena. Tipka **Start / pauza** prestaje treperiti i nastavlja da svijetli neprestano. Ako želite otkazati funkciju vrijeme završetka, pritisnite tipku **Vrijeme završetka** dok se svjetlo vremena završetka ne ugasi ili pritisnite tipku **On / Off** da isključite mašinu i ponovo je uključite.

1. Otvorite vrata za punjenje, stavite rublje i stavite deterdžent, itd.
2. Odaberite program pranja, temperaturu, brzinu obrtanja i, ako je potrebno, pomoćne funkcije.
3. Podesite vrijeme završetka pritiskom na tipku **Vrijeme završetka**. Svjetlo za **vrijeme završetka** će svijetliti.
4. Pritisnite tipku **Start / pauza**. Odbrojavanje vremena počinje. ":" simbol u sredini prikaza vremena završetka na displeju počinje treperiti.



INFORMACIJE

- Nemojte koristiti tečni deterdžent kada aktivirate funkciju Vrijeme završetka! Postoji rizik od bojenja odjeće.
- Vrata ostaju zaključana tokom perioda odbrojavanja vremena završetka. Da bi se vrata otključala, mašinu treba prebaciti na režim pauze pritiskom na programsku tipku start/pauza. Na kraju odbrojavanja, indikator Vremena završetka se gasi, ciklus pranja počinje i vrijeme odabranog programa se pojavljuje na displeju.
- Kada je odabrano vrijeme završetka kompletirano, vrijeme koje se pojavljuje na displeju sastoji se od vremena završetka plus dužine trajanja odabranog programa.

5.15 Pokretanje programa



1. Pritisnite tipku **Start / pauza** da biste pokrenuli program.
2. Svjetlo tipke **Start / pauza** koje je treperilo, sada počinje svijetliti bez prekida, naznačavajući da je program pokrenut.
3. Vrata za punjenje su zaključana. "Vrata zaključana" se pojavljuje na displeju dok su vrata zaključana.

5.16 Brava vrata za punjenje

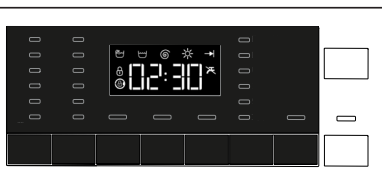

Na vratima za punjenje na mašini se nalazi sistem zaključavanja koji sprječava otvaranje vrata za punjenje u slučaju kad nivo vode nije pogodan za otvaranje vrata. Svjetlo "Vrata za punjenje zaključana" na ploči se pali kada su vrata za punjenje zaključana.

5.17 Mijenjanje odabira nakon što je program pokrenut

5.17.1 Dodavanje rublja nakon što je program pokrenut:



Ako je nivo vode u mašini pogodan kada pritisnete tipku **Start / pauza**, svjetlo za "Vrata za punjenje zaključana" na ploči je isključeno. Ako nivo vode u mašini nije pogodan kada pritisnete tipku **Start / pauza**, na ploči će biti naznačeno da su vrata za punjenje zaključana.

5.17.2 Prebacivanje mašine u režim pauze:



Pritisnite tipku **Start / pauza** da biste prebacili mašinu u režim pauze.

5.17.3 Mijenjanje odabira programa nakon što je program pokrenut:

Mijenjanje programa nije dozvoljeno kada je program već u fazi rada. Ako okrenete tipku za **odabir programa** dok je program u fazi rada, zvučni signal će se oglasiti i promjena je zabranjena. Možete odabrati novi program nakon prebacivanja sadašnjeg programa na režim pauze.



INFORMACIJE

- Novi odabrani program počinje od početka.

5.17.4 Mijenjanje pomoćne funkcije, brzine obrtanja i temperature

Ovisno o koraku koji je program dostigao, možete otkazati ili odabrati pomoćne funkcije. Vidi "Odabir pomoćne funkcije". Takođe možete promijeniti brzinu obrtanja, temperaturu i postavke za sušenje. Vidi "Odabir brzine obrtanja" i "Odabir temperature".



INFORMACIJE

- Vrata za punjenje se neće otvoriti ako je temperatura vode u mašini visoka ili ako je nivo vode iznad osnovne linije vrata za punjenje.

5.18 Dječja brava

Koristite dječju bravu da spriječite djecu da se poigravaju s mašinom. Na taj način možete izbjeći bilo kakve promjene na tekućem programu.



INFORMACIJE

- Možete uključiti i isključiti mašinu pomoću tipke On / Off kada je dječja brava aktivna. Kada ponovo uključite mašinu, program će nastaviti tamo gdje je bio zaustavljen.
- Ako je dječja brava aktivna, mašina će se oglasiti zvučnim alarmom kada se tipke pritisnu.

5.18.1 Da biste aktivirali dječju bravu:

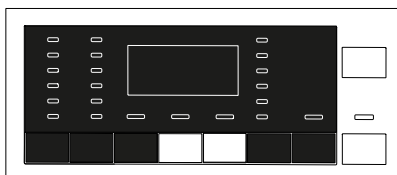

Pritisnite i držite tipke za 2. i 3. pomoćnu funkciju tokom 3 sekunde. Nakon što se odbrojavanje poput "Dječja brava 3-2-1" na displeju okonča, "Dječja brava uključena" se pojavljuje na displeju. Možete otpustiti tipke **2. i 3. pomoćne funkcije** kada je ovo upozorenje prikazano.

5.18.2 Da biste deaktivirali dječju bravu:

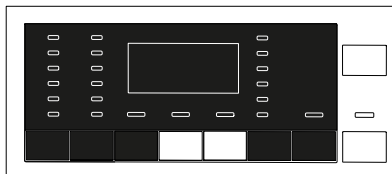

Pritisnite i držite tipke za 2. i 3. pomoćnu funkciju tokom 3 sekunde. Nakon što se odbrojavanje poput "Dječja brava 3-2-1" na displeju okonča, "Dječja brava uključena" se isključuje na displeju.

5.19 Otkazivanje programa



Program je otkazan kada se mašina isključi i ponovo uključi. Pritisnite i držite tipku **On / Off** tokom 3 sekunde. Nakon što se odbrojavanje kao "3-2-1" na displeju završi, mašina se isključuje.



INFORMACIJE

- Ako pritisnete tipku On / Off kada je dječja brava aktivna, program neće biti otkazan. Trebali biste prvo otkazati dječju bravu. Odbrojavanje u vidu "3-2-1" se pojavljuje na displeju.
- Ako želite otvoriti vrata za punjenje nakon što ste otkazali program, a nije moguće otvoriti vrata zbog toga što je nivo vode u mašini iznad osnovne linije vrata za punjenje, onda okrenite tipku za odabir programa na program Pumpa+obrtanje i iscijedite vodu iz mašine.

5.20 Završetak programa

Kada je program okončan, indikator završetka programa svijetli i zvučni signal se oglašava. Ako ne pritisnete nijednu tipku tokom 2 minute, mašina će se prebaciti na režim mirovanja. Displej i svi indikatori će se ugasiti. Ako pritisnete bilo koju tipku ili okrenete tipku **odabira programa** kada je mašina u režimu mirovanja, programski koraci koji su dovršeni će se pojaviti na displeju.

5.21 Vaša mašina je opremljena "Režimom mirovanja".

Nakon što uključite mašinu pomoću tipke On-Off, ako nije pokrenut nijedan program ili nijedan drugi postupak se ne izvodi kod odabira koraka ili nijedna aktivnost nije poduzeta u roku od približno 2 minute nakon što se odabrani program završi, vaša mašina će se automatski prebaciti na režim uštede energije. Takođe, ako vaš proizvod ima displej koji pokazuje vrijeme programa, ovaj displej će se isključiti u potpunosti. Ako okrenete tipku za odabir programa ili dodirnete bilo koju tipku, svjetla i displej će se vratiti u prethodno stanje. Odabiri koje napravite kada izlazite iz režima energetske efikasnosti se mogu promijeniti. Provjerite ispravnost vaših odabira prije pokretanja programa. Ako je potrebno, uredite ponovo vaše postavke. Ovo nije greška.

6 Održavanje i čišćenje

Vijek trajanja proizvoda će se produžiti i učestali problemi će biti smanjeni ako se proizvod čisti u redovnim intervalima.

6.1 Čišćenje ladice za deterđent

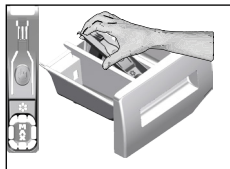

Čistite ladicu za deterđent u redovnim intervalima (svakih 4-5 ciklusa pranja) kao što je dolje prikazano kako biste spriječili nakupljanje deterđenta u prahu tokom vremena.

- 1 Uklonite sifon tako što ćete ga podići sa stražnje strane kao što je prikazano na slici. Nakon obavljenih postupaka čišćenja kao što je spomenuto u nastavku, vratite sifon natrag u ležište i gurnite njegov prednji dio prema dolje da se uvjerite da je jezičak za uklapanje u funkciji.



INFORMACIJE

- Ako u odjeljku za omekšivač ostaje više smjese vode i omekšivača nego što je to normalno, mora se očistiti sifon.

2. Operite ladicu deterđenta i sifon s dosta mlake vode u umivaoniku. Da bi se spriječilo da ostaci dođu u kontakt s vašom kožom, očistite mašinu odgovarajućom četkom s rukavicama na rukama.
- 3 Ubacite ladicu natrag u njeno ležište nakon čišćenja i uvjerite se da je dobro nalegla.

6.2 Čišćenje vrata za punjenje i bubnja

Za proizvode s programom za čišćenje bubnja, molimo pogledajte rukovanje proizvodom - programi.

Za proizvode bez programa za čišćenje bubnja, slijedite dolje navedene korake da **očistite bubanj**:

Odaberite pomoćne funkcije za **dodatnu vodu** ili **dodatno ispiranje**. Koristite program za **pamuk** bez pretpranja. Podesite **temperaturu na preporučeni nivo za sredstvo za čišćenje bubnja** koje se može pronaći

na odjelu deterdženata u supermarketima. Primijenite ovaj postupak **bez bilo kakvog rublja u proizvodvu**. Prije pokretanja programa, stavite 1 vrećicu posebnog sredstva za čišćenje bubnja (ako niste u mogućnosti pronaći posebno sredstvo za čišćenje, stavite maksimalno 1 čajnu šoljicu (max. 100 g) deterdženta / praška za odstranjivanje kamenca) u odjeljak deterdženta za glavno pranje. Ako je deterdžent / sredstvo za odstranjivanje kamenca u obliku tablete, stavite samo jednu tabletu u odjeljak za glavno pranje br. "2". Kad program završi, osušite unutrašnjost čistom krpom.



INFORMACIJE

- Ponovite postupak čišćenja bubnja svaka 2 mjeseca.
- Koristite deterdžent / sredstvo za odstranjivanje kamenca koji su pogodni za mašine za pranje rublja.



Nakon svakog pranja i sušenja, uvjerite se da nema stranih tvari u bubnju. Ako su začepjene rupe koje su prikazane na slici u nastavku, odblokirajte rupe pomoću čačkalice.



INFORMACIJE

- Strane metalne tvari će uzrokovati mrlje od rđe u bubnju. Očistite mrlje sa površine bubnja koristeći sredstva za čišćenje za nerđajući čelik. Nikada nemojte koristiti čeličnu ili žičanu vunu.



PAŽNJA!

- Nikada nemojte koristiti spužvu ili materijale za ribanje. To bi moglo oštetiti obojene, hromirane i plastične površine.

6.3 Čišćenje tijela i upravljačke ploče

Prebrišite tijelo mašine sapunjavom vodom ili nekorozivnim blagim gel deterdžentima ako je potrebno, te posušite suhom krpom. Koristite samo mekane i vlažne krpe da čistite upravljačku ploču.

6.4 Čišćenje filtera za primanje vode

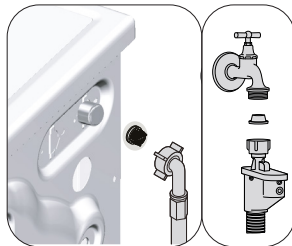

Na kraju svakog ventila za dovod vode na stražnjoj strani mašine nalazi se filter, kao i na kraju svakog crijeva za ulaz vode gdje su priključeni na slavinu. Ovi filteri sprječavaju da strane tvari i prljavština iz vode ulazi u mašinu za pranje rublja. Filtere treba čistiti ako su zaprljani.

1. Zatvorite slavine.
2. Uklonite matice sa crijeva za primanje vode da biste pristupili filterima na ventilima za primanje vode. Očistite ostatke na njima pomoću odgovarajuće četke. Ako su filteri previše prljavi, uklonite ih s njihovih mjesta pomoću kliješta i očistite na ovaj način.
3. Izvadite filtere na ravnim krajevima crijeva za primanje vode zajedno s brtvama i temeljito ih očistite pod mlazom vode.
4. Vratite zaptivače i filtere pažljivo na njihova mjesta i ručno pritegnite navrtke crijeva.

6.5 Cijeđenje preostale vode i čišćenje filtera pumpe

Sistem filtera u vašoj mašini sprječava tvrde predmete kao što su dugmad, kovanice i vlakna da začepe rotor pumpe tokom pražnjenja vode za pranje. Stoga, voda će se cijediti bez ikakvih problema i vijek trajanja pumpe će se produžiti. Ako mašina ne isuši vodu, filter pumpe je začepljen. Filter se mora očistiti kad god je začepljen ili svaka 3 mjeseca. Prvo se mora isprazniti voda da bi se očistio filter pumpe. Pored toga, prije transporta mašine (npr. kada preseljavate na drugu lokaciju) i u slučaju smrzavanja vode, voda će se trebati isušiti u potpunosti.



PAŽNJA!

- Strane tvari koje ostanu u filteru pumpe mogu oštetiti vaš proizvod ili mogu izazvati probleme s bukom.
- Ako se proizvod ne koristi, zatvorite slavinu, uklonite mrežno crijevo i iscijedite vodu iz mašine na mjestima gdje postoji rizik zamrzavanja proizvoda.
- Nakon svake upotrebe, isključite slavinu na koju je priključeno mrežno crijevo.

1. Da biste očistili prijav filter i ispraznili vodu, isključite mašinu i prekinite napajanje.



PAŽNJA!

- Temperatura vode u unutrašnjosti mašine može rasti i do 90°C. Kako biste izbjegli rizik od opekotina, očistite filter nakon što se voda u mašini ohladi.

2. Otvorite poklopac filtera. Pritisnite jezičak u smjeru strelice i povucite poklopac prema sebi.

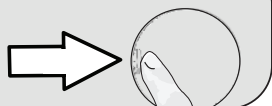

3. Da biste iscijedili vodu iz mašine.

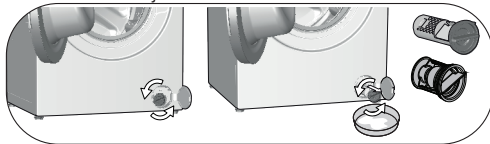

- a. Da biste prikupili vodu koja može isteći iz filtera, postavite veliku plitku posudu ispred filtera.
 - b. Okrenite i olabavite filter pumpe dok vod ne pođe teći (suprotno od smjera kazaljke na satu). Pokupite vodu koja ističe u posudu koju ste postavili ispred filtera. Uvijek imajte komad krpe pri ruci kako biste apsorbavali eventualno prolivenu vodu.
 - c. Kada je voda izašla iz mašine, izvadite filter potpuno tako što ćete ga okrenuti.
4. Očistite sve ostatke u filteru kao i vlakna, ako ih ima, s područja oko rotora pumpe.
 5. Zamijenite filter.
 6. Zatvorite poklopac filtera.

7 Rješavanje problema

Programi se ne pokreću nakon zatvaranja vrata za punjenje.

- Tipka Start / pauza / otkaži nije pritisnuta. >>> *Pritisnite tipku Sart/pauza/otkaži.
- Možda će biti teško zatvoriti vrata za punjenje u slučaju prekomjernog punjenja. >>> *Smanjite količinu rublja i uvjerite se da su vrata za punjenje ispravno zatvorena.

Program se ne može pokrenuti niti odabrati.

- Mašina za pranje je prebacila na režim samozaštite zbog problema s napajanjem (linijski napon, pritisak vode i sl. >>> Pritisnite i držite tipku On/Off tokom 3 sekunde da biste resetovali mašinu na fabričke postavke. (Pogledajte "Otkazivanje programa")

Voda u mašini.

- Moguće je da je nešto vode ostalo u proizvodu zbog postupaka kontrole kvaliteta u proizvodnji. >>> To nije greška; voda nije štetna za mašinu.

Pojavilo se curenje vode na dnu mašine.

- Pojavio se problem s crijevima ili filterom pumpe. >>> Uvjerite se da su zaptivači za ulazna crijeva za vodu nalegli sigurno. Pričvrstite čvrsto crijevo na slavinu.
- Filter pumpe nije sigurno zatvoren. >>> Uvjerite se da filter pumpe bude sigurno zatvoren.

Mašina se ne puni vodom.

- Slavina je isključena. >>> Uključite slavine.
- Crijevo za ulaz vode je savijeno. >>> Ispravite crijevo.
- Filter za ulaz vode je začepljen. >>> Očistite filter.
- Vrata za punjenje nisu zatvorena. >>> Zatvorite vrata za punjenje.

Mašina ne prazni vodu.

- Crijevo za ulaz vode je začepljeno ili uvrnuto. >>> Očistite ili ispravite crijevo.
- Filter pumpe je začepljen. >>> Očistite filter pumpe.

Mašina vibrira ili pravi buku.

- Mašina nije balansirana. >>> Podesite nožice da poravnate mašinu.
- Tvrdje tvari su ušle u filter pumpe. >>> Očistite filter pumpe.
- Vijci za transport nisu uklonjeni. >>> Uklonite vijke za transport.
- Količina rublja u mašini je premala. >>> Dodajte još rublja u mašinu.
- Mašina nije pretrpana rubljem. >>> Izvadite nešto rublja iz mašine ili rukom rasporedite punjenje da ga izbalansirate.
- Mašina je u dodiru s krutom površinom. >>> Uvjerite se da mašina ne dodiruje ništa.

Mašina se zaustavila ubrzo nakon što je program počeo.

- Mašina je privremeno prestala s radom zbog niskog napona. >>> Ona će nastaviti s radom kada se napon vrati na normalan nivo.

Mašina direktno prazni vodu koja se prima.

- Drenažno crijevo nije na adekvatnoj visini. >>> Spojite crijevo za odvod vode kao što je opisano u priručniku za korisnika.

Ne može se vidjeti voda u mašini tokom pranja.

- Nivo vode nije vidljiv s vanjske strane mašine za rublje. To nije greška.

Vrata za punjenje nije moguće otvoriti.

- Brava vrata za punjenje je aktivirana zbog nivoa vode u mašini. >>> Iscijedite vodu tako što ćete pokrenuti pumpu ili program centrifugiranja.
- Mašina zagrijava vodu ili je u ciklusu centrifugiranja. >>> Sačekajte dok se program završi.
- Brava vrata za punjenje je aktivna. Brava vrata za punjenje će biti deaktivirana par minuta nakon što program dođe do kraja. >>> Sačekajte par minuta da se brava vrata za punjenje deaktivira.
- Vrata za punjenje se mogu zaglaviti uslijed pritiska kojem mogu biti izložena. >>> Uхватite za ručku te gurnite i povucite vrata za punjenje da ih oslobodite i otvorite.

Pranje traje duže nego što je to specificirano u priručniku za korisnika. (*)

- Pritisak vode je slab. >>> Mašina će sačekati dok primi adekvatnu količinu vode kako bi se spriječio loš kvalitet pranja zbog smanjene količine vode. Zbog toga je vrijeme pranja produženo.
- Napon je nizak. >>> Vrijeme pranja će se produžiti kako bi se izbjeglo da rezultati pranja budu loši zbog toga što je napon napajanja nizak.
- Ulazna temperatura vode je niska. >>> Potrebno vrijeme za zagrijavanje vode se produžava u hladnim sezonama. Takođe, vrijeme pranja je možda produženo da bi se izbjegli loši rezultati pranja.
- Broj ispiranja i/ili količina vode za ispiranje se povećala. >>> Mašina povećava količinu vode za ispiranje kada je potrebno dobro ispiranje i dodaje još jedan korak ispiranja ako je potrebno.
- Prekomjerno pjenjenje se pojavljuje i sistem za automatsku apsorpciju pjene se aktivira zbog korištenja prevelike količine deterdženta. >>> Koristite preporučenu količinu deterdženta.

Vrijeme programa ne odbrojava. (Na modelima s displejom) (*)

- Brojač je stao za vrijeme primanja vode. >>> Indikator brojača neće odbrojavati dok mašina ne primi adekvatnu količinu vode. Mašina će čekati dok ne bude dovoljna količina vode kako bi se izbjegli loši rezultati pranja zbog nedostatka vode. Indikator brojača će nastaviti s odbrojavanjem nakon toga.
- Brojač je možda stao za vrijeme zagrijavanja. >>> Indikator brojača neće odbrojavati dok mašina ne dostigne odabranu temperaturu.
- Brojač je možda stao za vrijeme obrtanja. >>> Automatski sistem otkrivanja nebalansiranog punjenja može biti aktivan zbog nebalansirane distribucije rublja u bubnju.

Vrijeme programa se ne odbrojava. (*)

- Rublje u mašini nije uravnoteženo. >>> Sistem za automatsku detekciju neuravnoteženog punjenja se može aktivirati zbog neuravnotežene distribucije rublja u bubnju.

Mašina ne prebacuje na korak obrtanja. (*)

- Rublje u mašini nije uravnoteženo. >>> Sistem za automatsku detekciju neuravnoteženog punjenja se može aktivirati zbog neuravnotežene distribucije rublja u bubnju.
- Mašina neće obrtati ako voda nije iscijedena u potpunosti. >>> Provjerite filter i drenažno crijevo.
- Prekomjerno pjenjenje se pojavljuje i sistem za automatsku apsorpciju pjene se aktivira zbog korištenja prevelike količine deterdženta. >>> Koristite preporučenu količinu deterdženta.

Performanse pranja su loše: Rublje postaje sivo. ()**

- Nedovoljna količina deterdženta je korištena tokom dužeg vremenskog perioda. >>> Koristite preporučenu količinu deterdženta koja odgovara tvrdoći vode i rublju.
- Pranje je obavljano na niskim temperaturama tokom dužeg vremena. >>> Odaberite pravilnu temperaturu za rublje koje je potrebno prati.
- Nedovoljna količina deterdženta je korištena s tvrdom vodom. >>> Korištenje nedovoljne količine deterdženta s tvrdom vodom izaziva nagomilavanje zaprljanja na odjeći tokom vremena i čini da rublje postaje sivo. Teško je eliminisati sivilo kada se jednom desi. Koristite preporučenu količinu deterdženta koja je prikladna za tvrdoću vode i rublje.
- Korištena je prekomjerna količina deterdženta. >>> Koristite preporučenu količinu deterdženta koja odgovara tvrdoći vode i rublju.

Performanse pranja su loše: Mrlje traju ili rublje ne postaje bijelo. ()**

- Korištena je nedovoljna količina deterdženta. >>> Koristite preporučenu količinu deterdženta koja odgovara rublju.
- Previše rublja je stavljeno u mašinu. >>> Nemojte pretrpavati mašinu. Puniti mašinu količinama koje su preporučene u "Tabeli programa i potrošnje".
- Pogrešan program i temperatura su odabrani. >>> Odaberite ispravan program i temperaturu za rublje koje je potrebno prati.
- Korištena je pogrešna vrsta deterdženta. >>> Koristite originalan deterdžent koji odgovara za datu mašinu.
- Deterdžent je stavljen u pogrešan odjeljak. >>> Stavite deterdžent u ispravan odjeljak. Nemojte miješati sredstvo za izbjeljivanje i deterdžent jedno s drugim.

Performanse pranja su loše: Masne mrlje su se pojavile na rublju. ()**

- Nije primjenjivano redovno čišćenje bubnja. >>> Redovno čistite bubanj. Za ovo, molimo pogledajte 6.2.

Performanse pranja su loše: Odjeća ima neugodan miris. ()**

- Mirisi i naslage bakterija se formiraju na bubnju kao rezultat kontinuiranog pranja na niskim temperaturama i/ili u kratkim programima. >>> Ostavite ladicu deterdženta kao i vrata za punjenje na mašini odškrinutim nakon svakog pranja. Tako se vlažna okolina koja je pogodna za bakterije neće moći pojaviti u mašini.

Boja na odjeći blijedi. ()**

- Previše rublja je stavljeno u mašinu. >>> Nemojte pretrpavati mašinu.
- Deterdžent koji se koristi je vlažan. >>> Čuvajte deterdžent zatvoren u okruženju koje nema vlage i ne izlažite ga pretjeranim temperaturama.
- Odabrana je viša temperatura. >>> Odaberite ispravan program i temperaturu u skladu s vrstom i nivoom zaprljanja rublja.

Mašina za rublje ne ispire dobro.

- Količina, brend i uslovi skladištenja deterdženta koji se koristi nisu odgovarajući. >>> Koristite deterdžent koji odgovara datoj mašini za rublje i vašem rublju. Držite deterdžent zatvoren u okruženju u kojem nema vlage i nemojte ga izlagati prevelikim temperaturama.
- Deterdžent je stavljen u pogrešan odjeljak. >>> Ako je deterdžent stavljen u odjeljak za pretrpanje iako ciklus pretrpanja nije odabran, mašina može uzeti ovaj deterdžent tokom koraka ispiranja ili omeškavanja. Stavite deterdžent u ispravan odjeljak.
- Filter pumpe je začepljen. >>> Provjerite filter.
- Drenažno crijevo je presavijeno. >>> Provjerite drenažno crijevo.

Rublje je postalo kruto nakon pranja. ()**

- Korištena je nedovoljna količina deterdženta. >>> Korištenje nedovoljne količine deterdženta za tvrdoću vode može izazvati da rublje postane kruto tokom vremena. Koristite prikladnu količinu deterdženta u skladu s tvrdoćom vode.
- Deterdžent je stavljen u pogrešan odjeljak. >>> Ako je deterdžent stavljen u odjeljak za pretrpanje iako ciklus pretrpanja nije odabran, mašina može uzeti ovaj deterdžent tokom koraka ispiranja ili omeškavanja. Stavite deterdžent u ispravan odjeljak.
- Deterdžent je pomiješan s omeškivačem. >>> Nemojte miješati omeškivač s deterdžentom. Operite i očistite ladicu vrućom vodom.

Rublje ne miriše kao omeškivač. ()**

- Deterdžent je stavljen u pogrešan odjeljak. >>> Ako je deterdžent stavljen u odjeljak za pretrpanje iako ciklus pretrpanja nije odabran, mašina može uzeti ovaj deterdžent tokom koraka ispiranja ili omeškavanja. Operite i očistite ladicu vrućom vodom. Stavite deterdžent u ispravan odjeljak.
- Deterdžent je pomiješan s omeškivačem. >>> Nemojte miješati omeškivač s deterdžentom. Operite i očistite ladicu vrućom vodom.

Ostaci deterdženta u ladicu za deterdžent. ()**

- Deterdžent je stavljen u mokru ladicu. >>> Osušite ladicu za deterdžent prije stavljanja deterdženta.
- Deterdžent je postao vlažan. >>> Čuvajte deterdžent zatvoren u okruženju koje nema vlage i ne izlažite ga pretjeranim temperaturama.
- Pritisak vode je slab. >>> Provjerite pritisak vode.
- Deterdžent u odjeljku za glavno pranje je postao mokar dok je primao vodu za pretrpanje. Rupice na odjeljku za deterdžent su začepljene. >>> Provjerite rupice i očistite ih ako su začepljene.
- Pojavio se problem s ventilima ladice za deterdžent. >>> Pozovite zastupnika ovlaštenog servisa.
- Deterdžent je pomiješan s omeškivačem. >>> Nemojte miješati omeškivač s deterdžentom. Operite i očistite ladicu vrućom vodom.

Na rublju je ostalo deterdženta. ()**

- Previše rublja je stavljeno u mašinu. >>> Nemojte pretrpavati mašinu.
- Pogrešan program i temperatura su odabrani. >>> Odaberite ispravan program i temperaturu za rublje koje je potrebno prati.
- Korišten je pogrešan deterdžent. >>> Odaberite pravilan deterdžent za rublje koje je potrebno prati.

Previše pjene se formira u mašini. (**)

- Korišten je neodgovarajući deterđent za datu mašinu za rublje. >>> Koristite deterđent koji odgovara za datu mašinu za rublje.
- Korištena je prekomjerna količina deterđenta. >>> Koristite samo dovoljnu količinu deterđenta.
- Deterđent je čuvan pod neodgovarajućim uslovima. >>> Skladištite deterđent u zatvorenom i suhom mjestu. Nemojte skladištiti u previše toplim mjestima.
- Neko rublje s mrežastom strukturom kao što je til može previše pjeniti zbog svoje strukture. >>> Koristite manju količinu deterđenta za ovakve predmete.
- Deterđent je stavljen u pogrešan odjeljak. >>> Stavite deterđent u ispravan odjeljak.
- Omekšivač je prerano preuzet. >>> Može se pojaviti problem u ventilima ili u ladicu za deterđent. Pozovite ovlaštenog servisnog zastupnika.

Pjena se preljeva van iz ladice za deterđent.

- Korištena je prekomjerna količina deterđenta. >>>>Izmiješajte 1 supenu kašiku omekšivača u ½ L vode i ulijte u odjeljak za glavno pranje u ladicu za deterđent.
- Stavite deterđent u mašinu koji je pogodan za programe i maksimalno punjenje koje je naznačeno u "Tabeli programa i potrošnje". Kada koristite dodatne hemikalije (odstranjivači mrlja, izbjeljivači itd.), smanjite količinu deterđenta.

Rublje ostaje mokro po završetku programa. (*)

- Prekomjerno pjenjenje se pojavljuje i sistem za automatsku apsorpciju pjene se aktivira zbog korištenja prevelike količine deterđenta. >>> Koristite preporučenu količinu deterđenta.

(*) Mašina ne prebacuje na korak obrtanja kada rublje nije ravnomjerno raspoređeno u bubnju da bi se spriječilo bilo kakvo oštećenje mašine i njenog okruženja. Rublje bi trebalo biti ponovo raspoređeno i okrenuto.

(**) Nije primjenjivano redovno čišćenje bubnja. >>> Bubanj čistite redovno. Pogledajte 6.2



PAŽNJA!

- Ako ne možete eliminisati problem iako se pridržavate uputstava iz ovog odjeljka, obratite se svom trgovcu ili zastupniku ovlaštenog servisa. Nikada ne pokušavajte sami popraviti proizvod koji ne funkcioniše.

Sušenje traje predugo.

- Previše rublja je napunjeno. >>> Nemojte pretrpavati mašinu.
 - Rublje nije dovoljno centrifugirano.>>> Centrifugirajte na većoj brzini u koraku pranja u perilici-sušilici.
 - Slavina je isključena. >>> Uključite slavine.
- ### Rublje je i dalje vlažno nakon sušenja.
- Moguće je da nije odabran odgovarajući program u skladu s vrstom rublja.>>>Provjerite etikete o njezi odjeće i odaberite odgovarajući program ili pored toga koristite vremenske programe.
 - Previše rublja je napunjeno. >>> Nemojte pretrpavati mašinu.
 - Rublje nije dovoljno centrifugirano.>>> Centrifugirajte na većoj brzini u koraku pranja u perilici-sušilici.

Mašina se ne pokreće ili se program ne može pokrenuti.

- Napojni kabal nije spojen. >>> Uvjerite se da je napojni kabal spojen.
- Program nije podešen ili tipka Start / pauza / otkaži nije pritisnuta. >>> Uvjerite se da je program podešen i da mašina nije u režimu mirovanja.
- Dječja brava uključena. >>> Isključite dječju bravu.

Rublje je skupljeno, blijedo, mat boje ili oštećeno.

- Nije odabran odgovarajući program u skladu s vrstom rublja.>>>Provjerite etikete o njezi odjeće i odaberite odgovarajući program ili pored toga koristite vremenske programe. Ne smijete sušiti odjeću koja nije pogodna za sušenje.

Mašina ne suši.

- Rublje nije osušeno ili korak sušenja nije uključen. >>> Provjerite da li je funkcija sušenja odabrana nakon što ste odabrali program pranja.

Vrata za punjenje nije moguće otvoriti.

- Vrata na vašoj mašini se ne otvaraju zbog sigurnosnih razloga.>>>Ako je indikator zaključanih vrata i dalje aktivan na displeju nakon sušenja, mašina drži vrata za punjenje zaključanim dok se ne ohlade radi vaše sigurnosti.