

beko

Ugradna ploča za kuvanje

Korisnički priručnik

Ugradbeni plamenik

Upute za uporabu



BBSE17321B
BBSM12320XCS
BBSM12300XD
BBSE123001XD
HIC 64402 T

185929418_2/ BS/ HR/ R.AD/ 13.12.24 08:53
7724086716-7724086737-7754886712-7754886714

Dobrodošli!

Poštovani korisnici,

Hvala na odabiru proizvoda Beko. Želimo da vam proizvod, proizveden uz visoki kvalitet i tehnologiju, pruži najbolju učinkovitost. Stoga, pažljivo pročitajte ovaj priručnik i svu drugu dokumentaciju koja je data prije uporabe proizvoda.

Obratite pažnju na sve informacije i upozorenja navedena u korisničkom priručniku. Na taj način ćete zaštititi sebe i svoj proizvod od opasnosti koje mogu nastati.

Sačuvajte uputstvo za upotrebu. Ako ovaj uređaj predate trećem licu, priložite i ovo uputstvo za upotrebu. Uslovi garancije, načini upotrebe i rješavanja problema za vaš proizvod navedeni su u ovom uputstvu.

Simboli i njihovi opisi u uputstvu za upotrebu:



Opasnost koja može za rezultat imati smrt ili ozljedu.



Važne informacije ili korisni savjeti za upotrebu.



Pročitajte uputstvo za upotrebu.



Upozorenje na vruću površinu.

NAPOMENA Opasnost koja može za rezultat imati materijalnu štetu na proizvodu ili okolini.

A

Arçelik A.Ş.

Karaağaç caddesi No:2-6
34445 Sütlüce/Istanbul/TURKEY

Made in TURKEY

Sadržaj

1 Sigurnosna uputstva	4
1.1 Namjena.....	4
1.2 Sigurnost djece, ranjivih osoba i kućnih ljubimaca	4
1.3 Električna sigurnost.....	5
1.4 Siguran transport.....	6
1.5 Sigurna instalacija	7
1.6 Sigurna upotreba	7
1.7 Temperaturna upozorenja	8
1.8 Sigurnost kuhanja.....	8
1.9 Sigurno održavanje i čišćenje	9
2 Uputstva za zaštitu okoliša	9
2.1 Direktiva o otpadu	9
2.1.1 Usaglašenost sa direktivom WEEE i Odlaganje otpadnog proizvoda.....	9
2.2 Informacija o ambalaži	9
2.3 Preporuke za štednju energije	9
3 Vaš proizvod	10
3.1 Predstavljanje proizvoda.....	10
3.2 Tehničke specifikacije.....	11
4 Prva upotreba	12
4.1 Početno čišćenje	12
5 Instalacija	12
5.1 Prije instalacije	12
5.2 Električno spajanje	13
5.3 Instalacija proizvoda	14
6 Kako koristiti ploču za kuhanje.....	16
6.1 Opće informacije o uporabi ploče za kuhanje.....	16
6.2 Kontrolna tabla	17
7 Opće informacije o pečenju	22
7.1 Opća upozorenja o spremanju hrane na grijaćoj ploči.....	22
8 Održavanje i čišćenje	23
8.1 Opće informacije o čišćenju	23
8.2 Čišćenje ploče za kuhanje	24
8.3 Čišćenje kontrolne table	24
9 Rješavanje problema.....	24

1 Sigurnosna uputstva

- Ovo poglavlje sadrži sigurnosne upute potrebne da bi spriječili rizik od fizičke ozljede i materijalne štete.
- Ako se proizvod preda nekom drugom licu za ličnu upotrebu ili u svrheupotrebe rabljenog uređaja, potrebno je dati i uputstvo za upotrebu, etikete proizvoda i druge relevantne dokumente i dijelove.
- Naša kompanija ne snosi odgovornost za štetu koja može nastati ako se ove upute ne poštuju.
- Nepoštovanje ovih uputa poništava odobrenu garanciju.
- Ugradnju i popravke uvijek treba da obavlja proizvođač, ovlaštenu servis ili lice koje je imenovao uvoznik.
- Koristite samo originalne rezervne djelove i pribor.
- Ne popravljajte i ne mijenjajte nijednu komponentu proizvoda ako to nije jasno naznačeno u uputstvu za upotrebu.
- Ne vršite nikakve tehničke modifikacije na proizvodu.
- Ne koristite proizvod u vrtu, na balkonima ili na otvorenom. Uređaj je namijenjen upotrebi u kućanstvima i kuhinjama za osoblje u prodavaonicama, kancelarijama i drugim radnim okruženjima.
- **UPOZORENJE:** Ovaj proizvod treba se koristiti samo za kuhanje. Ne smije se koristiti za druge namijene, na primjer za grijanje prostorija.

1.2 Sigurnost djece, ranjivih osoba i kućnih ljubimaca

- Ovaj proizvod mogu koristiti djeca od 8 godina i starija i osobe koje su nedovoljno razvijene u fizičkim, senzornim ili mentalnim vještinama ili koje imaju nedostatak iskustva i znanja, sve dok su pod nadzorom ili obučene o sigurnoj upotrebi i opasnostima proizvoda.
- Djeca se ne smiju igrati proizvodom. Čišćenje i korisničko održavanje ne smiju obavljati djeca, osim ako ih neko ne nadgleda.
- Ovaj proizvod ne smiju koristiti osobe s ograničenim fizičkim, senzornim ili mentalnim sposobnostima (uključujući

1.1 Namjena

- Proizvod je namijenjen za primjenu u kućanstvima. Nije namijenjen za komercijalnu upotrebu.

djecu), osim ako se čuvaju pod nadzorom ili dobiju potrebna uputstva.

- Djecu treba nadgledati kako bi se osiguralo da se ne igraju proizvodom.
- Električni proizvodi su opasni za djecu i kućne ljubimce. Djeca i kućni ljubimci se ne smiju igrati s proizvodom, penjati se na njega ili ulaziti u njega.
- Ne stavljajte predmete koje djeca mogu dohvatiti na proizvod.
- Okrenite ručku lonaca i tava na bočnu stranu pulta tako da djeca ne mogu zgrabiti i zapaliti.
- **UPOZORENJE:** Tokom upotrebe, dostupne površine proizvoda su vruće. Držite djecu podalje od proizvoda.
- Ambalažni materijal držite van dohvata djece. Postoji opasnost od povreda i gušenja.
- Prije odbacivanja istrošenih i beskorisnih proizvoda:
 1. Odspojite utikač i izvadite ga iz utičnice.
 2. Odrežite kabl za napajanje i odspojite ga utikačem iz proizvoda.

3. Poduzmite mjere predostrožnosti kako biste spriječili djecu da uđu u proizvod.
4. Ne dozvolite djeci da se igraju proizvodom kada je u stanju mirovanja.



1.3 Električna sigurnost

- Ukopčajte proizvod u uzemljenu utičnicu zaštićenu osiguračem koji odgovara nazivnim vrijednostima na tipskoj pločici. Uzemljenje treba napraviti ovlašteni električar. Ne koristite proizvod koji nije uzemljen u skladu s lokalnim/nacionalnim propisima.
- Utikač ili električni priključak uređaja treba biti na lako dostupnom mjestu. Ako to nije moguće, mora postojati mehanizam (osigurač, prekidač, itd.) na električnoj instalaciji s kojom je proizvod spojen, u skladu s propisima o električnoj energiji koji odvaja sve polove od mreže.
- Iskopčajte proizvod ili isključite osigurač prije popravke, održavanja ili čišćenja.
- Proizvod ukopčajte u uzemljenu utičnicu koja naponom i frekvencijom odgovara vrijednostima na tipskoj pločici.

- (Ako vaš proizvod nema strujni kabl) koristite samo priključni kabl opisan u dijelu „Tehničke specifikacije”.
 - Ne gnječite strujni kabl ispod ili iza proizvoda. Na strujni kabl ne stavljajte teške predmete. Strujni kabl ne smije se savijati, gnječiti ni dolaziti u dodir s izvorom toplote.
 - Pripazite da strujni kabl nije prignječen prilikom postavljanja proizvoda na njegovo mjesto nakon sastavljanja ili čišćenja.
 - Koristite samo originalni kabl. Ne koristite oštećene ili presječene kablove.
 - Ne koristite produžni kabl ili razdjelne utičnice za rukovanje proizvodom.
 - Kontaktirajte ovlaštenu servisnu centar ili uvoznika u vezi s korištenjem odobrenog adaptera u slučajevima kada neophodno koristiti adapter pretvarača (za vrstu utikača).
 - Kontaktirajte uvoznika ili ovlaštenu servisnu centar ako dužina strujnog kabla nije dovoljna.
 - Prijenosni izvori napajanja ili višestruki utikači mogu se pregrijati i izazvati požar. Višestruki utikači i prienosni izvori napajanja držite podalje od proizvoda.
 - Ako je strujni kabl oštećen, smije ga zamijeniti proizvođač, ovlaštenu servis ili osoba koju je odredio uvoznik kako bi se spriječile moguće opasnosti.
- Ako vaš proizvod ima strujni kabl i utikač:
- Nikad ne stavljate utikač proizvoda u slomljenu, olabavljenu utičnicu ili ako utikač ispada iz utičnice. Pripazite je utikač potpuno umetnut u utičnicu. U protivnom, priključci se mogu pregrijati ili izazvati požar.
 - Izbjegavajte umetanje uređaja u utikače koji su masni, nečisti ili su možda izloženi vodi (poput onih pored radnih površina na koja voda može dospjeti). U suprotnom, postoji opasnost od kratkog spoja ili do smrti zbog strujnog udara.
 - Utikač nikad ne dirajte mokrim rukama!
 - Izvucite utikač iz strujne utičnice koristeći tijelo utikača a ne sam kabl.



1.4 Siguran transport

- Prije transporta proizvoda iskopčajte ga iz strujnog napajanja.
- Kada trebate transportirati proizvod omotajte ga sa zaštitnom folijom sa zračnim jastučićima ili debelim

kartonom i dobro zalijepite. Dobro pričvrstite pomične dijelove proizvoda i tako spriječite oštećenja.

- Prije instalacije proizvoda provjerite je li proizvod oštećen nakon transporta. Kontaktirajte uvoznika ili ovlaštenu servisni centar ako je oštećen.

1.5 Sigurna instalacija

- Prije početka instalacije, isključite električni vod koji će se proizvod priključiti tako što ćete isključiti osigurač.
- Tokom transporta i održavanja uvijek nosite zaštitne rukavice. U protivnom, postoji opasnost od ozljeda zbog oštrih rubova!
- Prije instalacije proizvoda provjerite je li proizvod oštećen. Nemojte ga instalirati ako je uređaj oštećen.
- Izbjegavajte koristiti bilo kakve materijale za toplotnu izolaciju za prekrivanje unutrašnjosti namještaja koji će se instalirati.
- Izravna sunčeva svjetlost i izvori toplote, poput električnih ili plinskih grijalica, ne smiju biti smješteni u području u kojem se instalira proizvod.
- Područja oko ventilacionih otvora proizvoda ne smiju biti blokirana.

- Ne postavljajte proizvod blizu prozora. Postoji opasnost da plamen ploče za kuhanje zapali zavjese i zapaljive materijale oko ploče. Kada otvorite prozor kuhinjsko posuđe se može prevrnuti.
- Ne postavljajte proizvod blizu prozora. Kada otvorite prozor kuhinjsko posuđe se može prevrnuti.
- Ako postoji utičnica iza mjesta na kojem će se proizvod instalirati, tada mora biti osigurano da proizvod ne dođe u kontakt s utičnicom ni s utikačem ukopčanim u utičnicu.
- Na stražnjoj ili bočnoj stijenci mjesta na kojem će se proizvod instalirati ne smije biti crijevo za plin, plastična cijev za vodu i utičnica. U suprotnom, mogu se deformirati zbog toplodnog uticaja tokom rada ploče za kuhanje i mogu predstavljati sigurnosni rizik.

1.6 Sigurna upotreba

- Provjerite je li proizvod isključen nakon svake upotrebe.
- Ako proizvod ne koristite duže vrijeme iskopčajte ga iz strujne utičnice ili isključite napajanje u razvodnoj kutiji.

- Ne koristite proizvod ako se pokvari ili ošteti tokom upotrebe. tada isključite proizvod iz strujne utičnice. Kontaktirajte uvoznika ili ovlašteni servisni centar.
- **UPOZORENJE:** Ako je površina pećnice napukla, isključite proizvod iz strujnog napajanja i tako izbjegnite opasnost od strujnog udara.
- **UPOZORENJE:** Ako je staklena površina ploče za kuhanje razbijena:

Isključite sve plinske i (ako postoje) električne ploče za kuhanje. tada isključite proizvod iz strujne utičnice.

- Nemojte dirati površinu uređaja.
- Nemojte koristiti uređaj.
- Nikada nemojte stati na uređaj.
- Nikada ne koristite proizvod kad vam je smanjena sposobnost prosuđivanja ili koordinacija zbog konzumacije alkohola i/ili lijekova.
- Zapaljivi predmeti ne smiju se držati unutar i oko prostora za kuhanje. U suprotnom, to može dovesti do požara.
- Ovaj proizvod nije prikladan za upotrebu s daljinskim upravljačem ili vanjskim satom.



1.7 Temperaturna upozorenja

- **UPOZORENJE:** Kada se proizvod koristi, proizvod i njegovi dostupni dijelovi bit će vrući. Trebate izbjegavati dodirivanje proizvoda i grijaćih elemenata. Djecu mlađu od 8 godina treba držati podalje od proizvoda osim ako nisu pod stalnim nadzorom.
- Pored proizvoda ne stavljajte zapaljive/eksplozivne materijale jer će površine biti vruće prilikom rada.
- **UPOZORENJE:** Opasnost od požara: ne odlažite predmete na površine za kuhanje.



1.8 Sigurnost kuhanja

- **UPOZORENJE:** Postupak kuhanja treba nadzirati. Kratkotrajni procesi pripreme moraju se konstantno nadgledati.
- **UPOZORENJE:** Pri kuhanju na krutom ili tečnom ulju opasno je ostaviti ploču za kuhanje bez nadzora jer može doći do požara. NIKADA ne pokušavajte ugasiti vatru vodom; isključite proizvod iz električne mreže, a zatim prekrijte plamen pokrivačem ili vatrogasnom tkaninom (itd.).

- Budite oprezni kada koristite alkohol u hrani. Alkohol isparava na visokim temperaturama i može izazvati požar jer se može zapaliti kada dođe u kontakt sa vrućim površinama.



1.9 Sigurno održavanje i čišćenje

- Pričekajte da se proizvod ohladi prije čišćenja. Vruće površine mogu izazvati opekotine!
- Proizvod nikad ne perite prskanjem ili ulijevanjem vode u njega! Postoji opasnost od strujnog udara!
- Nemojte koristiti parne čistače za čišćenje proizvoda jer to može izazvati strujni udar.

2 Uputstva za zaštitu okoliša

2.1 Direktiva o otpadu

2.1.1 Usaglašenost sa direktivom WEEE i Odlaganje otpadnog proizvoda

Ovaj proizvod je usklađen s Direktivom EU WEEE (2012/19/EU). Ovaj proizvod nosi simbol klasifikacije za odlaganje električne i elektronske opreme (WEEE).



Ovaj proizvod je proizveden od visokokvalitetnih dijelova i materijala koji se mogu ponovno koristiti i pogodni su za recikliranje. Stoga, na kraju njegovog vijeka trajanja ne

zbrinjavajte ovaj otpadni proizvod s ostalim redovnim otpadom iz domaćinstva.

Ondesite ga u sabirni centar za recikliranje električne i elektroničke opreme.

Informacije o navedenim sabirnim centrima možete dobiti od lokalne uprave. Pravilno odlaganje otpadnih uređaja pomaže u sprječavanju negativnih uticaja na okoliš i zdravlje ljudi.

Usklađenost sa RoHS direktivom:

Proizvod koji ste kupili je usklađen s Direktivom EU RoHS (2011/65/EU). On ne sadrži štetne i zabranjene materijale navedene u Direktivi.

2.2 Informacija o ambalaži

Materijali za pakiranje proizvoda su proizvedeni od sekundarnih sirovina u skladu s našim nacionalnim propisima za zaštitu okoliša. Ambalažni otpad nemojte odlagati sa kućnim ili drugim otpadom, odnesite ga na mjesta za prikupljanje ambalažnog materijala određena od strane lokalnih organa.

2.3 Preporuke za štednju energije

Prema EU 66/2014, informacije o energetske efikasnosti mogu se naći na računu proizvoda koji se isporučuje uz proizvod.

Sljedeći prijedlozi će vam pomoći da svoj proizvod upotrebljavate na ekološki i energetski učinkovit način:

- Zamrznutu hranu odmrzните prije pečenja.
- Koristite lonce/tave veličine i poklopca koji odgovaraju zoni kuhanja. Uvijek odaberite lonac veličine koja odgovara

vašim obrocima. Posude neprikladne veličine zahtijevaju više energije nego što je potrebno.

- Održavajte površine za pečenje na ploči za kuhanje i dno posude čistima. Nečistoća smanjuje prijenos toplote između područja za pečenje i dna posude.

3 Vaš proizvod

3.1 Predstavljanje proizvoda

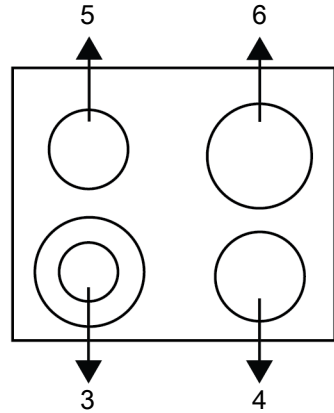
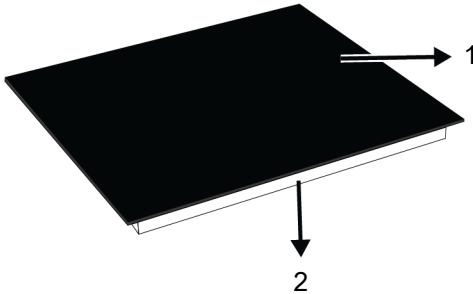

- 1 Staklena površina za kuhanje
- 3 Višestruka zona kuhanja
- 5 Pojedinačna zona kuhanja

- 2 Donje kućište
- 4 Pojedinačna zona kuhanja
- 6 Pojedinačna zona kuhanja

3.2 Tehničke specifikacije

Opšte specifikacije ploče za kuhanje	
Vanjske dimenzije proizvoda (visina/širina/dubina) (mm)	39,5 * / 590 / 520
Ploča za kuhanje – dimenzije za instalaciju (širina/dubina)	560 (+2) / 490 (+2)
Napon/frekvencija	1N~220-240 V / 2N~380-415 V; 50 Hz
Vrsta kabla i korišten prečnik prikladan za upotrebu na proizvodu	min. H05V2V2-FG 3 x 2,5 mm ² (1N) / H05V2V2-FG 5 x 1,5 mm ² (2N)
Ukupna potrošnja energije (Š)	6700

Prednji lijevi	Višestruka zona kuhanja
Dimenzija	120/210 mm
Snaga	750/2200 Š
Stražnji lijevi	Pojedinačna zona kuhanja
Dimenzija	140 mm
Snaga	1200 Š
Prednji desni	Pojedinačna zona kuhanja
Dimenzija	160 mm
Snaga	1500 Š
Stražnji desni	Pojedinačna zona kuhanja
Dimenzija	180 mm
Snaga	1800 Š

* Visina ploče za kuhanje navedena u tehničkoj tabeli je donja visina tijela proizvoda.



Tehničke specifikacije mogu biti promijenjene bez prethodne obavijesti zbog poboljšanja kvaliteta proizvoda.



Slike u ovom uputstvu su šematske i možda se neće u potpunosti poklapati s vašim uređajem.



Vrijednosti navedene na naljepnici uređaja ili u dokumentaciji koju ste dobili uz uređaj su dobijene u laboratorijskim uslovima u skladu s relevantnim standardima. Zavisno od uslova rada i okoline proizvoda, te vrijednosti mogu biti različite.

4 Prva upotreba

Prije nego što počnete da koristite svoj proizvod, preporučuje se da uradite kako je navedeno u odjeljcima u nastavku.

4.1 Početno čišćenje

1. Skinite svu ambalažu.
2. Obrišite površine proizvoda vlažnom krpom ili sunđerom i osušite krpom.

BILJESKA: Neki deterdženti ili sredstva za čišćenje mogu izazvati oštećenja na površini. Ne koristite abrazivne deterdžente, praške za čišćenje, kreme za čišćenje ili oštre predmete tokom čišćenja.

BILJESKA: Prilikom prve upotrebe, dim i miris se mogu pojaviti i trajati nekoliko sati. Ovo je normalno i potrebna vam je samo dobra ventilacija da biste to uklonili. Izbjegavajte direktno udisanje dima i mirisa koji se stvaraju.

5 Instalacija

Opšta upozorenja

- Konsultirajte najbližeg ovlaštenog zastupnika za održavanje radi instalacije ovog proizvoda. Budite sigurni da su električne i plinske instalacije na svom mjestu prije nego pozovete ovlaštenog zastupnika za održavanje da biste proizvod učinili spremnim za rad. Ako ne, pozovite kvalifikovanog električara i instalatera kako biste omogućili tražene postupke. Proizvođač se neće držati odgovornim za oštećenja nastala usljed procedura koje su izvodile neovlaštene osobe i garancija može biti nevažeća.
- Priprema lokacije i elektro i plinske instalacije za ovaj proizvod je u nadležnosti korisnika.
- Prilikom instalacije, uređaj mora biti spojen u skladu sa svim lokalnim propisima o plinskim i/ili električnim instalacijama.
- Prije instalacije, izvršiti vizuelno provjeru da li na proizvodu ima bilo kakvih nedostataka. Ako da, nemojte vršiti instalaciju. Oštećeni proizvodi predstavljaju rizik za vašu sigurnost.

5.1 Prije instalacije

- Ploča za kuhanje namijenjena je instaliranju u komercijalno dostupne radne površine. Između uređaja i kuhinjskih zidova i namještaja mora se ostaviti dovoljno prostora radi sigurnosti. Pogledati sliku (mjere u mm).
- Radna površina mora biti poravnata i učvršćena u horizontalnom položaju.
- Isijecite prorez za ploču za kuhanje na radnoj površini, prema dimenzijama za instaliranje.
- Ovaj proizvod je uređaj klase 3 prema EN 30-1-1 standardu.
- Omogućite minimalnu razdaljinu od 750 mm iznad površine ploče za kuhanje.
- Kada je potrebno ugraditi kuhinjsku napu iznad štednjaka, pogledajte priložena uputstva od proizvođača kuhinjske nape za pravilno određivanje visine ugradnje. Ako nije definirana bilo koja veličina u priručniku za nape, ta visina treba biti najmanje 650 mm.
- Kuhinjski namještaj pored uređaja mora biti otporan na toplinu (100 °C min.).

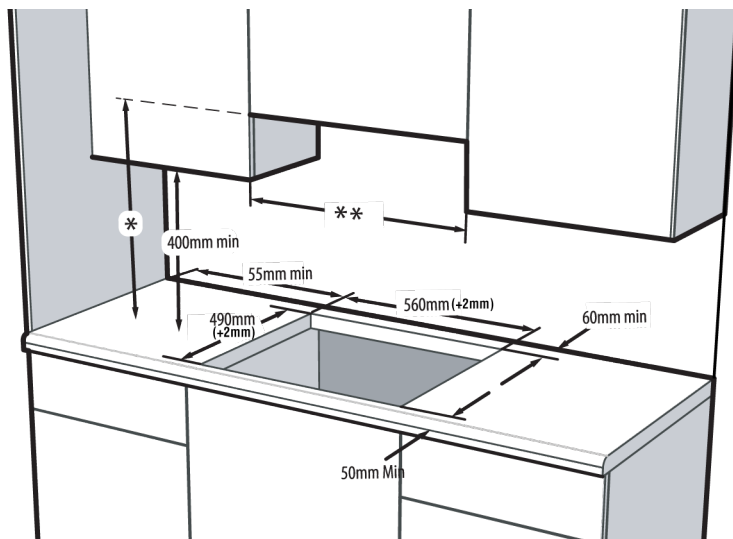

- * Minimalna visina do izvlakača kao što je preporučeno u priručniku za izvlakače. Ako se ne preporučuje u uputama za uporabu nape, ova visina treba biti najmanje min.650 mm.
- ** Minimalna udaljenost između ormarića mora biti jednaka širini ploče za kuhanje

5.2 Električno spajanje

⚠ Opšta upozorenja

- Prije početka bilo kakvih radova na električnoj instalaciji, isključite proizvod iz napajanja. Postoji opasnost od električnog udara!
- Priključite proizvod na uzemljenu utičnicu/vod koji su zaštićeni minijaturnom automatskom sklopkom odgovarajućeg kapaciteta kao što je navedeno u tabeli "Tehničke specifikacije". Neka uzemljenje uradi kvalifikovani električar dok se proizvod koristi sa ili bez transformatora. Naša kompanija neće biti odgovorna za bilo kakva oštećenja koja mogu nastati zbog korištenja proizvoda bez uzemljenja u skladu s lokalnim propisima.
- Proizvod mora biti povezan s mrežnim napajanjem samo od strane ovlaštene i kvalificirane osobe. Proizvođač ne snosi odgovornost za štetu nastalu postupcima koje provode neovlaštene osobe.
- Kabal za napajanje se ne smije pritiskati, savijati ili gnječiti, niti doći u kontakt sa vrućim dijelovima na proizvodu. Oštećeni kabal za napajanje se mora zamijeniti od strane ovlaštenog servisnog zastupnika. U suprotnom, postoji rizik od elektro šoka, kratkog spoja ili požara!
- Podaci napojnog voda moraju odgovarati podacima navedenim na etiketi o tipu proizvoda. Etiketa o tipu nalazi se na stražnjem dijelu kućišta proizvoda. Napojni kabal vašeg proizvoda se mora slagati sa vrijednostima iz tabele "Tehničke specifikacije".
- Utikač napojnog kabla mora biti lako dokučiv nakon instalacije (nemojte ga voditi iznad ploče za kuhanje). Nemojte koristiti produžne kablove ili višestruke utičnice za napajanje.
- Dok obavljate spajanje žica, morate se pridržavati nacionalnih/lokalnih propisa o električnoj energiji i morate koristiti odgovarajuću utičnicu/vod i utikač za pećnicu. U slučaju da su energetska ograničenja proizvoda izvan trenutnog kapaciteta nosivosti utikača i utičnice/voda, proizvod se mora spojiti direktno preko fiksne električne instalacije, bez korištenja utikača i utičnice/voda.

- **Ako će proizvod biti spojen izravno na napajanje:** Ako nije moguće odspojiti sve stupove napajanja, mora biti spojena jedinica za odvajanje s najmanje 3 mm kontaktnog zastoja (osigurači, sigurnosni prekidači, kontaktori) i svi stubovi ove jedinice za isključivanje moraju biti iste (ili iznad) vrijednosti proizvoda u skladu s IEE smjernicama. Nepoštivanje ovih uputstava može uzrokovati operativne probleme i poništiti garanciju proizvoda.
- Preporučuje se dodatna zaštita sklopnim prekidačem.

Ako se proizvod proizvodi sa kablom i bez utikača:

Spojite kabel proizvoda za napajanje kako je navedeno niže.

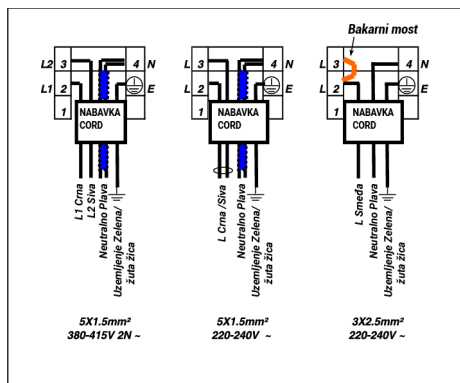

Ako je vaš tip kabla za napajanje tipa 3 provodnika, za 1-fazni priključak:

- Smeđa = L (Faza)
- Plava = N (Neutralno)
- Zelena/žuta žica = (E)  (Uzemljenje)

Ako je vaš tip kabla za napajanje tipa 5 provodnika, za 1-fazni priključak:

- Crna/Siva = L (Faza)
- Plava = N (Neutralno)
- Zelena/žuta žica = (E)  (Uzemljenje)

Ako je vaš tip kabla za napajanje tipa 5 provodnika, za 2-fazni priključak:

- Crna = L1 (Faza)
- Siva = L2 (Faza)
- Plava = N (Neutralno)
- Zelena/žuta žica = (E)  (Uzemljenje)

5.3 Instalacija proizvoda

1. Okrenite ploču naopako, postavite je na ravnu površinu.
2. Prilikom ugradnje ploče za kuhanje, nanosite brtvu, koja je bila u ambalaži, oko ploče za kuhanje kao što je prikazano na sljedećoj slici, osiguravajući da ostane 1 do 2 mm iznutra od vanjskog ruba stakla.

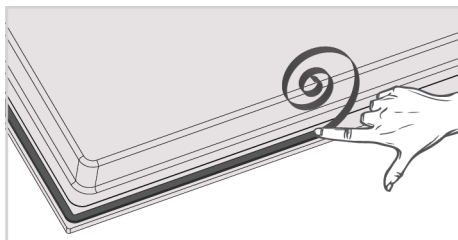

3. Pričvrstite opruge za montažu na ploču tako što ćete ih umetnuti kroz rupe u donjem kućištu i pričvrstiti ih kao što je prikazano na slici.

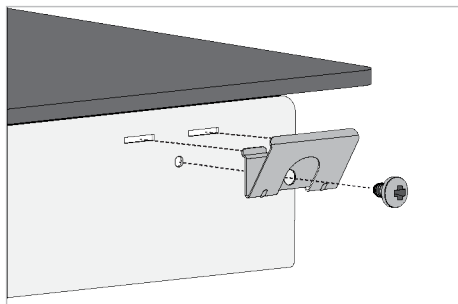

 Kod nekih modela, montažne opruge mogu biti proizvedene unaprijed montirane na vaš proizvod.

 Broj opruga za montažu u vašem proizvodu varira u zavisnosti od modela proizvoda.

4. Ponovo okrenite ploču za kuhanje, poravnajte je na pult i stavite.
5. Kada je ploča za kuhanje postavljena na pult, ona će biti postavljena na pult uz pomoć opruga i vaš proizvod će biti lako

fiksiran. U slučajevima kada instalacija sa ovim oprugama nije dovoljna, na prednji dio proizvoda možete pričvrstiti dvije montažne opruge na sljedeći način.

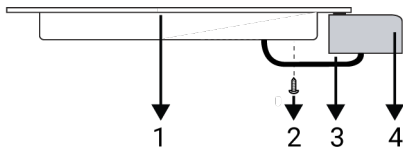

- 1 Ploča za kuhanje
- 2 Vijak
- 3 Montažna opruga
- 4 Radna površina

Jednostavna ugradnja: Neki modeli dolaze sa montažnim oprugama i brtvom pričvršćenom na proizvod. Za ove modele zanemarite upute za montažu opruga i nosača opisane u priručniku. Postavite proizvod direktno u prostor gdje će biti postavljen kao što je prikazano na donjoj slici.

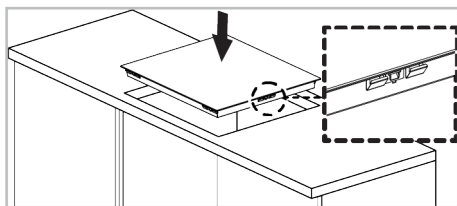

Pogled odstraga (rupe za povezivanje)

Položaj rupa za spajanje prikazan na donjoj slici je šematski, može se razlikovati u zavisnosti od modela proizvoda. Fiksirajte ih u skladu sa rupama za spajanje na vašem proizvodu.

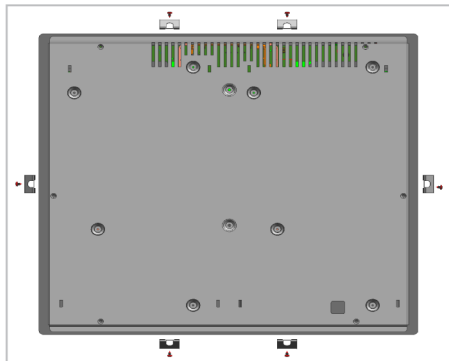

Spajanje na drugačije rupe nije dobro u pogledu sigurnosti jer može doći do oštećenja na plinskom ili električnom sistemu.



Ploča za kuhanje sadrži komponente koje rade na plin i struju. Iz tog razloga ploča za kuhanje bi trebala biti pričvršćena na pult samo kroz rupice za pričvršćivanje, koristeći samo osiguravajuće elemente i vijke koji su isporučeni i kao što je naznačeno u ovom priručniku. U suprotnom, to će predstavljati opasnost za bezbjednost po život i imovinu.

Ako se ispod ploče za kuhanje nalazi ugradbena pećnica;

Prilikom postavljanja ploče za kuhanje na ugradbenu pećnicu treba ostaviti razmak između gornjeg zida pećnice i donjeg kućišta ploče za kuhanje, kao što je prikazano na slici.

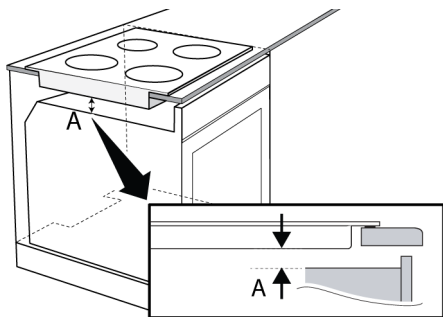

A min. 15 mm

Ako se ispod ploče za kuhanje nalazi fioka/orman;

Kada instalirate ploču za kuhanje na kabinet, mora se ugraditi polica da biste razdvojili kabinet od ploče za kuhanje kao

6 Kako koristiti ploču za kuhanje

6.1 Opće informacije o uporabi ploče za kuhanje

Opšta upozorenja

- Ne dopustite da neki predmeti padnu na ploču za kuhanje. Čak i mali predmeti, poput solana, mogu oštetiti ploču za kuhanje. Ne koristite napukle ploče za kuhanje. Voda može procuriti kroz ove pukotine i uzrokovati kratki spoj. Ako je površina na bilo koji način oštećena (npr. Vidljive pukotine), prvo isključite osigurač, a zatim nazovite ovlašteni servis kako biste isključili proizvod kako biste smanjili rizik od strujnog udara.
- Ne upotrebljavajte neuravnotežene lonce/posude koje se lako mogu nakriviti na ploči za kuhanje.
- Ne zagrevajte posude i šerpe prazne. Lonci i uređaj mogu se oštetiti.
- Uvijek isključite plamenike ploče za kuhanje nakon svake upotrebe.
- Oštetit ćete uređaj ako upravljate pločama za kuhanje a da na njima nema postavljenog lonca/tave. Uvijek isključite ploče za kuhanje nakon svake upotrebe.

što je prikazano na slici gore. Ovo se ne zahtijeva kada se instalira na ugradbenu pećnicu.

Na primjer, ako je moguće dotaketi dno proizvoda jer je instaliran na ladici, ova sekcija mora biti pokrivena drvenom pločom.

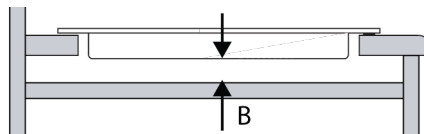

B min. 15 mm

Završna provjera

1. Ponovo priključite proizvod na električnu mrežu.
2. Provjerite funkcije.

- Nakon svake upotrebe površina za kuhanje će biti vruća, zato nemojte stavljati plastične lonce / posude na površinu za kuhanje. Takav materijal odmah očistite sa površine.
- Nagle promjene temperature na staklenoj površini za kuhanje mogu uzrokovati oštećenja, pazite da ne prolijete hladne tekućine tokom kuhanja.
- Stavite dovoljnu količinu hrane u lonce i šerpe. Tako možete spriječiti izlijevanje hrane iz lonaca/šerpi i to će spriječiti nepotrebno čišćenje.
- Ne stavljajte poklopce lonaca i šerpi na gorionike/zone.
- Postavite lonce centrirajući ih na plamenike/zone. Ako želite postaviti lonac na drugi gorionik/zonu, nemojte ga vući prema željenom plameniku; već ga podignite, a zatim stavite na drugi plamenik.

Savjeti za ploče za kuhanje s vitro-keramičkim površinama

- Vitro-keramička površina otporna je na toplinu i na nju ne utječu velike temperaturne razlike.

- Ne koristite vitro-keramičku površinu kao površinu na koju možete nešto položiti ili kao površinu za rezanje.
- Koristite lonce i šerpe samo sa obrađenim osnovama. Oštre ivice mogu izazvati ogrebotine na površini.
- Ne koristite aluminijumske lonce/šerpe i lonce. Aluminij štetno djeluje na površinu ploče za kuhanje.
- Isprskani sadržaj može oštetiti površinu ploče za kuhanje i izazvati požar.

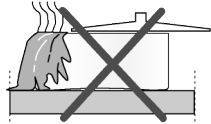

- Ne upotrebljavajte lonce/posude sa konveksnim ili udubljenim osnovama.

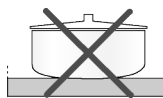

- Koristite lonce i tave samo sa ravnim dnom. Oni omogućavaju lakši prenos topline.

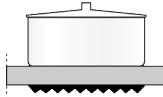

- Električna energija se troši ako je prečnik lonca premali.



Preporučene veličine lonca / šerpi za kuhanje

Prečnik zone za kuhanje - mm	Prečnik lonca - cm
120	12 – 14
140	14 – 16
180	18 - 20
210	21 - 23
170x265	17 – 19 / 26 - 28

6.2 Kontrolna tabla

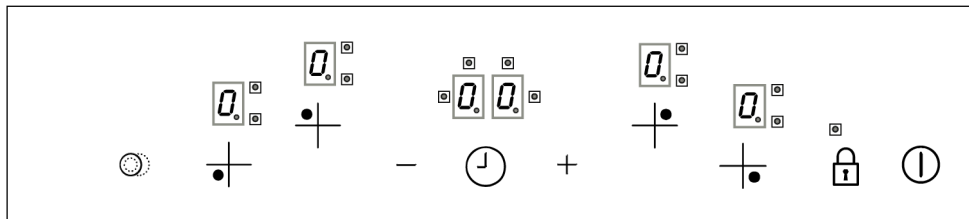

Tasteri :

 Tipka On/Off (Uključivanje/Isključivanje)

 Taster za povećanje

 Taster za smanjenje

 Taster tajmera *

 Tipka za zaključavanje tastera *

 Ključ zone grijanja *

 Taster za odabir stražnje lijeve zone za kuhanje

 Taster za odabir prednje lijeve zone za kuhanje

 Taster za odabir prednje desne zone za kuhanje *

 Taster za odabir stražnje desne zone za kuhanje

* Razlikuje se u zavisnosti od modela proizvoda.
*Možda nije dostupno kod vašeg modela.

Taster za odabir zone kuhanja :

Opšta upozorenja za kontrolnu tablu

- Grafika i brojeke služe samo u ilustrativne svrhe. Stvarne slike ili funkcije mogu se razlikovati u zavisnosti od modela ploče za kuhanje.
- Ovim proizvodom upravlja kontrolna tabla osjetljiva na dodir. Svaka operacija koju izvršite na kontrolnoj tabli na dodir potvrđuje se zvučnim signalom.
- Upravljačku ploču uvijek održavajte čistom i suhom. Ako je površina vlažna i prljava, to može izazvati probleme u radu funkcija.

Uključivanje ploče za kuhanje

1. Uključite ploču dodirom na taster .

⇒ Simbol "" se pojavljuje na svim ekranima polja za kuhanje.

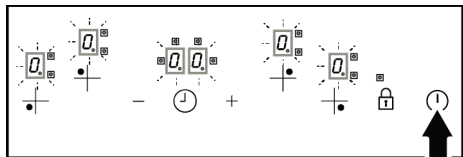

 Ako se u roku od 10 sekundi ne izvrši nijedna radnja, ploča se automatski vraća u režim pripravnosti.

Isključivanje ploče za kuhanje



1. Dodirnite taster  duže od 2 sekunde.
- ⇒ Ploča za kuhanje se isključuje i vraća u režim pripravnosti.

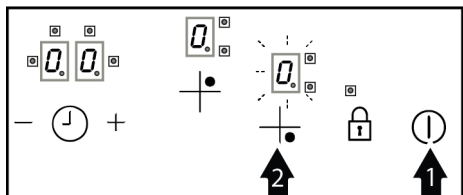

Uključivanje zona za kuhanje (odjeljak za kuhanje)

1. Uključite ploču dodirom na taster .
2. Dodirnite tipku za odabir zone za kuhanje koju želite uključiti.



⇒ Na zoni kuhanja prikazuje se simbol "" i zaslon odgovarajuće zone svijetli jače.





3. Dodirnite tipku  za aktiviranje postavke nivoa temperature. Dodirnite tipke  za podešavanje između 1 i 9.

 Ako direktno dodirnete taster  za podešavanje nivoa temperature, aktivirat će se postavka velike snage. Postavka velike snage opisana je u sljedećem odjeljku.

 Ako se u roku od 10 sekundi ne izvrši nijedna radnja, ploča se automatski vraća u režim pripravnosti.

Isključivanje zona za kuhanje:

Odabrana zona kuhanja može se isključiti na 3 različita načina:

1. Smanjivanjem temperature na nivo "0": Zonu možete isključiti smanjenjem postavke temperature na nivo "0".
2. Istovremenim dodirivanjem tastera  i : odaberite zonu koju želite isključiti. Da biste isključili zonu, istovremeno dodirnite tipke  i .
3. Korištenje funkcije tajmera off za željenu zonu: Kada vrijeme istekne, tajmer isključuje zonu povezanu s njom. Relevantni displeji prikazuju "0" ili "00". Kada vrijeme istekne, oglašava se zvučni alarm. Da biste utišali zvučni alarm, dodirnite bilo koju tipku na kontrolnoj tabli.

Indikator rezidualne toplote

Ako je simbol "" na displeju ploče, to znači da je ploča još uvijek vruća i da se koristi za održavanje male količine hrane toplom. Nakon određenog vremenskog perioda, simbol se mijenja u simbol "0", što znači manje vruće.

i Ako simbol "H" ili "0" zasvijetli na ekranu zone za kuhanje kada je ploča za kuhanje isključena, to znači da je zona za kuhanje još uvijek vruća. Ne dodirujte ploču za kuhanje.

i Kada dođe do nestanka struje, indikator preostale topline ne svijetli i ne upozorava korisnika na vruće zone za kuhanje.



Kada se ploča za kuhanje pregrijava;

- Ako su aktivne zone za kuvanje podešene na nivo veći od nivoa 7, ploča za kuvanje snižava nivo aktivnih zona za kuvanje na nivo 7 i zone za kuvanje se ne mogu podesiti više od ovog nivoa.
- Ako se pregrijavanje nastavi; ako je zona postavljena na nivo viši od nivoa 5, zona će se smanjiti na nivo 5 i zoni neće biti dozvoljeno da radi na nivou višem od ovog nivoa. Ako se vaša zona pregrijava, ona će se isključiti radi zaštite i zone neće raditi.

Podešavanje velike snage (brzo zagrijavanje - pojačivač)

Možete koristiti postavku velike snage za brzo zagrijavanje. Ako je omogućeno brzo zagrijavanje, kuhanje će raditi na maksimalnoj snazi tokom određenog vremenskog perioda. Brzo vrijeme zagrijavanja ovisi o odabranom nivou topline. Međutim, ne preporučuje se dugo kuvanje u ovom položaju. Podešavanje velike snage možda neće biti dostupno na svakoj zoni.

Uključivanje postavke velike snage:

1. Uključite ploču dodiranjem na taster .
2. Odaberite željenu zonu dodirivanjem tastera za odabir kuvanja.
3. Podesite ga na nivo "9" dodirivanjem tastera .
 - ⇒ Na ekranu će se naizmjenično prikazivati "9" i "A". Na nivou temperature "9" aktivirana je postavka velike snage.

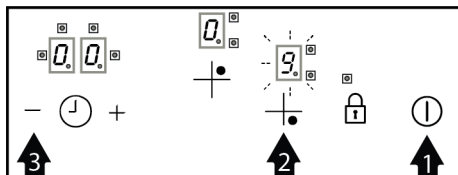

4. Ako želite postaviti postavku velike snage na drugi nivo temperature, možete je promijeniti dodirivanjem tastera . Na displeju se pojavljuju podešeni nivo temperature i "A". Na primjer, kada se nivo temperature smanji na 6, pojavljuju se "6" i "A".

i Ako se ploča pregrijava, postavka velike snage možda neće biti podesiva.

Isključivanje postavke velike snage:

Kada se završi vreme podešavanja velike snage, zona za kuhanje nastavlja da radi na podešenoj temperaturi i na ekranu se prikazuje samo nivo temperature. Ako želite prethodno isključiti zonu za kuvanje, dodirnite taster  ili podesite nivo temperature na "0".





Nivo temperature	Vrijeme isključivanja - sekunde
1	60
2	180
3	288
4	390
5	510
6	150

Nivo temperature	Vrijeme isključivanja - sekunde
7	210
8	270
9	10

Tabela 1: Tabela-1: Vremena isključivanja postavki velike snage

Uključivanje više (dvostrukih i trostrukih) zona kuhanja



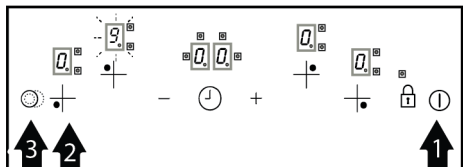

Otvaranje dvostruke zone za kuhanje:



1. Uključite ploču dodirnom na taster .
2. Odaberite dvostruku zonu za kuhanje dodirivanjem tastera za odabir zone za kuhanje.
3. Dodirnite tipku  za aktiviranje postavke nivoa temperature. Dodirnite tipke  za podešavanje između 1 i 9.
4. Dodirnite tipku  za aktiviranje drugog vanjskog dijela dvostruke zone. Kada ponovo dodirnete tipku , vanjski dio će se isključiti. Unutrašnji dio će nastaviti sa radom.



 Vanjski dijelovi više zona za kuhanje aktiviraju se samo ako je za zonu podešen nivo temperature između 1 i 9.

Otvaranje trostruke zone za kuhanje:



1. Uključite ploču dodirnom na taster .
2. Odaberite trostruko polje za kuhanje dodirnom tastera za odabir polja za kuhanje.
3. Aktivirajte postavku nivoa temperature dodirnom tipke . Podesite između 1 i 9 dodirivanjem tastera .
4. Dodirnite tipku  za aktiviranje drugog vanjskog dijela zone za kuhanje.

5. Ponovnim dodirom tipke  aktivirat će se treća sekcija.
6. Kada efikasno radite u tri sekcije, svaki put kada dodirnete taster , jedan od vanjskih prstenova se zatvara.

Zaključavanje tastera

Možete aktivirati zaključavanje tastera kako biste spriječili slučajne promjene funkcija dok ploča radi.

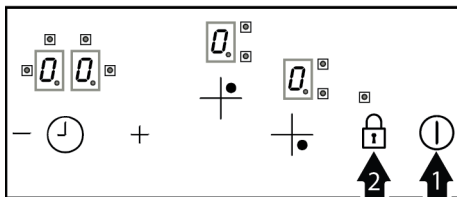

Aktiviranje zaključavanja tastera:

1. Uključite ploču dodirnom na taster .
2. Dodirnite taster  i aktivirajte zaključavanje tastera.
 - ⇒ Funkcija zaključavanja tastera je aktivirana i svijetli led indikator na tasteru .



 Ako isključite ploču za kuhanje dok su ključevi zaključani, zaključavanje tastera će biti aktivno kada ponovo uključite ploču za kuhanje. Da biste koristili ploču za kuhanje u takvom slučaju, zaključavanje tastera mora biti deaktivirano.

Deaktiviranje zaključavanja tastera:

1. Dodirnite tipku  dok je zaključavanje tastera aktivno.
 - ⇒ Led lampica na tasteru  se isključuje i zaključavanje tastera je deaktivirano.





Funkcija tajmera

Tajmer se može koristiti na dva različita načina, kao alarm i kao tajmer zone kuhanja.

Kada se koristi kao tajmer zone kuhanja; ova funkcija vam olakšava kuhanje. Ne morate neprekidno stajati pored ploče za kuhanje tokom procesa kuhanja. Zona za kuhanje se automatski isključuje nakon vremena koje odaberete.

Kada se koristi kao alarm, nema uticaja na zone za kuvanje. Koristi se kao upozorenje. Kada je vrijeme koje ste podesili završeno, tajmer daje zvučni signal.

Funkcija tajmera kao alarma:

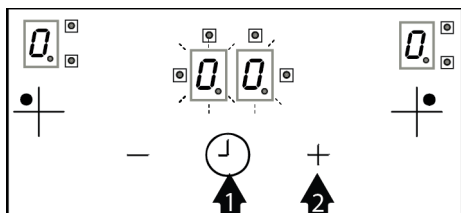

1. Uključite ploču dodirom na taster .
2. Aktivirajte tajmer alarma dodirom na taster . "00" se pojavljuje na displeju tajmera i tajmer je aktiviran.
3. Postavite željenu vrijednost vremena dodirivanjem tastera  i . Nakon podešavanja vremena, tajmer počinje odbrojavati.
4. Kada vrijeme istekne, oglasit će se zvučni alarm. Da biste utišali zvučni alarm, dodirnite bilo koju tipku na kontrolnoj tabli osjetljivoj na dodir.





 Led lampice na displeju sa satom predstavljaju svaku zonu za kuvanje. Ako onele ed treperi, možete podesiti tajmer za tu zonu kuhanja. Ako nijedna led lampica nije uključena ili treperi, funkcija alarma je aktivna.

Funkcija tajmera zone za kuhanje:

1. Uključite ploču dodirom na taster .

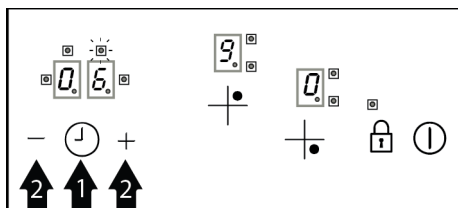
2. Odaberite željenu zonu dodirivanjem tastera za odabir kuvanja.
3. Dodirnite tipku  za aktiviranje postavke nivoa temperature. Dodirnite tipke  za podešavanje između 1 i 9.
4. Aktivirajte tajmer zone za kuvanje dodirom na taster . Na displeju tajmera se prikazuje "00" i led lampica oko displeja za odgovarajuću zonu za kuvanje počinje da treperi.





5. Postavite željenu vrijednost vremena dodirivanjem tastera  i . Postavka se potvrđuje nakon nekoliko sekundi.

 Tajmer se može podesiti samo za zone kojima se upravlja.

 Ponovite gore navedene korake za druge zone čije tajmere želite podesiti.

 Tajmer se ne može podesiti bez odabira zone za kuhanje i nivoa temperature zone.

 Kada je odabran tajmer, možete vidjeti preostalo vrijeme ponovnim dodirom tipke . Podešena vremena prikazana su redoslijedom sa svakim dodirom. Ako je alarm postavljen, prikazuje se tokom ovog vremena.



Isključivanje tajmera

Kada podešeno vrijeme istekne, ploča za kuhanje će se automatski isključiti i dati zvučno upozorenje. Pritisnite bilo koju tipku da biste isključili zvučno upozorenje.

Rano isključivanje tajmera

Ako je tajmer ranije isključen, ploča će nastaviti raditi na podešenoj temperaturi dok se ne isključi.

Kada je tajmer za zonu za kuvanje ranije isključen, on nastavlja da radi na podešenom nivou temperature.

1. Odaberite zonu za kuvanje koju želite isključiti.
2. Dodirnite taster  za aktiviranje tajmera.
3. Dodirnite taster  dok se na displeju tajmera ne prikaže "00".

Indikator tačke i tajmer odgovarajućeg polja za kuvanje trepere određeni vremenski period, a zatim se potpuno gase i tajmer se poništava.

Automatsko skretanje (ograničenje radnog vremena)

Kontrolna jedinica ima funkciju automatskog isključivanja. Ako jedna ili više zona za kuvanje ostanu uključene, zona za kuvanje će se automatski isključiti nakon određenog vremenskog perioda. (Vidi tabelu-2)

Ako je zoni kuvanja dodijeljen tajmer, tada će se i displej tajmera isključiti. Vrijeme automatskog isključivanja ovisi o odabranom nivou temperature. Korisnik može ponovo uključiti zonu za kuvanje nakon što se automatski isključi kao što je gore opisano.

 Ako se na kontrolnoj tabli pojave greške kao što su AF10, AF20, AF30, obratite se servisu.

Nivo temperature	Vrijeme automatskog isključivanja - sati
1	6
2	6
3	5
4	5
5	4
6	1.5
7	1.5
8	1.5
9	1.5

Tabela 2: Tabela-2: Vrijeme automatskog isključivanja

7 Opće informacije o pečenju

U ovom odjeljku možete pronaći savjete za pripremu i kuvanje hrane.

7.1 Opća upozorenja o spremanju hrane na grijaćoj ploči

Opća upozorenja o spremanju hrane na grijaćoj ploči

- Nikada nemojte puniti tavu uljem više od jedne trećine. Ne ostavljajte ploču za kuvanje bez nadzora kada se zagrijava ulje. Pregrijano ulje predstavlja rizik od požara. Nikada nemojte pokušavati gasiti mogući požar vodom! Kada je ulje zahvaćeno vatrom, pokrijte ga

protivpožarnim čebetom ili vlažnom krpom. Isključite ploču za kuvanje ako je bezbjedno da se to uradi i pozovite vatrogasnu službu..

- Prije prženja hrane, uvijek uklonite višak vode i polako stavljajte hranu u zagrijano ulje. Smrznutu hranu obavezno odmrznite prije prženja.
- Kada ložite ulje, pobrinite se da je lonac koji koristite suh i držite otvoren poklopac.
- Preporuke o kuvanju s uštedom energije pronađite u odjeljku „Upute za zaštitu okoliša“.

8.1 Opće informacije o čišćenju

Opšta upozorenja

- Sačekajte da se uređaj ohladi prije čišćenja. Vruće površine mogu izazvati opekotine!
- Nemojte nanositi deterdžente direktno na vruće površine. Ovo može izazvati trajne mrlje.
- Detaljno očistite i osušite uređaj nakon svake upotrebe. Na taj način ćete lakše ukloniti ostatke hrane, čime izbjegavate da ti ostaci izgore tokom sljedeće upotrebe uređaja. Time se produžava vijek trajanja uređaja i smanjuju problemi sa kojima se često suočavaju korisnici.
- Nemojte koristiti sredstva za čišćenje na paru za čišćenje.
- Neki deterdženti ili sredstva za čišćenje mogu izazvati oštećenja površine. Neprikladna sredstva za čišćenje su: izbjeljivač, proizvodi za čišćenje koji sadrže amonijak, kiselinu ili hlorid, proizvodi za čišćenje parom, sredstva za uklanjanje kamenca, sredstva za uklanjanje mrlja i rđe, abrazivna sredstva za čišćenje (kreme za čišćenje, prašak za ribanje, krema za ribanje, abrazivno sredstvo i pribor za struganje, žica, spužve, krpe za čišćenje koje upijaju prljavštinu i ostatke deterdženta).
- Za čišćenje nakon svake upotrebe nije potreban poseban materijal za čišćenje. Uređaj očistite deterdžentom za pranje posuđa, toplom vodom i mekom krpom ili sušerom i osušite suvom krpom.
- Obavezno nakon čišćenja potpuno obrišite preostalu tečnost i odmah očistite hranu isprskanu okolo tijekom pečenja.
- Ne perite nijednu komponentu vašeg uređaja u mašini za pranje sudova osim ako nije drugačije navedeno u korisničkom priručniku.

Za ploče za kuhanje:

- Kisela prljavština kao što su mlijeko, paradajz pasta i ulje mogu da izazovu trajne mrlje na pločama za kuhanje i djelovima zona za kuhanje, očistite sve tečnosti koje se proliju odmah nakon hlađenja ploče za kuhanje tako što ćete je isključiti.

Površine od inoksa i nehrđajuće površine

- Ne koristite sredstva za čišćenje koja sadrže kiselinu ili hlor za čišćenje površina od nehrđajućeg čelika ili inoksa i ručica.
- Površina od nehrđajućeg inoksa može vremenom promijeniti boju. Ovo je normalno. Nakon svakog rada, očistite deterdžentom pogodnim za nehrđajuću površinu ili površinu od inoksa.
- Koristite meku krpu sa tečnim deterdžentom (neabrazivnim) pogodnim za čišćenje površina od inoksa, pri čemu treba da obratite pažnju da brišete samo u jednom pravcu.
- Odstranite mrlje od kamenca, ulja, škroba i proteina na staklenim površinama i površinama od inoksa bez odlaganja. Mrlje mogu zarđati nakon duže vremena.
- Sredstva za čišćenje poprskana/nanešena na površinu treba odmah očistiti. Abrazivna sredstva za čišćenje ostavljena na površini uzrokuju pojavu bijelih mrlja na površini.

Staklene površine

- Pri čišćenju staklenih površina ne koristite strugače od tvrdog metala i abrazivne materijale za čišćenje. Isti mogu oštetiti staklenu površinu.
- Proizvod očistite deterdžentom za pranje posuđa, toplom vodom i mekom krpom od sitnih vlakana koja je predviđena za čišćenje staklenih površina i osušite suvom krpom od sitnih vlakana.
- Ako posle čišćenja ima ostatka deterdženta, obrišite hladnom vodom i osušite čistom i suvom krpom od sitnih vlakana. Sljedeći put preostali deterdžent može oštetiti staklenu površinu.

- Ni pod kojim uslovima ostatke osušene na staklenoj površini ne treba ljuštiti nazubljenim noževima, žičanom vunom ili sličnim alatima za grebanje.
- Mrlje od kalcijuma (žute mrlje) možete ukloniti sa staklene površine komercijalno dostupnim sredstvom za uklanjanje kamenca, sredstvom za uklanjanje kamenca poput sirćeta ili limunovog soka.
- Ako je površina jako zaprljana, nanesite sredstvo za čišćenje na mrlju sunderom i sačekajte duže vremena da isto adekvatno odreaguje. Zatim očistite staklenu površinu vlažnom krpom.
- Promjene boje i mrlje na staklenoj površini normalna su pojava i ne predstavljaju grešku.

Plastični djelovi i obojene površine

- Očistite plastične djelove i obojene površine deterdžentom za pranje posuđa, toplom vodom i mekom krpom ili sunderom i osušite suvom krpom.
- Ne koristite strugače od tvrdog metala i abrazivna sredstva za čišćenje. Oni mogu oštetiti površine.
- Uvjerite se da spojevi komponenti proizvoda ne budu ostavljeni vlažni i sa deterdžentom. U suprotnom može doći do korozije na ovim spojevima.

8.2 Čišćenje ploče za kuhanje

Staklena površina za kuhanje

Slijedite korake čišćenja opisane za staklene površine u odjeljku „Opće informacije o čišćenju“ za čišćenje staklene

9 Rješavanje problema

Ako problem postoji i nakon što postupite u skladu s uputstvima u ovom odjeljku, obratite se svom dobavljaču ili ovlaštenom servisu. Nikada ne pokušavajte sami da popravite svoj uređaj.

Proizvod ne radi.

- Osigurač je možda neispravan ili pregorio. >>> Provjerite osigurače u razvodnoj kutiji. Promijenite ih ako je potrebno ili ih ponovo uključite.

površine za kuhanje. Za posebne slučajeve možete obaviti čišćenje prema dolje navedenim informacijama.

- Hranu na bazi šećera, poput tamne kreme, škroba i sirupa, treba odmah očistiti, ne čekajući da se površina ohladi. U suprotnom, staklena površina za kuhanje može biti trajno oštećena.
- Nemojte koristiti sredstva za čišćenje za postupke čišćenja koje izvodite dok je ploča vruća, jer u protivnom mogu nastati trajne mrlje.

8.3 Čišćenje kontrolne table

- Prilikom čišćenja ploča s kontrolnim okruglim dugmadima, obrišite tablu i dugmad vlažnom mekom krpom i osušite suvom krpom. Ne uklanjajte tipke i zaptivke ispod da biste očistili kontrolnu tablu. Na taj način možete oštetiti kontrolnu tablu i dugmad.
- Prilikom čišćenja inoks panela s kontrolnim dugmadima, nemojte koristiti sredstva za čišćenje površina od inoksa oko dugmadi. Indikatori oko dugmeta se mogu izbrisati.
- Očistite kontrolnu tablu osjetljivu na dodir vlažnom mekom krpom i osušite suvom krpom. Ako vaš proizvod ima funkciju zaključavanja tipki, postavite zaključavanje tipki prije čišćenja kontrolne table. Ako postupite drugačije, tipke možete nepropisno odabrati.

- Uređaj ne smije biti utaknut u utičnicu (s uzemljenjem). >>> Provjerite je li uređaj uključen u utičnicu.
- (Ako na vašem uređaju postoji tajmer) Tipke na kontrolnoj tabli ne rade. >>> Ako vaš proizvod ima zaključavanje tipki, zaključavanje tipki je možda omogućeno, onemogućite zaključavanje tipki.

- Ako se ploča za kuhanje ne uključuje kada se pritisne tipka za uključivanje/isključivanje >>> Isključite ga i pričekajte najmanje 20 sekundi prije nego ga priključite.

Dobrodošli!

Poštovani korisniče,

Zahvaljujemo na odabiru proizvoda Beko. Želimo da vam ovaj proizvod, proizveden primjenom visokokvalitetne i najsuvremenije tehnologije, učinkovito radi. Stoga pažljivo pročitajte ovaj priručnik i ostalu priloženu dokumentaciju prije upotrebe proizvoda.

Vodite računa o svim informacijama i upozorenjima navedenim u korisničkom priručniku. Na taj način zaštitit ćete sebe i proizvod od oštećenja koja mogu nastati.

Čuvajte korisnički priručnik. Ako proizvod odlučite proslijediti nekom drugom tada mu prosljedite i ovaj priručnik. Uvjeti jamstva, načini korištenja i rješavanja problema za vaš proizvod navedeni su u ovom priručniku.

Simboli i njihovi opisi u korisničkom priručniku:



Opasnost koja može rezultirati smrću ili ozljedom.



Važne informacije ili korisni savjeti za korištenje.



Pročitajte korisnički priručnik.



Upozorenje o vrućoj površini.

NAPOMEN
A

Opasnost koja može rezultirati materijalnim oštećenjem proizvoda ili njegovog okruženja.

Arçelik A.Ş.

Karaağaç caddesi No:2-6
34445 Sütlüce/Istanbul/TURKEY

Made in TURKEY

Sadržaj

1	Sigurnosne upute.....	28
1.1	Namjena.....	28
1.2	Sigurnost djece, ranjivih osoba i kućnih ljubimaca	28
1.3	Električna sigurnost.....	29
1.4	Siguran transport.....	30
1.5	Sigurna instalacija	31
1.6	Sigurna upotreba	32
1.7	Temperaturna upozorenja	32
1.8	Sigurnost prilikom kuhanja.	32
1.9	Sigurno održavanje i čišćenje.....	33
2	Upute za zaštitu okoliša	33
2.1	Direktiva o otpadu	33
2.1.1	Usklađenost s Direktivom o električnom i elektroničkom opremom (WEEE) i zbrinjavanju otpada:.....	33
2.2	Informacije o ambalažnom materijalu	33
2.3	Preporuke za uštedu energije.....	33
3	Vaš proizvod	34
3.1	Predstavljanje proizvoda.....	34
3.2	Tehničke specifikacije.....	35
4	Prva uporaba	36
4.1	Početno čišćenje	36
5	Instalacija	36
5.1	Prije instalacije	36
5.2	Elektroinstalacije	37
5.3	Instaliranje proizvoda.....	38
6	Kako koristiti grijaću ploču	40
6.1	Opće informacije o upotrebi ploče za kuhanje.....	40
6.2	Upravljačka ploča	41
7	Opće informacije o pečenju	46
7.1	Opća upozorenja u vezi kuhanja na ploči za kuhanje.....	46
8	Čišćenje i održavanje	46
8.1	Opće informacije o čišćenju	46
8.2	Čišćenje ploče za kuhanje	48
8.3	Čišćenje upravljačke ploče	48
9	Rješavanje problema.....	48



1 Sigurnosne upute

- Ovaj odjeljak sadrži sigurnosne upute potrebne za spriječavanje opasnosti nastanka tjelesnih ozljeda i oštećenja materijala.
- Ako se proizvod predaje nekome u svrhu osobne upotrebe ili kao rabljeni uređaj, trebaju se također predati korisnički priručnik, oznake proizvoda i drugi odgovarajući dokumenti i dijelovi.
- Naša tvrtka neće biti odgovorna za štete koje mogu nastati ako se ove upute ne poštuju.
- Nepoštivanjem ovih uputa poništavaju se sva jamstva.
- Radove na instalaciji i popravak uvijek treba obaviti proizvođač, ovlašteni servis ili osoba koju je odredio uvoznik.
- Koristite samo originalne rezervne dijelove i pribor.
- Ne vršite popravak i ne zamjenjujte komponente proizvoda sami osim ako to nije izričito navedeno u korisničkom priručniku.
- Na izvodite tehničke promjene na proizvodu.



1.1 Namjena

- Proizvod je namijenjen za primjenu u kućanstvima. Nije namijenjen za komercijalnu uporabu.
- Ne koristite proizvod u vrtu, na balkonima ili na otvorenom. Uređaj je namijenjen uporabi u kućanstvima i kuhinjama za osoblje u trgovinama, uredima i drugim radnim okruženjima.
- **UPOZORENJE:** Ovaj proizvod treba se koristiti samo za kuhanje. Ne smije se koristiti za druge namijene, na primjer za grijanje prostorija.



1.2 Sigurnost djece, ranjivih osoba i kućnih ljubimaca

- Ovaj proizvod mogu koristiti djeca u dobi od 8 godina i starija te osobe koje su nedovoljno razvijene u fizičkim, osjetilnim ili mentalnim vještinama ili koje imaju nedostatak iskustva i znanja, sve dok su pod nadzorom ili obučene o sigurnoj uporabi i opasnostima proizvoda.
- Djeca se ne smiju igrati proizvodom. Čišćenje i korisničko održavanje ne smiju obavljati djeca, osim ako ih netko ne nadzire.

- Ovaj proizvod ne smiju koristiti osobe s ograničenim fizičkim, osjetilnim ili mentalnim sposobnostima (uključujući djecu), osim ako se čuvaju pod nadzorom ili dobiju potrebne upute.
- Djecu treba nadzirati kako bi se osiguralo da se ne igraju s proizvodom.
- Električni proizvodi opasni su za djecu i kućne ljubimce. Djeca i kućni ljubimci ne smiju se igrati s proizvodom, penjati se na njega ili ulaziti u njega.
- Ne stavljajte predmete koje djeca mogu dohvatiti na proizvod.
- Okrenite ručku lonaca i tava na bočnu stranu pulta tako da djeca ne mogu zgrabiti i zapaliti.
- **UPOZORENJE:** Tijekom uporabe, dostupne površine proizvoda su vruće. Držite djecu podalje od proizvoda.
- Ambalažu držite izvan dohvata djece. Postoji opasnost od ozljeda i gušenja.
- Prije odlaganja istrošenih i beskorisnih proizvoda:
 1. Odspojite utikač i izvadite ga iz utičnice.
 2. Odspojite kabel za napajanje i odspojite ga utikačem iz uređaja.
 3. Poduzmite mjere opreza kako biste spriječili ulazak djece u proizvod.
 4. Ne dopustite djeci da se igraju s proizvodom kada je u stanju mirovanja.

1.3 Električna sigurnost

- Ukopčajte proizvod u uzemljenu utičnicu zaštićenu osiguračem koji odgovara nazivnim vrijednostima na nazivnoj pločici. Uzemljenje treba napraviti ovlašteni električar. Ne koristite proizvod koji nije uzemljen u skladu s lokalnim/nacionalnim propisima.
- Utikač ili električni priključak uređaja treba biti na lako dostupnom mjestu. Ako to nije moguće, mora postojati mehanizam (osigurač, sklopka, itd.) na električnoj instalaciji s kojom je proizvod spojen, u skladu s propisima o električnoj energiji koji odvaja sve polove od mreže.
- Iskopčajte proizvod ili isključite osigurač prije popravka, održavanja ili čišćenja.
- Proizvod ukopčajte u uzemljenu utičnicu koja naponom i frekvencijom odgovara vrijednostima na nazivnoj pločici.

- (Ako vaš proizvod nema strujni kabel) koristite samo priključni kabel opisan u dijelu „Tehničke specifikacije”.
- Ne gnječite strujni kabel ispod ili iza proizvoda. Na strujni kabel ne stavljajte teške predmete. Strujni kabel ne smije se savijati, gnječiti ni dolaziti u dodir s izvorom topline.
- Pripazite da strujni kabel nije prignječen prilikom postavljanja proizvoda na njegovo mjesto nakon sastavljanja ili čišćenja.
- Koristite samo originalni kabel. Ne koristite oštećene ili presječene kabele.
- Ne koristite produžni kabel ili razdjelne utičnice za rukovanje proizvodom.
- Kontaktirajte ovlaštenu servisnu centar ili uvoznika u vezi s korištenjem odobrenog adaptera u slučajevima kada neophodno koristiti adapter pretvarača (za vrstu utikača).
- Kontaktirajte uvoznika ili ovlaštenu servisnu centar ako dužina strujnog kabela nije dovoljna.
- Prijenosni izvori napajanja ili višestruki utikači mogu se pregrijati i izazvati požar.

Višestruki utikači i prienosni izvori napajanja držite podalje od proizvoda.

- Ako je strujni kabel oštećen, smije ga zamijeniti proizvođač, ovlaštenu servis ili osoba koju je odredio uvoznik kako bi se spriječile moguće opasnosti.

Ako vaš proizvod ima strujni kabel i utikač:

- Nikad ne stavljajte utikač proizvoda u slomljenu, olabavljenu utičnicu ili ako utikač ispada iz utičnice. Pripazite je utikač potpuno umetnut u utičnicu. U protivnom, priključci se mogu pregrijati ili izazvati požar.
- Izbjegavajte umetanje uređaja u utikače koji su masni, nečisti ili su možda izloženi vodi (poput onih pored radnih površina na koja voda može dospjeti). U suprotnom, postoji opasnost od kratkog spoja ili do smrti zbog strujnog udara.
- Utikač nikad ne dirajte mokrim rukama!
- Izvucite utikač iz strujne utičnice koristeći tijelo utikača a ne sam kabel.



1.4 Siguran transport

- Prije transporta proizvoda iskopčajte ga iz strujnog napajanja.

- Kada trebate transportirati proizvod omotajte ga sa zaštitnom folijom sa zračnim jastučićima ili debelim kartonom i dobro zalijepite. Dobro pričvrstite pomične dijelove proizvoda i tako spriječite oštećenja.
- Prije instalacije proizvoda provjerite je li proizvod oštećen nakon transporta. Kontaktirajte uvoznika ili ovlaštenu servisnu centar ako je oštećen.
- Izravna sunčeva svjetlost i izvori topline, poput električnih ili plinskih grijalica, ne smiju biti smješteni u području u kojem se instalira proizvod.
- Područja oko ventilacijskih otvora proizvoda ne smiju biti blokirana.
- Ne postavljajte proizvod blizu prozora. Postoji opasnost da plamen ploče za kuhanje zapali zavjese i zapaljive materijale oko ploče. Kada otvorite prozor kuhinjsko posuđe se može prevrnuti.
- Ne postavljajte proizvod blizu prozora. Kada otvorite prozor kuhinjsko posuđe se može prevrnuti.
- Ako postoji utičnica iza mjesta na kojem će se proizvod instalirati, tada mora biti osigurano da proizvod ne dođe u kontakt s utičnicom niti s utikačem ukopčanim u utičnicu.
- Na stražnjoj ili bočnoj stijenci mjesta na kojem će se proizvod instalirati ne smije biti crijevo za plin, plastična cijev za vodu i utičnica. U suprotnom, mogu se deformirati zbog toplinskog učinka tijekom rada ploče za kuhanje i mogu predstavljati sigurnosni rizik.

1.5 Sigurna instalacija

- Prije početka instalacije, isključite električni vod koji će se proizvod priključiti tako što ćete isključiti osigurač.
- Tijekom transporta i održavanja uvijek nosite zaštitne rukavice. U protivnom, postoji opasnost od ozljeda zbog oštrih rubova!
- Prije instalacije proizvoda provjerite je li proizvod oštećen. Nemojte ga instalirati ako je uređaj oštećen.
- Izbjegavajte koristiti bilo kakve materijale za toplinsku izolaciju za prekrivanje unutrašnjosti namještaja koji će se instalirati.

1.6 Sigurna upotreba

- Provjerite je li proizvod isključen nakon svake upotrebe.
- Ako proizvod ne koristite duže vrijeme iskopčajte ga iz strujne utičnice ili isključite napajanje u razvodnoj kutiji.
- Ne koristite proizvod ako se pokvari ili ošteti tijekom upotrebe. tada isključite proizvod iz strujne utičnice. Kontaktirajte uvoznika ili ovlaštenu servisnu centar.
- **UPOZORENJE:** Ako je površina pećnice napukla, isključite proizvod iz strujnog napajanja i tako izbjegnite opasnost od strujnog udara.
- **UPOZORENJE:** Ako je staklena površina ploče za kuhanje razbijena:

Isključite sve plinske i (ako postoje) električne ploče za kuhanje. tada isključite proizvod iz strujne utičnice.

- Nemojte dirati površinu uređaja.
- Nemojte koristiti uređaj.
- Nikada nemojte stati na uređaj.
- Nikada ne koristite proizvod kad vam je smanjena sposobnost prosuđivanja ili koordinacija zbog konzumacije alkohola i/ili lijekova.

- Zapaljivi predmeti ne smiju se držati unutar i oko prostora za kuhanje. U suprotnom, to može dovesti do požara.
- Ovaj proizvod nije prikladan za upotrebu s daljinskim upravljačem ili vanjskim satom.

1.7 Temperaturna upozorenja

- **UPOZORENJE:** Kada se proizvod koristi, proizvod i njegovi dostupni dijelovi bit će vrući. Trebate izbjegavati dodirivanje proizvoda i grijaćih elemenata. Djecu mlađu od 8 godina treba držati podalje od proizvoda osim ako nisu pod stalnim nadzorom.
- Pored proizvoda ne stavljajte zapaljive/eksplozivne materijale jer će površine biti vruće prilikom rada.
- **UPOZORENJE:** Opasnost od požara: ne odlažite predmete na površine za kuhanje.

1.8 Sigurnost prilikom kuhanja.

- **UPOZORENJE:** Postupak kuhanja treba nadzirati. Kratkoročno kuhanje treba stalno nadzirati.
- **UPOZORENJE:** Pri kuhanju na krutom ili tekućem ulju opasno je ostaviti ploču za kuhanje bez

nadzora jer može doći do požara. NIKADA ne pokušavajte ugasiti vatru vodom; isključite proizvod iz električne mreže, a zatim prekrijte plamen pokrivačem ili vatrogasnom tkaninom (itd.).

- Pazite kad koristite alkoholna pića u jelima. Alkohol isparava pri visokim temperaturama i može uzrokovati požar pri kontaktu s vrućim površinama.

2 Upute za zaštitu okoliša

2.1 Direktiva o otpadu

2.1.1 Usklađenost s Direktivom o električnom i elektroničkom opremom (WEEE) i zbrinjavanju otpada:

Ovaj proizvod sukladan je s Direktivom WEE Europske Unije (2012/19/EU). Na ovom proizvodu nalazi se klasifikacijski simbol otpadne električne i elektroničke opreme (WEEE).



Ovaj je proizvod proizveden s visokokvalitetnim dijelovima i materijalima koji se mogu ponovno upotrijebiti i prikladni su za reciklažu. Stoga, ne odlažite otpadne uređaje s

normalnim otpadom iz kućanstva i drugim otpadom na kraju servisnog vijeka. Odnosite ga na sabirno mjesto za recikliranje električne i elektroničke opreme. O sabirnim centrima raspitajte se kod lokalnih vlasti. Zbrinjavanje iskorištenih proizvoda pomaže u sprječavanju negativnih posljedica na okoliš i ljudsko zdravlje.

1.9 Sigurno održavanje i čišćenje



- Pričekajte da se proizvod ohladi prije čišćenja. Vruće površine mogu izazvati opekline!
- Proizvod nikad ne perite prskanjem ili ulijevanjem vode u njega! Postoji opasnost od strujnog udara!
- Nemojte koristiti parne čistače za čišćenje proizvoda jer to može izazvati strujni udar.

Usklađenost s direktivom RoHS:

Proizvod je sukladan s Direktivom RoHS Europske Unije (2011/65/EU). Ne sadrži štetne i zabranjene tvari naznačene u Direktivi.

2.2 Informacije o ambalažnom materijalu

Ambalažni materijal proizvoda proizveden je od materijala koji se može reciklirati u skladu s našim nacionalnim propisima o zaštiti okoliša. Ambalažni materijal ne zbrinjavajte zajedno s otpadom iz domaćinstva i drugim otpadom, odnesite ga na sabirna mjesta za ambalažni materijal određena od strane lokalnih vlasti.

2.3 Preporuke za uštedu energije

U skladu s uredbom Komisije EU 66/2014, informacije o energetskej učinkovitosti mogu se pronaći na potvrdi o kupnji isporučenoj s proizvodom.

Sljedeće preporuke pomoći će vam koristiti proizvod na ekološki i energetski učinkovit način.

- Prije pečenja odmrznite zamrznutu hranu.

- Koristite lonce/tave veličine i poklopca koji odgovaraju zoni kuhanja. Za svoja jela uvijek odaberite odgovarajuću veličinu posude za kuhanje. Više od potrebne energije treba za posude krive veličine.
- Održavajte površine za pečenje na ploči za kuhanje i dno posude čistima. Nečistoća smanjuje prijenos topline između područja za pečenje i dna posude.

3 Vaš proizvod

3.1 Predstavljanje proizvoda

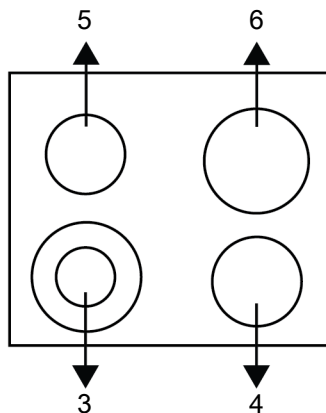
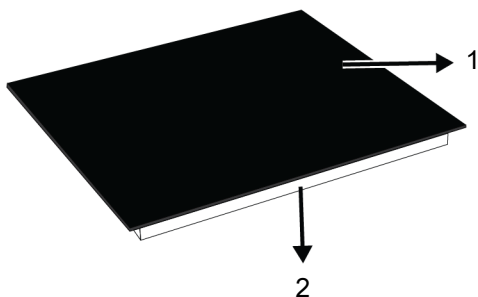

- 1 Staklena površina za kuhanje
- 3 Višestruka zona kuhanja
- 5 Pojedinačna zona kuhanja

- 2 Donje kućište
- 4 Pojedinačna zona kuhanja
- 6 Pojedinačna zona kuhanja

3.2 Tehničke specifikacije

Opće specifikacije ploče za kuhanje	
Vanjske dimenzije proizvoda (visina/širina/dubina) (mm)	39,5 * / 590 / 520
Ploča za kuhanje – dimenzije za instalaciju (širina/dubina)	560 (+2) / 490 (+2)
Napon/Frekvencija	1N~220-240 V / 2N~380-415 V; 50 Hz
Vrsta kabela i korišten presjek/presjek prikladan za upotrebu na proizvodu	min. H05V2V2-FG 3 x 2,5 mm ² (1N) / H05V2V2-FG 5 x 1,5 mm ² (2N)
Ukupna potrošnja energije (Š)	6700

Prednji lijevi	Višestruka zona kuhanja
Dimenzija	120/210 mm
Snaga	750/2200 Š
Stražnji lijevi	Pojedinačna zona kuhanja
Dimenzija	140 mm
Snaga	1200 Š
Prednji desni	Pojedinačna zona kuhanja
Dimenzija	160 mm
Snaga	1500 Š
Stražnji desni	Pojedinačna zona kuhanja
Dimenzija	180 mm
Snaga	1800 Š

* Visina ploče za kuhanje navedena u tehničkoj tablici je visina donjeg kućišta proizvoda.



Tehničke specifikacije mogu biti promijenjene bez prethodne obavijesti zbog poboljšanja kvalitete proizvoda.



Slike u ovom priručniku su shematske i ne moraju točno odgovarati proizvodu.



Vrijednosti navedene na oznakama proizvoda ili u njegovoj popratnoj dokumentaciji su dobivene u laboratorijskim uvjetima u skladu s odgovarajućim standardima. Ovisno o uvjetima rada i okoline proizvoda, te vrijednosti mogu biti različite.

4 Prva uporaba

Prije početka upotrebe proizvoda preporučuje se obaviti navedeno u odjeljcima u nastavku.

4.1 Početno čišćenje

1. Uklonite sve materijale pakiranja.
2. Obrišite površine proizvoda mokrom krpom ili spužvom i osušite krpom.

NAPOMENA: Neki deterdženti ili sredstva za čišćenje mogu oštetiti površinu. Ne koristite abrazivna sredstva, prašak za čišćenje ili bilo kakve oštre predmete za čišćenje.

NAPOMENA: Tijekom prve upotrebe, nekoliko sati može izlaziti dim i osjećati se neugodan miris. To je normalno, a dobra ventilacija će to ukloniti. Izbjegavajte izravno udisati dim i neugodan miris iz pećnice.

5 Instalacija

Opća upozorenja

- Za instalaciju proizvoda obratite se najbližem ovlaštenom servisu. Pazite da su instalacije struje i plina na mjestu prije nego što zovete ovlaštenog servisera da bi proizvod bio spreman za uporabu. Ako nisu, pozovite ovlaštenog električara da poduzme odgovarajuće korake. Proizvođač neće biti odgovoran za oštećenja nastala zbog postupaka koje vrše neovlaštene osobe i to može poništiti jamstvo.
- Priprema lokacije i instalacija struje i plina za proizvod su odgovornost kupca.
- Za instalaciju, uređaj mora biti spojen u skladu sa svim lokalnim zakonima o plinu i/ili električnoj energiji.
- Prije instalacije, vizualno provjerite ima li proizvod nekih oštećenja. Ako ima, nemojte ga instalirati. Oštećeni proizvodi su rizik za vašu sigurnost.

5.1 Prije instalacije

- Grijaća ploča je napravljena za instalaciju u komercijalnu gornju radnu ploču. Između jedinice i zidova kuhinje se mora ostaviti sigurnosna razdaljina. Pogledajte sliku (vrijednosti u mm).
- Radna površina mora biti poravnata i učvršćena horizontalno.
- Izrežite otvor za grijaću ploču na radnom dijelu po dimenzijama za montažu.
- Ovaj proizvod je uređaj klase 3 prema standardu EN 30-1-1.
- Ostavite minimalnu udaljenost od 750 mm iznad površine grijaće ploče.
- Ako se napa za štednjak treba montirati iznad štednjaka, pogledajte upute proizvođača nape vezano za visinu montaže. Ako nije navedena bilo koja veličina u priručniku za nape, ta visina trebala bi biti najmanje 650 mm.
- Svaki kuhinjski namještaj pored uređaja mora biti otporan na toplinu (najmanje 100 °C).

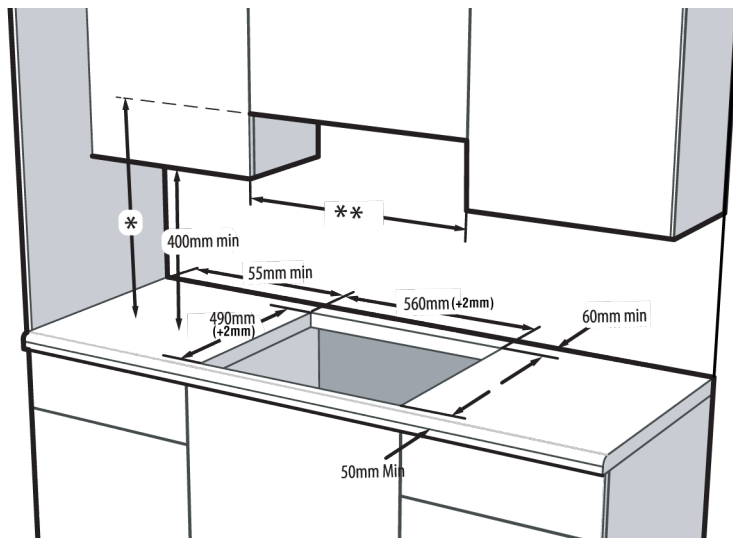

* Minimalna visina prema napi jednaka je preporučenoj visini u korisničkom priručniku nape. Ako se ne preporučuje u uputama za uporabu nape, ta visina treba biti najmanje min. 650 mm.

** Minimalna udaljenost između ormarića mora biti jednaka širini grijaće ploče

5.2 Elektroinstalacija

⚠ Opća upozorenja

- Prije početka bilo kakvih radova na električnoj instalaciji, odspojite uređaj iz napajanja. Postoji opasnost od električnog udara!
- Spojite proizvod na uzemljenu utičnicu/vod zaštićene minijaturnim osiguračem odgovarajućeg kapaciteta kako je navedeno u tablici „Tehničke specifikacije“. Neka uzemljenje izvede kvalificirani električar dok upotrebljavate proizvod s transformatorom ili bez njega. Naša tvrtka neće biti odgovorna ni za kakvu štetu nastalu zbog uporabe proizvoda bez uzemljenja u skladu s lokalnim zakonima.
- Proizvod mora biti povezan s mrežnim napajanjem samo od strane ovlaštene i kvalificirane osobe. Proizvođač ne snosi odgovornost za štetu nastalu postupcima koje provode neovlaštene osobe.
- Kabel napajanja ne smije biti stegnut, presavijen ili stisnut ili u dodiru s vrućim dijelovima uređaja. Oštećeni kabel napajanja mora zamijeniti kvalificirani električar. U suprotnom, postoji opasnost od električnog udara, kratkog spoja ili požara!
- Podaci napajanja moraju odgovarati podacima navedenim na tipskoj pločici jedinice. Tipska pločica se nalazi sa stražnje strane kućišta proizvoda. Kabel napajanja na vašem proizvodu mora biti u skladu s tablicom "Tehničke specifikacije".
- Utičač na kabelu napajanja mora biti lako dostupan nakon instalacije (ne provodite iznad plamenika). Ne koristite produžne kabele ili višestruke utičnice za napajanje.
- Prilikom izvršavanja ožičenja morate se pridržavati nacionalnih/lokalnih zakona o električnoj energiji i upotrebljavati odgovarajuću utičnicu/vod za pećnicu. U slučaju da su granice snage proizvoda veće od električne vodljivosti utikača i utičnice/voda, proizvod se mora izravno spojiti putem fiksne električne instalacije bez upotrebe utikača i utičnice/voda.
- **Ako će proizvod biti spojen izravno na napajanje:** Ako nije moguće odspojiti sve stupove napajanja, mora biti spojena

jedinica s najmanje 3 mm kontaktnog zastoja (osigurači, sigurnosni prekidači, kontaktori) i svi stubovi ove jedinice za isključivanje moraju biti iste (ili iznad) vrijednosti u skladu s IEE smjericama. Nepoštivanje ove upute može uzrokovati operativne probleme i poništiti jamstvo za proizvod.

- Preporučuje se dodatna zaštita prekidačem za rezidualnu struju.

Ako se proizvod proizvodi sa kabelom i bez utikača:

Spojite kabel proizvoda kako biste napajali kako je dolje identificirano:

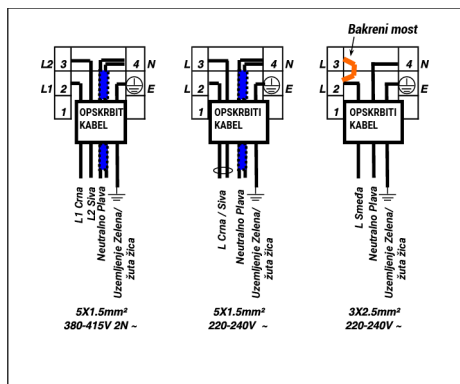

Ako je vaš kabel napajanja tipa s 3 vodiča, za 1-fazni priključak:

- Smeđa = L (Faza)
- Plava = N (Neutralno)
- Zelena/žuta žica = (E)  (Uzemljenje)

Ako je vaš kabel napajanja tipa 5 vodiča, za 1-fazni priključak:

- Crna/Siva = L (Faza)
- Plava = N (Neutralno)
- Zelena/žuta žica = (E)  (Uzemljenje)

Ako je vaš kabel napajanja tipa 5 vodiča, za 2-fazni priključak:

- Crna = L1 (Faza)
- Siva = L2 (Faza)
- Plava = N (Neutralno)
- Zelena/žuta žica = (E)  (Uzemljenje)

5.3 Instaliranje proizvoda

1. Okrenite ploču naopako i postavite je na ravnu površinu.

2. Prilikom ugradnje ploče za kuhanje, stavite brtvu, koja se nalazi u pakiranju, oko ploče za kuhanje kao što je prikazano na sljedećoj slici, pazeći da ostane 1 do 2 mm iznutra od vanjskog ruba stakla.

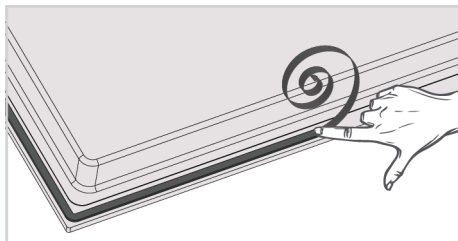

3. Pričvrstite montažne opruge na ploču za kuhanje tako da ih umetnete kroz otvore u donjem kućištu i pričvrstite ih kako je prikazano na slici.

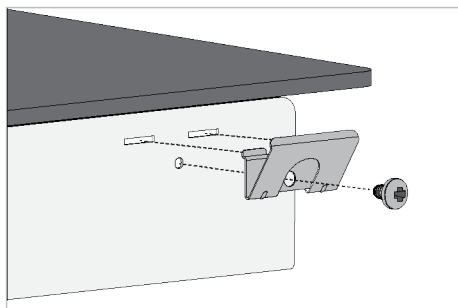

 U nekim modelima, montažne opruge mogu biti proizvedene unaprijed montirane na vaš proizvod.

 Broj montažnih opruga u vašem proizvodu varira ovisno o modelu proizvoda.

4. Ponovno okrenite ploču za kuhanje, poravnajte je na pult i stavite.
5. Kada se ploča za kuhanje postavi na pult, postaviti će se na pult uz pomoć opruga i vaš će se proizvod lako učvrstiti. U slučajevima kada ugradnja s ovim oprugama nije dovoljna, na prednji dio proizvoda možete pričvrstiti dvije montažne opruge na sljedeći način.

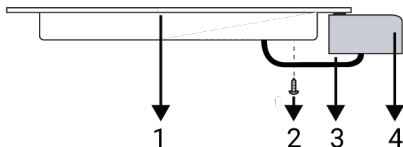

- 1 Ploča za kuhanje
- 2 Vijak
- 3 Montažna opruga
- 4 Pult

Jednostavna ugradnja: Neki modeli dolaze s montažnim oprugama i brtvom pričvršćenom na proizvod. Za ove modele zanemarite upute za montažu opruga i nosača opisane u priručniku. Postavite proizvod izravno u prostor gdje će biti postavljen kao što je prikazano na donjoj slici.

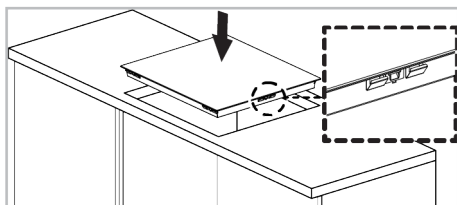

Pogled odostraga (rupe za povezivanje)

Položaj rupa za spajanje prikazan na donjoj slici je shematski, može se razlikovati u zavisnosti od modela proizvoda. Fiksirajte ih sukladno s rupama za spajanje na vašem proizvodu.

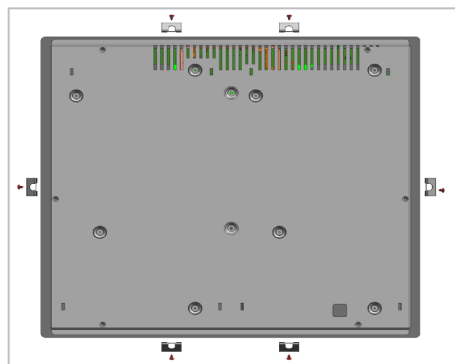

i Spajanje na različite rupe nije dobra praksa u smislu sigurnosti jer to može oštetiti plinski i električni sustav.

i Plamenik sadrži komponente koje rade s pomoću plina i struje. Zbog toga bi se plamenik trebao pričvrstiti na pult samo kroz rupe za pričvršćivanje i samo s pomoću isporučenih elemenata za pričvršćivanje i vijaka te kao što je naznačeno u priručniku. U suprotnome će predstavljati opasnost za sigurnost života i imovine.

Ako ispod ploče za kuhanje postoji ugrađena pećnica;

Prilikom postavljanja ploče za kuhanje na ugrađenu pećnicu potrebno je ostaviti razmak između gornje stijenke pećnice i donjeg kućišta ploče za kuhanje, kao što je prikazano na slici.

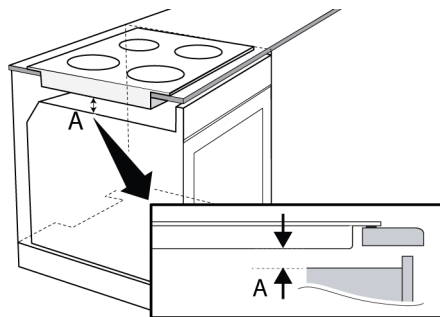

A min. 15 mm

Ako ispod ploče za kuhanje postoji ladica/ormarić;

Kod montaže grijaće ploče na kuhinju, mora se instalirati polica da bi odvojila kuhinju od grijaće ploče kako je ilustrirano na gornjoj slici. To nije potrebno kad se instalira na ugrađenu pećnicu.

Ako je moguće dodirnuti donju stranu proizvoda jer je instaliran na ladicu, ovaj dio mora biti pokriven drvenom pločom.

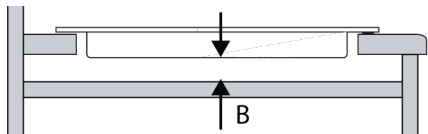

B min. 15 mm

6 Kako koristiti grijaću ploču

6.1 Opće informacije o upotrebi ploče za kuhanje

Opća upozorenja

- Ne dopustite da neki predmeti padnu na ploču za kuhanje. Čak i mali predmeti, poput solana, mogu oštetiti ploču za kuhanje. Ne koristite napukle ploče za kuhanje. Voda može procuriti kroz ove pukotine i uzrokovati kratki spoj. Ako je površina na bilo koji način oštećena (npr. Vidljive pukotine), prvo isključite osigurač, a zatim nazovite ovlašteni servis radi isključivanja proizvoda kako biste smanjili rizik od strujnog udara.
- Na ploču za kuhanje ne stavljajte neuravnotežene lonce/tave i one koji se lako naginju.
- Ne zagrijavajte lonce/tave koji su prazni. To može oštetiti lonce i uređaj.
- Nakon svake upotrebe ugassite plamenike ploče za kuhanje.
- Oštetit ćete uređaj ako ga koristite a na njemu nisu lonac ili tava. Nakon svake upotrebe ugassite ploče za kuhanje.
- Nakon svake upotrebe površina za kuhanje će biti vruća, zato nemojte stavljati plastične lonce / posude na površinu za kuhanje. Takve otopljene materijale odmah očistite s površine.
- Nagle promjene temperature na staklenoj površini za kuhanje mogu uzrokovati oštećenja, pazite da tijekom kuhanja ne prolijete hladne tekućine.
- U lonce i tave stavite odgovarajuću količinu hrane. Stoga možete spriječiti da hrana pokipi iz lonca/tave i nećete trebati nepotrebno čistiti.
- Ne stavljajte poklopce na lonce i tave koji se nalaze na plamenicima/zonama kuhanja.

Zadnja provjera

1. Ponovno spojite proizvod na električnu mrežu.
2. Provjerite funkcije.

- Lonce postavite tako da budu na sredini plamenika/zona kuhanja. Ako želite staviti lonac na različiti plamenik/zonu kuhanja ne klizite prema željenom plameniku već podignite lonac i zatim ga stavite na drugi plamenik.

Savjeti za ploče za kuhanje s vitrokeramičkim površinama

- Vitrokeramička površina je otporna na toplinu i na nju ne utječu velike razlike u temperaturi.
- Vitrokeramičku površinu ne koristite kao površinu za stavljanje ili rezanje.
- Koristite samo lonce i tave s obrađenim dnom. Oštri rubovi mogu izazvati ogrebotine na površini.
- Ne koristite lonce i tave od aluminijske. Aluminij oštećuje površinu ploče za kuhanje.
- Hrana koja je poprskala ploču za kuhanje može je oštetiti i izazvati požar.

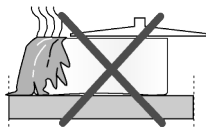

- Ne koristite lonce/tave s konveksnim ili konkavnim dnom.

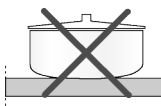

- Koristite samo lonce i tave s ravnim dnom. One omogućuju lakši prijenos topline.



- Energija se bespotrebno troši ako je promjer posude premali.

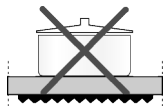

Preporučene veličine lonaca/tava za kuhanje

Promjer zone za kuhanje - mm	Promjer lonca - cm
120	12 – 14
140	14 – 16
180	18 - 20
210	21 - 23
170x265	17 – 19 / 26 - 28

6.2 Upravljačka ploča

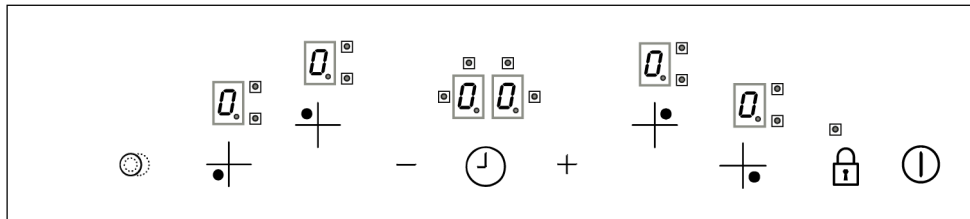



Tipke :

 Tipka za uključivanje/isključivanje

 Tipka za povećanje

 Tipka za smanjenje

 Tipka tajmera *

 Tipka za zaključavanje tipki *

 Ključ zone zagrijavanja *

Tipke za odabir zone kuhanja :

 Tipka za odabir stražnje lijeve zone za kuhanje

 Tipka za odabir prednje lijeve zone za kuhanje

 Tipka za odabir prednje desne zone za kuhanje *

 Tipka za odabir stražnje desne zone za kuhanje

* Razlikuje se ovisno o modelu proizvoda. Možda nije dostupan na vašem proizvodu.

Opća upozorenja za upravljačku ploču

- Grafika i slike služe samo u ilustrativne svrhe. Stvarne slike ili funkcije mogu se razlikovati ovisno o modelu ploče za kuhanje.

- Ovim proizvodom upravlja upravljačka ploča osjetljiva na dodir. Svaki postupak koji izvršite na dodirnoj upravljačkoj ploči potvrđuje se zvučnim signalom.
- Upravljačku ploču uvijek održavajte čistom i suhom. Ako je površina vlažna i prljava, to može uzrokovati probleme u radu funkcija.

Uključivanje ploče za kuhanje

1. Uključite ploču dodirom tipke .

⇒ Simbol "Q" pojavljuje se na svim pokazivačima polja za kuhanje.

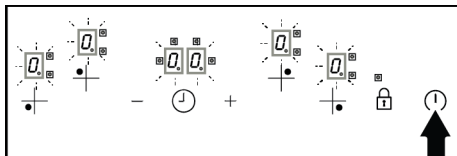

 Ako se u roku od 10 sekundi ne izvrši nijedan postupak, ploča za kuhanje automatski se vraća u pripravno stanje.

Isključivanje ploče za kuhanje



1. Dodirnite tipku  dulje od 2 sekunde.
⇒ Ploča za kuhanje se isključuje i vraća u pripravno stanje.

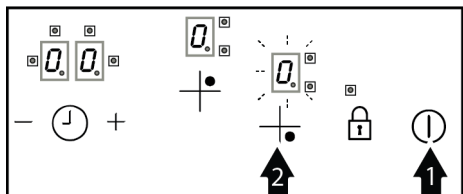

Uključivanje polja za kuhanje (odjeljak za kuhanje)

1. Uključite ploču dodiranjem tipke .
2. Dodirnite tipku za odabir polja za kuhanje koje želite uključiti.



⇒ Na zoni kuhanja prikazuje se simbol "Q" i zaslon odgovarajuće zone svijetli jače.





3. Dodirnite tipku  za aktiviranje postavke razine temperature. Dodirnite tipke  za podešavanje između 1 i 9.

 Ako izravno dodirnete tipku  za podešavanje razine temperature, aktivirat će se postavka velike snage. Postavka velike snage opisana je u sljedećem odjeljku.

 Ako se u roku od 10 sekundi ne izvrši nijedan postupak, ploča za kuhanje automatski se vraća u pripravno stanje.

Isključivanje polja za kuhanje:



Odabrano polje za kuhanje možete isključiti na 3 različita načina:

1. Smanjivanjem temperature na razinu "0": Zonu možete isključiti smanjenjem postavke temperature na razinu "0".
2. Istovremenim dodirivanjem tipaka  i : odaberite zonu koju želite isključiti. Za isključenje zone istodobno dodirnite tipke  i .

3. Uporaba funkcije timera off za željenu zonu: Kad vrijeme istekne, timer isključuje zonu spojenu na nju. Na odgovarajućim zaslonima prikazuje se "0" ili "00". Kad vrijeme istekne, oglašava se zvučni alarm. Za utišavanje zvučnog alarma dodirnite bilo koju tipku na upravljačkoj ploči.

Indikator preostale topline

Ako je simbol "" na pokazivaču ploče za kuhanje, to znači da je ploča još uvijek vruća i koristi se za održavanje male količine hrane toplom. Nakon određenog vremena simbol se mijenja u simbol "0", što znači manje vruće.

 Ako simbol "" ili "0" zasvijetli na zaslonu polja za kuhanje kada je ploča za kuhanje isključena, to znači da je polje za kuhanje još uvijek vruće. Ne dirajte ploču za kuhanje.

 Kada dođe do nestanka struje, indikator preostale topline ne svijetli i ne upozorava korisnika na vruće zone kuhanja.

Kada se ploča za kuhanje pregrijava;

- Ako su aktivna polja za kuhanje postavljena na razinu višu od razine 7, ploča za kuhanje spušta razinu aktivnih polja za kuhanje na razinu 7 i polja za kuhanje ne mogu se postaviti više od te razine.
- Ako se pregrijavanje nastavi; ako je zona postavljena na razinu višu od razine 5, zona će se smanjiti na razinu 5 i zoni neće biti dopušten rad na razini višoj od ove razine. Ako se vaša zona pregrije, isključit će se radi zaštite i zone neće raditi.

Podešavanje velike snage (brzo zagrijavanje - pojačivač)

Možete koristiti postavku velike snage za brzo zagrijavanje. Ako je omogućeno brzo zagrijavanje, kuhanje će raditi na maksimalnoj snazi određeno vrijeme. Brzo

vrijeme zagrijavanja ovisi o odabranoj razini topline. Međutim, ne preporučuje se kuhanje dulje vrijeme u ovom položaju. Podešavanje visoke snage možda neće biti dostupno na svakoj zoni.

Uključivanje postavke velike snage:

1. Uključite ploču dodiranjem tipke ①.
2. Odaberite željeno polje dodiranjem tipke za odabir pečenja.
3. Podesite na razinu "9" dodiranjem tipke —.
 - ⇒ Na zaslonu će se naizmjenice prikazivati "9" i "A". Na razini temperature "9" aktivirana je postavka visoke snage.

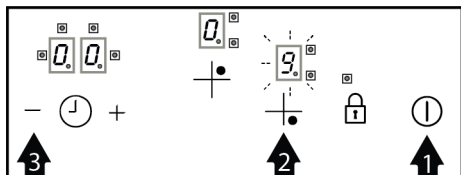

Razina temperature	Vrijeme isključivanja - sekunde
1	60
2	180
3	288
4	390
5	510
6	150
7	210
8	270
9	10

Tablica 1: Tablica-1: Vrijeme isključivanja postavki velike snage

Uključivanje više (dvostrukih i trostrukih) polja za kuhanje

Otvaranje dvostrukog polja za kuhanje:

1. Uključite ploču dodiranjem tipke ①.
2. Odaberite dvostruko polje za kuhanje dodiranjem tipaka za odabir polja za kuhanje.
3. Dodirnite tipku + za aktiviranje postavke razine temperature. Dodirnite tipke +/- za podešavanje između 1 i 9.

4. Ako želite podesiti visoku snagu na različitu razinu temperature, možete je promijeniti dodirivanjem tipaka +/- . Na pokazivaču se prikazuju podešena razina temperature i "A". Na primjer, kada je razina temperature smanjena na 6, pojavljuju se "6" i "A".



Ako se ploča pregrijava, postavka visoke snage možda neće biti podesiva.

Isključivanje postavke velike snage:

Po završetku podešavanja visoke snage, zona kuhanja nastavlja raditi na podešenoj temperaturi i na zaslonu se prikazuje samo razina temperature. Ako želite prethodno isključiti polje za kuhanje, dodirnite tipku — ili podesite temperaturu na "0".



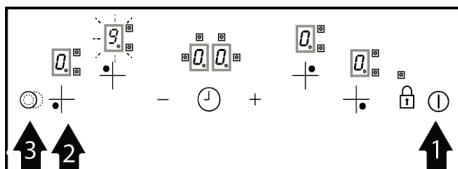



4. Dodirnite tipku ② za aktiviranje drugog vanjskog dijela dvostruke zone. Kad ponovno dodirnete tipku ②, vanjski dio će se isključiti. Unutarnji dio nastavit će raditi.





Vanjski dijelovi više zona za kuhanje aktiviraju se samo ako je za zonu podešena razina temperature između 1 i 9.



Otvaranje trostrukog polja za kuhanje:

1. Uključite ploču dodiranjem tipke .
2. Dodirnite tipke za odabir polja za kuhanje kako biste odabrali trostruko polje za kuhanje.
3. Aktivirajte postavku razine temperature dodiranjem tipke . Podesite između 1 i 9 dodirivanjem tipki .
4. Dodirnite tipku  za aktiviranje drugog vanjskog dijela polja za kuhanje.
5. Ponovnim dodiranjem tipke  aktivirat će se treći odjeljak.
6. Kada učinkovito radite u tri odjeljka, svaki put kada dodirnete tipku , jedan od vanjskih prstenova se zatvara.

Zaključavanje tipaka

Možete aktivirati zaključavanje tipki kako biste spriječili slučajne promjene funkcija tijekom rada ploče za kuhanje.

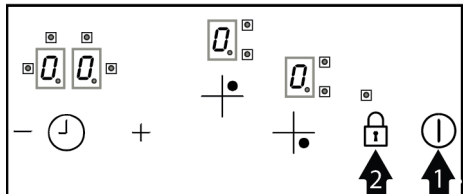

Aktiviranje zaključavanja tipaka:

1. Uključite ploču dodiranjem tipke .
 2. Dodirnite tipku  i aktivirajte blokadu tipki.
- ⇒ Aktivirana je funkcija zaključavanja tipki i svijetli led indikator na tipki .



Ako isključite ploču za kuhanje dok su tipke zaključane, zaključavanje tipki bit će aktivno kada ponovno uključite ploču za kuhanje. Kako biste u tom slučaju upravljali pločom za kuhanje, morate deaktivirati blokadu tipki.

Isključenje blokade tipaka:

1. Dodirnite tipku  dok je aktivna blokada tipki.
- ⇒ Led indikator na tipki  se isključuje i zaključavanje tipki je deaktivirano.





Funkcija brojača vremena

Tajmer se može koristiti na dva različita načina, kao alarm i kao tajmer zone kuhanja.

Kad se koristi kao mjerač vremena polja za kuhanje, ova funkcija olakšava kuhanje. Ne morate neprekidno stajati uz ploču za kuhanje tijekom kuhanja. Polje za kuhanje automatski se isključuje nakon odabranog vremena.

Kada se koristi kao alarm, nema utjecaja na zone kuhanja. Koristi se kao upozorenje. Po završetku podešenog vremena timer daje zvučni signal.

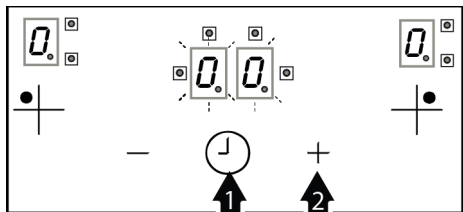

Funkcija mjerača vremena kao alarma:

1. Uključite ploču dodiranjem tipke .
2. Aktivirajte timer alarma dodiranjem tipke . Na pokazivaču timera prikazuje se "00" i timer je aktiviran.
3. Podesite željenu vrijednost vremena dodirivanjem tipaka  i . Nakon podešavanja vremena, timer počinje odbrojavati.
4. Kad vrijeme istekne, oglasit će se zvučni alarm. Za utišavanje zvučnog alarma dodirnite bilo koju tipku na dodirnoj upravljačkoj ploči.



i Led indikatori točaka oko prikaza sata predstavljaju svako polje za kuhanje. Ako onel ed treperi, možete podesiti timer za to polje za kuhanje. Ako nijedna led dioda nije uključena ili treperi, funkcija alarma je aktivna.

Funkcija timera polja za kuhanje:

1. Uključite ploču dodirnom tipke .
2. Odaberite željeno polje dodirnom tipke za odabir pečenja.
3. Dodirnite tipku **+** za aktiviranje postavke razine temperature. Dodirnite tipke **+/-** za podešavanje između 1 i 9.
4. Aktivirajte timer zone kuhanja dodirnom tipke . Na pokazivaču timera prikazuje se "00" i točka oko pokazivača za odgovarajuću zonu kuhanja počinje treperiti.

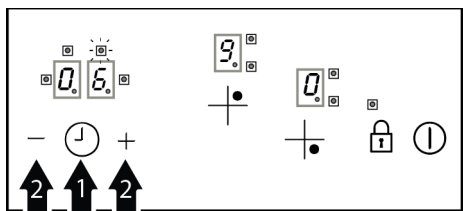

5. Podesite željenu vrijednost vremena dodirivanjem tipaka **+** i **-**. Postavka se potvrđuje nakon nekoliko sekundi.

i Tajmer se može podesiti samo za zone kojima se upravlja.

i Ponovite gore navedene korake za druge zone čije timere želite podesiti.

i Tajmer se ne može podesiti bez odabira zone kuhanja i razine temperature zone.

i Kad je odabran timer, možete vidjeti preostalo vrijeme ponovnim dodirnom tipke . Podešena vremena prikazana su redoslijedom sa svakim dodirnom. Ako je alarm podešen, prikazuje se tijekom tog vremena.

Isključivanje timera

Kad podešeno vrijeme istekne, ploča za kuhanje automatski će se isključiti i oglasiti zvučno upozorenje. Pritisnite bilo koju tipku za isključenje zvučnog upozorenja.

Rano isključivanje timera

Ako je timer ranije isključen, ploča će nastaviti raditi na podešenoj temperaturi dok se ne isključi.

Kad je timer za polje za kuhanje ranije isključen, nastavlja raditi na podešenoj razini temperature.

1. Odaberite polje za kuhanje koje želite isključiti.
2. Dodirnite tipku  za aktiviranje timera.
3. Dodirnite tipku **—** dok se na pokazivaču timera ne prikaže "00".

Indikator točke i mjerac vremena odgovarajućeg polja za kuhanje trepere određeno vrijeme, a zatim se potpuno isključuju i mjerac vremena se poništava.

Automatsko isključivanje (ograničenja radnog vremena)

Upravljačka jedinica ima značajku automatskog isključivanja. Ako jedno ili više polja za kuhanje ostane uključeno, polje za kuhanje automatski će se isključiti nakon određenog vremena. (Vidi tablicu 2)

Ako je zoni kuhanja dodijeljen timer, isključit će se i pokazivač timera. Vrijeme automatskog isključivanja ovisi o odabranoj razini temperature. Polje za kuhanje korisnik može ponovno uključiti nakon što se automatski isključi kao što je gore opisano.



Ako se na upravljačkoj ploči pojave pogreške kao što su AF10, AF20, AF30, obratite se servisu.

Razina temperature	Vrijeme automatskog isključivanja - sati
1	6
2	6
3	5
4	5
5	4
6	1.5
7	1.5
8	1.5
9	1.5

Tablica 2: Tablica-2: Vrijeme automatskog isključivanja

7 Opće informacije o pečenju

Savjete o pripremi i kuhanju hane možete pronaći u ovom odjeljku.

7.1 Opća upozorenja u vezi kuhanja na ploči za kuhanje

Opća upozorenja u vezi kuhanja na ploči za kuhanje

- Nikada nemojte u tavu stavljati više od jedne trećine ulja. Ne ostavljajte plamenik bez nadzora kad grijete ulje. Pregrijano ulje predstavlja opasnost od požara. Nikada nemojte pokušavati ugaziti vatru vodom! Kada se ulje zapali, pokrijte požar

dekom ili mokrom krpom. Isključite plamenik ako je to sigurno i pozovite vatrogasce.

- Prije prženja hrane uvijek uklonite višak vode iz nje i polako je stavljajte u vrelo ulje. Pripazite i prije prženja odmrznite zamrznutu hranu.
- Kad ložite ulje, pobrinite se da je lonac koji koristite suh i držite otvoren poklopac.
- Preporuke o kuhanju uz uštedu energije pogledajte u dijelu „Upute o zaštiti okoliša“.

8 Čišćenje i održavanje

8.1 Opće informacije o čišćenju

Opća upozorenja

- Pričekajte da se proizvod ohladi prije čišćenja. Vruće površine mogu izazvati opekline!
- Sredstvo za čišćenje ne nanosite izravno na vruće površine. To može izazvati trajne mrlje.
- Proizvod se treba dobro očistiti i osušiti nakon svake upotrebe. Stoga se ostaci hrane mogu lako očistiti te neće zagoriti kada se proizvod ponovno bude koristio.

Tako će se produžiti vijek trajanja proizvoda i smanjiti pojava čestih problema.

- Za čišćenje nemojte koristiti sredstva za čišćenje na paru.
- Neki deterdženti ili sredstva za čišćenje mogu oštetiti površinu. Neprikladna sredstva za čišćenje su: izbjeljivač, proizvodi za čišćenje koji sadrže amonijak, kiselinu ili klorid, proizvodi za parno čišćenje, sredstva za uklanjanje kamenca, sredstva za uklanjanje mrlja i hrđe, abrazivna sredstva za čišćenje (krema za čišćenje, prašak za ribanje, krema za ribanje, abrazivna četka za

ribanje, žica, spužve, krpe za čišćenje koje sadrže prljavštinu i ostatke deterdženta).

- Nije potreban poseban materijal za čišćenje nakon svake upotrebe. Uređaj očistite pomoću deterdženta za pranje suđa, mlakom vodom i mekanom krpom ili spužvom te ih osušite suhom krpom.
- Pripazite i obrišite svu preostalu vodu nakon čišćenja, a tijekom kuhanja odmah očistite svu hranu koja je poprskala površinu.
- Ne perite nijedan dio vašeg uređaja u perilici posuđa osim ako nije drugačije navedeno u korisničkom priručniku.

Za ploče za kuhanje:

- Kisela prljavština poput ostataka mlijeka, umaka od rajčica i ulja može izazvati trajne mrlje na pločama za kuhanje i dijelovima ploča za kuhanje, odmah očistite svu prolivenu tekućinu nakon što se ploča za kuhanje ohladila kad je isključite.

Površine od inoksa- nehrđajućeg čelika

- Nemojte koristiti kiselinu ili sredstva za čišćenje koja sadrže klor za čišćenje nehrđajućih ili inoks površina i ručki.
- Površine od nehrđajućeg čelika- inoksa mogu promijeniti boju tijekom vremena. To je normalno. Nakon svake upotrebe očistite površinu od nehrđajućeg čelika ili inoksa s odgovarajućim deterdžentom.
- Očistite s mekanom krpom i sapunom te tekućim deterdžentom (koji ne grebe) koji je namijenjen čišćenju površina od inoksa, pri tome pazite i brišite u jednom smjeru.
- Mrlje od vodenog kamenca, ulja, škroba, mlijeka i masnoća na staklenim i inoks površinama odmah uklonite bez čekanja. Mrlje mogu zahrđati tijekom dužeg vremena.
- Sredstva za čišćenje koja ste poprskali/ nanijeli na površinu treba odmah očistiti. Ako abrazivna sredstva za čišćenje ostanu na površini to će izbijeliti površinu.

Staklene površine

- Prilikom čišćenja staklenih površina ne koristite tvrde metalne grebalice i abrazivna sredstva za čišćenje. Oni mogu oštetiti staklenu površinu.
- Uređaj očistite pomoću deterdženta za pranje suđa, tople vode i mekane krpe ili krpe od mikrovlakana namijenjene baš za čišćenje staklenih površina i osušite ih sa suhom krpom od mikrovlakana.
- Ako je nakon čišćenja ostalo deterdženta obrišite ga hladnom vodom i osušite čistom i suhom krpom od mikrovlakana. Ostaci preostalog deterdženta mogu oštetiti staklenu površinu.
- Ni u kojem slučaju osušene ostatke deterdženta na staklenoj površini ne čistite s nazubljenim noževima, žičanom vunom ili sličnim sredstvima koje mogu ogrebati površinu.
- Mrlje od klacija (žute mrlje) na staklenoj površini uklonite s komercijalno dostupnim sredstvima za uklanjanje vodenog kamenca, sa sredstvima za uklanjanje vodenog kamenca poput octa ili soka od limuna.
- Ako je površina jako prljava, sredstvo za čišćenje nanosite spužvom na mrlju i pričekajte malo duže da sredstvo djeluje. Zatim očistite staklenu površinu s vlažnom krpom.
- Blijeda boja i mrlje na staklenoj površini su uobičajeni i ne predstavljaju grešku.

Plastični dijelovi i obojene površine

- Plastične dijelove i obojene površine očistite pomoću deterdženta za pranje suđa, mlakom vodom i mekanom krpom ili spužvom te ih osušite suhom krpom.
- Ne koristite tvrde metalne grebalice ili abrazivna sredstva za čišćenje. One mogu oštetiti površine.
- Pripazite da spojevi dijelova proizvoda ne ostanu vlažni i da na njima nema deterdžena. U protivnom, na spojevima može nastati korozija.

8.2 Čišćenje ploče za kuhanje

Staklena površina za kuhanje

Slijedite korake čišćenja opisane za staklenu površinu u dijelu „Opće informacije o čišćenju“ za čišćenje staklene površine za kuhanje. Za posebne slučajeve čišćenja možete dovršiti u skladu s informacijama u nastavku.

- Hranu punu šećera poput tamne kreme, škroba ili sirupa treba odmah očistiti bez čekanja da se površina ohladi. U protivnom, staklena površina za kuhanje će se trajno oštetiti.
- Sredstva za čišćenje ne koristite za čišćenje kada je ploča za kuhanje vruća jer može doći do pojave trajnih mrlja.

8.3 Čišćenje upravljačke ploče

- Prilikom čišćenja ploča koje i maju - upravljački kotačić obrišite ploču i kotačiće s mokrom, mekanom krpom i osušite ih sa suhom krpom. Ne uklanjajte kotačiće i brtve ispod njih prilikom čišćenja upravljačke ploče. Upravljačka ploča i kotačići mogu se oštetiti.
- Prilikom čišćenja upravljačkih ploča s kotačićima od inoksa ne koristite sredstva za čišćenje inoksa oko kotačića. To može obrisati pokazatelje oko kotačića.
- Upravljačku ploču očistite vlažnom, mekom krpom, a zatim je osušite suhom krpom. Ako vaš proizvod ima funkciju zaključavanja gumba prije čišćenja upravljačke ploče. U protivnom, može doći do neispravnog prepoznavanja na gumbima.

9 Rješavanje problema

Ako se problem nastavi nakon što slijedite upute u ovom odjeljku, obratite se svom dobavljaču ili ovlaštenom servisu. Nikada ne pokušavajte sami popraviti proizvod.

Proizvod ne radi.

- Osigurač može biti neispravan ili pregorio. Provjerite osigurače na razvodnoj ploči. Promijenite ih ako je potrebno ili ih ponovno uključite.
- Uređaj možda nije ukopčan u (uzemljenu) strujnu utičnicu. >>> Provjerite je li uređaj ukopčan u zidnu utičnicu.
- (Ako na uređaju postoji mjerač vremena) Ne rade gumbi na upravljačkoj ploči. >>> Ako proizvod ima zaključavanje gumba, tada je možda aktivirano zaključavanje gumba, deaktivirajte ga.
- Ako se ploča za kuhanje ne uključi kada se pritisne tipka za uključivanje/isključivanje >>> Isključite ga i pričekajte najmanje 20 sekundi prije nego što ga uključite.

