



## Cordless Stick Vacuum Cleaner

User Manual



VRT 54618 VG  
VRT 54621 VG

EN - IT - RO - SR - HR - AL - BG - PL



01M-9250113200-1726-02  
01M-9250123200-1726-02  
01M-9250543200-1726-02

## Please read this guide first!

Dear Customer,

Thank you for choosing a Beko product. We would like you to achieve the optimal efficiency from this high quality product which has been manufactured with state of art technology. Please make sure you read and understand this guide and supplementary documentation fully before use and keep it as a reference. Include this guide with the unit if you hand it over to someone else. Observe all warnings and information herein and follow the instructions.

## Symbols and their meanings

These symbols are used throughout this guide:



Important information and useful hints about usage.



**WARNING:** Warnings against dangerous situations concerning the security of life and property.



Electric shock protection rating

## CONTENTS

---

<b>ENGLISH</b>	<b>3-17</b>
<b>ITALIANO</b>	<b>18-34</b>
<b>ROMANIAN</b>	<b>35-54</b>
<b>SRPSKI</b>	<b>55-69</b>
<b>HRVATSKI</b>	<b>70-84</b>
<b>ALBANIAN</b>	<b>85-100</b>
<b>BULGARIAN</b>	<b>101-116</b>
<b>POLSKI</b>	<b>117-134</b>

# 1 Important safety and environmental instructions

This section contains safety instructions to prevent hazards that can result in injury or property damage. Any warranty is void if these instructions are not followed.

## General safety

- This appliance complies with international safety standards.
- This device can be used by children over 8 years of age, people with physical, sensory or mental challenges or people with lack of experience or knowledge; as long as control is ensured or information is provided regarding the hazards. Children must not play with the appliance. Cleaning and user maintenance shall not be carried out by unattended children.
- Do not use the appliance if the power cord or the appliance is damaged. Contact authorized service.
- Your mains power supply shall match the information shown on the rating plate label of the appliance.
- Do not use the appliance with an extension cord.
- To prevent damage to the power cord, prevent it from being pinched, crimped or rubbed against sharp edges.
- Do not touch the plug of the appliance with damp or wet hands while the appliance is plugged in.
- Do not pull on the cord while unplugging the appliance.
- Do not vacuum flammable materials and ensure that the cigarette ashes are cooled down before vacuuming them.
- Do not vacuum water and other fluids.
- Protect the appliance against precipitation, humidity and heat sources.
- Do not use the appliance in or near explosive or flammable environments and substances.
- Unplug the appliance before cleaning and maintenance.
- Do not immerse the appliance or its power cord in water for cleaning.
- Do not disassemble the appliance.
- Use only original parts or parts recommended by the manufacturer.
- To prevent blockage of the filter or damage to the motor, do not vacuum cement, plaster or fragments of compressed paper.
- Use the appliance with the adapter delivered with the appliance only.
- Do not use the appliance without filters, it may get damaged.
- If you keep the packaging materials, keep them out of the reach of children.
- This appliance is not intended to be used by persons, including children, with physical, sensory and mental disabilities or those who have not adequate experience and knowledge regarding its use, unless they are under the supervision of a person responsible for their safety or they are informed about the operation of the appliance.
- Children shall be supervised to prevent them from playing with the appliance.

# 1 Important safety and environmental instructions

- Unplug the adaptor and remove the battery pack before any cleaning or maintenance procedure.
- To avoid any risk of hazard, a damaged adaptor shall be replaced by the manufacturer, the authorized representative of the manufacturer or a similarly qualified technician.
- Keep your fingers, hair and loose clothes away from moving parts or clearances while vacuuming.
- Batteries shall be removed from the appliance before discarding the appliance.
- Disconnect the appliance from power supply before removing the battery.
- Please discard used batteries in accordance with local laws and regulations.
- The batteries included in this appliance may only be replaced with qualified persons.
- Appliance is not intended to be operated for commercial purposes. This appliance is not designed for commercial use, it is intended for home use and in applications as follows:
  - In the staff kitchens of the stores, offices and other working environments
  - In farm houses;
  - By customers in hotels, motels or other accommodation facilities
  - In hostels or similar environments.
- **WARNING:** Use the ZD012K220050BS/ HCX1501-2200500B / ZD012K220050EU/ HCX1501-2200500E (VRT 54618 VG) / ZD-012K265050EU/ HCX1501-2650500E (VRT 54621 VG) removable supply unit delivered with the appliance to charge to the battery.
- This appliance shall not be operated by children and people with limited physical, sensory and cognitive skills or people with lack of experience and knowledge unless they are under supervision or they are provided with the relevant instructions.
- Children shall be supervised to prevent them from playing with the appliance.
- Remove the depleted batteries from the appliance and dispose of these batteries in a safe way
- The supply terminals are not to be short-circuited
- Please dispose of used batteries according to local laws and regulations.
- Only use with I0998A(VRT 54618 VG)/ I0842E(VRT 54621 VG) battery
- Please remove and insert the batteries according to User Manual
- Different types of batteries or new and used batteries are not to be mixed
- Batteries are to be inserted with the correct polarity
- Exhausted batteries are to be removed from the appliance and safely disposed of
- If the appliance is to be stored unused for a long period, the batteries should be removed
- Damage or improper use may cause the battery to leak, in such a case do not use the battery or touch the battery with bare hands and dispose of safely

# 1 Important safety and environmental instructions

- Do not expose batteries to direct sunlight or heat source.
- The plug must be removed from the socket-outlet before cleaning or maintaining the appliance.

## Compliance with the WEEE Directive and disposal of the waste product



This product complies with EU WEEE Directive (2012/19/EU). This product bears a classification symbol for waste electrical and electronic equipment (WEEE). This symbol indicates that this product shall not be disposed with other household wastes at the end of its service life. Used device must be returned to official collection point for recycling of electrical and electronic devices. To find these collection systems please contact to your local authorities or retailer where the product was purchased. Each household performs important role in recovering and recycling of old appliance. Appropriate disposal of used appliance helps prevent potential negative consequences for the environment and human health.

## Packaging information



Packaging materials of the product are manufactured from recyclable materials in accordance with our National Environment Regulations. Do not dispose of the packaging materials together with the domestic or other wastes. Take them to the packaging material collection points designated by the local authorities.

## Information on waste batteries



This symbol on the packaging of the packaging related with rechargeable batteries indicates that the rechargeable battery shall not be disposed of with domestic waste. A chemical symbol may accompany this symbol on some rechargeable batteries.

And mercury (Hg) and lead (Pb) symbols may also be added if the rechargeable batteries contain more than %0.0005 mercury and more than %0.004 lead content.

Rechargeable batteries shall not be disposed of with household waste even if they do not contain heavy metals. Always discard the used batteries as per local environmental legislation. Investigate the waste disposal regulations in effect in your area of residence.

## What to do for energy saving

- When using your appliance, adjust the speed settings according to the surface, in order to save energy.
- Normally, lower speeds are used when cleaning hard surfaces, curtains and sofas, while high speeds are used in for cleaning carpets.

## Compliance with RoHS Directive

The product you have purchased complies with EU RoHS Directive (2011/65/EU). It does not contain harmful and prohibited materials specified in the Directive.

## 2 Overview

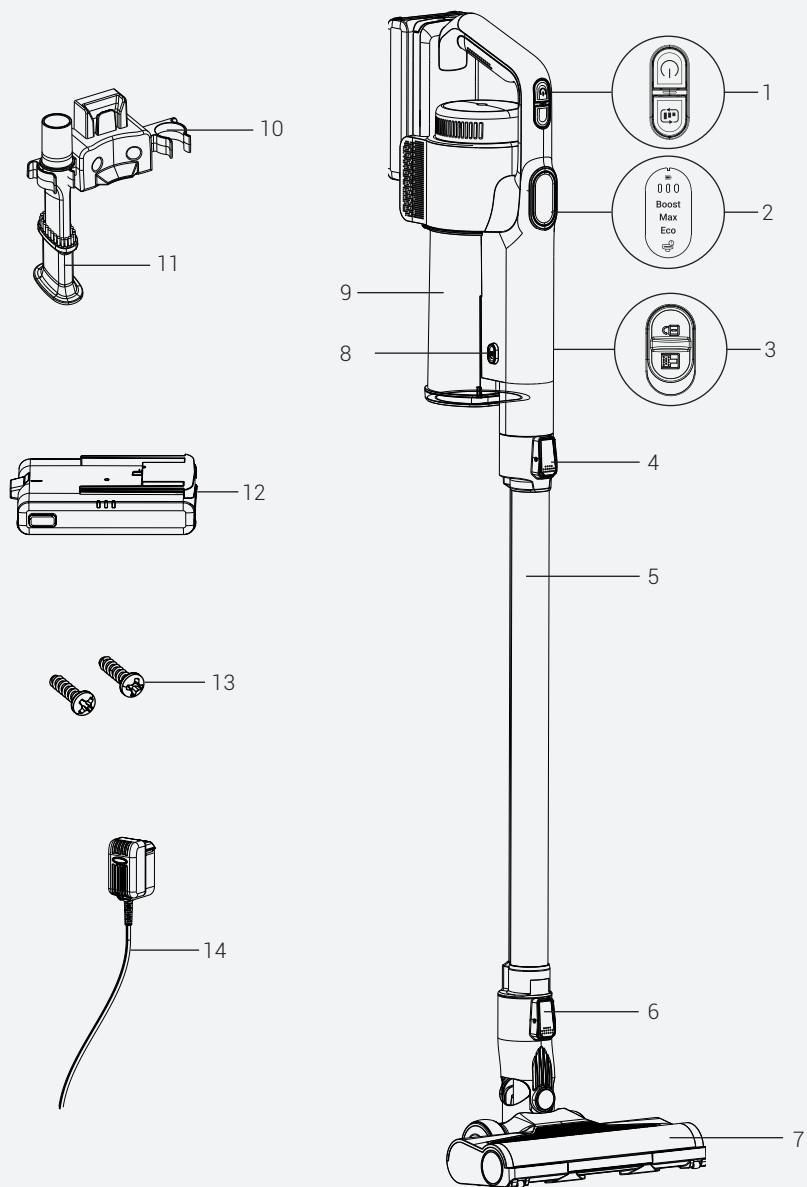

## 2 Overview

### Controls and components

1. On/off and speed button
2. Screen
3. Dust container release button
4. Appliance release button
5. Tube
6. Brush release button
7. Floor Brush
8. Dust container button
9. Dust container
10. Wall Hanger
11. Combination brush
12. Battery pack
13. Expansion screw
14. Adaptor

### Technical data

	<b>VRT 54618 VG</b>	<b>VRT 54621 VG</b>
<b>Voltage</b>	18.5V	22.2V
<b>Unit Motor Rated Power</b>	140W	150W
<b>Brush Motor Rated Power</b>	15W	
<b>Battery Capacity</b>	1850mAh	
<b>Running time at Max power</b>	12 min	15 min
<b>Running time at Min power</b>	up to 40 min	
<b>Charging Time</b>	4-5 Hours	

The rights to make technical and design changes are reserved.

The values provided with the appliance or its accompanying documents are laboratory readings in accordance with the respective standards. These values may differ depending on the use and ambient conditions.

## 2 Overview

### External Power Supply Parameter

	VRT 54618 VG	VRT 54621 VG
<b>Manufacturer</b>	E-TEK Electronics Manufactory Co.,LTD.	
<b>Model Identifier</b>	ZD012K220050EU ZD012K220050BS	ZD012K265050EU
<b>Input Voltage</b>	100-240V~	
<b>Input Frequency</b>	50/60Hz	
<b>Input Current</b>	0.5A	
<b>Output Voltage</b>	22.0V	26.5V
<b>Output Current</b>	0.5A	0.5A
<b>Output Power</b>	11.0W	13.25W
<b>Average active efficiency</b>	84.14%	85.92%
<b>Efficiency at low load (10%)</b>	73.89%	77.46%
<b>No-load power consumption</b>	0.075W	0.086W

#### Technical information on the operating Low Power Modes pursuant to EU Regulation 2023/826

Mode	POWER CONSUMPTION(WATT)	PERIOD(MINUTES)*
Off	0.3	1 min
Standby	-	-
Standby Mode with information or status display	-	-
Networked Standby	-	-

\*:The period after which the equipment reaches automatically standby mode, off mode or networked standby in minutes and rounded to the nearest minute.

## 3 Installation

### Intended use

This appliance is intended for household use and it is not suitable for industrial use.

### Installation of the wall hanger

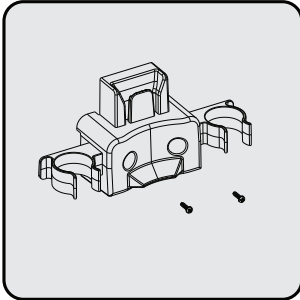

Position the wall hanger at a height of 112- 114 cm from the ground.

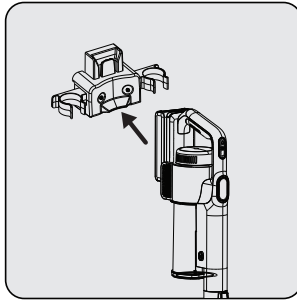

1- Fix two dowels on the wall  
2- Place two screws into their locations on the wall hanger and mount on the dowels on the wall.

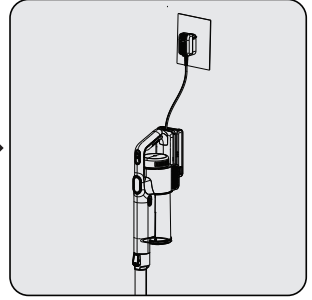

Plug the charging adaptor to the socket.

### Installation of the body and the brush

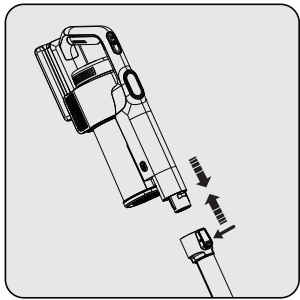

Push the tube in the direction of arrow towards the body by pushing on the tube release button.

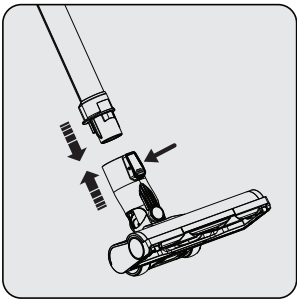

Press the floor brush release button on the floor brush and push it in the direction of arrow towards the tube.

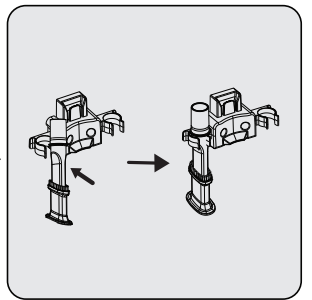

Attach combination brush to the wall hanger.

## 4 Operation

### Charging the appliance

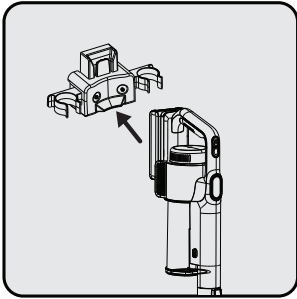

Place the appliance on the wall hanger.  
After placing product on the wall hanger, push the appliance towards the wall hanger.

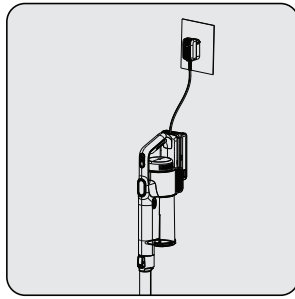

Plug the charging adaptor to the socket.

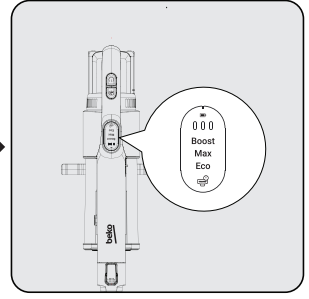

Flashing of the charge indicator LEDs in white colour indicates that the appliance is being charged.

– When all levels of the charge indicator LEDs are illuminated, this indicates that the charging of the appliance is completed.



It takes up to 4 to 6 hours to charge the appliance completely. The appliance shall not be operated while charging.



If the appliance is placed on the charging dock while it is being operated, it shall be stopped automatically.

### Usage

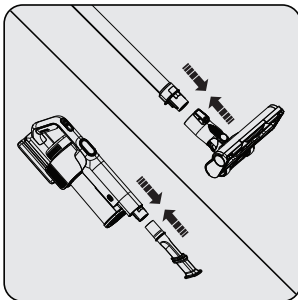

Adjust the brush head according to the type of floor to be cleaned: (for carpets) or (for hard floors).  
To adjust the combi nozzle to the type of floor to be cleaned: (for carpets) or (for hard floor).

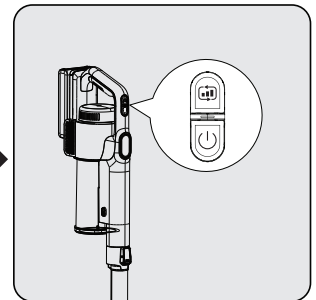
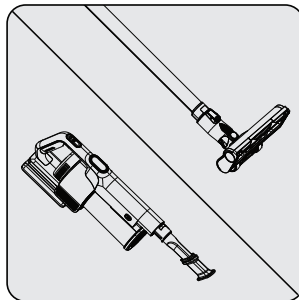

Press the power button on the handle.

## 4 Operation



The appliance may be placed for charging before the complete discharging of the battery. The appliance may be kept continuously as charging on the charging dock until the next operation.

This appliance is suitable for use on carpets and hard floors.

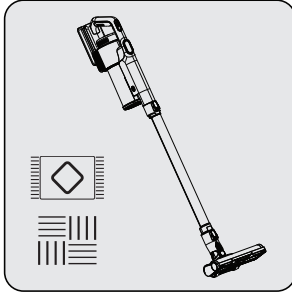

### Accessories

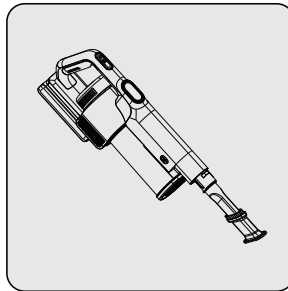
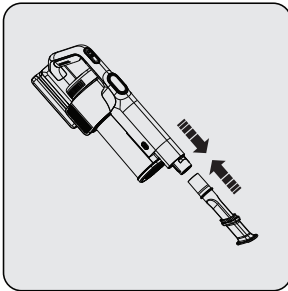

Take out the accessory (combination nozzle T-shape brush) and connect it to the handgrip .

Turn off and unplug the appliance before cleaning.



**WARNING:** Never use gasoline, solvent, abrasive cleaners, metal objects or hard brushes to clean the appliance.



**WARNING:** Deformation may occur on the filters within time as a result of usage. It shall be replaced with a new one to prevent loss of performance. Contact with the customer services to buy a new one.

## 5 Cleaning and maintenance

### Cleaning the Dust container and Filters



**WARNING:** Do not wash the filters.



We recommend you to clean the dustbin after each operation.

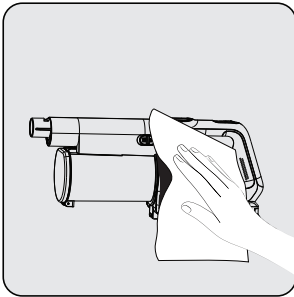

Wipe the surface of the body with a wet cloth.

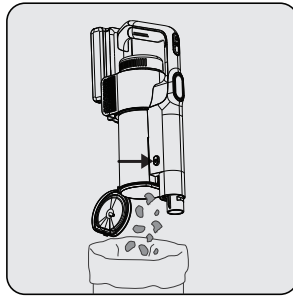

Press the emptying dust container button. Dust container lid will be opened. Empty all the dust it contains.

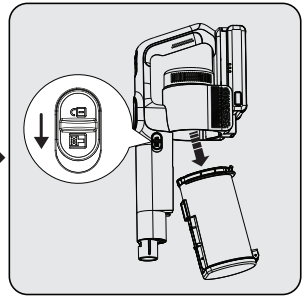

For a detailed cleaning of the filters, remove the dust container by sliding the release switch downward.

## 5 Cleaning and maintenance

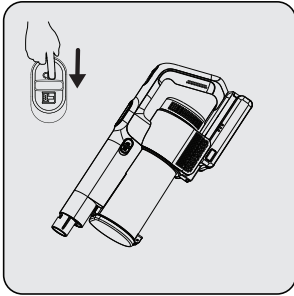

Pull EPA E10 and plastic filter holding from the EPA E10 handle.

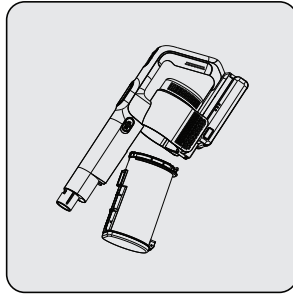

Separate EPA E10 and plastic filter from each other.

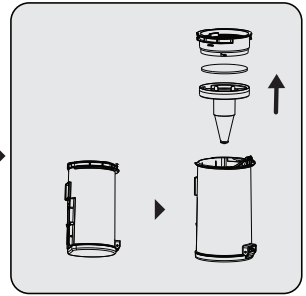

Remove the dust on the EPA E10 filter by tapping it on a hard surface such as a waste bin or by using a brush.

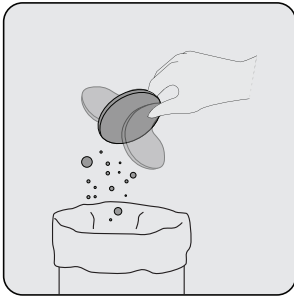

Remove the dust on the plastic filter by tapping it on a hard surface such as a waste bin or by using a brush.

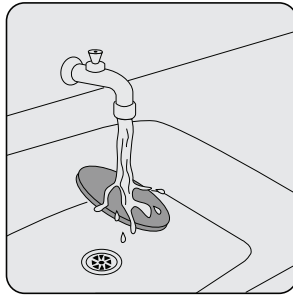

Attach EPA E10 filter to the plastic filter back.



Attach plastic filter on the dustbin ring (5).

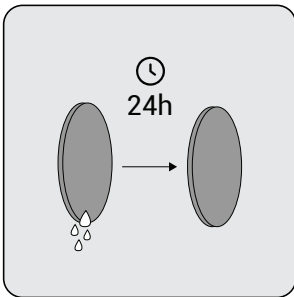

Fix the connector of dustbin to the holes on the body, then fix the dustbin until you hear the click sound.

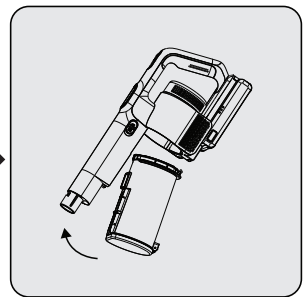
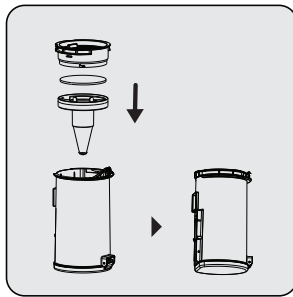

## 5 Cleaning and maintenance

### Cleaning of the brush



**WARNING:** Do not wash the floor brush and the main roller.

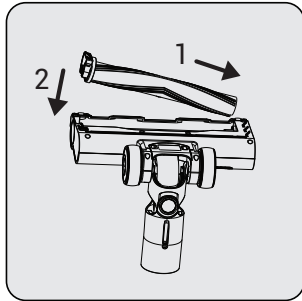

Press on the roller release button.

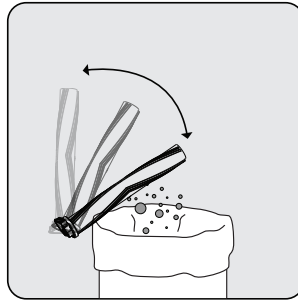

Remove the dust on it by tapping it lightly to a hard surface or remove the dust with a brush. If any hair, etc. is tangled, remove it by cutting it off.

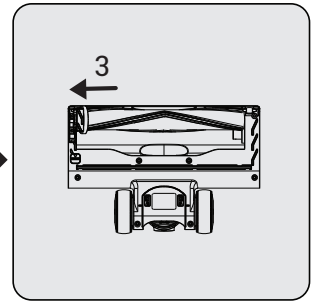

Fix the roller back to its place by pushing.

### Storage

- Switch the appliance off.
- Remove the adapter from the wall socket.
- Assemble vacuum cleaner onto wall hanger.

### Transport and shipping

- During transport and shipping, carry the appliance with its original packaging. The packaging of the appliance will protect the appliance against physical damage.
- Do not put heavy objects on the appliance or its packaging. Otherwise the appliance may be damaged.
- If the appliance is dropped, the appliance may not operate or permanent damage may occur.

## 6 Troubleshooting

PROBLEM	POSSIBLE CAUSE	SOLUTION
Does not work.	Battery is empty.	Charge it.
	Battery may be unseated.	Remove the battery and install it again.
	Vacuum connection is blocked.	Disassemble the appliance into body, brush and wand. Inspect and clean the connection points.
Suction power is low.	Dust container is full.	Clean the dust container and the filters.
	You may have reached the cleaning period of the filters.	Clean the filters.
	Filters may be deformed as a result of operation and their replacement period may have come.	Please contact the customer services to buy a new filter.
	Motor inlet foam has not been cleaned.	Clean the filters and recharge the appliance.
	The turbo brush doesn't spin. Hair and similar materials may have got tangled on the rotating roll on the turbo brush.	Clean the turbo brush roll.
There is disturbing noise from the motor.	Vacuum connection is blocked.	Disassemble the appliance into body, brush and wand. Inspect and clean the connection points.
	Something may have stuck between the dust reservoir and the filter.	Open the dust reservoir and inspect the filter area.

## 6 Troubleshooting

Part	Fault	Fault Code	Solution
<b>1</b>	Battery discharge due to overheating	LED 1 and LED 2 quick flash and turn off after 5 seconds	This is the battery over-temperature protection. Once the battery cells cool down, the product can resume operation. Please do not be concerned.
<b>2</b>	Adapter output voltage is high	LED 1 on and turn off after 5 seconds	Please check whether the adapter is correct. If the issue persists even with the proper adapter, please contact after-sales service
<b>3</b>	Adapter output voltage is low	LED 1 on and turn off after 5 seconds	Please check whether the adapter is correct. If the issue persists even with the proper adapter, please contact after-sales service
<b>4</b>	Adapter output current is high	LED 1 on and LED 2 quick flash and turn off after 5 seconds	Please check whether the adapter is correct. If the issue persists even with the proper adapter, please contact after-sales service
<b>5</b>	Protection against brush roller jamming	Brush blockage icon on the panel turn red	Please check whether any object is stuck in the brush roller. Try cleaning any items from the roller and restart the product. If the issue persists, please contact after-sales support
<b>6</b>	Other faults	Others	Please contact after-sales support

## Per favore leggi prima questa guida!

Gentile cliente,

Grazie per aver scelto un prodotto Beko. Desideriamo che otteniate l'efficienza ottimale da questo prodotto di alta qualità, fabbricato con tecnologie all'avanguardia. Assicuratevi di leggere e comprendere appieno questa guida e la documentazione supplementare prima dell'uso e conservatele come riferimento. Includi questa guida con l'unità se la consegni a qualcun altro. Osserva tutte le avvertenze e le informazioni qui riportate e segui le istruzioni.

### Simboli e loro significato

Questi simboli sono utilizzati in questa guida:



Informazioni importanti e consigli utili sull'uso.



**AVVISO:** Avvertenze contro situazioni pericolose riguardanti la sicurezza della vita e della proprietà.



Grado di protezione dalle scosse elettriche

# 1 Importanti istruzioni per la sicurezza e l'ambiente

Questa sezione contiene istruzioni di sicurezza per prevenire i pericoli che possono provocare lesioni o danni alla proprietà.

Qualsiasi garanzia è nulla se queste istruzioni non vengono seguite.

## Sicurezza generale

- Questo apparecchio è conforme agli standard di sicurezza internazionali.
- Questo dispositivo può essere utilizzato da bambini di età superiore a 8 anni, persone con problemi fisici, sensoriali o mentali o persone con mancanza di esperienza o conoscenza; purché sia garantito il controllo o vengano fornite informazioni sui pericoli. I bambini non devono giocare con l'apparecchio. La pulizia e la manutenzione da parte dell'utente non devono essere eseguite da bambini incustoditi.
- Non utilizzare l'apparecchio se il cavo di alimentazione o l'apparecchio sono danneggiati. Contattare l'assistenza autorizzata.
- L'alimentatore di rete deve corrispondere alle informazioni riportate sull'etichetta della targhetta identificativa dell'apparecchio.
- Non utilizzare l'apparecchio con una prolunga.
- Per evitare danni al cavo di alimentazione, evitare che venga schiacciato, piegato o sfregato contro spigoli vivi.
- Non toccare la spina dell'apparecchio con le mani umide o bagnate mentre l'apparecchio è collegato.
- Non tirare il cavo mentre si scollega l'apparecchio.
- Non aspirare materiali infiammabili e assicurarsi che le ceneri delle sigarette si siano raffreddate prima di aspirarle.
- Non aspirare acqua e altri liquidi.
- Proteggere l'apparecchio da precipitazioni, umidità e fonti di calore.
- Non utilizzare l'apparecchio in o in prossimità di ambienti e sostanze esplosivi o infiammabili.
- Scollegare l'apparecchio dalla presa di corrente prima della pulizia e della manutenzione.
- Non immergere l'apparecchio o il cavo di alimentazione nell'acqua per la pulizia.
- Non smontare l'apparecchio.
- Utilizzare solo parti originali o parti consigliate dal produttore.
- Per evitare il blocco del filtro o il danneggiamento del motore, non aspirare cemento, gesso o frammenti di carta compressa.
- Utilizzate l'apparecchio solo con l'adattatore fornito con l'apparecchio.
- Non utilizzare l'apparecchio senza filtri, potrebbe danneggiarsi.
- Se conservate i materiali di imballaggio, teneteli fuori dalla portata dei bambini.
- Questo apparecchio non è destinato all'uso da parte di persone, compresi i bambini, con disabilità fisiche, sensoriali e mentali o che non hanno un'esperienza e una conoscenza adeguate in merito al suo utilizzo, a meno che non siano sotto la supervisione di una persona responsabile della loro sicurezza o siano informate

# 1 Importanti istruzioni per la sicurezza e l'ambiente

sul funzionamento dell'apparecchio.

- I bambini devono essere sorvegliati per evitare che giochino con l'apparecchio.
- Scollegare l'adattatore e rimuovere la batteria prima di qualsiasi procedura di pulizia o manutenzione.
- Per evitare qualsiasi rischio, un adattatore danneggiato deve essere sostituito dal produttore, dal rappresentante autorizzato del produttore o da un tecnico con qualifiche analoghe.
- Tieni le dita, i capelli e gli indumenti larghi lontani da parti mobili o spazi vuoti durante l'aspirazione.
- Le batterie devono essere rimosse dall'apparecchio prima di gettarlo.
- Scollegare l'apparecchio dalla rete elettrica prima di rimuovere la batteria.
- Si prega di smaltire le batterie usate in conformità alle leggi e ai regolamenti locali.
- Le batterie incluse in questo apparecchio possono essere sostituite solo da personale qualificato.
- L'apparecchio non è destinato all'uso per scopi commerciali. Questo apparecchio non è progettato per uso commerciale, è destinato all'uso domestico e nelle seguenti applicazioni:
  - Nelle cucine del personale dei negozi, degli uffici e di altri ambienti di lavoro
  - Nelle case coloniche;
  - Dai clienti in hotel, motel o altre strutture ricettive
  - In ostelli o ambienti simili.
- **AVVISO:** Utilizzare l'unità di alimentazione rimovibile ZD012K220050BS /HCX1501-2200500B / ZD012K220050EU / HCX1501-2200500E (VRT 54618 VG) /ZD-012K265050EU / HCX1501-2650500E (VRT 54621 VG) fornita con l'apparecchio per caricare la batteria.
- Questo apparecchio non deve essere utilizzato da bambini e persone con capacità fisiche, sensoriali e cognitive limitate o da persone con mancanza di esperienza e conoscenza a meno che non siano sotto supervisione o non ricevano le relative istruzioni.
- I bambini devono essere sorvegliati per evitare che giochino con l'apparecchio.
- Rimuovere le batterie scariche dall'apparecchio e smaltirle in modo sicuro
- I terminali di alimentazione non devono essere cortocircuitati
- Si prega di smaltire le batterie usate in conformità alle leggi e ai regolamenti locali.
- Utilizzare solo con batterie I0998A (VRT 54618 VG)/I0842E (VRT 54621 VG)
- Rimuovere e inserire le batterie in base al manuale utente
- I diversi tipi di batterie o le batterie nuove e usate non devono essere mischiate
- Le batterie devono essere inserite con la polarità corretta
- Le batterie scariche devono essere rimosse dall'apparecchio e smaltite in modo sicuro
- Se l'apparecchio deve essere conservato inutilizzato per un lungo periodo, le bat-

# 1 Importanti istruzioni per la sicurezza e l'ambiente

terie devono essere rimosse

- Un danneggiamento o un uso improprio possono causare la fuoriuscita della batteria, in tal caso non utilizzare la batteria o toccarla a mani nude e smaltirla in modo sicuro
- Non esporre le batterie alla luce solare diretta o a fonti di calore.
- La spina deve essere rimossa dalla presa prima di pulire o effettuare la manutenzione dell'apparecchio.

## Conformità alla direttiva WEEE e smaltimento del prodotto di scarto



Questo prodotto è conforme alla direttiva WEEE dell'UE (2012/19/UE). Questo prodotto reca un simbolo di classificazione dei rifiuti di apparecchiature elettriche ed elettroniche (WEEE). Questo simbolo indica che questo prodotto non deve essere smaltito con altri rifiuti domestici alla fine del suo ciclo di vita utile. Il dispositivo usato deve essere restituito al punto di raccolta ufficiale per il riciclaggio dei dispositivi elettrici ed elettronici. Per trovare questi sistemi di raccolta, contatta le autorità locali o il rivenditore presso il quale è stato acquistato il prodotto. Ogni famiglia svolge un ruolo importante nel recupero e nel riciclaggio dei vecchi elettrodomestici. Lo smaltimento adeguato degli apparecchi usati aiuta a prevenire potenziali conseguenze negative per l'ambiente e la salute umana.

## Informazioni sull'imballaggio



I materiali di imballaggio del prodotto sono fabbricati con materiali riciclabili in conformità con le nostre normative ambientali nazionali. Non smaltire i materiali di imballaggio insieme ai rifiuti domestici o di altro tipo. Portateli ai punti di raccolta del materiale di imballaggio designati dalle autorità locali.

## Informazioni sulle pile usate



Questo simbolo sulla confezione dell'imballaggio relativo alle batterie ricaricabili indica che la batteria ricaricabile non deve essere smaltita con i rifiuti domestici. Un simbolo chimico può accompagnare questo simbolo su alcune batterie ricaricabili.

Inoltre, è possibile aggiungere i simboli di mercurio (Hg) e piombo (Pb) se le batterie ricaricabili contengono più dello 0,0005 di mercurio e più dello 0,004 di piombo.

Le batterie ricaricabili non devono essere smaltite con i rifiuti domestici anche se non contengono metalli pesanti. Smaltire sempre le batterie usate secondo la legislazione ambientale locale. Consulta le normative sullo smaltimento dei rifiuti in vigore nella tua zona di residenza.

## Cosa fare per risparmiare energia

- Quando utilizzate l'elettrodomestico, regolate le impostazioni della velocità in base alla superficie, per risparmiare energia.
- Normalmente, le velocità più basse vengono utilizzate per la pulizia di superfici dure, tende e divani, mentre le alte velocità vengono utilizzate per la pulizia dei tappeti.

## Conformità alla direttiva RoHS

Il prodotto acquistato è conforme alla direttiva UE RoHS (2011/65/UE). Non contiene materiali nocivi e proibiti specificati nella Direttiva.

## 2 Panoramica

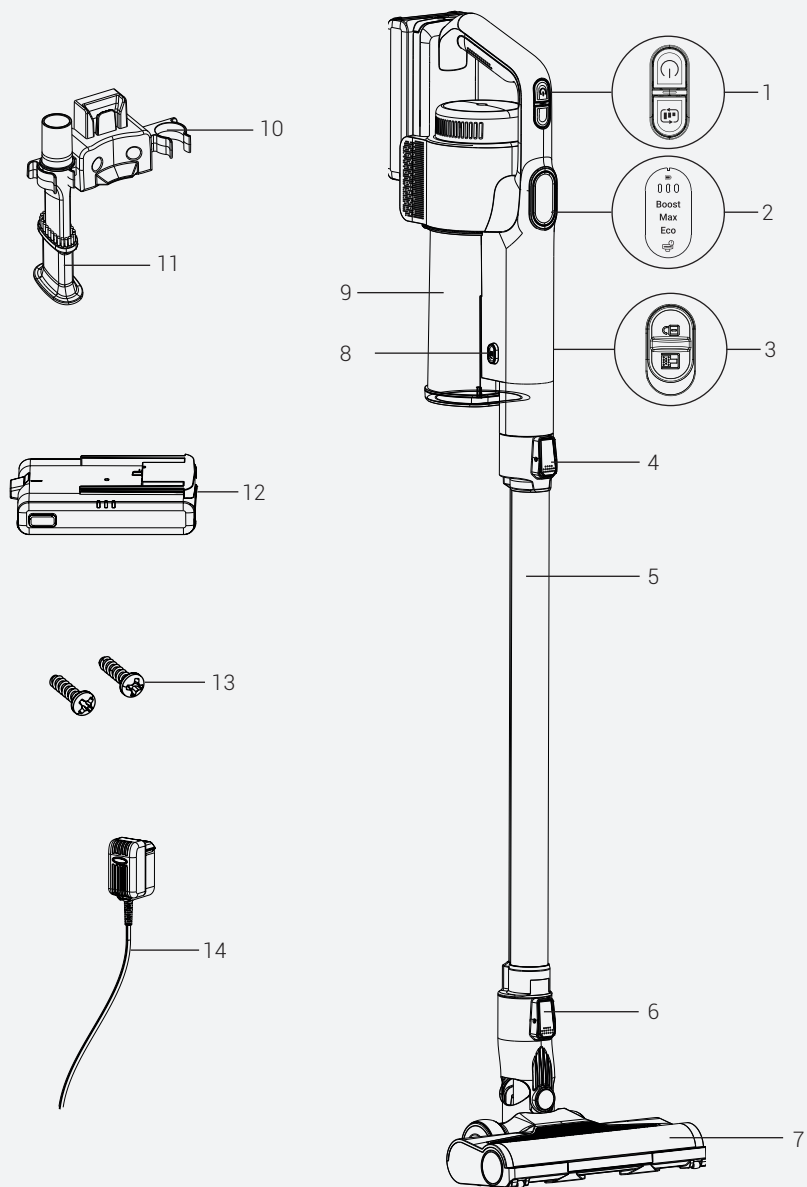

## 2 Panoramica

### Comandi e componenti

1. Tasto di accensione/spegnimento e velocità
2. Schermo
3. Tasto di rilascio del contenitore antipolvere
4. Tasto di rilascio dell'apparecchio
5. Tubo
6. Tasto di rilascio della spazzola
7. Spazzola per pavimenti
8. Tasto contenitore antipolvere
9. Contenitore antipolvere
10. Appendino da parete
11. Pennello combinato
12. Pacco batteria
13. Vite di espansione
14. Adattatore

### Dati tecnici

	VRT 54618 VG	VRT 54621 G
<b>Tensione</b>	18,5 V	22,2 V
<b>Potenza nominale del motore dell'unità</b>	140W	150 W
<b>Potenza nominale del motore della spazzola</b>	15W	
<b>Capacità della batteria</b>	1850 mAh	
<b>Tempo di funzionamento alla massima potenza</b>	12 min	15 min
<b>Tempo di funzionamento alla potenza minima</b>	fino a 40 min	
<b>Tempo di ricarica</b>	4-5 ore	

I diritti di apportare modifiche tecniche e progettuali sono riservati.

I valori forniti con l'apparecchio o i documenti di accompagnamento sono letture di laboratorio conformi alle rispettive norme. Questi valori possono variare a seconda dell'uso e delle condizioni ambientali.

## 2 Panoramica

### Parametro dell'alimentatore esterno

	VRT 54618 VG	VRT 54621 G
Produttore	E-TEK Electronics Manufactory Co. , LTD.	
Identificatore del modello	ZD012K220050EU ZD012K220050BS	ZD012K265050EU
Tensione di ingresso	100-240 V~	
Frequenza di ingresso	50/60Hz	
Corrente di ingresso	0,5 A	
Tensione di uscita	22,0 V	26,5 V
Corrente di uscita	0,5 A	0,5 A
Potenza di uscita	11,0 W	13,25 W
Efficienza attiva media	84,14%	85,92%
Efficienza a basso carico (10%)	73,89%	77,46%
Consumo energetico a vuoto	0,075 W	0,086 W

#### Informazioni tecniche sulle modalità operative a basso consumo ai sensi del regolamento UE 2023/826

Modalità	CONSUMO ENERGETICO (WATT)	PERIODO (MINUTI) *
Disattivata	0.3	1 min
Standby	-	-
Modalità standby con visualizzazione delle informazioni o dello stato	-	-
Standby in rete	-	-

\*:Periodo dopo il quale l'apparecchiatura raggiunge automaticamente la modalità standby, la modalità spenta o lo standby in rete in pochi minuti e arrotondato al minuto più vicino.

## 3 Installazione

### Uso previsto

Questo apparecchio è destinato all'uso domestico e non è adatto all'uso industriale.

### Installazione del gancio da parete

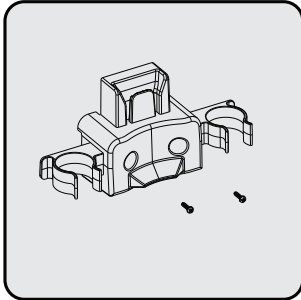

Posizionare il gancio da parete ad un'altezza di 112-114 cm da terra.

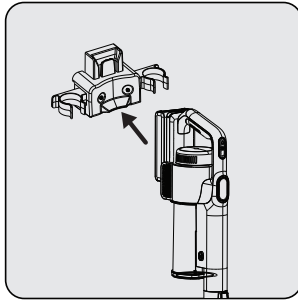

1- Fissare due tasselli sul muro  
2- Posizionare le due viti nelle rispettive posizioni sul gancio da parete e fissarle sui tasselli alla parete.

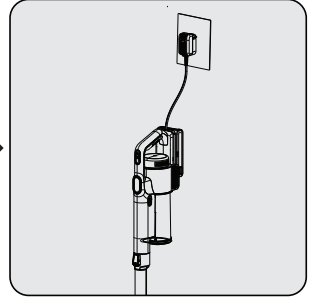

Collega l'adattatore di ricarica alla presa.

### Installazione del corpo e della spazzola

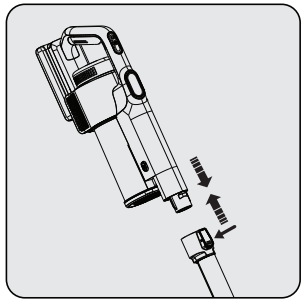

Spingi il tubo nella direzione indicata dalla freccia verso il corpo premendo il pulsante di rilascio del tubo.

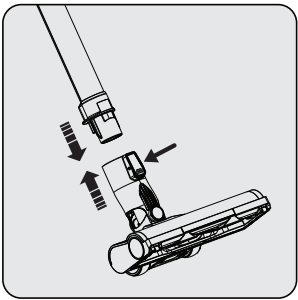

Premi il pulsante di rilascio della spazzola per pavimenti e spingila nella direzione della freccia verso il tubo.

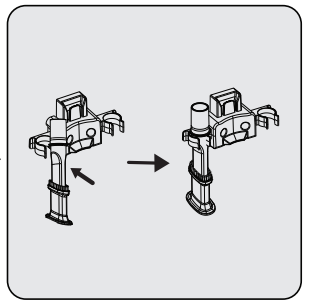

Allega pannello combinato al gancio da parete.

## 4 Funzionamento

### Caricare l'apparecchio

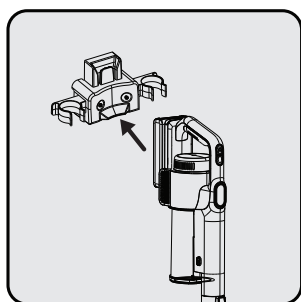

Posizionare l'apparecchio sulla gruoccia da parete. Dopo aver posizionato il prodotto sul gancio a parete, spingere l'apparecchio verso il gancio a parete.

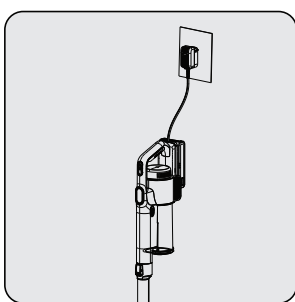

Collega l'adattatore di ricarica alla presa.

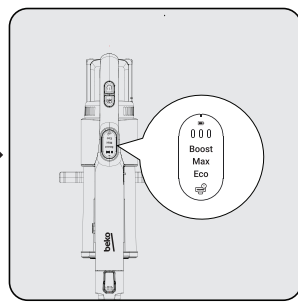

Il lampeggiamento dei LED dell'indicatore di carica in colore bianco indica che l'apparecchio è in carica.

– Quando tutti i livelli dei LED dell'indicatore di carica sono accesi, ciò indica che la ricarica dell'apparecchio è completa.



Sono necessarie dalle 4 alle 6 ore per caricare completamente l'apparecchio. L'apparecchio non deve essere utilizzato durante la ricarica.



Se l'apparecchio viene posizionato sulla base di ricarica mentre è in funzione, deve essere arrestato automaticamente.

### Utilizzo

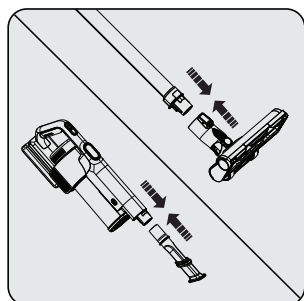

Regola la testina in base al tipo di pavimento da pulire: (per tappeti) o (per pavimenti duri). Per regolare la bocchetta combinata in base al tipo di pavimento da pulire: (per tappeti) o (per pavimenti duri).

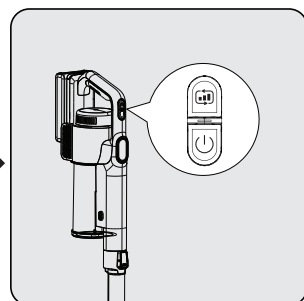
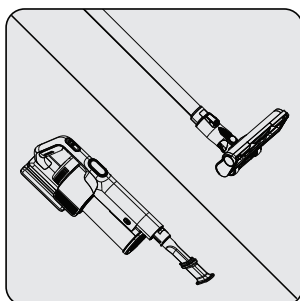

Premi il pulsante di accensione sull'impugnatura.

## 4 Funzionamento



L'apparecchio può essere messo in carica prima che la batteria si scarichi completamente. L'apparecchio può essere mantenuto in carica ininterrottamente sulla base di ricarica fino alla successiva operazione.

Questo apparecchio è adatto per l'uso su tappeti e pavimenti duri.

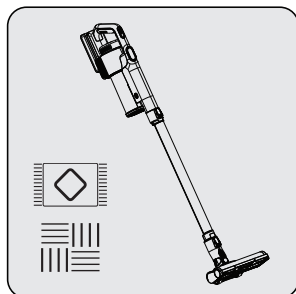

### Accessori

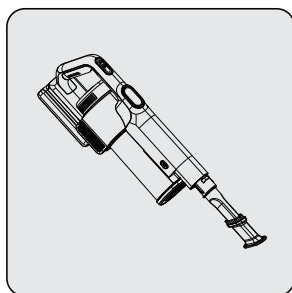
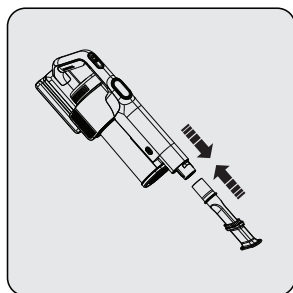

Estrarre l'accessorio (ugello combinato, spazzola a T) e collegarlo all'impugnatura.

Spegnere e scollegare l'apparecchio prima di pulirlo.



**AVVISO:** Non utilizzare mai benzina, solventi, detergenti abrasivi, oggetti metallici o spazzole dure per pulire l'apparecchio.



**AVVISO:** I filtri possono deformarsi nel tempo a causa dell'uso. Deve essere sostituito con uno nuovo per evitare perdite di prestazioni. Contatta il servizio clienti per acquistarne uno nuovo.

## 5 Pulizia e manutenzione

### Pulizia del contenitore della polvere e dei filtri



**AVVISO:** Non lavare i filtri.



Si consiglia di pulire la pattumiera dopo ogni operazione.

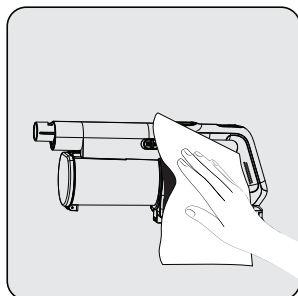

Pulisci la superficie del corpo con un panno umido.

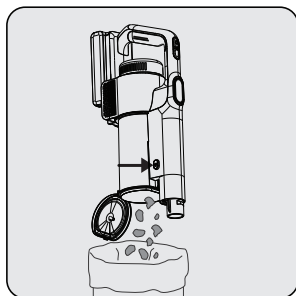

Premere il pulsante di svuotamento del contenitore della polvere. Il coperchio del contenitore della polvere verrà aperto. Svuota tutta la polvere che contiene.

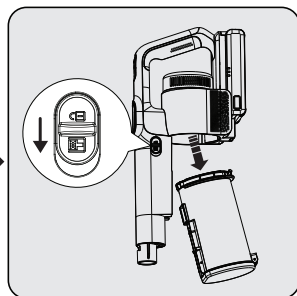

Per una pulizia dettagliata dei filtri, rimuovere il contenitore della polvere facendo scorrere l'interruttore di rilascio verso il basso.

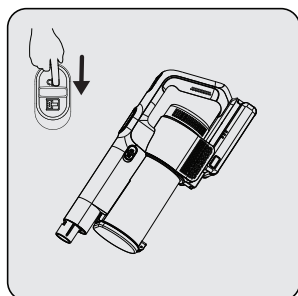

Estrarre l'EPA E10 e il supporto del filtro in plastica dall'impugnatura dell'EPA E10.

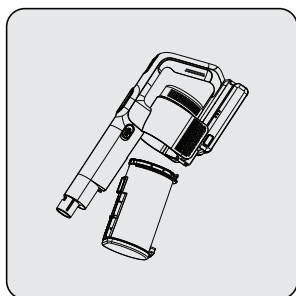

Separare l'EPA E10 e il filtro in plastica l'uno dall'altro.

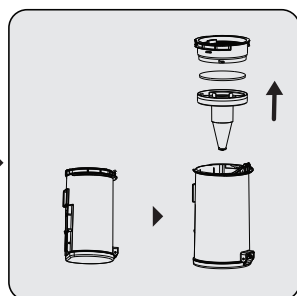

Rimuovi la polvere dal filtro EPA E10 picchiettandolo su una superficie dura come un cestino dei rifiuti o usando una spazzola.

## 5 Pulizia e manutenzione

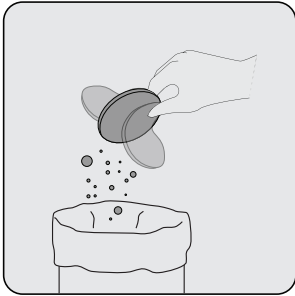

Rimuovere la polvere dal filtro di plastica picchiettandolo su una superficie dura, ad esempio un cestino dei rifiuti, o usando una spazzola.

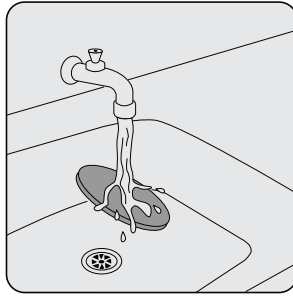

Attacca il filtro EPA E10 sul retro del filtro in plastica.



Fissare il filtro di plastica sull'anello della pattumiera (5).

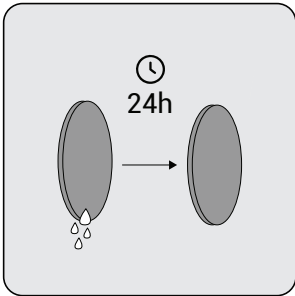

Fissate il connettore della pattumiera ai fori sul corpo, quindi fissate la pattumiera finché non sentite il rumore di un clic.

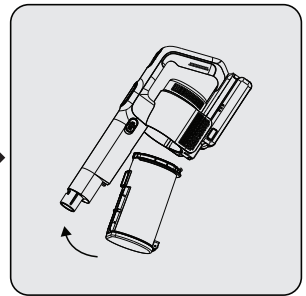
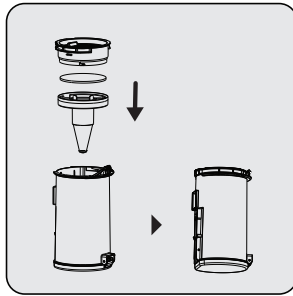

### Pulizia della spazzola



**AVVISO:** Non lavare il spazzola per pavimenti il rullo principale.

## 5 Pulizia e manutenzione

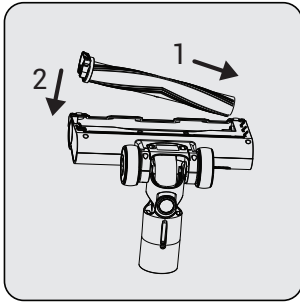

Premere il pulsante di rilascio del rullo.

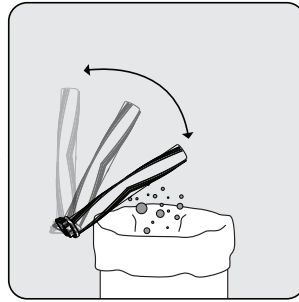

Rimuovi la polvere su di esso picchiettandolo leggermente su una superficie dura o rimuovi la polvere con una spazzola. Se qualche pelo, ecc., è aggrovigliato, rimuovilo tagliandolo.

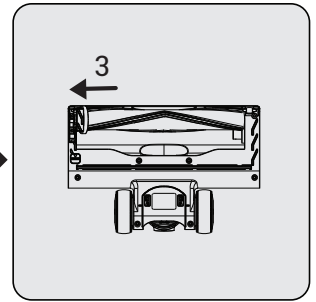

Fissate il rullo al suo posto premendo.

### Conservazione

- Spegnere l'apparecchio.
- Rimuovere l'adattatore dalla presa a muro.
- Montare l'aspirapolvere sul gancio a parete.

### Trasporto e spedizione

- Durante il trasporto e la spedizione, trasportare l'apparecchio nella sua confezione originale. L'imballaggio dell'apparecchio proteggerà l'apparecchio da danni fisici.
- Non appoggiare oggetti pesanti sull'apparecchio o sulla sua confezione. Altrimenti l'apparecchio potrebbe danneggiarsi.
- In caso di caduta, l'apparecchio potrebbe non funzionare o potrebbero verificarsi danni permanenti.

## 6 Risoluzione dei problemi

PROBLEMA	CAUSA POSSIBILE	SOLUZIONE
Non funziona	La batteria è scarica	Caricala.
	La batteria potrebbe non essere inserita.	Rimuovere la batteria e installarla di nuovo.
	La connessione sottovuoto è bloccata.	Smontare l'apparecchio in corpo, spazzola e bacchetta. Ispezionare e pulire i punti di connessione.
La potenza di aspirazione è bassa.	Il contenitore della polvere è pieno.	Pulire il contenitore della polvere e i filtri.
	È possibile che sia scaduto il periodo di pulizia dei filtri.	Pulisci i filtri.
	I filtri potrebbero deformarsi a causa del funzionamento e il loro periodo di sostituzione potrebbe essere scaduto.	Contatta il servizio clienti per acquistare un nuovo filtro.
	La schiuma di ingresso del motore non è stata pulita.	Pulire i filtri e ricaricare l'apparecchio.
	La spazzola turbo non gira. Capelli e materiali simili potrebbero essersi impigliati sulla parte rotante rotola sulla spazzola turbo.	Pulire il rullo della spazzola turbo.
Il motore emette un rumore fastidioso.	La connessione sottovuoto è bloccata.	Smontare l'apparecchio in corpo, spazzola e bacchetta. Ispezionare e pulire i punti di connessione.
	Qualcosa potrebbe essersi bloccato tra il serbatoio della polvere e il filtro.	Aprire il serbatoio della polvere e controllare l'area del filtro.

## 6 Risoluzione dei problemi

Parte	Colpa	Codice di errore	Soluzione
1	Scarica della batteria a causa del surriscaldamento	I LED 1 e 2 lampeggiano rapidamente e si spengono dopo 5 secondi	Questa è la protezione da sovratemperatura della batteria. Una volta che le celle della batteria si sono raffreddate, il prodotto può riprendere a funzionare. Per favore non preoccupatevi.
2	La tensione di uscita dell'adattatore è alta	Il LED 1 si accende e si spegne dopo 5 secondi	Si prega di verificare se l'adattatore è corretto. Se il problema persiste anche con l'adattatore corretto, contatta il servizio post-vendita
3	La tensione di uscita dell'adattatore è bassa	Il LED 1 si accende e si spegne dopo 5 secondi	Si prega di verificare se l'adattatore è corretto. Se il problema persiste anche con l'adattatore corretto, contatta il servizio post-vendita
4	La corrente di uscita dell'adattatore è elevata	Il LED 1 si accende e il LED 2 lampeggia rapidamente e si spegne dopo 5 secondi	Si prega di verificare se l'adattatore è corretto. Se il problema persiste anche con l'adattatore corretto, contatta il servizio post-vendita
5	Protezione dall'inceppamento della spazzola e del rullo	L'icona del blocco della spazzola sul pannello diventa rossa	Controlla se qualche oggetto è bloccato nel rullo della spazzola. Prova a pulire qualsiasi oggetto dal rullo e riavvia il prodotto. Se il problema persiste, contatta l'assistenza post-vendita
6	Altri difetti	Altri	Si prega di contattare l'assistenza post-vendita

## **CERTIFICATO DI GARANZIA**

La presente garanzia convenzionale descrive le condizioni di garanzia offerte da BEKO Italy S.r.l. ("Beko") con riferimento ai propri prodotti. La presente garanzia convenzionale si intende come aggiuntiva e non sostitutiva della garanzia legale, di cui è responsabile il venditore, e non pregiudica qualsiasi altro diritto di cui gode il consumatore ai sensi del D.lgs. 206/05 ("Codice del Consumo").

Per consumatore si intende esclusivamente colui che utilizza il prodotto per scopi estranei all'attività imprenditoriale o professionale eventualmente svolta e che quindi ne fa un uso domestico/privato

Questo certificato non deve essere spedito per la convalida. È valido e operante solo se conservato assieme allo scontrino fiscale o altro documento di acquisto fiscalmente obbligatorio.

### **Condizioni di Garanzia**

1. BEKO garantisce il prodotto in relazione a difetti di fabbricazione per un periodo di 24 mesi dalla data di acquisto (in caso di acquisto da parte di consumatori) e di 12 mesi dalla data di acquisto (in caso di acquisto da parte di professionisti con fattura).
2. La garanzia è valida esclusivamente per prodotti venduti e installati sul territorio italiano, o sul territorio della Repubblica di San Marino e della Città del Vaticano, e deve essere comprovata da scontrino fiscale o fattura, che riporti il nominativo del venditore, la data di acquisto del prodotto nonché gli estremi identificativi dello stesso (tipo e modello).
3. Beko effettuerà a sua scelta la riparazione o sostituzione gratuita dei componenti difettosi o la sostituzione gratuita del prodotto con un prodotto uguale o con caratteristiche equivalenti o migliori. La gratuità degli interventi riguarda sia la manodopera sia i componenti di ricambio. La sostituzione del prodotto sarà effettuata solo in caso la riparazione risulti impossibile o eccessivamente onerosa.
4. L'intervento di riparazione sarà effettuato al domicilio dell'utente, fatto salvo i casi d'impossibilità oggettiva o di forza maggiore.
5. La riparazione o sostituzione dei componenti e la sostituzione del prodotto stesso non estendono la durata della garanzia, che rimane quindi di 24 o 12 mesi dalla data di acquisto del prodotto originale.
6. Non sono coperti dalla presente garanzia: manopole, lampade, parti in vetro e in plastica, tubazioni e accessori, tutte le parti asportarli, tutte le parti estetiche e tutti i materiali soggetti ad usura (quali, ad esempio, guarnizioni in gomma, cinghie, manicotti ecc.).
7. BEKO declina ogni responsabilità per eventuali danni che possano derivare, direttamente od indirettamente, a persone e cose come conseguenza del mancato rispetto da parte dell'utente delle istruzioni incluse nell'apposito manuale allegato a ciascun prodotto ed in particolar modo delle istruzioni relative alla installazione, all'uso ed alla manutenzione del prodotto stesso.
8. La garanzia non è operativa e conseguentemente gli interventi di assistenza saranno effettuati a pagamento da parte dell'utente nei seguenti casi:
  - a. Danni al prodotto dovuti al trasporto o alla movimentazione del prodotto stesso.
  - b. Interventi di installazione e montaggio e tutte le eventuali regolazioni, come la registrazione delle porte nei frigoriferi e/o l'inversione dell'apertura, il livellamento dei prodotti, l'eliminazione delle staffe di fissaggio vasca, la sostituzione degli ugelli e la regolazione del minimo su cucine e piani cottura.
  - c. Malfunzionamenti derivanti da installazione errata, imperfetta o incompleta del prodotto, incluse l'errata connessione o errata erogazione dalle reti di alimentazione e la mancanza di allacciamento alla presa di terra.

d. Interventi da effettuarsi in spazi eccessivamente ristretti per poter operare sui prodotti, in luoghi con eccessiva o scarsa temperatura dell'ambiente, o su prodotti installati ad oltre mt. 2,50 da un piano di lavoro stabile, o in posizioni disagiate e pericolose, che non possano garantire l'incolumità dell'operatore come stabilito dalle norme di legge sulla sicurezza sul lavoro.

e. Danni al prodotto causati da agenti atmosferici (fulmini, terremoti, incendi, alluvioni, ecc.) o da circostanze esterne che non siano riconducibili a difetti di fabbricazione del prodotto.

f. Riparazioni, modifiche o manomissioni effettuate da persone non autorizzate dal produttore o comunque per cause non dipendenti dal prodotto.

g. Mancanza dei documenti fiscali di acquisto del prodotto, oppure se gli stessi risultano contraffatti o non inerenti al prodotto, o se il numero di matricola del prodotto risulta asportato, cancellato o manomesso.

h. Uso improprio del prodotto o uso diverso da quanto stabilito dal produttore.

i. Guasti e malfunzionamenti dovuti a uso improprio del prodotto e/o a mancanza di regolare manutenzione, incuria e negligenza (ad esempio, mancata pulizia batterie condensanti, fori di drenaggio, filtri di scarico e filtri di entrata acqua, mancata eliminazione corpi estranei, insufficiente pulizia dei piani di cottura, ecc.) e in generale tutte le circostanze esterne che non siano riconducibili a difetti di fabbricazione del prodotto.

Beko si riserva la facoltà di addebitare all'utente il costo dell'intervento di assistenza nei casi in cui non sia stato riscontrato il difetto lamentato dall'utente, o nei casi di generici problemi di funzionamento correlati a errata impressione dell'utente (problemi di asciugatura, rumorosità, difetti di lavaggio, eccessiva formazione di schiuma, nonché problemi di centrifuga, di raffreddamento, di riscaldamento, ecc.).

Nei casi sopra citati in cui la garanzia non è operativa, si intendono a pagamento anche tutti gli eventuali trasporti necessari per lo svolgimento degli interventi di assistenza.

Il Servizio Assistenza di BEKO è l'unico autorizzato a riparare i prodotti a marchio BEKO sulla base della presente garanzia convenzionale.

Durante e dopo il periodo di garanzia, vi consigliamo di rivolgervi sempre ai nostri centri di assistenza autorizzati. Per contattare il Centro di Assistenza Tecnica Autorizzato operante nella vostra zona chiamate il numero unico per l'Italia:

**02.03.03 per i prodotti a marchio**

The Beko logo consists of the word "beko" in a blue, lowercase, sans-serif font. A blue horizontal line is positioned below the letters "e" and "o".

**02.06.06 per i prodotti a marchio**

The Grundig logo features the word "GRUNDIG" in a bold, uppercase, sans-serif font. The letters "G", "R", "U", "N", and "D" are colored red, while the letters "I", "G", and "I" are colored blue.

Prima di contattare l'assistenza tecnica, al fine di agevolare la gestione della chiamata, è necessario avere a portata di mano il modello del prodotto e il documento fiscale di acquisto.

# Vă rugăm să citiți mai întâi acest ghid!

Stimate client,

Vă mulțumim că ați ales un produs Beko. Am dori să obțineți eficiența optimă din acest produs de înaltă calitate, care a fost fabricat cu tehnologie de ultimă generație. Vă rugăm să vă asigurați că citiți și înțelegeți complet acest ghid și documentația suplimentară înainte de utilizare și păstrați-l ca referință. Includeți acest ghid împreună cu unitatea dacă îl predați altcuiva. Respectați toate avertismentele și informațiile de aici și urmați instrucțiunile.

## Simbolurile și semnificațiile lor

Aceste simboluri sunt utilizate în acest ghid:



Informații importante și sugestii utile despre utilizare.



**AVERTISMENT:** Avertismente împotriva situațiilor periculoase privind securitatea vieții și a proprietății.



Clasa de protecție împotriva șocurilor electrice

# 1 Instrucțiuni importante de siguranță și mediu

Această secțiune conține instrucțiuni de siguranță pentru a preveni pericolele care pot duce la vătămări sau daune materiale.

Orice garanție este nulă dacă aceste instrucțiuni nu sunt respectate.

## Siguranță generală

- Acest aparat respectă standardele internaționale de siguranță.
- Acest dispozitiv poate fi utilizat de copii cu vârsta peste 8 ani, persoane cu provocări fizice, senzoriale sau mentale sau persoane cu lipsă de experiență sau cunoștințe; atâta timp cât este asigurat controlul sau sunt furnizate informații cu privire la pericole. Copiii nu trebuie să se joace cu aparatul. Curățarea și întreținerea utilizatorului nu trebuie efectuate de copii nesupravegheați.
- Nu utilizați aparatul dacă cablul de alimentare sau aparatul este deteriorat. Contactați serviciul autorizat.
- Sursa dvs. de alimentare trebuie să corespundă informațiilor afișate pe eticheta plăcuței de identificare a aparatului.
- Nu utilizați aparatul cu un prelungitor.
- Pentru a preveni deteriorarea cablului de alimentare, împiedicați-l să fie ciupit, sertizat sau frecat de marginile ascuțite.
- Nu atingeți ștecherul aparatului cu mâinile umede sau umede în timp ce aparatul este conectat la priză.
- Nu trageți de cablu în timp ce deconectați aparatul.
- Nu aspirați materialele inflamabile și asigurați-vă că cenușa de țigară este răcită înainte de a le aspira.
- Nu aspirați apa și alte lichide.
- Protejați aparatul împotriva precipitațiilor, umidității și surselor de căldură.
- Nu utilizați aparatul în sau în apropierea mediilor și substanțelor explozive sau inflamabile.
- Deconectați aparatul înainte de curățare și întreținere.
- Nu scufundați aparatul sau cablul său de alimentare în apă pentru curățare.
- Nu dezasamblați aparatul.
- Utilizați numai piese originale sau piese recomandate de producător.
- Pentru a preveni blocarea filtrului sau deteriorarea motorului, nu aspirați cimentul, tencuiala sau fragmente de hârtie comprimată.
- Utilizați aparatul numai cu adaptorul livrat împreună cu aparatul.
- Nu utilizați aparatul fără filtre, acesta se poate deteriora.
- Dacă păstrați materialele de ambalare, nu le lăsați la îndemâna copiilor.
- Acest aparat nu este destinat utilizării de către persoane, inclusiv copii, cu dizabilități fizice, senzoriale și mentale sau de cei care nu au experiență și cunoștințe adecvate cu privire la utilizarea acestuia, cu excepția cazului în care se află sub supravegherea unei persoane responsabile pentru siguranța lor sau sunt informați despre funcționarea aparatului.
- Copiii trebuie supravegheați pentru a-i împiedica să se joace cu aparatul.

# 1 Instrucțiuni importante de siguranță și mediu

- Deconectați adaptorul și scoateți acumulatorul înainte de orice procedură de curățare sau întreținere.
- Pentru a evita orice risc de pericol, un adaptor deteriorat trebuie înlocuit de producător, reprezentantul autorizat al producătorului sau un tehnician calificat similar.
- Țineți degetele, părul și hainele libere departe de părțile în mișcare sau golurile în timp ce aspirați.
- Bateriile trebuie scoase din aparat înainte de a arunca aparatul.
- Deconectați aparatul de la sursa de alimentare înainte de a scoate bateria.
- Vă rugăm să aruncați bateriile uzate în conformitate cu legile și reglementările locale.
- Bateriile incluse în acest aparat pot fi înlocuite numai cu persoane calificate.
- Aparatul nu este destinat să fie utilizat în scopuri comerciale. Acest aparat nu este proiectat pentru uz comercial, este destinat utilizării casnice și în aplicații după cum urmează:
  - În bucătăriile personalului magazinelor, birourilor și altor medii de lucru
  - În case de fermă;
  - De către clienții din hoteluri, moteluri sau alte facilități de cazare
  - În pensiuni sau medii similare.
- **AVERTISMENT:** Utilizați unitatea de alimentare detașabilă ZD012K220050BS / HCX1501-2200500B / ZD012K220050EU / HCX1501-2200500E (VRT 54618 VG) / ZD-012K265050EU / HCX1501-2650500E (VRT 54621 VG) livrată împreună cu aparatul pentru a încărca bateria.
- Acest aparat nu trebuie utilizat de copii și persoane cu abilități fizice, senzoriale și cognitive limitate sau persoane cu lipsă de experiență și cunoștințe decât dacă sunt sub supraveghere sau li se oferă instrucțiunile relevante.
- Copiii trebuie supravegheați pentru a-i împiedica să se joace cu aparatul.
- Scoateți bateriile epuizate din aparat și aruncați aceste baterii într-un mod sigur
- Terminalele de alimentare nu trebuie scurtcircuitate
- Vă rugăm să aruncați bateriile uzate în conformitate cu legile și reglementările locale.
- Se utilizează numai cu acumulatorul I0998A (VRT 54618 VG) / I0842E (VRT 54621 VG)
- Vă rugăm să scoateți și să introduceți bateriile conform manualului de utilizare
- Diferitele tipuri de baterii sau baterii noi și uzate nu trebuie amestecate
- Bateriile trebuie introduse cu polaritatea corectă
- Bateriile epuizate trebuie scoase din aparat și aruncate în siguranță
- Dacă aparatul trebuie păstrat neutilizat pentru o perioadă lungă de timp, bateriile trebuie scoase
- Deteriorarea sau utilizarea necorespunzătoare poate provoca scurgerea bateriei, într-un astfel de caz nu utilizați bateria și nu atingeți bateria cu mâinile goale și

# 1 Instrucțiuni importante de siguranță și mediu

aruncați-o în siguranță

- Nu expuneți bateriile la lumina directă a soarelui sau la sursa de căldură.
- Ștecherul trebuie scos din priză înainte de curățarea sau întreținerea aparatului.

## Conformitatea cu Directiva DEEE și eliminarea deșeurilor



Acest produs este în conformitate cu Directiva UE privind DEEE (2012/19/UE). Acest produs poartă un simbol de clasificare pentru deșeurile de echipamente electrice și electronice (DEEE). Acest simbol indică faptul că acest produs nu trebuie eliminat împreună cu alte deșeurii menajere la sfârșitul duratei sale de viață. Dispozitivul folosit trebuie returnat la punctul oficial de colectare pentru reciclarea dispozitivelor electrice și electronice. Pentru a găsi aceste sisteme de colectare, vă rugăm să contactați autoritățile locale sau comerciantul cu amănuntul de unde a fost cumpărat produsul. Fiecare gospodărie joacă un rol important în recuperarea și reciclarea aparatului vechi. Eliminarea adecvată a aparatului uzat ajută la prevenirea posibilelor consecințe negative asupra mediului și sănătății umane.

## Informații despre ambalare



Materialele de ambalare ale produsului sunt fabricate din materiale reciclabile în conformitate cu reglementările noastre naționale de mediu. Nu aruncați materialele de ambalare împreună cu deșeurile menajere sau alte deșeurii. Duceți-le la punctele de colectare a materialelor de ambalare desemnate de autoritățile locale.

## Informații privind bateriile uzate



Acest simbol de pe ambalajul aparatului aferent bateriilor reîncărcabile indică faptul că bateria reîncărcabilă nu trebuie eliminată împreună cu deșeurile menajere. Un simbol chimic poate însoți acest simbol pe unele baterii reîncărcabile.

Și simbolurile mercur (Hg) și plumb (Pb) pot fi adăugate, de asemenea, dacă bateriile reîncărcabile conțin mai mult de% 0,0005 mercur și mai mult de% 0,004 conținut de plumb.

Bateriile reîncărcabile nu trebuie aruncate împreună cu deșeurile menajere, chiar dacă nu conțin metale grele. Aruncați întotdeauna bateriile uzate conform legislației locale de mediu. Investigați reglementările privind eliminarea deșeurilor în vigoare în zona dvs. de reședință.

## Ce trebuie făcut pentru economisirea energiei

- Când utilizați aparatul, reglați setările de viteză în funcție de suprafață, pentru a economisi energie.
- În mod normal, vitezele mai mici sunt utilizate la curățarea suprafețelor dure, a perdelelor și a canapelelor, în timp ce vitezele mari sunt utilizate pentru curățarea covoarelor.

## Conformitatea cu Directiva RoHS

Produsul pe care l-ați achiziționat respectă Directiva UE RoHS (2011/65/UE). Nu conține materiale dăunătoare și interzise specificate în directivă.

## 2 Prezentare generală

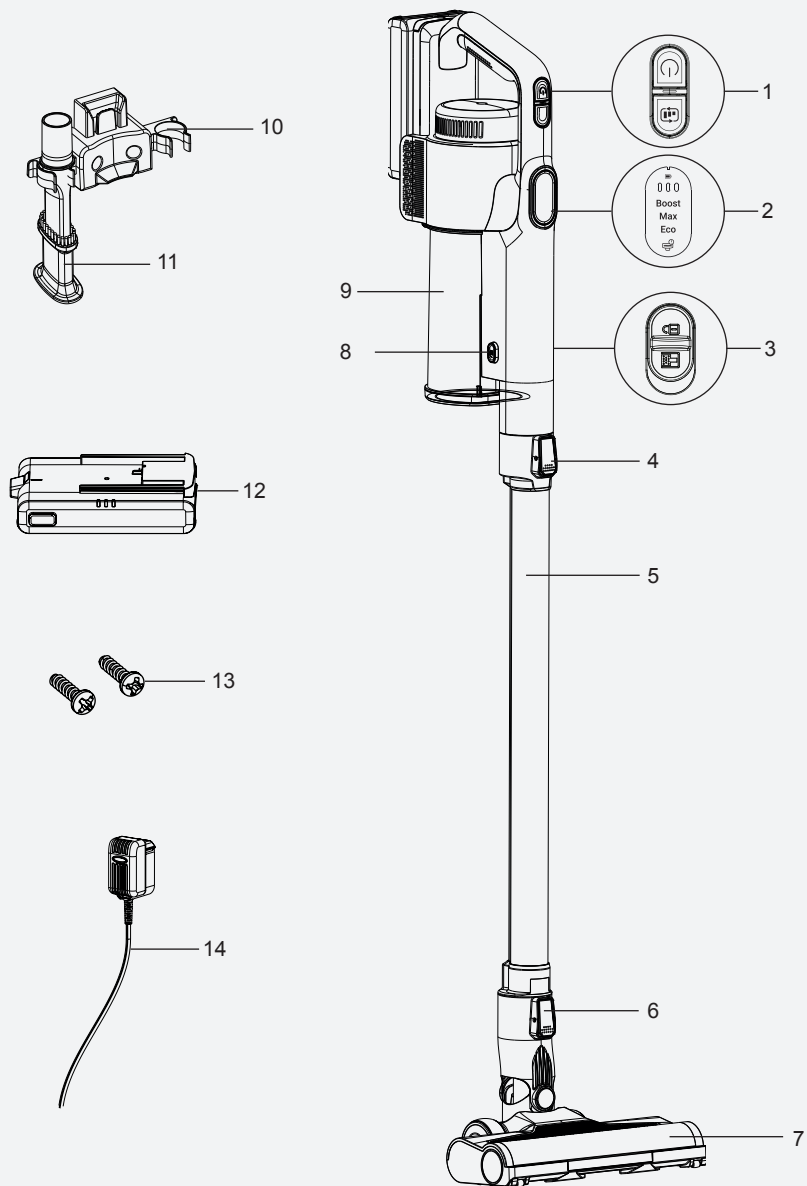

## 2 Prezentare generală

### Controale și componente

1. Buton pornit/oprit și viteză
2. Ecran
3. Buton de eliberare a recipientului de praf
4. Buton de eliberare a aparatului
5. Tub
6. Buton de eliberare a periei
7. Perie de podea
8. Butonul recipientului de praf
9. Recipient praf
10. Cuier de perete
11. Perie combinată
12. Pachet de baterii
13. Șurub de expansiune
14. Adaptor

### Date tehnice

	GRĂDINĂ 54618 VG	GRĂDINĂ 54621 VG
<b>Voltaaj</b>	18,5 V	22.2V
<b>Unitatea de putere nominală a motorului</b>	140W	150W
<b>Putere nominală a motorului periei</b>	15W	
<b>Capacitatea bateriei</b>	1850 mAh	
<b>Timp de funcționare la putere maximă</b>	12 minute	15 minute
<b>Timp de funcționare la putere minimă</b>	până la 40 min	
<b>Timp de încărcare</b>	4-5 ore	

Drepturile de a face modificări tehnice și de proiectare sunt rezervate.

Valorile furnizate împreună cu aparatul sau documentele însoțitoare sunt citiri de laborator în conformitate cu standardele respective. Aceste valori pot diferi în funcție de utilizare și de condițiile ambientale.

## 2 Prezentare generală

### Parametru de alimentare externă

	GRĂDINĂ 54618 VG	GRĂDINĂ 54621 VG
Producător	E-TEK Electronics Manufactory Co. , LTD.	
Identificator model	ZD012K220050EU ZD012K220050BS	ZD012K265050EU
Tensiune de intrare	100-240V~	
Frecvența de intrare	50/60Hz	
Curent de intrare	0,5A	
Tensiune de ieșire	22,0 V	26,5 V
Curent de ieșire	0,5A	0,5A
Putere de ieșire	11.0W	13.25W
Eficiență activă medie	84.14%	85.92%
Eficiență la sarcină redusă (10%)	73.89%	77.46%
Consum de energie fără sarcină	0,075 W	0,086W

Informații tehnice privind modurile de funcționare cu consum redus de energie în conformitate cu Regulamentul UE 2023/826

Mod	CONSUM DE ENERGIE (WATT)	PERIOADĂ (MINUTE) *
Dezactivat	0.3	1 minut
Standby	-	-
Mod de așteptare cu afișare de informații sau stare	-	-
Standby în rețea	-	-

\*: Perioada după care echipamentul ajunge automat în modul de așteptare, modul oprit sau standby în rețea în câteva minute și rotunjit la cel mai apropiat minut.

### 3 Instalare

#### Utilizare prevăzută

Acest aparat este destinat uzului casnic și nu este potrivit pentru uz industrial.

#### Instalarea cuierului de perete

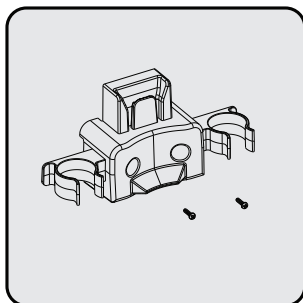

Poziționați cuierul de perete la o înălțime de 112- 114 cm de la sol.

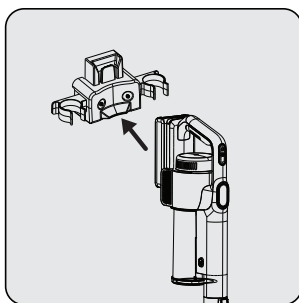

1- Fixați două dibluri pe perete  
2- Așezați două șuruburi în locațiile lor pe cuierul de perete și montați-le pe diblurile de pe perete.

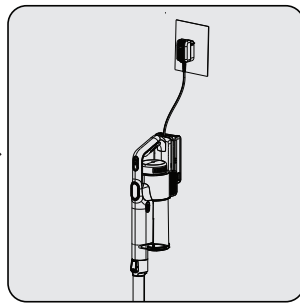

Conectați adaptorul de încărcare la priză.

#### Instalarea corpului și a periei

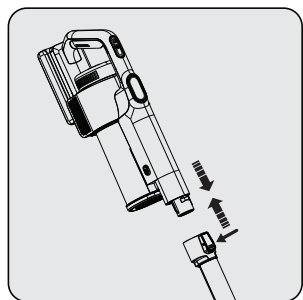

Împingeți tubul în direcția săgeții spre corp apăsând butonul de eliberare a tubului.

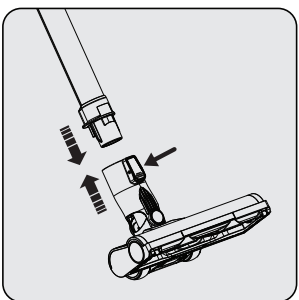

Apăsăți butonul de eliberare a periei de podea de pe peria de podea și împingeți-l în direcția săgeții spre tub.

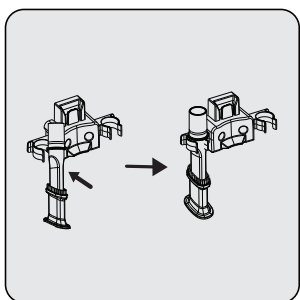

Atașați perie combinată la cuierul de perete.

## 4 Operațiune

### Încărcarea aparatului

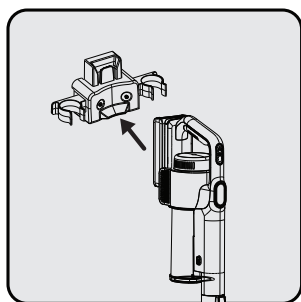

Așezați aparatul pe cuierul de perete.  
După ce ați așezat produsul pe cuierul de perete, împingeți aparatul spre cuierul de perete.

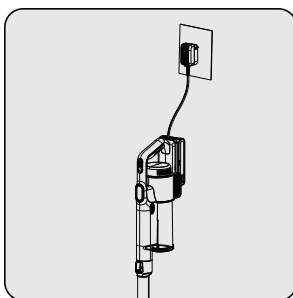

Conectați adaptorul de încărcare la priză.

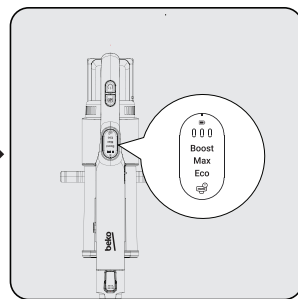

Clipirea LED-urilor indicatorului de încărcare în culoare albă indică faptul că aparatul este încărcat.

- Când toate nivelurile LED-urilor indicatorului de încărcare sunt aprinse, acest lucru indică faptul că încărcarea aparatului este finalizată.



Este nevoie de până la 4 până la 6 ore pentru a încărca complet aparatul. Aparatul nu trebuie să funcționeze în timpul încărcării.



Dacă aparatul este așezat pe stația de încărcare în timp ce este în funcțiune, acesta trebuie oprit automat.

## 4 Operațiune

### Utilizare

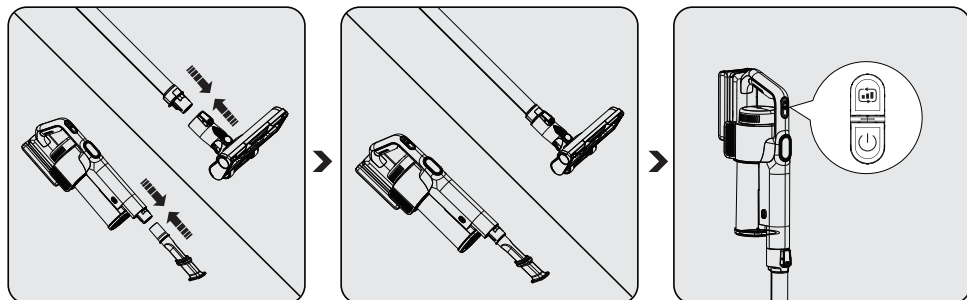

Reglați capul periei în funcție de tipul de pardoseală care trebuie curățată: (pentru covoare) sau (pentru pardoseli dure). Pentru a regla duza combinată la tipul de podea care trebuie curățat: (pentru covoare) sau (pentru podea dură).

Apăsăți butonul de alimentare de pe mâner.



Aparatul poate fi plasat pentru încărcare înainte de descărcarea completă a bateriei. Aparatul poate fi păstrat continuu în timpul încărcării pe stația de încărcare până la următoarea operație.

Acest aparat este potrivit pentru utilizare pe covoare și podele dure.

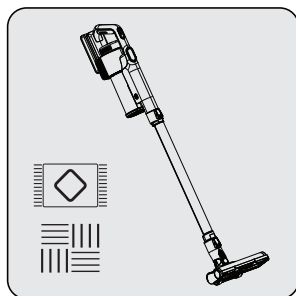

## 5 Curățarea și întreținerea

### Accesorii

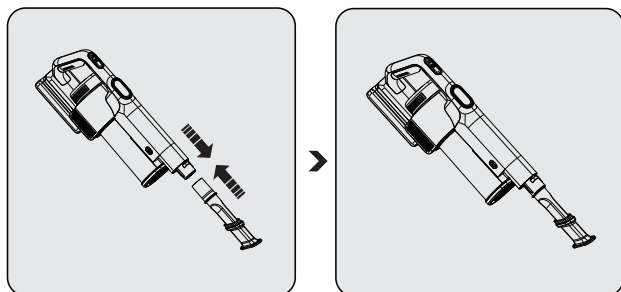

Scoateți accesoriul (perie combinată cu duză în formă de T) și conectați-l la mâner.

Opriti și deconectați aparatul înainte de curățare.



**AVERTISMENT:**Nu folosiți niciodată benzină, solvent, produse de curățat abrazive, obiecte metalice sau perii dure pentru a curăța aparatul.



**AVERTISMENT:**Deformarea poate apărea pe filtre în timp ca urmare a utilizării. Acesta trebuie înlocuit cu unul nou pentru a preveni pierderea performanței. Contactați serviciile pentru clienți pentru a cumpăra unul nou.

### Curățarea recipientului de praf și a filtrelor



**AVERTISMENT:**Nu spălați filtrele.



Vă recomandăm să curățați coșul de gunoi după fiecare operație.

## 5 Curățarea și întreținerea

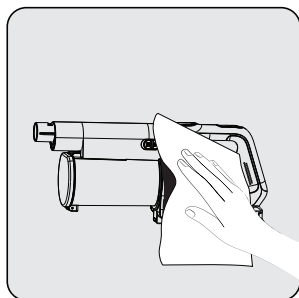

Ștergeți suprafața corpului cu o cârpă umedă.

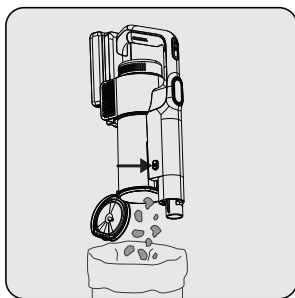

Apăsați butonul de golire a recipientului de praf. Capacul recipientului de praf va fi deschis. Goliți tot praful pe care îl conține.

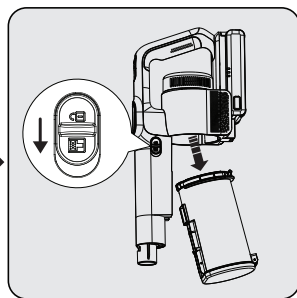

Pentru o curățare detaliată a filtrelor, scoateți recipientul de praf glisând comutatorul de eliberare în jos.

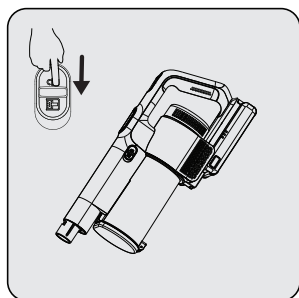

Trageți EPA E10 și suportul filtrului de plastic de pe mânerul EPA E10.

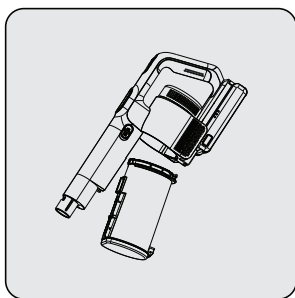

Separăți EPA E10 și filtrul de plastic unul de celălalt.

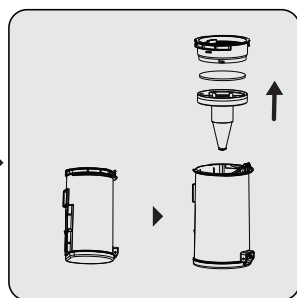

Îndepărtați praful de pe filtrul EPA E10 atingându-l pe o suprafață dură, cum ar fi un coș de gunoi sau folosind o perie.

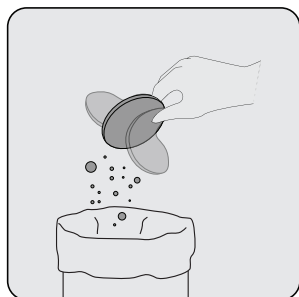

Îndepărtați praful de pe filtrul de plastic atingându-l pe o suprafață dură, cum ar fi un coș de gunoi sau folosind o perie.

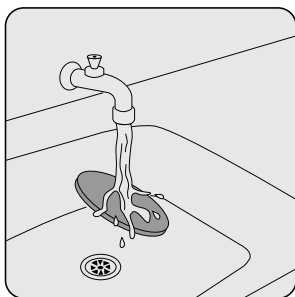

Atașați filtrul EPA E10 la filtrul din plastic din spate.



Atașați filtrul de plastic pe inelul coșului de gunoi (5).

## 5 Curățarea și întreținerea

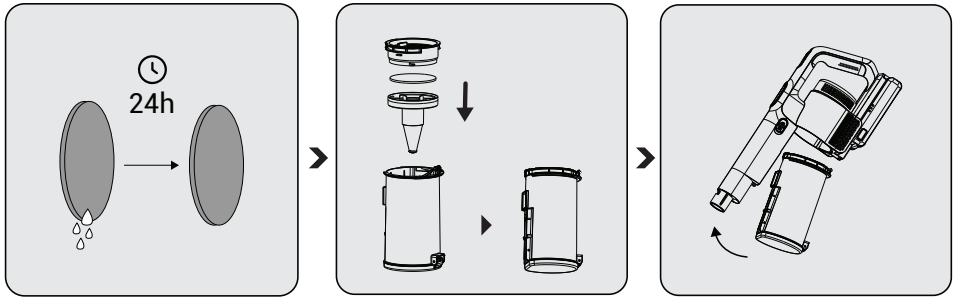

Fixați conectorul coșului de gunoi la găurile de pe corp, apoi fixați coșul de gunoi până când auziți sunetul de clic.

### Curățarea periei



**AVERTISMENT:** Nu spălați perie de podeași rola principală.

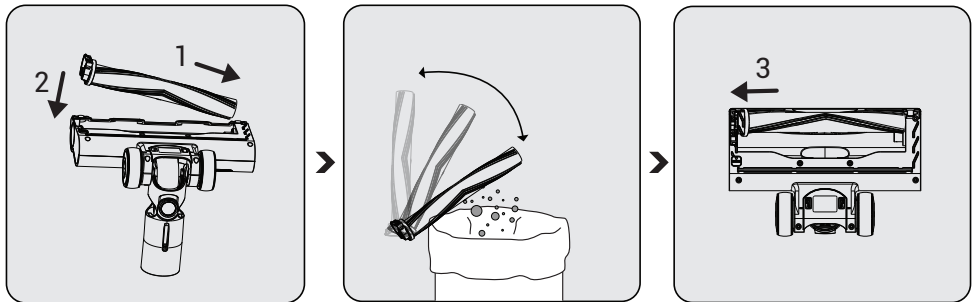

Apăsăți butonul de eliberare a rolei.

Îndepărtați praful de pe el atingându-l ușor pe o suprafață tare sau îndepărtați praful cu o perie. Dacă vreun păr etc. este încurcat, îndepărtați-l tăindu-l.

Fixați rola înapoi la locul său împingând.

## 5 Curățarea și întreținerea

---

### Depozitare

- Opriți aparatul.
- Scoateți adaptorul din priza de perete.
- Asamblați aspiratorul pe cuierul de perete.

### Transport și transport maritim

- În timpul transportului și transportului, transportați aparatul cu ambalajul original. Ambalajul aparatului vă protejează aparatul împotriva deteriorării fizice.
- Nu puneți obiecte grele pe aparat sau pe ambalajul acestuia. În caz contrar, aparatul poate fi deteriorat.
- Dacă aparatul este căzut, este posibil ca aparatul să nu funcționeze sau să apară deteriorări permanente.

## 6 Depanare

PROBLEMĂ	CAUZA POSIBILA	SOLUȚIE
Nu funcționează.	Bateria este goală.	Încărcați-l.
	Bateria poate fi dezamblată.	Scoateți bateria și instalați din nou.
	Conexiunea de vid este blocată.	Demontați aparatul în corp, perie și baghetă. Inspectați și curățați punctele de conectare.
Puterea de aspirație este scăzută.	Recipientul de praf este plin.	Curățați recipientul de praf și filtrele.
	Este posibil să fi ajuns la perioada de curățare a filtrelor.	Curățați filtrele.
	Filtrele pot fi deformată ca urmare a funcționării și poate să fi venit perioada lor de înlocuire.	Vă rugăm să contactați serviciul clienți pentru a cumpăra un filtru nou.
	Spuma de admisie a motorului nu a fost curățată.	Curățați filtrele și reîncărcați aparatul.
	Peria turbo nu se rotește. Este posibil ca părul și materialele similare să se fi încurcat la rotație roțiți pe peria turbo.	Curățați rola de perie turbo.
Există zgomot deranjant de la motor.	Conexiunea de vid este blocată.	Demontați aparatul în corp, perie și baghetă. Inspectați și curățați punctele de conectare.
	Este posibil ca ceva să se fi blocat între rezervorul de praf și filtru.	Deschideți rezervorul de praf și, în special, zona filtrului.

## 6 Depanare

Parte	Defecțiune	Cod de eroare	Soluție
1	Descărcarea bateriei din cauza supraîncălzirii	LED-urile 1 și LED 2 clipește rapid și se sting după 5 secunde	Aceasta este protecția la supra-temperatură a bateriei. Odată ce celulele bateriei se răcesc, produsul poate relua funcționarea. Vă rugăm să nu vă îngrijorați.
2	Tensiunea de ieșire a adaptorului este ridicată	LED-ul 1 se aprinde și se stinge după 5 secunde	Verificați dacă adaptorul este corect. Dacă problema persistă chiar și cu adaptorul adecvat, vă rugăm să contactați serviciul post-vânzare
3	Tensiunea de ieșire a adaptorului este scăzută	LED-ul 1 se aprinde și se stinge după 5 secunde	Verificați dacă adaptorul este corect. Dacă problema persistă chiar și cu adaptorul adecvat, vă rugăm să contactați serviciul post-vânzare
4	Curentul de ieșire al adaptorului este ridicat	LED-ul 1 pornit și LED-ul 2 clipește rapid și se sting după 5 secunde	Verificați dacă adaptorul este corect. Dacă problema persistă chiar și cu adaptorul adecvat, vă rugăm să contactați serviciul post-vânzare
5	Protecție împotriva blocării roților de perie	Pictograma de blocare a periei de pe panou devine roșie	Vă rugăm să verificați dacă vreun obiect este blocat în rola periei. Încercați să curățați orice elemente de pe rolă și reporniți produsul. Dacă problema persistă, vă rugăm să contactați asistența post-vânzare
6	Alte defecțiuni	Altele	Vă rugăm să contactați asistența post-vânzare



# CERTIFICAT DE GARANȚIE

Tensiune de alimentare/frecvență: 220-240V~, 50-60Hz

Importator: Beko Romania SA, Găești, str. 13 Decembrie nr. 210, jud. Dâmbovița, email: office.ro@beko.com

TIP:  Aspirator

Fier /Stație de călcat

Model / Serie: .....

## VÂNZĂTOR

Nr. factură: ..... Data: .....

Vânzător (firma, localitatea): .....

## CUMPĂRĂTOR

Nume ..... Localitatea .....

Str. .... Nr. .... Bloc ..... Sc. .... Et. .... Ap. ....

Județ ..... Telefon ..... E-mail .....

S-a efectuat proba de funcționare a aparatului, s-a prezentat modul de folosire, s-au predat instrucțiunile de utilizare și toate accesoriile. Am primit aparatul în perfectă stare de funcționare.

Stimați clienți,

La cumpărare vă recomandăm să solicitați efectuarea probei de funcționare și să verificați existența instrucțiunilor de utilizare și a accesoriilor.

Pentru a putea beneficia de toate avantajele produselor și serviciilor noastre vă rugăm:

- să citiți cu atenție și să respectați recomandările prezentate în "Instrucțiunile de utilizare",
- să păstrați cu grijă acest certificat pentru a-l putea prezenta (împreună cu documentul fiscal de achiziție), personalului Service, la orice sesizare efectuată în perioada de garanție.

Vă mulțumim că ați optat pentru cumpărarea unui produs Beko!

## Garanția legală de conformitate

**Durata medie de utilizare a produsului este de 5 ani!**

**Perioada de garanție legală de conformitate este de 2 ani de la livrarea produsului\*,**

\*prin „produs” se înțelege „bun” conform OUG nr. 140/2021<sup>1</sup>

Perioada de garanție legală de conformitate pentru conținutul digital sau serviciul digital în cazul bunurilor cu elemente digitale pentru care contractul de vânzare-cumpărare prevede furnizarea continuă de conținut digital sau a serviciului digital pe durată determinată este de:

- 2 ani de la livrare, respectiv de la livrarea bunului – pentru produse cu durata medie de utilizare de 5 ani (art. 9 (3) din OUG nr. 140/2021);
- 5 ani de la livrare, respectiv de la livrarea bunului – pentru produse cu durata medie de utilizare mai mare de 5 ani (art. 9 (3) din OUG nr. 140/2021);
- Pe tot parcursul perioadei de furnizare a conținutului / serviciului digital – pentru furnizare continuă a conținutului / serviciului digital pe o perioadă mai mare de 5 ani (art. 9 (4) din OUG nr. 140/2021).

<sup>1</sup>Ordonanță de urgență 140/2021 privind anumite aspecte referitoare la contractele de vânzare de bunuri





**Remedii incluse în garanția legală de conformitate conform OUG nr. 140/2021**  
(vă rugăm să aveți în vedere prevederile de mai jos)

**Beko Romania S.A. garantează toate drepturile legale prevăzute de OUG nr. 140/2021 în beneficiul consumatorilor cu privire la garanția legală de conformitate. Dispozițiile prezentului certificat de garanție legală de conformitate se completează, în mod corespunzător, cu dispozițiile OUG nr. 140/2021.**

În caz de neconformitate, consumatorul are dreptul de a beneficia de aducerea în conformitate a bunurilor, de a beneficia de o reducere proporțională a prețului sau de a obține încetarea contractului, în condițiile legii - art. 11 (1).

Consumatorii beneficiază de înlocuirea bunurilor în cazul în care neconformitatea acestora este constatată la scurt timp după livrare, fără a depăși 30 de zile calendaristice. Art.11(7)

Pentru ca bunurile să fie aduse în conformitate, consumatorul poate opta între reparație și înlocuire, cu excepția cazului în care măsura corectivă aleasă ar fi imposibilă sau, în comparație cu cealaltă măsură corectivă disponibilă, ar impune vânzătorului costuri care ar fi disproporționate, luând în considerare toate circumstanțele (ex. valoarea bunurilor în cazul în care nu ar fi existat neconformitatea, gravitatea neconformității sau dacă măsura corectivă alternativă ar putea fi executată fără vreun inconvenient semnificativ pentru consumator) - art. 11 (2).

### **Instalarea incorectă a bunurilor (art. 7).**

Orice neconformitate cauzată de instalarea incorectă a bunurilor este considerată ca reprezentând o neconformitate a bunurilor, în oricare din următoarele situații:

- a) instalarea face parte din contractul de vânzare și a fost realizată de vânzător sau sub răspunderea vânzătorului;
- b) instalarea, destinată să fie realizată de consumator, a fost realizată de acesta și instalarea incorectă s-a datorat unor deficiențe în instrucțiunile de instalare furnizate de vânzător sau, în cazul bunurilor cu elemente digitale, de către vânzătorul sau furnizorul conținutului digital sau al serviciului digital.

### **Proba neconformității.**

Orice neconformitate care este constatată în termen de un an de la data la care bunurile (inclusiv cele cu elemente digitale) au fost livrate este prezumată a fi existat deja în momentul livrării bunurilor până la proba contrarie sau cu excepția cazului în care această prezumție este incompatibilă cu natura bunurilor sau cu natura neconformității - art. 10 (1).

În cazul bunurilor cu elemente digitale pentru care contractul de vânzare prevede furnizarea continuă de conținut digital sau de servicii digitale pentru o anumită perioadă, sarcina probei cu privire la conformitatea conținutului digital sau a serviciului digital pe parcursul perioadelor de garanție legală îi revine vânzătorului în cazul unei neconformități care este constatată pe parcursul acestei perioade - art. 10 (3).

### **Remediere prin reparație.**

În cazul în care neconformitatea este remediată prin reparație, termenele de garanție legală se prelungească cu timpul de nefuncționare a bunului, din momentul la care a fost adusă la cunoștință vânzătorului lipsa de conformitate până la predarea efectivă a bunului în stare de utilizare normală către consumator - art. 12 (6).

## **Remediere prin înlocuire.**

În cazul în care neconformitatea este remediată prin înlocuire, pentru bunurile care înlocuiesc bunurile neconforme, termenele legale de garanție pentru produsul înlocuit încep să curgă de la data înlocuirii cu noul produs - art. 12 (7).

## **Reducerea prețului și încetarea contractului.**

Consumatorul are dreptul fie să obțină o reducere proporțională a prețului în conformitate cu legea, fie să obțină încetarea contractului de vânzare în condițiile legii, în oricare dintre următoarele cazuri - art. 11(4):

- a) vânzătorul nu a finalizat reparația sau înlocuirea sau, după caz, nu a finalizat reparația sau înlocuirea potrivit prevederilor legii sau vânzătorul a refuzat să aducă în conformitate bunurile potrivit prevederilor legii;
- b) se constată o neconformitate, în pofida eforturilor vânzătorului de a o remedia;
- c) neconformitatea este de o asemenea gravitate încât justifică o reducere de preț sau dreptul la încetarea imediată a contractului de vânzare;
- d) vânzătorul a declarat că nu va aduce bunurile în conformitate într-un termen rezonabil sau fără inconveniente semnificative pentru consumator ori acest lucru reiese clar din circumstanțele cazului.

Consumatorul are dreptul de a suspenda plata unei părți restante din prețul bunurilor sau a unei părți a acesteia până în momentul în care vânzătorul își va fi îndeplinit obligațiile care îi revin în temeiul legii - art. 11(6). Reducerea de preț este proporțională cu diminuarea valorii bunurilor primite de consumator în comparație cu valoarea pe care bunurile ar avea-o dacă ar fi în conformitate - art.13.

## **Încetarea contractului:**

- a) nu poate fi solicitată dacă vânzătorul dovedește că neconformitatea este minoră;
- b) poate fi solicitată pentru totalitatea bunurilor achiziționate și livrate, deși motivul de încetare vizează doar anumite bunuri, în cazul în care consumatorului nu i se poate pretinde în mod rezonabil să accepte să păstreze numai bunurile conforme;
- c) determină obligația consumatorului de a returna vânzătorului bunurile, pe cheltuiala vânzătorului;
- d) determină obligația vânzătorului de a rambursa consumatorului prețul plătit pentru bunuri la primirea bunurilor sau a unei dovezi prezentate de consumator că bunurile au fost returnate; vânzătorul va folosi aceleași modalități de plată ca și cele folosite de consumator pentru tranzacția inițială, cu excepția cazului în care consumatorul a fost de acord cu o altă modalitate de plată și cu condiția de a nu cădea în sarcina consumatorului plata de comisioane în urma rambursării.

Garanția legală pentru viciu ascuns este aplicabilă în condițiile legii, conform OG nr. 21/1992 (revizia 2) privind protecția consumatorului, OUG nr. 140/2021 și Codului Civil. Viciul ascuns reprezintă deficiența calitativă a unui produs livrat sau a unui serviciu prestat care nu a fost cunoscută și nici nu putea fi cunoscută de către consumator prin mijloacele obișnuite de verificare.



## UNITĂȚILE SERVICE ALE BEKO ROMÂNIA S.A. EXECUTĂ REPARAȚII ÎN TERMENUL DE GARANȚIE ȘI ÎN AFARA ACESTUIA

Nr. crt.	Data Reclamației	Data primirii în reparație	Reparat			Reparația curentă și/sau componenta înlocuită	Prelungirea termenului de garanție	Efectuarea verificării	
			Programat	Data ridicării aparatului	Cauza întârzierii			SERVICE	CLIENT

### CONDITII SUPLEMENTARE DE GARANȚIE LEGALĂ DE CONFORMITATE:

Pentru orice defecțiune aparută în perioada de garanție legală, apelăm la vânzător (respectiv, prin magazinul de unde a fost achiziționat produsul sau direct, prin Call Center, Prelungirea termenului de garanție se va înscrie în certificatul de garanție de către unitatea SERVICE care a efectuat reparația. Garanția acoperă reparaerea și/sau înlocuirea pieselor constatate ca neconforme în sensul OUG nr. 140/2021 (necauzate de consumator) de către tehnicienii Service. Termenul de realizare a operațiilor de reparație, înlocuire sau întreținere este de 15 zile calendaristice de la data la care cumpărătorul a sesizat lipsa de conformitate către vânzător (respectiv, prin magazinul de unde a achiziționat produsul sau direct prin Call Center).  
Reparațiile / înlocuirile se efectuează cu respectarea următoarelor condiții - art. 12(1)-(5) din OUG nr. 140/2021:  
a) fără costuri și fără vreun inconvenient semnificativ pentru consumator, fiind și de scopul pentru care consumatorul a solicitat bunurile în cauză;  
b) consumatorul pune bunurile la dispoziția vânzătorului, iar vânzătorul preia bunurile înlocuite pe propria cheltuială;  
c) obligația de a repara sau înlocui bunurile include, după caz, demontarea bunurilor neconforme și instalarea bunurilor de înlocuire sau a bunurilor reparate sau suportarea costurilor aferente demontării și instalării;

d) consumatorul nu este obligat să plătească pentru utilizarea normală a bunurilor înlocuite în perioada care a precedat înlocuirea acestora.

### Reclamațiile referitoare la aspectele prevăzute mai jos, se rezolvă numai contra cost:

- piesele și accesoriile care prezintă lovituri, zgârieturi, spărturi sau deformări din vina exclusivă a consumatorului.

### PRODUSUL NU BENEFICIAZĂ DE GARANȚIE LEGALĂ DE CONFORMITATE ÎN URMĂTOARELE CAZURI:

- Nu au fost respectate instrucțiunile de transport, manipulare, instalare și întreținere prescise.
- Subansamblurile și accesoriile casabile care se deteriorează în timpul transportului vor fi înlocuite de vânzător (în cazul în care transportul e asigurat de vânzător sau sub responsabilitatea acestuia).

3. Garanția nu se acordă subsansamblelor și accesoriilor casabile ale produselor care suferă deteriorări din vina exclusivă a consumatorului.

4. Tensiunea de alimentare are valori care nu se încadrează în limitele prevăzute de standarde (SREN 50160).

5. Instalația electrică a utilizatorului prezintă improvizații sau neconformități.

6. Produsul a fost folosit în alte scopuri decât cel pentru care a fost proiectat.

7. Produsul a suportat intervenții (reparații, modificări) din partea unor persoane neautorizate de producător.

### Drepturile consumatorului sunt cele prevăzute în OUG nr. 140/2021 și OG 21/1992 (republicată).

În cadrul acestui proces, Beko România S.A. vă prelucurează date cu caracter personal, cu respectarea legilor aplicabile privind confidențialitatea și protecția datelor. Pentru informații complete despre modul în care vă prelucram datele, precum și despre drepturile dumneavoastră, vă rugăm să consultați secțiunea "Protecția datelor personale", accesând site-ul nostru la adresa <https://www.beko.ro/>.

# Prvo pročitajte ovaj vodič!

Poštovani kupče,

Hvala vam što ste izabrali Beko proizvod. Želimo da postignete optimalnu efikasnost od ovog visokokvalitetnog proizvoda koji je proizveden najsavremenijom tehnologijom. Obavezno pročitajte i razumite ovaj vodič i dodatnu dokumentaciju u potpunosti pre upotrebe i čuvajte je kao referencu. Uključite ovaj vodič u jedinicu ako je predate nekom drugom. Pridržavajte se svih upozorenja i informacija u ovom dokumentu i sledite uputstva.

## Simboli i njihovo značenje

Ovi simboli se koriste u ovom uputstvu:



Važne informacije i korisni saveti o upotrebi.



**UPOZORENJE:**Upozorenja na opasne situacije u vezi sa bezbednošću života i imovine.



Stepen zaštite od električnog udara

# 1 Važna bezbednosna i ekološka uputstva

Ovaj odeljak sadrži bezbednosna uputstva za sprečavanje opasnosti koje mogu dovesti do povreda ili oštećenja imovine.

Svaka garancija je nevažeća ako se ne poštuju ova uputstva.

## Opšta bezbednost

- Ovaj uređaj je u skladu sa međunarodnim bezbednosnim standardima.
- Ovaj uređaj mogu koristiti deca starija od 8 godina, osobe sa fizičkim, senzornim ili mentalnim izazovima ili osobe sa nedostatkom iskustva ili znanja; sve dok je obezbeđena kontrola ili su pružene informacije o opasnostima. Deca ne smeju da se igraju uređajem. Čišćenje i korisničko održavanje ne smeju obavljati deca bez nadzora.
- Nemojte koristiti uređaj ako su kabl za napajanje ili uređaj oštećeni. Kontaktirajte ovlašćeni servis.
- Vaše mrežno napajanje mora odgovarati informacijama prikazanim na natpisnoj pločici uređaja.
- Nemojte koristiti uređaj sa produžnim kablom.
- Da biste sprečili oštećenje kabla za napajanje, sprečite njegovo stezanje, stezanje ili trljanje o oštre ivice.
- Ne dodirujte utikač uređaja vlažnim ili mokrim rukama dok je uređaj priključen na napajanje.
- Nemojte povlačiti kabl dok isključujete uređaj.
- Nemojte usisavati zapaljive materijale i postarajte se da se pepeo cigareta ohladi pre usisavanja.
- Nemojte usisavati vodu i druge tečnosti.
- Zaštitite uređaj od padavina, vlage i izvora toplote.
- Nemojte koristiti uređaj u ili u blizini eksplozivnih ili zapaljivih okruženja i supstanci.
- Isključite uređaj iz utičnice pre čišćenja i održavanja.
- Ne potapajte uređaj ili njegov kabl za napajanje u vodu radi čišćenja.
- Nemojte rastavljati uređaj.
- Koristite samo originalne delove ili delove koje preporučuje proizvođač.
- Da biste sprečili začepljenje filtera ili oštećenje motora, nemojte usisavati cement, gips ili fragmente komprimovanog papira.
- Koristite uređaj samo sa adapterom koji se isporučuje sa uređajem.
- Nemojte koristiti uređaj bez filtera, može se oštetiti.
- Ako držite ambalažne materijale, držite ih van domašaja dece.
- Ovaj uređaj nije namenjen za upotrebu od strane osoba, uključujući decu, sa fizičkim, senzornim i mentalnim invaliditetom ili onih koji nemaju adekvatno iskustvo i znanje o njegovoj upotrebi, osim ako su pod nadzorom osobe odgovorne za njihovu bezbednost ili su obavešteni o radu uređaja.
- Deca moraju biti pod nadzorom kako bi se sprečilo da se igraju uređajem.
- Isključite adapter i izvadite bateriju pre bilo kakvog postupka čišćenja ili održavanja.

# 1 Važna bezbednosna i ekološka uputstva

- Da bi se izbegao bilo kakav rizik od opasnosti, oštećeni adapter zamenjuje proizvođač, ovlašćeni predstavnik proizvođača ili slično kvalifikovani tehničar.
- Držite prste, kosu i labavu odeću dalje od pokretnih delova ili zazora tokom usisavanja.
- Baterije se moraju izvaditi iz uređaja pre bacanja uređaja.
- Isključite uređaj iz napajanja pre nego što izvadite bateriju.
- Odložite iskorišćene baterije u skladu sa lokalnim zakonima i propisima.
- Baterije uključene u ovaj uređaj mogu zameniti samo kvalifikovane osobe.
- Uređaj nije namenjen za upotrebu u komercijalne svrhe. Ovaj uređaj nije namenjen za komercijalnu upotrebu, namenjen je za kućnu upotrebu i primenu na sledeći način:
  - U kuhinjama za osoblje prodavnica, kancelarija i drugih radnih okruženja
  - U seoskim kućama;
  - Od strane korisnika u hotelima, motelima ili drugim smeštajnim objektima
  - U hostelima ili sličnim okruženjima.
- **UPOZORENJE:** Koristite odvojivu jedinicu za napajanje ZD012K220050BS / HCX1501-2200500B / ZD012K220050EU / HCX1501-2200500E (VRT 54618 VG) / ZD-012K265050EU / HCX1501-2650500E (VRT 54621 VG) isporučenu sa uređajem za punjenje baterije.
- Ovim uređajem ne smeju rukovati deca i osobe sa ograničenim fizičkim, senzornim i kognitivnim veštinama ili osobe sa nedostatkom iskustva i znanja, osim ako su pod nadzorom ili im nisu data odgovarajuća uputstva.
- Deca moraju biti pod nadzorom kako bi se sprečilo da se igraju uređajem.
- Izvadite ispražnjene baterije iz uređaja i odložite ih na bezbedan način
- Terminali za napajanje ne smeju biti kratkog spoja
- Odložite iskorišćene baterije u skladu sa lokalnim zakonima i propisima.
- Koristite samo sa baterijom I0998A (vrt 54618 VG)/I0842E (vrt 54621 VG)
- Uklonite i umetnite baterije u skladu sa Uputstvom za upotrebu
- Različite vrste baterija ili nove i korišćene baterije se ne smeju mešati
- Baterije treba umetnuti sa ispravnim polaritetom
- Ispražnjene baterije treba izvaditi iz uređaja i bezbedno odložiti
- Ako uređaj treba da se skladišti neiskorišćen duže vreme, baterije treba ukloniti
- Oštećenje ili nepravilna upotreba mogu prouzrokovati curenje baterije, u tom slučaju nemojte koristiti bateriju ili dodirivati bateriju golim rukama i odložiti je na bezbedno
- Ne izlažite baterije direktnoj sunčevoj svetlosti ili izvoru toplote.
- Utikač se mora izvaditi iz utičnice pre čišćenja ili održavanja uređaja.

# 1 Važna bezbednosna i ekološka uputstva

## Usklađenost sa WEEE Direktivom i odlaganje otpadnog proizvoda



Ovaj proizvod je u skladu sa EU WEEE Direktivom (2012/19/EU). Ovaj proizvod nosi klasifikacioni simbol za otpadnu električnu i elektronsku opremu (OEEO). Ovaj simbol označava da se ovaj proizvod ne sme odlagati sa drugim kućnim otpadom na kraju svog radnog veka. Korišćeni uređaj mora biti vraćen na zvanično sabirno mesto za reciklažu električnih i elektronskih uređaja. Da biste pronašli ove sisteme za sakupljanje, obratite se lokalnim vlastima ili prodavcu gde je proizvod pušen. Svako domaćinstvo ima važnu ulogu u obnavljanju i recikliranju starih uređaja. Odgovarajuće odlaganje korišćenog uređaja pomaže u sprečavanju potencijalnih negativnih posledica po životnu sredinu i zdravlje ljudi.

## Informacije o ambalaži



Ambalažni materijali proizvoda proizvedeni su od materijala koji se mogu reciklirati u skladu sa našim nacionalnim propisima o životnoj sredini. Ne odlazite ambalažni materijal zajedno sa domaćim ili drugim otpadom. Odnosite ih na mesta za sakupljanje ambalažnog materijala koja su odredile lokalne vlasti.

## Informacije o otpadnim baterijama



Ovaj simbol na ambalaži koja se odnosi na punjive baterije označava da se punjiva baterija ne sme odlagati sa kućnim otpadom. Hemijski simbol može pratiti ovaj simbol na nekim punjivim baterijama.

Takođe se mogu dodati simboli žive (Hg) i olova (Pb) ako punjive baterije sadrže više od %0,0005 žive i više od %0.004 sadržaja olova.

Punjive baterije se ne smeju odlagati zajedno sa kućnim otpadom, čak i ako ne sadrže teške metale. Uvek bacite iskorišćene baterije u skladu sa lokalnim zakonima o zaštiti životne sredine. Istražite propise o odlaganju otpada koji su na snazi u vašem području prebivališta.

## Šta učiniti za uštedu energije

- Kada koristite uređaj, podesite podešavanja brzine u skladu sa površinom, kako biste uštedeli energiju.
- Obično se manje brzine koriste prilikom čišćenja tvrdih površina, zavesa i sofa, dok se velike brzine koriste za čišćenje tepiha.

## Usklađenost sa RoHS direktivom

Proizvod koji ste kupili je u skladu sa EU RoHS Direktivom (2011/65/EU). Ne sadrži štetne i zabranjene materijale navedene u Direktivi.

## 2 Pregled

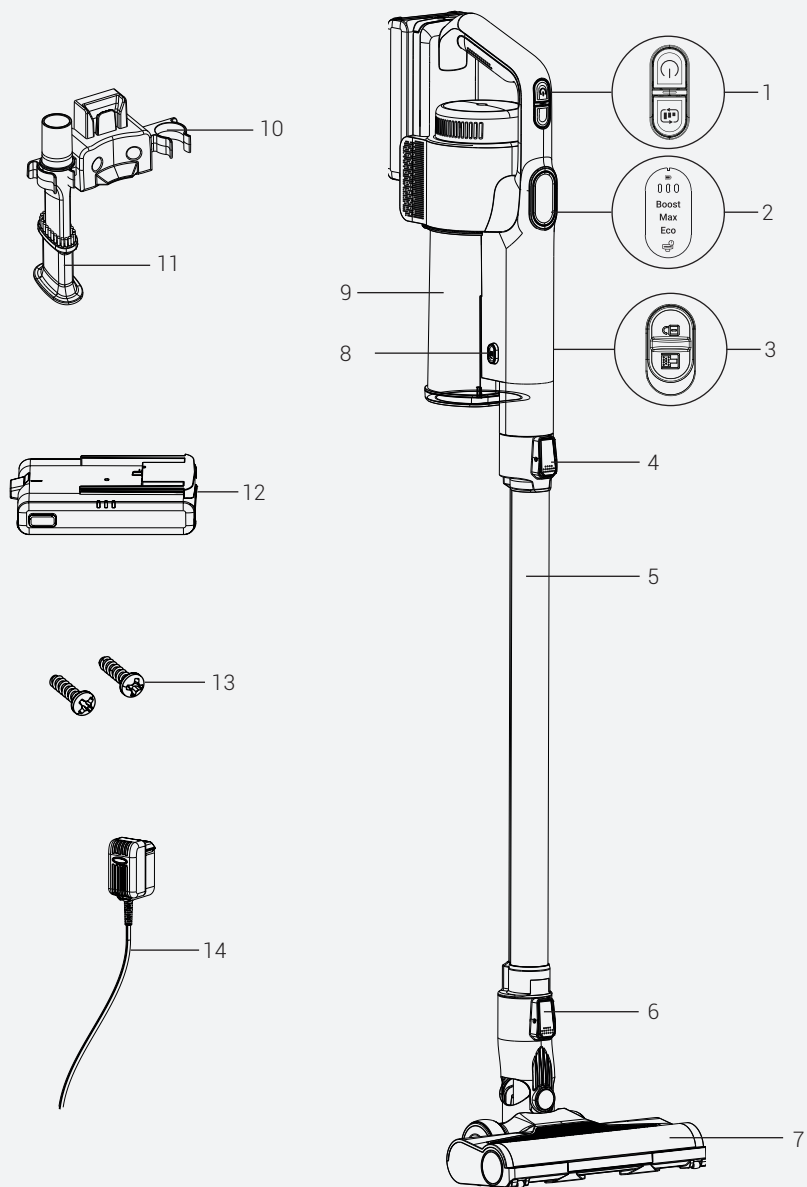

## 2 Pregled

### Kontrole i komponente

1. Dugme za uključivanje/isključivanje i brzinu
2. Ekran
3. Dugme za otpuštanje posude za prašinu
4. Dugme za otpuštanje uređaja
5. Cev
6. Dugme za otpuštanje četke
7. Četka za podove
8. Dugme za posudu za prašinu
9. Posuda za prašinu
10. Zidna vešalica
11. Kombinovana četka
12. Baterija
13. Vijak za proširenje
14. Adapter

### Tehnički podaci

	Vrt 54618 VG	Vrt 54621 VG
<b>Napon</b>	18.5V	22.2V
<b>Nazivna snaga motora jedinice</b>	140W	150W
<b>Nazivna snaga motora četke</b>	15W	
<b>Kapacitet baterije</b>	1850mAh	
<b>Vreme rada pri maksimalnoj snazi</b>	12 min	15 min
<b>Vreme rada pri minimalnoj snazi</b>	do 40 min	
<b>Vreme punjenja</b>	4-5 sati	

Zadržavaju se prava na tehničke i dizajnerske izmene.

Vrednosti isporučene sa uređajem ili njegovim pratećim dokumentima su laboratorijska očitavanja u skladu sa odgovarajućim standardima. Ove vrednosti se mogu razlikovati u zavisnosti od upotrebe i uslova okoline.

## 2 Pregled

### Parametar spoljnog napajanja

	Vrt 54618 VG	Vrt 54621 VG
Proizvođač	E-TEK Electronics Manufactory Co.,LTD.	
Identifikator modela	ZD012K220050EU ZD012K220050BS	ZD012K265050EU
Ulazni napon	100-240V~	
Ulazna frekvencija	50/60Hz	
Ulazna struja	0,5A	
Izlazni napon	22.0V	26.5V
Izlazna struja	0,5A	0,5A
Izlazna snaga	11.0W	13.25W
Prosečna aktivna efikasnost	84,14%	85,92%
Efikasnost pri niskom opterećenju (10%)	73,89%	77,46%
Potrošnja energije bez opterećenja	0,075W	0,086W

#### Tehničke informacije o režimima rada sa malom snagom u skladu sa Uredbom EU 2023/826

Režim	POTROŠNJA ENERGIJE(VATI)	PERIOD(MINUTI)*
Isključeno	0.3	1 min
Stanje pripravnosti	-	-
Režim pripravnosti sa prikazom informacija ili statusa	-	-
Umreženo stanje pripravnosti	-	-

\*:Period nakon kojeg oprema automatski dostiže režim pripravnosti, režim isključenosti ili umreženi režim pripravnosti u minutima i zaokružen na najbliži minut.

## 3 Instalacija

### Namena

Ovaj uređaj je namenjen za upotrebu u domaćinstvu i nije pogodan za industrijsku upotrebu.

### Montaža zidne vešalice

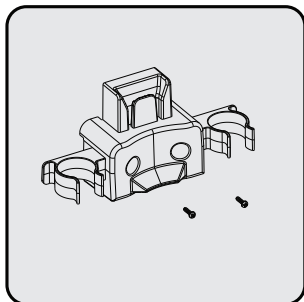

Postavite zidnu vešalicu na visinu od 112- 114 cm od tla.

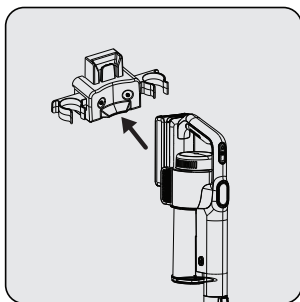

1- Pričvrstite dva tipla na zid  
2- Postavite dva šrafa na njihova mesta na zidnoj vešalici i montirajte na tiplu na zidu.

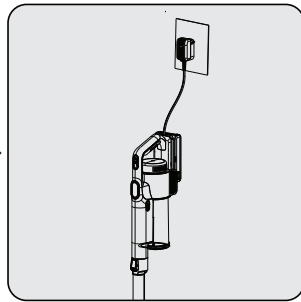

Priključite adapter za punjenje u utičnicu.

### Montaža tela i četke

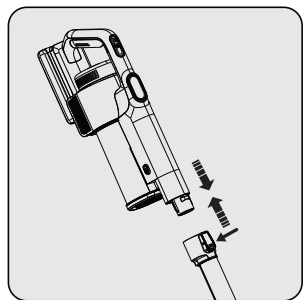

Gurnite cevčicu u smeru strelice prema telu pritiskom na dugme za otpuštanje cevi.

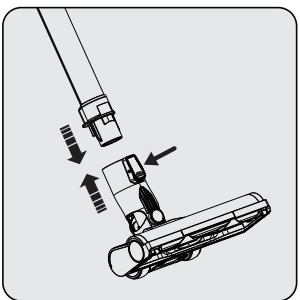

Pritisnite dugme za otpuštanje četke za pod na četki za pod i gurnite ga u smeru strelice prema cevi.

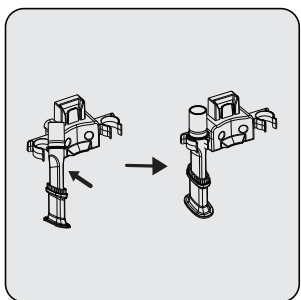

Priložite kombinovana četkana zidnu vešalicu.

## 4 Rad

### Punjenje uređaja

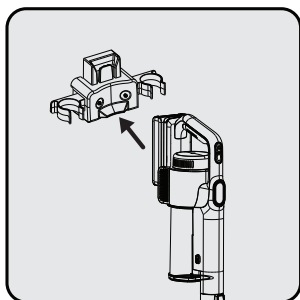

Postavite uređaj na zidnu vešalicu.

Nakon postavljanja proizvoda na zidnu vešalicu, gurnite uređaj prema zidnoj vešalici.

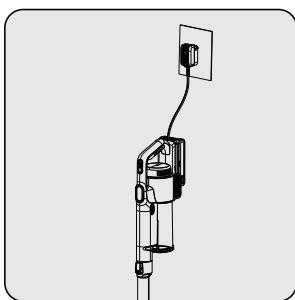

Priključite adapter za punjenje u utičnicu.

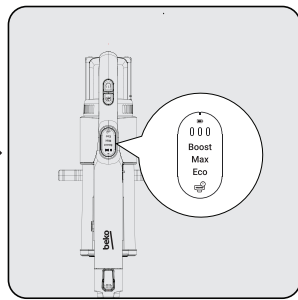

Treperenje led lampica indikatora napunjenosti u beloj boji označava da se uređaj puni.  
– Kada su svi nivoi led indikatora napunjenosti osvetljeni, to ukazuje na to da je punjenje uređaja završeno.



Potrebno je do 4 do 6 sati da se uređaj potpuno napuni. Uređaj se ne sme koristiti tokom punjenja.



Ako je uređaj postavljen na postolje za punjenje dok radi, automatski će se zaustaviti.

### Upotreba

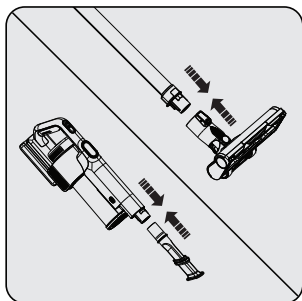

Podesite glavu četke prema vrsti poda koji treba očistiti: (za tepihe) ili (za tvrde podove). Za podešavanje kombinovane mlaznice prema vrsti poda koji treba očistiti: (za tepihe) ili (za tvrde podove).

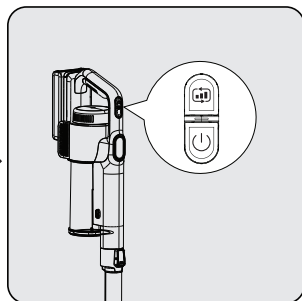
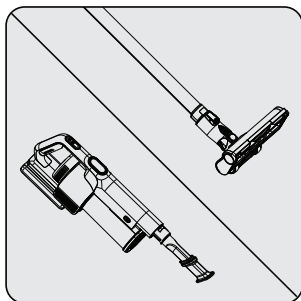

Pritisnite dugme za uključivanje na ručki.

## 4 Rad



Uređaj se može postaviti za punjenje pre potpunog pražnjenja baterije. Uređaj se može neprekidno puniti na postolju za punjenje do sledeće operacije.

Ovaj uređaj je pogodan za upotrebu na tepisima i tvrdim podovima.

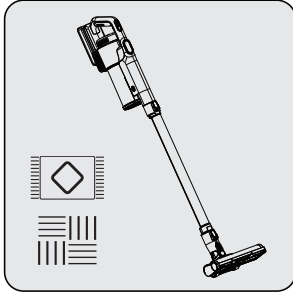

### Dodaci

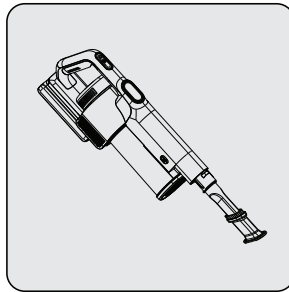
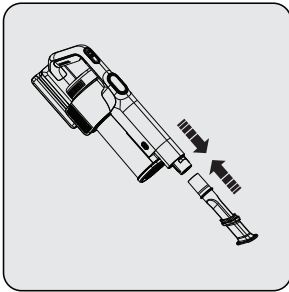

Izvadite dodatnu opremu (kombinovanu četku u obliku T mlaznice) i povežite je sa ručkohvatom.

Isključite i izvucite uređaj iz utičnice pre čišćenja.



**UPOZORENJE:** Nikada ne koristite benzin, rastvarač, abrazivna sredstva za čišćenje, metalne predmete ili tvrde četke za čišćenje uređaja.



**UPOZORENJE:** Na filterima može doći do deformacija tokom vremena kao rezultat upotrebe. Zamenjuje se novim kako bi se sprečio gubitak performansi. Kontaktirajte korisničku službu za kupovinu novog.

## 5 Čišćenje i održavanje

### Čišćenje posude za prašinu i filtera



**UPOZORENJE:** Nemojte prati filtere.



Preporučujemo vam da očistite kantu za prašinu nakon svake operacije.

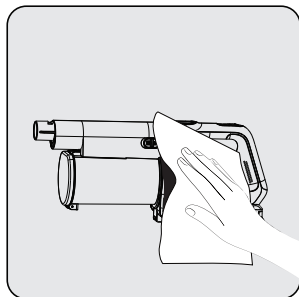

Obrišite površinu tela vlažnom krpom.

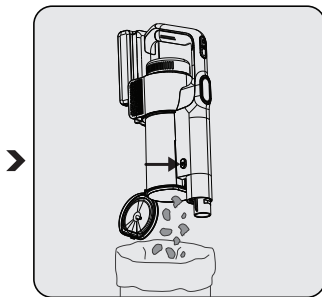

Pritisnite dugme za pražnjenje posude za prašinu. Otvoriće se poklopac posude za prašinu. Ispraznite svu prašinu koju sadrži.

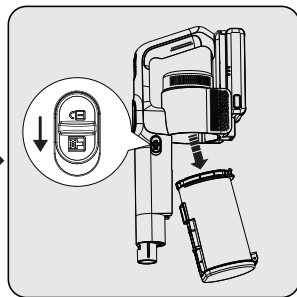

Za detaljno čišćenje filtera, uklonite posudu za prašinu pomeranjem prekidača za otpuštanje nadole.

## 5 Čišćenje i održavanje

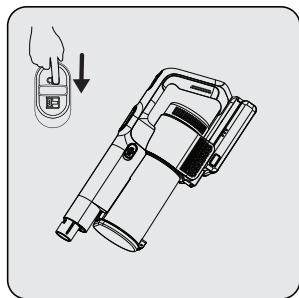

Izvucite EPA E10 i držač plastičnog filtera iz ručke EPA E10.

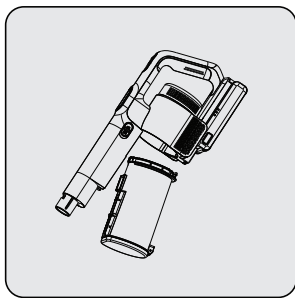

Odvojite EPA E10 i plastični filter jedan od drugog.

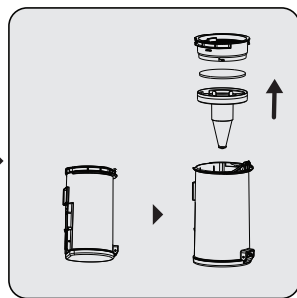

Uklonite prašinu sa EPA E10 filtera lupkanjem po tvrdoj površini kao što je kanta za otpatke ili četkom.

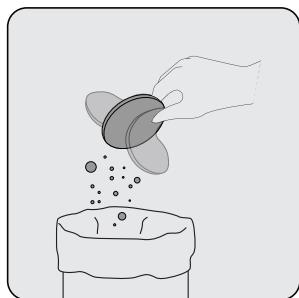

Uklonite prašinu sa plastičnog filtera lupkanjem po tvrdoj površini kao što je kanta za otpatke ili četkom.

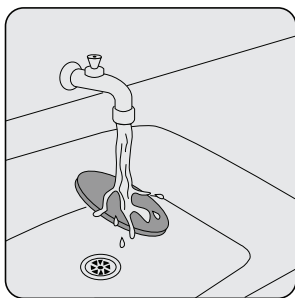

Pričvrstite EPA E10 filter na poleđinu plastičnog filtera.



Pričvrstite plastični filter na prsten kante za prašinu (5).

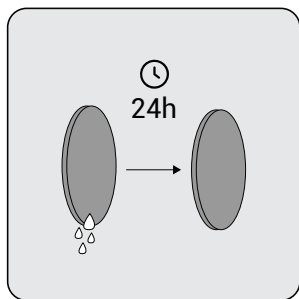

Pričvrstite konektor kante za prašinu na rupe na telu, a zatim pričvrstite kantu za prašinu dok ne čujete zvuk klika.

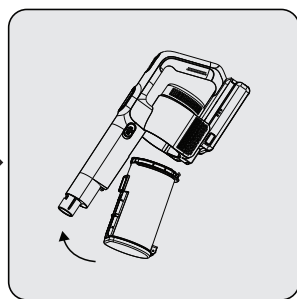
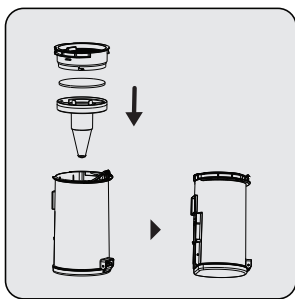

## 5 Čišćenje i održavanje

### Čišćenje četke



**UPOZORENJE:** Ne perite četka za podi glavnog valjka.

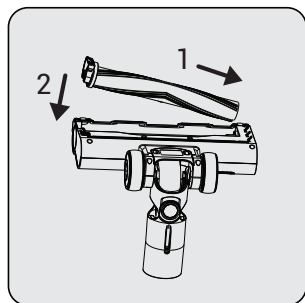

Pritisnite dugme za otpuštanje valjka.

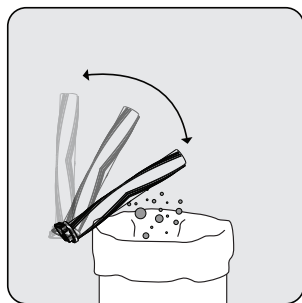

Uklonite prašinu sa njega laganim dodirima na tvrdu površinu ili uklonite prašinu četkom. Ako je bilo kakva dlaka, itd. zapetljena, uklonite je tako što ćete je odseći.

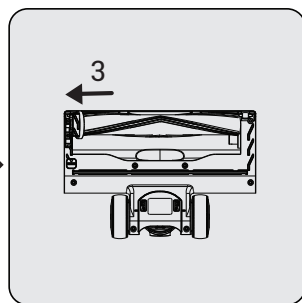

Pričvrstite valjak na njegovo mesto pritiskom.

### Skladištenje

- Isključite uređaj.
- Izvadite adapter iz zidne utičnice.
- Montirajte usisivač na zidnu vešalicu.

### Transport i otprema

- Tokom transporta i transporta, nosite uređaj sa originalnom ambalažom. Ambalaža uređaja štiti uređaj od fizičkih oštećenja.
- Ne stavljajte teške predmete na uređaj ili njegovu ambalažu. U suprotnom, uređaj može biti oštećen.
- Ako uređaj padne, uređaj možda neće raditi ili može doći do trajnog oštećenja.

## 6 Rešavanje problema

PROBLEM	MOGUĆI UZROK	REŠENJE
Ne radi.	Baterija je prazna.	Napunite ga.
	Baterija može biti skinuta sa sedišta.	Izvadite bateriju i postavite ponovo.
	Veza sa vakuumom je blokirana.	Rastavite uređaj na telo, četku i štapić. Pregledajte i očistite tačke povezivanja.
Usisna snaga je niska.	Posuda za prašinu je puna.	Očistite posudu za prašinu i filtere.
	Možda ste dostigli period čišćenja filtera.	Očistite filtere.
	Filteri mogu biti deformisani kao rezultat rada i može doći do perioda njihove zamene.	Obratite se korisničkoj službi da biste kupili novi filter.
	Pena na ulazu motora nije očišćena.	Očistite filtere i napunite uređaj.
	Turbo četka se ne okreće. Kosa i slični materijali su se možda zapetljali na rotirajućem na turbo četki.	Očistite valjak turbo četke.
Postoji uznemirujuća buka iz motora.	Veza sa vakuumom je blokirana.	Rastavite uređaj na telo, četku i štapić. Pregledajte i očistite tačke povezivanja.
	Možda se nešto zaglavilo između rezervoara za prašinu i filtera.	Otvorite rezervoar za prašinu i proverite područje filtera.

## 6 Rešavanje problema

Deo	Greška	Kôd greške	Rešenje
1	Pražnjenje akumulatora usled pregrevanja	LED 1 i LED 2 brzo trepere i gase se nakon 5 sekundi	Ovo je zaštita od previsoke temperature baterije. Kada se ćelije baterije ohlade, proizvod može da nastavi sa radom. Ne brinite.
2	Izlazni napon adaptera je visok	LED 1 se pali i gasi nakon 5 sekundi	Proverite da li je adapter ispravan. Ako se problem nastavi čak i sa odgovarajućim adapterom, obratite se servisu
3	Izlazni napon adaptera je nizak	LED 1 se pali i gasi nakon 5 sekundi	Proverite da li je adapter ispravan. Ako se problem nastavi čak i sa odgovarajućim adapterom, obratite se servisu
4	Izlazna struja adaptera je visoka	LED 1 svetli i LED 2 brzo treperi i isključuje se nakon 5 sekundi	Proverite da li je adapter ispravan. Ako se problem nastavi čak i sa odgovarajućim adapterom, obratite se servisu
5	Zaštita od zaglavlivanja valjka četke	Ikona blokade četke na panelu postaje crvena	Proverite da li se neki predmet zaglavio u valjku četke. Pokušajte da očistite sve predmete sa valjka i ponovo pokrenite proizvod. Ako se problem nastavi, obratite se postprodajnoj podršci
6	Ostale greške	Ostalo	Obratite se postprodajnoj podršci

## Najprije pročitajte ovaj vodič!

Poštovani kupče,

Hvala vam što ste odabrali Beko proizvod. Željeli bismo da postignete optimalnu učinkovitost od ovog visokokvalitetnog proizvoda koji je proizveden s najsuvremenijom tehnologijom. Provjerite jeste li pročitali i razumjeli ovaj priručnik i dodatnu dokumentaciju u potpunosti prije uporabe i sačuvajte ga kao referencu. Uključite ovaj vodič s uređajem ako ga predate nekom drugom. Pridržavajte se svih ovdje navedenih upozorenja i informacija te slijedite upute.

## Simboli i njihova značenja

Ovi simboli koriste se u ovom priručniku:



Važne informacije i korisni savjeti o uporabi.



**UPOZORENJE:**Upozorenja na opasne situacije u vezi sa sigurnošću života i imovine.



Ocjena zaštite od strujnog udara

# 1 Važne sigurnosne i ekološke upute

Ovaj odjeljak sadrži sigurnosne upute za sprječavanje opasnosti koje mogu rezultirati ozljedama ili oštećenjem imovine.

Svako jamstvo je nevažeće ako se ne pridržavate ovih uputa.

## Opća sigurnost

- Ovaj uređaj u skladu je s međunarodnim sigurnosnim standardima.
- Ovaj uređaj mogu koristiti djeca starija od 8 godina, osobe s fizičkim, osjetilnim ili mentalnim izazovima ili osobe s nedostatkom iskustva ili znanja; sve dok je osigurana kontrola ili su pružene informacije o opasnostima. Djeca se ne smiju igrati uređajem. Čišćenje i održavanje ne smiju obavljati djeca bez nadzora.
- Nemojte koristiti uređaj ako su kabel napajanja ili uređaj oštećeni. Obratite se ovlaštenom servisu.
- Vaše mrežno napajanje mora odgovarati podacima prikazanim na naljepnici s natpisnom pločicom uređaja.
- Nemojte koristiti uređaj s produžnim kabelom.
- Kako biste spriječili oštećenje kabela za napajanje, spriječite njegovo stezanje, stezanje ili trljanje o oštre rubove.
- Nemojte dodirivati utikač uređaja vlažnim ili mokrim rukama dok je uređaj priključen na napajanje.
- Nemojte povlačiti kabel dok odspajate uređaj.
- Nemojte usisavati zapaljive materijale i pobrinite se da se pepeo cigareta ohladi prije usisavanja.
- Nemojte usisavati vodu i druge tekućine.
- Zaštitite uređaj od oborina, vlage i izvora topline.
- Nemojte koristiti uređaj u ili u blizini eksplozivnih ili zapaljivih okruženja i tvari.
- Prije čišćenja i održavanja odspojite uređaj s napajanja.
- Uređaj ili njegov kabel napajanja nemojte uranjati u vodu radi čišćenja.
- Nemojte rastavljati uređaj.
- Koristite samo originalne dijelove ili dijelove koje preporučuje proizvođač.
- Kako biste spriječili začepljenje filtra ili oštećenje motora, nemojte usisavati cement, žbuku ili komadiće komprimiranog papira.
- Uređaj upotrebljavajte samo s adapterom isporučenim s uređajem.
- Nemojte koristiti uređaj bez filtera, može se oštetiti.
- Ako ambalažu držite izvan dohvata djece.
- Ovaj uređaj ne smiju koristiti osobe, uključujući djecu, s tjelesnim, osjetilnim ili mentalnim invaliditetom ili osobe koje nemaju odgovarajuće iskustvo i znanje o njegovoj uporabi, osim ako su pod nadzorom osobe odgovorne za njihovu sigurnost ili su obaviještene o radu uređaja.
- Djeca moraju biti pod nadzorom kako bi se spriječilo da se igraju uređajem.
- Odspojite adapter i izvadite bateriju prije bilo kakvog postupka čišćenja ili održavanja.

# 1 Važne sigurnosne i ekološke upute

- Kako bi se izbjegao bilo kakav rizik od opasnosti, oštećeni adapter mora zamijeniti proizvođač, ovlaštenu predstavnik proizvođača ili slično kvalificirani tehničar.
- Tijekom usisavanja držite prste, kosu i labavu odjeću podalje od pokretnih dijelova ili razmaka.
- Baterije se moraju izvaditi iz uređaja prije bacanja uređaja.
- Prije vađenja baterije odspojite uređaj s napajanja.
- Odložite rabljene baterije u skladu s lokalnim zakonima i propisima.
- Baterije uključene u ovaj uređaj smiju zamijeniti samo kvalificirane osobe.
- Uređaj nije namijenjen za rad u komercijalne svrhe. Ovaj uređaj nije namijenjen za komercijalnu uporabu, namijenjen je za kućnu uporabu i u sljedećim primjenama:
  - U kuhinjama za osoblje trgovina, ureda i drugih radnih okruženja
  - u seoskim kućama;
  - od strane klijenata u hotelima, motelima ili drugim smještajnim objektima
  - U hostelima ili sličnim okruženjima.
- **UPOZORENJE:** Koristite odvojivu jedinicu napajanja ZD012K220050BS / HCX1501-2200500B / ZD012K220050EU / HCX1501-2200500E (VRT 54618 VG) / ZD-012K265050EU / HCX1501-2650500E (VRT 54621 VG) isporučenu s uređajem za punjenje baterije.
- Ovim uređajem ne smiju rukovati djeca i osobe s ograničenim fizičkim, osjetilnim i kognitivnim vještinama ili osobe s nedostatkom iskustva i znanja, osim ako su pod nadzorom ili im se daju odgovarajuće upute.
- Djeca moraju biti pod nadzorom kako bi se spriječilo da se igraju uređajem.
- Izvadite ispražnjene baterije iz uređaja i odložite ih na siguran način
- Opskrbni terminali ne smiju biti u kratkom spoju
- Odložite rabljene baterije u skladu s lokalnim zakonima i propisima.
- Koristite samo s baterijom I0998A (vrt 54618 VG)/I0842E (vrt 54621 VG)
- Izvadite i umetnite baterije u skladu s uputama za uporabu
- Ne smiju se miješati različite vrste baterija ili nove i rabljene baterije
- Baterije treba umetnuti s ispravnim polaritetom
- Ispražnjene baterije izvadite iz uređaja i na siguran način odložite
- Ako uređaj želite dulje vrijeme skladištiti nekorišten, izvadite baterije
- Oštećenje ili nepravilna uporaba mogu uzrokovati curenje baterije. U tom slučaju ne koristite bateriju niti je dodirujte golim rukama i zbrinite je na siguran način.
- Ne izlažite baterije izravnoj sunčevoj svjetlosti ili izvoru topline.
- Prije čišćenja ili održavanja uređaja morate izvaditi utikač iz utičnice.

# 1 Važne sigurnosne i ekološke upute

## Usklađenost s Direktivom o OEEO-u i zbrinjavanje otpadnog proizvoda



Ovaj je proizvod u skladu s EU Direktivom o otpadnoj električnoj i elektroničkoj opremi (2012/19/EU). Ovaj proizvod nosi klasifikacijski simbol za otpadnu električnu i elektroničku opremu (OEEO). Ovaj simbol označava da se ovaj proizvod ne smije odlagati s drugim kućanskim otpadom na kraju svog radnog vijeka. Korišteni uređaj mora se vratiti na službeno sabirno mjesto za recikliranje električnih i elektroničkih uređaja. Da biste pronašli te sustave prikupljanja, obratite se lokalnim vlastima ili prodavaču u kojem je proizvod puhan. Svako kućanstvo ima važnu ulogu u oporabi i recikliranju starog uređaja. Odgovarajuće zbrinjavanje rabljenog uređaja pomaže u sprečavanju potencijalnih negativnih posljedica za okoliš i zdravlje ljudi.

## Informacije o pakiranju



Ambalažni materijali proizvoda proizvedeni su od materijala koji se mogu reciklirati u skladu s našim nacionalnim propisima o okolišu. Ne odlažite ambalažni materijal zajedno s domaćim ili drugim otpadom. Odnosite ih na mjesta za prikupljanje ambalažnog materijala koja su odredile lokalne vlasti.

## Informacije o otpadnim baterijama



Ovaj simbol na ambalaži koja se odnosi na punjive baterije označava da se punjiva baterija ne smije odlagati s kućnim otpadom. Kemijski simbol može pratiti ovaj simbol na nekim punjivim baterijama.

Simboli žive (Hg) i olova (Pb) također se mogu dodati ako punjive baterije sadrže više od %0,0005 žive i više od %0,004 sadržaja olova.

Punjive baterije ne smiju se odlagati s kućnim otpadom, čak i ako ne sadrže teške metale. Iskorištene baterije uvijek bacite u skladu s lokalnim propisima o zaštiti okoliša. Istražite propise o zbrinjavanju otpada koji su na snazi u vašem području prebivališta.

## Što učiniti za uštedu energije

- Prilikom uporabe uređaja prilagodite postavke brzine prema površini kako biste uštedjeli energiju.
- Obično se pri čišćenju tvrdih površina, zavjesa i sofa koriste manje brzine, dok se velike brzine koriste za čišćenje tepiha.

## Usklađenost s Direktivom RoHS

Proizvod koji ste kupili u skladu je s EU RoHS Direktivom (2011/65/EU). Ne sadrži štetne i zabranjene materijale navedene u Direktivi.

## 2 Pregled

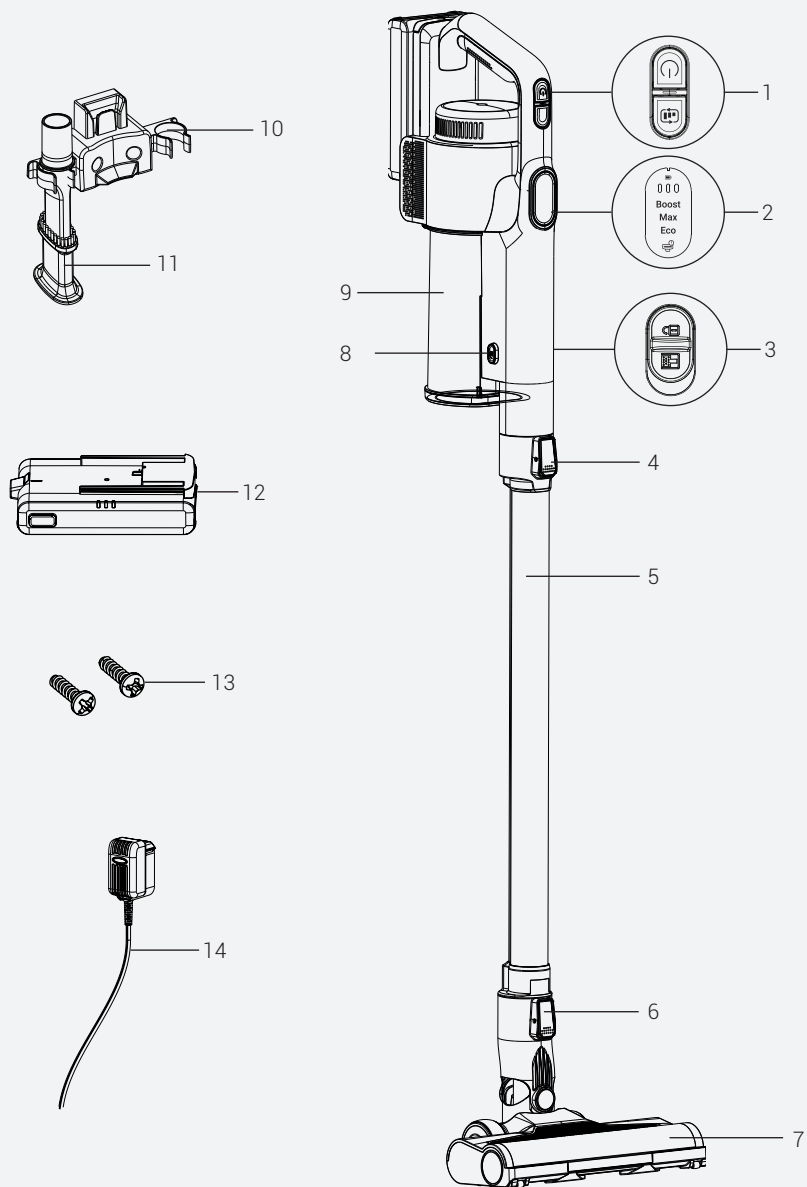

## 2 Pregled

### Kontrole i komponente

1. Tipka za uključenje/isključenje i brzinu
2. Zaslon
3. Tipka za otpuštanje spremnika prašine
4. Tipka za otpuštanje uređaja
5. Cijev
6. Tipka za otpuštanje četke
7. Četka za podove
8. Tipka spremnika prašine
9. Spremnik prašine
10. Zidna vješalica
11. Kombinirana četka
12. Baterija
13. Ekspanzijski vijak
14. Adapter

### Tehnički podaci

	Vrt 54618 VG	Vrt 54621 VG
<b>Napon</b>	18,5 V	22,2 V
<b>Nazivna snaga motora jedinice</b>	140 W	150 W
<b>Nazivna snaga motora četke</b>	15W	
<b>Kapacitet baterije</b>	1850 mAh	
<b>Vrijeme rada pri maksimalnoj snazi</b>	12 min	15 min
<b>Vrijeme rada pri minimalnoj snazi</b>	do 40 min	
<b>Vrijeme punjenja</b>	4-5 sati	

Zadržavaju se prava na tehničke i dizajnerske izmjene.

Vrijednosti isporučene s uređajem ili njegovim pratećim dokumentima laboratorijska su očitavanja u skladu s odgovarajućim standardima. Te se vrijednosti mogu razlikovati ovisno o uporabi i uvjetima okoline.

## 2 Pregled

### Parametar vanjskog napajanja

	Vrt 54618 VG	Vrt 54621 VG
Proizvođač	E-TEK Electronics Manufactory Co.,LTD.	
Identifikator modela	ZD012K220050EU ZD012K220050BS	ZD012K265050EU
Ulazni napon	100-240 V~	
Ulazna frekvencija	50/60 Hz	
Ulazna struja	0,5 A	
Izlazni napon	22,0 V	26,5 V
Izlazna struja	0,5 A	0,5 A
Izlazna snaga	11,0 W	13,25W
Prosječna aktivna učinkovitost	84,14%	85,92%
Učinkovitost pri niskom opterećenju (10%)	73,89%	77,46%
Potrošnja energije bez opterećenja	0,075 W	0,086 W

#### Tehničke informacije o načinima rada s niskom potrošnjom energije u skladu s Uredbom EU-a 2023/826

Način rada	POTROŠNJA ENERGIJE(WATT)	RAZDOBLJE(MINUTE)*
Isključeno	0.3	1 min
Stanje pripravnosti	-	-
Stanje pripravnosti s prikazom informacija ili statusa	-	-
Umreženo stanje pripravnosti	-	-

\*Razdoblje nakon kojeg oprema automatski prelazi u stanje pripravnosti, stanje isključenosti ili umreženo stanje pripravnosti u minutama i zaokruženo na najbližu minutu.

## 3 Instalacija

### Predviđena uporaba

Ovaj uređaj namijenjen je za uporabu u kućanstvu i nije prikladan za industrijsku uporabu.

### Montaža zidne vješalice

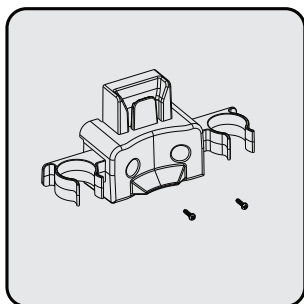

Postavite zidnu vješalicu na visinu od 112 - 114 cm od tla.

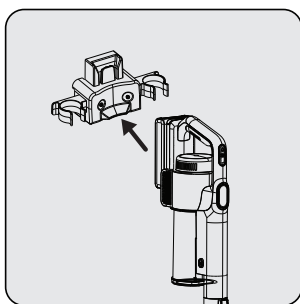

1- Pričvrstite dva tipla na zid  
2- Postavite dva vijka na njihova mjesto na zidnoj vješalici i montirajte na tiplu na zidu.

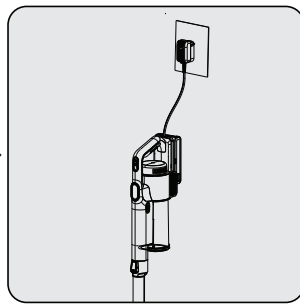

Priključite adapter za punjenje u utičnicu.

### Ugradnja tijela i četke

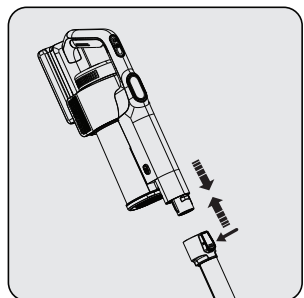

Gurnite cijev u smjeru strelice prema tijelu pritiskom na gumb za otpuštanje cijevi.

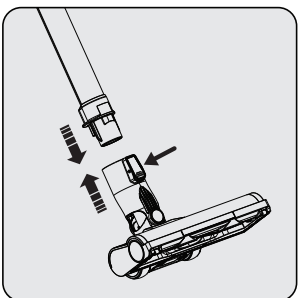

Pritisnite gumb za otpuštanje četke za pod na četki za pod i gurnite ga u smjeru strelice prema cijevi.

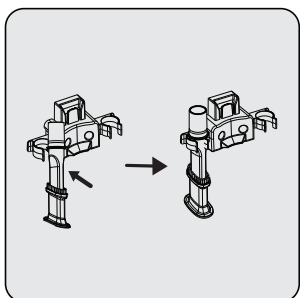

Priložikombinirana četkana zidnu vješalicu.

## 4 Rad

### Punjenje uređaja

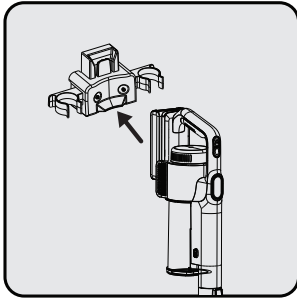

Postavite uređaj na zidnu vješalicu. Nakon postavljanja proizvoda na zidnu vješalicu, gurnite uređaj prema zidnoj vješalici.

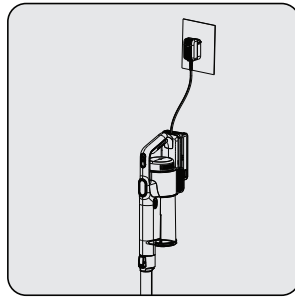

Priključite adapter za punjenje u utičnicu.

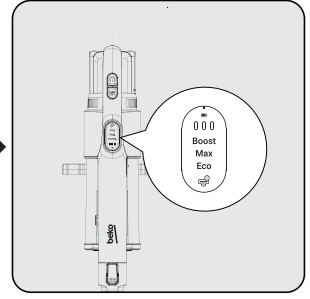

Treperenje bijelih led žaruljica indikatora napunjenosti označava da se uređaj puni.  
– Kad svijetle sve razine led indikatora punjenja, to znači da je punjenje uređaja dovršeno.



Potrebno je do 4 do 6 sati za potpuno punjenje uređaja. Uređaj se ne smije koristiti tijekom punjenja.



Ako je uređaj postavljen na postolje za punjenje tijekom rada, automatski će se zaustaviti.

### Uporaba

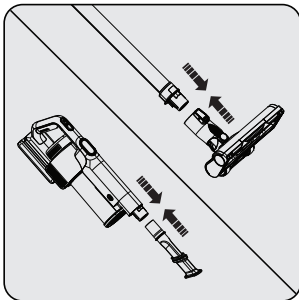

Podesite glavu četke prema vrsti poda koji se čisti: (za tepihe) ili (za tvrde podove). Za podešavanje kombinirane mlaznice prema vrsti poda koji se čisti: (za tepihe) ili (za tvrde podove).

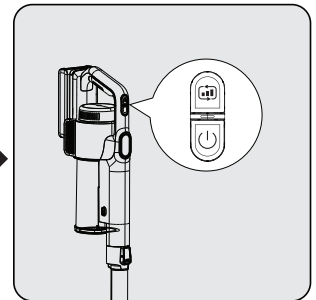
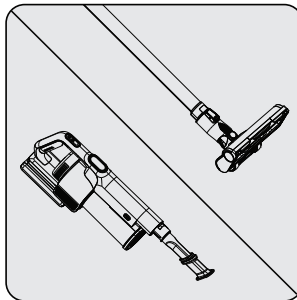

Pritisnite gumb za uključivanje/isključivanje na ručki.

## 4 Rad



Uređaj se može postaviti za punjenje prije potpunog pražnjenja baterije. Uređaj se može neprekidno puniti na postolju za punjenje do sljedećeg rada.

Ovaj je uređaj prikladan za uporabu na tepisima i tvrdim podovima.

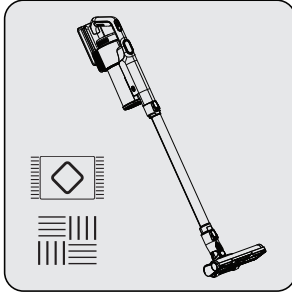

### Dodatna oprema

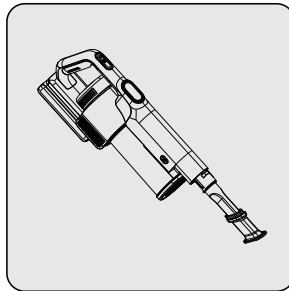
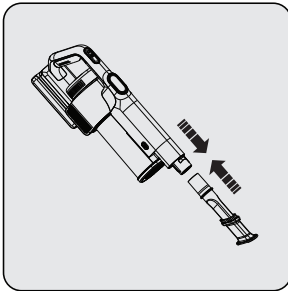

Izvadite pribor (kombinirana četka u obliku slova T) i spojite ga na rukohvat.

Isključite i odspojite uređaj prije čišćenja.



**UPOZORENJE:** Nikada ne koristite benzin, otapalo, abrazivna sredstva za čišćenje, metalne predmete ili tvrde četke za čišćenje uređaja.



**UPOZORENJE:** Tijekom vremena može doći do deformacija na filterima kao posljedica uporabe. Zamjenjuje se novim kako bi se spriječio gubitak performansi. Kontaktirajte službu za korisnike kako biste kupili novu.

## 5 Čišćenje i održavanje

### Čišćenje spremnika prašine i filtera



**UPOZORENJE:** Nemojte prati filtre.



Preporučujemo da očistite kantu za smeće nakon svake radnje.

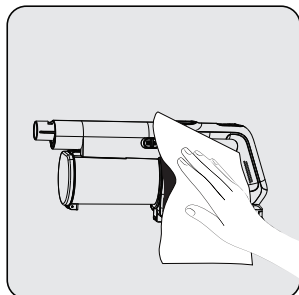

Obrišite površinu tijela mokrom krpom.

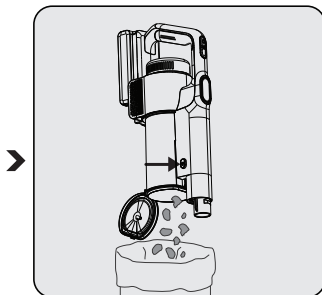

Pritisnite tipku za pražnjenje spremnika prašine. Otvorit će se poklopac spremnika prašine. Ispraznite svu prašinu koju sadrži.

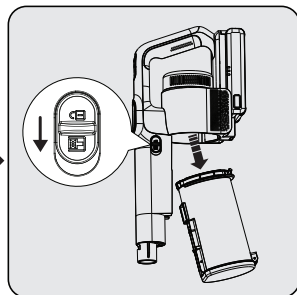

Za detaljno čišćenje filtera uklonite spremnik prašine pomicanjem prekidača za otpuštanje prema dolje.

## 5 Čišćenje i održavanje

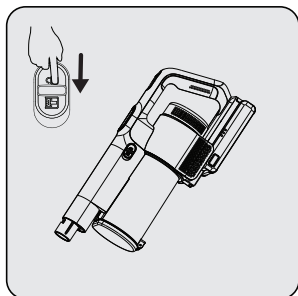

Izvucite EPA E10 i držač plastičnog filtra iz ručke EPA E10.

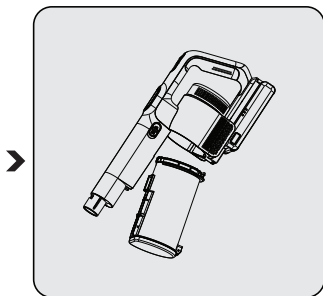

Odvojite EPA E10 i plastični filter jedan od drugog.

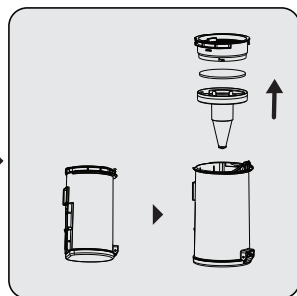

Uklonite prašinu s EPA E10 filtra lupkanjem po tvrdoj površini poput kante za otpad ili četkom.

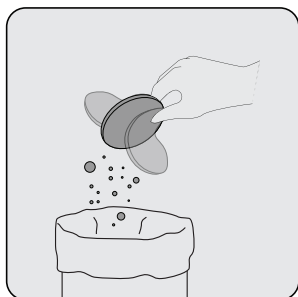

Uklonite prašinu s plastičnog filtra lupkanjem po tvrdoj površini poput kante za otpad ili četkom.

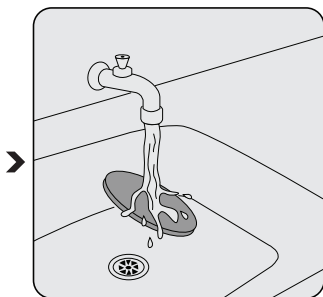

Pričvrstite EPA E10 filter na poleđinu plastičnog filtra.



Pričvrstite plastični filter na prsten spremnika za smeće (5).

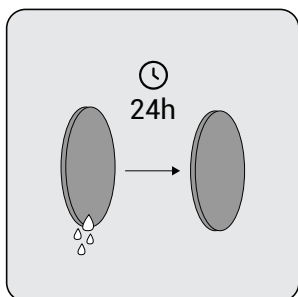

Pričvrstite priključak kante za prašinu na otvore na tijelu, a zatim pričvrstite kantu za prašinu dok ne čujete klik.

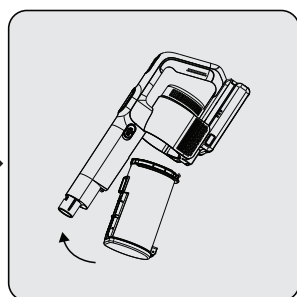
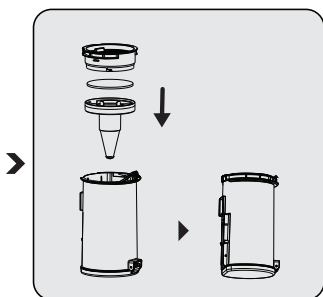

## 5 Čišćenje i održavanje

### Čišćenje četke



**UPOZORENJE:** Nemojte prati četka za podi glavni valjak.

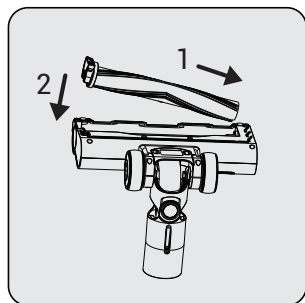

Pritisnite gumb za otpuštanje valjka.

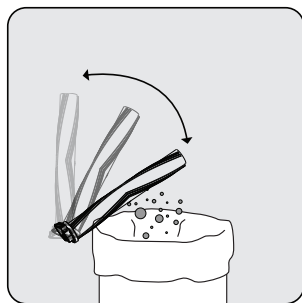

Uklonite prašinu s njega laganim dodirnom na tvrdu površinu ili uklonite prašinu četkom. Ako se bilo koja dlaka zapetlja, uklonite je tako što ćete je odrezati.

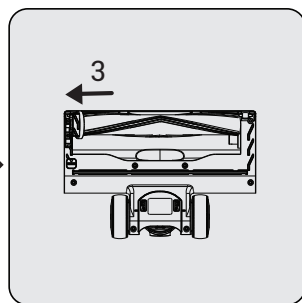

Učvrstite valjak na njegovo mjesto pritiskom.

### Skladištenje

- Isključite uređaj.
- Izvadite adapter iz zidne utičnice.
- Postavite usisavač na zidnu vješalicu.

### Prijevoz i otprema

- Tijekom transporta i otpreme nosite uređaj s originalnom ambalažom. Ambalaža uređaja štiti uređaj od fizičkih oštećenja.
- Ne stavljajte teške predmete na uređaj ili njegovu ambalažu. U suprotnom, uređaj se može oštetiti.
- Ako uređaj padne, možda neće raditi ili može doći do trajnog oštećenja.

## 6 Rješavanje problema

PROBLEM	MOGUĆI UZROK	RJEŠENJE
Ne radi.	Baterija je prazna.	Napunite ga.
	Baterija se možda ne nalazi u sjedalici.	Izvadite bateriju i postavite opet.
	Vakuumska veza je blokirana.	Rastavite uređaj na tijelo, četku i štapić. Pregledajte i očistite priključne točke.
Usisna snaga je niska.	Spremnik prašine je pun.	Očistite spremnik prašine i filtre.
	Možda ste dostigli razdoblje čišćenja filtera.	Očistite filtre.
	Filtri se mogu deformirati kao rezultat rada i može doći do razdoblja njihove zamjene.	Obratite se službi za korisnike za kupnju novog filtera.
	Pjena na ulazu motora nije očišćena.	Očistite filtre i napunite uređaj.
	Turbo četka se ne okreće. Kosa i slični materijali možda su se zapetljali na rotirajućem na turbo četki.	Očistite valjak turbo četke.
Motor stvara uznemirujuću buku.	Vakuumska veza je blokirana.	Rastavite uređaj na tijelo, četku i štapić. Pregledajte i očistite priključne točke.
	Možda se nešto zaglavilo između spremnika prašine i filtera.	Otvorite spremnik za prašinu i provjerite područje filtera.

## 6 Rješavanje problema

Dio	Kvar	Šifra kvara	Rješenje
1	Pražnjenje akumulatora zbog pregrijavanja	LED 1 i LED 2 brzo trepere i gase se nakon 5 sekundi	Ovo je zaštita od previsoke temperature baterije. Nakon što se baterijske ćelije ohlade, proizvod može nastaviti s radom. Ne brinite se.
2	Izlazni napon adaptera je visok	LED 1 svijetli i isključuje se nakon 5 sekundi	Provjerite je li adapter ispravan. Ako se problem nastavi čak i s odgovarajućim adapterom, obratite se servisu
3	Izlazni napon adaptera je nizak	LED 1 svijetli i isključuje se nakon 5 sekundi	Provjerite je li adapter ispravan. Ako se problem nastavi čak i s odgovarajućim adapterom, obratite se servisu
4	Izlazna struja adaptera je visoka	LED 1 svijetli i LED 2 brzo treperi i isključuje se nakon 5 sekundi	Provjerite je li adapter ispravan. Ako se problem nastavi čak i s odgovarajućim adapterom, obratite se servisu
5	Zaštita od zaglavlivanja valjka četke	Ikona blokade četke na ploči postaje crvena	Provjerite je li neki predmet zapeo u valjku četke. Pokušajte očistiti sve predmete s valjka i ponovno pokrenuti proizvod. Ako se problem nastavi, obratite se postprodajnoj podršci
6	Ostali kvarovi	Ostalo	Obratite se postprodajnoj podršci

## Lexo më parë këtë udhëzues!

I dashur klient,

Faleminderit që zgjodhët një produkt Beko. Ne dëshirojmë që ju të arrini efikasitetin optimal nga ky produkt me cilësi të lartë i cili është prodhuar me teknologjinë më të fundit. Sigurohuni që ta lexoni dhe ta kuptoni plotësisht këtë udhëzues dhe dokumentacionin plotësues para përdorimit dhe ta mbani atë si referencë. Përfshije këtë udhëzues me njësinë nëse ia dorëzon dikujt tjetër. Respektoni të gjitha paralajmërimet dhe informacionet këtu dhe ndiqni udhëzimet.

## Simbolet dhe kuptimet e tyre

Këto simbole përdoren në këtë udhëzues:



Informacione të rëndësishme dhe sugjerime të dobishme rreth përdorimit.



**KUJDES:**Paralajmërimet për situata të rrezikshme në lidhje me sigurinë e jetës dhe pronës.



Vlerësimi për mbrojtjen nga goditjet elektrike

# 1 Udhëzime të rëndësishme për sigurinë dhe mjedisin

Ky seksion përmban udhëzime sigurie për të parandaluar rreziqet që mund të rezultojnë në lëndime ose dëmtime të pronës.

Çdo garanci është e pavlefshme nëse këto udhëzime nuk ndiqen.

## Siguria e përgjithshme

- Kjo pajisje është në përputhje me standardet ndërkombëtare të sigurisë.
- Kjo pajisje mund të përdoret nga fëmijë mbi 8 vjeç, njerëz me sfida fizike, shqisore ose mendore ose njerëz me mungesë përvojë ose njohuri; për sa kohë që sigurohet kontrolli ose sigurohet informacion në lidhje me rreziqet. Fëmijët nuk duhet të luajnë me pajisjen. Pastrimi dhe mirëmbajtja e përdoruesit nuk duhet të kryhet nga fëmijët e pambikëqyrur.
- Mos e përdorni pajisjen nëse kabloja e rrymës ose pajisja janë të dëmtuara. Kontakto shërbimin e autorizuar.
- Furnizimi juaj me energji elektrike duhet të përputhet me informacionin e treguar në etiketën e pllakës së vlerësimit të pajisjes.
- Mos e përdorni pajisjen me një kabllo zgjatëse.
- Për të parandaluar dëmtimin e kordonit të rrymës, parandaloni që ai të shtypet, të shtypet ose të fërkohet në skajet e mprehta.
- Mos e prekni spinën e pajisjes me duar të lagura ose të lagura ndërsa pajisja është e futur në prizë.
- Mos e tërhiqni kordonin ndërsa e shkyçni pajisjen.
- Mos fsheni me fshesë me korrent materialet e ndezshme dhe sigurohuni që hiri i cigareve të ftohet para se t'i fshini me korrent.
- Mos vakumoni ujin dhe lëngjet e tjera.
- Mbroni pajisjen nga reshjet, lagështia dhe burimet e nxehtësisë.
- Mos e përdorni pajisjen në ose afër mjediseve dhe substancave shpërthyesë ose të ndezshme.
- Shkëputeni pajisjen nga priza para pastrimit dhe mirëmbajtjes.
- Mos e zhytni pajisjen ose kabllo e saj të energjisë në ujë për pastrim.
- Mos e çmontoni pajisjen.
- Përdorni vetëm pjesë origjinale ose pjesë të rekomanduara nga prodhuesi.
- Për të parandaluar bllokimin e filtrit ose dëmtimin e motorit, mos vakumoni çimento, suva ose fragmente letre të kompresuar.
- Përdorni pajisjen me përshtatësin e dorëzuar vetëm me pajisjen.
- Mos e përdorni pajisjen pa filtra, sepse mund të dëmtohet.
- Nëse i mbani materialet e paketimit, mbajini larg fëmijëve.
- Kjo pajisje nuk ka për qëllim të përdoret nga persona, përfshirë fëmijët, me aftësi të kufizuara fizike, shqisore dhe mendore ose ata që nuk kanë përvojë dhe njohuri të përshtatshme në lidhje me përdorimin e saj, përveç nëse ata janë nën mbikëqyrjen e një personi përgjegjës për sigurinë e tyre ose ata janë të informuar për funksionimin e pajisjes.
- Fëmijët do të mbikëqyren për të parandaluar që ata të luajnë me pajisjen.

# 1 Udhëzime të rëndësishme për sigurinë dhe mjedisin

- Shkëputeni përshtatësin nga priza dhe hiqni paketën e baterisë para çdo procedure pastrimi ose mirëmbajtjeje.
- Për të shmangur çdo rrezik rreziku, një përshtatës i dëmtuar do të zëvendësohet nga prodhuesi, përfaqësuesi i autorizuar i prodhuesit ose një teknik i kualifikuar në mënyrë të ngjashme.
- Mbajini gishtat, flokët dhe rrobat e lirshme larg pjesëve ose hapësirave lëvizëse gjatë fshesës me korrent.
- Bateritë duhet të hiqen nga pajisja para se të hidhni pajisjen.
- Shkëputeni pajisjen nga furnizimi me energji elektrike para se të hiqni baterinë.
- Hidh bateritë e përdorura në përputhje me ligjet dhe rregulloret lokale.
- Bateritë e përfshira në këtë pajisje mund të zëvendësohen vetëm nga persona të kualifikuar.
- Pajisja nuk ka për qëllim të përdoret për qëllime komerciale. Kjo pajisje nuk është projektuar për përdorim komercial, por është projektuar për përdorim në shtëpi dhe në aplikime si më poshtë:
  - Në kuzhinat e stafit të dyqaneve, zyrave dhe mjediseve të tjera të punës
  - Në ferma;
  - Nga klientët në hotele, motele ose objekte të tjera akomoduese
  - Në hostele ose mjedise të ngjashme.
- **PARALAJMËRIM:** Përdorni njësinë e furnizimit të shkëputshme ZD012K220050BS /HCX1501-2200500B / ZD012K220050EU / HCX1501-2200500E (VRT 54618 VG) /ZD-012K265050EU / HCX1501-2650500E (VRT 54621 VG) të dhënë me pajisjen për të karikuar baterinë.
- Kjo pajisje nuk duhet të përdoret nga fëmijë dhe njerëz me aftësi të kufizuara fizike, shqisore dhe njohëse ose njerëz me mungesë përvojë dhe njohurish, përveç rasteve kur ata janë nën mbikëqyrje ose janë të pajisur me udhëzimet përkatëse.
- Fëmijët do të mbikëqyren për të parandaluar që ata të luajnë me pajisjen.
- Hiqni bateritë e zbrazura nga pajisja dhe hidhni këto bateri në mënyrë të sigurt
- Terminalet e furnizimit nuk duhet të jenë me qark të shkurtër
- Hidhni bateritë e përdorura sipas ligjeve dhe rregulloreve lokale.
- Përdoreni vetëm me baterinë I0998A (VRT 54618 VG)/I0842E (VRT 54621 VG)
- Ju lutemi hiqni dhe futni bateritë sipas Manualit të Përdoruesit
- Llojet e ndryshme të baterive ose baterive të reja dhe të përdorura nuk duhet të përzihen
- Bateritë duhet të futen me polaritetin e duhur
- Bateritë e shkarkuara duhet të hiqen nga pajisja dhe të hidhen në mënyrë të sigurt
- Nëse pajisja do të ruhet e papërdorur për një periudhë të gjatë, bateritë duhet të hiqen
- Dëmtimi ose përdorimi i pahijshëm mund të shkaktojë rrjedhje të baterisë, në një rast të tillë mos e përdorni baterinë ose mos e prekni baterinë me duar të zhve-

# 1 Udhëzime të rëndësishme për sigurinë dhe mjedisin

shura dhe mos e hidhni në mënyrë të sigurt

- Mos i ekspozoni bateritë drejtpërdrejt në rrezet e diellit ose në burimin e nxehtësisë.
- Spina duhet të hiqet nga priza para pastrimit ose mirëmbajtjes së pajisjes.

## Pajtueshmëria me Direktivën WEEE dhe asgjësimi i produktit të mbeturinave



Ky produkt është në përputhje me Direktivën WEEE të BE-së (2012/19/BE). Ky produkt mban një simbol klasifikimi për mbeturinat e pajisjeve elektrike dhe elektronike (WEEE). Ky simbol tregon se ky produkt nuk do të hidhet me mbeturinat e tjera shtëpiake në fund të jetës së tij të shërbimit. Pajisja e përdorur duhet të kthehet në pikën zyrtare të grumbullimit për riciklimin e pajisjeve elektrike dhe elektronike. Për të gjetur këto sisteme grumbullimi, ju lutemi të kontaktoni autoritetet tuaja lokale ose shitësin me pakicë ku është vendosur produkti. Çdo familje luan një rol të rëndësishëm në rikuperimin dhe riciklimin e pajisjes së vjetër. Hedhja e duhur e pajisjes së përdorur ndihmon në parandalimin e pasojave të mundshme negative për mjedisin dhe shëndetin e njeriut.

## Informacioni i paketimit



Materialet e paketimit të produktit prodhohen nga materiale të riciklueshme në përputhje me Rregulloret tona Kombëtare të Mjedisit. Mos hidhni materialet e paketimit së bashku me mbeturinat shtëpiake ose të tjera. Çojini në pikat e grumbullimit të materialit të paketimit të përcaktuara nga autoritetet lokale.

## Informacion mbi mbeturinat e baterive



Ky simbol në paketimin e paketimit që lidhet me bateritë e rimbushshme tregon se bateria e rimbushshme nuk duhet të hidhet me mbeturinat shtëpiake. Një simbol kimik mund të shoqërojë këtë simbol në disa bateri të rimbushshme.

Simbolet e merkurit (Hg) dhe plumbit (Pb) mund të shtohen gjithashtu nëse bateritë e rikarikueshme përmbajnë më shumë se %0.0005 merkur dhe më shumë se %0.004 përmbajtje plumbi.

Bateritë e rimbushshme nuk duhet të hidhen me mbeturinat shtëpiake edhe nëse ato nuk përmbajnë metale të rënda. Hidhni gjithmonë bateritë e përdorura sipas legjislacionit lokal mjedisor. Hetoni rregulloret e depozitimit të mbeturinave në fuqi në zonën tuaj të banimit.

## Çfarë të bësh për kursimin e energjisë

- Kur përdorni pajisjen tuaj, rregulloni cilësimet e shpejtësisë sipas sipërfaqes, në mënyrë që të kurseni energji.
- Normalisht, shpejtësitë më të ulëta përdoren gjatë pastrimit të sipërfaqeve të forta, perdeve dhe divaneve, ndërsa shpejtësitë e larta përdoren për pastrimin e qilimave.

## Pajtueshmëria me Direktivën RoHS

Produkti që keni blerë është në përputhje me Direktivën RoHS të BE-së (2011/65/BE). Nuk përmban materiale të dëmshme dhe të ndaluara të specifikuara në Direktivë.

## 2 Përmbledhje

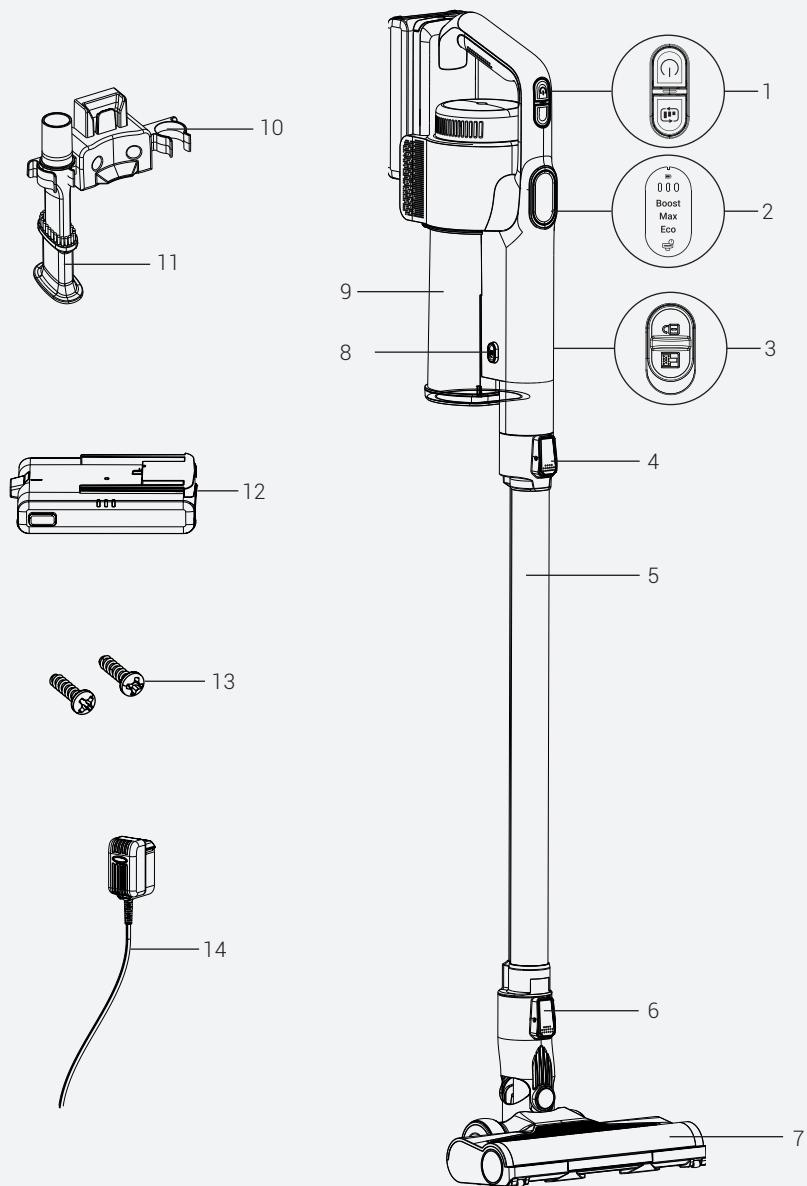

## 2 Përmbledhje

### Kontrollet dhe komponentët

1. Butoni i ndezjes/fikjes dhe shpejtësisë
2. Ekran
3. Butoni i lirim të enës së pluhurit
4. Butoni i lëshimit të pajisjes
5. Tub
6. Butoni i lëshimit të furçës
7. Furçë dyshemeje
8. Butoni i enës për pluhurin
9. Enë për pluhurin
10. Varëse muri
11. Furçë kombinimi
12. Paketa e baterisë
13. Vidë zgjerimi
14. Përshtatësi

### TË dhëna teknike

	VRT 54618 VG	VRT 54621 VG
<b>Tensioni</b>	18.5V	22.2V
<b>Fuqia nominale motorike e njësisë</b>	140W	150W
<b>Fuqia nominale e motorit të furçës</b>	15W	
<b>Kapaciteti i baterisë</b>	1850mAh	
<b>Koha e funksionimit në fuqinë maksimale</b>	12 minuta	15 minuta
<b>Koha e funksionimit në fuqinë minimale</b>	deri në 40 min	
<b>Koha e tarifimit</b>	4-5 orë	

Vlerat e parashikuara nga pajisja ose dokumentet shoqëruese të saj janë lexime laboratorike në përputhje me standardet përkatëse. Këto vlera mund të ndryshojnë në varësi të përdorimit dhe kushteve të ambientit.

## 2 Përmbledhje

Të drejtat për të bërë ndryshime teknike dhe të projektimit janë të rezervuara.

### Parametri i furnizimit me energji të jashtme

	VRT 54618 VG	VRT 54621 VG
<b>Prodhuesi</b>	E-TEK Electronics Manufactory Co.,LTD.	
<b>Identifikuesi i modelit</b>	ZD012K220050EU ZD012K220050BS	ZD012K265050EU
<b>Tensioni i hyrjes</b>	100-240V~	
<b>Frekuenca e hyrjes</b>	50/60Hz	
<b>Rryma e hyrjes</b>	0.5A	
<b>Tensioni i daljes</b>	22.0V	26.5V
<b>Rryma e daljes</b>	0.5A	0.5A
<b>Fuqia dalëse</b>	11.0W	13,25W
<b>Efikasiteti mesatar aktiv</b>	84.14%	85.92%
<b>Efikasiteti në ngarkesë të ulët (10%)</b>	73.89%	77.46%
<b>Konsumi i energjisë pa ngarkesë</b>	0.075W	0.086W

Informacion teknik mbi modalitetet operative të energjisë së ulët në përputhje me Rregulloren e BE-së 2023/826		
Modaliteti	KONSUMI I ENERGJISË(WATT)	PERIUDHA(MINUTA)*
<b>Çaktivizuar</b>	0.3	1 min
<b>Në gatishmëri</b>	-	-
<b>Modaliteti i gatishmërisë me informacion ose shfaqje të statusit</b>	-	-
<b>Në gatishmëri në rrjet</b>	-	-

\*:Periudha pas së cilës pajisjet arrijnë automatikisht modalitetin e gatishmërisë, modalitetin e fikjes ose modalitetin e gatishmërisë në rrjet brenda disa minutash dhe të rumbullakosura në minutën më të afërt.

### 3 Instalimi

#### Përdorimi i synuar

Kjo pajisje është e destinuar për përdorim shtëpiak dhe nuk është e përshtatshme për përdorim industrial.

#### Instalimi i varëses së murit

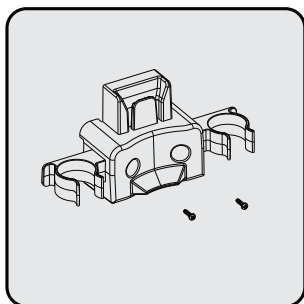

Poziciononi varësen e murit në një lartësi prej 112- 114 cm nga toka.

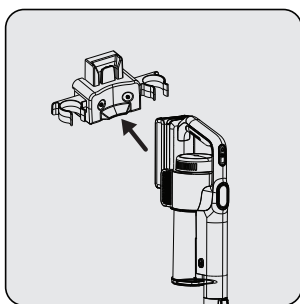

1- Fiksoni dy prika në mur  
2- Vendosni dy vida në vendet e tyre në varësen e murit dhe montoni në pajetë në mur.

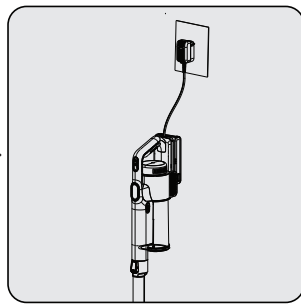

Futni përshtatësin e karikimit në prizë.

#### Instalimi i trupit dhe furçës

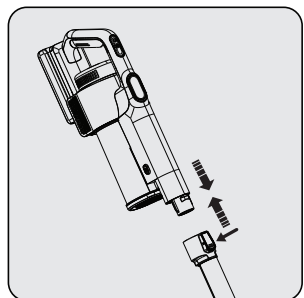

Shtypni tubin në drejtim të shigjetës drejt trupit duke shtypur butonin e lëshimit të tubit.

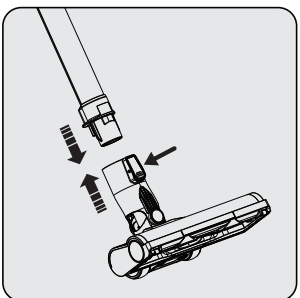

Shtypni butonin e lëshimit të furçës së dyshemesë në furçën e dyshemesë dhe shtyjeni atë në drejtim të shigjetës drejt tubit.

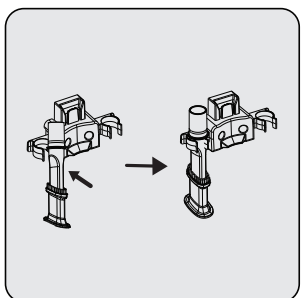

Bashkëngjithurçë kombinimideri te varësja e murit.

## 4 Përdorimi

### Karikimi i pajisjes elektroshtëpiake

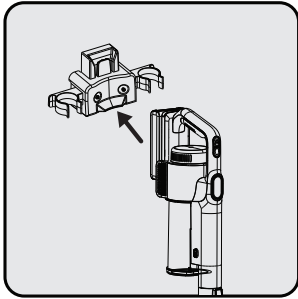

Vendoseni pajisjen në varësen e murit.  
Pas vendosjes së produktit në varësen e murit, shtyjeni pajisjen drejt varëses së murit.

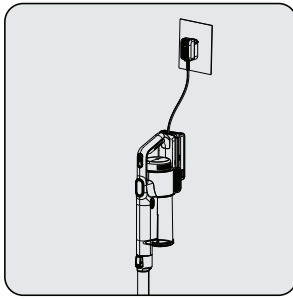

Futni përshtatësin e karikimit në prizë.

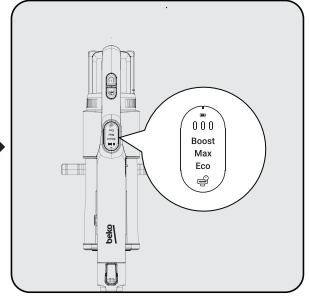

Pulsimi i treguesit të karikimit LED me ngjyrë të bardhë tregon se pajisja është duke u karikuar.  
– Kur ndriçohen të gjitha nivelet e LED-ve treguese të karikimit, kjo tregon se karikimi i pajisjes ka përfunduar.



Pajisjes i duhen deri në 4 deri në 6 orë për t'u karikuar plotësisht. Pajisja nuk duhet të përdoret gjatë karikimit.



Nëse pajisja vendoset në portin e karikimit ndërsa është duke u përdorur, ajo do të ndalet automatikisht.

### Përdorimi

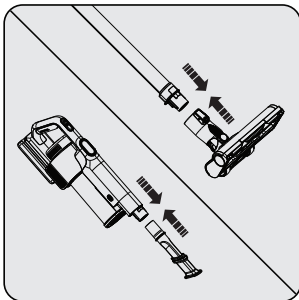

Rregulloni kokën e furçës sipas llojit të dyshemesë që do të pastrohet: (për qilimat) ose (për dyshemetë e forta). Për të rregulluar hundën e krehërit në llojin e dyshemesë që do të pastrohet: (për qilimat) ose (për dyshemenë e fortë).

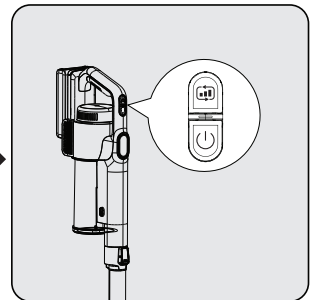
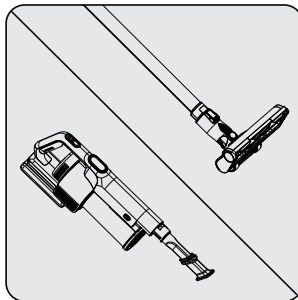

Shtypni butonin e ndezjes në dorëzë.

## 4 Përdorimi



Pajisja mund të vendoset për t'u karikuar para shkarkimit të plotë të baterisë. Pajisja mund të mbahet vazhdimisht si karikim në bankën e të akuzuarve deri në operacionin tjetër.

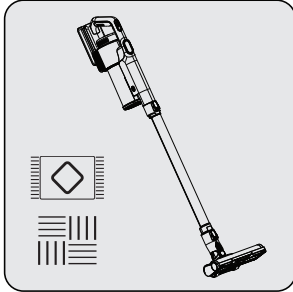

Kjo pajisje është e përshtatshme për t'u përdorur në qilima dhe dysheme të forta.

### Aksesorë

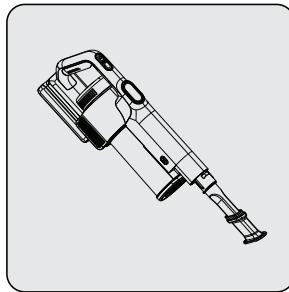
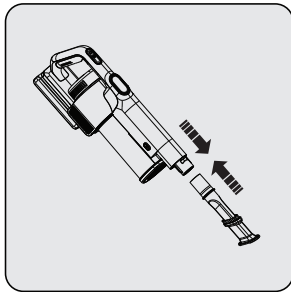

Nxirri aksesorin (furçën në formë T-je të kombinimit të grykës) dhe lidhni atë me kapësen e dorës .

Fikni dhe shkyçni pajisjen para pastrimit.



**KUJDES:** Asnjëherë mos përdorni benzinë, tretës, pastrues gërryes, objekte metalike ose furça të forta për të pastruar pajisjen.

## 5 Pastrimi dhe mirëmbajtja



**KUJDES:** Deformimi mund të ndodhë në filtra brenda kohës si rezultat i përdorimit. Ai do të zëvendësohet me një të ri për të parandaluar humbjen e performancës. Kontaktoni me shërbimet e klientit për të blerë një të re.

### Pastrimi i enës së pluhurit dhe filtrave



**KUJDES:** Mos i lani filtrat.



Ne ju rekomandojmë të pastroni koshin e pluhurit pas çdo operacioni.

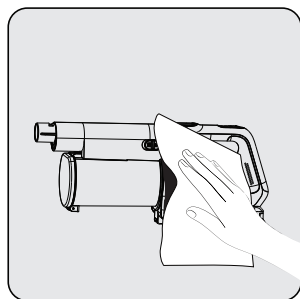

Fshini sipërfaqen e trupit me një leckë të lagur.

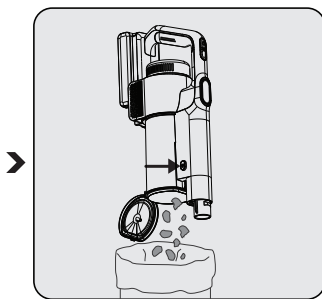

Shtypni butonin e enës për zbrazjen e pluhurit. Do të hapet kapaku i enës së pluhurit. Zbrazni të gjithë pluhurin që përmban.

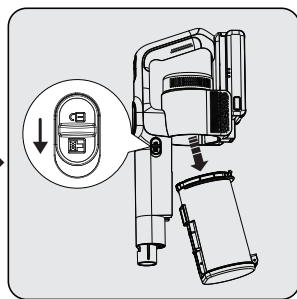

Për një pastrim të detajuar të filtrave, hiqni enën e pluhurit duke rrëshqitur çelësin e lëshimit poshtë.

## 5 Pastrimi dhe mirëmbajtja

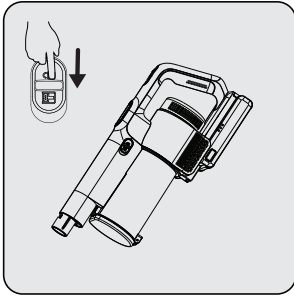

Tërhiqni EPA E10 dhe filtrin plastik nga doreza EPA E10.

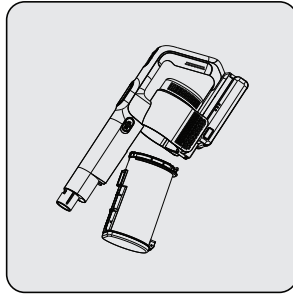

Ndani EPA E10 dhe filtrin plastik nga njëri-tjetri.

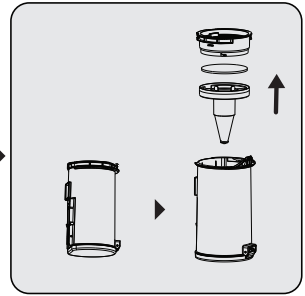

Hiqni pluhurin në filtrin EPA E10 duke e shtypur atë në një sipërfaqe të fortë, siç është një kosh mbeturinash ose duke përdorur një furçë.

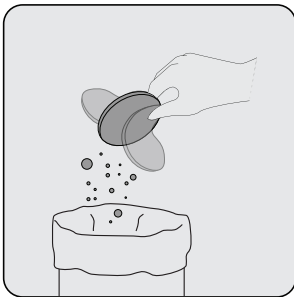

Hiqni pluhurin në filtrin plastik duke e shtypur atë në një sipërfaqe të fortë, siç është një kosh mbeturinash ose duke përdorur një furçë.

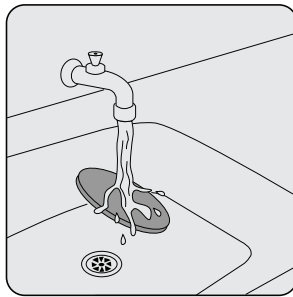

Vendosni filtrin EPA E10 në filtrin plastik mbrapa.



Vendosni filtrin plastik në uzazën e koshit të pluhurit (5).

## 5 Pastrimi dhe mirëmbajtja

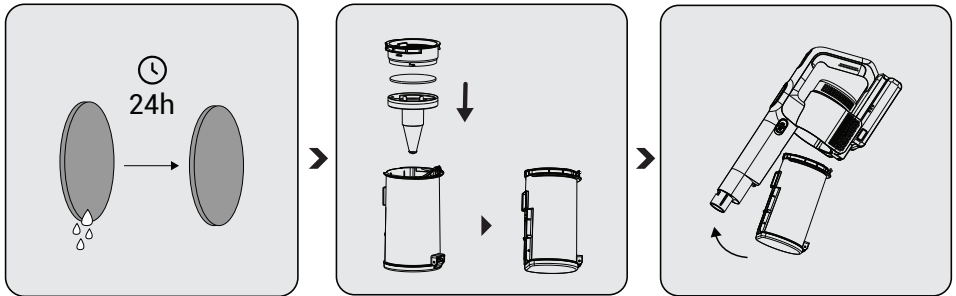

Fiksoni lidhësin e koshit të pluhurit me vrimat në trup, pastaj rregulloni koshin e pluhurit derisa të dëgjoni tingullin e klikimit.

### Pastrimi i furçës



**KUJDES:** Mos e lani pajisjen furçë dyshemejedhe rulin kryesor.

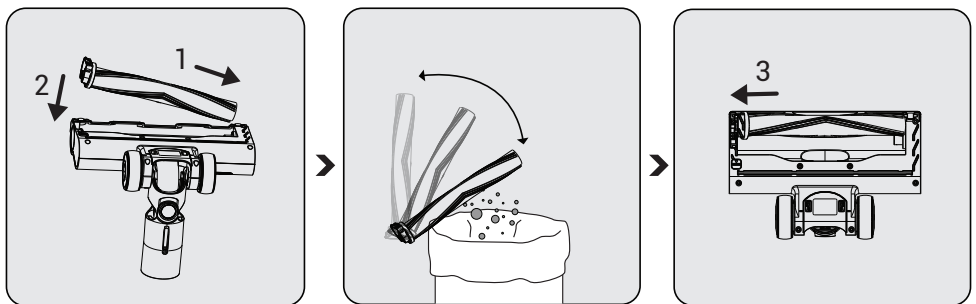

Shtypni butonin e lirim të rulit.

Hiqni pluhurin në të duke e shtypur lehtë në një sipërfaqe të fortë ose hiqni pluhurin me një furçë. Nëse ndonjë qime, etj. është e ngatërruar, hiqeni duke prerë.

Rregulloni rulin përsëri në vendin e tij duke e shtyrë.

## 5 Pastrimi dhe mirëmbajtja

---

### **Ruajtja**

- Fikni pajisjen.
- Hiqni përshtatësin nga priza e murit.
- Montoni fshesën me korrent në varësen e murit.

### **Transporti dhe transporti**

- Gjatë transportit dhe transportit, mbajeni pajisjen me paketimin e saj origjinal. Paketimi i pajisjes do ta mbrojë pajisjen nga dëmtimet fizike.
- Mos vendosni sende të rënda në pajisje ose në paketimin e saj. Përndryshe pajisja mund të dëmtohet.
- Nëse pajisja bie, pajisja mund të mos funksionojë ose mund të ketë dëmtime të përhershme.

## 6 Zgjidhja e problemeve

PROBLEMI	SHKAKU I MUNDSHËM	ZGJIDHJE
Nuk funksionon.	Bateria është bosh.	Karikoje.
	Bateria mund të jetë e palëvizshme.	Hiq baterinë dhe instalo përsëri.
	Lidhja me vakum është e bllokuar.	Shkatërroni pajisjen në trup, fuqë dhe skaner dore. Inspektoni dhe pastroni pikat e lidhjes.
Fuqia e thithjes është e ulët.	Ena e pluhurit është plot.	Pastroni enën e pluhurit dhe filtrat.
	Mund të kesh arritur periudhën e pastrimit të filtrave.	Pastroni filtrat.
	Filtrat mund të deformohen si rezultat i funksionimit dhe periudha e zëvendësimit të tyre mund të ketë ardhur.	Kontakto shërbimet e klientit për të blerë një filtër të ri.
	Shkuma e hyrjes së motorit nuk është pastruar.	Pastroni filtrat dhe rimbushni pajisjen.
	Furça turbo nuk rrotullohet. Flokët dhe materialet e ngjashme mund të jenë ngatërruar në rrotullimin rrokulliset në fuqën turbo.	Pastroni rrotullën e fuqës turbo.
Ka zhurmë shqetësuese nga motori.	Lidhja me vakum është e bllokuar.	Shkatërroni pajisjen në trup, fuqë dhe skaner dore. Inspektoni dhe pastroni pikat e lidhjes.
	Diçka mund të ketë ngecur - ndizni rezervuarin e pluhurit dhe filtrin.	Hapni rezervuarin e pluhurit dhe në spektër zonën e filtrit.

## 6 Zgjidhja e problemeve

Pjesa	Defekt	Kodi i defektit	Zgjidhje
1	Shkarkimi i baterisë për shkak të mbinxehjes	LED 1 dhe LED 2 blic i shpejtë dhe shkycje pas 5 sekondash	Kjo është mbrojtja e baterisë nga temperatura e lartë. Pasi qelizat e baterisë të ftohen, produkti mund të rifillojë funksionimin. Ju lutemi mos u shqetësoni.
2	Tensioni i daljes së adaptorit është i lartë	LED 1 ndizet dhe fiket pas 5 sekondash	Kontrollo nëse përshtatësi është i saktë. Nëse problemi vazhdon edhe me përshtatësin e duhur, ju lutemi kontaktoni shërbimin pas shitjes
3	Tensioni i daljes së adaptorit është i ulët	LED 1 ndizet dhe fiket pas 5 sekondash	Kontrollo nëse përshtatësi është i saktë. Nëse problemi vazhdon edhe me përshtatësin e duhur, ju lutemi kontaktoni shërbimin pas shitjes
4	Rryma dalëse e adaptorit është e lartë	LED 1 ndezur dhe LED 2 blic i shpejtë dhe fiket pas 5 sekondash	Kontrollo nëse përshtatësi është i saktë. Nëse problemi vazhdon edhe me përshtatësin e duhur, ju lutemi kontaktoni shërbimin pas shitjes
5	Mbrojtje nga bllokimi i rullit të furçës	Ikona e bllokimit të furçës në panel kthehet në të kuqe	Ju lutemi kontrolloni nëse ndonjë objekt ka ngecur në rulin e furçës. Provo të pastrosh çdo send nga ruli dhe rinis produktin. Nëse problemi vazhdon, kontakto me asistencën pas shitjes
6	Defektet e tjera	Të tjera	Kontakto asistencën pas shitjes

# Моля, първо прочетете това ръководство!

Уважаеми клиенти,

Благодарим ви, че избрахте продукт на ВЕКО. Бихме искали да постигнете оптимална ефективност от този висококачествен продукт, произведен с най - съвременни технологии. Моля, уверете се, че сте прочели и разбрали напълно това ръководство и допълнителната документация преди употреба и ги запазете като справка. Включете това ръководство в устройството, ако го предадете на някой друг. Спазвайте всички предупреждения и информация тук и следвайте инструкциите.

## Символи И техните значения

Тези символи се използват в цялото ръководство:



Важна информация и полезни съвети за употреба.



**ПРЕДУПРЕЖДЕНИЕ:**Предупреждения срещу опасни ситуации, свързани със сигурността на живота и имуществото.



Степен на защита от токов удар

## 1 Важни инструкции за безопасност и опазване на околната среда

Този раздел съдържа инструкции за безопасност за предотвратяване на опасности, които могат да доведат до нараняване или имуществени щети.

Всяка гаранция е невалидна, ако тези инструкции не се спазват.

### Обща безопасност

- Този уред отговаря на международните стандарти за безопасност.
- Това устройство може да се използва от деца на възраст над 8 години, хора с физически, сензорни или умствени затруднения или хора с липса на опит или знания; стига да е осигурен контрол или да е предоставена информацията относно опасностите. Децата не трябва да играят с уреда. Почистването и поддръжката от потребителя не трябва да се извършват от деца без надзор.
- Не използвайте уреда, ако захранващият кабел или уредът са повредени. Свържете се с оторизиран сервиз.
- Електрическото ви захранване трябва да съответства на информацията, показана на етикета на табелката с данни на уреда.
- Не използвайте уреда с удължител.
- За да предотвратите повреда на захранващия кабел, не позволявайте той да бъде притиснат, пресован или търкан в остри ръбове.
- Не докосвайте шепсела на уреда с влажни или мокри ръце, докато уредът е включен.
- Не дърпайте кабела, докато изключвате уреда.
- Не почиствайте с прахосмукачка запалимите материали и се уверете, че пепелта от цигарите е охладена, преди да ги почистите с прахосмукачка.
- Не вакуумирайте вода и други течности.
- Защитете уреда от валежи, влажност и източници на топлина.
- Не използвайте уреда в или в близост до експлозивни или запалими среди и вещества.
- Изключете уреда от контакта преди почистване и поддръжка.
- Не потапяйте уреда или захранващия му кабел във вода за почистване.
- Не разглобявайте уреда.
- Използвайте само оригинални части или части, препоръчани от производителя.
- За да предотвратите запушване на филтъра или повреда на двигателя, не вакуумирайте цимент, мазилка или фрагменти от пресована хартия.
- Използвайте уреда само с адаптера, доставен с уреда.
- Не използвайте уреда без филтри, може да се повреди.
- Ако съхранявате опаковъчните материали, съхранявайте ги на място, недостъпно за деца.
- Този уред не е предназначен за използване от лица, включително деца, с физически, сензорни или умствени увреждания или такива, които нямат адекватен опит и познания относно използването му, освен ако те не са под надзора на лице, отговорно за тяхната безопасност, или не са информирани за работата на уреда.
- Децата трябва да бъдат наблюдавани, за да им се попречи да играят с уреда.
- Изключете адаптера и извадете батерията преди всяка процедура за почистване или поддръжка.

## 1 Важни инструкции за безопасност и опазване на околната среда

- За да се избегне всякакъв риск от опасност, повреденият адаптер трябва да бъде заменен от производителя, упълномощения представител на производителя или подобно квалифициран техник.
- Дръжте пръстите, косата и свободните дрехи далеч от движещи се части или просвети, докато почиствате с прахосмукачка.
- Батериите трябва да бъдат извадени от уреда, преди да го изхвърлите.
- Изключете уреда от захранването, преди да извадите батерията.
- Изхвърлете използваните батерии в съответствие с местните закони и разпоредби.
- Батериите, включени в този уред, могат да бъдат заменени само с квалифицирани лица.
- Уредът не е предназначен да се използва за търговски цели. Този уред не е предназначен за търговска употреба, той е предназначен за домашна употреба и за приложения, както следва:
  - В кухните на персонала на магазините, офисите и други работни среди
  - Във фермерски къщи;
  - От клиенти в хотели, мотели или други места за настаняване
  - В хостели или подобна среда.
- **ВНИМАНИЕ:** Използвайте подвижното захранващо устройство ZD012K220050BS/HCX1501-2200500B / ZD012K220050EU / HCX1501-2200500E (VRT 54618 VG) / ZD-012K265050EU / HCX1501-2650500E (VRT 54621 VG), доставено с уреда, за да за-реждате батерията.
- Този уред не трябва да се използва от деца и хора с ограничени физически, сетивни и когнитивни умения или хора с липса на опит и знания, освен ако не са под наблюдение или не им се предоставят съответните инструкции.
- Децата трябва да бъдат наблюдавани, за да им се попречи да играят с уреда.
- Извадете изтошените батерии от уреда и ги изхвърлете по безопасен начин
- Захранващите клеми не трябва да бъдат късо съединени
- Моля, изхвърлете използваните батерии в съответствие с местните закони и разпоредби.
- Използвайте само с батерия I0998A (VRT 54618 VG) / I0842E (VRT 54621 VG)
- Извадете и поставете батериите съгласно Ръководството за потребителя
- Различни видове батерии или нови и употребявани батерии не трябва да се смесват
- Батериите трябва да се поставят с правилната полярност
- Изтошените батерии трябва да се извадят от уреда и безопасно да се изхвърлят
- Ако уредът трябва да се съхранява неизползван за дълъг период от време, батериите трябва да бъдат извадени
- Повреда или неправилна употреба може да доведе до изтичане на батерията, в такъв случай не използвайте батерията и не докосвайте батерията с голи ръце и я изхвърлете безопасно
- Не излагайте батериите на пряка слънчева светлина или източник на топлина.
- Щепселът трябва да бъде изваден от контакта преди почистване или поддръжка на уреда.

### Съответствие с Директивата за ОЕЕО и изхвърляне на отпадъчния продукт



Този продукт е в съответствие с Директивата на ЕС за ОЕЕО (2012/19/ЕС). Този продукт носи символ за класификация на отпадъци от електрическо и електронно оборудване (ОЕЕО). Този символ показва, че този продукт не трябва да се изхвърля с други битови отпадъци в края на експлоатационния му живот. Използваното устройство трябва да бъде върнато в официалния събирателен пункт за рециклиране на електрически и електронни устройства. За да намерите тези системи за събиране, моля, свържете се с местните власти или с търговеца на дребно, където е бил купен продуктът. Всяко домакинство играе важна роля при оползотворяването и рециклирането на стари уреди. Подходящото изхвърляне на използвания уред помага за предотвратяване на потенциални отрицателни последици за околната среда и човешкото здраве.

### Информация за опаковката



Опаковъчните материали на продукта са произведени от рециклируеми материали в съответствие с нашите национални разпоредби за околната среда. Не изхвърляйте опаковъчните материали заедно с битовите или други отпадъци. Заведете ги в пунктовете за събиране на опаковъчен материал, определени от местните власти.

### Информация за отпадъчни батерии



Този символ на опаковката, свързан с акумулаторни батерии, показва, че акумулаторната батерия не трябва да се изхвърля с битови отпадъци. Химически символ може да придружава този символ на някои акумулаторни батерии.

Символите за живак (Hg) и олово (Pb) също могат да бъдат добавени, ако акумулаторните батерии съдържат повече от %0,0005 живак и повече от %0,004 съдържание на олово.

Акумулаторните батерии не трябва да се изхвърлят с битови отпадъци, дори ако не съдържат тежки метали. Винаги изхвърляйте използваните батерии съгласно местното законодателство в областта на околната среда. Прочетете действащите разпоредби за изхвърляне на отпадъци във вашия район на пребиваване.

### Какво да направите за пестене на енергия

- Когато използвате уреда, регулирайте настройките на скоростта според повърхността, за да спестите енергия.
- Обикновено при почистване на твърди повърхности, завеси и дивани се използват по-ниски скорости, докато при почистване на килими се използват високи скорости.

### Съответствие с Директивата за ограничението на опасните вещества

Продуктът, който сте закупили, е в съответствие с Директивата на ЕС за ограничението на опасните вещества (2011/65/ЕС). Не съдържа вредни и забранени материали, посочени в Директивата.

## 2 Общ преглед

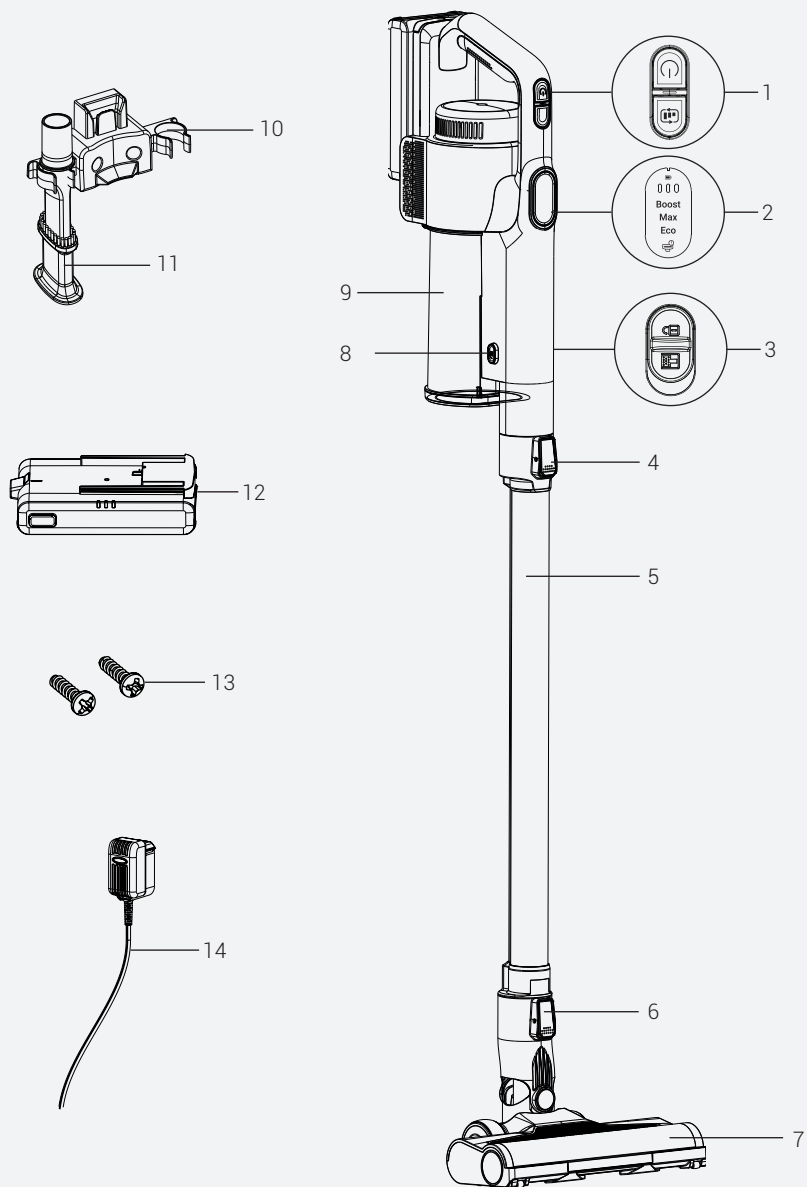

## 2 Общ преглед

### Устройства ЗА управление И компоненти

1. Бутон за включване/изключване и скорост
2. Екран
3. Бутон за освобождаване на контейнера за прах
4. Бутон за освобождаване на уреда
5. Тръба
6. Бутон за освобождаване на четката
7. Четка за под
8. Бутон за контейнера за смет
9. Контейнер за прах
10. Закачалка за стена
11. Комбинирана четка
12. Батерия
13. Разширителен винт
14. Адаптер

### Технически данни

	VRT 54618 VG	VRT 54621 VG
Напрежение	18.5V	22.2V
Номинална мощност на мотора на устройството	140W	150W
Номинална мощност на мотора на четката	15W	
Капацитет на батерията	1850mAh	
Време на работа при максимална мощност	12 мин	15 мин
Време на работа при минимална мощност	до 40 мин	
Време за зареждане	4 -5 часа	

Правата за извършване на технически и дизайнерски промени са запазени.

Стойностите, предоставени с уреда или придружавашите го документи, са лабораторни показания в съответствие със съответните стандарти. Тези стойности могат да се различават в зависимост от употребата и условията на околната среда.

## 2 Общ преглед

### Параметър на външното захранване

	VRT 54618 VG	VRT 54621 VG
Производител	E - тек Електроникс Мануфактори Ко.,ЛТД. [E - te	
Идентификатор на модела	ZD012K220050EU ZD012K220050BS	ZD012K265050EU
Входно напрежение	100 -240V~	
Честота на въвеждане	50/60Hz	
Входен ток	0.5A	
Изходно напрежение	22.0V	26.5V
Изходен ток	0.5A	0.5A
Изходна мощност	11.0W	13,25з.д.
Средна активна ефективност	84,14%	85,92%
Ефективност при ниско натоварване (10%)	73,89%	77,46%
Консумация на мощност на празен ход	0,075W	0,086W

Техническа информация за работните режими на ниска мощност съгласно Регламент на ЕС 2023/826		
Режим	КОНСУМАЦИЯ ЕНЕРГИЯ(WATT) НА	ПЕРИОД(МИНУТИ)*
Изключено	0.3	1 мин
В режим на готовност	-	-
Режим на готовност с показване на информация или състояние	-	-
Мрежов режим на готовност	-	-

\*:Периодът, след който оборудването достига автоматично режим на готовност, режим „изключен“ или мрежов режим на готовност за минути и се закръглява до най - близката минута.

## 3 Монтаж

### Предназначение

Този уред е предназначен за битова употреба и не е подходящ за промишлена употреба.

### Монтаж на стенната закачалка

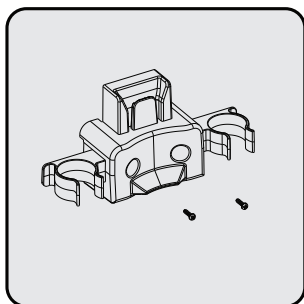

Поставете стенната закачалка на височина 112 - 114 см от земята.

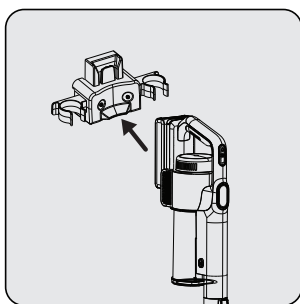

1 - Фиксирайте два дюбела на стената  
2 - Поставете два винта в местата им на стенната закачалка и монтирайте на дюбелите на стената.

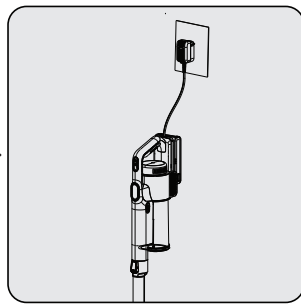

Включете адаптера за зареждане към контакта.

### Монтаж на каросерията и четката

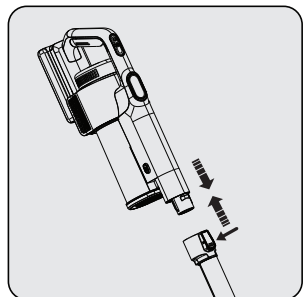

Натиснете тръбата по посока на стрелката към тялото, като натиснете бутона за освобождаване на тръбата.

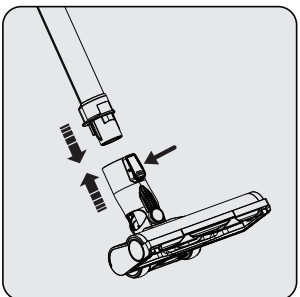

Натиснете бутона за освобождаване на подовата четка и я натиснете по посока на стрелката към тръбата.

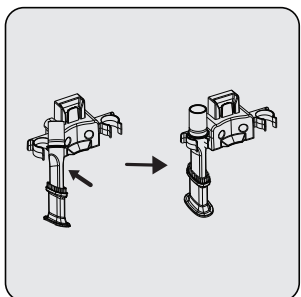

Прикачване комбинирана четка към стенната закачалка.

## 4 Работа

### Зареждане на уреда

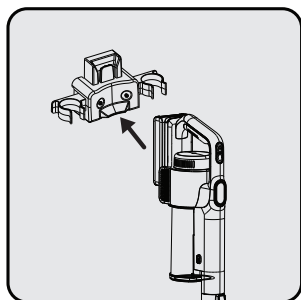

Поставете уреда на закачалката за стена. След като поставите продукта на закачалката, избутайте уреда към закачалката.

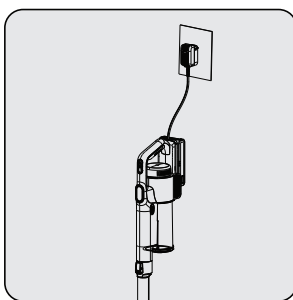

Включете адаптера за зареждане към контакта.

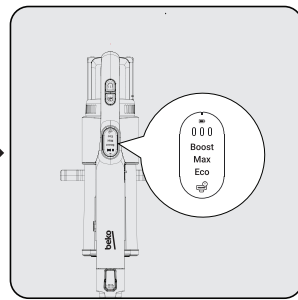

Премигването на светодиодите на индикатора за зареждане в бял цвят показва, че уредът се зарежда.

– Когато всички нива на светодиодите на индикатора за зареждане светят, това показва, че зареждането на уреда е завършено.



Зареждането на уреда отнема до 4 до 6 часа. Уредът не трябва да се използва по време на зареждане.



Ако уредът е поставен на зарядното устройство, докато се експлоатира, той трябва да бъде спрян автоматично.

## 4 Работа

### Употреба

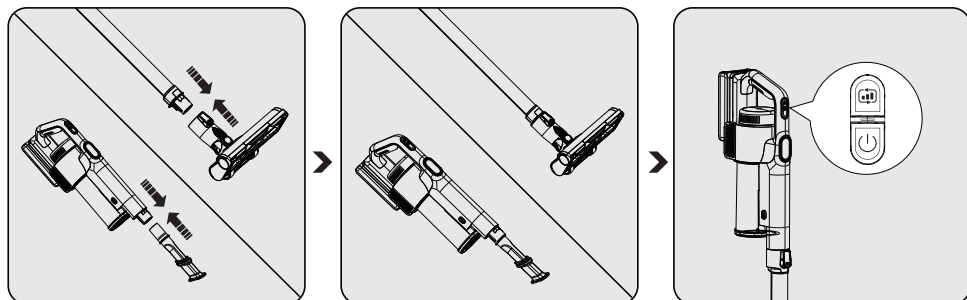

Регулирайте главата на четката според вида на пода за почистване: (за килими) или (за твърди подове). За да регулирате дюзата за комбиниране според вида на пода за почистване: (за килими) или (за твърди подове).

Натиснете бутона за захранване на дръжката.



Уредът може да бъде поставен за зареждане преди пълното разреждане на батерията. Уредът може да се поддържа непрекъснато като зареждане на зареждащия док до следващата операция.

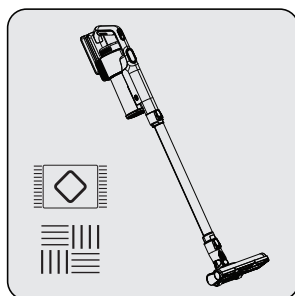

Този уред е подходящ за използване върху килими и твърди подове.

## 5 Почистване и поддръжка

### Акcesoари

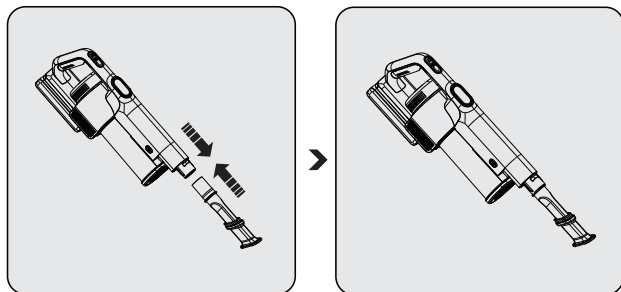

Извадете аксесоара (четка с Т - образна форма с комбинирана дюза) и го свържете към дръжката .

Изключете и изключете уреда преди почистване.



**ПРЕДУПРЕЖДЕНИЕ:**Никога не използвайте бензин, разтворител, абразивни почистващи препарати, метални предмети или твърди четки за почистване на уреда.



**ПРЕДУПРЕЖДЕНИЕ:**Може да възникне деформация на филтрите в рамките на времето в резултат на употребата. Той се заменя с нов, за да се предотврати загуба на производителност. Свържете се с отдела за обслужване на клиенти, за да закупите нов.

### Почистване на контейнера за прах и филтрите



**ПРЕДУПРЕЖДЕНИЕ:**Не мийте филтрите.



Препоръчваме ви да почиствате кошчето за смет след всяка операция.

## 5 Почистване и поддръжка

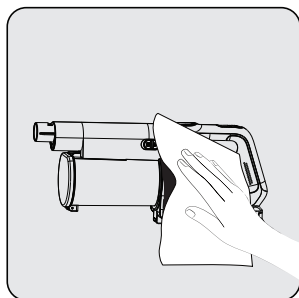

Избършете повърхността на тялото с мокра кърпа.

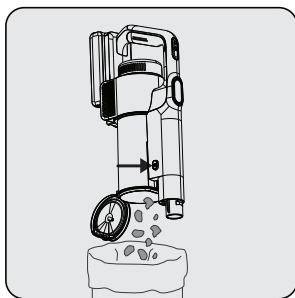

Натиснете бутона за изпразване на контейнера за прах. Капакът на контейнера за прах ще бъде отворен. Изпразнете целия прах, който съдържа.

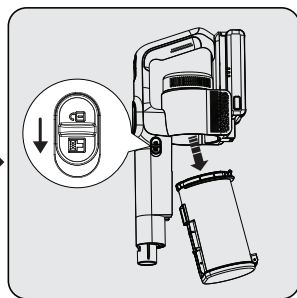

За подробно почистване на филтрите отстранете контейнера за прах, като плъзнете освобождаващия превключвател надолу.

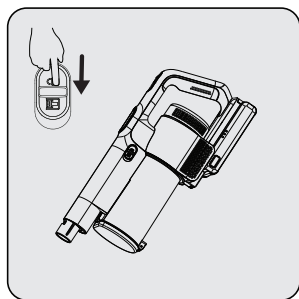

Издърпайте държача на EPA E10 и пластмасовия филтър от държката на EPA E10.

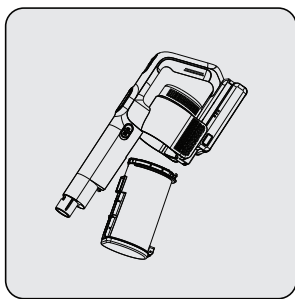

Отделете EPA E10 и пластмасовия филтър един от друг.

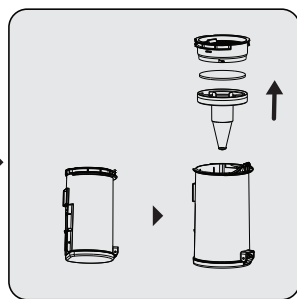

Отстранете праха от филтъра EPA E10, като го потупате по твърда повърхност, като например кошче за отпадъци, или като използвате четка.

## 5 Почистване и поддръжка

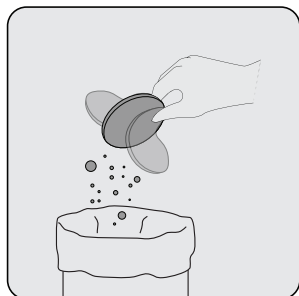

Отстранете праха върху пластмасовия филтър, като го потупате по твърда повърхност, като например кошче за отпадъци, или като използвате четка.

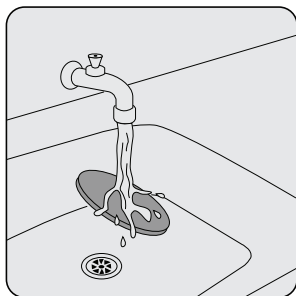

Прикрепете EPA E10 филтъра към пластмасовия филтър обратно.



Прикрепете пластмасовия филтър към пръстена на кошчето (5).

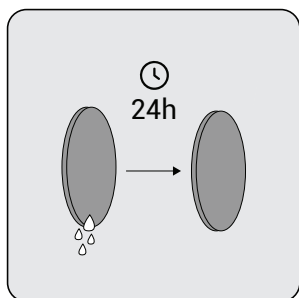

Фиксирайте конектора на контейнера за смет към отворите на тялото, след което фиксирайте контейнера за смет, докато чуete шракване.

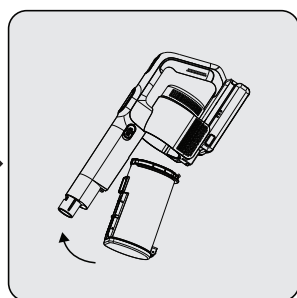
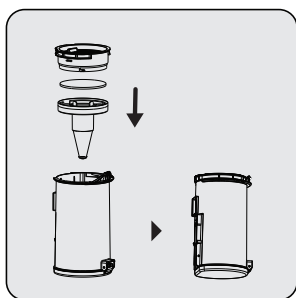

## 5 Почистване и поддръжка

### Почистване на четката



**ПРЕДУПРЕЖДЕНИЕ:** Не мийте четка за поди основната ролка.

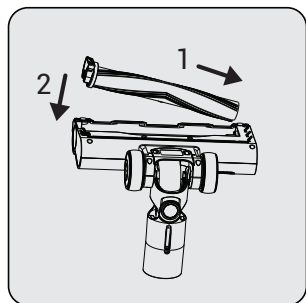

Натиснете бутона за освобождение на ролката.

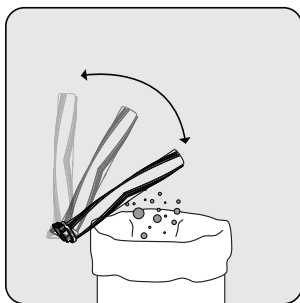

Отстранете праха върху него, като го потупате леко към твърда повърхност или премахнете праха с четка. Ако някоя коса и т.н. е заплетена, отстранете я, като я отрежете.

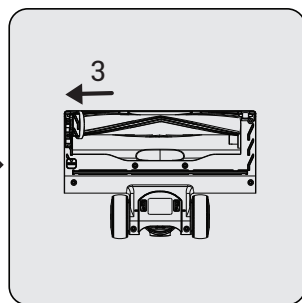

Закрепете валика обратно на мястото му, като натиснете.

### Съхранение

- Изключете уреда.
- Извадете адаптера от контакта.
- Монтирайте прахосмукачката върху закачалката за стена.

### Транспорт и корабоплаване

- По време на транспортиране и изпращане носете уреда с оригиналната му опаковка. Опаковката на уреда ще предпази уреда от физически повреди.
- Не поставяйте тежки предмети върху уреда или опаковката му. В противен случай уредът може да се повреди.
- Ако уредът бъде изпуснат, той може да не работи или да настъпи трайна повреда.

## 6 Отстраняване на неизправности

ПРОБЛЕМ	ВЪЗМОЖНА ПРИЧИНА	РЕШЕНИЕ
Не работи.	Батерията е празна.	Заредете го.
	Батерията може да не е поставена.	Извадете батерията и инсталирайте отново.
	Вакуумната връзка е блокирана.	Разглобете уреда на корпус, четка и палка. Проверете и почистете точките на свързване.
Смукателната мощност е ниска.	Контейнерът за прах е пълен.	Почистете контейнера за прах и филтрите.
	Може да сте достигнали периода на почистване на филтрите.	Почистете филтрите.
	Филтрите могат да бъдат деформирани в резултат на работа и може да е настъпил период на подмяна.	Моля, свържете се с отдела за обслужване на клиенти, за да закупите нов филтър.
	Входящата пяна на двигателя не е почистена.	Почистете филтрите и презаредете уреда.
	Турбо четката не се върти. Косата и подобни материали може да са се заплели при въртенето ролка на турбо четката.	Почистете ролката на турбо четката.
От мотора се чува смущаващ шум.	Вакуумната връзка е блокирана.	Разглобете уреда на корпус, четка и палка. Проверете и почистете точките на свързване.
	Нешо може да е заседнало между резервоара за прах и филтъра.	Отворете резервоара за прах и огледайте зоната на филтъра.

## 6 Отстраняване на неизправности

Част	Повреда	Код на неизправност	Решение
1	Разреждане на батерията поради прегряване	LED 1 и LED 2 бързо мигане и изключване след 5 секунди	Това е защитата от прегряване на батерията. След като клетките на батерията се охладят, продуктът може да възобнови работата си. Моля, не се притеснявайте.
2	Изходното напрежение на адаптера е високо	LED 1 се включва и изключва след 5 секунди	Моля, проверете дали адаптерът е правилен. Ако проблемът продължава дори с подходящия адаптер, моля, свържете се със следпродажбено обслужване
3	Изходното напрежение на адаптера е ниско	LED 1 се включва и изключва след 5 секунди	Моля, проверете дали адаптерът е правилен. Ако проблемът продължава дори с подходящия адаптер, моля, свържете се със следпродажбено обслужване
4	Изходният ток на адаптера е висок	LED 1 и LED 2 светват бързо и се изключват след 5 секунди	Моля, проверете дали адаптерът е правилен. Ако проблемът продължава дори с подходящия адаптер, моля, свържете се със следпродажбено обслужване
5	Зашита срещу заглушаване на четката	Иконата за блокиране на четката на панела става червена	Моля, проверете дали някой предмет е заседнал в ролката на четката. Опитайте да почистите всички елементи от валяка и рестартирайте продукта. Ако проблемът не се реши, моля, свържете се с отдела за поддръжка след продажбата
6	Други неизправности	Други	Свържете се с отдела за следпродажбено обслужване

# Przeczytaj najpierw ten przewodnik!

Drogi Kliencie,

Dziękuję za wybór produktu Beko. Chcielibyśmy, abyś osiągnął optymalną wydajność dzięki temu wysokiej jakości produktowi, który został wyprodukowany przy użyciu najnowocześniejszej technologii. Prosimy o pełne przeczytanie i zrozumienie tego przewodnika oraz uzupełniającej dokumentacji przed użyciem i zachowanie go jako źródła. Dołącz ten przewodnik do urządzenia, jeśli przekazujesz je komuś innemu. Przestrzegaj wszystkich ostrzeżeń i informacji zawartych tutaj oraz stosuj się do instrukcji.

## Symbole i ich znaczenia

Te symbole są używane w całym tym przewodniku:



Ważne informacje i przydatne wskazówki dotyczące użytkowania.



**OSTRZEŻENIE:**Ostrzeżenia przed niebezpiecznymi sytuacjami dotyczącymi bezpieczeństwa życia i mienia.



Ocena ochrony przed porażeniem elektrycznym

# 1 Ważne zalecenia dotyczące bezpieczeństwa i środowiska

Ta sekcja zawiera instrukcje dotyczące bezpieczeństwa, aby zapobiec niebezpieczeństwom mogącym prowadzić do obrażeń lub szkód majątkowych.

Każda gwarancja jest nieważna, jeśli nie zostaną przestrzegane te instrukcje.

## Bezpieczeństwo ogólne

- To urządzenie spełnia międzynarodowe normy bezpieczeństwa.
- Urządzenie to może być używane przez dzieci powyżej 8. roku życia, osoby z fizycznymi, sensorycznymi lub psychicznymi trudnościami oraz osoby bez doświadczenia lub wiedzy; pod warunkiem, że zapewniona jest kontrola lub informacje o zagrożeniach. Dzieci nie mogą bawić się tym sprzętem. Sprzątanie i konserwacja użytkowników nie mogą być wykonywane przez dzieci bez opieki.
- Nie używaj urządzenia, jeśli kabel zasilający lub urządzenie są uszkodzone. Skontaktuj się z autoryzowanym serwisem.
- Twój zasilacz sieciowy powinien odpowiadać informacjom podanym na etykiecie z oceną urządzenia.
- Nie używaj urządzenia z przedłużaczem.
- Aby zapobiec uszkodzeniu przewodu zasilającego, zapobiegaj jego zaciskaniu, zaciskaniu lub ocieraniu o ostre krawędzie.
- Nie dotykaj wtyczki urządzenia wilgotnymi lub mokrymi rękami, gdy urządzenie jest podłączone do prądu.
- Nie ciągnij za kabel podczas odłączania urządzenia.
- Nie odkurzaj materiałów łatwopalnych i upewnij się, że popiół papierosowy ostygł przed odkurzaniem.
- Nie odkurzaj wody ani innych płynów.
- Chroni urządzenie przed opadami, wilgocią i źródłami ciepła.
- Nie używaj urządzenia w środowiskach wybuchowych lub łatwopalnych lub w ich pobliżu.
- Odłącz urządzenie przed czyszczeniem i konserwacją.
- Nie zanurzaj urządzenia ani jego przewodu zasilającego w wodzie podczas czyszczenia.
- Nie rozbieraj urządzenia.
- Używaj tylko oryginalnych części lub części zalecanych przez producenta.
- Aby zapobiec zatkaniu filtra lub uszkodzeniom silnika, nie próżni cementu, gipsu ani fragmentów sprasowanego papieru.
- Używaj urządzenia z adapterem dostarczonym razem z urządzeniem.
- Nie używaj urządzenia bez filtrów, może się uszkodzić.
- Jeśli zachowasz materiały opakowaniowe, trzymaj je poza zasięgiem dzieci.
- Urządzenie to nie jest przeznaczone do użytku przez osoby, w tym dzieci, z niepełnosprawnościami fizycznymi, sensorycznymi i umysłowymi lub osoby nieposiadające wystarczającego doświadczenia i wiedzy na temat jego użytkowania, chyba że są one pod nadzorem osoby odpowiedzialnej za ich bezpieczeństwo lub są poinformowane o jego obsłudze.

# 1 Ważne zalecenia dotyczące bezpieczeństwa i środowiska

- Dzieci powinny być nadzorowane, aby uniemożliwić im zabawę sprzętem.
- Odłącz adapter i wyjmij akumulator przed jakimkolwiek czyszczeniem lub konserwacją.
- Aby uniknąć ryzyka zagrożenia, uszkodzony adapter powinien zostać wymieniony przez producenta, upoważnionego przedstawiciela producenta lub podobnie wykwalifikowanego technika.
- Trzymaj palce, włosy i luźne ubrania z dala od ruchomych części lub przepustów podczas odkurzania.
- Przed jego wyrzuceniem należy wyjąć baterie z urządzenia.
- Odłącz urządzenie od zasilania przed wyjęciem baterii.
- Prosimy o wyrzucanie zużytych baterii zgodnie z lokalnymi przepisami i przepisami.
- Baterie dołączone do tego urządzenia mogą być wymieniane wyłącznie przez wykwalifikowane osoby.
- Urządzenie nie jest przeznaczone do użytku komercyjnego. To urządzenie nie jest przeznaczone do użytku komercyjnego, lecz do użytku domowego oraz do zastosowań w następujący sposób:
  - W kuchniach personelu sklepów, biurach i innych miejscach pracy
  - W domach wiejskich;
  - Przez klientów hoteli, moteli lub innych obiektów noclegowych
  - W akademikach lub podobnych środowiskach.
- **OSTRZEŻENIE:** Używaj odłączanego zasilacza ZD012K220050BS / HCX1501-2200500B / ZD012K220050EU / HCX1501-2200500E (VRT 54618 VG) / ZD-012K265050EU / HCX1501-2650500E (VRT 54621 VG) dostarczonego z urządzeniem
- do ładowania baterii.
- Tym urządzeniem nie mogą być obsługiwane przez dzieci oraz osoby o ograniczonych umiejętnościach fizycznych, sensorycznych i poznawczych lub osoby z brakiem doświadczenia i wiedzy, chyba że są one pod nadzorem lub otrzymają odpowiednie instrukcje.
- Dzieci powinny być nadzorowane, aby uniemożliwić im zabawę sprzętem.
- Wyjmij rozładowane baterie z urządzenia i utylizuj je w bezpieczny sposób
- Zaciski zasilania nie mogą być zwarte
- Prosimy o utylizację zużytych baterii zgodnie z lokalnymi przepisami i przepisami.
- Używam tylko z baterią I0998A (VRT 54618 VG)/ I0842E (VRT 54621 VG)
- Proszę wyjąć i włożyć baterie zgodnie z instrukcją obsługi
- Różne typy baterii lub nowe i używane nie powinny być mieszane
- Baterie należy wkładać z odpowiednią polaryzacją
- Rozładowane baterie należy wyjąć z urządzenia i bezpiecznie utylizować
- Jeśli urządzenie ma być przechowywane bez używania przez dłuższy czas, należy

# 1 Ważne zalecenia dotyczące bezpieczeństwa i środowiska

wyjąć baterie.

- Uszkodzenie lub niewłaściwe użycie mogą spowodować wyciek baterii, w takim przypadku nie używaj jej ani nie dotykaj jej gołymi rękami i utylizuj ją bezpiecznie
- Nie narażaj baterii na bezpośrednie działanie słońca ani źródła ciepła.
- Wtyczkę należy wyjąć z gniazdka przed czyszczeniem lub konserwacją urządzenia.

## Zgodność z dyrektywą WEEE i utylizacja odpadów



Ten produkt jest zgodny z dyrektywą UE WEEE (2012/19/UE). Produkt ten posiada symbol klasyfikacji odpadów elektrycznych i elektronicznych (WEEE). Ten symbol oznacza, że produkt ten nie może być utylizowany z innymi odpadami domowymi po zakończeniu okresu użytkowania. Używane urządzenia muszą zostać zwrócone do oficjalnego punktu zbiórki w celu recyklingu urządzeń elektrycznych i elektronicznych. Aby znaleźć te systemy zbierania, prosimy o kontakt z lokalnymi władzami lub sprzedawcą, w którym zakupiono produkt. Każde gospodarstwo domowe odgrywa ważną rolę w odzyskiwaniu i recyklingu starego sprzętu. Właściwa utylizacja używanego sprzętu pomaga zapobiegać potencjalnym negatywnym skutkom dla środowiska i zdrowia ludzi.

## Informacje o opakowaniu



Materiały opakowawcze tego produktu są wytwarzane z materiałów nadających się do recyklingu zgodnie z naszymi krajowymi przepisami środowiskowymi. Nie wyrzucaj materiałów opakowaniowych razem z odpadami domowymi lub innymi. Zabierz je do punktów zbiórki materiałów opakowaniowych wyznaczonych przez lokalne władze.

## Informacje o bateriach odpadowych



Ten symbol na opakowaniu opakowań związanych z akumulatorami do ładowania oznacza, że akumulator nie może być utylizowany z odpadami domowymi. Symbol chemiczny może towarzyszyć temu symbolowi na niektórych akumulatorach akumulatorowych.

Symbole rtęci (Hg) i ołowiu (Pb) mogą być również dodane, jeśli akumulatory zawierają więcej niż 0,0005% rtęci i więcej niż 0,004 %.

Akumulatory akumulatorów nie mogą być wyrzucane z odpadami domowymi, nawet jeśli nie zawierają metali ciężkich. Zawsze wyrzucaj używane baterie zgodnie z lokalnymi przepisami środowiskowymi. Sprawdź obowiązujące przepisy dotyczące utylizacji odpadów w Twojej okolicy.

## Co zrobić, aby oszczędzać energię

- Podczas korzystania z urządzenia dostosowuj ustawienia prędkości do powierzchni, aby oszczędzać energię.
- Zazwyczaj niższe prędkości stosuje się do czyszczenia twardych powierzchni, zasłon i sof, natomiast wysokie prędkości stosuje się do czyszczenia dywanów.

## Zgodność z dyrektywą RoHS

Zakupiony produkt jest zgodny z dyrektywą UE RoHS (2011/65/UE). Nie zawiera szkodliwych i zakazanych materiałów określonych w dyrektywie.

## 2 Przegląd

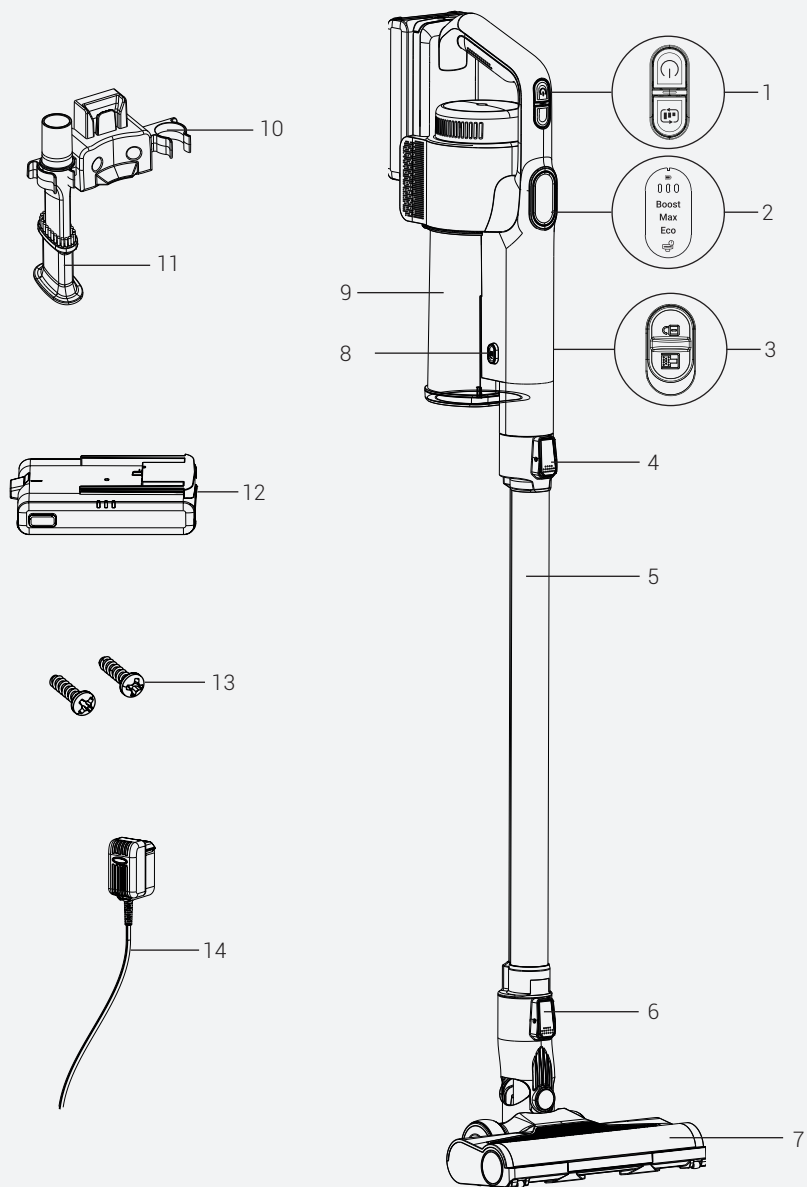

## 2 Przegląd

### Sterowanie i komponenty

1. Przycisk włącz/wyłącz i prędkość
2. Ekran
3. Przycisk zwalniania pojemnika na kurz
4. Przycisk zwalniania urządzenia
5. Rura
6. Przycisk zwalniania szczotki
7. Szczotka podłogowa
8. Przycisk pojemnika na kurz
9. Pojemnik na kurz
10. Hangar ścienny
11. Szczoteczka kombinowana
12. Akumulator
13. Śruba rozprężna
14. Adapter

### Dane techniczne

	VRT 54618 VG	VRT 54621 VG
<b>Napięcie</b>	18,5V	22,2V
<b>Moc obsadzona silnika jednostkowego</b>	140W	150W
<b>Moc mocna silnika szczotkowego</b>	15W	
<b>Pojemność baterii</b>	1850mAh	
<b>Czas pracy przy maksymalnej mocy</b>	12 min	15 min
<b>Czas pracy przy mocy minimalnej</b>	do 40 min	
<b>Czas ładowania</b>	4-5 godzin	

Prawa do wprowadzania zmian technicznych i projektowych są zastrzeżone.

Wartości dołączane do urządzenia lub dokumentów towarzyszących są odczytami laboratoryjnymi zgodnie z odpowiednimi normami. Wartości te mogą się różnić w zależności od użytkowania i warunków otoczenia.

## 2 Przegląd

### Parametr zewnętrznego zasilania

	VRT 54618 VG	VRT 54621 VG
Producent	E-TEK Electronics Manufactory Co., LTD.	
Identyfikator modelu	ZD012K220050EU ZD012K220050BS	ZD012K265050EU
Napięcie wejściowe	100-240V~	
Częstotliwość wejściowa	50/60Hz	
Prąd wejściowy	0,5A	
Napięcie wyjściowe	22,0V	26,5V
Prąd wyjściowy	0,5A	0,5A
Moc wyjściowa	11,0W	13,25W
Średnia sprawność czynna	84.14%	85.92%
Sprawność przy niskim obciążeniu (10%)	73.89%	77.46%
Zużycie energii bez obciążenia	0,075W	0,086W

#### Informacje techniczne dotyczące eksploatacji trybów niskiego pomocy zgodnie z rozporządzeniem UE 2023/826

Tryb	ZUŻYCIE ENERGII (WAT)	KROPKA(MINUTY)*
Od	0.3	1 min
Gotowości	-	-
Tryb czuwania z wyświetlaczem informacji lub statusu	-	-
Sieciowa służba rezerwowa	-	-

\*: Okres, po którym urządzenie automatycznie przechodzi w tryb czuwania, wyłączenie lub sieciowy tryb czuwania w ciągu minut, zaokrąglony do najbliższej minuty.

## 3 Instalacja

### Przeznaczenie

To urządzenie jest przeznaczone do użytku domowego i nie nadaje się do użytku przemysłowego.

### Montaż wieszaka ściennego

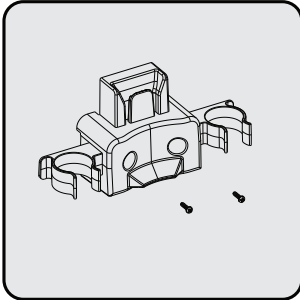

Umieść wieszak na wysokości 112-114 cm nad ziemią.

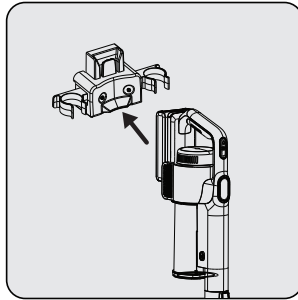

1- Przymocuj dwa kołki na ścianie  
2- Umieść dwie na ich miejscach na wieszaku i zamontuj na kołkach na ścianie.

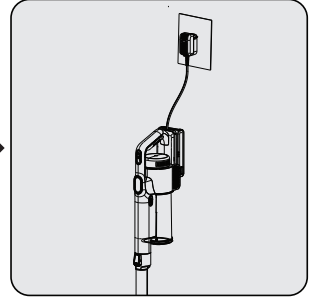

Podłącz adapter ładowania do gniazdka.

### Montaż korpusu i szczotki

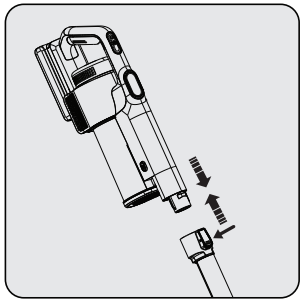

Przesuwaj rurkę w kierunku strzałki w kierunku korpusu, naciskając przycisk zwalniający rurkę.

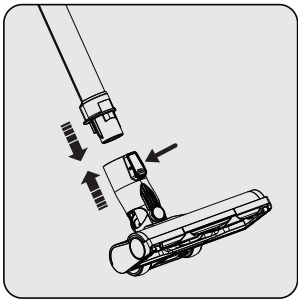

Naciśnij przycisk zwalniający szczotkę podłogową na szczotce i przesuwaj ją w kierunku strzałki w kierunku rurki.

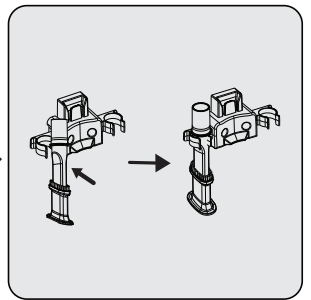

Przymocować Szczoteczka kombinowana Na wieszaku na ścianie.

## 4 Eksploatacja

### Ładowanie urządzenia

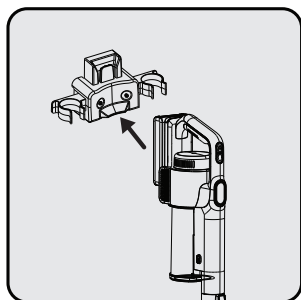

Położ urządzenie na wieszaku ściennym.

Po umieszczeniu produktu na wieszaku ściennym, przesunąć urządzenie w stronę tego wieszaka.

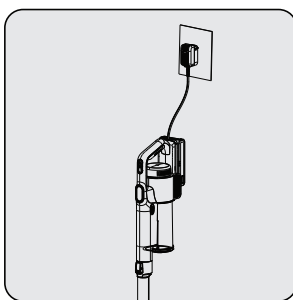

Podłącz adapter ładowania do gniazdka.

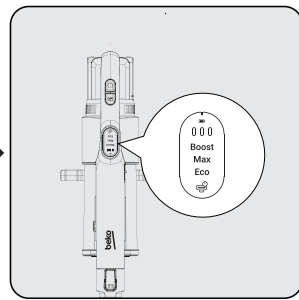

diod LED na biało wskazuje, że urządzenie jest ładowane.

– Gdy wszystkie poziomy diody LED wskaźnika ładowania są zapalone, oznacza to, że ładowanie urządzenia zostało zakończone.



Całkowite naładowanie urządzenia zajmuje nawet 4 do 6 godzin. Urządzenie nie może być używane podczas ładowania.



Jeśli urządzenie zostanie umieszczone na stacji ładowającej podczas jego obsługi, zostanie automatycznie zatrzymane.

### Zwyczaj

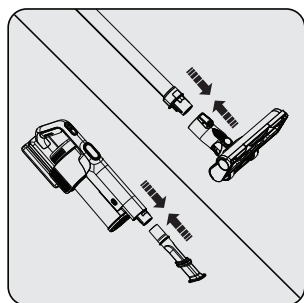

Dostosuj główkę szczotki zgodnie z typem podłogi do czyszczenia: (do dywanów) lub (do twardych podłóg). Aby dostosować dyszę combi do rodzaju podłogi do czyszczenia: (do dywanów) lub (do twardych podłóg).

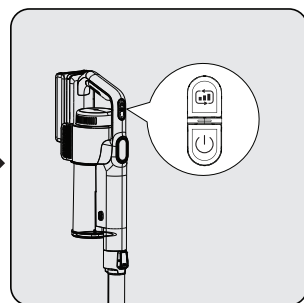
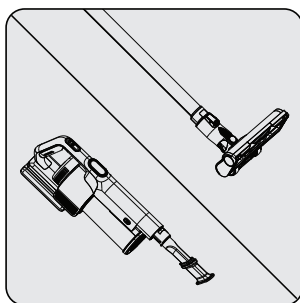

Naciśnij przycisk zasilania na klamce.

## 4 Eksploatacja



Urządzenie może być umieszczone do ładowania przed pełnym rozładowaniem baterii. Urządzenie może być przechowywane nieprzerwanie jako ładowarka na stacji do następnej operacji.

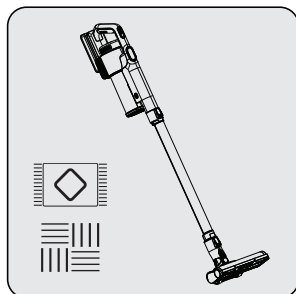

To urządzenie nadaje się do użytku na dywanach i twardych podłogach.

### Akcesoria

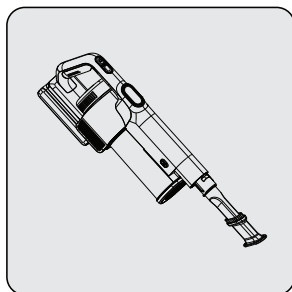
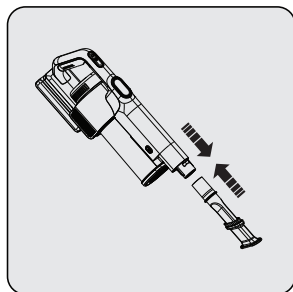

Wymij akcesorium (szczotkę w kształcie litery T) i podłącz je do uchwytu.

Wyłącz i odłącz urządzenie przed czyszczeniem.



**OSTRZEŻENIE:** Nigdy nie używaj benzyny, rozpuszczalników, środków ściernych, metalowych przedmiotów ani twardych szczoteczek do czyszczenia urządzenia.

## 5 Czyszczenie i konserwacja



**OSTRZEŻENIE:** Deformacja filtrów może wystąpić w czasie w wyniku użytkowania. Zostanie zastąpiony nowym, aby zapobiec utracie wydajności. Skontaktuj się z obsługą klienta, aby kupić nowy.

### Czyszczenie pojemnika na kurz i filtrów



**OSTRZEŻENIE:** Nie myj filtrów.



Zalecamy czyszczenie kosza na śmieci po każdej operacji.

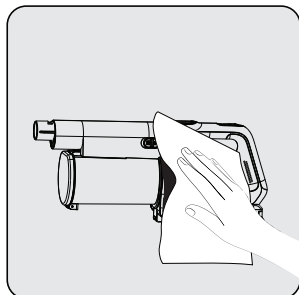

Przetrzyj powierzchnię ciała wilgotną ściereczką.

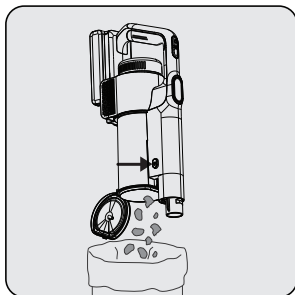

Naciśnij przycisk opróżniania pojemnika na kurz. Pokrywa pojemnika na kurz zostanie otwarta. Opróżnij cały kurz, który zawiera.

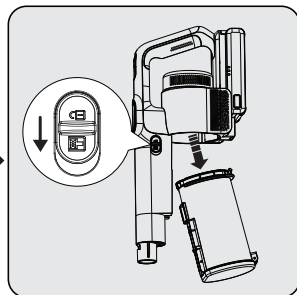

Aby dokładnie wyczyścić filtry, usuń pojemnik na kurz, przesuwaną przycisk zwalniający w dół.

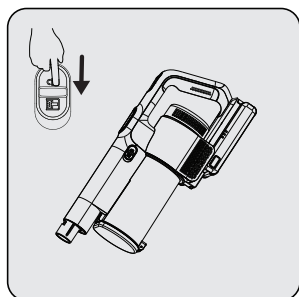

Wymij EPA E10 i plastikowy filtr z uchwytu EPA E10.

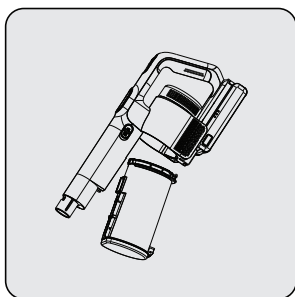

Oddziel EPA E10 i plastikowy filtr od siebie.

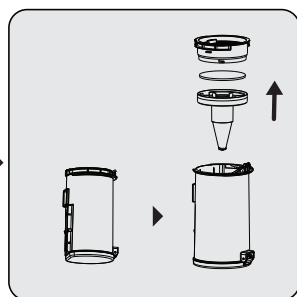

Usuń kurz z filtra EPA E10, stukając nim w twardą powierzchnię, taką jak kosz na śmieci, lub używając szczotki.

## 5 Czyszczenie i konserwacja

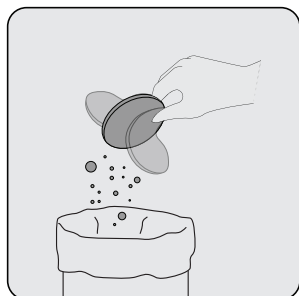

Usuń kurz z plastikowego filtra, stukając nim w twardą powierzchnię, taką jak kosz na śmieci, lub używając szczotki.

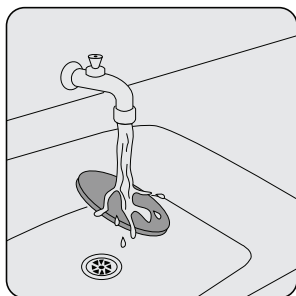

Przymocuj filtr EPA E10 do plastikowego tyłu filtra.



Przymocuj plastikowy filtr na pierścień kosza na śmieci (5).

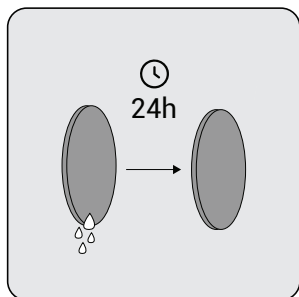

Przymocuj złącze kosza na śmieci do otworów w korpusie, a potem przygotuj kosz, aż usłyszysz kliknięcie.

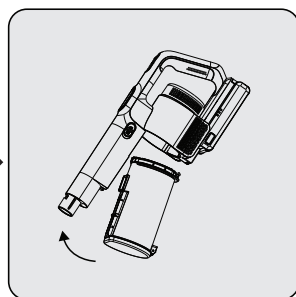
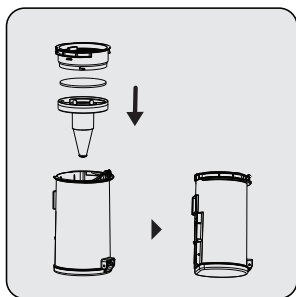

### Czyszczenie pędzla



**OSTRZEŻENIE:** Nie myj Szczotki podłogowej i główny watek.

## 5 Czyszczenie i konserwacja

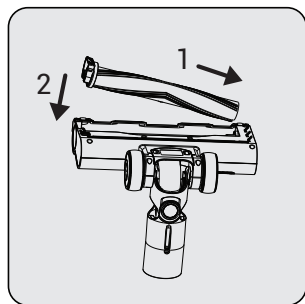

Naciśnij przycisk zwalnający rolkę.

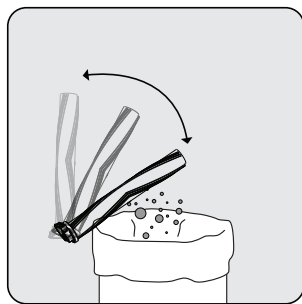

Usuń kurz, delikatnie stukając w twardą powierzchnię lub usuwając kurz szczotką. Jeśli jakieś włosy lub inne są plątane, usuń je, obcinając je.

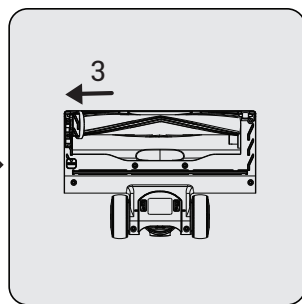

Przymocuj watek na miejsce, naciskając.

### Składowanie

- Wyłącz urządzenie.
- Wyjmij adapter z gniazdka ściennego.
- Zmontuj odkurzacz na wieszaku ściennym.

### Transport i żegluga

- Podczas transportu i wysyłki należy zabrać urządzenie w oryginalnym opakowaniu. Opakowanie urządzenia chroni urządzenie przed uszkodzeniami fizycznymi.
- Nie kładź ciężkich przedmiotów na urządzeniu ani jego opakowaniu. W przeciwnym razie urządzenie może ulec uszkodzeniu.
- Jeśli urządzenie zostanie upuszczone, może nie działać lub może dojść do trwałych uszkodzeń.

## 6 Rozwiązywanie problemów

PROBLEM	MOŻLIWA PRZYCZYNA	ROZWIĄZANIE
Nie działa.	Bateria jest rozładowana.	Naładuj.
	Akumulator może być wyzerowany.	Wyjmij baterię i zainstaluj Znowu to.
	Połączenie próżniowe jest zablokowane.	Rozłóż urządzenie na korpus, szczotkę i węstkę. Sprawdź i wyczyść punkty połączenia.
Moc ssania jest niska.	Pojemnik na kurz jest pełny.	Wyczyść pojemnik na kurz i filtry.
	Możliwe, że osiągnąłeś okres czyszczenia filtrów.	Wyczyść filtry.
	Filtry mogą ulec odkształceniu w wyniku pracy i nastąpił okres ich wymiany.	Prosimy o kontakt z obsługą klienta, aby kupić nowy filtr.
	Piana wlotu silnika nie została wyczyszczona.	Wyczyść filtry i naładować urządzenie.
	Turbo szczotka się nie obraca. Włosy i podobne materiały mogły się plątać podczas obracania się Wątkuj na turbo pędzle.	Wyczyść wałek turbo szczotki.
Z silnika dochodzi niepokojący hałas.	Połączenie próżniowe jest zablokowane.	Rozłóż urządzenie na korpus, szczotkę i węstkę. Sprawdź i wyczyść punkty połączenia.
	Coś mogło się zakleić między zbiornikiem na kurz a filtrem.	Otwórz zbiornik na kurz i sprawdź obszar filtra.

## 6 Rozwiązywanie problemów

Część	Błąd	Kod błędu	Rozwiązanie
1	Rozładowanie akumulatora spowodowane przegrzaniem	LED 1 i LED 2 szybko i gasną po 5 sekundach	To jest ochrona przed przegrzaniem baterii. Gdy ogniwa baterii ostygną, produkt może wznowić pracę. Proszę, nie martw się.
2	Napięcie wyjściowe adaptera jest wysokie	LED 1 się włącza i wyłącza po 5 sekundach	Proszę sprawdzić, czy adapter jest poprawny. Jeśli problem nadal występuje nawet przy odpowiednim adapterze, skontaktuj się z serwisem posprzedażowym
3	Napięcie wyjściowe adaptera jest niskie	LED 1 się włącza i wyłącza po 5 sekundach	Proszę sprawdzić, czy adapter jest poprawny. Jeśli problem nadal występuje nawet przy odpowiednim adapterze, skontaktuj się z serwisem posprzedażowym
4	Prąd wyjściowy adaptera jest wysoki	LED 1 włączona, LED 2 szybko i gasnie po 5 sekundach	Proszę sprawdzić, czy adapter jest poprawny. Jeśli problem nadal występuje nawet przy odpowiednim adapterze, skontaktuj się z serwisem posprzedażowym
5	Ochrona przed zacięciem wałków szczotkowych	Ikona blokady pędzli na panelu zmienia kolor na czerwony	Proszę sprawdzić, czy jakiś przedmiot utknął w wałku szczotki. Spróbuj wyczyścić wszystkie przedmioty z wałka i uruchomić produkt od nowa. Jeśli problem się utrzymuje, skontaktuj się z pomocą posprzedażową
6	Inne wady	Inni	Prosimy o kontakt z pomocą posprzedażową

Droży Klienci,

Dziękujemy za zakup naszych produktów. Jesteśmy przekonani, że nasze urządzenia będą służyć przez lata. Każdy produkt firmy Beko jest objęty 2-letnią gwarancją

Warunki gwarancji Beko S.A.:

BEKO spółka akcyjna z siedzibą w Warszawie (02-134), przy ulicy 1 Sierpnia 6A, wpisana do rejestru przedsiębiorców prowadzonego przez Sąd Rejonowy dla m.st. Warszawy w Warszawie, XIII Wydział Gospodarczy Krajowego Rejestru Sądowego, pod numerem: 0000078147 (dalej: „BEKO”) udziela gwarancji jakości (dalej: „Gwarancja”) na wprowadzone przez BEKO do obrotu na terenie Polski produkty marki BEKO (dalej: „Urządzenia”) osobom, które nabyły te produkty („Użytkownik”) na następujących warunkach:

#### **I. ZAKRES OCHRONY.**

1. BEKO gwarantuje, że Urządzenie zakupione przez Użytkownika jest wolne od wad produkcyjnych lub materiałowych, powstałych z przyczyn tkwiących w tym Urządzeniu (dalej: „Wada”), które ujawnią się w ciągu terminu określonego w części II. niniejszych Warunków Gwarancji (dalej: „Okres Gwarancyjny”).
2. W razie ujawnienia się Wady Produktu w trakcie Okresu Gwarancyjnego, zostanie ona usunięta na koszt BEKO w sposób uzależniony od właściwości wady, na zasadach i w zakresie określonym w niniejszych Warunkach Gwarancji.
3. BEKO zobowiązuje się do usunięcia Wady poprzez dokonanie nieodpłatnej naprawy lub wymiany Urządzenia, bądź też reklamacja zgłoszona na podstawie niniejszych Warunków Gwarancji zostanie rozpoznana w inny sposób uzgodniony przez BEKO i Użytkownika.
4. Udzielona gwarancja jest ważna będzie wykonywana wyłącznie na terytorium Rzeczypospolitej Polskiej.

#### **II. CZAS TRWANIA GWARANCJI.**

1. Okres Gwarancyjny wynosi 24 miesiące licząc od daty zakupu Urządzenia przez pierwszego Użytkownika.
2. Udzielona gwarancja nie obejmuje Urządzeń, które nie posiadają tabliczki znamionowej Urządzenia.

#### **III. PROCEDURA ZGŁOSZENIA REKLAMACYJNEGO.**

1. Wady Urządzenia ujawnione w Okresie Gwarancyjnym będą usuwane pod warunkiem przedstawienia przez Użytkownika dowodu zakupu tego Urządzenia zawierającego oznaczenia niezbędne do jego identyfikacji ( model, datę zakupu).
2. W przypadku zgłoszenia wad Urządzeń, które wymagają fachowej instalacji do sieci elektrycznej lub gazowej (tj.: kuchnie, płyty grzewcze i piekarniki elektryczne), realizacja uprawnień z Gwarancji uzależniona jest od przedstawienia przez Użytkownika dowodu, na którym widnieją dane instalatora oraz jego numer uprawnień elektrycznych lub gazowych.

3. Uprawnienia wynikające z niniejszych Warunków Gwarancji mogą być zrealizowane przez Użytkownika wyłącznie w Autoryzowanych Punktach Serwisowych BEKO (dalej: „Serwis”) po uprzednim dokonaniu zgłoszenia na Infolinii BEKO pod numerem telefonu: 222 50 14 14.
4. Urządzenie(małe AGD) powinno być odpowiednio zapakowane i zabezpieczone przez Użytkownika na czas transportu do punktu serwisowego Beko.
5. Urządzenie do zabudowy meblowej powinno być udostępnione do naprawy przez Użytkownika lub Sprzedawcę w sposób umożliwiający przystąpienie do jego naprawy przez pracowników Serwisu Beko.
6. Wady Urządzenia będą usunięte w terminie 21 dni od daty zgłoszenia Wady na Infolinii BEKO.
7. Jeżeli część zamienna wymieniana w ramach uprawnień wynikających z niniejszych Warunków Gwarancji Urządzenia jest sprowadzana z zagranicy, termin naprawy, o którym mowa w punkcie 5 powyżej, może ulec wydłużeniu jednak, nie więcej niż do 30 dni licząc odpowiednio od daty zgłoszenia Wady na Infolinii BEKO. BEKO zastrzega, że w wyjątkowych przypadkach, gdy Wada nie wpływa na funkcjonowanie Urządzenia, dopuszczalne jest przekroczenie terminu 30 dni opisanego w zdaniu poprzedzającym, jednak nie więcej niż o 30 kolejnych dni. Informacje o spodziewanych terminach napraw dostępne są na Infolinii BEKO pod numerem 22 250 14 14.
8. Po usunięciu Wady, Urządzenie zostanie dostarczone Użytkownikowi na koszt BEKO.

#### **IV. WYŁĄCZENIA.**

1. Warunkiem skorzystania z niniejszych Warunków Gwarancji jest:
  - a. użytkowanie Urządzenia zgodnie z Instrukcją Obsługi dołączonej do tego Urządzenia i jego przeznaczeniem, jak również odpowiednia konserwacja Urządzenia;
  - b. użytkowanie w warunkach indywidualnego gospodarstwa domowego.
  - c. stosowanie osprzętu zalecanego przez producenta;
  - d. brak ingerencji w Urządzenie przez osoby do tego nieupoważnione;
  - e. brak ingerencji w tabliczkę znamionową z numerem seryjnym Urządzenia.
2. Udzielona przez Beko Gwarancja nie obejmuje:
  - a. wad powstałych z przyczyn innych niż tkwiące w Urządzeniu;
  - b. czynności przewidzianych w Instrukcji Obsługi, do wykonania których zobowiązany jest Użytkownik Urządzenia we własnym zakresie i na swój koszt, w tym: instruktażu dotyczącego obsługi Urządzenia, instalacji oraz regulacji urządzenia gazowego (w tym ustawienia płomienia oszczędnościowego palników, wymiana dysz itp.);
  - c. usterek powstałych w wyniku nieprawidłowego lub niewłaściwego użytkowania, niedbalstwa, przypadkowego uszkodzenia Urządzenia, nieodpowiedniego napięcia prądu lub dokonania jakichkolwiek zmian, które mają wpływ na niewłaściwe działanie Urządzenia, i które naprawiane były przez osoby nieupoważnione, używania instalacji

niezgodnych z odpowiednimi Polskimi Normami i innych niż wymienione w Instrukcji Obsługi Urządzenia;

- d. uszkodzeń mechanicznych, termicznych, chemicznych, korozji, innych uszkodzeń spowodowanych działaniem lub zaniedbaniem Użytkownika lub powstałych na skutek działania sił zewnętrznych (do których zalicza się w szczególności wyładowania atmosferyczne, skoki napięcia, wszystkiego rodzaju awarie domowej instalacji wodno-kanalizacyjnej, itp.), a także powstałych na skutek przedostania się zanieczyszczeń lub ciał obcych do Urządzenia.
- e. elementów ze szkła oraz plastiku;
- f. odbarwień Urządzenia lub poszczególnych jego części;
- g. usterek powstałych w wyniku niewłaściwego montażu Urządzenia w zabudowie meblowej, niezgodnego z Instrukcją Obsługi Urządzenia lub innymi wytycznymi dotyczącymi montażu sprzętu w zabudowie meblowej określonymi przez Producenta;
- h. usterek powstałych na skutek przechowywania i użytkowania Urządzenia w warunkach, które są niezgodne z normalnymi warunkami domowymi określonymi wymaganiami powszechnie obowiązujących przepisów prawa i odpowiednich Polskich Norm.
- i. gwarancji nie podlegają również elementy eksploatacyjne oraz ulegające naturalnemu zużyciu tj.: baterie, noże, filtry, żarówki itp.

#### **V. POZOSTAŁE POSTANOWIENIA.**

Niniejsze warunki gwarancji mają zastosowanie do Urządzeń zakupionych od dnia 01.03.2021 r. Gwarant oświadcza, że niniejsza Gwarancja jest udzielana Użytkownikowi dodatkowo i nie wyłącza, nie ogranicza ani nie zawiesza uprawnień Użytkownika wynikających z przepisów o rękojmi za wady rzeczy sprzedanej na podstawie Kodeksu cywilnego.

Arçelik A.Ş. Karaağaç Caddesi No:2-6, 34445,  
Sütlüce / İSTANBUL / TÜRKİYE

[www.beko.com](http://www.beko.com)