

beiko

Хладилник

Ръководство за употреба

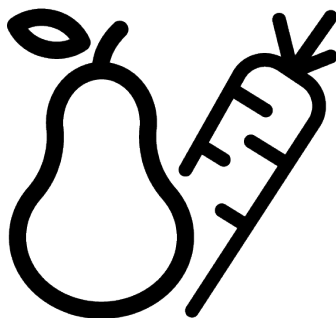

GN163130SN-GN163140SN

58 4755 0000/ BG/ AM_5/5/ 30.10.2024 г. 9:32
7285548797_7298348743





Моля, първо прочетете това ръководство за потребителя!

Уважаеми клиенти

Благодарим ви, че избрахте този Веко продукт. Бихме искали да постигнете оптимална ефективност от този висококачествен продукт, който е произведен по най-съвременна технология. За да направите това, прочетете внимателно това ръководство и всяка друга предоставена документация, преди да използвате продукта.

Обърнете внимание на цялата информация и предупреждения в ръководството за потребителя. По този начин ще защитите себе си и продукта си от опасностите, които могат да възникнат. Запазете ръководството за употреба. Включете това ръководство с продукта, ако го предадете на някой друг.

В ръководството за потребителя се използват следните символи:

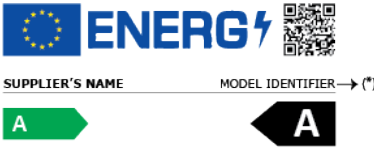
	Опасност, която може да доведе до смърт или нараняване.
	Важна информация или полезни съвети за работа.
ЗАБЕЛЕЖКА	Опасност, която може да причини материални щети на продукта или околната среда
	Информацията за модела, както се съхранява в базата данни за продукта, може да бъде достигната, като влезете в следния уебсайт и потърсите идентификатора на вашия модел (*), който се намира на енергийния етикет. https://eprel.ec.europa.eu/

	9 Почистване и грижа.....	31
1 Инструкции за безопасност	4	
1.1 Начин на употреба.....	4	
1.2 Безопасност за деца, уязвими хора и домашни любимци.....	4	
1.3 Електрическа безопасност.....	5	
1.4 Безопасност при работа.....	6	
1.5 Безопасност при монтажа.....	7	
1.6 Безопасност при експлоатация	10	
1.7 Безопасност при съхранение на храни.....	13	
1.8 Безопасност при поддръжка и почистване	14	
1.9 Осветление	15	
1.10 Изхвърляне на стария продукт.	15	
2 Инструкции за околната среда. 16		
2.1 Съответствие с директивата WEEE и изхвърляне на отпадъчния продукт.....	16	
3 Вашият Хладилник	17	
4 Монтаж	18	
4.1 Електрическа връзка	20	
5 Подготовка	20	
5.1 Какво да направите за спестяване на енергия	21	
5.2 Първа употреба	21	
5.3 Климатичен клас и дефиниции.	21	
6 Начин на ползване на продукта 22		
6.1 Контролен панел на продукта ..	23	
7 Използване на продукта	25	
7.1 Съхранение на храна във фризера и охладителя	25	
7.2 Сигнал за отворена врата.....	28	
7.3 Смяна на осветителната лампа	29	
8 Характеристики на продукта..... 29		
8.1 Място за съхранение на лед	29	
8.2 Доставка за яйца	29	
8.3 Отделение за плодове и зеленчуци	29	
8.4 Технологии за отделенията за плодове и зеленчуци	30	
8.5 Хладилна зона за млечни продукти	30	
8.6 Отделение за плодове и зеленчуци с контролирана влажност.....	30	
	10 Отстраняване на неизправности	32
	11 ОТКАЗ ОТ ОТГОВОРНОСТ / ПРЕДУПРЕЖДЕНИЕ	37

1 Инструкции за безопасност

- Този раздел включва инструкциите за безопасност, необходими за предотвратяване на риска от нараняване или материални щети.
- Нашата компания не носи отговорност за щети, които могат да възникнат, ако тези инструкции не се спазват.



Операциите по монтаж и ремонт винаги се извършват от производител, оторизиран сервиз или лице, което ще бъде описано от фирмата вносител.



Използвайте само оригинални резервни части и аксесоари.



Не ремонтирайте и не заменяйте който и да е компонент на продукта, освен ако това не е ясно указано в ръководството за потребителя.



Не извършвайте никакви модификации по продукта.

1.1 Начин на употреба

- Този продукт не е подходящ за търговска употреба и не трябва да се използва за цели, различни от предназначението му.
- Този продукт е предназначен за работа в интериори, като домакинства или подобни.

Например;

В кухните за персонала на магазини, офиси и други работни среди,
Във фермерските къщи,
В обекти на хотели, мотели или други почивни бази, които се използват от клиентите,
В хостели или подобни среди,
В кетъринг услуги и подобни приложения извън търговията на дребно.

- Този продукт не трябва да се използва в открити или затворени външни среди като плавателни съдове, кемпери, балкони или тераси. Излагането на продукта на дъжд, сняг, слънчева светлина и вятър може да доведе до риск от пожар.



1.2 Безопасност за деца, уязвими хора и домашни любимци

- Този продукт може да се използва от деца на възраст над 8 години и лица с недостатъчно развити физически, сетивни или умствени способности или липса на опит и познания, ако са под надзор или са били инструктирани относно използването на уреда по безопасен начин и опасностите участващи.

- Деца между 3 и 8 години имат право да поставят и изваждат храна в/от охладителя.
- Децата и домашните любимци не трябва да си играят с продукта, да се катерят по продукта или да влизат в продукта.
- Децата и домашните любимци трябва да се държат далеч от зоната на кабината (компресора), където се намират електрическите части.
- Почистването и поддръжката на уреда не трябва да се извършват от деца, освен ако няма някой, който ги наблюдава.
- Пазете опаковъчните материали далеч от деца. Риск от нараняване и задушаване.
- Ако има налична ключалка на вратата на продукта, дръжте ключа далеч от деца.



1.3 Електрическа безопасност

- Продуктът не трябва да се включва в контакта по време на монтаж, поддръжка, почистване, ремонт и транспортиране.
 - Ако захранващият кабел е повреден, той трябва да бъде заменен от лицето, изпратено от производителя,
- оторизиран сервизен доставчик или вносителя, за да се предотврати всяка потенциална опасност.
- Не пъхайте захранващия кабел под продукта или в задната част на продукта. Не поставяйте тежки предмети върху захранващия кабел. Захранващият кабел не трябва да се огъва, смачква и да влиза в контакт с източник на топлина.
 - Използвайте само оригинален кабел. Не използвайте срязани или повредени кабели.
 - Не използвайте удължител, мултищепсел или адаптер, за да работите с вашия продукт.
 - Преносимите многофункционални щепсели или преносимите захранвания могат да прегреят и да причинят пожар. Затова не използвайте разклонител, преносими източници на захранване зад или в близост до продукта.
 - Преди да включите продукта в източника на захранване, моля, извадете захранващия кабел от кондензаторната кука (ако има такава) по време на монтажа.

- Потребителят не трябва да може да достига до електрическите части след монтажа.
- Не включвайте захранващия кабел на продукта в разхлабен или повреден електрически контакт. Тези видове връзки могат да прегреят и да причинят пожар.
- Щепселът трябва да е леснодостъпен. Ако това не е възможно, на електрическата инсталация трябва да има механизъм, който отговаря на електрическото законодателство и който изключва всички клеми от електрическата мрежа (предпазител, превключвател, главен прекъсвач и др.).
- Продуктът не трябва да се използва с външно превключващо устройство, например таймер, или система с дистанционно управление.
- Не използвайте продукта, когато краката ви са боси или тялото ви е мокро.
- Не докосвайте щепсела с мокри ръце.
- Когато изключвате уреда от контакта, не хващайте захранващия кабел, а щепсела.
- Уверете се, че щепселът не е мокър, мръсен или пращен.
- Никога не свързвайте вашия продукт към енергоспестяващи устройства. Тези системи са вредни за продукта.



1.4 Безопасност при работа

- Уверете се, че сте изключили уреда от контакта, преди да пренесете продукта.
- Този продукт е тежък, не опитвайте да се справите с него сами. Може да възникнат наранявания, ако продуктът падне върху вас. Не се блъскайте и не изпускайте продукта, докато го транспортирате.
- Винаги затваряйте вратите и не дръжте продукта за вратите, докато го транспортирате.
- Внимавайте да не повредите охладителната система и тръбите, докато боравите с продукта. Не работете с продукта, ако тръбите са повредени, и се свържете с оторизиран сервиз.



1.5 Безопасност при монтажа

- За да подготвите продукта за употреба, вижте информацията в ръководството за потребителя и монтажа и се уверете, че електрическата и водоснабдителната мрежа са необходими. Ако не, обадете се на квалифициран електротехник и водопроводчик, за да организират необходимите комунални услуги.
- **Неспазването на това може да доведе до токов удар, пожар, проблеми с продукта или нараняване.**
- Преди да започнете инсталацията, изключете предпазителя, за да изключите захранващата линия, към която е свързан продуктът.
- Продуктът трябва да бъде монтиран от двама или повече души. Използвайте защитни ръкавици, докато изваждате продукта от опаковката и по време на монтажа.
- Този продукт е предназначен за употреба на максимална надморска височина от 2000 метра.
- Пазете децата далеч от зоната на монтаж.
- Проверете за повреди по продукта, преди да го монтирате. Не монтирайте продукта, ако е повреден.
- Винаги използвайте лични предпазни средства (ръкавици и др.) по време на монтаж, поддръжка и ремонт на продукта. Опасност от нараняване.
- Не инсталирайте и не оставяйте продукта на места, където може да бъде изложен на външни температури на околната среда.
- Поставете продукта върху чиста, равна и твърда повърхност и го балансирайте с регулируемите крака (чрез завъртане на предните крачета надясно или наляво). В противен случай хладилникът може да се преобърне и да причини наранявания.
- Продължавайте внимателно, за да предотвратите повреда на пода (плочки и т.н.), докато премествате продукта. Монтирайте продукта на пода или осигурете достатъчна опора в зависимост от размера, теглото и случая на употреба на продукта. Уверете се, че продуктът не е в близост до източник на топлина и

- четирите му крака са стабилни и опряни на пода. Монтирайте продукта, както е необходимо, и се уверете, че е хоризонтален, като използвате нивелир. За да осигурите пълна ефективност на охладителната верига, изчакайте поне два часа, преди да включите продукта.
- Продуктът трябва да се монтира в суха и проветрива среда. Не дръжте килими, мокети или подобни покривки под продукта. Това може да доведе до риск от пожар в резултат на неадекватна вентилация!
 - Не блокирайте и не покривайте вентилационните отвори. В противен случай консумацията на енергия се увеличава и вашият продукт може да се повреди.
 - Оставете достатъчно пространство от страни и отгоре, за да осигурите подходяща вентилация. Разстоянието между задния панел и стената зад продукта трябва да бъде минимум 50 мм, за да се предотврати нагорещяване на повърхностите. Намаляването на това разстояние може да увеличи консумацията на енергия на продукта.
 - Когато поставяте продукта, уверете се, че захранващият кабел не е повреден или притиснат.
 - Продуктът не трябва да се свързва към захранващи системи и източници на енергия, които могат да предизвикат внезапни промени в напрежението (напр. преносим източник на слънчева енергия). В противен случай може да възникне повреда на вашия продукт в резултат на резките колебания на напрежението!
 - Колкото повече хладилен агент съдържа един хладилник, толкова по-голямо трябва да бъде помещението за монтаж. В много малки помещения може да се получи запалима газо-въздушна смес в случай на изтичане на газ в охладителната система. Необходим е най-малко 1 m³ обем за всеки 8 грама хладилен агент. Количеството на наличния хладилен агент във вашия продукт е посочено на етикета за типа.
 - Продуктът никога не трябва да се поставя така, че захранващите кабели, металният маркуч на газовата печка, металните

тръби за газ или вода да влизат в контакт със задната стена на продукта (или с кондензатора).

- Мястото на монтаж на продукта не трябва да бъде изложено на пряка слънчева светлина и не трябва да е в близост до източник на топлина като печки, радиатори и др. Ако не можете да предотвратите инсталирането на продукта в близост до източник на топлина, използвайте подходяща изолационна плоча и се уверете, че минималното разстояние до източника на топлина е както е посочено по-долу:
 - Най-малко 30 см от източници на топлина като печки, фурни, отоплителни уреди и печки и др.,
 - И поне на 5 см от електрическите фурни.
- Вашият продукт има клас на защита I.
- Включете продукта в заземен контакт, който отговаря на стойностите за напрежение, ток и честота, посочени в етикета на типа. Контактът трябва да има предпазител 10А – 16А. Нашата фирма няма да поеме отговорност за щети, дължащи се на използване

без заземяване и без захранваща връзка в съответствие с местните и национални разпоредби.

- Захранващият кабел на продукта трябва да бъде изключен по време на монтажа. В противен случай може да възникне опасност от токов удар и нараняване!
- Не включвайте продукта в разхлабени, счупени, мръсни, омазнени контакти или контакти, които са излезли от стената или контакти с риск от контакт с вода. Тези видове връзки могат да прегреят и да причинят пожар.
- Поставете захранващия кабел и маркучите (ако има такива) на продукта така, че да не създават опасност от спъване.
- Проникването на влага и течност в частите под напрежение или в захранващия кабел може да причини късо съединение. По този начин не използвайте продукта във влажна среда или в зони, където може да се пръсне вода (например гараж, перално помещение и т.н.) Ако хладилникът е мокър от вода, изключете го от контакта и се свържете с оторизиран сервиз.

- Никога не свързвайте хладилника си към енергоспестяващи устройства. Тези системи са вредни за продукта.
- Съществува риск от контакт с електрически части при премахване на капака на електронната платка и задния капак на компресора (ако има такъв). Не отстранявайте капака на електронната платка и задния капак на компресора (ако има такъв). Съществува риск от токов удар!

1.6 Безопасност при експлоатация

- Никога не използвайте химически разтворители върху продукта. Тези материали съдържат опасност от взрив.
- В случай на повреда на продукта, изключете го от контакта (или изключете захранването от предпазителя, към който е свързан) и не работете, докато не бъде ремонтиран от оторизиран сервиз. Съществува опасност от токов удар!
- Не поставяйте пламъци (запалени свещи, цигари и др.) или източници на топлина (ютия, котлон, фурна и др.) върху или близо до продукта. Не поставяйте запалими/експлозивни материали близо до продукта...
- Не се качвайте върху продукта. Опасност от падане и нараняване!
- Не причинявайте повреда на тръбите на охладителната система с остри и пробиващи инструменти. Хладилният агент, който се пръска в случай на пробиване на газовите тръби, тръбните удължители или покритията на горната повърхност, може да причини дразнене на кожата и нараняване на очите.
- Не се намесвайте и не повреждайте охладителната верига. Риск от експлозия.
- Не поставяйте и не работете с електрически уреди вътре в хладилника/фризера, освен ако не е препоръчано от производителя.
- Не използвайте други процедури освен препоръчаните от производителя за ускоряване на размразяването.
- Внимавайте да не заклещите части от ръцете или тялото си в движещите се части вътре в продукта. Внимавайте да предотвратите засядане на

- пръстите си между хладилника и вратата му. Бъдете внимателни, когато отваряте или затваряте вратата, ако наоколо има деца.
- Не слагайте сладолед, кубчета лед или замразена храна в устата си веднага след като ги извадите от фризера. Риск от измръзване!
 - Не докосвайте с мокри ръце вътрешните стени, металните части на фризера или храните, съхранявани във фризера. Риск от измръзване!
 - Не поставяйте кутии със сода или кутии и бутилки, които съдържат течности, които могат да замръзнат във фризерното отделение. Кутии или бутилки може да експлодират. Опасност от нараняване и материални щети!
 - Не използвайте и не поставяйте материали, чувствителни към температурата, като запалими спрейове, запалими предмети, сух лед или други химически агенти в близост до хладилника. Опасност от пожар и експлозия!
 - Не съхранявайте експлозивни материали като аерозолни кутии със запалими материали вътре в продукта.
 - Не поставяйте кутии, съдържащи течности, върху продукта в отворено състояние. Пръскането на вода върху електрическа част може да причини токов удар или пожар.
 - Поради опасност от счупване не съхранявайте стъклени съдове с течност вътре във фризерното отделение.
 - Този продукт не е предназначен за съхранение и охлаждане на лекарства, кръвна плазма, лабораторни препарати или подобни материали и продукти, които са предмет на Директивата за медицинските продукти.
 - Ако продуктът се използва против предназначението му, това може да причини повреда или влошаване на продуктите, съхранявани вътре.
 - Ако вашият хладилник е оборудван със синя светлина, не гледайте тази светлина с оптични устройства. Не гледайте дълго време директно в UV LED светлина.

- Ултравioletовите лъчи могат да причинят напрежение в очите.
- Не пълнете продукта с повече съдържание от неговия капацитет. Не използвайте други процедури освен препоръчаните от производителя за ускоряване на размразяването. Може да възникнат наранявания или щети, ако съдържанието на хладилника падне при отваряне на вратата. Подобни проблеми могат да възникнат и при поставяне на предмет върху продукта.
 - Уверете се, че сте премахнали лед или вода, които може да са паднали на пода, за да предотвратите наранявания.
 - Сменяйте местата на стелажите/рафтовете за бутилки на вратата на Вашия хладилник само когато стелажите са празни. Опасност от нараняване!
 - Не поставяйте върху продукта предмети, които могат да паднат или да се преобърнат. Тези предмети могат да паднат при отваряне или затваряне на вратата и да причинят наранявания и/или материални щети.
 - Не удряйте и не упражнявайте прекомерен натиск върху стъклени повърхности. Счупеното стъкло може да причини наранявания и/или материални щети.
 - За продукти, проектирани да използват въздушен филтър в достъпен капак на вентилатора, филтърът трябва винаги да е на място, когато хладилникът работи.
 - Не блокирайте вентилатора (ако има такъв) с храна.
 - Повредените уплътнения трябва да се сменят възможно най-скоро.
 - Вашият продукт може да има специални отделения (отделение за прясна храна, отделение за нула градуса и т.н.) Освен ако не е посочено друго в съответното ръководство на продукта, тези отделения могат да бъдат премахнати и продуктът може да се използва със същата производителност.
 - Охладителната система във вашия продукт съдържа хладилен агент R600a. Типът хладилен агент, използван в продукта, е посочен в етикета на типа. Този газ е запалим. Затова внимавайте да не повредите охладителната система и

тръбите, докато работите с продукта. При повреда на тръбите;

1. Не докосвайте продукта или захранващия кабел.
2. Пазете продукта далеч от потенциални източници на огън, които могат да причинят запалване на продукта.
3. Проветрете мястото, където е поставен продуктът. Не използвайте вентилатор.
4. Свържете се с оторизиран сервиз.

Преди да изхвърлите стари продукти, които вече не трябва да се използват:

1. Изключете захранващия кабел от контакта.
2. Отрежете захранващия кабел и го извадете от уреда заедно с щепсела.
3. Не изваждайте стелажите и чекмеджетата от продукта, за да предотвратите навлизането на деца вътре в уреда.
4. Свалете вратите.
5. Съхранявайте продукта, така че да не се преобърне.
6. Не позволявайте на деца да си играят с бракувания продукт.

7. Ако продуктът е повреден и забележите изтичане на газ, моля, стойте далеч от газа. Газът може да причини измръзване, ако попадне в кожата ви.
- Не унищожавайте продукта, като го хвърляте в огън. Риск от експлозия.
 - Ако има налична ключалка на вратата на продукта, дръжте ключа далеч от деца.



1.7 Безопасност при съхранение на храни

Моля, обърнете внимание на следните предупреждения, за да избегнете разваляне на храната:

- Оставянето на вратите отворени за дълго време може да доведе до повишаване на температурата вътре в продукта.
- Редовно почиствайте достъпните дренажни системи в контакт с храна.
- Почистете резервоарите за вода, които не са били използвани в продължение на 48 часа, и системите за вода, захранвани от мрежата, които не са били използвани повече от 5 дни.
- Съхранявайте суровите месни и рибни продукти в подходящи отделения в

продукта. Така не капе върху други храни и не влиза в контакт с тях.

- Двухвездните фризерни отделения се използват за съхранение на предварително напълнени храни, приготвяне и съхранение на лед и сладолед.
- Отделения с една, две и три звезди не са подходящи за замразяване на прясна храна.
- Ако охлаждащият продукт е бил оставен празен за дълго време, изключете продукта, размразете, почистете и изсушете продукта, за да защитите корпуса на продукта.
- След като поставите храните, проверете дали люковете на отделението и особено вратата на фризера са добре затворени.
- Използвайте хладилното отделение за съхранение на пресни храни, а фризерното отделение за съхранение на замразени продукти, замразяване на пресни храни и приготвяне на кубчета лед.
- Не съхранявайте храни, без да сте ги затворили правилно в отделенията на хладилника и фризера, за да

предотвратите директен контакт с вътрешните повърхности.



1.8 Безопасност при поддръжка и почистване

- Изключете хладилника от контакта или изключете захранването от предпазителя, преди да го почистите или да започнете да извършвате поддръжка.
- Не дърпайте за вратата или дръжката на вратата, ако ще местите продукта с цел почистване. Вратата може да причини наранявания, ако дръжката се дръпне твърде силно.
- Не поставяйте ръце, крака или метални предмети под или зад продукта. Може да възникне засядане или всеки остър ръб може да причини наранявания.
- Не мийте вътрешността или външната част на продукта с машина за миене под налягане, пара, вода със спрей или вода. Риск от токов удар и пожар.
- Когато почиствате продукта, не използвайте остри и абразивни инструменти или домакински почистващи препарати, перилен препарат, газ, бензин, разреждател, алкохол, лак и

подобни вещества.

Използвайте само препарати за почистване и поддръжка, които не са вредни за храната вътре в продукта.

- Не използвайте хартиени кърпи, кухненски гъби или други твърди почистващи материали.
- Никога не използвайте пара или почистващи материали с пара за почистване на продукта и размразяване на леда в него. Парата влиза в контакт със зоните под напрежение във вашия хладилник и причинява късо съединение или токов удар.
- Не използвайте никакви механични или други инструменти, освен препоръчаните от производителя, за да ускорите операцията по размразяване.
- Внимавайте да държите водата далеч от вентилационните отвори, електронните вериги или осветлението на продукта. В противен случай може да възникне опасност от пожар или токов удар.
- Използвайте чиста суха кърпа, за да избършете праха или чуждия материал по върховете на щепселите. Не използвайте мокро или влажно парче плат за

почистване на щепсела. В противен случай може да възникне опасност от пожар или токов удар.

1.9 Осветление

Свържете се с оторизиран сервиз, когато сменяте LED/крушката, използваща за осветление.

1.10 Изхвърляне на стария продукт

Когато изхвърляте вашия стар продукт, следвайте инструкциите по-долу:

- За да предотвратите случайно заключване на деца в продукта, ако има заключване на вратата, деактивирайте го.
- Пръскането на охлаждаща течност е вредно за очите. Не повреждайте никоя част от охладителната система, докато изхвърляте продукта.
- Може да бъде фатално, ако компресорното масло бъде погълнато или ако проникне в дихателните пътища.
- Охладителната система на вашия продукт включва газ R600a, както е посочено в типовия етикет. Този газ е запалим. Не унищожавайте продукта, като го хвърляте в огън. Опасност от експлозия!

- С -Пентанът се използва като разпенващ агент в изолационната пяна и е

запалимо вещество. Не унищожавайте продукта, като го хвърляте в огън.

2 Инструкции за околната среда

2.1 Съответствие с директивата WEEE и изхвърляне на отпадъчния продукт



Този продукт отговаря на Директивата за WEEE на ЕС (2012/19/EU). Този продукт носи символ за класификация за отпадъци от електрическо и електронно оборудване (WEEE).

Този символ показва, че този продукт не трябва да се изхвърля с други битови отпадъци в края на експлоатационния му живот. Използваното устройство трябва да бъде върнато в официалния събирателен пункт за рециклиране на електрически и електронни устройства. За да намерите тези системи за събиране, моля, свържете се с местните власти или търговец на дребно, откъдето е закупен продуктът. Всяко домакинство играе важна роля при възстановяването и рециклирането на стария уред. Правилното изхвърляне на използвания уред помага за предотвратяване на потенциални негативни последици за околната среда и човешкото здраве.

Съответствие с Директивата RoHS

Продуктът, който сте закупили, отговаря на директивата на RoHS EC (2011/65/EC). Не съдържа вредни и забранени материали, посочени в Директивата.



Информация за опаковката

Опаковъчните материали на продукта са произведени от рециклируеми материали в съответствие с нашите национални разпоредби за околната среда. Не изхвърляйте опаковъчните материали заедно с битовите или други отпадъци. Занесете ги до пунктовете за събиране на опаковъчни материали, определени от местните власти.



Съответствие със стандарти и тестова информация / Декларация за съответствие на ЕО

Етапите на разработка, производство и продажба на този продукт отговарят на правилата за безопасност във всички съответни насоки на Европейската общност. 2014/35/EU, 2014/30/EU, 93/68/EC, IEC 60436/DIN 44990, EN 50242

3 Вашият Хладилник

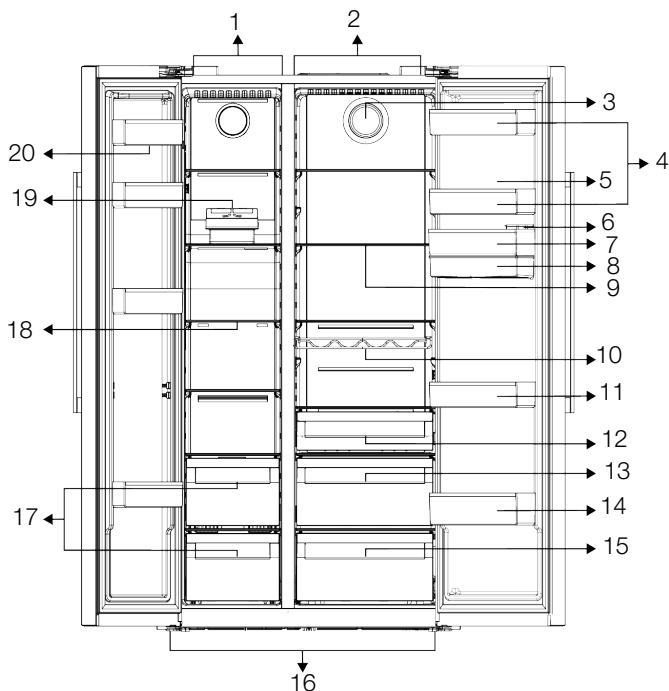

- | | |
|---|---|
| 1 Фризерно отделение | 2 Хладилно отделение |
| 3 Вентилатор | 4 * Рафтове на вратата на хладилното отделение |
| 5 Поставка за яйца | 6 Резервоар за пълнене на диспенсър за вода |
| 7 * Рафтове на вратата на хладилното отделение | 8 Резервоар за диспенсър за вода |
| 9 *Стъклени рафтове на хладилното отделение | 10 *Рафт за бутилки |
| 11 * Рафтове на вратата на хладилното отделение | 12 *Кош за млечни продукти (хладилно съхранение). |
| 13 *Отделение за плодове и зеленчуци | 14 *Рафт за бутилки |
| 15 *Отделение за плодове и зеленчуци | 16 Регулируеми крака |
| 17 Отделения за съхранение на замразена храна | 18 * Фризерно отделение със стъклени рафтове |
| 19 Ледогенератор | 20 Рафтове на вратата на фризерното отделение |

***По избор:** Фигурите в това ръководство за потребителя са схематични и може да не отговарят точно на Вашия продукт.

4 Монтаж

Правилно място за монтаж



Първо прочетете раздела „Инструкции за безопасност“!

Вашият продукт изисква адекватна циркулация на въздуха, за да функционира ефективно. Ако продуктът ще бъде поставен в ниша, не забравяйте да оставите поне 5 см разстояние между продукта, тавана и стените. Проверете дали компонентът за защита на хлабина на задната стена присъства на мястото му (ако е предоставен с продукта). Ако компонентът не е налице или е изгубен или паднал, поставете продукта така, че да остане поне 5 см разстояние между задната повърхност на продукта и стените на помещението. Свободното пространство отзад е важно за ефективната работа на продукта.



*При някои специални модели разстоянието между продукта и страничните стени трябва да бъде 3 мм, а разстоянието между продукта и задната стена трябва да бъде 35 мм. (ElegantFit)

Поставяне на пластмасови клинове

Използвайте пластмасовите клинове, предоставени с продукта, за да поддържате достатъчно пространство за циркулация на въздуха между продукта и стената.

- Отстранете винтовете на продукта и монтирайте винтовете, предоставени с клиновете.

Ако Вашият продукт не съдържа съответните части, информацията се отнася за други модели.



Не използвайте удължители или разклонители в електрическата мрежа.



Производителят не поема никаква отговорност за щети, причинени от работа, извършена от неоторизирани лица.



Захранващият кабел на продукта трябва да бъде изключен по време на монтажа. Неспазването на това изискване може да доведе до смърт или сериозни наранявания!



Ако отворът на вратата е твърде тесен, за да може продуктът да премине, свалете вратата и завъртете продукта настрана; ако това не помогне, свържете се с оторизирания сервиз.

- Поставете продукта върху равна повърхност, за да избегнете вибрации
- Поставете продукта най-малко на 30 см от нагревател, печка или други източници на топлина и най-малко на 5 см от електрически печки.
- Не излагайте продукта на пряка слънчева светлина и не го дръжте във влажна среда.

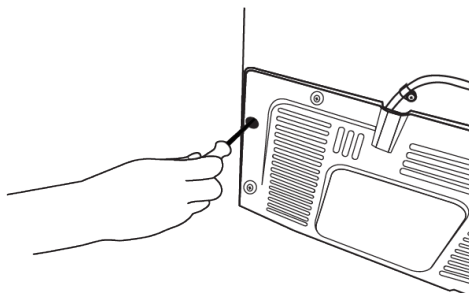

- Поставете 2 пластмасови клина на вентилационния капак, както е показано на фигурата.

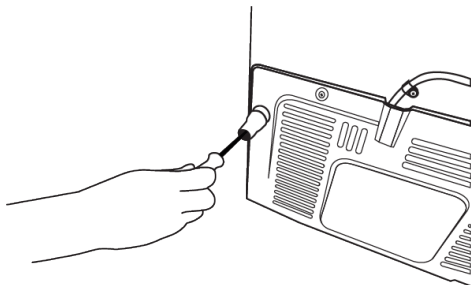

Регулиране на краката

Ако продуктът не е в балансирана позиция, можете да регулирате баланса на продукта, като завъртите стойките отпред вдясно или вляво.



Когато правите това, внимавайте да не заклещите ръката си между продукта и земята или между продукта и регулирания крак. Опасност от нараняване!

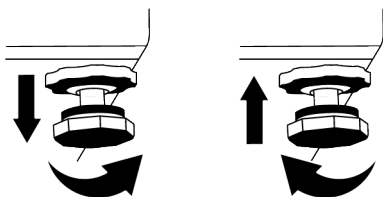

За вертикално регулиране на вратите,

Разхлабете фиксиращият винт отдолу. Завъртете регулиращия болт към позицията (по часовниковата стрелка/обратно на часовниковата стрелка) на вратата. Затегнете фиксиращия болт, за да фиксирате позицията.

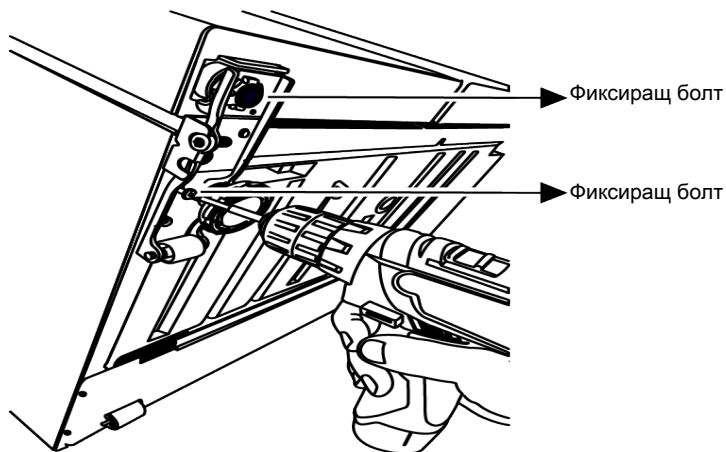

За хоризонтално регулиране на вратите,

Разхлабете фиксиращият винт отдолу.
Разхлабете фиксиращият винт отгоре.
Завъртете регулиращия болт от страни

към позицията (по часовниковата стрелка/обратно на часовниковата стрелка) на вратата. За да фиксирате позицията, затегнете фиксиращия болт отгоре. Затегнете фиксиращия болт отдолу.

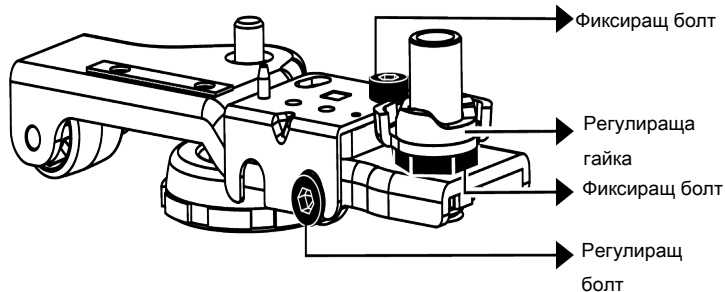

4.1 Електрическа връзка



ВНИМАНИЕ: не използвайте удължители или разклонители в електрическата мрежа.



ВНИМАНИЕ: Повреден захранващ кабел трябва да се подменя в оторизиран сервиз.



Предупреждение за гореща повърхност!
Страничните стени на вашия продукт са оборудвани с охладителни тръби за подобряване на охладителната система. Течността с високо налягане може да тече през тези повърхности и да причини горещи повърхности на страничните стени. Това е нормално и не изисква сервизно обслужване. Бъдете внимателни, когато сте в допир с тези части.



Преди транспортиране или употреба никога не отваряйте капака на контролния панел на продукта. Риск от токов удар и пожар!

Фирмата ни не носи отговорност за каквито и да било щети, дължащи се на употреба без заземяване и без свързване към електрическата мрежа в съответствие с националните разпоредби.
След монтажа щепселът на захранващия кабел трябва да е лесно достъпен.

5 Подготовка



Първо прочетете раздела „Инструкции за безопасност“!

5.1 Какво да направите за спестяване на енергия



Свързването на продукта към електронните системи за пестене на електроенергия е вредно, тъй като това може да повреди продукта.

- Не дръжте вратата на хладилника отворена дълго време.
- Не поставяйте гореща храна или напитки в хладилника.
- не препълвайте хладилника, блокирането на вътрешния въздушен поток ще намали капацитета на охлаждане.
- Тъй като горещият и влажен въздух няма да проникне директно във вашия продукт, когато вратите не са отворени, вашият продукт ще се оптимизира при условия, достатъчни да защитят вашата храна. При тези обстоятелства функции и компоненти като компресор, вентилатор, нагревател, размразяване, осветление, дисплей и т.н. ще работят според нуждите, като консумират минимална енергия.
- В случай, че са налице няколко опции, стъклението рафтове трябва да бъдат поставени така, че изходите за въздух на задната стена да не са блокирани и за предпочитане по начин, по който изходите за въздух остават под стъкления рафт. Тази комбинация може да помогне за подобряване на разпределението на въздуха и енергийната ефективност.
- Храната трябва да се съхранява в чекмеджетата в хладилното отделение, за да се осигури икономия на енергия и защита на храните при по-добри условия.

5.2 Първа употреба

Преди да използвате Вашия хладилник, уверете се, че са направени необходимите приготовления в съответствие с инструкциите в разделите „Инструкции за безопасност и опазване на околната среда“ и „Монтаж“.

- Изчакайте поне 2 часа, преди да включите продукта, за да осигурите пълна ефективност на охлаждането.
- Оставете продукта да работи, без да поставяте храна в него за 6 часа, и не отваряйте вратата, освен ако не е абсолютно наложително.
- Промяната на температурата, причинена от отваряне и затваряне на вратата по време на използване на продукта, обикновено може да доведе до конденз върху рафтовете на вратата/корпуса и стъклените съдове, поставени в продукта.



Ще чуете звук, когато компресорът се включи. Нормално е продуктът да издава шум, дори когато компресорът не работи, тъй като течността и газът могат да бъдат компресирани в охладителната система.



Нормално е предните ръбове на хладилника да се топли. Те са проектирани да се затоплят, за да се избегне конденз.



При някои модели индикаторният панел се изключва автоматично 1 минута след затваряне на вратата. Той ще се активира отново, когато вратата се отвори или се натисне произволен бутон.

5.3 Климатичен клас и дефиниции

Моля, вижте климатичния клас на табелката с данни на Вашето устройство. Една от следните информации е приложима за вашето устройство според климатичния клас.

- **SN:** Дългосрочен умерен климат: Това охлаждащо устройство е предназначено за използване при температури на околната среда между 10 °C и 32 °C.

- **N:** Умерен климат: Това охлаждащо устройство е предназначено за използване при температури на околната среда между 16 °C и 32 °C.
- **ST:** Субтропичен климат: Това охлаждащо устройство е предназначено за използване при температури на околната среда между 16 °C и 38 °C.
- **T:** Тропичен климат: Това охлаждащо устройство е предназначено за използване при температури на околната среда между 16 °C и 43 °C.

6 Начин на ползване на продукта



Първо прочетете раздела „Инструкции за безопасност“!

- Не използвайте никакви механични инструменти или други инструменти освен препоръките на производителя, за да ускорите операцията по размразяване.
- Не използвайте части на вашия хладилник като вратата или чекмеджетата като опора или стъпало. Това може да доведе до препъване в продукта или повреда на компонентите му.
- Продуктът трябва да се използва само и единствено за съхранение на храна.

- Изключете водния вентил, ако ще отсъствате от дома (например на почивка) и няма да използвате Isematic или диспенсъра за вода за дълъг период от време. В противен случай може да възникне изтичане на вода.

Изключване на продукта от контакта

- Ако няма да използвате продукта дълго време, изключете щепсела от контакта.
- Отстранете храната, за да предотвратите появата на миризми,
- Изчакайте ледът да се разтопи, почистете вътрешността и я оставете да изсъхне, оставете вратите отворени, за да избегнете повреда на вътрешната пластмаса на корпуса.

6.1 Контролен панел на продукта

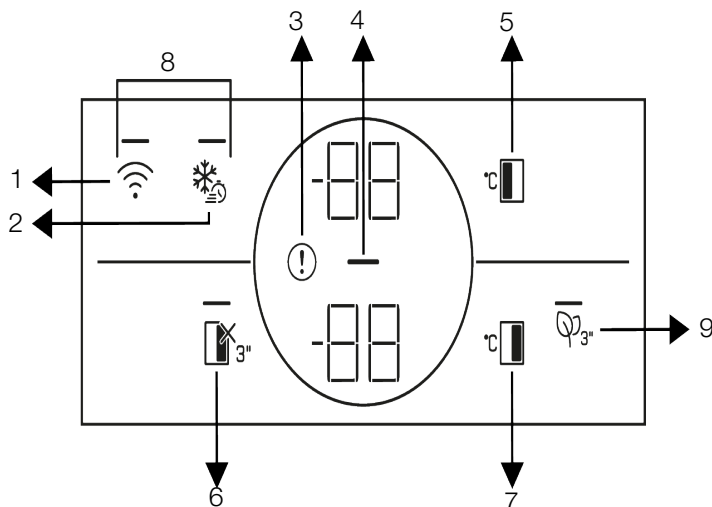

- 1 * Безжичен
- 2 Бързо Замразяване
- 3 Сигнал за висока температура/
повреда
- 4 Пестене на енергия (изключен
дисплей)
- 5 Настройка на температурата на
фризерното отделение
- 6 Функция за почивка
- 7 Настройка на температурата на
охладителното отделение
- 8 *Бутон за нулиране на настройките
за безжична връзка
- 9 *Бутон на модула за дезодориране



Първо прочетете раздела
„Инструкции за безопасност“.

*По избор: Показаните функции не са задължителни, може да има разлики във формата и местоположението на функциите, намиращи се на индикаторния панел на Вашия уред. Слуховите и визуалните функции на индикаторния панел ще Ви помогнат при използването на хладилника.

1. *Безжичен бутон

Можете да използвате този ключ, за да осъществите безжична връзка с вашия продукт чрез мобилното приложение HomeWhiz.

При продължително натискане на клавиша (3 секунди), символът за безжична връзка на дисплея/екрана мига бавно (на интервали от 0,5 секунди). Домашната мрежа се въвежда първо в продукта по този начин.

След постигане на безжична връзка с продукта, символът за безжична връзка свети непрекъснато.

След като завършите първоначалният масаж, можете да го активирате/ деактивирате с натискане на този бутон. Символът за безжична връзка светва бързо (на интервали от 0,2 секунди), докато се осъществи връзката. Когато връзката е активна, символът за безжична мрежа ще свети непрекъснато. Ако връзката не може да бъде установена за дълъг период, проверете настройките на връзката си и вижте раздела „Отстраняване на неизправности“, предоставен в Ръководство за употреба.

Използвайте приложението HomeWhiz за безжична връзка. Можете да намерите стъпките за инсталиране в приложението по време на инсталацията. Стъпките за инсталиране са описани в приложението по време на инсталацията.

Можете да получите достъп до приложението, като прочетете QR кода, наличен на етикета HomeWhiz на продукта. Приложението се предлага чрез App Store за iOS устройства и чрез Play Store за Android устройства. Посетете адреса <https://www.homewhiz.com/> за подробна информация.

2. Ключ за бързо замразяване

Когато натиснете бутона за бързо замразяване, светодиодът на бутона светва и функцията за бързо замразяване ще се активира. Температурата на фризерното отделение е настроена на -27 по Целзий. Натиснете бутона отново, за да отмените функцията. Функцията за бързо замразяване ще бъде отменена автоматично. За да замразите голямо количество прясна храна, натиснете бутона за бързо замразяване, преди да поставите храната във фризерното отделение.

3. Предупреждение за висока

температура / повреда

Този индикатор ще бъде активен, когато вашият хладилник не може да извърши адекватно охлаждане или в случай на грешка в сензора. “E” ще се покаже на индикатора за температурата на фризерното отделение и цифри като 1,2,3... ще се покажат на индикатора за температурата на охладителното отделение. Тези цифри предоставят информация на оторизирания сервиз за възникналата грешка.

Удивителен знак може да се покаже за известно време, когато зареждате топла храна във фризерното отделение или държите вратата отворена за дълъг период от време. Това не е повреда, това предупреждение ще изчезне, когато храната се охлади или когато се натисне произволен бутон.

4. Индикатор за пестене на енергия (изключен дисплей)

Функцията за пестене на енергия се активира автоматично и символът за пестене на енергия светва, когато вратата на продукта не се отваря или затваря за известен период от време. Когато активирате функцията за пестене на енергия, всички символи на екрана, различни от символа за пестене на енергия, ще бъдат изключени. Когато активирате функцията за пестене на енергия, ако натиснете който и да е клавиш или отворите вратата на продукта, функцията за пестене на енергия на хладилника ще бъде деактивирана и символите на екрана ще се върнат към нормалното. Функцията за пестене на енергия е функция, активирана фабрично и не може да бъде отменена.

5. Бутон за настройка на температурата на фризерното

отделение

За да настроите температурата на фризерното отделение, натиснете този бутон. Когато натиснете този бутон, температурата на фризерното

отделение може да бъде зададена на стойности -18, -19, -20, -21, -22, -23, -24 по Целзий.

6. Функционален бутон за изключване на охладителното отделение

(ваканция). 

Натиснете бутона за 3 секунди, за да активирате функцията за ваканция. Режимът Ваканция е активиран и светодиодът на бутона свети. “-” ще се покаже на индикатора за температурата на охладителното отделение и охладителното отделение не извършва активно охлаждане. Когато активирате тази функция, не е подходящо да съхранявате храната си в охладителното отделение. Другите отделения ще продължат да се охлаждат според техните регулирани температури. Натиснете отново бутона за 3 секунди, за да отмените тази функция.

7. Бутон за настройка на температурата на охладителното отделение



За да настроите температурата на охладителното отделение, натиснете този бутон. Когато натиснете този бутон, температурата на охладителното отделение може да се настрои на стойности 8,7,6,5,4,3,2 и 1 по Целзий.

8. *Бутон за нулиране на настройките

за безжична връзка 

За да нулирате настройките на безжичната връзка, натиснете едновременно бутоните за бързо замразяване и безжична връзка за 3 секунди. Цялата потребителска информация, записана преди това, се премахва от продукт, където настройките за безжична връзка са нулирани/възстановени до фабричните настройки по подразбиране.

9. *Бутон на модула за дезодориране



Натиснете този бутон за 3 секунди, за да активирате/деактивирате дезодориращата функция. Когато дезодориращата функция е активна, светодиодът на съответния бутон свети. Когато функцията е активна, дезодориращият модул ще се задейства периодично.

ВНИМАНИЕ



Температурата може да се настрои между 1-8°C за охладителното отделение и между -24 и -15°C за фризерното отделение. Стойностите на регулируемата температура могат да варират, при условие че са в рамките на тези диапазони според спецификациите на продукта.

7 Използване на продукта

7.1 Съхранение на храна във фризера и охладителя

Съхранение на храна във фризерното отделение

- Можете да активирате функцията за бързо замразяване 4- 6 часа преди функцията за замразяване и да извършите по-бързо охлаждане.
- Оставете топлите ястия да достигнат стайна температура, преди да ги поставите във фризера.

- Храните за замразяване трябва да бъдат разделени на порции според размера, който ще се консумират, и замразени в отделни опаковки.
- Препоръчително е да опаковате храните преди да ги поставите във фризера.
- За да предотвратите изтичане на срока за съхранение, напишете датата, часа и наименованието на

продукта върху опаковката според времето за съхранение на различните храни.

- Консумирайте бързо размразените храни. Размразените храни не могат да се замразяват отново, освен ако не са сготвени. Не е безопасно да се консумират повторно замразените пресни храни без готвене след размразяването им.
- Когато замразявате пресни храни, не ги поставяйте в контакт с вече замразени храни. В противен случай замразените храни ще бъдат размразени.

Съхранение на храните, които се продават замразени

- Винаги следвайте инструкциите на производителя по отношение на времето, през което трябва да съхранявате Вашите храни. Не превишавайте времето, посочено в тези инструкции!
- За да защитите качеството на храната, поддържайте интервала от време между закупуването и съхранението възможно най-кратък.
- Купувайте замразени храни, които се съхраняват при -18°C или по-ниски температури.
- Избягвайте да купувате храни, чиито опаковки са покрити с лед и др. Това означава, че продуктът може да бъде частично размразен и замразен отново. Температурата влияе върху качеството на храната.

- Не превишавайте времето за съхранение, препоръчано от производителя на храната. Извадете от фризера само толкова храна, колкото ви е необходима.
- С изключение на случаите, когато в околната среда има екстремни обстоятелства, ако вашият продукт (в таблицата с препоръчителните зададени стойности) е настроен на посочените зададени стойности, храната запазва своята свежест за по-дълго време както в отделението за пресни продукти, така и във фризерното отделение.
- Ако отделението за прясна храна е настроено на по-ниска температура, пресните плодове и зеленчуци може да са частично замразени.

Бързо замразяване

1. Активирайте функцията за бързо замразяване 24 часа преди да поставите Вашите пресни храни.
2. След 24 часа след натискане на бутона поставете Вашата храна, която искате да замразите, в третото или четвъртото чекмедже с по-голям капацитет на замразяване.
3. След като функцията за бързо замразяване е активирана, тя автоматично се отменя след определен период от време.

Таблица с препоръчителни зададени стойности

Настройка на фризерното отделение	Настройка на хладилното отделение	Забележки
-18°C	4°C	Това е препоръчителната настройка по подразбиране. Тази настройка се препоръчва, ако температурата на околната среда е под 30°C .
$-20, -22$ или -24°C	4°C	Тези настройки са препоръчителни за температури на околната среда над 30°C .
Бързо замразяване	4°C	Използвайте, когато искате да замразите храната си за кратко време. Когато процесът приключи, настройките на продукта ще се върнат на предишната позиция.
-18°C или по-студено	2°C	Използвайте тези настройки, ако смятате, че хладилното отделение не е достатъчно студено, поради температурата на околната среда или честото отваряне на вратата.

Подробности за фризера

Съгласно стандартите IEC 62552 фризерът трябва да има капацитет да замразява 4,5 kg хранителни продукти при -18 °C или по-ниски температури при 25 °C стайна температура за 24 часа за всеки 100 литра обем на фризерното отделение.

Хранителните продукти могат да се съхраняват само за продължителни периоди при или под температура от -18 °C.

Можете да запазите храните свежи в продължение на месеци (във фризер при или под температури от -18 °C). Хранителните продукти за замразяване не трябва да влизат в контакт с вече замразената храна вътре, за да се избегне частично размразяване.

Сварете зеленчуците и филтрирайте водата, за да удължите периода на съхранение. Поставете храната в херметически затворени опаковки след филтриране и поставете във фризера. Банани, домати, маруля, целина, варени яйца, картофи и други подобни хранителни продукти не трябва да се замразяват. В случай, че тези храни са замразени, само хранителните стойности и хранителните качества ще бъдат отрицателно засегнати. Не става въпрос за гниене, което би застрашило човешкото здраве.

Поставяне на храната

Рафтове във фризерното отделение:

различни замразени храни като месо, риба, сладолед, зеленчуци и др.

Рафтове на хладилни отделения:

Хранителни артикули в тенджери, чиния с капак и кутии с капак, яйца (в затворена кутия)

Рафтове на вратата на охладителното отделение: Малки и пакетирани храни или напитки

Отделение за плодове и зеленчуци:

Зеленчуци и плодове

Отделение за прясна храна:

Деликатеси (закуска), месни продукти, които се консумират за кратко време)

Съхранение на храна в хладилното отделение

- Температурите на отделението се повишават значително, ако вратата на отделението се отваря и затваря често и се държи отворена за дълго време, това може да намали живота на храната и да доведе до разваляне на храната.
- За да не се променя миризмата и вкуса, храната трябва да се съхранява в затворени съдове.
- Не съхранявайте твърде много храна в хладилника си. За да постигнете по-добро и хомогенно охлаждане, поставете храната отделно по начин, по който студеният въздух може да преминава през тях.
- Осигурете въздушен поток, като оставите разстояние между храната и вътрешната стена. Ако облегнете храната на задната стена, храната може да замръзне.
- Оставете сготвените топли ястия на стайна температура, преди да ги поставите в хладилника. След това можете да поставите хладкото ястие в долните рафтове на хладилника. Не поставяйте хладките ястия близо до храни, които лесно могат да се развалят.
- Размразете Вашата замразена храна в отделението за прясна храна. По този начин можете да охладите отделението за прясна храна, като използвате замразена храна и да спестите енергия.
- Съхраняването на неузрели тропически плодове (манго, сортове пъпеш, папая, банан, ананас) в хладилник може да ускори процеса на зреене. Това не се препоръчва, защото ще доведе до по-кратко време за съхранение.
- Трябва да съхранявате лук, чесън, джинджифил и други кореноплодни зеленчуци в тъмна и студена стая, а не в хладилник.

- Ако забележите, че дадена храна се е развалила в хладилника, изхвърлете я и почистете аксесоарите, които са влезли в контакт с нея.
- За да охладите бързо ястията като супи и яхнии, които се готвят в големи тенджери, можете да ги поставите в хладилника, като ги разделите в по-малки плитки съдове.
- Не поставяйте неупакована храна близо до яйца.
- Съхранявайте плодовете и зеленчуците отделно и съхранявайте всеки сорт заедно (например ябълки с ябълки, моркови с моркови).
- Извадете зелените зеленчуци от найлоновия плик и ги поставете в хладилника, след като ги увиете в хартиена кърпа или подсушена кърпа. Ако миете този тип храна, преди да ги поставите в хладилника, не забравяйте да ги изсушите.
- Можете както да създадете влажна среда, така и да осигурите въздушен поток, като държите плодовете и зеленчуците, които са склонни към сушене, в перфорирани или незапечатани найлонови торбички.
- С изключение на случаите, когато в околната среда има екстремни обстоятелства, ако вашият продукт (в таблицата с препоръчителните зададени стойности) е настроен на посочените зададени стойности, храната запазва своята свежест за по-дълго време както в отделението за пресни продукти, така и във фризерното отделение.

Съхранявайте различни храни на различни места според свойствата им.

Храна	Местоположение
Яйца	Етажерка на вратата
Млечни продукти (масло, сирене)	Ако е налично, отделение с нула градуса (за храна за закуска).
Плодове, зеленчуци и зеленина	Отделение за плодове и зеленчуци, или Отделение EverFresh+ (ако е налично)
Прясно месо, птици, риба, колбаси и др. Готвени храни	Ако е налично, отделение с нула градуса (за храна за закуска).
Храни готови за сервиране, пакетирани продукти, консерви и туршии	Горни рафтове или етажерки на вратата
Напитки, бутилки, подправки и закуски	Етажерка на вратата

7.2 Сигнал за отворена врата

Системата за предупреждение за отворена врата на вашия хладилник може да се различава в зависимост от модела.

Версия 1;

Ако вратата на продукта остане отворена за определено време (между 60 сек и 120 сек), се чува звук от предупредителен сигнал; в зависимост от модела на продукта може да се изведе и визуален предупредителен сигнал (светлинна светкавица). Ако затворите вратата на устройството или

натиснете бутон на екрана на устройството, ако има такъв, предупредителният звук спира.

Версия 2;

Ако вратата на устройството остане отворена за определен период от време (между 60 сек и 120 сек), се чува сигнал за отворена врата. Предупреждението за отворена врата се чува постепенно. Първо започва да звучи звуково предупреждение. След 4 минути, ако вратата все още не е затворена, се активира визуално предупреждение (светкавица). Предупреждението за отворена врата ще бъде отложено за определен период от време (между 60 сек и 120 сек), когато бъде натиснат

който и да е бутон на екрана на продукта, ако има такъв. След това процесът ще започне отново. Когато вратата на устройството е затворена, предупреждението за отворена врата ще бъде отменено.

7.3 Смяна на осветителната лампа

Обадете се на оторизирания сервиз, когато крушката/LED, използвани за осветление във Вашия хладилник, трябва да бъдат сменени. Лампата(ите), използвани в този уред, не могат да се използват за домашно осветление. Предназначението на тази лампа е да помогне на потребителя да постави храната в хладилника / фризера безопасно и удобно.

8 Характеристики на продукта

8.1 Място за съхранение на лед

Ледогенератор и кутия за съхранение на лед

Напълнете ледогенератора с вода и поставете на място. Ледът ще бъде готов след около два часа. Не изваждайте ледогенератора, за да вземете леда.



Кутията за съхранение на лед е предназначена само за съхранение на лед. Не замразявайте вода в него. Това ще доведе до счупване.



ЗАБЕЛЕЖКА

По време на изливане на лед може да се чуе звук. Този звук е нормален.

Завъртете бутоните на ледените камери от дясната страна на 90°; ледът ще падне в кутията за съхранение на лед отдолу. След това можете да извадите кутията за съхранение на лед и да сервираете леда.

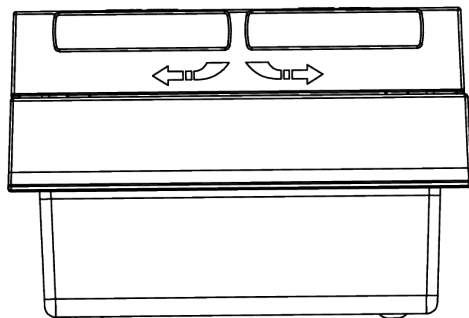
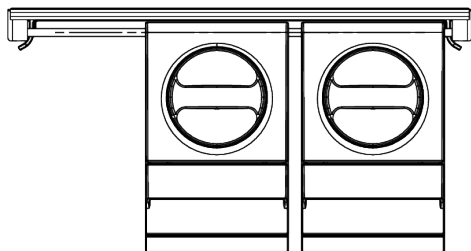

8.2 Поставка за яйца

Можете да поставите държача за яйца на вратата или рафта на корпуса, който желаете.

Ако държачът за яйца трябва да се постави на рафта на корпуса, препоръчваме да изберете по-студени долни рафтове.



Никога не поставяйте държача за яйца върху фризерното отделение

8.3 Отделение за плодове и зеленчуци

Хладилникът е проектиран да поддържа зеленчуците свежи, като запазва влажността им. За тази цел общата циркулация на студен въздух се засилва в отделението за плодове и зеленчуци. Дръжте плодове и зеленчуци в това

отделение. Съхранявайте зеленолистните зеленчуци и плодове отделно, за да удължите живота им.

8.4 Технологии за отделенията за плодове и зеленчуци

Синя светлина

Плодовете и зеленчуците, съхранявани в чекмеджетата, които са осветени със синя светлина, продължават фотосинтезата си чрез ефекта на дължината на вълната на синята светлина и по този начин запазват съдържанието на витамини.

HarvestFresh

Плодовете и зеленчуците, съхранявани в отделенията за плодове и зеленчуци, осветени с технологията HarvestFresh запазват витамините си за по-дълго време благодарение на сините, зелените, червените светлини и тъмните цикли, които симулират дневен цикъл. Когато вратата на Вашия хладилник се отвори по време на тъмния период на технологията HarvestFresh Вашият хладилник ще усети това автоматично и ще освети отделението за плодове и зеленчуци съответно с една от сините, зелените или червените светлини за Ваше удобство. След като затворите вратата на хладилника, тъмният период ще продължи, представяйки нощното време в дневен цикъл.

8.5 Хладилна зона за млечни продукти

Чекмедже за хладилно съхранение

Чекмеджето за хладилно съхранение може да достигне по-ниски температури в охладителното отделение. Използвайте това чекмедже за деликатесни продукти (салами, колбаси и др.) и млечни продукти, които изискват по-студени условия на съхранение или

за бързо консумиране на месо, пиле или риба. Не е подходящо да съхранявате плодове и зеленчуци в това чекмедже.

8.6 Отделение за плодове и зеленчуци с контролирана влажност

Everfresh

С функцията за свежест с контролирана влажност, влажността на зеленчуците и плодовете се поддържа под контрол и храната се запазва свежа за по-дълъг период от време.

Препоръчваме ви да поставяте листни зеленчуци като маруля, спанак и подобни зеленчуци, които са чувствителни към загуба на влага, в отделението за плодове и зеленчуци, не изправени върху корените им, а възможно най-хоризонтално.

Когато подреждате зеленчуците, най-отдолу се слагат тежките и твърди зеленчуци, а отгоре леките и меките, съобразявайки се с конкретните грамажи на зеленчуците.

Никога не оставяйте зеленчуци в найлонови торбички в отделението за плодове и зеленчуци. Оставянето им в найлонови торбички води до гниене на зеленчуците за кратко време.

В ситуации, в които контактът с други зеленчуци не е за предпочитане, използвайте опаковъчни материали като хартия, която има определено ниво на порьозност от гледна точка на хигиената.

Не поставяйте плодове, които имат високо производство на етиленов газ, като круши, кайсии, праскови и особено ябълки, в едно и също отделение с други зеленчуци и плодове. Етиленовият газ, отделящ се от тези плодове, може да накара други зеленчуци и плодове да узреят по-бързо и да изгният за по-кратък период от време.

9 Почистване и грижа



ВНИМАНИЕ:

Първо прочетете раздела „Инструкции за безопасност“.



ВНИМАНИЕ:

Преди да почистите хладилника, изключете го от контакта или изключете предпазителя, към който е свързан.



Не поставяйте ръцете, краката или метални предмети под хладилника или между хладилника и пода по каквато и да е причина. Може да възникне засядане или всеки остър ръб може да причини наранявания.

- Не използвайте остри или абразивни инструменти за почистване на продукта. Не използвайте материали като домакински почистващи препарати, сапун, почистващи препарати, газ, бензин, разреждател, алкохол, восък и др.
- Прахът трябва да се отстранява от вентилационната решетка на гърба на продукта поне веднъж годишно (без отваряне на капака). Почистете продукта със суха кърпа.
- Погрижете се върху капака на лампата и другите електрически части да не попадне вода.
- Почистете вратата с помощта на влажна кърпа. Премахнете цялото съдържание, за да премахнете стелажите от вратата и тялото. Извадете стелажите на вратите, като ги повдигнете нагоре. Почистете и подсушете рафтовете, след това ги монтирайте отново, плъзгайки ги отгоре.
- Не използвайте хлорна вода или продукти за почистване на външната повърхност и хромираните части на продукта. Хлорът ще предизвика ръжда по тези метални повърхности.

- Не използвайте остри и абразивни инструменти, сапун, почистващи препарати, почистващи препарати, газ, бензин, лак и подобни вещества, за да предотвратите деформация и премахване на отпечатъци върху пластмасовата част. Използвайте топла вода и мека кърпа за почистване и след това подсушете.
- При продуктите без функция Без замръзване могат да се появят водни капчици и лед с дебелина на пръст на задната стена на охладителното отделение. Не почиствайте и никога не нанасяйте масла или подобни материали.
- Използвайте леко навлажнена кърпа от микрофибър, за да почистите външната повърхност на продукта. Гъбите и други видове почистващи тъкани могат да причинят драскотини.
- За да почистите всички подвижни компоненти по време на почистване на вътрешната повърхност на продукта, измийте тези компоненти с мек разтвор, състоящ се от сапун, вода и карбонат. Измийте и подсушете старателно. Предотвратете контакта на вода с осветителни компоненти и контролния панел.



ATTENTION:

Не използвайте оцет, спирт или други почистващи препарати на основата на алкохол върху която и да е вътрешна повърхност.

Външни повърхности от неръждаема стомана

Използвайте неабразивен почистващ препарат за неръждаема стомана и го нанесете с мека кърпа без власинки. За да полирате, внимателно избършете повърхността с кърпа от микрофибър, навлажнена с вода, и използвайте суха полираща глина. Винаги следвайте лентите от неръждаема стомана.

Предотвратяване на миризми

Продуктът се произвежда без никакви миризливи материали. Въпреки това, неправилното съхранение на храна и неправилното почистване на вътрешните повърхности може да доведе до миризми.

- За да избегнете това, почиствайте вътрешността с газирана вода на всеки 15 дни.

- Съхранявайте храните в запечатани държачи, тъй като микроорганизмите, възникващи от храни, държани в незапечатани контейнери, ще причинят лоша миризма.
- Да не се съхраняват храни с изтекъл срок на годност и развалени такива в хладилника.

Защита на пластмасови повърхности

Разлятото олио върху пластмасовите повърхности може да повреди повърхностите и трябва веднага да се почисти с топла вода.

10 Отстраняване на неизправности



Първо прочетете раздела „Инструкции за безопасност“!

Проверете този списък, преди да се свържете със сервиза. Това ще ви спести време и пари. Този списък включва чести оплаквания, които не са свързани с дефектна изработка или материали. Някои функции, споменати тук, може да не се отнасят за вашия продукт.

ВНИМАНИЕ: Ако проблемът продължава, след като следвате инструкциите в този раздел, свържете се с вашия доставчик или оторизиран сервиз. Не се опитвайте да ремонтирате продукта.

Хладилникът не работи.

- Захранващият щепсел не е поставен напълно. >>> Включете го, за да се постави напълно в контакта.
- Предпазителят, свързан към контакта, захранващ продукта, или главният предпазител е изгорял. >>> Проверете предпазителя.

Конденз по страничната стена на охладителното отделение (MULTI ZONE, COOL CONTROL и FLEXI ZONE).

- Вратата се отваря твърде често. >>> Внимавайте да не отваряте вратичката на продукта твърде често.
- Околната среда е твърде влажна. >>> Не инсталирайте продукта във влажна среда.

- Храните, съдържащи течности, се съхраняват в незапечатани държачи. >>> Съхранявайте храните, съдържащи течности, в запечатани държачи.
- Вратата на продукта е оставена отворена. >>> Не дръжте вратичката на продукта отворена за дълго време.
- Термостатът е настроен на много ниска температура. >>> Настройте термостата на подходяща температура.

Компресорът не работи.

- В случай на внезапно прекъсване на захранването или изваждане на щепсела и повторно включване, налягането на газа в охладителната система на продукта не е балансирано, което задейства термичната защита на компресора. Продуктът ще се рестартира след приблизително 6 минути. Ако продуктът не се рестартира след този период, свържете се със сервиза.
- Размразяването е активно. >>> Това е нормално за продукт с напълно автоматично размразяване. Размразяването се извършва периодично.
- Продуктът не е включен в контакта. >>> Уверете се, че захранващият кабел е включен.

- Настройката на температурата е неправилна. >>> Изберете подходящата настройка на температурата.
- Захранването е изчерпано. >>> Продуктът ще продължи да работи нормално, след като захранването бъде възстановено.

Шумът от работата на хладилника се увеличава, докато се използва.

- Работната производителност на продукта може да варира в зависимост от температурните промени на околната среда. Това е нормално и не е неизправност.

Хладилникът работи твърде често или твърде дълго.

- Новият продукт може да е по-голям от предишния. По-големите продукти ще работят по-дълго.
- Стайната температура може да е висока. >>> Продуктът обикновено работи дълго време при по-висока стайна температура.
- Продуктът може наскоро да е бил включен или вътре е поставен нов хранителен продукт. >>> Продуктът ще отнеме повече време, за да достигне зададената температура, когато е включен наскоро или вътре е поставен нов хранителен продукт. Това е нормално.
- Големи количества гореща храна може наскоро да са били поставени в продукта. >>> Не поставяйте гореща храна в продукта.
- Вратите са отворени често или са държани отворени за дълги периоди от време. >>> Топлият въздух, който се движи вътре, ще накара продукта да работи по-дълго. Не отваряйте вратите твърде често.
- Вратата на фризера или охладителя може да е откритата. >>> Проверете дали вратите са напълно затворени.
- Продуктът може да е настроен на твърде ниска температура. >>> Задайте температурата на по-висока степен и изчакайте продуктът да достигне зададената температура.

- Устройството за миене на вратата на охладителя или фризера може да е замърсено, износено, счупено или неправилно поставено. >>> Почистете или сменете уплътнението. Повредена/скъсана шайба за миене на врата ще накара продукта да работи за по-дълги периоди, за да запази текущата температура.

Температурата на фризера е много ниска, но температурата на охладителя е подходяща.

- Температурата на фризерното отделение е зададена на много ниска степен. >>> Задайте температурата на фризерното отделение на по-висока степен и проверете отново.

Температурата на охладителя е много ниска, но температурата на фризера е подходяща.

- Температурата на охладителното отделение е настроена на много ниска степен. >>> Задайте температурата на охладителното отделение на по-висока степен и проверете отново.

Хранителните продукти, съхранявани в чекмеджетата на охладителното отделение, са замразени.

- Температурата на охладителното отделение е настроена на много ниска степен. >>> Задайте температурата на охладителното отделение на по-висока степен и проверете отново.

Температурата в охладителя или фризера е твърде висока.

- Температурата на охладителното отделение е настроена на много висока степен. >>> Настройката на температурата на охладителното отделение оказва влияние върху температурата във фризерното отделение. Изчакайте, докато температурата на съответните части достигне достатъчното ниво, като промените температурата на охладителните или фризерните отделения.

- Вратите са отваряни често или са държани отворени за дълги периоди от време. >>> Не отваряйте вратите твърде често.
- Вратата може да е открехната. >>> Затворете напълно вратата.
- Продуктът може наскоро да е бил включен или вътре е поставен нов хранителен продукт. >>> Това е нормално. Продуктът ще отнеме повече време, за да достигне зададената температура, когато е включен наскоро или вътре е поставен нов хранителен продукт.
- Големи количества гореща храна може наскоро да са били поставени в продукта. >>> Не поставяйте гореща храна в продукта.

Треперене или шум.

- Повърхността не е плоска или издръжлива >>> Ако продуктът се тресе, когато се движи бавно, регулирайте стойките, за да балансирате продукта. Също така се уверете, че подът е достатъчно издръжлив, за да понесе продукта.
- Всички предмети, поставени върху продукта, могат да причинят шум. >>> Отстранете всички елементи, поставени върху продукта.
- Продуктът издава шум от течаша течност, пръскане и др.
- Принципът на работа на продукта включва потоци течност и газ. >>> Това е нормално и не е неизправност.

От продукта се чува звук на духащ вятър.

- Продуктът използва вентилатор за процеса на охлаждане. Това е нормално и не е неизправност.

Има конденз по вътрешните стени на продукта.

- Горещото или влажно време ще увеличи залеждането и кондензацията. Това е нормално и не е неизправност.

- Вратите са отваряни често или са държани отворени за дълги периоди от време. >>> Не отваряйте вратите твърде често; ако е отворена, затворете вратата.
- Вратата може да е открехната. >>> Затворете напълно вратата.

Има конденз по външната страна на продукта или между вратите.

- Атмосферното време може да е влажно, това е съвсем нормално при влажно време. >>> Кондензът ще се разсее, когато влажността се намали.

Вътрешността мирише лошо.

- Продуктът не се почиства редовно. >>> Почиствайте вътрешността редовно с гъба, топла вода и газирана вода.
- Някои държачи и опаковъчни материали могат да причинят миризма. >>> Използвайте държачи и опаковъчни материали без мирис.
- Храните бяха поставени в незапечатани държачи. >>> Съхранявайте храните в запечатани държачи. Микроорганизмите могат да се разпространят от незапечатани хранителни продукти и да причинят лоша миризма.
- Отстранете всички храни с изтекъл срок на годност или развалени храни от продукта.

Вратата не се затваря.

- Пакетите с храна може да блокират вратата. >>> Преместете всички предмети, блокиращи вратите.
- Продуктът не стои в напълно изправено положение на земята. >>> Регулирайте стойките, за да балансирате продукта.
- Повърхността не е плоска или издръжлива >>> Уверете се, че повърхността е равна и достатъчно издръжлива, за да понесе продукта.

Отделението за плодове и зеленчуци е задръстено.

- Хранителните продукти може да са в контакт с горната част на чекмеджето. >>> Реорганизирайте хранителните продукти в чекмеджето.

Температура на повърхността на продукта.

- Може да се наблюдава висока температура между две врати, на страничните панели и на задната зона на решетката, докато вашият продукт работи. Това е нормално и не изисква сервизно обслужване.

Вентилаторът продължава да работи, когато вратата се отвори.

- Вентилаторът може да продължи да работи, когато вратата на фризера е отворена.



ВНИМАНИЕ: Ако проблемът продължава, след като следвате инструкциите в този раздел, свържете се с вашия доставчик или оторизиран сервиз. Не се опитвайте да ремонтирате продукта. Това е нормално.

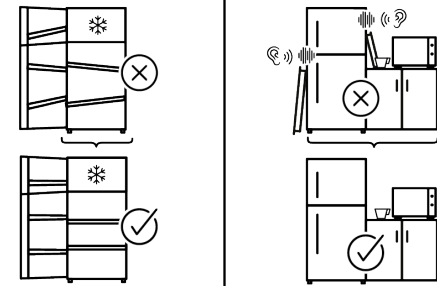
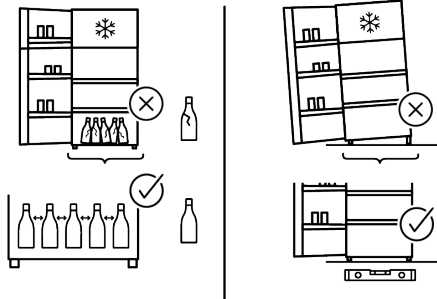
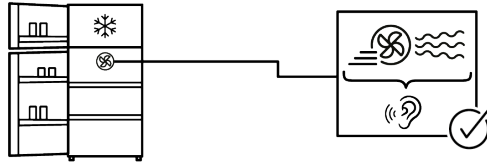
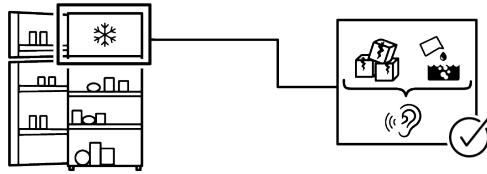
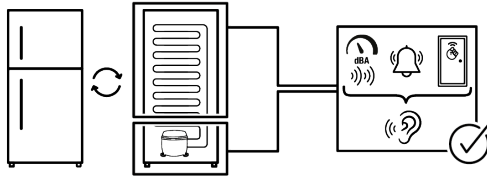

11 ОТКАЗ ОТ ОТГОВОРНОСТ / ПРЕДУПРЕЖДЕНИЕ

Някои (прости) неизправности могат да бъдат адекватно обработени от крайния потребител, без да възникнат проблеми с безопасността или опасна употреба, при условие че се извършват в рамките на ограниченията и в съответствие със следните инструкции (вижте раздела „Саморемонт“).

Следователно, освен ако не е разрешено друго в раздела „Саморемонт“ по-долу, ремонтите трябва да бъдат адресирани до регистрирани професионални сервизи, за да се избегнат проблеми с безопасността. Регистриран професионален сервиз е професионален сервиз, на когото производителят е получил достъп до инструкциите и списъците с резервни части за този продукт съгласно методите, описани в законодателните актове съгласно Директива 2009/125/ЕО.

Въпреки това, само сервизният агент (т.е. оторизирани професионални сервизи), с който можете да се свържете чрез телефонния номер, посочен в ръководството за потребителя/гаранционната карта, или чрез вашия оторизиран дилър може да предостави услуга съгласно гаранционните условия. Ето защо, имайте предвид, че ремонтите се извършват от професионални сервизи (които не са упълномощени от) Веко ще анулира гаранцията.

Саморемонт

Самостоятелният ремонт може да бъде извършен от крайния потребител по отношение на следните резервни части: дръжки за врати, панти за врати, тави, кошници и уплътнения за врати (наличен е и актуализиран списък support.beko.com от 1 март 2021 г.).

Освен това, за да се гарантира безопасността на продукта и да се предотврати риск от сериозно нараняване, споменатият самостоятелен ремонт трябва да се извърши, като се следват инструкциите в ръководството за потребителя за

самостоятелен ремонт или които са налични в support.beko.com. За ваша безопасност, изключете продукта от контакта, преди да опитате каквото и да е саморемонтиране.

Опитите за ремонт и ремонт от страна на крайните потребители на части, които не са включени в този списък и/или не следват инструкциите в ръководствата на потребителя за самостоятелен ремонт или които са налични в support.beko.com, могат да доведат до проблеми с безопасността, които не се дължат на Веко, и ще анулира гаранцията на продукта.

Ето защо е силно препоръчително крайните потребители да се въздържат от опити за извършване на ремонт, който не попада в посочения списък с резервни части, като в такива случаи се свързват с оторизирани професионални сервизи или регистрирани професионални сервизи. Напротив, подобни опити от страна на крайните потребители могат да доведат до проблеми с безопасността и да повредят продукта и впоследствие да причинят пожар, наводнение, токов удар и сериозни наранявания.

Като пример, но не само, следните ремонти трябва да бъдат адресирани до оторизирани професионални сервизи или регистрирани професионални сервизи: компресор, охладителна верига, основна платка, инверторна платка, табло на дисплея и т.н. Производителят/продавачът не може да носи отговорност във всеки случай, когато крайните потребители не спазват горното.

Наличността на резервни части на хладилника, който сте закупили, е 10 години. През този период ще бъдат налични оригинални резервни части за пълното функциониране на хладилника

Минималната продължителност на гаранцията на закупения от вас хладилник е 24 месеца.

