



Съдомиялна машина
Ръководство за употреба



BDIN38561P, BDIN38562P

15 3052 1500/ BG/ AA/ 18.10.2025 12:46
7640693977,7641097377



Моля, първо прочетете това ръководство!

Уважаеми Клиенти,

Веко благодарим ви, че избрахте продукта. Надяваме се да получите най-добри резултати от Вашия продукт, който е произведен с високо качество и най-съвременна технология. Затова, преди да използвате продукта, прочетете внимателно цялото ръководство за употреба и всички други придружаващи документи.



Спазвайте всички предупреждения и информация в ръководството за потребителя. По този начин ще предпазите себе си и продукта си от възможни опасности.

Запазете ръководството за употреба като справка за бъдеща употреба. Ако предавате продукта на друго лице, дайте му и ръководството за употреба.

Гаранционните условия, употребата и методите за отстраняване на неизправности за вашия продукт са предоставени в това ръководство.

Символи и техните обяснения

В това ръководство за потребителя са използвани следните символи:

	Опасност, която може да доведе до смърт или нараняване.
	Важна информация или полезни съвети за използване.
	Прочетете ръководството за потребителя.
ЗАБЕЛЕЖКА	Опасност за продукта или за обикновенията го среда, която може да доведе до материални щети.

1	Инструкции за безопасност	5	6.8	Поставяне на съдовете в машината	23
1.1	Предназначение	5	6.9	Долно витло	25
1.2	Безопасност на деца, уязвими лица и домашни любимци	5	6.10	Горно витло	25
1.3	Електрическа безопасност	6	6.11	Кошница за прибори	25
1.4	Безопасност на транспорта	7	6.12	Кошница за прибори	25
1.5	Безопасност на монтажа	7	6.13	Сгъваеми проводници на долната кошница	26
1.6	Експлоатационна безопасност	9	6.14	Долен многофункционален рафт с регулируема височина	26
1.7	Безопасност при поддръжка и почистване	10	6.15	Рафт за горна кошница с регулируема височина	27
1.8	Смяна на Крушката на Вътрешното Осветление	10	6.16	Телове за бутилки в долната част на кошницата	28
2	Инструкции за околната среда.	10	6.17	Многофункционален рафт на горната кошница	28
2.1	Съответствие с Регламента за ОЕЕО и изхвърляне на отпадъчни продукти	10	6.18	Многофункционален рафт на горната кошница	28
2.2	Информация за опаковката	11	6.19	Регулиране на височината на горната кошница	29
2.3	Бележка за тестови институти	11	6.20	Регулиране на височината на горната кошница	30
2.4	Стандартна информация за съответствие и тестове / ЕО декларация за съответствие	11	6.21	Регулиране на височината на горната кошница	31
2.5	Този раздел се отнася за продукти с Wifi функция	11	6.22	Опорен елемент за пране на тава	31
2.6	Енергиен етикет	11	6.23	Част от държача на бутилката и плочата на долната кошница	31
3	Технически спецификации	12	6.24	Сгъваеми проводници на горната кошница	32
4	Общ изглед	13	6.25	Кошница за прибори за хранене на тавана	32
5	Монтаж	14	6.26	Кошница за прибори за хранене на тавана	33
5.1	Правилно място за монтаж	14	6.27	Кошница за прибори за хранене на тавана [Soft Spike] ..	33
5.2	Свързване към водопровод	14	7	Експлоатация на продукта	34
5.3	Свързване към водопровода	15	7.1	Функциониране на продукта	34
5.4	Регулиране на крачетата	16	7.2	Таблица с информация за програмата и средни стойности на потреблението	36
5.5	Електрическа връзка	16	7.3	Допълнителни функции	38
6	Предварителни	16	7.4	Функции	39
6.1	Какво да направите, за да спестите енергия	16	7.5	Функции под менюто за настройки	40
6.2	Система за омекотяване на водата	17	7.6	Промяна на нивото на предупредителния тон	40
6.3	Настройване на Системата за Омекотяване на Водата	17	7.7	Програмиране на времето за пране	41
6.4	Пълнене на солта	19	7.8	Стартиране на цикъла	41
6.5	Детергент	20			
6.6	Полиране	22			
6.7	Части, които не са подходящи за миене в съдомиялна машина	23			

7.9	Отмяна на цикъла.....	42
7.10	Индикатор за предупреждение за ниско съдържание на сол.....	42
7.11	Индикатор за предупреждение за помощ при изплакване	42
7.12	Настройка на количеството препарат за изплакване	42
7.13	Край на програмата	42
8	Поддръжка и почистване	43
8.1	Поддръжка И почистване.....	43
8.2	Почистване на филтрите	43
8.3	Почистване на филтъра на маркуча.....	44
8.4	Почистване на витлата	44
9	Отстраняване на неизправности.....	47
9.1	Кодове за грешки, причини и решения.....	47
9.2	Отстраняване на неизправности	48
10	ОТКАЗ ОТ ОТГОВОРНОСТ / ПРЕДУПРЕЖДЕНИЕ	53

1 Инструкции за безопасност

Този раздел съдържа инструкции за безопасност, които ще ви помогнат да се предпазите от риск от телесни повреди или имуществени щети.

Нашето дружество не носи отговорност за щети, които могат да възникнат в случай на неспазване на тези инструкции.

- Процедурите за монтаж и ремонт трябва винаги да се извършват от оторизирани сервизни агенти.
- Използвайте само оригинални резервни части и аксесоари.
- Не ремонтирайте или заменяйте който и да е компонент на продукта, освен ако не е ясно посочено в ръководството за потребителя.
- Не правете технически модификации на продукта.

1.1 Предназначение

Този продукт е предназначен за използване в домове и в следните видове затворени пространства: Например;

- Персонални кухни на магазини, офиси и други работни среди;
- Фермерски къщи;

- Зони за ползване от гости на хотели, мотели и други места за настаняване;

- Места за нощувка и закуска, подобни на хостели.

- Продуктът трябва да се използва само за миене на домакински съдове.

- Продуктът не е подходящ за търговска или обществена употреба.
- Животът на продукта, който сте закупили, е 10 години. Това е периодът, за който резервните части, необходими за работата на този продукт, са определени.
- Този продукт е предназначен за употреба в дома и под тезгяха.



1.2 Безопасност на деца, уязвими лица и домашни любимци

- 8 години и по - големи деца и хора с намалени физически, сетивни и умствени способности, както и неквалифицирани или неопитни лица могат да използват този уред, при условие че са наблюдавани и инструктирани за безопасна употреба на уреда, както и за свързаните с това опасности.

- Деца под 3 - годишна възраст трябва да се държат далеч от продукта, освен ако не са под постоянно наблюдение.
- Децата не трябва да играят с уреда.
- Електрическите продукти са опасни за децата и домашните любимци. Децата и домашните любимци не трябва да играят, да се качват или да влизат в продукта.
- Не забравяйте да затворите вратата на продукта, когато напускате стаята, където се намира продуктът. Децата и домашните любимци могат да бъдат заключени в продукта и да се задушат.
- Почистването и поддръжката от потребителя не трябва да се извършват от деца без надзор.
- Съхранявайте опаковъчните материали далеч от децата. Риск от нараняване и задушаване.
- Съхранявайте всички детергенти и добавки, използвани в продукта, на място, недостъпно за деца.
- За безопасността на децата, изключете щепсела и счупете заключващия механизъм, преди да изхвърлите продукта.



1.3 Електрическа безопасност

- Продуктът не трябва да се включва по време на монтаж, поддръжка, почистване, ремонт и транспорт.
- Ако захранващият кабел е повреден, той трябва да бъде заменен от оторизиран сервизен център, за да се предотвратят възможни опасности.
- Не притискайте захранващия кабел под или зад продукта. Не поставяйте тежък предмет върху захранващия кабел. Захранващият кабел не трябва да бъде прекалено огънат или смачкан и не трябва да влиза в контакт с никакъв източник на топлина.
- Не използвайте удължителен кабел, множество контакти или адаптери за работа с продукта.
- Преносимите множество електрически контакти или преносимите захранващи устройства могат да прегреят и да причинят пожар. Ето защо не дръжте множество електрически контакти зад и в близост до продукта.

- Щепселът трябва да е лесно достъпен. Ако това не е възможно, електрическата инсталация, към която е свързан продуктът, трябва да бъде оборудвана с устройство (предпазител, превключвател, прекъсвач и т.н.), което отговаря на електрическите разпоредби и изключва всички стълбове от електрическата мрежа.
- Не докосвайте щепсела с мокри ръце.
- Когато изваждате щепсела от контакта, издърпайте го за щепсела, а не за кабела.

1.4 **Безопасност на транспорта**

- Преди да транспортирате продукта, изключете щепсела и изключете връзките за източване и водоснабдяване. Изцедете водата, оставаща в продукта, напълно.
- Не носете продукта сам, тъй като е тежък.

ЗАБЕЛЕЖКА Не дръжте вратата или панела, за да преместите продукта.

ЗАБЕЛЕЖКА Ако трябва да преместите продукта, преместете го в изправено положение и го задръжте за гърба. Накланянето на продукта напред може да

доведе до намокряне и повреда на електронните части вътре.

ЗАБЕЛЕЖКА: Когато поставяте продукта на място след монтаж или почистване, внимавайте да не сгънете, притиснете или счупите маркучите.



1.5 **Безопасност на монтажа**

- За да подготвите продукта за употреба, проверете информацията в ръководството и инструкциите за монтаж, за да се уверите, че електрическата инсталация, инсталацията за чиста вода и дренажът са подходящи. В противен случай се обадете на квалифициран електротехник и водопроводчик, за да направите необходимите договорености. Тези процеси са за сметка на клиента.
- Преди да инсталирате продукта, проверете продукта за повреди. Не инсталирайте продукта, ако е повреден.
- Не монтирайте продукта на места, където температурата пада под 0 °C.

- Не поставяйте продукта върху килим или подобна повърхност. Причинява риск от пожар, тъй като не може да поема въздух от дъното.
- Поставете продукта на чист, равен и твърд под и го балансирайте с помощта на регулируеми крака. Ако краката не са регулирани правилно, вратата може да не се затвори напълно и горещите пари могат да излязат. Това може да причини сериозни изгаряния и наранявания, както и да повреди мебелите ви.
- Не монтирайте продукта в близост до източници на топлина (радиатори, печки и др.) и не го монтирайте под зоната за готвене на котлона.
- Ако продуктът е предназначен за използване в шкаф/шкаф/модул, дръжте вратите на шкафа отворени по време на работа, ако няма пролуки, за да се осигури достатъчна циркулация на въздуха.
- Свържете продукта към заземен контакт, защитен с предпазител, оценен в съответствие с текущите номинални стойности, посочени на табелката с номинални стойности. Заземителната инсталация

- трябва да се извърши от квалифициран електротехник. Не използвайте продукта без заземяване в съответствие с местните/националните разпоредби.
- Включете продукта в контакт, отговарящ на стойностите на напрежението и честотата, посочени на табелката с номинални стойности.
 - Не включвайте продукта в гнезда, които са разхлабени, извън гнездото, счупени, мръсни, мазни, изложени на риск от контакт с вода (напр. вода, която може да изтече от работната маса).

ЗАБЕЛЕЖКА Трябва да се използват новите комплекти маркучи, доставени с продукта. Не използвайте повторно старите маркучи. Не съединявайте маркучите.

ЗАБЕЛЕЖКА Свържете маркуча за подаване на вода директно към крана за вода. Налягането, подавано от крана, трябва да бъде най-малко 0,03 МПа (0,3 бара) и не повече от 1 МПа (10 бара). Ако налягането на водата надвишава 1 МПа (10 Bar), трябва да се монтира клапан за намаляване на налягането. Максимално допустимата температура на водата е 25°C.

- Позиционирайте захранващия кабел и маркучите, така че да няма риск от спъване.

1.6 **Експлоатационна безопасност**

Трябва да се използват само детергенти, изплаквачи средства и добавки, предназначени за съдомиялни машини.

Никога не използвайте химически разтворители в продукта. Тези вещества представляват риск от експлозия.

Не пийте водата за измиване в продукта.

Детергентите за съдомиялни машини съдържат силни основи, които могат да бъдат изключително опасни при поглъщане. Избягвайте контакт с кожата и очите и не допускате деца близо до продукта, когато капакът е отворен. Проверете дали резервоарът за препарат е празен след завършване на цикъла на измиване.

Когато извадите напълно горните и долните кошници, вратата на продукта поема целия товар на кошниците. Не сядайте и не поставяйте други

товари на вратата, в противен случай продуктът може да се преобърне.



Максимален капацитет за пране на продукта: посочен на енергийния етикет и картата за бързо използване под таблицата за цикъла.

За да избегнете евентуални наранявания, винаги поставяйте дълги и заострени съдове като вилици за сервиране, ножове за хляб и др. в кошницата за прибори с заострен край надолу или хоризонтално върху кошниците за миене на съдове.

Ако трябва да отворите вратата, докато продуктът работи, отворете го внимателно. Внимавайте за гореща пара и пръски гореща вода.

Не работете с дефектен или повреден продукт. Изключете продукта (или изключете предпазителя, към който е свързан), изключете крана за вода и се обадете за оторизиран сервис.

Не поставяйте източник на пламък (горяща свещ, цигара и др.) върху или в близост до продукта. Не поставяйте запалими/експлозивни материали близо до продукта. Не се качвайте върху продукта.

Изключете продукта и изключете крана, когато няма да използвате продукта дълго време.

Този продукт е предназначен за работа до 2000 м. над морското равнище.



1.7 Безопасност при поддръжка и почистване



Не мийте продукта чрез пръскане или изливане на вода върху него.



Не използвайте остри или абразивни инструменти за почистване на продукта. Не използвайте материали като домакински почистващи препарати, детергенти, газ, бензин, алкохол, восък и др.



Носете ръкавици, когато почиствате продукта.



Внимавайте за възможни наранявания при почистване на остри повърхности на гърба на продукта!

ВНИМАНИЕ! Не забравяйте да монтирате филтъра на машината си обратно, след като я почистите. В противен случай помпите могат да се запушат и продуктът може да се повреди.

Вътрешно осветление



Свържете се със сервиз, когато трябва да смените СВЕТОДИОДА/крушката, използвана за осветление, според модела на вашата машина.



1.8 Смяна на Крушката на Вътрешното Осветление

Свържете се с оторизиран сервиз, когато трябва да смените светодиода/крушката, използвани за осветление, според модела на вашата машина.

2 Инструкции за околната среда

2.1 Съответствие с Регламента за ОЕЕО и изхвърляне на отпадъчни продукти

Този продукт не съдържа вредни и забранени вещества, посочени в "Наредбата за контрол на отпадъците от електрическо и електронно оборудване", публикувана от Министерството на околната среда и урбанизацията на Република Турция. Съответства на Регламента за ОЕЕО.



Този продукт е произведен от висококачествени части и материали, които могат да се рециклират и използват повторно. Поради това не изхвърляйте продукта с битовите или други отпадъци в края на експлоатационния му живот. Занесете го в събирателен пункт за рециклиране на електрическо и електронно оборудване. Попитайте местните власти във вашия район за тези пунктове за събиране. Помогнете за опазването на околната среда и природните ресурси чрез рециклиране на използвани продукти. Преди да изхвърлите продукта, извадете

щепсела от контакта за безопасността на децата и счупете заключващия механизъм на вратата за зареждане, за да я направите неработеща.

2.2 Информация за опаковката

Опаковката на продукта е направена от рециклируеми материали в съответствие с нашето национално законодателство. Не изхвърляйте отпадъците от опаковки с битови или други отпадъци, изхвърлете ги в пунктовете за събиране на опаковки, определени от местните власти.

2.3 Бележка за тестови институти

Информацията, необходима за тестовете за ефективност, се предоставя при поискване. Можете да изпратите вашата заявка на имейл адреса по-долу:
dishwasher@standartloading.com

В имейла си със запитване не забравяйте да включите вашите данни за контакт, както и кода, стоковия номер и серийния номер на продукта, който ще се тества. Продуктовият код, стоковият номер и серийният номер могат да бъдат намерени на типовия етикет, прикрепен отстрани на вратата

2.4 Стандартна информация за съответствие и тестове / ЕО декларация за съответствие

CE Разработването, производството и продажбата на този продукт се извършват в съответствие с разпоредбите за безопасност на всички приложими директиви на Европейската общност. 2014/35/EU, 2014/30/EU, 93/68/EC, IEC 60436 / EN 60436

2.5 Този раздел се отнася за продукти с Wifi функция.

Честотна лента 2.4Ghz

Макс. Мощност на проводимост: < 100mW

Декларация за съответствие за CE Arçelik A.Ş. с настоящото декларира, че този уред е в съответствие с Директива 2014/53/EC.

Пълният текст на Декларацията за съответствие с EU е на уебсайта:

Продукти, адрес
support.beko.com

2.6 Енергиен етикет



Можете да получите достъп до техническа информация за продукта, като сканирате QR кода на енергийния етикет с мобилно устройство, свързано с интернет.



xxxxxxxxxx (*)



3 Технически спецификации

Максимален капацитет на измиване: Посочено в енергийния етикет и картата за бърза употреба в таблицата за цикъла.
Височина: Вижте ръководството за монтаж за информация за височината.
Ширина: 60
Дълбочина:55-60
Вход на електричество:220-240 V, 50 Hz
Обща мощност:1800-2100 W
Мощност на нагревателя:1800 W
Общ ток: 10 A *
Мощност на помпата:105 W
Мощност на дренажната помпа 30 W *
* За подробни електрически стойности вижте типовия етикет на вратата на съдомиялната машина.
Водно налягане 0.3 -10 бара (= 3 – 100 N/cm ² = 0.03-1.0 Мра)



Техническите спецификации могат да бъдат променени без предизвестие с цел подобряване на качеството на продукта.



Фигурите в ръководството са схематични и може да не са в пълна хармония с продукта.



Стойностите, предоставени с уреда или придружаващите го документи, са лабораторни показания в съответствие със съответните стандарти. Тези стойности може да се различават в зависимост от употребата и условията на околната среда.

4 Общ изглед



- | | |
|--|---|
| 1 Горна кошница | 2 Горно разпръскващо рамо |
| 3 Долно разпръскващо рамо | 4 Кошница за прибори (зависи от модела) |
| 5 Врата | 6 Тип етикет |
| 7 Контролен панел | 8 Отделение за перилен препарат |
| 9 Долна кошница | 10 Филтри |
| 11 Капак на отделението за сол | 12 Горна релса за кошница |
| 13 Таванна кошница за прибори (зависи от модела) | 14 Горен шкаф (зависи от модела) |
| 15 Горно работно колело (зависи от модела) | |

Типовият етикет варира в зависимост от модела.



Илюстрация 1:

5 Монтаж



Първо прочетете раздела "Инструкции за безопасност"!

Подготовката на електрическата инсталация, инсталацията за чиста вода и канализацията на мястото, където ще бъде поставен продуктът, е отговорност на клиента. Преди да се обадите в оторизиран сервиз, за да подготвите продукта за употреба, ако електрическата инсталация, инсталацията за чиста вода и дренажът на водата не са подходящи, обадете се на квалифициран електротехник и водопроводчик, за да направят необходимите мерки.



Монтажът и електрическите връзки трябва да се извършват от оторизиран сервиз. Производителят не носи отговорност за щети, които могат да възникнат от операции, извършени от неоторизирани лица.



Преди да монтирате продукта, проверете продукта за повреди. Не монтирайте продукта, ако е повреден. Повредените продукти представляват опасност за вашата безопасност.



За свободно стоящи модели и модели под плота не отстранявайте плочата на уреда. Това ще анулира гаранцията.

- Когато поставяте продукта на място след инсталиране или почистване, уверете се, че маркучите за подаване на вода и за източване не са прегънати, притиснати или счупени.
- Внимавайте да не повредите пода, стената, тръбите и т.н., когато поставяте продукта. Не дръжте вратата или панела, за да преместите продукта.

5.1 Правилно място за монтаж

- На мястото, където е монтиран продуктът, не трябва да има заключващи се, плъзгащи се или шарнирни врати, които биха възпрепятствали пълното отваряне на вратата.
- Поставете продукта върху здрава и равна повърхност с достатъчна товароносимост! Поставянето на съдомиялната машина на равна повърхност е от съществено значение за правилното и плътно затваряне на вратата.
- Не монтирайте продукта на места, където температурата пада под 0 °C.
- Поставете продукта върху твърд под. Не го поставяйте върху килим с дълъг косъм или подобна повърхност.
- Изберете място, където да зареждате и разтоварвате съдовете лесно и бързо.
- Поставете продукта близо до крана и го източете. Изберете местоположението на продукта по такъв начин, че да не го промените след свързването му.



Не поставяйте продукта върху захранващия кабел. Кабелът може да се повреди, което да причини риск от токов удар или пожар.

5.2 Свързване към водопровод

За да предотвратите замърсяването (пясък, глина, ръжда и др.) от градската мрежа или вашата водоснабдителна система да повредят съдомиялната машина и вашите съдове, препоръчваме да инсталирате филтър на входа за вода.

Максимално допустима температура на входа на водата:

- С функцията AquaSafe+ съдържаща модели, тя е 60 °C.
- До 25 °C за други модели.

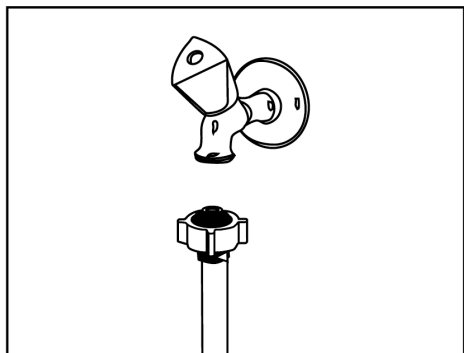

AquaSafe+ функция

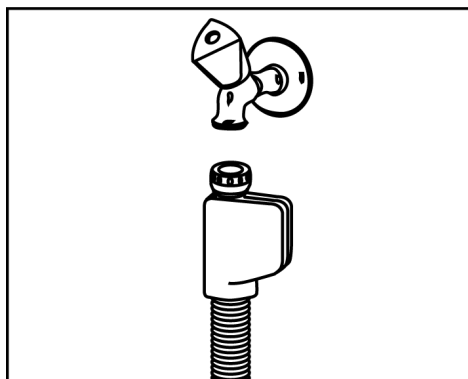

- Защитете AquaSafe+ срещу изтичане на вода при входа на маркуча. Трябва да се предотврати контакт на вода с вентилната кутия на системата. В противен случай електрическите компоненти ще се повредят.
- Не скъсявайте маркуча по никакъв начин и не го удължавайте с допълнителни части, тъй като маркучът съдържа електрически връзки и компоненти.
- Ако системата е повредена, изключете продукта и се обадете на оторизиран сервиз.

Съдомиялната машина не трябва да се свързва към уреди за топла вода или течаща вода.

ЗАБЕЛЕЖКА Не използвайте стар или използван маркуч за подаване на вода върху нов продукт. Използвайте новия

маркуч за подаване на вода, доставен със съдомиялната машина. Не съединявайте маркучите.

ЗАБЕЛЕЖКА Свържете маркуча за подаване на вода директно към крана за вода. Налягането, подавано от крана, трябва да бъде най-малко 0,3 и не повече от 10 бара. Ако налягането на водата надхвърля 10 бара, трябва да се монтира редуциращ вентил.

ЗАБЕЛЕЖКА Маркучът за подаване на вода и маркучът за източване трябва да са здраво закрепени и да не са повредени.

ЗАБЕЛЕЖКА След като направите връзките, отворете напълно крана и проверете за течове на вода.

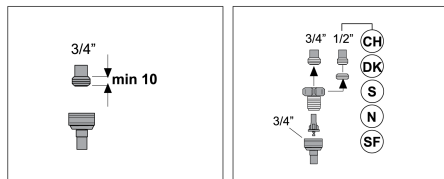

5.3 Свързване към водопровода

Маркучът за източване на водата може да се свърже директно към канализацията за отпадъчни води или към канала на мивката. За по-подробна информация вижте инструкциите за монтаж, предоставени с вашата съдомиялна машина.

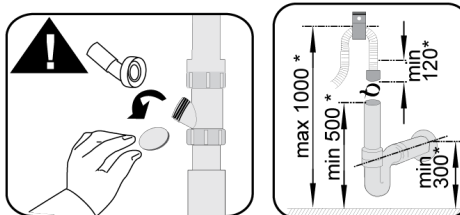
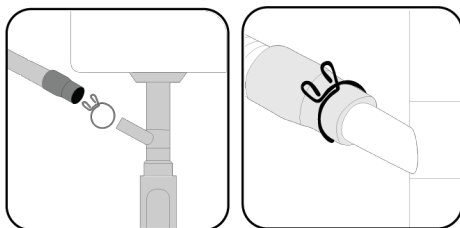

* mm

Канализацията за отпадъчни води трябва да бъде свързана с канализацията и не трябва да бъде свързана с повърхностните води.

5.4 Регулиране на крачетата

Ако вратата на продукта не се затваря правилно или се разклаща, когато я натиснете леко с ръка, това означава, че крачетата не са регулирани.

Регулирайте крачетата на продукта, както е показано в ръководството за монтаж, доставено с продукта.



Може да излезе гореща пара, ако вратата на съдомиялната машина не е регулирана правилно. Сериозните изгаряния могат да причинят наранявания и да повредят мебелите ви.

5.5 Електрическа връзка



Свържете продукта към заземен контакт, защитен с предпазител в съответствие със стойностите в таблицата "Технически спецификации". Нашата компания не носи отговорност за щети, които могат да възникнат, ако продуктът се използва без заземяване в съответствие с местните разпоредби.

- Връзката трябва да отговаря на националните разпоредби.
- Щепселът на захранващия кабел трябва да е лесно достъпен след монтажа.
- Свържете продукта към заземен контакт, защитен с 16-амперов предпазител.
- Посоченото напрежение трябва да е еквивалентно на напрежението на вашата електрическа мрежа.



Не се свързвайте с удължители или множество контакти.



Повреденият захранващ кабел трябва да бъде заменен от оторизиран сервиз.

6 Предварителни



Прочетете първо раздел „Инструкции за безопасност“!

6.1 Какво да направите, за да спестите енергия

Следната информация ще ви помогне да използвате продукта по екологичен и енергоспестяващ начин.

Почистете всички груби отпадъци по съдовете, преди да ги поставите в машината.



Не се препоръчва предварително да почиствате съдовете, преди да ги заредите в машината, тъй като това ще доведе до консумация на енергия и вода.



Миенето на съдове със съдомиялна машина консумира по - малко енергия и вода, отколкото миенето им на ръка.

След като машината се напълни напълно, стартирайте я.

Когато избирате програма, обърнете внимание на таблицата „Информация за програмата и средни стойности на потреблението“.

Не използвайте повече препарат от препоръчаното върху опаковката на препарата.

6.2 Система за омекотяване на водата

Машината има специална система за омекотяване на водата, която намалява твърдостта на водата в електрическата мрежа. Тази система омекотява водата до необходимото ниво, за да измие съдовете до желаното качество.



Ако твърдостта на чешмяната вода е над 7°dH, тя трябва да бъде омекотена. В противен случай върху измитите предмети ще се натрупат йони на твърдост и това може да повлияе на работата на машината при измиване, полиране и сушене.

Регулиране на системата за омекотяване на водата

Когато системата за омекотяване на водата е регулирана правилно, ефективността на прането ще се увеличи.

Еко 50°C консумация на вода (л)	... цикъл, след което подновяване	Допълнително време (мин.)	Допълнителна консумация на вода (л)	Допълнителна консумация на енергия (kWh)
12.3-14.7	5	5	3.0	0.05
9.6-12.2	6	5	3.0	0.05
9.0-9.5	7	5	3.0	0.05
8.0-9.0	8	5	3.0	0.05
7.0-7.9	9	5	3.0	0.05

За консумацията на вода в програмата Есо 50°C на вашата съдомиялна машина, моля, направете справка с таблицата за информация за програмата и средните стойности на потреблението, дадена в таблицата за програмата.

6.3 Настройване на Системата за Омекотяване на Водата

Правилната настройка на системата за омекотяване на водата ще подобри ефективността на измиване, изплакване и сушене на вашата съдомиялна машина.

Първо прочетете раздела за регулиране на системата на омекотителя за вода.

Регенерирането на системата за омекотяване на водата може да се извърши във всички програми по време на етапа на сушене. Когато процесът на регенерация се извършва, продължителността, консумацията на енергия и вода на програмата се увеличават. За процеса на регенерация; когато съдомиялната машина работи с водоснабдяване от 14 dH при стандартни условия в програмата Есо 50°C, честотата на процеса на регенерация, максималното допълнително време, консумацията на вода и енергия в зависимост от консумацията на вода в програмата Есо 50°C са дадени в таблицата по - долу.

ВНИМАНИЕ! За да настроите системата, първо научете нивото на твърдост на водата от оторизирания сервис във вашия регион и го настройте, както следва.

След определяне на твърдостта на водата:

1. След като включите съдомиялната машина, натиснете бутона Меню за 3 секунди.



При някои модели просто трябва да натиснете бутона за меню 1 път, за да влезете в менюто с настройки.

2. С помощта на бутоните <- и +> превъртете, докато индикаторът за настройка на твърдостта на водата светне (на дисплея се появява позиция "r").

3. Задайте твърдостта на водата на подходящо ниво за твърдостта на вашата водопроводна вода с бутона за

избор. За правилната настройка вижте таблицата за настройка на нивото на твърдост на водата.

4. Запазете, като натиснете клавиш за включване / изключване







Ниво на твърдост	Английска твърдост ° dE	Немска твърдост ° dH	Френска твърдост ° dF	Индикатор за ниво на твърдост на водата
0. Ниво 	0-5	0-4	0-8	Поставете настройката за твърдост на водата на позиция 1, като натиснете бутона за избор. (r1)
1. Ниво 	6-9	5-7	9-13	Поставете настройката за твърдост на водата на позиция 1, като натиснете бутона за избор. (r1)
2. Ниво 	10-15	8-12	14-22	Поставете настройката за твърдост на водата на позиция 2, като натиснете бутона за избор. (r2)
3. Ниво 	16-19	13-15	23-27	Поставете настройката за твърдост на водата на позиция 3, като натиснете бутона за избор. (r3)
4. Ниво 	20-24	16-19	28-34	Поставете настройката за твърдост на водата на позиция 4, като натиснете бутона за избор. (r4)
5. Ниво 	25-62	20-50	35-90	Поставете настройката за твърдост на водата на позиция 5, като натиснете бутона за избор. (r5)

Таблица 1: Таблица за настройка на нивото на твърдост на водата

- Ако твърдостта на водата, която използвате, е над 50° dH (френска твърдост) или ако използвате вода от кладенец, се препоръчва да използвате филтри и пречистватели на вода.
- Ако твърдостта на водата, която използвате, е под 7° dH, не е необходимо да използвате сол във вашата съдомиялна машина. В този случай „Индикаторната лампичка за ниско съдържание на сол“ на контролния панел на вашата съдомиялна машина ще свети непрекъснато.

- Ако настройката ви за твърдост на водата е на ниво 1, „Индикаторната лампичка за ниско ниво на сол“ ще продължи да свети непрекъснато, въпреки че не е необходимо да използвате сол. Ако добавите сол в това положение, солта няма да се изразходва и лампата няма да светне.

i В случай на преместване, трябва да настроите отново настройката за твърдост на водата на вашата съдомиялна машина според твърдостта на водата на мястото, където се местите, като вземете предвид информацията, дадена по-горе. Ако настройката за твърдост на водата на вашата съдомиялна машина е била коригирана преди, последната настройка за твърдост на водата ще се покаже на екрана на вашата съдомиялна машина.

6.4 Пълнене на солта

За да може машината да работи непрекъснато с една и съща производителност, системата за омекотяване на водата трябва да бъде подновена. За тази цел се използва сол от съдомиялна машина.

i Използвайте само специална омекотяваща сол, произведена за използване в съдомиялни машини.

i Препоръчва се използването на гранулирани или прахообразни омекотяващи соли в системата за омекотяване на водата. Не използвайте готварска сол, каменна сол и др., които не се разтварят напълно във вода. В противен случай работата на системата може да се влоши с течение на времето.

i Отделението за сол се пълни с вода, когато включите машината, така че напълнете отделението за сол, преди да стартирате машината.

1. За да добавите омекотяваща сол, първо извадете долната кошница.
2. Отворете капачката на отделението за сол, като го завъртите обратно на часовниковата стрелка (A).

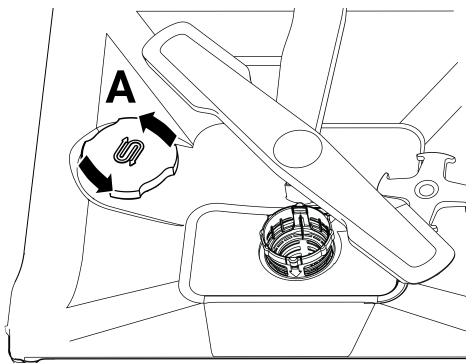

3. Добавете 1 литър вода в отделението за сол само когато използвате машината за първи път.
4. Напълнете контейнера за сол със сол (D). Разбъркайте с лъжица, за да ускорите разтварянето на солта във водата.

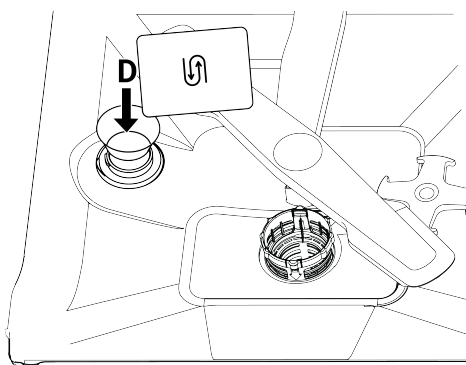

i Можете да поставите около 2 кг омекотяваща сол в отделението за сол.

5. След като отделението се напълни, поставете капачката и я завъртете.

i Солта трябва да се добави непосредствено преди стартиране на машината. По този начин преливащата солена вода се почиства незабавно и се предотвратява рискът от корозия вътре в машината. Ако няма да перете веднага, пуснете машината празна и без почистващ препарат в най-кратката програма.



В зависимост от различните марки сол на пазара и твърдостта на водата, може да отнеме няколко часа, докато солта се разтвори във вода. Следователно, след като солта се напълни в машината, „Индикаторът за предупреждение за недостиг на сол“ ще продължи да свети за определен период от време.

6.5 Детергент

Можете да използвате препарат за прах, течност/гел и таблетки в машината.



Използвайте само детергенти, предназначени за използване в съдомиялни машини. Препоръчваме ви да не използвате препарати, съдържащи хлор или фосфати, тъй като те са вредни за околната среда.

Пълнене на препаратa

За да получите добри резултати от измиването и сушенето, обърнете внимание на предупрежденията, дадени върху опаковката на почистващия препарат. За допълнителни въпроси, моля, свържете се с производителя на почистващия препарат.



Не поставяйте разтворители в отделението за детергенти. Има риск от експлозия!

Поставете препаратa в отделението за препарат непосредствено преди стартиране на машината, както следва.

1. Отворете капака на отделението за препарат, като натиснете ключалката надясно (А). (в зависимост от модела)

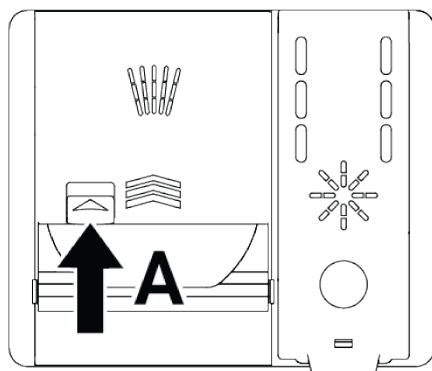
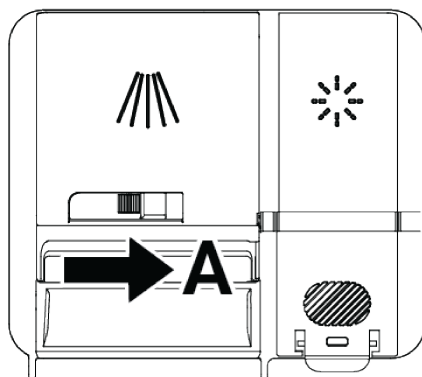

2. Поставете определеното количество прах, течност/гел или препарат за таблетки в отделението.



В отделението за препарат има хоризонтални линии, които ви помагат да използвате правилното количество прахообразен препарат. Когато отделението за препарат е пълно, са необходими 45 cm³ препарат. В зависимост от нивото на пълнене на машината и / или замърсяването на съдовете, напълнете отделението за препарат до нивото от 15 cm³ или 25 cm³. В случай на препарат за таблетки, една таблетка е достатъчна.

25 cm³
15 cm³

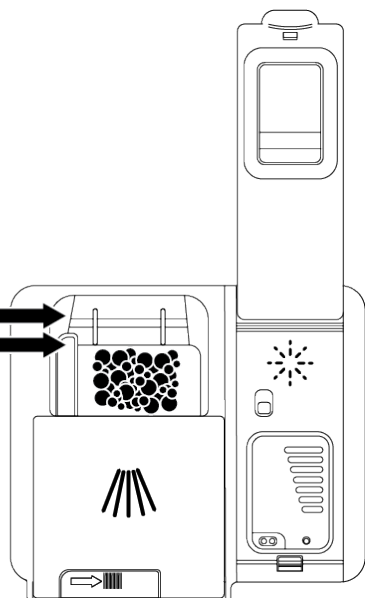

3. Затворете капака на отделениято за препарат, като го натиснете по посока на стрелката. Ще се чуе звук „щракване“, когато капакът е затворен.

1

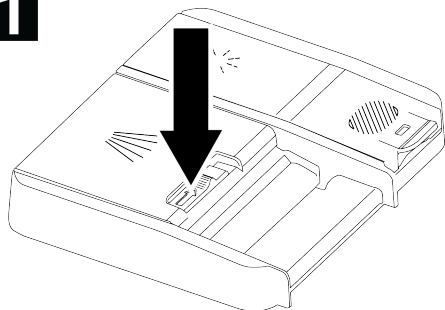

2

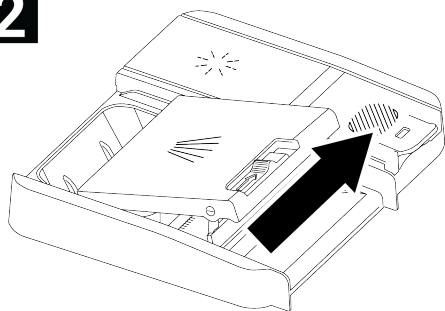

3

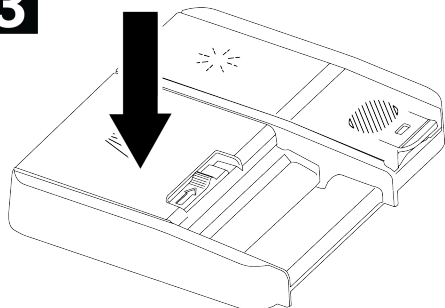

Тъй като разтворимостта на таблетните препарати варира в зависимост от температурата и времето, не забравяйте да използвате прах или течен / гел препарат в кратки програми без предварително измиване.

Детергенти за таблетки

В допълнение към класическите детергенти за таблетки, на пазара има и детергенти за таблетки, които съдържат сол за омекотяване на водата и/или помощно средство за изплакване. Някои

съдържат и специални компоненти като стъклен протектор и протектор от неръждаема стомана. Тези таблетки работят до определено ниво на твърдост на водата (21°dH). Над това ниво заедно с препаратите за таблетки трябва да се използват сол за омекотяване на водата и помощно средство за изплакване.

Най - добрата ефективност на миене в съдомиялни машини се постига чрез използване на почистващ препарат, помощно средство за изплакване и сол за омекотяване на водата поотделно.

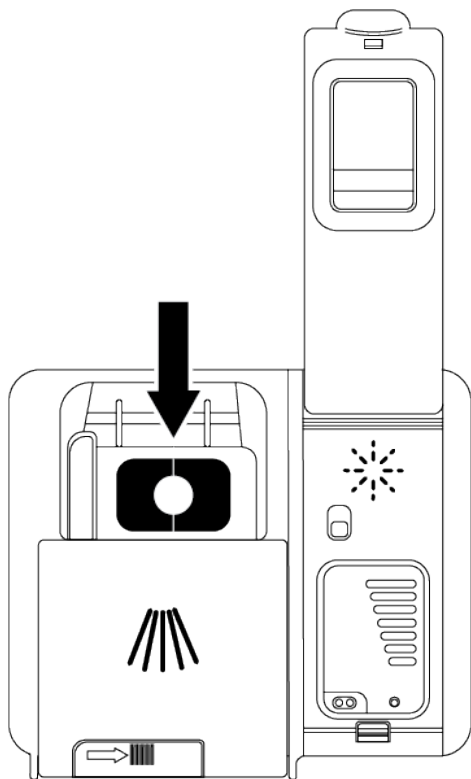

Когато използвате детергенти за таблетки, следвайте инструкциите на производителя върху опаковката на детергента.

Ако съдовете ви са мокри, когато цикълът на миене приключи и/или виждате петна от варовик, особено по очилата, свържете се с производителя на почистващия препарат.

Когато превключвате от препарат за таблетки към прахообразен препарат:

- Уверете се, че отделенията за сол и изплакване са пълни.
- Настройте настройката за твърдост на водата на най - високо положение и стартирайте програма за измиване с празна машина.
- След празно измиване коригирайте настройката за твърдост на водата, подходяща за вашата чешмяна вода, като се обърнете към ръководството за потребителя.
- Регулирайте настройката на помощното средство за изплакване по подходящ начин.

6.6 Полиране

Средството за изплакване, използвано в съдомиялните машини, е специално съединение, предназначено да увеличи ефективността на сушене и да предотврати остатъците от вода или варовик да останат върху измитите предмети. Следователно трябва да се внимава да има помощно средство за изплакване в отделенията за помощно средство за изплакване и да се използват само помощни средства за изплакване, произведени за използване в съдомиялни машини.

Пълнене на помощното средство за изплакване

1. Отворете капака на устройството за изплакване с помощта на ключалката.

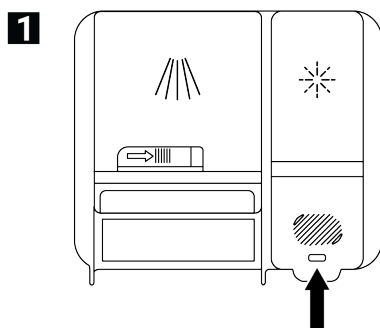

2. Напълнете отделениято до **МАКСИМАЛНО** ниво.

2

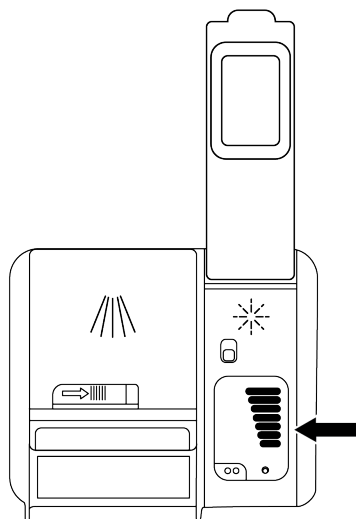

3. Затворете капака на отделението, като го натиснете внимателно.

3

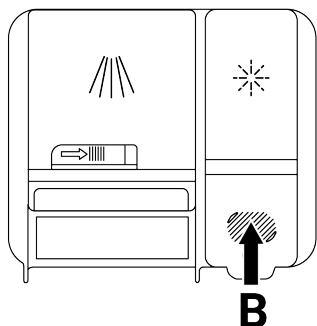

4. Ако има водни петна по съдовете за хранене след измиване, е необходимо да увеличите степента на регулатора, а ако остане синя маркировка, когато се избърше на ръка, е необходимо да я намалите. Тази настройка е настроена на позиция 3 при напускане на фабриката.



Настройките на помощното средство за изплакване са обяснени под заглавието „Регулиране на размера на помощното средство за изплакване“ в работната секция на машината.



Избършете всички помощни средства за изплакване, които се разлят извън отделението. Случайно разлятото средство за изплакване ще предизвика образуване на пяна и ще намали ефективността на прането.

6.7 Части, които не са подходящи за миене в съдомиялна машина

- Никога не мийте съдове, замърсени с пепел от цигари, остатъци от свещи, лак, боя, химикали и др. в машината.
- Не мийте вилици, лъжици и ножове с дървени или костни дръжки, залепени части, пластмасови части, които не са топлоустойчиви, медни и калаени контейнери в машината.



Безопасното миене в съдомиялна машина, както и миенето на ръце, може да предизвика обезцветяване и потъмняване на декоративните щампи върху порцелан, алуминий и сребро. Някои деликатни видове стъкло и кристали могат да загубят своята прозрачност с течение на времето. Препоръчваме ви да обърнете специално внимание на това дали новите съдове и прибори за хранене, които купувате, са безопасни за съдомиялната машина.

6.8 Поставяне на съдовете в машината

Ако поставите съдовете правилно в съответствие с капацитета за миене на вашата съдомиялна машина, ще използвате машината по най-добрия начин по отношение на консумацията на енергия, измиването и сушенето.

- Преди да поставите съдовете си в машината, изстържете остатъците от храна (кости, плодови семена и др.) върху тях.

- Ако е възможно, поставете тънки, тесни парчета в средните отделения на кошниците.
- Поставете много мръсни и големи предмети в долната кошница и малки, деликатни и леки предмети в горната кошница.
- Поставете дълбоки контейнери като купи, чаши и тенджери с усти, обърнати надолу. Това ще предотврати натрупването на вода в тях.



За да предотвратите евентуални наранявания, винаги поставяйте дълги и остри съдове като вилници за сервиране, ножове за хляб и др. в кошницата за прибори с остри върхове, обърнати надолу или хоризонтално върху кошниците за съдове.

Първо изпразнете съдовете в долната кошница, а след това съдовете в горната кошница.

Примери за алтернативно оформление на кошницата

Долна кошница

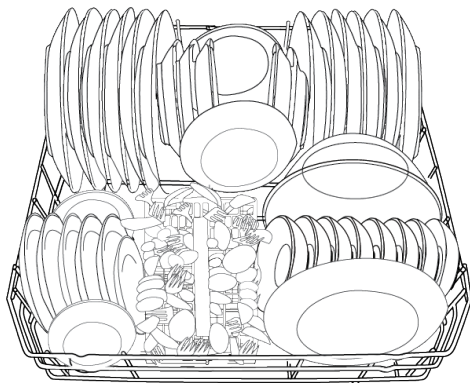

Горна кошница

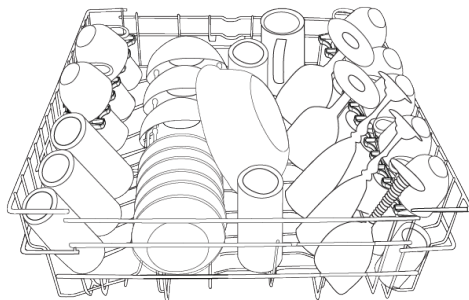

Неправилни разположения

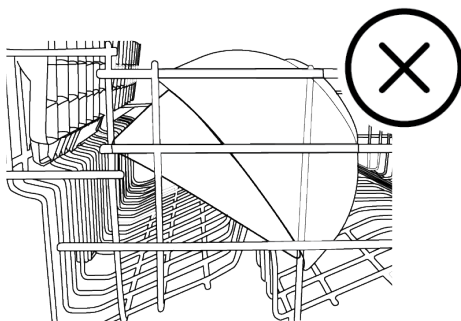
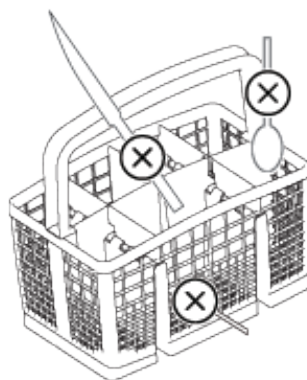

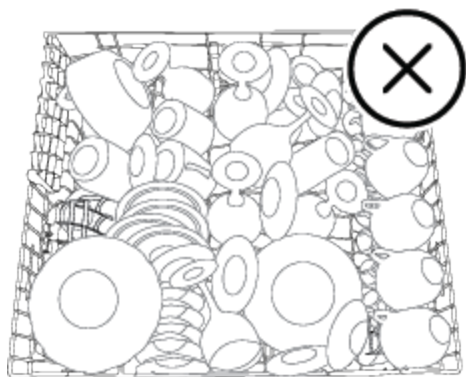
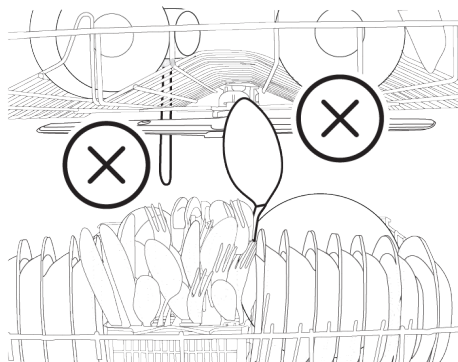
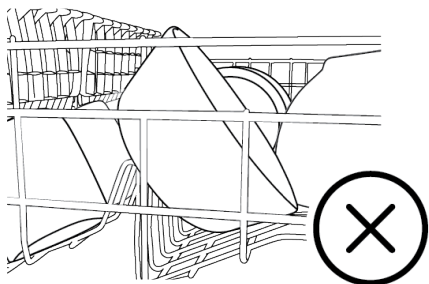

Кошницата за прибори е специално проектирана да мие чиниите ви като ножове, вилници, лъжици и др. по - чисто.

Благодарение на подвижната (А, В) характеристика на кошницата с прибори за хранене можете да създадете по - големи площи и да направите място за съдове с различни размери, когато поставяте съдовете си в долната кошница.

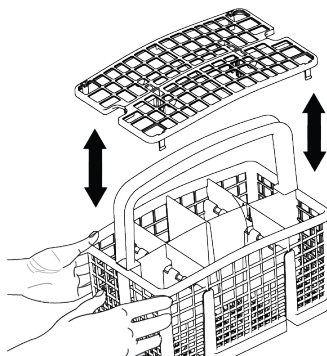
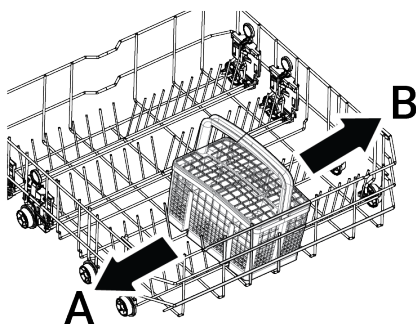

6.9 Долно витло

Долното работно колело измива съдовете в долната кошница.

6.10 Горно витло

Горният вентилатор мие съдовете в горната кошница.

6.11 Кошница за прибори

(в зависимост от модела)

6.12 Кошница за прибори

(В зависимост от модела)

Кошницата за прибори е специално проектирана да мие чиниите ви като ножове, вилници, лъжици и др. по - чисто.

Благодарение на подвижната характеристика на кошницата за прибори (А, В) можете да създадете по - големи площи, когато поставяте съдовете си в долната кошница, и да направите място за съдовете си с

различни размери. Ако искате да поставите повече прибори за хранене, можете да сгънете сепараторите от страни. (C)

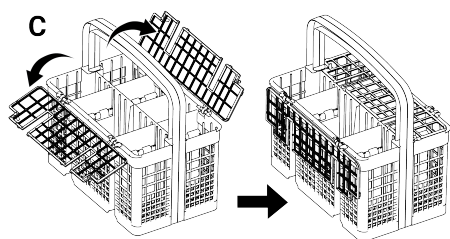
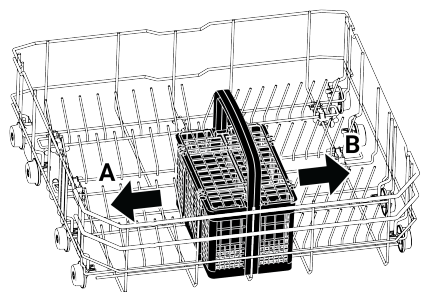

6.13 Сгъваеми проводници на долната кошница

(В зависимост от модела)

Сгъваемите проводници от шест части (А), разположени в долната кошница на машината, са предназначени да ви позволят по - лесно да поставяте големи предмети като тенджери, купи и др. Ако желаете, можете да създадете по - големи площи, като сгънете всяко парче поотделно или наведнъж.

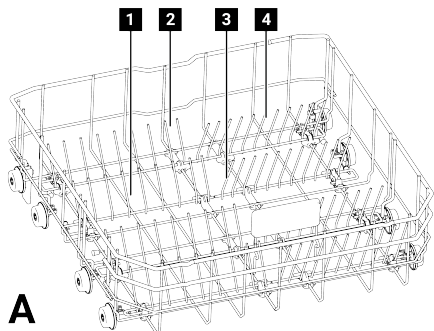

A

За да поставите сгъваемите проводници в хоризонтално положение, задръжте проводниците в средата и ги избутайте по посока на стрелките (В). За да поставите проводниците обратно в изправено положение, повдигнете ги. Сгъваемите проводници ще се поберат обратно в ключалката (С).

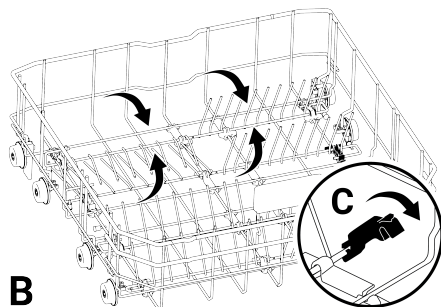

B



Задържането на проводниците от краищата и поставянето им в хоризонтално положение може да ги накара да се огънат. Поради тази причина задръжте проводниците в средата от основите им и ги избутайте по посока на стрелката, като ги поставите в хоризонтално или вертикално положение.

6.14 Долен многофункционален рафт с регулируема височина

(в зависимост от модела)

Благодарение на този аксесоар, разположен в долната кошница на вашата машина, можете лесно да измиете допълнителните си чаши или предмети като дълги черпаци и ножове за хляб.

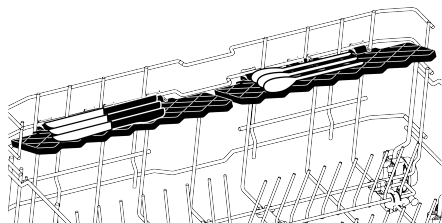
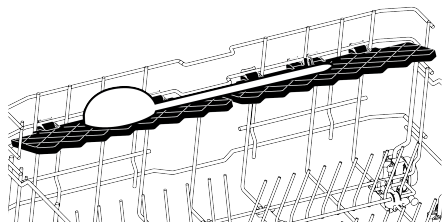
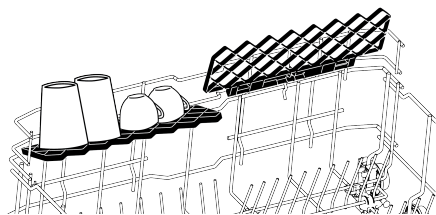

i Можете да използвате рафтовете, както желаете, като ги позиционирате нагоре или надолу, или можете да ги затворите, за да създадете достатъчно място в долната си кошница.

! Уверете се, че вентилаторът не удря съдовете, които поставяте на рафтовете.

Да приведе рафтовете в затворено положение;

1. Сгънете рафта (A).
2. Плъзнете рафта нагоре (B).
3. Поставете рафта в изправено положение (C).
4. Плъзнете рафта надолу и го заключете с помощта на раздели (D).

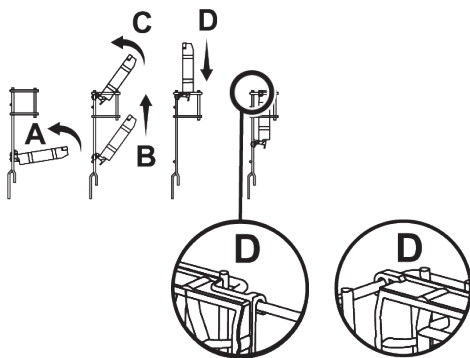

i Можете да завъртите рафта в отворено положение, като извършите същия процес на обратно.

За да регулирате височината на рафтовете:

1. Сгънете рафта (E).
2. Плъзнете рафта нагоре (F).

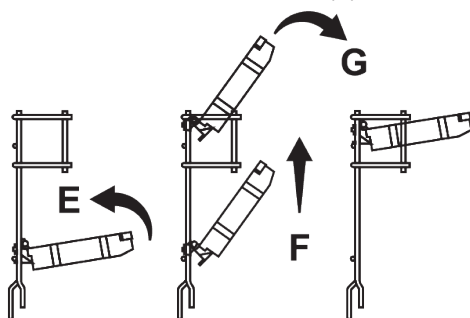

3. Отворете рафта до желаното ниво (G).

6.15 Рафт за горна кошница с регулируема височина

(в зависимост от модела)

Можете да използвате рафтовете с регулируема височина в горната кошница на машината, както желаете, като преместите долните и горните части нагоре или надолу в зависимост от височината на чашите, чашите и др. (A, B, C).

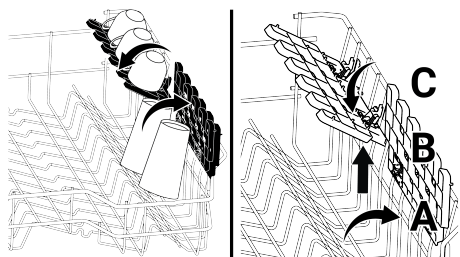

6.16 Телове за бутилки в долната част на кошницата

(В зависимост от модела)

Телта на бутилката е предназначена да ви помогне да миете по - лесно предмети с широка уста и високи предмети. Когато не използвате жицата на бутилката, можете да я извадите от кошницата, като я издърпате навън от двете страни (H).

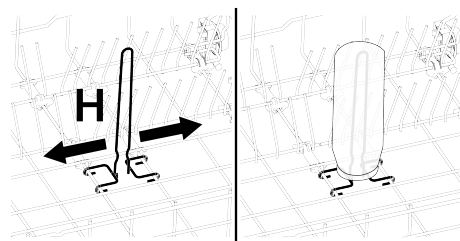

6.17 Многофункционален рафт на горната кошница

(В зависимост от модела)

Благодарение на този аксесоар, разположен в горната кошница на вашата машина, можете лесно да измиете предмети като дълги лъжички и ножове за хляб.

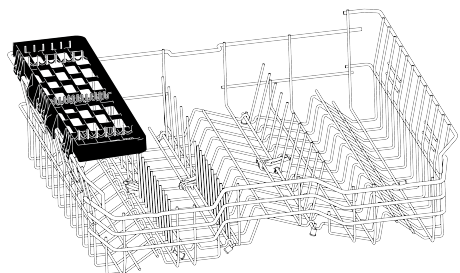

Когато не искате да го използвате, можете да извадите многофункционалния рафт на горната кошница, като го повдигнете.

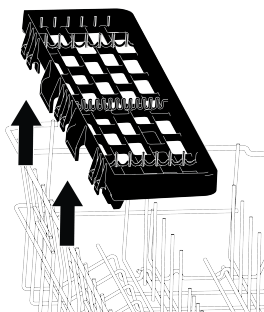

Можете лесно да прикрепите многофункционалния рафт на горната кошница към ръба на горната кошница за повторна употреба.

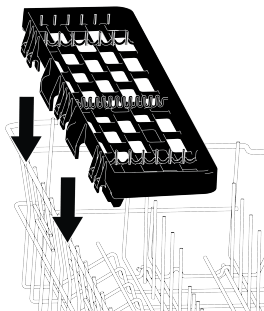

Илюстрация 2:

6.18 Многофункционален рафт на горната кошница

(В зависимост от модела)

Благодарение на многофункционалния сервизен рафт в горната кошница на вашата машина, дългите сервизни и кухненски прибори могат лесно да бъдат заредени и измити. Освен това стъклените секции за закрепване на краката, разположени в предната част на този аксесоар, помагат за по - лесното поставяне на очила с подходящ размер в горната кошница.

6.19 Регулиране на височината на горната кошница

(в зависимост от модела)

Механизмът за регулиране на височината на горната кошница е проектиран да създава големи площи в горната или долната част на машината според вашите нужди, като регулира височината нагоре или надолу, когато кошницата ви е празна или пълна.

С този механизъм можете да използвате кошницата си в три различни позиции: долна, средна и горна.

1. За да вдигнете кошницата си, задръжте горните жици на кошницата с две ръце и издърпайте нагоре, докато кошницата е в най - ниското си положение (А).
2. Освободете кошницата, когато чуете звук „Щракване“, идващ от десния и левия механизъм, и кошницата достигне горното ниво.

Ако височината не е достатъчна, повторете същия процес.

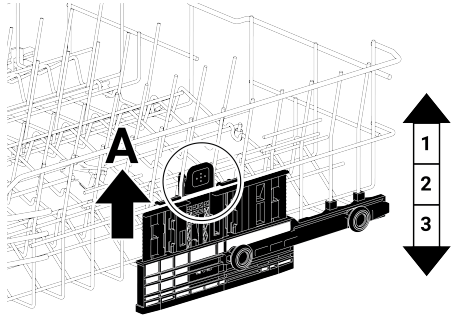

Да спуска кошницата, докато е в най - горна позиция;

1. Дръжте кабелите на горната кошница с две ръце, повдигнете кошницата малко нагоре и натиснете и освободете ключалките (В), показани на фигурата, по едно и също време.
2. Спуснете кошницата от текущата ѝ позиция до долната позиция.
3. След като кошницата ви достигне до най - ниското ниво, освободете кошницата.

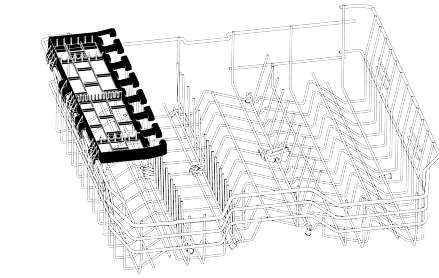

Когато не искате да го използвате, можете да извадите многофункционалния рафт на горната кошница, като го повдигнете.

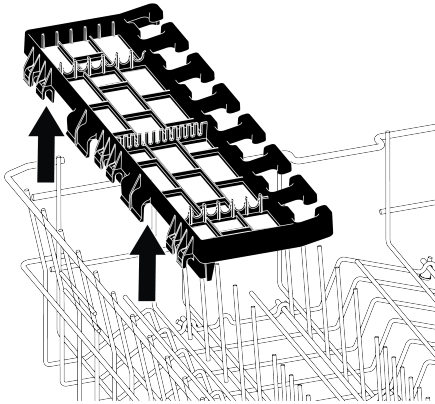

Можете лесно да прикрепите многофункционалния рафт на горната кошница към ръба на горната кошница за повторна употреба.

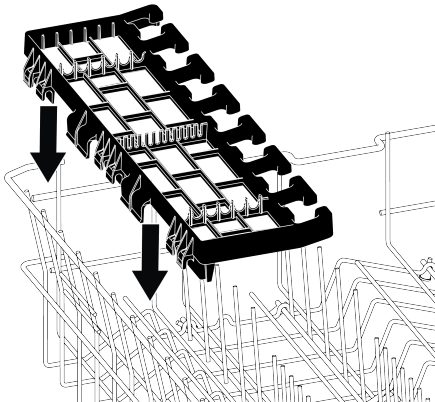

Илюстрация 3:

Ако височината не е достатъчна, повторете същия процес.

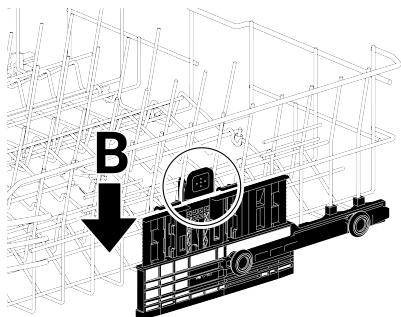

i Механизмът на движение може да не работи правилно, ако горната кошница е претоварена или разпределението на теглото не е балансирано. При по - тежки условия съществува риск от падане на по - ниското ниво.

i Уверете се, че механизмът за регулиране е в едно и също положение отдясно и отляво на горната кошница.

6.20 Регулиране на височината на горната кошница

(В зависимост от модела)

Механизмът за регулиране на височината на горната кошница е проектиран да създава големи площи в горната или долната част на машината според вашите нужди, като регулира височината нагоре или надолу, когато кошницата ви е празна или пълна. С този механизъм можете да използвате кошницата си в три различни позиции: долна, средна и горна.

Да спуска кошницата, докато е в най - горна позиция;

1. Дръжте горните проводници на кошницата с две ръце и повдигнете дръжката на механизма нагоре, както е показано на фигура (А).
2. Спуснете кошницата от текущата ѝ позиция до долната позиция.

3. След като кошницата ви достигне до най - ниското ниво, освободете кошницата.

Ако височината не е достатъчна, повторете същия процес.

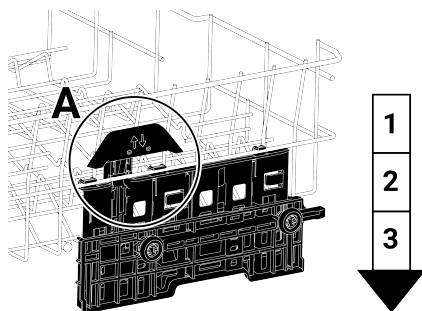

1. За да вдигнете кошницата си, задръжте горните жици на кошницата с две ръце и издърпайте нагоре, докато кошницата е в най - ниското си положение (В).
2. Когато кошницата достигне горното ниво със звук „Щракване“, идващ от десния и левия механизъм, освободете кошницата.

Ако височината не е достатъчна, повторете същия процес.

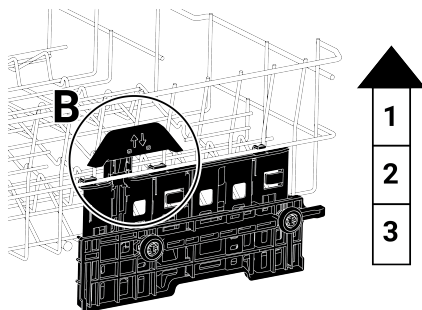

i Механизмът на движение може да не работи правилно, ако горната кошница е претоварена или разпределението на теглото не е балансирано. При по - тежки условия съществува риск от падане на по - ниското ниво.



Уверете се, че механизмът за регулиране е в едно и също положение отдясно и отляво на горната кошница.

6.21 Регулиране на височината на горната кошница

(В зависимост от модела)

Поставете големи предмети като саксии и др. в долната кошница. Можете да регулирате височината на горната кошница според размера на съдовете, които ще миете. За да промените височината на кошницата, използвайте колелата на кошницата, завъртете държачите в края на горните релси на кошницата от страни и ги отворете, извадете кошницата. Променете положението на колелата, поставете кошницата обратно на релсата и затворете държачите.

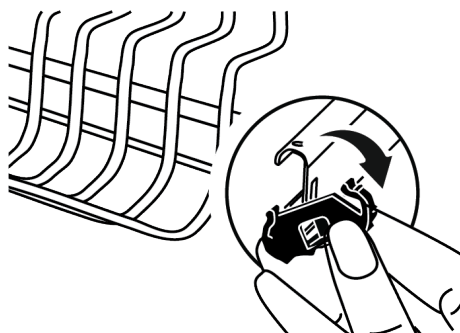

6.22 Опорен елемент за пране на тава

(В зависимост от модела)

Ако искате да измиете тавите в долната кошница, можете да използвате опорни части за миене на тави.

За подходящ избор на програма и функция вижте раздела Допълнителни функции.

Когато не използвате парчето, можете да го сгънете, за да поставите лесно съдовете си.

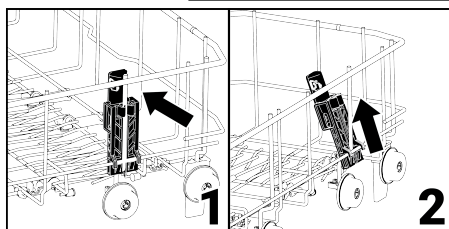
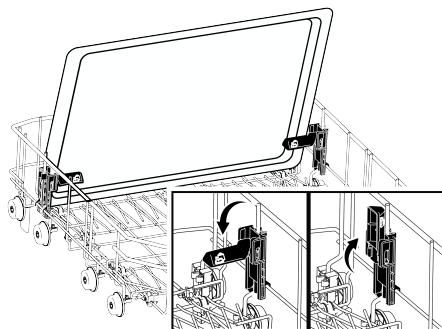

Ако е необходимо, можете да премахнете частта, както е показано на снимки 1 и 2.

При изпитванията за контрол на ефективността, които трябва да се извършат в съответствие със стандартите, опорните части за измиване на тавата трябва да бъдат отстранени, както е посочено на снимки 1 и 2.

6.23 Част от държача на бутилката и плочата на долната кошница

(В зависимост от модела)

Долната част на бутилката и държача за чинии (A) е предназначена да ви помогне да миете по - лесно тесноустите и високите чинии. След като поставите съгъваемите проводници в хоризонтално положение, можете да поставите бутилките си върху частите на държача за бутилки. Закрепете бутилките си, като ги затегнете върху щипката на държача за бутилки, както е показано на изображението по - долу.

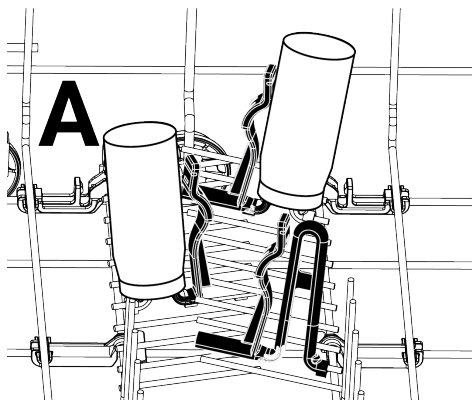

Когато поставите сгъваемите проводници в изправено положение, можете да поставите плочите, без да сваляте частите на държача.

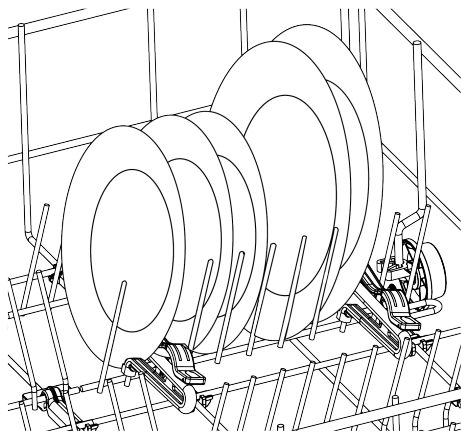

i Задържането на проводниците от краищата и поставянето им в хоризонтално положение може да ги накара да се огънат. Ето защо би било подходящо да държите проводниците в средата от техните основи и да ги поставите в хоризонтално или вертикално положение.

6.24 Сгъваеми проводници на горната кошница

(В зависимост от модела)

Когато имате нужда от достатъчно място за големите си съдове в горната кошница на машината, можете да използвате сгъваемите проводници. За да приведете сгъваемите проводници в хоризонтално положение, задръжте проводниците в средата и ги избутайте по посока на стрелката на снимката. Поставете големите си съдове в зоната, която ще бъде създадена. Повдигнете проводниците нагоре, за да ги върнете в изправено положение.

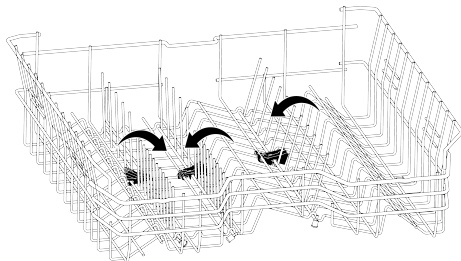

i Задържането на проводниците от краищата и поставянето им в хоризонтално положение може да ги накара да се огънат. Поради тази причина задръжте проводниците в средата от основите им и ги избутайте по посока на стрелката, като ги поставите в хоризонтално или вертикално положение.

6.25 Кошница за прибори за хранене на тавана

(В зависимост от модела)

Таванната кошница за прибори за хранене е предназначена да измиете съдовете си като вилици, лъжици и т.н., като ги поставите между гребените на тавата.

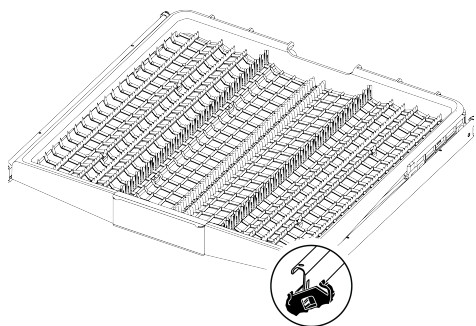

6.26 Кошница за прибори за хранене на тавана

(В зависимост от модела)

Таванната кошница за прибори за хранене е предназначена да измиете съдовете си като вилници, лъжици и т.н., като ги поставите между гребените на тавата.

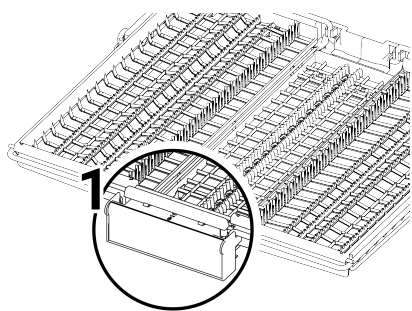
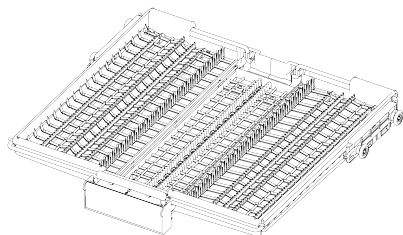

При модели с функция за частично движение, чрез натискане на лоста (1), разположен на дръжката, тавата в средната част на кошницата се спуска

до долната позиция, а дясната и лявата страна могат да се използват подвижно чрез отключване на системата. Пространството, освободено от страничните тави, позволява товаренето на високи предмети в горната кошница.

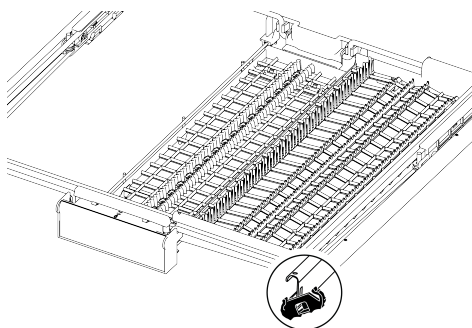
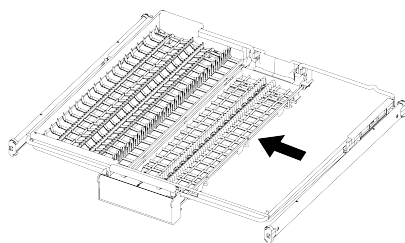

Когато средната тава е в долно положение, на тавата могат да се натоварят високи съдове като чаши за кафе, черпаци и др. Когато страничните тави почиват на двата ръба, дръжката може да бъде издърпана, за да се повдигне средната тава и да се заключи системата.

6.27 Кошница за прибори за хранене на тавана [Soft Spike]

(в зависимост от модела)

Гребените са оптимизирани върху тавата за прибори, за да поддържат специално вилници, лъжици и ножове, със символи, показващи кой тип в идеалния случай трябва да бъде поставен в коя част на тавата.

Лявата тава може да се движи нагоре и надолу чрез издърпване или натискане надолу на дръжката. Когато са в долна позиция, чашите могат да бъдат поставени на тази тава за допълнителна гъвкавост.

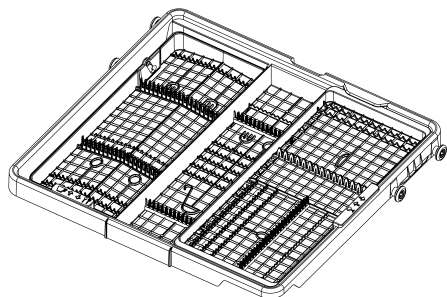

допълнително пространство отдолу, за да позволи поставянето на по-големи чаши в горната кошница и се поддържа от мек шип.

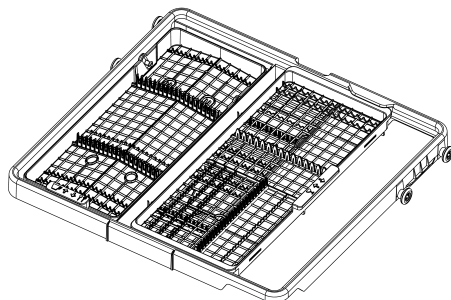

Илюстрация 4: Дясната тава е свободна да се движи странично. Когато дясната тава се премести наляво, тя създава

7 Експлоатация на продукта

7.1 Функциониране на продукта

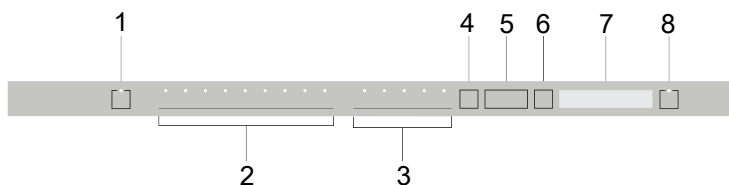

- 1 Бутон за включване/изключване
- 3 Бутон за избор на функция
- 5 Изберете Време на забавяне / Изберете бутони за посока на менюто
- 7 Дисплей

- 2 Бутони за избор на програма
- 4 Бутон за меню
- 6 Бутон за избор/потвърждение
- 8 Клавиш Старт / Пауза / Отказ

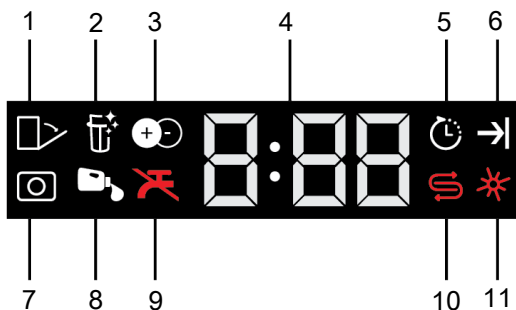

- | | |
|--|--|
| <p>1 Автоматично отваряне на врата (зависи от модела)</p> <p>3 Индикатор за допълнителна функция (зависи от модела / предупреждение за термopомпа)</p> <p>5 Индикатор за забавяне</p> <p>7 Индикатор за почистващ препарат на таблетка (зависи от модела)</p> <p>9 Предупредителен индикатор за прекъсване на водата</p> <p>11 Индикатор за предупреждение за помощ при изплакване</p> | <p>2 Индикатор за почистване на филтъра (зависи от модела)</p> <p>4 Индикатор за време на забавяне / време на цикъл</p> <p>6 Индикатор за приключил цикъл</p> <p>8 Автоматичен индикатор за дозиране на течен/гел почистващ препарат (зависи от модела)</p> <p>10 Индикатор за предупреждение за ниско съдържание на сол</p> |
|--|--|



Първо прочетете главата "Предупреждения за безопасност"!

Когато натиснете бутона за включване / изключване на захранването, в положение ВКЛ индикаторите на екрана се включват. В изключено положение те се изключват.

Бутон за избор на цикъл / отмяна на цикъл

Изберете цикъла, който искате да стартирате от „бутоните за избор на цикъл“ и натиснете бутона. За да отмените текущия цикъл, отворете вратата на съдомиялната машина и натиснете бутона Старт/Пауза/Отказ на цикъла за 3 секунди. Дисплеят показва 0:01 след обратното броене 3 - 2 - 1, затворете вратата на съдомиялната

машина и изчакайте процеса на източване да приключи. Процесът на изхвърляне ще приключи в рамките на 2 минути и съдомиялната машина ще издава звуков сигнал, когато приключи.

Функционални бутони

Когато функционалните бутони бъдат натиснати по време на избора на програма или избора на забавяне, ако избраната от вас програма поддържа избраната от вас функция, ще се чуе положителен звуков предупредителен звук. Когато индикаторът за избраната функция свети, това означава, че функцията е избрана. За да отмените избора на функция, натиснете и задръжте функционалния бутон отново, докато индикаторът на функцията изгасне.

Подготовка на съдомиялната машина

1. Отворете вратата на съдомиялната машина.
2. Заредете вашите съдове, както е описано в ръководството за потребителя.
3. Уверете се, че долните и горните пръскащи рамена се въртят свободно.
4. Добавете достатъчно количество перилен препарат в отделението за перилен препарат.

Избор на цикъл

1. Включете вашата съдомиялна машина, като натиснете бутона Вкл./ Изкл.

2. Проверете индикаторите за ниско съдържание на сол и препарат за изплакване и добавете сол и / или препарат за изплакване, ако е необходимо.
3. Изберете правилния цикъл на измиване за вашите съдове, като вземете предвид информацията за цикъла и таблицата със стойностите на средната консумация.
4. Избраният цикъл започва, когато затворите вратата на вашата съдомиялна машина.

7.2 Таблица с информация за програмата и средни стойности на потреблението

Таблица с информация за програмите и средни разходни стойности

Номер на програмата	0	1	2	3	4	5	6	7	8
Име на програмата	SensorAapt	AquaFlex	Интелязна	Eco *	Delicata	Quick&Shine (#)	Mini (#)	Наимаване	
Температура на почистване	-	50-72 °C	70 °C	50 °C	40 °C	60 °C	35 °C	-	
Степен на замърсяване	-	Това е най-автоматична програма, която анализира количеството на изгоряване и степента на замърсяване в машината и оптимизира температурата и времето за пране с помощта на изкуствен интелект.	Подходящо за силно замърсени съдове, тенджерки и тигани.	Подходящ за миене на съдове с нормално количество почва. Това е най-ефективната програма по отношение на колбираната мощност и консумация на вода. Това се използва за оценка на съответствието с директивата на ЕС за екологичен дизайн.	Специална програма за нежно почистване на деликатни съвълени изделия.	Програма за ежедневно измиване на нормално замърсени чинии по най-бързия начин.	Подходяща за слабо замърсени съдове, които са изчегърани или прекалено почистени.	Подходяща за отстраняване на останките по мърсчи съдове, които ще останат да чакат в машината няколко дена, като по този начин се предотвратява натрупването на лоши миризми.	
Предварително измиване	-	+	+	-	+	-	-	+	
Измиване при Сушене	-	+	+	+	+	+	+	+	
Продължителност (мин)	-	73-174	187	275	120	58	30	15	
Вода (л)	-	8-2.12,4	19	8,9	14,4	11,6	10,8	4	
Енергия (кВтч)	-	0,660-1,113	1,51	0,551	0,92	1,18	0,8	-	
Избираеми функции	-	K	T, S, G, Y, F, R, U, Z, H, M, K	T, E, Y, F, S, R, U, Z, H, M, K	T, E, Y, F, R, Z, B, M, K	T, E, Y, R, Z, B, H, M, K	T, E, Z, B, M, K	-	

Класификация на зареждане: 15

Стойностите на консумация, показани в тази таблица, са определени в лабораторни условия. Могат да съществуват разлики според практическите условия. * За справка програма за тестване. Съгласно EN 50242/60436 трябва да се направят тестове с пълнен контейнер за сол, с пълно отделение за преработка за блясък и тест програма. Стойностите дадени за програми различни от Eco 50°C са само ориентировъчни. (#) Допълнителните функции могат да причинят промени в продължителността на програмата.

7.3 Допълнителни функции

Циклите на съдомиялната машина са разработени така, че да осигурят най-добро почистване, като отчитат вида и количеството на замърсяването, както и свойствата на съдовете, които ще се мият.

Добавени са допълнителни функции, които Ви помагат да пестите време, вода и енергия, както и за по-удобно и хигиенично измиване с персонализираните си настройки.

 Допълнителните функции могат да променят продължителността на избрания цикъл.

 Допълнителните функции не са налични за всички програми. Индикаторът на дадена функция няма да се покаже, ако тя не е налична за програмата.

 Функциите, които могат да се използват в програмите за пране, са показани с букви, например "A, B, D, E, G, F, K..." в "Таблицата с информация за циклите и средните стойности на потребление". Можете да намерите инструкции за използването на тези функции в раздела "Допълнителни функции" на ръководството за потребителя.

 Някои спомагателни функции не могат да се използват заедно. Ако избраната функция не се показва, въпреки че фигурира в таблицата "Информация за цикъла и средни стойности на разхода", можете да я активирате, след като изключите другите спомагателни функции.

За да добавите допълнителни функции към цикъла:

1. Изберете желаната програма за миене.
2. Когато изберете допълнителна функция, индикаторът за допълнителната функция ще светне.

Когато натиснете отново функционалния бутон, индикаторът угасва и изборът се отменя.

Ако вашата съдомиялна машина има функции на подменю в зависимост от модела, вижте инструкциите в раздела за допълнителни функции за тяхното използване.

 Не всички функции, обозначени с букви като 'A, B, D, E, G, F, K.' в таблицата с информация за цикъла и средните стойности на разхода, могат да се използват във вашата съдомиялна машина; функциите, които могат да се използват във вашата съдомиялна машина, са обяснени в раздела за допълнителни функции на това ръководство.

Self Dry Функция (K)

(Зависи от модела)

Функцията "Self Dry на вашата съдомиялна машина повишава ефективността на изсушаване на вашата съдомиялна машина и пести енергия.

Когато активирате тази функция, вратата на вашата съдомиялна машина се отваря автоматично в края на програмата за миене.

Функцията може да удължи продължителността на избрания цикъл до 35 минути.

 Функцията може да удължи продължителността на избрания цикъл до 35 минути.

 Функцията Self Dry използва "пръчки за отваряне на вратата", които отварят вратата на съдомиялната машина в края на цикъла на измиване. Този процес отнема приблизително 2 минути. Ако захванването спре, докато прътите се движат навън, не затваряйте вратата насила. Процесът ще завърши, когато захванването се върне и прътите ще се върнат в първоначалното си положение.

 Ако функцията Self Dry е активна, вратата се отваря автоматично по време на етапа на сушене и цикълът може да продължи. Ако продуктът има екран, обратното броене продължава на екрана при отворена врата, докато процесът на сушене приключи и цикълът приключи.

За да промените настройката:

1. След като включите вашата съдомиялната машина, натиснете бутона Меню за 3 секунди.
2. С бутоните <- и +> стига до позиция на екрана.
3. Изберете една от позициите 0:0 или 0:1 чрез бутона за Избор. В позиция „0:0“, функцията е изключена. В позиция „0:1“ тя е активна.

 Индикацията на вашата съдомиялна Otomatik Kapı Açma може да се направи с буквата „0“ или иконата за отваряне на вратата в зависимост от модела.

4. Излезте от менюто с настройки, като натиснете бутона за меню. Вашите настройки се запазват автоматично.

7.4 Функции

SteamGloss функция (E)

(В зависимост от модела)

Тази функция подобрява ефективността на сушене. Той може да удължи продължителността на програмата до 30 минути.

Функция (и) SilentWash

(в зависимост от модела)

Функцията SilentWash е валидна за 3 програми.

1. Еко
2. Автоматично
3. Интензивно

Когато тези програми се изпълняват с безшумно пране, нивото на звука намалява с 2 DBA и времето за пране се удължава до 68 минути.

Функция TrayWash (U)

(в зависимост от модела)

За да работи тази функция, изберете програмата Intensive 70°C и натиснете функционалния бутон.

Функция Fast+ (F)

(в зависимост от модела)

Тя позволява на избраната програма да се измие при по - високо налягане и температура, съкращавайки времето за измиване и намалявайки количеството вода.

Светлинно отражение върху пода (предупреждение за машинно пране)

(В зависимост от модела)

Вашата машина проектира светлина върху пода по време на цикъла на пране. Светлината се изключва, когато цикълът на пране приключи.

 Когато програмата за измиване се стартира, отражението на светлината върху пода се активира автоматично и свети до края на програмата.

 Светлинното отражение на земята не е функция, която може да бъде отменена от потребителя.

 За напълно вградени модели вратата трябва да бъде монтирана на минимална височина 40 mm над пода, за да се гарантира, че „Предупреждението за машинно пране“ е правилно видимо.

Функция на детергента на таблетката (T)

(в зависимост от модела)

Осигурява по - добро сушене при измиване с многофункционални детергенти, наречени 2in1, 3in1, 4in1, 5in1, all - in - one и др., в зависимост от твърдостта на водата в мрежата. Когато изберете функцията за препарат за таблетки, индикаторът за препарат за таблетки светва.

i В зависимост от системата за управление на вашата машина, ако функцията за детергент за таблетки не е налична в програмата, която сте избрали, индикаторът се изключва. Можете да намерите информация за програмите, в които може да се използва функцията за детергенти за таблетки, в таблицата "Информация за програмата и стойности на средната консумация".

i При някои модели, в зависимост от системата за управление на вашата машина, функцията за детергент за таблетки може да не е налична в програмата, която сте избрали, но индикаторът може да остане осветен, освен ако функцията за детергент за таблетки не е изключена. Можете да намерите информация за кои програми може да се използва тази функция в таблицата „Информация за програмата и стойности на средната консумация“.

i Ако сте използвали функцията за детергент за таблетки при последния си цикъл на измиване, функцията за детергент за таблетки ще остане активна при следващия цикъл на измиване, който изберете.

i Функцията за препарат за таблетки може да увеличи продължителността на програмата до 35 минути.

7.5 Функции под менюто за настройки

(зависи от модела)

Допълнителните функции в менюто с настройки на вашата съдомиялна машина зависят от модела. Натиснете и задръжте бутона за меню за 3 секунди, за да получите достъп до тези функции.

Изберете функцията или настройката, в която искате да направите промени, с бутоните <- и +>.

i При някои модели просто трябва да натиснете бутона за меню 1 път, за да влезете в менюто с настройки.

Променете функцията или настройката, която искате да направите, с бутона за избор и изключете съдомиялната машина, за да запазите настройките.

Функции на подменюто:

(зависи от модела)

Self Dry Функция Изключено / Включено



Функция за детергент на таблетки
Изключено / Включено:



Допълнителна функция Изкл./Вкл.:
(зависи от модела)



7.6 Промяна на нивото на предупредителния тон

1. След като включите вашата съдомиялната машина, натиснете бутона Меню за 3 секунди.

 При някои модели просто трябва да натиснете бутона за меню 1 път, за да влезете в менюто с настройки.

2. Натиснете бутоните <- и +>, за да преминете към позицията "L:" на дисплея.

3. Всеки път, когато натиснете бутона за избор, предупредителната сила на звука се променя на "S:0" изключено, "S:1" средно, "S:2" високо.

4. Изключете вашата съдомиялна машина с бутона за включване / изключване, за да запазите.

 Вашата съдомиялна машина е фабрично настроена на "S:2".

7.7 Програмиране на времето за пране

Забавяне

Ако се прилага график за икономично таксуване за захранване във вашия регион, можете да използвате функцията за забавяне, за да измиете чиниите си в съответните часове.

Можете да отложите началния час на цикъла, който сте избрали, до 24 часа.

1. Натиснете бутона за отлагане, след като изберете цикъла на пране и други допълнителни функции.

2. Когато натиснете бутона за забавяне, "0:30" се показва на информационния ред на екрана и индикаторът за забавяне започва да мига.

3. Задайте желанния период, като натиснете бутона за забавяне. Всеки път, когато натиснете бутона, времето се увеличава на стъпки от 30 минути до 6 часа и след това на стъпки от 1 час до 24 часа.

4. Затворете вратата на вашата съдомиялна машина след закъснението. Цикълът ще започне автоматично, когато периодът на забавяне приключи.

Промяна на настройките, докато е активна функцията за забавяне

Не можете да правите промени в цикъла на измиване, допълнителни функции или в периода на отлагане, докато функцията отлагане е активна.

 Не е възможно да настроите/промените цикъла и спомагателните функции след началото на цикъла.

За да отмените функцията за забавяне

Отворете вратата на съдомиялната машина и натиснете бутона Избор на Цикъл / Отмяна на цикъл за три секунди. След обратното отброяване 3 - 2 - 1, дисплеят ще покаже 0:01, затворете вратичката на съдомиялната машина и изчакайте, докато процесът на източване приключи. Процесът на изхвърляне ще приключи в рамките на 2 минути и съдомиялната машина ще издава звуков сигнал, когато приключи.

 Функцията за забавяне не може да се настрои, след като цикълът е започнал.

7.8 Стартиране на цикъла

Затворете вратичката на съдомиялната си машина, за да стартирате съдомиялната машина, след като изберете програма и допълнителни функции.

 Съдомиялната машина омекотява водата според твърдостта на главната вода. Времето на цикъла на измиване може също да се промени, докато цикълът се изпълнява в резултат на стайната температура, температурата на водата в мрежата и количеството съдове.

 Внимавайте да не отваряте вратата, докато съдомиялната машина работи. Внимавайте, тъй като може да излезе пара, когато отворите вратата на съдомиялната машина.

 За да се гарантира, че останалата вода по съдовете и вътре в машината е напълно изцедена и че препаратът е отстранен след операция на изплакване, възобновява работата си в цикъл на сушене, след кратка безшумна пауза известно време

7.9 Отмяна на цикъла

Отворете вратата на съдомиялната машина и натиснете бутона Избор на Цикъл / Отмяна на цикъл за три секунди. След обратното отброяване 3 - 2 - 1, дисплеят ще покаже 0:01, затворете вратичката на съдомиялната машина и изчакайте, докато процесът на източване приключи. Процесът на изхвърляне ще приключи в рамките на 2 минути и съдомиялната машина ще издава звуков сигнал, когато приключи.

 Препаратите за миене или за изплакване може да останат вътре в съдомиялната машина и / или съдовете, които се мият, съгласно стъпката на програмата, която сте отменили.

7.10 Индикатор за предупреждение за ниско съдържание на сол

Проверете индикатора за ниско съдържание на сол на екрана на съдомиялната машина, за да разберете дали в съдомиялната машина има омокотяваща сол. Добавете сол в резервоара за сол, когато светне индикаторът за ниско ниво на сол на дисплея.

 Разделът Система за омокотяване на водата описва как да зададете нивото на твърдост на водата.

7.11 Индикатор за предупреждение за помощ при изплакване

Проверете индикатора за ниско ниво на помощта за изплакване на екрана на съдомиялната машина, за да видите дали имате достатъчно помощ за изплакване в съдомиялната машина. Добавете препарат за изплакване в резервоара за препарат за изплакване, когато индикаторът за ниско ниво на сол на дисплея светне.

7.12 Настройка на количеството препарат за изплакване

1. След като включите вашата съдомиялната машина, натиснете бутона Меню за 3 секунди.

 При някои модели просто трябва да натиснете бутона за меню 1 път, за да влезете в менюто с настройки.

2. С бутоните <- и > стига до позиция "P:" на екрана.

3. Задайте правилно ниво с бутона Избор.

4. Изключете вашата съдомиялна машина с бутона за включване / изключване, за да запазите.

Не прилага препарат за изплакване в положение P: 0 по време на програмата за измиване.

Поставя 1 доза препарат за изплакване в позиция P:1.

Поставя 2 доза препарат за изплакване в позиция P:2.

Поставя 3 доза препарат за изплакване в позиция P:3.

Поставя 4 доза препарат за изплакване в позиция P:4.

7.13 Край на програмата

Когато избраният от вас цикъл приключи, звуково предупреждение ще ви уведоми да изключите съдомиялната машина.

Това звуково предупреждение се повтаря на редовни интервали, докато вашата съдомиялна машина се изключи.

Индикаторът за край на програмата светва, когато програмата за миене приключи.

1. Отворете капака на съдомиялната машина.
2. Натиснете бутона за включване/ изключване, за да изключите вашата съдомиялна машина
3. Спрете крана.
4. Изключете съдомиялната машина от контакта.

За да пести енергия, съдомиялната машина се изключва автоматично в края на цикъла или ако цикълът не е стартиран.

След измиване оставете съдовете в съдомиялната машина за около 15 минути да изстинат. Съдовете ви ще изсъхнат по-бързо, ако затворите наполовина капака на вашата съдомиялна машина в този период. Това ще подобри ефективността на сушене на съдомиялната машина.

8 Поддръжка и почистване

8.1 Поддръжка И почистване



Прочетете първо раздел „Инструкции за безопасност“!



Изключете съдомиялната и изключете крана преди почистване.



Не използвайте абразивни материали при почистване.



Почиствайте филтъра и пръскащите рамена поне веднъж седмично за ефективна работа на съдомиялната машина.

Редовното почистване ще удължи експлоатационния живот на продукта и ще намали често срещаните проблеми.

Почистване на външната повърхност на съдомиялната

Внимателно избършете външната страна на съдомиялната машина и уплътненията на вратите с деликатен почистващ препарат и влажна кърпа. Избършете „контролния панел“ само с леко влажна кърпа.

Почистване на вътрешността на съдомиялната машина

Почиствайте съдомиялната всеки месец с миеш препарат или специални почистващи препарати за съдомиялна машина, като пускате съдомиялната машина по време на цикъла, работещ при възможно най - висока температура.

Това ще помогне да се отстранят отломките и варовиковите котли от вътрешността на съдомиялната машина. Ако в съдомиялната остане вода, източете водата от съдомиялната, като следвате процедурата в раздел „Отмяна на цикъла“. Ако водата не може да се източи, отстранете филтрите, както е описано в раздел „Почистване на филтрите“, и проверете дъното на съдомиялната за частици мръсотия, които са се натрупали и блокирали водния път, и ги почистете, ако е необходимо.

8.2 Почистване на филтрите

(Зависи от модела)

Почиствайте филтрите поне веднъж седмично за ефективна работа на съдомиялната машина. Проверете дали няма остатъци от храна по филтрите. Ако останат остатъци от храна, отстранете филтрите и ги почистете старателно под крана.

1. Отстранете микрофилтъра и грубата филтърна група, като ги завъртите обратно на часовниковата стрелка и ги издърпате.

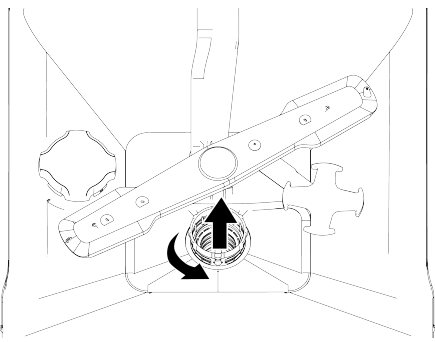

2. Издърпайте металния/пластмасовия филтър (3).

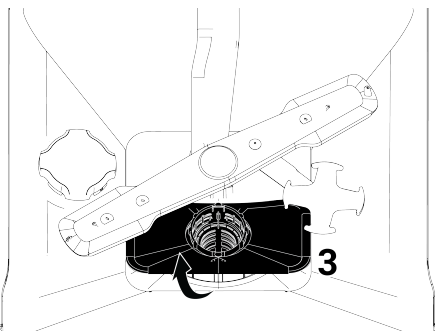

3. Натиснете двете ключалки на грубия филтър навътре, за да отделите грубия филтър от групата.

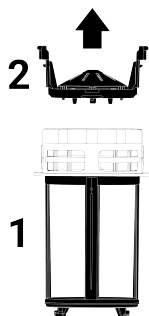

4. Почистете и трите филтъра под крана с четка.
 5. Сменете металния/пластмасовия филтър.
 6. Поставете грубия филтър в микрофилтъра. Уверете се, че е позициониран правилно. Завъртете по часовниковата стрелка, докато щракне.

i Съдомиялната машина не трябва да се използва без филтри.

i Неправилното инсталиране на филтрите ще намали ефективността на прането.

8.3 Почистване на филтъра на маркуча

Съдомиялната машина не може да бъде повредена от замърсявания (пясък, глина, ръжда и др.) от електрическата мрежа или вашата водоснабдителна система чрез филтър във входния маркуч за вода. Проверявайте филтъра и маркуча от време на време и ги почиствайте, ако е необходимо.

1. Изключете крана и разкачете маркуча.
2. След като извадите филтъра от маркуча, почистете го под крана.
3. Поставете почистения филтър обратно на мястото му в маркуча.
4. Прикрепете маркуча към крана.
(зависи от модела)

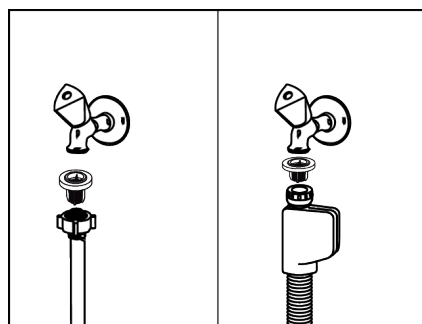

8.4 Почистване на витлата

Почиствайте работните колела поне веднъж седмично, за да осигурите ефективна работа на машината.

Долно витло

Проверете дали долното работно колело (1) отвори са запушени. Ако има запушване, извадете работното колело и го почистете. Можете да свалите долното работно колело, като го издърпате нагоре (в зависимост от модела)

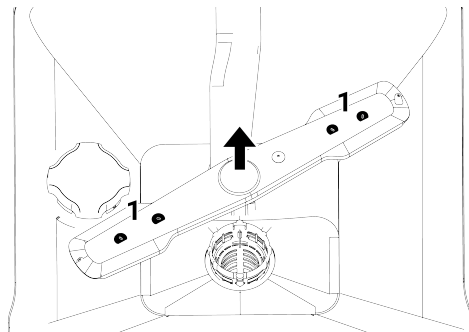

Проверете дали отворите на комплекта на работното колело са запушени. Ако има запушване, извадете комплекта на работното колело и го почистете. (В зависимост от модела)

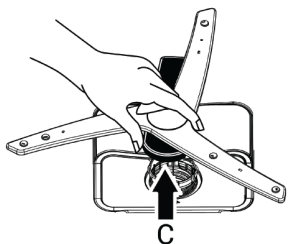

За да извадите и почистите долната група витла, хванете я с една ръка от точките (C), показани на фигурата, и я издърпайте нагоре. След почистване прикрепете отново групата витла, като следвате същите стъпки в обратна посока. (В зависимост от модела)



Не се опитвайте да завъртите витлото, като държите краищата. Опитът да го завъртите за краищата може да доведе до счупване на редукторната система вътре в витлото.

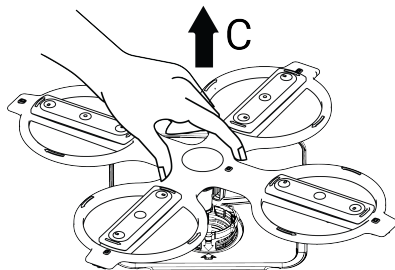

За да извадите и почистите долната група витла, хванете я с една ръка от точките (C), показани на фигурата, и я издърпайте нагоре. След почистване прикрепете отново групата витла, като следвате същите стъпки в обратна посока. (В зависимост от модела)

Горно витло

Проверете дали горните отвори на работното колело (1) са запушени. Ако има запушване, извадете работното колело и го почистете. Можете да свалите горното работно колело, като завъртите гайката му наляво.

Когато закрепвате отново горното витло, не забравяйте да затегнете гайката напълно.

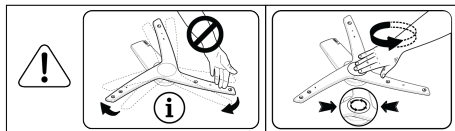

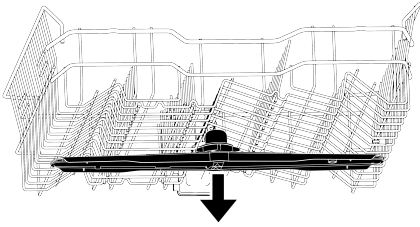
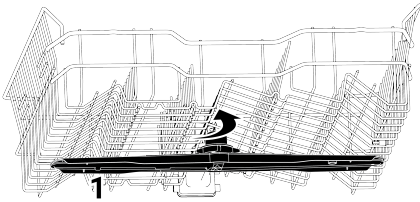

9 Отстраняване на неизправности

9.1 Кодове за грешки, причини и решения

Код на грешка	Причина	Решение
E01 Предупреждение P1 Мига Захранващият LED мига	Неизправност при пълнене с вода в шасито	1-Алгоритъмът за грешка е активиран. 2-Цикълът завършва. Ако виждате грешката непрекъснато, 1-Спрете електричеството. 2-Затворете вентила. 3-Свържете се с оторизирания сервис.
E02 Предупреждение P2 Мига Светва иконата за прекъсване на водоснабдяването. Светодиодът за пране свети.	Грешка при прекъсване на водата	Проверете водоснабдяването.
	Филтърът е блокиран	1-Прекъснете електрическата връзка. 2-Прекъснете връзката с водата. 3-Отстранете маркуча за подаване на вода. 4-Проверете и почистете филтъра. 5-Осъществете връзката с водата. 6-Установете електрическата връзка.
	Други	Ако грешката продължава, 1-Затворете съдомиялната машина. 2-Свържете се с оторизирания сервис.
E06 Предупреждение P2 мига P6 мига	Температурният сензор съдомиялната машината е повреден	Ако виждате тази грешка непрекъснато и ефективността на пране е намалена, 1-Затворете съдомиялната машина. 2-Свържете се с оторизирания сервис.
E07 Предупреждение P2 мига F1 и F2 мига	Разходомерът е дефектен	1-Алгоритъмът за грешка е активиран. 2-Цикълът завършва. Ако виждате грешката непрекъснато, 1-Спрете електричеството. 2-Затворете вентила. 3-Свържете се с оторизирания сервис.



Кодовете за грешки могат да се променят в зависимост от модела.

9.2 Отстраняване на неизправности

Машината не работи.

- Щепселът на електрическата мрежа може да не е включен. >>> Проверете дали щепселът на електрическата мрежа е включен в контакта.
- Възможно е предпазителът да е изгорял. >>> Проверете предпазителите в дома си.
- Възможно е водата да не излиза. >>> Уверете се, че кранът за подаване на вода е отворен.
- Вратата на съдомиялната машината може да е отворена. >>> Уверете се, че вратата на съдомиялната машината е затворена.
- „Бутонът за включване/изключване“ може да не е натиснат. >>> Уверете се, че сте включили съдомиялната машината, като натиснете бутона "Включване/изключване".

Съдовете не са добре измити

- Съдовете са поставени неправилно. >>> Поставете съдовете, както е указано в ръководството за потребителя.
- Не е избран правилният цикъл. >>> Изберете цикъл с по-висока температура и измиване за по-дълго време.
- Съдовете са много замърсени >>> Отстранете грубата мръсотия от вашите съдове със салфетка и след това ги поставете в съдомиялната машината.
- Разпръскващите рамена са заседнали. >>> Преди да започнете цикъла, уверете се, че горното и долното пръскащо рамо се въртят свободно, като ги завъртите с ръка.
- Отворите на разпръскващите рамена са запушени. >>> Горните или долните отвори на разпръскващите рамена може да са запушени с остатъци от храна като лимониви семки. Почиствайте редовно разпръскващите рамена, както е показано в раздел "Почистване и поддръжка".
- Филтрите са запушени. >>> Проверете дали филтърната система е почистена. Почиствайте редовно филтърната система, както е показано в раздела "Почистване и поддръжка".
- Филтрите не са монтирани правилно. >>> Проверете филтърната система и се уверете, че е инсталирана правилно.
- Кошниците са претоварени. >>> Не зареждайте кошниците над техния капацитет.
- Почистващият препарат се съхранява при неподходящи условия. >>> Ако използвате почистващ препарат на прах, не съхранявайте опаковката на почистващия препарат във влажна среда. Ако е възможно, съхранявайте препарата в контейнер за съхранение с капак. Препоръчваме ви да използвате почистващ препарат на таблетки за лесно съхранение.
- Не е добавено достатъчно количество препарат. >>> Ако използвате перилен препарат на прах, поставете количеството перилен препарат, подходящо за нивото на замърсяване на вашите съдове и за дефинициите на циклите. Препоръчваме да използвате почистващи препарати на таблетки, за да постигнете най-добри резултати.
- Недостатъчно количество препарат за изплакване. >>> Проверете предупредителния индикатор за ниско ниво на препарата за изплакване и добавете препарат за изплакване, ако е необходимо. Ако в съдомиялната машината има достатъчно количество препарат за изплакване, увеличете настройката за препарата за изплакване.
- Капакът на отделението за почистващ препарат не е затворен. >>> Винаги затваряйте капака на отделението за почистващ препарат след добавяне на почистващ препарат.

Съдовете не са изсушени

- Съдовете са поставени неправилно. >>> Поставете съдовете си така, че водата да не се събира в тях по време на миене.
- Недостатъчно количество препарат за изплакване. >>> Проверете предупредителния индикатор за ниско ниво на препарат за изплакване и добавете препарат за изплакване, ако е необходимо. Ако в съдомиялната машината има достатъчно количество препарат за изплакване, увеличете настройката за препарат за изплакване.
- Машината се разтоварва веднага след края на цикъла на миене. >>> Не разтоварвайте съдомиялната машината си веднага след края на цикъла на миене. Дръжте вратата откритата и оставете парата да излиза известно време и разтоварете съдомиялната машината, когато съдовете се охладят, така че да могат да се пипат с ръка. Започнете разтоварването от долната кошница. По този начин водата, останала върху който и да е съд в горната кошница, се предотвратява да капе върху съдовете в долната кошница.
- Не е избран правилният цикъл. >>> Ефективността на сушене е ниска, тъй като температурата на изплакване също е ниска при кратки цикли. За по-висока ефективност на сушене изберете по-дълги цикли.
- Използва се таблетен перилен препарат и не е натиснат бутонът за таблетирание >>> Ако съдомиялната машината ви има функция "таблетен перилен препарат", активирайте я, докато използвате многофункционални перилни препарати.
- Качеството на повърхността на кухненските съдове е лошо. >>> Може да постигнете очакваната ефективност на измиване на кухненски съдове с повредени повърхности и използването на такива кухненски съдове не е правилно от гледна точка

на хигиената. Освен това е трудно водата да тече върху повредени повърхности. Не се препоръчва да миете такива кухненски съдове в съдомиялна машина.

- Естествено е да имате притеснения относно сушенето на тефлоновите кухненски съдове. Това състояние е резултат от структурата на тефлона. Тъй като повърхностното напрежение на тефлона и водата е различно, водните частици остават като мъниста върху тефлоновата повърхност.

По съдовете са останали петна от чай, кафе или червило.

- Не е избран правилният цикъл. >>> Изберете цикъл с по-висока температура и измиване за по-дълго време.
- Качеството на повърхността на кухненските съдове е лошо. >>> Когато петна от чай, кафе и други петна, причинени от багрилни материали, проникнат в повредените повърхности, не е възможно да се отстранят такива петна в съдомиялни машини. Може да постигнете очакваната ефективност на измиване на кухненски съдове с повредени повърхности и използването на такива кухненски съдове не е правилно от гледна точка на хигиената. Не се препоръчва да миете такива кухненски съдове в съдомиялна машина.
- Почистващият препарат се съхранява при неподходящи условия. >>> Ако използвате почистващ препарат на прах, не съхранявайте опаковката на почистващия препарат във влажна среда. Ако е възможно, съхранявайте препарата в контейнер за съхранение с капак. Препоръчваме ви да използвате почистващ препарат на таблетки за лесно съхранение.

Петна от варовик остават върху съдовете и стъклените съдове изглеждат замърсени

- Недостатъчно количество препарат за изплакване. >>> Проверете предупредителния индикатор за ниско ниво на препарат за изплакване и

добавете препарат за изплакване, ако е необходимо. Ако в съдомиялната машината има достатъчно количество препарат за изплакване, увеличете настройката за препарата за изплакване.

- Настройката за твърдост на водата е ниска или нивото на солта е недостатъчно. >>> Проверете настройката за твърдост на водата, като измерите точно твърдостта на водата от електрическата мрежа.
- Има изтичане на сол. >>> Внимавайте да не изсипете сол около отвора за пълнене, докато добавяте сол. Уверете се, че капакът на омекотителя за вода е затворен след добавяне на сол. Почистете солта, разсипана в съдомиялната машината, като стартирате цикъла на предмиене. Проверете капака още веднъж в края на цикъла, тъй като частиците сол, останали под капака, ще се разтворят в етапа на предмиене и по този начин капакът може да се разхлаби.

Има различна миризма вътре в съдомиялната машината

- Новите машини имат определена миризма. Тази миризма ще изчезне след няколко цикъла на измиване.
- Филтрите са запушени. >>> Проверете дали филтърната система е почистена. Почиствайте редовно филтърната система, както е показано в раздела "Почистване и поддръжка".
- В резервоара за препарат за изплакване се поставят химикали, които могат да причинят миризма. >>> Не използвайте химикали като оцет, препарати за миене на ръце и препарати за отстраняване на котлен камък.
- Замърсените съдове се съхраняват в съдомиялната машина за 2-3 дни. >>> Ако трябва да стартирате съдомиялната машината веднага след поставянето на съдовете в нея, отстранете замърсяванията по съдовете и пускайте цикъла за предварително измиване без миеш препарат на всеки два дни. Не

затваряйте напълно вратата на съдомиялната машината, за да предотвратите появата на миризма вътре в машината в такива случаи. Можете също така да използвате налични в търговската мрежа дезодоранти и почистващи препарати за съдомиялната машини.

Петна от ръжда, потъмняване, влошаване на повърхността на съдовете

- Има изтичане на сол. >>> Солта може да причини влошаване и корозия на метални повърхности. Внимавайте да не изсипете сол около отвора за пълнене, докато добавяте сол. Уверете се, че капакът на омекотителя за вода е затворен след добавяне на сол. Почистете солта, разсипана в съдомиялната машината, като стартирате цикъла на предмиене. Проверете капака още веднъж в края на цикъла, тъй като частиците сол, останали под капака, ще се разтворят в етапа на предмиене и по този начин капакът може да се разхлаби.
- Солени остатъци от храна са останали по съдовете за дълъг период от време. >>> Ако кухненски съдове, замърсени с такива храни, се съхраняват в съдомиялната машината, замърсяването трябва да се отстрани от повърхността на съда чрез цикъла за предварително измиване или съдовете трябва да се измият без изчакаване.
- В електрическата инсталация няма заземителен проводник. >>> Проверете дали вашата съдомиялната машина е свързана към истинска заземителна линия. В противен случай статичното електричество, генерирано в съдомиялната машината, причинява дъги и вдлъбнатини по повърхността на металните предмети, премахвайки защитния слой на повърхността и причинявайки потъмняване на повърхността.
- Използват се интензивни почистващи препарати като белина. >>> Защитният слой върху металните

повърхности се поврежда, когато влезе в контакт с почистващи препарати като белина, и по този начин губи своя ефект с течение на времето. Не мийте съдовете си с белина. Ако желаете да миете съдовете си с белина, вашата съдомиялна машина трябва да има специално оборудване и функция, която позволява миене с белина. С това оборудване и функция, подходящото количество белина ще бъде взето в средата за измиване в правилната стъпка, след което можем да се възползваме от нейния хигиеничен ефект и да изплакнем съдовете по най-добрия начин.

- Метални предмети, като по-специално ножове, са използвани извън предназначението им. >>> Ако ножовете се използват за цели като отваряне на кутии, защитният слой на краищата им трябва да бъде повреден. Не използвайте метални кухненски съдове извън предназначението им.
- Приборите за хранене са изработени от нискокачествена неръждаема стомана. >>> Неизбежно е такива предмети да ръждясват, затова не трябва да се мият в съдомиялни машини.
- Предварително ръждясалите кухненски съдове се мият в съдомиялна машина. >>> Ръждата върху корозирания артикул може да мигрира към други повърхности от неръждаема стомана по време на миене и да причини появата на ръжда и върху тези повърхности. Такива предмети не трябва да се мият в съдомиялни машини.

Остатъци от почистващ препарат има в резервоара за почистващ препарат.

- Почистващият препарат е поставен много време преди процедурата по измиване. >>> Внимавайте да поставите препаратата точно преди да започнете операцията по измиване.

- Отварянето на капака на резервоара за почистващ препарат е предотвратено по време на операцията на измиване. >>> Поставете съдовете по начин, който не пречи на капака на резервоара за препарат да се отвори и водата от разпръскващите рамена да потече в резервоара.
- Почистващият препарат се съхранява при неподходящи условия. >>> Ако използвате почистващ препарат на прах, не съхранявайте опаковката на почистващия препарат във влажна среда. Ако е възможно, съхранявайте препаратата в контейнер за съхранение с капак. Препоръчваме ви да използвате почистващ препарат на таблетки за лесно съхранение.
- Отворите на разпръскващите рамена са запушени. >>> Горните или долните отвори на разпръскващите рамена може да са запушени с остатъци от храна като лимонови семки. Почиствайте редовно разпръскващите рамена, както е показано в раздел "Почистване и поддръжка".

Шарките и декорациите върху кухненските съдове са изтрити.

- Чаши с шарки и порцеланови изделия с шарка върху покритието не са подходящи за миене в съдомиялна машина. Производителите на стъклени и порцеланови съдове не препоръчват миене на такива съдове в съдомиялна машина.

Съдовете се надраскват.

- Кухненските съдове и аксесоари, изработени от алуминий или съдържащи алуминий, не трябва да се мият в съдомиялна машина.
- Има изтичане на сол. >>> Внимавайте да не изсипете сол около отвора за пълнене, докато добавяте сол. Разпръснатата наоколо сол може да причини надраскване. Уверете се, че капакът на омекотителя за вода е затворен след добавяне на сол. Почистете солта, разсипана в съдомиялната машината, като стартирайте цикъла на предмиене. Проверете капака още веднъж в края

на цикъла, тъй като частиците сол, останали под капака, ще се разтворят в етапа на предмиене и по този начин капакът може да се разхлаби.

- Настройката за твърдост на водата е ниска или нивото на солта е недостатъчно. >>> Проверете настройката за твърдост на водата, като измерите точно твърдостта на водата от електрическата мрежа.
- Съдовете не са поставени правилно. >>> Когато поставяте чаши и други стъклени кухненски съдове в кошницата, не ги подпирайте на други съдове, а на ръбовете на кошницата, на стойките или на опорната тел за стъкло. Когато две чаши или други съдове, които се мият, се ударят една в друга поради въздействието на водата по време на миене, това може да причини надраскване/счупване на повърхностите.
- Върху стъклата остава размазано петно, наподобяващо млечна пръст, което не може да се отстрани при избърсване с ръка. При излагане на светлина се наблюдава синкав/дъгов цвят.
- Използвано е прекалено голямо количество препарат за изплакване. >>> Намалете настройката на препаратата за изплакване. Докато добавяте препаратата за изплакване, винаги почиствайте разлятия препарат за изплакване в околната среда.
- Настъпила е корозия на стъклото поради мека вода. >>> Проверете настройката за твърдост на водата, като измерите точно твърдостта на водата от електрическата мрежа. Не използвайте сол, ако водата от водопровода ви е мека (<5 dH). Използвайте цикли с настройка на по-висока температура (напр. 60-65 градуса) за измиване. Можете да използвате и налични в търговската мрежа препарати за защита на стъклото.

В съдомиялната машината се появява пяна.

- Съдовете се измиват на ръка с препарат за миене на съдове и след това се поставят в машината, без да се изплакват, преди да се поставят в съдомиялната машината. >>> Няма налични характеристики за контрол на пяната в препаратите за миене на съдове, предназначени за ръчно миене. Не е нужно да миете съдовете на ръка с препарат, преди да ги поставите в съдомиялната машината. Просто изплакнете грубата пръст по повърхността на съда с вода или я остържете с хартиена салфетка или вилица.
- Препаратът за изплакване е бил разделен в съдомиялната машината, докато се добавя препарат за изплакване. >>> Внимавайте да не разлеете препарат за изплакване в съдомиялната машината, докато добавяте препарат за изплакване. Почистете разлятия препарат за изплакване с хартиена салфетка/кърпа.
- Капакът на резервоара за препарат за изплакване е оставен отворен. >>> Не забравяйте да затворите капака на резервоара за препарат за изплакване след добавяне на препарат за изплакване.

Счупване на кухненски съдове.

- Съдовете са поставени неправилно. >>> Поставете съдовете, както е указано в ръководството за потребителя.
- Кошниците са претоварени. >>> Не зареждайте кошниците над техния капацитет.
- Водата остава в съдомиялната след края на цикъла
- Филтрите са запушени. >>> Проверете дали филтърната система е почистена. Почиствайте редовно филтърната система, както е показано в раздела "Почистване и поддръжка".
- Дренажният маркуч е запушен/блокиран. >>> Проверете маркуча за източване. >>> Проверете дренажния

маркуч. Отстранете маркуча, ако е необходимо, за да премахнете запушването, и след това го монтирайте отново, както е описано в инструкциите за монтаж.

10 ОТКАЗ ОТ ОТГОВОРНОСТ / ПРЕДУПРЕЖДЕНИЕ

Някои (прости) неизправности могат да бъдат отстранени от крайните потребители, без да предизвикват проблеми с безопасността или опасна употреба, при условие че се извършват в съответствие със следните инструкции. (Вижте раздела „Искам да ремонтирам сам“).

Ето защо, с изключение на частите, посочени в раздела "Искам да ремонтирам сам", които могат да бъдат ремонтирани от крайните потребители, ремонтът в оторизиран сервиз е силно препоръчителен, за да се предотвратят проблеми с безопасността, и е задължителен за продължаване на гаранцията на продукта на Beko

ИСКАМ ДА РЕМОНТИРАМ САМ

Ремонтите, които трябва да бъдат извършени от крайните потребители, могат да бъдат извършени за следните резервни части: Външни източници на захранване, Дистанционно управление. (Актуалният списък с резервни части е наличен на адрес <https://www.beko.com.tr/destek> от 1 март 2021 г.) Освен това, за да се гарантира безопасността на продукта и да се избегне рискът от сериозни наранявания, ремонтите трябва да се извършват съгласно инструкциите в ръководството за употреба или на адрес <https://www.beko.com.tr/destek> За ваша безопасност изключете продукта от електрическата мрежа, преди да извършвате каквито и да било ремонтни дейности.

не носи отговорност за каквито и да било проблеми с безопасността <https://www.beko.com.tr/destek> които могат да възникнат в резултат на ремонтни операции или опити на крайните потребители да ремонтират части,

различни от посочените в ръководствата <https://www.beko.com.tr/destek> за потребителя или в съответствие с инструкциите в Веко адреса на. В такъв случай гаранцията на продукта на Веко ще бъде невалидна.

Поради това на крайните потребители се препоръчва да се въздържат от самостоятелно извършване на ремонтни дейности за части, различни от горепосочените резервни части, и при необходимост да се обърнат към оторизиран сервиз. Подобни опити за ремонт от страна на крайните потребители могат да предизвикат проблеми с безопасността; да повредят продукта и впоследствие да доведат до пожар, наводнение, токов удар и сериозно нараняване на хора.

Ремонтите на следните части, но не само на изброените, трябва да се извършват от оторизирани сервизи: Вътрешно захранване, кондензатори, батерии и акумулатори и др.

Производителят/продавачът не носи отговорност за неспазване на горните изисквания от страна на крайните потребители.

