

beko

Perilica posuđa

Upute za uporabu



BDIS161E0Q

150 0062 2100/ HR/ AA/ 30.09.2025 14:27
7648007335



Molimo, prvo pročitajte ovaj priručnik!

Poštovani korisniče,



zahvaljujemo na odabiru Beko proizvoda. Nadamo se da ćete biti zadovoljni sjajnim rezultatima ovog proizvoda koji je proizveden primjenom visokokvalitetne i najsuvremenije tehnologije. Stoga vas molimo, pročitajte pažljivo ovaj priručnik u cijelosti kao i ostalu isporučenu dokumentaciju prije uporabe proizvoda.

Pridržavajte se svih upozorenja i informacija u korisničkom priručniku. Na ovaj način štitite sebe i proizvod od mogućih opasnosti.

Čuvajte korisnički priručnik za buduću upotrebu. Ako proizvod odlučite proslijediti nekom drugom tada mu proslijedite i ovaj priručnik. U priručniku navedeni su uvjeti jamstva, načini upotrebe i rješavanja poteškoća za vaš proizvod.

Simboli i njihovo objašnjenje

U korisničkom priručniku koriste se sljedeći simboli:

	Opasnost koja može rezultirati smrću ili ozljedom.
	Važne informacija i korisni savjeti o načinu korištenja.
	Pročitajte korisnički priručnik.
NAPOMENA	Opasnost za proizvod ili njegovu okolinu koja može rezultirati materijalnom štetom.

1 Sigurnosne upute.....	4	6.14 Višenamjenska servisna polica za donju košaru/podesiva po visini.....	24
1.1 Predviđena uporaba.....	4	6.15 Polica gornje košare podesiva po visini.....	25
1.2 Sigurnost djece, ranjivih osoba i kućnih ljubimaca.....	4	6.16 Žica boce donje košare.....	26
1.3 Električna sigurnost.....	5	6.17 Višenamjenska servisna polica gornje košare.....	26
1.4 Sigurnost prijevoza.....	6	6.18 Podešavanje visine gornje košare.....	27
1.5 Sigurnost ugradnje.....	6	6.19 Podešavanje visine gornje košare.....	27
1.6 Sigurnost rada.....	7	6.20 Višenamjenska servisna polica gornje košare.....	28
1.7 Sigurnost održavanja i čišćenja....	8	6.21 Sklopive žice gornje košare.....	28
2 Upute za zaštitu okoliša.....	8	6.22 Stropna košara za pribor za jelo ...	29
2.1 Usklađenost s uredbom OEEQ (eng. WEEE) i zbrinjavanje otpada	8	6.23 Donji propeler.....	29
2.2 Informacija o pakiranju.....	9	6.24 Gornji propeler.....	29
2.3 Napomena za ispitne institute.....	9	7 Rukovanje proizvodom.....	29
2.4 Usklađenost sa standardima i informacije o testiranju / EC izjava o sukladnosti.....	9	7.1 Tablica informacija o ciklusu i prosječne vrijednosti potrošnje	30
2.5 Ovaj dio odnosi se na proizvode s funkcijom Wifi.....	9	7.2 Dodatne funkcije.....	32
2.6 Energetska oznaka.....	9	7.3 Funkcije.....	33
3 Tehničke specifikacije.....	10	7.4 Promjena zvuka upozorenja.....	34
4 Općeniti prikaz.....	11	7.5 Praćenje programa.....	34
5 Instalacija.....	12	7.6 Programiranje vremena pranja	35
5.1 Ispravno mjesto instaliranja.....	12	7.7 Pokretanje ciklusa.....	35
5.2 Spajanje na dovod vode.....	12	7.8 Poništavanje ciklusa.....	35
5.3 Spajanje na odvod vode.....	13	7.9 Pokazatelj upozorenja na nisku razinu soli.....	36
5.4 Podešavanje nožica.....	13	7.10 Pokazatelj upozorenja na nisku razinu sredstva za ispiranje.....	36
5.5 Priključivanje na električnu mrežu	14	7.11 Podešavanje količine sredstva za ispiranje.....	36
6 Preliminarno.....	14	7.12 Završetak programa.....	36
6.1 Što učiniti za uštedu energije.....	14	8 Održavanje i čišćenje.....	36
6.2 Sustav omekšavanja vode.....	14	8.1 Održavanje i čišćenje.....	36
6.3 Podešavanje sustava omekšavanja vode.....	15	8.2 Čišćenje filtera.....	37
6.4 Punjenje soli.....	16	8.3 Čišćenje filtra crijeva.....	37
6.5 Deterdžent.....	17	8.4 Čišćenje propelera.....	38
6.6 Polirka.....	19	8.5 ZoneWash Čišćenje prskalice.....	39
6.7 Dijelovi koji nisu prikladni za pranje u perilici posuđa.....	20	9 Rješavanje poteškoća.....	40
6.8 Stavljanje posuđa u perilicu.....	20	9.1 Šifre pogrešaka, uzroci i rješenja..	40
6.9 Košara za jedaći pribor.....	22	9.2 Rješavanje poteškoća.....	40
6.10 Sklopive žice donje košare.....	22	10 ODRICANJE OD ODGOVORNOSTI / UPOZORENJE.....	44
6.11 Sklopive žice donje košare.....	23		
6.12 Košara za jedaći pribor.....	24		
6.13 SoftTouch pribor.....	24		

1 Sigurnosne upute

Ovaj odjeljak sadrži sigurnosne upute koje će vam pomoći u zaštiti od rizika od ozljeda ili oštećenja imovine.

Naša tvrtka neće se smatrati odgovornom za bilo kakvu štetu koja može nastati u slučaju nepoštivanja ovih uputa.

- Postupke ugradnje i popravka uvijek moraju obavljati ovlašteni servisni agenti.
- Koristite samo originalne rezervne dijelove i dodatnu opremu.
- Nemojte popravljati ili mijenjati bilo koju komponentu proizvoda osim ako to nije jasno navedeno u korisničkom priručniku.
- Nemojte vršiti tehničke preinake na proizvodu.

1.1 Predviđena uporaba

Ovaj je proizvod namijenjen za uporabu u domovima i sljedećim vrstama zatvorenih prostora: Na primjer;

- kuhinje za osoblje u trgovinama, uredima i drugim radnim okruženjima;
- seoske kuće;

- prostorije za korištenje gostiju hotela, motela i drugih smještajnih objekata;
- Mjesta u kojima se poslužuje noćenje s doručkom, okruženja poput hostela.
- Proizvod se smije koristiti samo za pranje posuđa u kućanstvu.
- Proizvod nije prikladan za komercijalnu ili javnu uporabu.
- Vijek trajanja proizvoda koji ste kupili je 10 godina. To je razdoblje za koje su rezervni dijelovi potrebni za rad ovog proizvoda kako je definirano.
- Ovaj je proizvod namijenjen za uporabu kod kuće i ispod pulta.

1.2 Sigurnost djece, ranjivih osoba i kućnih ljubimaca

- 8 godina i starija djeca i osobe sa smanjenim fizičkim, osjetilnim i mentalnim sposobnostima, kao i nekvalificirane ili neiskusne osobe mogu koristiti ovaj uređaj pod uvjetom da su pod nadzorom i upućeni u sigurnu uporabu uređaja, kao i na povezane opasnosti.

- Djecu mlađu od 3 godine treba držati podalje od proizvoda, osim pod stalnim nadzorom.
- Djeca se ne smiju igrati uređajem.
- Električni proizvodi opasni su za djecu i kućne ljubimce. Djeca i kućni ljubimci ne smiju se igrati s proizvodom, penjati se na njega ili ulaziti u njega.
- Ne zaboravite zatvoriti vrata proizvoda kada napuštate prostoriju u kojoj se proizvod nalazi. Djeca i kućni ljubimci mogu se zaključati unutar proizvoda i ugušiti.
- Djeca ne smiju čistiti i održavati uređaj bez nadzora.
- Ambalažu držite dalje od djece. Opasnost od ozljeda i gušenja.
- Držite sve deterdžente i aditive koji se koriste u proizvodu izvan dohvata djece.
- Radi sigurnosti djece, odspojite utikač i razbijte mehanizam za zaključavanje prije odlaganja proizvoda.
- Ako je kabel za napajanje oštećen, mora ga zamijeniti ovlašteni servisni centar kako bi se spriječile moguće opasnosti.
- Nemojte stezati kabel napajanja ispod ili iza proizvoda. Ne stavljajte teške predmete na kabel napajanja. Kabel napajanja ne smije se pretjerano savijati ili drobiti i ne smije doći u dodir s bilo kojim izvorom topline.
- Nemojte koristiti produžni kabel, višestruke utičnice ili adaptere za rukovanje proizvodom.
- Prijenosne višestruke utičnice ili prijenosni izvori napajanja mogu se pregrijati i uzrokovati požar. Stoga nemojte držati višestruke utičnice iza i u blizini proizvoda.
- Utikač mora biti nadohvat ruke. Ako to nije moguće, električna instalacija na koju je proizvod priključen mora biti opremljena uređajem (osiguračem, prekidačem, prekidačem itd.) koji je u skladu s električnim propisima i odvaja sve polove iz električne mreže.
- Ne dodirujte utikač mokrim rukama.
- Kad izvlačite utikač iz utičnice, povucite ga za utikač, a ne za kabel.

1.3 Električna sigurnost

- Proizvod se ne smije priključiti tijekom instalacije, održavanja, čišćenja, popravka i transporta.

1.4 Sigurnost prijevoza

- Prije transporta proizvoda odspojite utikač i odspojite priključke za odvod i dovod vode. U potpunosti ispraznite vodu koja je ostala unutar proizvoda.
- Nemojte nositi proizvod sam jer je težak.

NAPOMENA Nemojte držati vrata ili ploču za pomicanje proizvoda.

NAPOMENA Ako morate premjestiti proizvod, pomaknite ga u uspravan položaj i držite ga za leđa. Naginjanje proizvoda prema naprijed može uzrokovati vlaženje i oštećenje elektroničkih dijelova unutrašnjosti.

NAPOMENA Prilikom postavljanja proizvoda na mjesto nakon ugradnje ili čišćenja, pazite da ne preklopite, ne stegnete ili ne slomite crijeva.

1.5 Sigurnost ugradnje

- Kako bi proizvod bio spreman za uporabu, provjerite informacije u priručniku i uputama za ugradnju kako biste bili sigurni da su električna instalacija, instalacija čiste vode i odvodnja prikladni. U

- suprotnom, nazovite kvalificiranog električara i vodoinstalatera kako biste poduzeli potrebne mjere. Ovi procesi su na trošak kupca.
- Prije ugradnje proizvoda, provjerite ima li oštećenja na proizvodu. Nemojte instalirati proizvod ako je oštećen.
- Nemojte instalirati proizvod na mjestima gdje temperatura padne ispod 0 °C.
- Ne stavljajte proizvod na tepih ili sličnu površinu. To uzrokuje opasnost od požara jer ne može izvući zrak s dna.
- Stavite proizvod na čist, ravan i tvrd pod te ga uravnotežite pomoću podesivih nožica. Ako noge nisu pravilno podešene, vrata se možda neće potpuno zatvoriti i vruća para može izaći. Može uzrokovati ozbiljne opekline i ozljede, a može i oštetiti vaš namještaj.
- Ne postavljajte proizvod u blizini izvora topline (radijatora, štednjaka itd.) i ne postavljajte ga ispod polja za kuhanje na ploči za kuhanje.
- Ako je proizvod namijenjen za uporabu u ormaru/ormaru/modulu, držite vrata ormara otvorena tijekom rada ako

nema praznina kako bi se osigurala dovoljna cirkulacija zraka.

- Spojite proizvod na uzemljenu utičnicu zaštićenu osiguračem u skladu s nazivnim vrijednostima struje navedenim na natpisnoj pločici. Ugradnju uzemljenja neka obavi kvalificirani električar. Nemojte koristiti proizvod bez uzemljenja u skladu s lokalnim/nacionalnim propisima.
- Uključite proizvod u utičnicu u skladu s vrijednostima napona i frekvencije navedenim na natpisnoj pločici.
- Nemojte uključivati proizvod u utičnice koje su labave, iz utičnice, slomljene, prljave, masne, izložene riziku od dodira s vodom (npr. vodom koja može curiti iz radnog stola).

NAPOMENA Moraju se koristiti novi kompleti crijeva isporučeni s proizvodom. Nemojte ponovno koristiti stare sklopove crijeva. Nemojte spajati crijeva.

NAPOMENA Spojite dovodno crijevo izravno na slavinu za vodu. Tlak iz slavine mora biti najmanje 0,03 MPa (0,3 bara) i ne više od 1 MPa (10 bara). Ako tlak vode prelazi 1 MPa (10 bara), mora se ugraditi ventil za

smanjenje tlaka. Maksimalna dopuštena temperatura vode je 25 °C.

- Postavite kabel za napajanje i crijeva tako da nema opasnosti od spoticanja.

1.6 Sigurnost rada

Koristite samo deterdžente, sredstva za ispiranje i aditive namijenjene za perilice posuđa. Nikada ne koristite kemijska otapala u proizvodu. Te tvari predstavljaju opasnost od eksplozije.

Nemojte piti vodu za pranje u proizvodu.

Deterdženti za perilicu posuđa sadrže jake lužine, koje mogu biti izuzetno opasne ako se progutaju. Izbjegavajte kontakt s kožom i očima i ne dopustite djeci da priđu proizvodu kada je poklopac otvoren. Provjerite je li spremnik deterdženta prazan nakon završetka ciklusa pranja. Kada u potpunosti izvučete gornju i donju košaru, vrata proizvoda preuzimaju cijeli teret košara. Nemojte sjediti ili stavljati druge terete na vrata, jer se u protivnom proizvod može prevrnuti.



Maksimalni kapacitet pranja proizvoda: naveden na energetske naljepnici i kartici za brzu uporabu u tablici ciklusa.

Kako biste izbjegli moguće ozljede, uvijek stavite dugo i šiljasto posuđe poput vilica za posluživanje, noževa za kruh itd. u košaru za pribor za jelo s šiljastim krajem prema dolje ili vodoravno na košare za pranje posuđa.

Ako trebate otvoriti vrata dok proizvod radi, pažljivo ih otvorite. Pazite na vruću paru i prskanje vruće vode.

Nemojte rukovati neispravnim ili oštećenim proizvodom.

Odspojite proizvod (ili isključite osigurač na koji je spojen), zatvorite slavinu za vodu i pozovite ovlašteni servis.

Ne stavljajte izvor plamena (goruću svijeću, cigaretu itd.) na proizvod ili blizu njega. Ne stavljajte zapaljive/eksplozivne materijale u blizinu proizvoda.

Nemojte se penjati na proizvod.

Odspojite uređaj s napajanja i isključite slavinu kada ga nećete koristiti dulje vrijeme.

2 Upute za zaštitu okoliša

2.1 Usklađenost s uredbom OEE0 (eng. WEEE) i zbrinjavanje otpada

Ovaj proizvod ne sadrži štetne i zabranjene tvari koji su specificirani u dokumentu „Uredba o gospodarenju otpadnom električnom i elektroničkom opremom“

Ovaj proizvod dizajniran je za rad do 2000 m nadmorske visine.



1.7 Sigurnost održavanja i čišćenja



Nemojte prati proizvod prskanjem ili polijevanjem vodom.



Nemojte koristiti oštre ili abrazivne alate za čišćenje proizvoda. Nemojte koristiti materijale kao što su sredstva za čišćenje u kućanstvu, deterdženti, plin, benzin, alkohol, vosak itd.



Nosite rukavice koje ste nosili prilikom čišćenja proizvoda.



Pazite na moguće ozljede prilikom čišćenja oštih površina na stražnjoj strani proizvoda!

PAŽNJA! Ne zaboravite vratiti filter uređaja nakon čišćenja. U suprotnom, pumpe se mogu začepiti i proizvod se može oštetiti.

Unutarnje osvjetljenje



Obratite se servisu kada trebate zamijeniti LED/žarulju koja se koristi za rasvjetu prema modelu vašeg stroja.

kojeg je objavilo Ministarstvo okoliša i urbanizacije Republike Turske. Usklađeno s Uredbom OEE0 (eng. WEEE)



Ovaj proizvod izrađen je od visokokvalitetnih dijelova i materijala koji se mogu reciklirati i ponovo koristiti. Stoga, na kraju vijeka trajanja ne zbrinjavajte ovaj proizvod s

komunalnim otpadom ili drugim otpadom. Odnosite ga u sabirni centar za recikliranje električne i elektroničke opreme. Za ova sabirna mjesta upitajte lokalne vlasti na vašem području. Pomozite zaštititi okoliš i prirodne resurse tako što ćete reciklirati iskorištene proizvode. Prije zbrinjavanja proizvoda, odspojite utikač iz utičnice radi sigurnosti djece i slomite mehanizam za zaključavanje vrata kako se ne bi mogla koristiti.

2.2 Informacija o pakiranju

Pakiranje proizvoda izrađeno je od materijala koji se mogu reciklirati u skladu s nacionalnim zakonodavstvom. Ambalažni materijal ne zbrinjavajte zajedno s komunalnim i drugim otpadom, odnesite ga u sabirne centre za ambalažni materijal koje su odredile lokalne vlasti.

2.3 Napomena za ispitne institute

Informacije potrebne za testove radne učinkovitosti dostupne su na zahtjev. Svoj zahtjev možete poslati na dolje navedenu adresu e-pošte: dishwasher@standartloading.com

U poruci e-pošte s upitom svakako navedite svoje kontak podatke, poput šifre, inventurnog broja i serijskog broja proizvoda koji se testira. Šifra proizvoda, inventurni broj i serijski broj mogu se pronaći na tipskoj oznaci pričvršćenoj na bočnoj strani vrata

2.4 Usklađenost sa standardima i informacije o testiranju / EC izjava o sukladnosti

C Razvoj, proizvodnja i prodaja ovog proizvoda odvijaju se u skladu sa sigurnosnim propisima svih relevantnih direktiva Europske zajednice. 2014/35/EU, 2014/30/EU, 93/68/EC, IEC 60436 / EN 60436

2.5 Ovaj dio odnosi se na proizvode s funkcijom Wifi.

Frekvencijski pojas 2,4Ghz
Maks. snaga vodljivosti : < 100mW
Izjava o sukladnosti za CE Tvrtka Arçelik A.Ş. ovime izjavljuje da je ovaj uređaj u skladu s Direktivom 2014/53/EU.
Cijeli tekst izjave o sukladnosti EU nalazi se na internetskim stranicama:
Proizvodi, adresa
support.beko.com

2.6 Energetska oznaka

 Tehničkim podacima proizvoda možete pristupiti skeniranjem QR koda na energetske oznaci pomoću mobilnog uređaja spojenog na internet.



XXXXXXXXXX (*)



3 Tehničke specifikacije

Maksimalni kapacitet pranja: Navedeno na energetskej naljepnici i kartici za brzo korištenje u tablici ciklusa.
Visina: Za informacije o visini pogledajte priručnik za ugradnju.
Širina: 45
Dubina:55-60
Ulazna el. energije:220-240 V, 50 Hz
Ukupna snaga:1800-2100 W
Snaga grijača:1800 W
Ukupna struja: 10 A *
Snaga pumpe:105 W
Snaga pumpe odvoda. 30 W *
*Za detaljne vrijednosti u vezi s električnom energijom pogledajte nazivnu naljepnicu na vratima perilice posuđa.
Tlak vode 0.3 -10 bar (= 3 – 100 N/cm ² = 0,03-1,0 Mpa)



Tehničke specifikacije mogu se mijenjati bez prethodne obavijesti zbog poboljšanja kvalitete proizvoda.



Slike u ovom priručniku su shematske i ne moraju točno odgovarati proizvodu.



Navedene vrijednosti s oznakama na uređaju ili u isporučenoj dokumentaciji uređaja su laboratorijska očitavanja u skladu s važećim standardima. Ove vrijednosti mogu se razlikovati ovisno u uvjetima rada i okoliša.

4 Općeniti prikaz

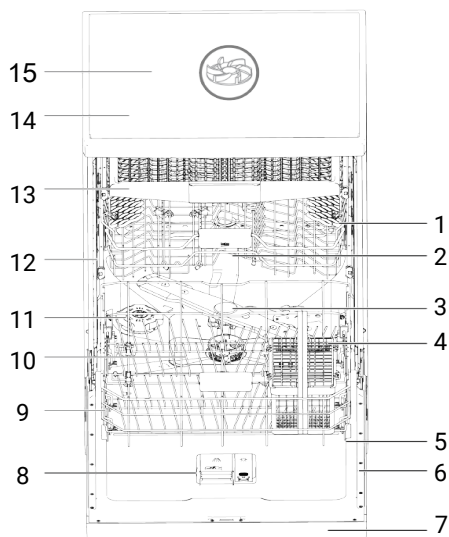

- | | |
|---|--|
| 1 Gornja košara | 2 Gornja prskalica |
| 3 Donja prskalica | 4 Košara za kuhinjski pribor (ovisno o modelu) |
| 5 Vrata | 6 Tipska oznaka |
| 7 Upravljačka ploča | 8 Odjeljak deterdženta |
| 9 Donja košara | 10 Filtri |
| 11 Poklopac odjeljka za sol | 12 Vodilica gornje košare |
| 13 Košara za kuhinjski pribor (ovisno o modelu) | 14 Gornja polica (ovisno o modelu) |
| 15 Gornji impeler (ovisno o modelu) | |

16. Sustav sušenja s ventilatorom (ovisno o modelu)

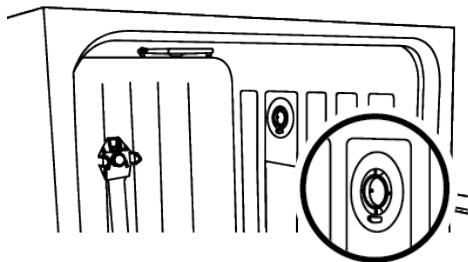

Tipka oznaka razlikuje se ovisno o modelu.



Ilustracija 1:

5 Instalacija



Prvo pročitajte 'Sigurnosne upute'!

Priprema električne instalacije, instalacije čiste vode i otpadne vode na mjestu gdje će se proizvod postaviti je odgovornost kupca. Prije nego pozovete ovlaštenu servisnu ekipu kako bi se proizvod pripremio za uporabu, ako električna instalacija, instalacija za čistu vodu i odvod vode nisu prikladni, nazovite kvalificiranog električara i vodoinstalatera kako bi obavili potrebne pripreme.



Instalaciju i električne priključke mora izvršiti ovlaštenu servisnu ekipu. Proizvođač se ne može smatrati odgovornim za bilo kakvu štetu koja bi mogla nastati radom neovlaštenih osoba.



Prije instalacije proizvoda provjerite je li proizvod oštećen. Ne instalirajte proizvod ako je oštećen. Oštećeni proizvodi predstavljaju opasnost i ugrožavaju vašu sigurnost.



Za samostojeće modele i modele koji se ugrađuju ispod kuhinjske radne površine nemojte ne uklanjati donju zaštitnu oplatu uređaja. To će poništiti jamstvo.

- Prilikom postavljanja proizvoda na mjesto nakon instalacije ili čišćenja, pazite da cijeva za dovod i odvod vode nisu presavijena, priklještena ili oštećena.
- Prilikom postavljanja pazite i nemojte oštetiti dno, cijevi, stijenke, itd. proizvoda. Ne držite vrata ili ploču kako biste pomakli proizvod.

5.1 Ispravno mjesto instaliranja

- Na mjestu instalacije proizvoda ne smiju biti zaključanih, kliznih vrata ili vrata na šarkama koja mogu ograničiti potpuno otvaranje vrata.

- Stavite proizvod na čvrstu i ravnu površinu koja ima dovoljnu nosivost! Postavljanje perilice posuđa na ravnu površinu ključno je za pravilno i čvrsto zatvaranje vrata.
- Ne instalirajte proizvod na mjestima gdje temperatura pada ispod 0 °C.
- Stavite proizvod na čvrsti pod. Ne stavljajte proizvode na čupavi tepih ili slične površine.
- Odaberite mjesto gdje možete lako i brzo stavljati i vaditi posuđe.
- Stavite proizvod blizu slavine i ispustite vodu. Odaberite mjesto proizvoda tako da ga ne mijenjate nakon priključivanja.



Ne stavljajte proizvod na strujni kabel. Kabel se može oštetiti, što može izazvati opasnost od strujnog udara ili požara.

5.2 Spajanje na dovod vode

Kako biste spriječili da prljavština (pijesak, glina, hrđa, itd.) iz gradske mreže ili vodoopskrbnog sustava ošteti perilicu posuđa i posuđe, preporučamo ugradnju filtra na ulazu za dovod vode.

Maksimalna dopuštena ulazna temperatura vode:

- Za modele s funkcijom AquaSafe+ je 60 °C.
- Za druge modele je do 25 °C.

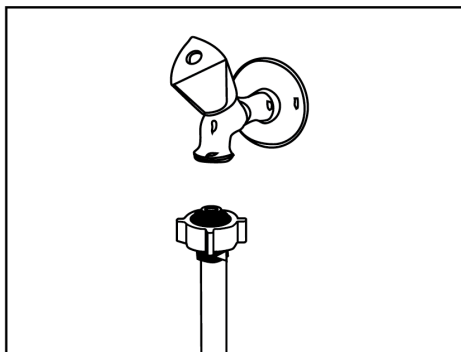

Funkcija AquaSafe+

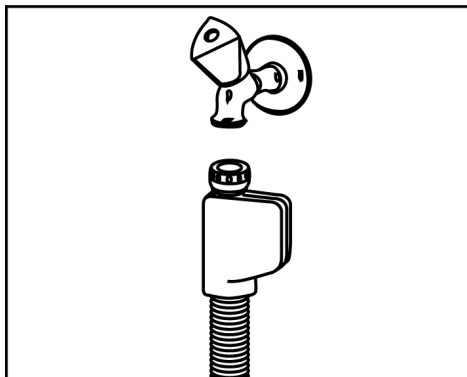

- Zaštitite AquaSafe+ od curenja vode na crijevu za dovod vode. Treba se spriječiti kontakt vode s kutijom za ventile sustava. U protivnom se mogu oštetiti električni dijelovi.
- Ne kratite crijevo na bilo koji način niti ga produžujte s dodatnim dijelovima jer crijevo sadrži električne priključke i dijelove.
- Ako je sustav oštećen, iskopčajte proizvod iz zidne utičnice i nazovite ovlašteni servis.

Perilica posuđa ne smije se spajati na uređaj za grijanje vode ili grijače tekuće vode.

NAPOMENA Na novom proizvodu ne koristite staro ili korišteno crijevo za dovod vode. Koristite novo crijevo za dovod vode isporučeno s perilicom posuđa. Ne spajajte crijeva.

NAPOMENA Crijevo za dovod vode spojite izravno na slavinu za vodu. Tlak vode iz slavine treba biti minimalno 0,3, a maksimalno ne smije biti veći od 10 bara. Ako je tlak vode veći od 10 bara, tada treba instalirati ventil za regulaciju tlaka.

NAPOMENA Crijevo za dovod i odvod vode treba biti dobro pričvršćeno i biti neoštećeno.

NAPOMENA Nakon priključivanja, do kraja otvorite slavinu i provjerite curili voda.

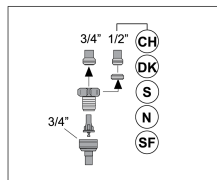
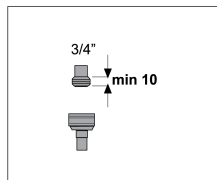

5.3 Spajanje na odvod vode

Crijevo za odvod vode može se spojiti izravno na odvod otpadne vode ili na odvod sudopera. Za detaljnije informacije pogledajte upute za instalaciju isporučene s perilicom posuđa.

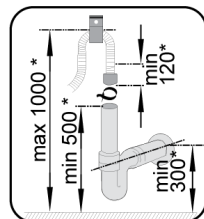
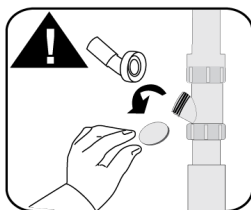
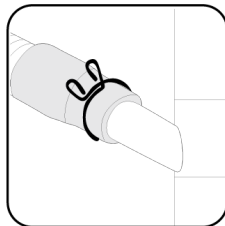
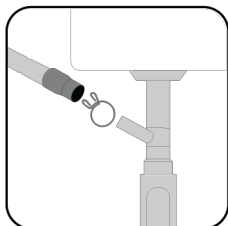

* mm

Odvod otpadnih voda treba se priključiti na kanalizaciju i ne smije se priključiti na površinske vode.

5.4 Podešavanje nožica

Ako se vrata proizvoda ne zatvaraju pravilno ili se tresu kada ih lagano gurnete rukom, to znači da nožice nisu podešene. Podešite nožice proizvoda kako je prikazano u priručniku za instalaciju koji ste dobili s proizvodom.



Vruća para može izlaziti ako vrata perilice posuđa nisu pravilno podešena. Teške opekline mogu izazvati ozljede i oštetiti namještaj.

5.5 Priključivanje na električnu mrežu



Proizvodi spojite na uzemljenu utičnicu zaštićenu osiguračem odgovarajućih vrijednosti navedenih u tablici „Tehničke specifikacije“. Naša tvrtka neće biti odgovorna za štetu nastalu zbog korištenja proizvoda koji nije uzemljen u skladu s lokalnim propisima.

- Priključak mora biti usklađeni s nacionalnim propisima.

- Utikač strujnog kabela mora biti lako dostupan nakon instalacije.
- Spojite uređaj na uzemljenu utičnicu zaštićenu osiguračem od 16 ampera.
- Specificirani napon mora biti jednak naponu električne mreže.



Ne spajate s produžnim kablom ili višestrukim utičnicama.



Oštećeni strujni kabel treba zamijeniti ovlaštenu servis.

6 Preliminarno



Najprije pročitajte odjeljak „Sigurnosne upute“!

6.1 Što učiniti za uštedu energije

Sljedeće informacije pomoći će vam da proizvod koristite na ekološki i energetski štedljiv način.

Očistite sav grubi otpad na posuđu prije nego što ga stavite u stroj.



Ne preporučuje se prethodno čišćenje posuđa prije umetanja u perilicu jer će to uzrokovati potrošnju energije i vode.



Pranje posuđa perilicom posuđa troši manje energije i vode nego ručno pranje.

Nakon što je stroj potpuno napunjen, pokrenite ga.

Prilikom odabira programa obratite pozornost na tablicu "Informacije o programu i prosječne vrijednosti potrošnje". Nemojte koristiti više deterđenta nego što je preporučeno na pakiranju deterđenta.

6.2 Sustav omekšavanja vode

Uređaj ima poseban sustav za omekšavanje vode koji smanjuje tvrdoću vode iz mreže. Ovaj sustav omekšava vodu do potrebne razine za pranje posuđa do željene kvalitete.



Ako je tvrdoća vode iz slavine veća od 7°dH, treba je omekšati. U suprotnom, ioni tvrdoće će se nakupiti na opranim predmetima i mogu utjecati na performanse pranja, poliranja i sušenja stroja.

Podešavanje sustava za omekšavanje vode

Kada je sustav za omekšavanje vode pravilno podešen, učinkovitost pranja će se povećati.

Prvo pročitajte odjeljak o podešavanju sustava za omekšavanje vode.

Regeneracija sustava za omekšavanje vode može se provesti u svim programima tijekom koraka sušenja. Kada se provede proces regeneracije, trajanje, potrošnja energije i vode programa se povećavaju. Za proces regeneracije; kada perilica posuđa radi s dovodom vode od 14 dH u standardnim uvjetima u programu Eco 50°C, učestalost procesa regeneracije, maksimalno dodatno vrijeme, potrošnja vode i energije ovisno o potrošnji vode u programu Eco 50°C navedeni su u donjoj tablici.

Eco 50°C potrošnja vode (l)	... ciklus, a zatim obnova	Dodatno vrijeme (min)	Dodatna potrošnja vode (l)	Dodatna potrošnja energije (kWh)
12,3-14,7	5	5	3.0	0.05
9,6-12,2	6	5	3.0	0.05
9,0-9,5	7	5	3.0	0.05
8,0-9,0	8	5	3.0	0.05
7,0-7,9	9	5	3.0	0.05



Za potrošnju vode u programu Eco 50°C vaše perilice posuđa pogledajte tablicu s informacijama o programu i prosječnim vrijednostima potrošnje koja je navedena u tablici programa.

6.3 Podešavanje sustava omekšavanja vode

Ispravnim podešavanjem sustava omekšavanja vode poboljšat ćete učinkovitost pranja, ispiranja i sušenja perilice posuđa.

PAŽNJA! Za podešavanje sustava, prvo saznajte razinu tvrdoće vode od ovlaštenog servisa u vašoj regiji i podesite ga na sljedeći način.

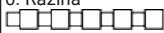
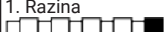
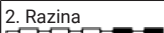
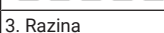
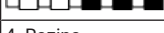
1. Nakon uključivanja perilice posuđa pritisnite i zadržite tipke Delay i Start Wait Cancel.
2. Uključite LED svjetla 9 i 3 pomoću gumba odgode.
3. Razinu tvrdoće vode možete podesiti funkcijskim tipkama.
4. Spremite pritiskom na tipku Uključivanje/ Isključivanje.

Razina tvrdoće	Tvrdoća za englesko područje °dE	Tvrdoća za njemačko područje °dH	Tvrdoća za francusko područje °dF	Indikator razine tvrdoće vode
0. Razina 	0-5	0-4	0-8	LED indikator 0. programa svijetli na razini 1.
1. Razina 	6-9	5-7	9-13	LED indikator 1. programa svijetli na razini 1.
2. Razina 	10-15	8-12	14-22	LED indikator 2. programa svijetli na razini 2.
3. Razina 	16-19	13-15	23-27	LED indikator trećeg programa svijetli na razini 3.
4. Razina 	20-24	16-19	28-34	LED indikator 4. programa svijetli na razini 4.
5. Razina 	25-62	20-50	35-90	Na 5. razini svijetli programska LED DIODA 1,2,3,4.

Tablica 1: Tablica postavki razine tvrdoće vode

Podesite istu razinu tvrdoće koju ste podesili na upravljačkoj ploči pomoću gumba za podešavanje regeneracije. Na primjer, ako je postavka na upravljačkoj ploči 3, podesite gumb postavki regeneracije na 3.

- Ako je tvrdoća vode koju koristite iznad 50°dH (francuski stupanj tvrdoće) ili ako koristite vodu iz bunara, preporučuje se korištenje filtra i pročištača vode.
- Ako je tvrdoća vode koju koristite ispod 7°dH, ne morate koristiti sol u perilici posuđa. U tom slučaju „Svjetlo pokazatelja niske razine soli“ neprekidno će svijetliti na upravljačkoj ploči perilice posuđa.

- Ako je vaša postavka tvrdoće vode na razini 1, „Svjetlo pokazatelja niske razine soli“ neprekidno će svijetliti čak i ako ne morate koristiti sol. Ako dodate sol u ovom položaju, sol se neće potrošiti i lampica neće svijetliti.

i U slučaju preseljenja, trebate ponovno prilagoditi postavku tvrdoće vode na uređaju u skladu s tvrdoćom vode mjesta na koje se selite, uzimajući u obzir gore navedene informacije. Ako je postavka tvrdoće vode vašeg uređaja već podešena, posljednja postavka tvrdoće vode bit će prikazana na zaslonu uređaja.

Mehaničko podešavanje tvrdoće vode

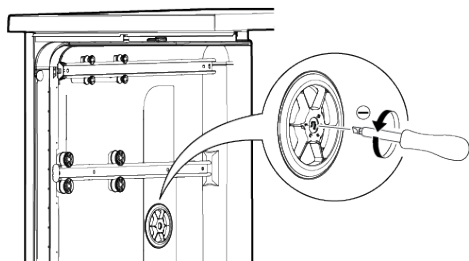

Postavka funkcije za pranje čaša „Glass care“ koristi se za podešavanje razine tvrdoće prethodno omekšane vode za pranje u perilici posuđa. Podešavanje trebate izvršiti u skladu s postavkom tvrdoće vode. Podešavanje trebate izvršiti pomoću odvijača sa širokom, ravnom glavom. Odvijač se koristi za okretanje gumba za mehaničko podešavanje funkcije pranja čaša „Gass care“. Okrenite mehanički gumb u isti položaj na koji je podešena razina tvrdoće vode.

Na primjer,

Podesite gumba za mehaničko podešavanje funkcije pranja čaša „Mechanical glass care“ na položaj 3 za razinu tvrdoće vode „r3“

Podesite gumba za mehaničko funkcije pranja čaša „Mechanical glass care“ na položaj 4 za razinu tvrdoće vode „r4“

6.4 Punjenje soli

Kako bi stroj kontinuirano radio s istim performansama, potrebno je obnoviti sustav za omekšavanje vode. U tu se svrhu koristi sol za perilicu posuđa.

i Koristite samo posebnu omekšavajuću sol proizvedenu za uporabu u perilicama posuđa.

i Preporučuje se upotreba granuliranih ili praškastih soli za omekšavanje u sustavu za omekšavanje vode. Nemojte koristiti kuhinjsku sol, kamenu sol itd. koja se ne otapa u vodi u potpunosti. U suprotnom, performanse sustava mogu se s vremenom pogoršati.

i Odjeljak za sol puni se vodom kada uključite stroj, stoga napunite odjeljak za sol prije pokretanja stroja.

1. Za dodavanje soli za omekšavanje prvo uklonite donju košaru.
2. Otvorite pokrov odjeljka za sol okretanjem u smjeru suprotnom od kazaljke na satu (A).

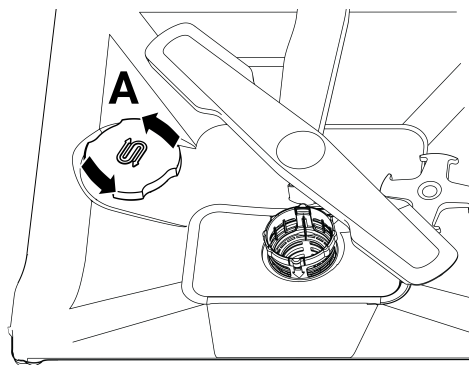

3. Dodajte 1 litru vode u pretinac za sol samo pri prvom uporabi uređaja.

4. Spremnik za sol napunite solju (D). Pomiješajte žlicom kako biste ubrzali otapanje soli u vodi.

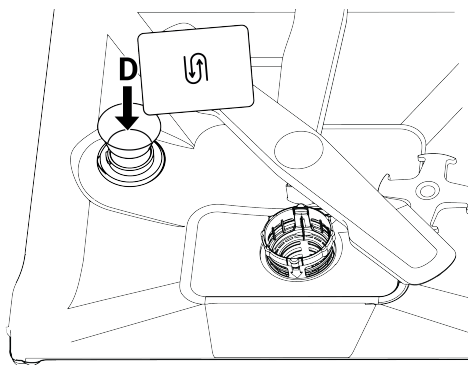

i U pretinac za sol možete staviti oko 2 kg omekšavajuće soli.

5. Kad se pretinac napuni, vratite poklopac i okrenite ga.

i Sol treba dodati neposredno prije pokretanja stroja. Na taj se način prelijevajuća slana voda odmah čisti i sprječava se opasnost od korozije unutar stroja. Ako nećete odmah oprati, pokrenite perilicu praznu i bez deterdženta u najkraćem programu.

i Ovisno o različitim markama soli na tržištu i tvrdoći vode, može biti potrebno nekoliko sati da se sol otopi u vodi. Stoga, nakon što se sol napuni u stroj, "Indikator upozorenja na nedostatak soli" nastavit će svijetliti određeno vrijeme.

6.5 Deterdžent

U uređaju možete koristiti prašak, tekućinu/ gel i deterdžent za tablete.

! Koristite samo deterdžente namijenjene za uporabu u perilicama posuđa. Preporučujemo da ne koristite deterdžente koji sadrže klor ili fosfate jer su štetni za okoliš.

Punjenje deterdženta

Kako biste postigli dobre rezultate pranja i sušenja, obratite pozornost na upozorenja navedena na pakiranju deterdženta. Za dodatna pitanja obratite se proizvođaču deterdženta.

! Ne stavljajte otapala u odjeljak za deterdžent. Postoji opasnost od eksplozije!

Stavite deterdžent u odjeljak za deterdžent neposredno prije pokretanja stroja na sljedeći način.

1. Otvorite poklopac odjeljka za deterdžent tako da gurnete zasun udesno (A).(ovisno o modelu)

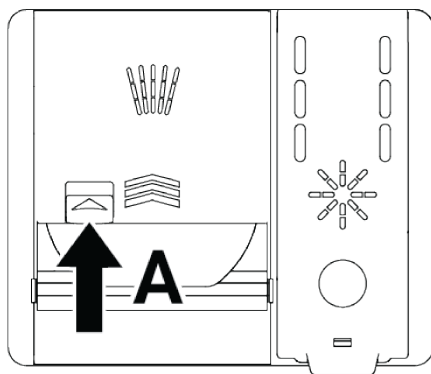
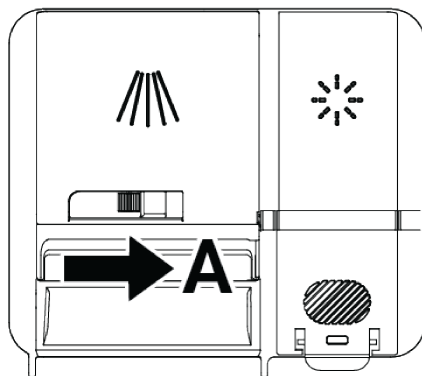

2. Stavite određenu količinu praška, tekućine/gela ili deterdženta za tablete u odjeljak.



Unutar odjeljka za deterdžent nalaze se ravne linije koje će vam pomoći da upotrijebite odgovarajuću količinu deterdženta u prahu. Kad je spremnik za deterdžent pun, potrebno je 45 cm³ deterdženta. Ovisno o razini punjenja stroja i / ili prljavštini posuđa, napunite odjeljak za deterdžent do 15 cm³ ili 25 cm³. U slučaju deterdženta za tablete dovoljna je jedna tableta.

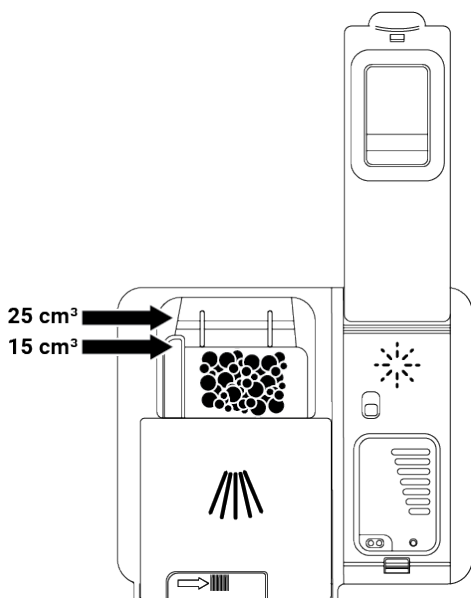

3. Zatvorite poklopac odjeljka za deterdžent tako da ga gurnete u smjeru strelice. Kad se poklopac zatvori, čut će se "klik".

1

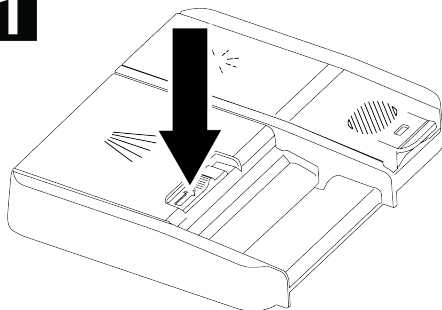

2

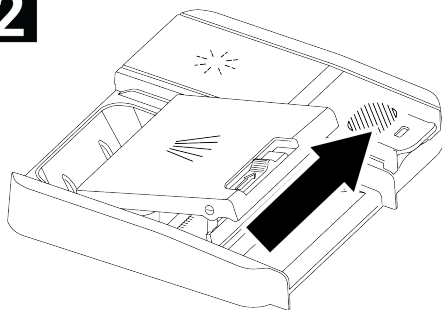

3

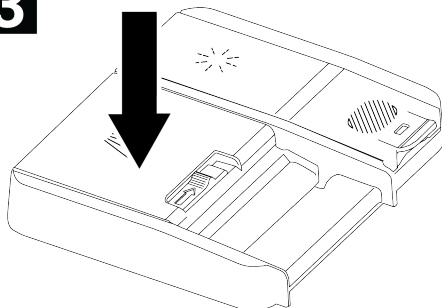

Budući da topljivost deterdženata za tablete varira ovisno o temperaturi i vremenu, svakako koristite prašak ili tekući / gel deterdžent u kratkim programima bez prethodnog pranja.

Deterdženti za tablete

Osim klasičnih deterdženata za tablete, na tržištu postoje i deterdženti za tablete koji sadrže sol za omekšavanje vode i/ili sredstvo za ispiranje. Neki također sadrže

posebne komponente kao što su zaštita od stakla i zaštita od nehrđajućeg čelika. Ove tablete rade do određene razine tvrdoće vode (21°dH). Iznad te razine treba koristiti sol za omekšavanje vode i sredstvo za ispiranje zajedno s deterdžentom za tablete.

Najbolja učinkovitost pranja u perilicama posuđa postiže se odvojenom uporabom deterdženta, sredstva za ispiranje i soli za omekšavanje vode.

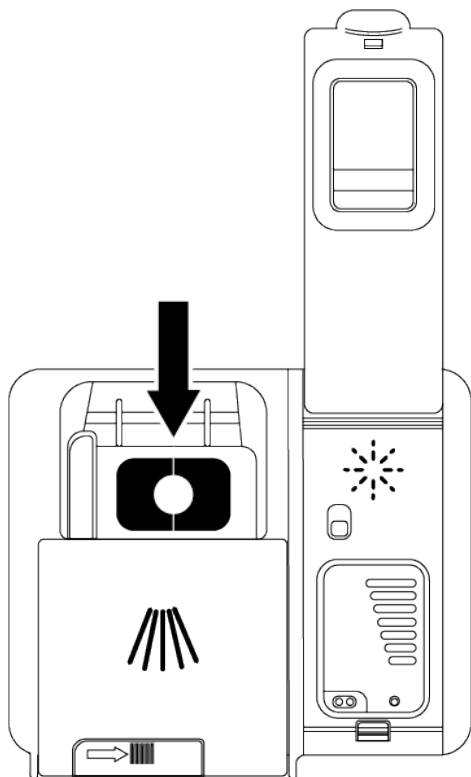

Kada koristite deterdžente za tablete, slijedite upute proizvođača na pakiranju deterdženta.

Ako je vaše posuđe mokro po završetku ciklusa pranja i/ili vidite mrlje od kamenca, posebno na čašama, obratite se proizvođaču deterdženta.

Kad prelazite s deterdženta u tabletama na deterdžent u prahu:

- Provjerite jesu li odjeljci za sol i sredstvo za ispiranje puni.

- Postavite postavku tvrdoće vode u najviši položaj i pokrenite program pranja s praznim strojem.
- Nakon praznog pranja, ponovno podesite postavku tvrdoće vode prikladnu za vašu vodu iz slavine tako da pogledate korisnički priručnik.
- Podesite postavku sredstva za ispiranje na odgovarajući način.

6.6 Polirka

Sredstvo za ispiranje koje se koristi u perilicama posuđa posebna je smjesa dizajnirana za povećanje učinkovitosti sušenja i sprječavanje ostataka vode ili kamenca na opranim predmetima. Stoga treba paziti da u odjeljku sredstva za ispiranje postoji sredstvo za ispiranje i da se koriste samo sredstva za ispiranje proizvedena za uporabu u perilicama posuđa.

Punjenje sredstva za ispiranje

1. Otvorite poklopac sredstva za ispiranje pomoću zasuna.

1

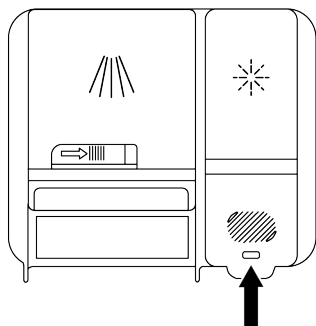

2. Napunite pretinac do **MAKSIMALNE** razine.

2

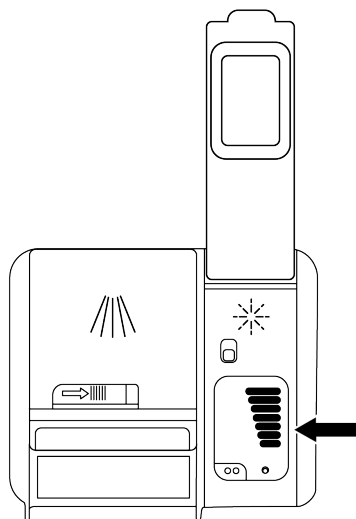

3. Laganim pritiskom zatvorite poklopac odjeljka.

3

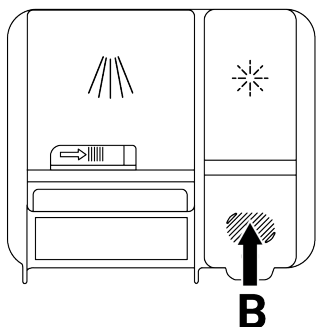

4. Ako nakon pranja na posudu postoje tragovi vode, potrebno je povećati stupanj podešivača, a ako nakon ručnog brisanja ostane plava oznaka, potrebno ju je smanjiti. Ova postavka postavljena je na položaj 3 pri izlasku iz tvornice.



Postavke sredstva za ispiranje objašnjene su pod naslovom "Podešavanje količine sredstva za ispiranje" u radnom dijelu stroja.



Obrišite sva sredstva za ispiranje koja se prolijevaju izvan odjeljka. Slučajno proliveno sredstvo za ispiranje uzrokovat će pjenjenje i smanjiti učinkovitost pranja.

6.7 Dijelovi koji nisu prikladni za pranje u perilici posuđa

- Nikada ne perite posuđe kontaminirano pepelom cigareta, ostacima svijeća, poliranjem, bojom, kemikalijama itd.
- Nemojte prati vilice, žlice i noževe drvenim ili koštanim ručkama, zalijepljenim dijelovima, plastičnim dijelovima koji nisu otporni na toplinu, bakrenim i limenim spremnicima u stroju.



Može se prati u perilici posuđa, kao i pranje ruku, može uzrokovati promjenu boje i zatamnjenje ukrasnih otisaka na porculanu, aluminiju i srebru. Neke osjetljive vrste stakla i kristala mogu s vremenom izgubiti svoju prozirnost. Preporučujemo da obratite posebnu pozornost na to može li se novo posuđe koje kupite prati u perilici posuđa.

6.8 Stavljanje posuđa u perilicu

Ako pravilno postavite posuđe u skladu s kapacitetom pranja vaše perilice posuđa, perilicu ćete koristiti na najbolji način u smislu potrošnje energije, učinkovitosti pranja i sušenja.

- Prije stavljanja posuđa u perilicu sastružite ostatke hrane (kosti, sjemenke voća itd.).
- Ako je moguće, stavite tanke komade uskog tijela u središnje stabljike košara.
- Stavite vrlo prljave i velike predmete u donju košaru, a male, osjetljive i lagane predmete u gornju košaru.
- Postavite duboke posude kao što su zdjele, čaše i lonci s ustima okrenutima prema dolje. To će spriječiti nakupljanje vode u njima.



Kako biste spriječili moguće ozljede, uvijek stavite dugačko i oštro posuđe poput vilica za posluživanje, noževa za kruh itd. u košaru za pribor s oštrim vrhovima okrenutim prema dolje ili vodoravno na košare za posuđe.

Prvo ispraznite posuđe u donjoj košari, a zatim posuđe u gornjoj košari.

Primjeri alternativnog rasporeda košara

Donja košara

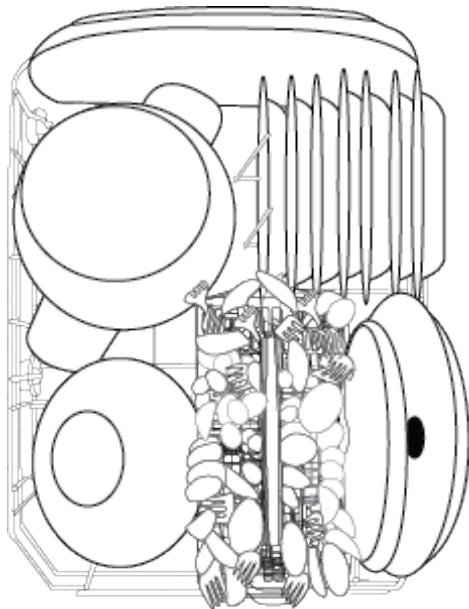

Gornja košara

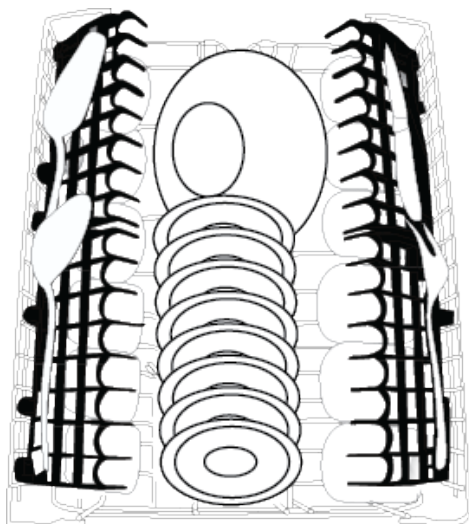
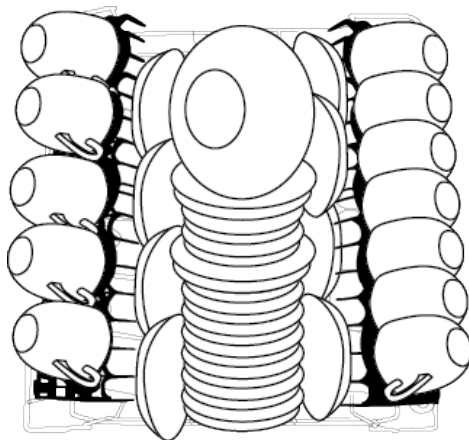

Neispravni položaji

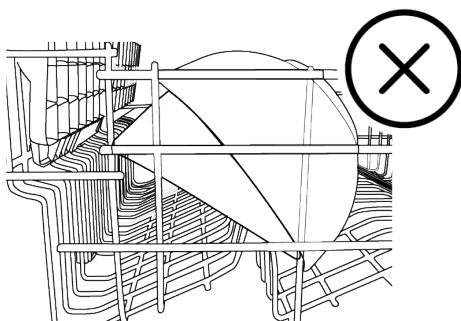
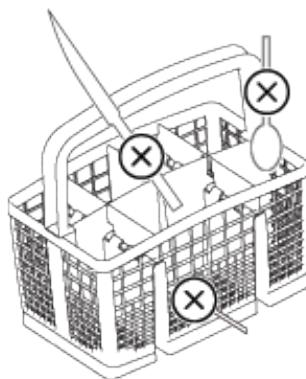

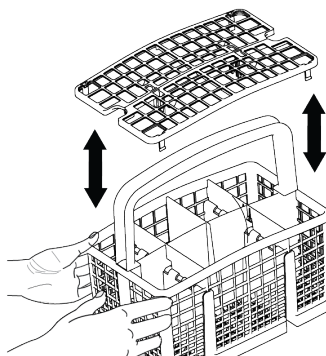
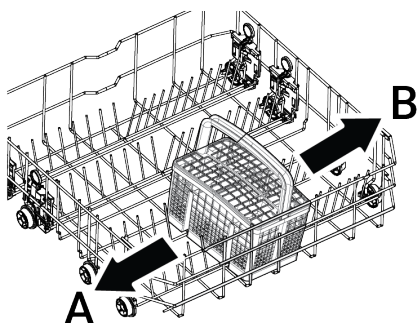
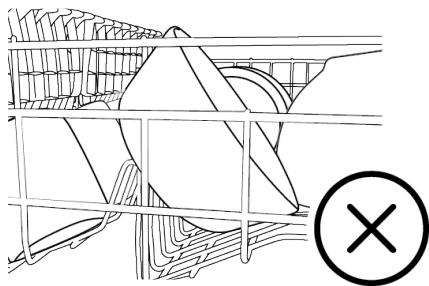
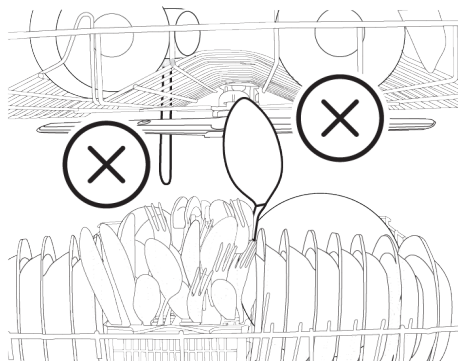

6.9 Košara za jedaći pribor

(ovisno o modelu)

Košara za pribor za jelo posebno je dizajnirana za čišće pranje posuđa kao što su noževi, vilice, žlice itd.

Zahvaljujući pokretnoj (A, B) značajci košare za pribor za jelo, možete stvoriti veće površine i napraviti mjesta za posuđe različitih veličina prilikom stavljanja posuđa u donju košaru.

6.10 Sklopive žice donje košare

(ovisno o modelu)

Četverodijelne sklopive žice u donjoj košari vašeg stroja dizajnirane su kako bi vam omogućile lakše postavljanje velikih predmeta kao što su lonci, zdjele itd. (1,2,3,4). Ako želite, možete stvoriti veće površine presavijanjem svakog komada pojedinačno ili sve odjednom.

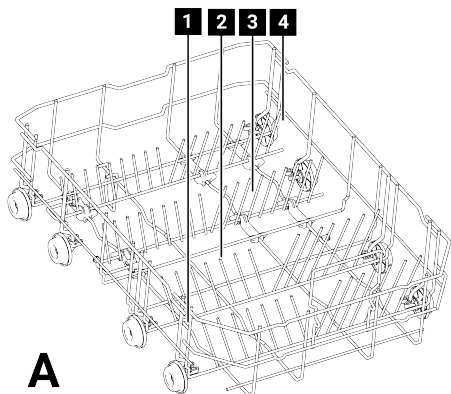

A

Da biste sklopive žice postavili u vodoravni položaj, držite žice u sredini i gurnite ih u smjeru strelica (B). Da biste žice vratili u uspravan položaj, podignite ih. Sklopive žice uklopit će se natrag u kopču.

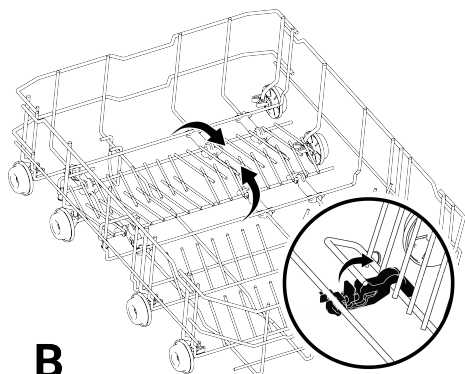

B

i Držanje žica s njihovih krajeva i njihovo postavljanje u vodoravni položaj može uzrokovati njihovo savijanje. Iz tog razloga, bilo bi prikladno držati žice u sredini od njihovih baza i gurnuti ih u smjeru strelice, postavljajući ih u vodoravni ili okomiti položaj.

6.11 Sklopive žice donje košare

(ovisno o modelu)

Dvodijelne sklopive žice koje se nalaze ispod vašeg stroja dizajnirane su tako da vam omogućuju lakše postavljanje velikih predmeta kao što su lonci, zdjele itd. (1,2). Ako želite, možete stvoriti veće površine presavijanjem svakog komada pojedinačno ili sve odjednom.

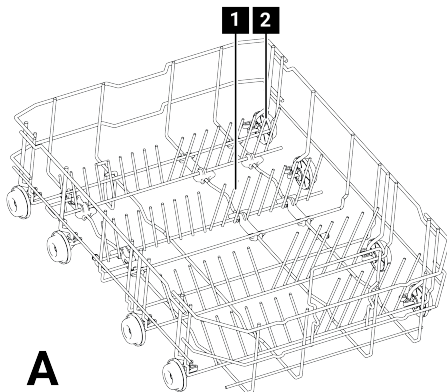

A

Da biste sklopive žice postavili u vodoravni položaj, držite žice u sredini i gurnite ih u smjeru strelica (B). Da biste žice vratili u uspravan položaj, podignite ih. Sklopive žice uklopit će se natrag u kopču.

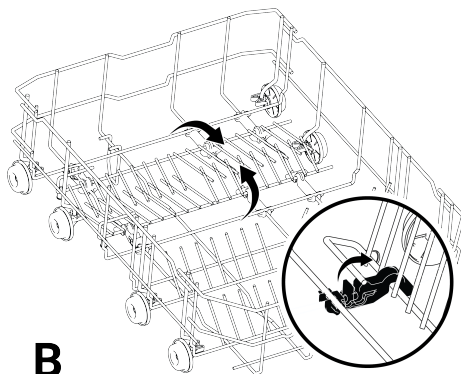

B



Držanje žica s njihovih krajeva i njihovo dovođenje u vodoravni položaj može uzrokovati njihovo savijanje. Iz tog razloga, bilo bi prikladno držati žice u sredini iz njihovih baza i gurnuti ih u smjeru strelice, dovodeći ih u vodoravni ili okomiti položaj.

6.12 Košara za jedaći pribor

(Ovisno o modelu)

Košara za pribor za jelo posebno je dizajnirana za čišće pranje posuđa kao što su noževi, vilice, žlice itd.

Zahvaljujući pokretnoj značajki košare za pribor (A, B), možete stvoriti veće površine prilikom stavljanja posuđa u donju košaru i napraviti mjesta za posuđe različitih veličina. Ako želite postaviti više pribora za jelo, razdjelnike možete preklopiti u stranu. (C)

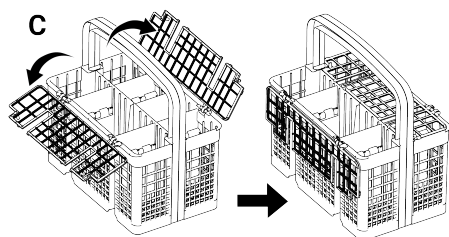
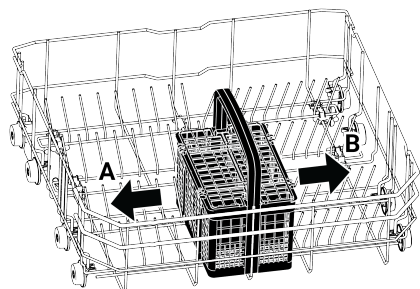

6.13 SoftTouch pribor

(ovisno o modelu)

SoftTouch pribor koji se nalazi u donjoj košari vašeg stroja omogućuje sigurno pranje vaših krhkih naočala.

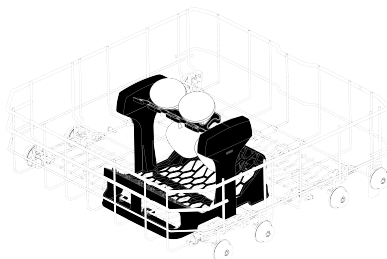

6.14 Višenamjenska servisna polica za donju košaru/podesiva po visini

(ovisno o modelu)

Zahvaljujući ovom dodatku koji se nalazi u donjoj košari vašeg stroja, možete lako oprati dodatne čaše ili predmete kao što su duge kutlače i noževi za kruh.

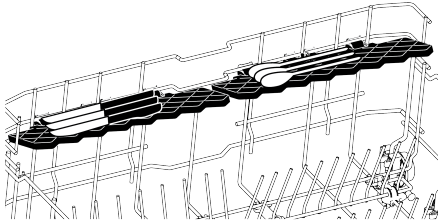
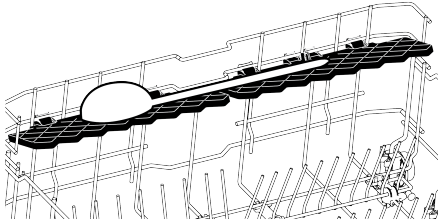
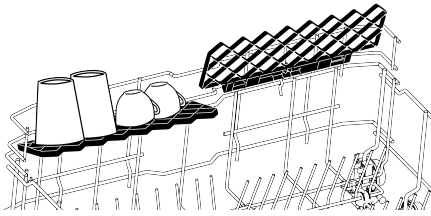

i Police možete koristiti po želji tako da ih postavite gore ili dolje, ili ih možete zatvoriti kako biste stvorili dovoljno prostora u donjoj košari.

! Pazite da ventilator ne udari u posuđe koje stavite na police.

Za dovođenje police u zatvoreni položaj;

1. Preklopite policu (A).
2. Pomaknite policu prema gore (B).
3. Postavite policu u uspravan položaj (C).
4. Pomaknite policu prema dolje i zaključajte je pomoću jezičaka (D).

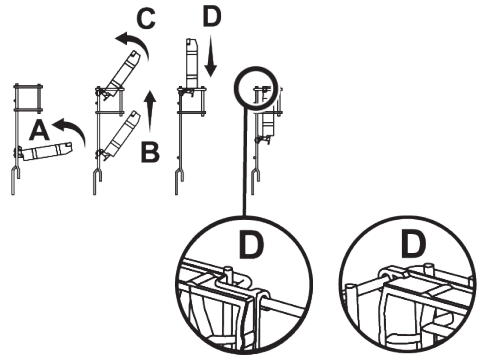

i Policu možete okrenuti u otvoreni položaj istim postupkom u obrnutom smjeru.

Za podešavanje visine police:

1. Preklopite policu (E).
2. Pomaknite policu prema gore (F).

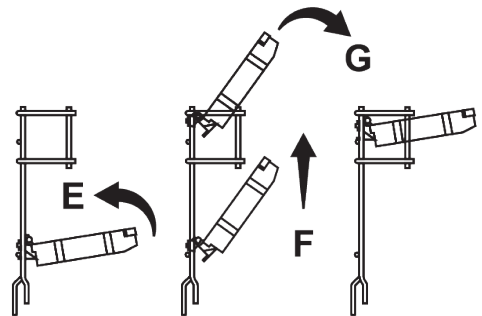

3. Otvorite policu na željenu razinu (G).

6.15 Polica gornje košare podesiva po visini

(ovisno o modelu)

Možete koristiti police podesive po visini u gornjoj košari stroja po želji pomicanjem donjeg i gornjeg dijela prema gore ili dolje u skladu s visinom čaša, šalica itd. (A, B, C).

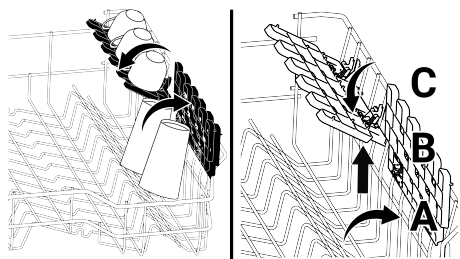

6.16 Žica boce donje košare

(Ovisno o modelu)

Žica za boce dizajnirana je kako bi vam olakšala pranje širokih usta i visokih predmeta. Kada ne koristite žicu za boce, možete je izvaditi iz košare povlačenjem prema van s obje strane (H).

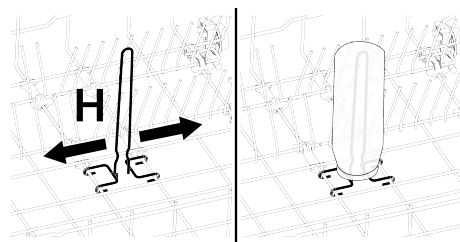

6.17 Višenamjenska servisna polica gornje košare

(Ovisno o modelu)

Zahvaljujući višenamjenskoj servisnoj polici u gornjoj košari vašeg stroja, dugotrajno servisno i kuhinjsko posuđe može se lako utovariti i oprati. Osim toga, dijelovi za pričvršćivanje staklene nožice koji se nalaze na prednjoj strani ovog pribora olakšavaju postavljanje čaša odgovarajuće veličine u gornju košaru.

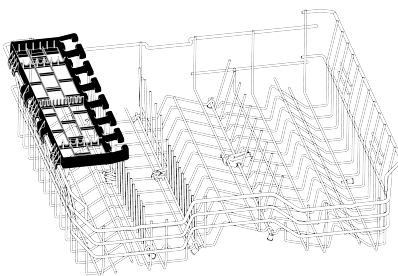

Kada ga ne želite koristiti, možete ukloniti višenamjensku servisnu policu gornje košare tako da je podignete.

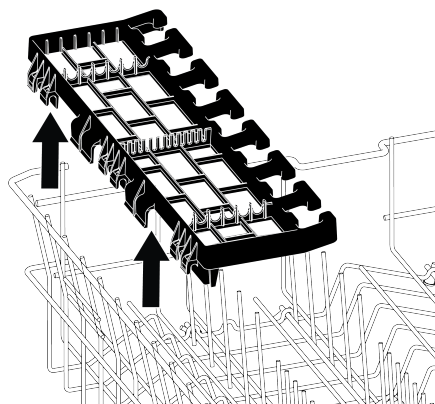

Višenamjensku policu za posluživanje gornje košare možete jednostavno pričvrstiti na rub gornje košare za ponovnu uporabu.

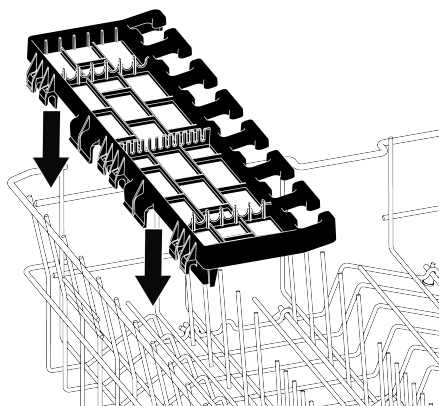

Ilustracija 2:

6.18 Podešavanje visine gornje košare

(Ovisno o modelu)

Mehanizam za podešavanje visine gornje košare dizajniran je za stvaranje velikih površina u gornjim ili donjim dijelovima stroja prema vašim potrebama podešavanjem visine prema gore ili dolje kada je košara prazna ili puna.

Pomoću ovog mehanizma možete koristiti svoju košaru u tri različita položaja: donji, srednji i gornji.

Za spuštanje košare dok je u gornjem položaju;

1. Držite žice gornje košare objema rukama i podignite ručku na mehanizmu prema gore kao što je prikazano na slici (A).
2. Spustite košaru iz trenutnog položaja u donji položaj.
3. Kad košara dosegne donju razinu, otpustite košaru.

Ako visina nije dovoljna, ponovite isti postupak.

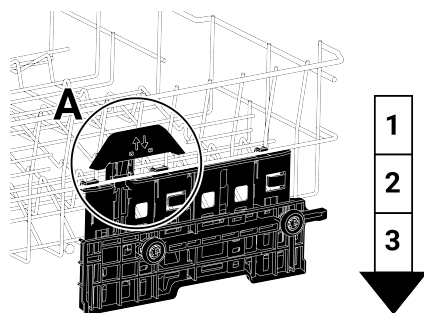

1. Da biste podigli košaru, objema rukama držite žice gornje košare i povucite prema gore dok je košara u najnižem položaju (B).
2. Kada košara dosegne gornju razinu uz zvuk "klik" koji dolazi iz desnog i lijevog mehanizma, otpustite košaru.

Ako visina nije dovoljna, ponovite isti postupak.

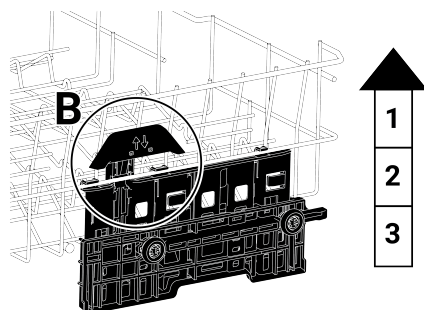

i Mehanizam za pomicanje možda neće ispravno raditi ako je gornja košara preopterećena ili ako raspodjela težine nije uravnotežena. U težim uvjetima postoji opasnost od pada na nižu razinu.

i Provjerite je li mehanizam za podešavanje u istom položaju s desne i lijeve strane gornje košare.

6.19 Podešavanje visine gornje košare

(Ovisno o modelu)

Stavite velike predmete kao što su lonci i sl. u donju košaru. Možete podesiti visinu gornje košare prema veličini posuđa koje ćete prati. Da biste promijenili visinu košare, upotrijebite kotače košare, okrenite držače na kraju gornjih vodilica košare na bočne strane i otvorite ih, izvadite košaru. Promijenite položaj kotača, vratite košaru natrag na vodilicu i zatvorite držače.

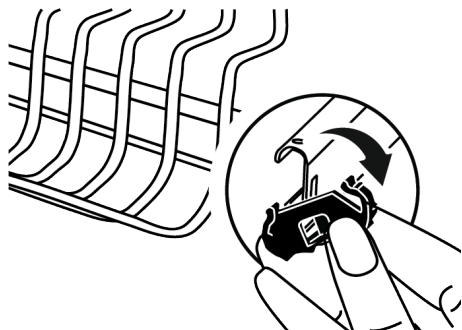

6.20 Višenamjenska servisna polica gornje košare

(Ovisno o modelu)

Zahvaljujući ovom dodatku koji se nalazi u gornjoj košari vašeg stroja, možete lako prati predmete kao što su duge kuglice i noževi za kruh.

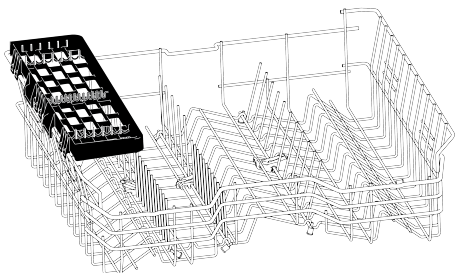

Kada ga ne želite koristiti, možete ukloniti višenamjensku servisnu policu gornje košare tako da je podignete.

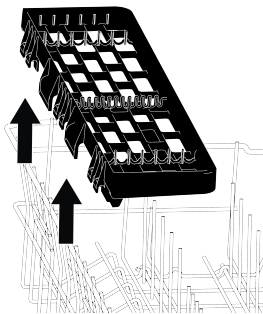

Višenamjensku policu za posluživanje gornje košare možete jednostavno pričvrstiti na rub gornje košare za ponovnu uporabu.

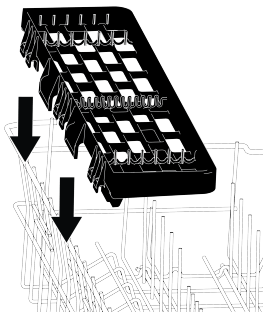

Ilustracija 3:

6.21 Sklopive žice gornje košare

(Ovisno o modelu)

Kada vam je potrebno dovoljno prostora za veliko posuđe u gornjoj košari stroja, možete upotrijebiti sklopive žice.

Da biste sklopive žice doveli u vodoravan položaj, držite žice u sredini i gurnite ih u smjeru strelice na slici. Postavite veliko posuđe na područje koje će se stvoriti. Podignite žice kako biste ih vratili u uspravan položaj.

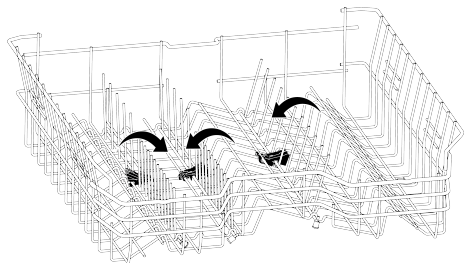

i Držanje žica s krajeva i njihovo postavljanje u vodoravni položaj može uzrokovati njihovo savijanje. Iz tog razloga, držite žice u sredini iz njihovih baza i gurnite ih u smjeru strelice, postavljajući ih u vodoravni ili okomiti položaj.

6.22 Stropna košara za pribor za jelo

(Ovisno o modelu)

Stropna košara za pribor za jelo dizajnirana je za pranje posuđa poput vilica, žlica i sl. stavljanjem između češljeva na pladanj.

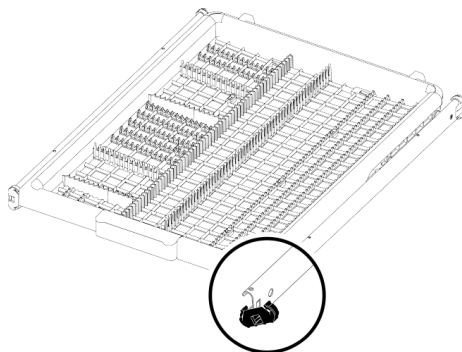

6.23 Donji propeler

Donji rotor pere posuđe u donjoj košari.

6.24 Gornji propeler

Gornji ventilator pere posuđe u gornjoj košari.

7 Rukovanje proizvodom

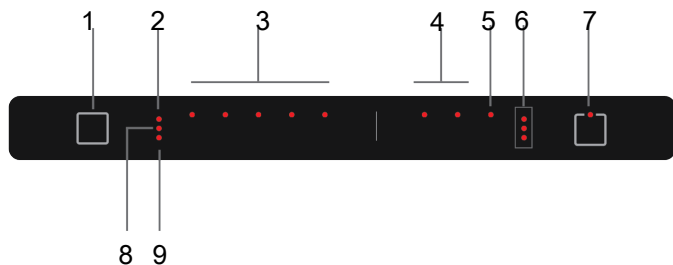

- 1 Gumb uključivanja/isključivanja napajanja
- 3 Pokazatelji ciklusa / upozorenje prejakog protoka vode (P1 treperi)
- 5 Gumb odgode
- 7 Gumb pokreni / pauziraj / poništi
- 9 Pokazatelj upozorenja na prekid dovoda vode

- 2 Pokazatelj upozorenja na nisku razinu sredstva za ispiranje
- 4 Dodatne funkcije
- 6 Pokazatelj odbrojavanja odgode
- 8 Pokazatelj upozorenja na nisku razinu soli



Prvo pročitajte dio „Sigurnosna upozorenja“.

Gumb uključivanja/isključivanja napajanja

Kad pritisnete tipku za uključivanje/isključivanje, vaša perilica posuđa uključuje se s ekociklom u položaju On.

Gumb odabira ciklusa / poništavanja ciklusa

Za odabir ciklusa, pritisnite gumb željenog ciklusa. Pritisnite gumb start/drži/poništi na 3 sekunde i poništite pokrenuti program.

Gumbi funkcije

Kada se gumbi funkcije pritisnu za vrijeme odabira ciklusa ili odabira odgode, ako ciklus kojeg ste odabrali podržava funkciju koju ste odabrali, tada će zasvijetliti svjetlo pokazatelja odabrane funkcije. Za poništenje odabrane funkcije, ponovno pritisnite gumb funkcije.

Pripremanje perilice posuđa

1. Otvorite vrata perilice posuđa.

2. Stavite posuđe kako je opisano u korisničkom priručniku.

3. Pripazite okreću li se slobodno gornja i donja prskalica.

4. Dodajte odgovarajuću količinu deterdženta u odjeljak za deterdžent.

5. Provjerite svijetle li pokazatelji niske razine soli i sredstva za ispiranje te prema potrebi dodajte sol i/ili sredstvo za ispiranje

Odabir ciklusa

1. Perilicu uključite pritiskom na gumb uključivanja/isključivanja.

2. Odaberite odgovarajući ciklus pranja posuđa uzimajući u obzir tablicu informacija o ciklusu i prosječne vrijednosti potrošnje.

3. Odabrani ciklusa počinje kada se zatvore vrata perilice posuđa.

7.1 Tablica informacija o ciklusu i prosječne vrijednosti potrošnje

Tablica informacija o programu i prosječne vrijednosti potrošnje

0	1	2	3	4	5	6
Broj programa	Auto	Intenzivno	Eco *	Osjetljivo	Quick&Shine (#)	Mini (#)
Naziv programa						
Temperatura pranja	45-65 °C	70 °C	50 °C	40 °C	60 °C	35 °C
Razina prijavosti	Određuje razinu prijavosti pouda i postavlja automatski temperaturu i količinu vode za pranje. Podesno za sve vrste posuda.	Podesno za jako prijavu posude, lonce i tave.	Pogodno za pranje posuda s normalnom količinom zaprivanja. To je najučinkovitiji program u pogledu kombinirane potrošnje električne energije i vode. Koristi se za procjenu usklađenosti s direktivom EU-a o ekološkom dizajnu.	Poseban program za nježno čišćenje osjetljivog staklenog posuda.	Dnevni program pranja za najbrže pranje normalno zaprivanja posuda.	Podesno za malo prijavu posude s kojeg su skinuti ostaci ili je očišćeno prije.
Prepranje	Srednji do Veliki	Veliki	Srednji	Slabi	Srednji	Slabi
Pranje	+	+	+	+	+	+
Sušenje	+	+	+	+	+	+
Trajanje (min)	92-173	164	239	100	58	30
Potrošnja vode (l)	9,8-13,2	15,20	8,70	13,80	10,60	10,00
Potrošnja energije (kWh)	0,90-1,20	1,25	0,805	0,85	1,12	0,74
Funkcije koje se mogu odabrati	T, E, G, R, H, M, K	T, E, G, Y, F, R, U, Z, H, M, K	T, E, Y, F, S, R, U, Z, H, M, K	T, E, Y, F, R, M, K	T, E, R, H, M, K	T, E, M

Nosivost: 11

Vrijednosti potrošnje prikazane u tablici određene su pod standardnim uvjetima. Iz toga razloga su moguća odstupanja u stvarnim uvjetima pranja. * Referentni program Instituta za ispitivanje prema EN 50242/60436 moraju se provoditi sa punim razdjelnikom soli omešivača vode i sa punim spremnikom sredstva za ispiranje i korištenjem programa ispitivanja. Vrijednosti dane za programe koji nisu program Eco 50 ° C su samo indikativni. (#) Dodatne funkcije mogu i završiti promijene u trajanju programa.

7.2 Dodatne funkcije

Programi perilice posuđa dizajnirani su za optimalno čišćenje, uzimajući u obzir vrstu tla, opterećenje tla i karakteristike posuđa. Dostupne su dodatne funkcije za optimizaciju pranja, uštedu vremena, vode i energije uz istovremeno poboljšanje higijene i praktičnosti.

 Dodatne funkcije mogu uzrokovati promjenu trajanja programa.

 Dodatne funkcije nisu prikladne za sve programe pranja. Prikaz funkcije koja nije prikladna za program neće biti aktivan.

 Funkcije koje se mogu koristiti u programima pranja označene su slovima poput "A, B, D, E, G, F, F, K..." u tablici "Informacije o programu i prosječne vrijednosti potrošnje". Upute za uporabu tih funkcija možete pronaći u odjeljku "Dodatne funkcije" u korisničkom priručniku.

 Neke pomoćne funkcije ne mogu se koristiti zajedno. Ako funkcija koju ste odabrali nije aktivna iako se pojavljuje u tablici "Informacije o programu i prosječne vrijednosti potrošnje", možete je aktivirati nakon isključivanja ostalih pomoćnih funkcija.

Za dodavanje dodatnih funkcija programu:

1. Odaberite željeni program pranja.
2. Kad odaberete dodatnu funkciju, svijetli indikator za dodatnu funkciju. Kad ponovno pritisnete funkcijsku tipku, indikator se gasi i odabir se poništava.

Ako vaš stroj ima funkcije podizbornika ovisno o modelu, pogledajte upute u odjeljku dodatne funkcije za njihovu uporabu.

 "U vašem stroju ne mogu se koristiti sve funkcije označene slovima kao što su "A, B, D, E, G, F, K..." u tablici podataka o programu i prosječnim vrijednostima potrošnje, funkcije koje se mogu koristiti u vašem stroju opisane su u odjeljku o dodatnim funkcijama ovog priručnika.

Unutrašnje svjetlo

(ovisno o modelu)

Odgovarajući modeli imaju svjetiljku koja osvjetljava unutrašnjost vašeg stroja kada su vrata otvorena.

Promjena postavke unutarnjeg osvjetljenja

1. Nakon uključivanja stroja pritisnite tipke Delay i Start / Pause / Cancel na 3 sekunde.
2. Pritisnite gumb za odgodu kako biste indikator odgode doveli u položaj 9.
3. Unutarnje svjetlo možete uključiti i isključiti pritiskom na funkcijske tipke. Ako je led dioda 1. programa uključena, unutarnje osvjetljenje se isključuje, a ako je led dioda 2. programa uključena, ona se uključuje.
4. Pritisnite tipku On/Off za izlaz iz izbornika postavki. Vaša će se postavka automatski spremati.

Self Dry Funkcija (K)

(Ovisno o modelu)

Vaša perilica posuđa opremljena je "Self Dry", Zahvaljujući toj značajci povećava se učinkovitost sušenja vaše perilice i postiže se ušteda energije.

Kada aktivirate ovu funkciju, vrata vašeg stroja automatski se otvaraju na kraju ciklusa pranja.

Funkcija može produljiti trajanje odabranog programa do 35 minuta.

 Funkcija može produljiti trajanje odabranog programa do 35 minuta.

 Self Dry značajka otvara vrata na kraju pranja zahvaljujući "oknima za otvaranje vrata". Taj postupak traje otprilike 2 minute. Nemojte prisiljavati vrata da se zatvore ako je napajanje prekinuto dok vretena izlaze. Kada se napajanje vrati, postupak će biti dovršen i osovine će biti uvučene.

 Self Dry Ako je značajka aktivna, vrata se mogu automatski otvoriti tijekom koraka sušenja i program se može nastaviti. Ako proizvod ima zaslon, vrijeme se nastavlja odbrojavati s otvorenim vratima dok se sušenje ne završi i program ne završi.

Self Dry za promjenu postavke:

1. Nakon uključivanja stroja istodobno pritisnite tipke Delay i Start/Pause/Cancel na 3 sekunde.
2. Pritisnite tipku za odgodu dok na izborniku ne zasvijetli indikator 3-satne odgode. Funkcijskim tipkama Self Dry Podesite funkciju na uključeno ili isključeno. Kada zasvijetli prvi indikator programa, funkcija je isključena, a kada zasvijetli drugi indikator programa, funkcija je uključena.
3. Isključite uređaj tipkom za uključivanje/isključivanje kako biste spremili.

7.3 Funkcije

Super Rinse funkcija (R)

(ovisno o modelu)

Ovisno o vrsti deterdženta koji koristite, pruža najbolje performanse ispiranja uklanjanjem mrlja koje će ostati na vašem posuđu u slučaju da imate problema s otapanjem deterdženta.

 Može povećati trajanje odabranog programa za 25-35 minuta.

SteamGloss funkcija (E)

(Ovisno o modelu)

Ova funkcija poboljšava performanse sušenja. Može produljiti trajanje programa do 30 minuta.

AquaActive Funkcija (U)

(ovisno o modelu)

U odabranom programu donje radno kolo radi pod višim tlakom, pružajući prednost u pranju posuđa s osušenom prljavštinom koja se teško čisti, kao što su lonci i tave postavljeni u donju košaru.

Hygiene Intense funkcija (H)

(Ovisno o modelu)

Idealno za poboljšanu higijenu pranja posuđa. Ova funkcija povećava temperature pranja i ispiranja, produljuje trajanje programa i dodaje dodatni ciklus ispiranja za vrhunsku sanitaciju.

Ako je na proizvodu aktivna značajka automatskog otvaranja vrata, ne može se odabrati funkcija Hygiene Intense.

TrayWash Funkcija (U)

(ovisno o modelu)

Za rad ove funkcije odaberite program Intensive 70°C i pritisnite funkcijsku tipku.

Fast+ funkcija (F)

(ovisno o modelu)

Omogućuje odabranom programu pranje na višem tlaku i temperaturi, skraćujući vrijeme pranja i smanjujući količinu vode.

Funkcija polovičnog opterećenja (Y)

(Ovisno o modelu)

Koristi se kada želite pokrenuti stroj prije nego što se napuni.

1. Stavite posuđe u perilicu po želji.
2. Uključite stroj pomoću gumba za uključivanje/isključivanje.
3. Nakon odabira željenog programa pritisnite tipku Half Load.
4. Pritisnite tipku Start/Pause/Cancel za pokretanje programa.

Zahvaljujući funkciji polovičnog punjenja, možete istodobno koristiti gornju i donju košaru uređaja, štedeći vodu i energiju.

Refleksija svjetla na podu (Upozorenje na strojno pranje)

(Ovisno o modelu)

Vaša perilica projicira svjetlo na pod tijekom ciklusa pranja. Svjetlo se isključuje po završetku ciklusa pranja.

 Kada se pokrene program pranja, refleksija svjetla na podu automatski se aktivira i svijetli do kraja programa.

 Refleksija svjetla na tlu nije značajka koju korisnik može otkazati.

 Za potpuno ugrađene modele, vrata moraju biti postavljena na minimalnoj visini od 40 mm iznad poda kako bi se osiguralo da je "Upozorenje o pranju stroja" pravilno vidljivo.

EverClean Funkcija (M)

(ovisno o modelu)

Kada aktivirate ovu funkciju, vaš mikro filter se čisti posebnim sustavom na kraju pranja i priprema se za sljedeću uporabu stroja. Ovisno o uvjetima uporabe, ovaj postupak produljuje razdoblje čišćenja mikro filtra i povećava učinkovitost pranja stroja. Preporučuje se da se ova funkcija koristi u svakom pranju kako bi se učinkovito koristila.

Funkcija deterđenta za tablete (T)

(ovisno o modelu)

Omogućuje bolje sušenje prilikom pranja višenamjenskim deterđentima nazvanim 2u1, 3u1, 4u1, 5u1, sve-u-jednom, itd. ovisno o tvrdoći vode iz mreže. Kad odaberete funkciju deterđenta za tablete, svijetli indikator deterđenta za tablete.

 Ovisno o upravljačkom sustavu vašeg stroja, ako funkcija deterđenta za tablete nije dostupna u programu koji ste odabrali, indikator se isključuje. Informacije o programima u kojima se može koristiti funkcija deterđenta za tablete možete pronaći u tablici "Informacije o programu i prosječne vrijednosti potrošnje".

 U nekim modelima, ovisno o upravljačkom sustavu vašeg stroja, funkcija deterđenta za tablete možda neće biti dostupna u programu koji ste odabrali, ali indikator može ostati osvijetljen ako funkcija deterđenta za tablete nije isključena. Informacije o tome koje programe ovu funkciju možete koristiti možete pronaći u tablici "Informacije o programu i prosječne vrijednosti potrošnje".

 Ako ste koristili funkciju deterđenta za tablete u posljednjem ciklusu pranja, funkcija deterđenta za tablete ostat će aktivna u sljedećem ciklusu pranja koji odaberete.

 Funkcija deterđenta za tablete može produljiti trajanje programa do 35 minuta.

7.4 Promjena zvuka upozorenja

1. Nakon uključivanja perilice posuđa pritisnite i zadržite tipke Delay i Start Wait Cancel.

2. Uključite LED svjetla 9 i 6 pomoću gumba odgode.

3. Razinu zvuka možete podesiti pomoću gumba funkcija.

1. Ako svjetlo pokazatelja programa svijetli - zvuk je isključen

2. Ako svjetlo pokazatelja ciklusa svijetli - zvuk je na srednjoj razini

3. Ako svjetlo pokazatelja ciklusa svijetli - zvuk je na visokoj razini.

4. Isključite uređaj pomoću gumba isključivanja/uključivanja i spremite postavku.

7.5 Praćenje programa

Tijekom postupka pranja, faze ciklusa mogu se pratiti putem žaruljica za praćenje ciklusa na perilici posuđa. Po završetku odabranog ciklusa pranja svijetli indikator Gotovo na perilici posuđa.

7.6 Programiranje vremena pranja

Ovjes

Ako se u vašem području primjenjuje ekonomična tarifa za električnu energiju, možete upotrijebiti funkciju odgode za pranje posuđa tijekom relevantnih sati.

 Pritisnite tipku za odgodu 1 sekundu dulje od ostalih tipaka.

Vrijeme početka odabranog programa možete odgoditi do 9 sati.

1. Nakon odabira programa pranja i drugih dodatnih funkcija, pritisnite tipku za odgodu.
2. Kad pritisnete gumb za odgodu, na zaslonu će početi treperiti indikator odgode „3 sata”.
3. Pritisnite gumb za odgodu kako biste podesili željeno vrijeme. Svakim pritiskom na tipku vrijeme se povećava u koracima od 3 sata do 9 sati.
4. Nakon što podesite vrijeme odgode, zatvorite vrata stroja. Program će se automatski pokrenuti kada istekne vrijeme odgode.

 Ako se vrata zatvore nakon odabira funkcije odgode, odgoda će početi raditi.

 Ako se vrata otvore dok je aktivna funkcija odgode, odbrojavanje će se zaustaviti i početak će treperiti ikona START.

Promjena postavki dok je aktivna funkcija odgode

Dok je funkcija odgode aktivna, ne možete mijenjati program pranja, dodatne funkcije ili vrijeme odgode.

 Pomoćne funkcije ne mogu se postaviti nakon pokretanja programa.

Poništavanje funkcije mirovanja

Za poništavanje funkcije odgode dok je aktivna, program se mora poništiti.

 Funkcija odgode ne može se postaviti nakon pokretanja programa.

7.7 Pokretanje ciklusa

Zatvorite vrata perilice posuđa i pokrenite perilicu posuđa nakon odabira programa i dodatnih funkcija.

 Perilica posuđa omekšava vodu prema tvrdoći vode s vodovoda. Osim toga, trajanje ciklusa pranja može se promijeniti dok se program izvršava ovisno o temperaturi prostorije, temperaturi vode iz vodovoda i količini posuđa.

 Izbjegavajte otvarati vrata kad perilica posuđa radi. Budite oprezni jer para može izaći kad otvorite vrata perilice posuđa.

 Kako bi se osiguralo da se voda preostala na posuđu i unutar uređaja potpuno ispusti te da je sredstvo za omekšavanje vode potpuno uklonjeno nakon ispiranja, uređaj nastavlja s radom u ciklusu sušenja, nakon što je mirovao neko vrijeme.

7.8 Poništavanje ciklusa

Otvorite vrata uređaja i pritisnite gumb odabir ciklusa / poništenje ciklusa na 3 sekunde. Pustite gumb kada pokazatelj gumba start/zadrži počne treperiti. Postupak odbacivanja završit će se za 2 minute, a kada završi perilica posuđa će ispustiti zvuk.

 Deterdžent ili sredstvo za ispiranje mogu ostati unutar perilice posuđa i/ili posuđa koje se pere u koraku programa koji ste otkazali.

7.9 Pokazatelj upozorenja na nisku razinu soli

Provjerite pokazatelj upozorenja na nisku razinu soli na zaslonu perilice posuđa i utvrdite je li sol za omekšavanje dostupna u perilici posuđa. U spremnik za sol trebate dodati sol kada počne svijetliti pokazatelj upozorenja na nisku razinu soli.



U dijelu „Sustav omekšavanja vode“ opisano je kako podesiti razinu tvrdoće vode.

7.10 Pokazatelj upozorenja na nisku razinu sredstva za ispiranje

Provjerite pokazatelj upozorenja na nisku razinu soli na zaslonu perilice posuđa i utvrdite imate li u perilici posuđa dovoljnu količinu sredstva za ispiranje. U spremnik sredstva za ispiranje trebate dodati sredstvo za ispiranje kada počne svijetliti pokazatelj upozorenja na nisku razinu soli.

7.11 Podešavanje količine sredstva za ispiranje

1. Nakon uključivanja perilice posuđa pritisnite i zadržite tipke Delay i Start Wait Cancel.
2. Uključite LED 6 pomoću gumba odgode.
3. Pomoću funkcijskih tipki možete postaviti razinu doziranja.
 1. Ako svijetli svjetlo pokazatelja ciklusa - sredstvo za ispiranje se ne koristi
 2. Ako svijetli svjetlo pokazatelja ciklusa - dodajte 1 doze sredstva za ispiranje.
 3. Ako svijetli svjetlo pokazatelja ciklusa - dodajte 2 doze sredstva za ispiranje.

4. Ako svijetli svjetlo pokazatelja ciklusa - dodajte 3 doze sredstva za ispiranje.

1,2,3,4. Ako istovremeno svijetli svjetlo pokazatelja c - dodajte 4 doze sredstva za ispiranje.

4. Izadite iz izbornika postavki pritiskom na gumb uključivanja/isključivanja. Postavke će se spremiti automatski.

7.12 Završetak programa



Kada ciklus koji ste odabrali završi, zvučno upozorenje će vas upozoriti da isključite uređaj. Ovaj zvuk upozorenja upozorit će vas u određenim vremenskim razmacima, a zatim će se isključiti.

Pokazatelj završetka ciklusa svijetli kada se završi ciklusa pranja.

1. Otvorite poklopac uređaja.
2. Uređaj uključite pritiskom na gumb uključivanja/isključivanja.
3. Zatvorite slavinu.
4. Izvucite utikač iz zidne utičnice.



Perilica posuđa se automatski isključuje nakon određenog vremena zbog uštede energije kada se program završi ili ako ne počne.



Nakon što se posuđe opralo u perilici posuđa ostavite ga unutra približno 15 minuta kako bi se ohladilo. Vaše posuđe će se brže osušiti ako tijekom tog razdoblja odškrinete vrata perilice posuđa. To će poboljšati učinkovitost sušenja perilice posuđa.

8 Održavanje i čišćenje

8.1 Održavanje i čišćenje



Najprije pročitajte odjeljak „Sigurnosne upute“!



Odspojite perilicu posuđa i isključite slavinu prije čišćenja.



Prilikom čišćenja nemojte koristiti abrazivne materijale.



Očistite filtar i prskalice najmanje jednom tjedno za učinkovit rad perilice posuđa.

Redovito čišćenje produžit će vijek trajanja proizvoda i smanjiti uobičajene probleme.

Čišćenje vanjske površine perilice posuđa

Nježno obrišite vanjštinu perilice posuđa i brtve vrata nježnim sredstvom za čišćenje i vlažnom krpom. Obrišite "upravljačku ploču" samo lagano vlažnom krpom.

Čišćenje unutrašnjosti perilice posuđa

Perilicu posuđa mjesečno čistite deterđentom ili posebnim sredstvima za čišćenje perilice posuđa pokretanjem perilice posuđa na ciklusu koji radi na najvišoj mogućoj temperaturi. To će pomoći u uklanjanju krhotina i kamenca iz unutrašnjosti perilice posuđa.

Ako u perilici posuđa ostane vode, ispraznite vodu iz perilice slijedeći postupak u odjeljku "Poništavanje ciklusa".

Ako se voda ne može ispustiti, uklonite filtre kako je opisano u odjeljku "Čišćenje filtara" i provjerite ima li na dnu perilice nečistoća koje su se nakupile i blokirale vodeni put te ih po potrebi očistite.

8.2 Čišćenje filtara

(Ovisi o modelu)

Očistite filtre najmanje jednom tjedno za učinkovit rad perilice posuđa. Provjerite da na filtrima nema ostataka hrane. Ako ostane ostataka hrane, uklonite filtre i temeljito ih očistite ispod slavine.

1. Uklonite mikrofilter i grubu skupinu filtara okretanjem u smjeru suprotnom od kazaljke na satu i izvlačenjem.

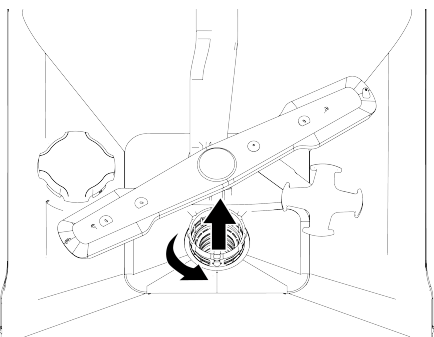

2. Izvucite metalni/plastični filter (3).

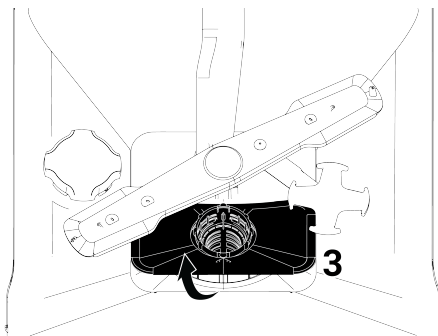

3. Pritisnite dva zaslona na grubom filtru prema unutra kako biste odvojili grubi filter od grupe.

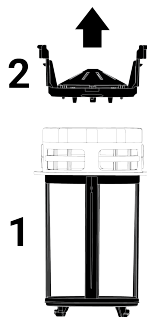

4. Četkom očistite sva tri filtra ispod slavine.
5. Zamijenite metalni/plastični filter.
6. Umetnite grubi filter u mikrofilter. Provjerite je li pravilno postavljen. Okrećite u smjeru kazaljke na satu dok ne klikne.

i Perilica se ne smije koristiti bez filtara.

i Nepravilna ugradnja filtara smanjit će učinkovitost pranja.

8.3 Čišćenje filtra crijeva

Spriječeno je da perilica posuđa bude oštećena prljavštinom (pijeskom, glinom, hrđom itd.) iz mreže ili vašeg vodoopskrbnog sustava pomoću filtra u crijevu za dovod vode. Povremeno provjerite filter i crijevo i očistite ih ako je potrebno.

1. Isključite slavinu i odspojite crijevo.

2. Nakon uklanjanja filtra iz crijeva, očistite ga ispod slavine.
3. Vratite očišćeni filter na njegovo mjesto u crijevu.
4. Pričvrstite crijevo na slavinu. (ovisno o modelu)

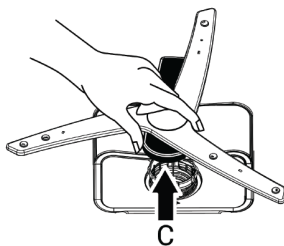
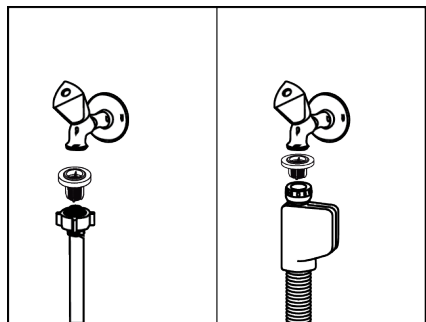

Da biste uklonili i očistili donju grupu propelera, držite je jednom rukom od točaka (C) prikazanih na slici i povucite je prema gore. Nakon čišćenja ponovno pričvrstite skupinu propelera slijedeći iste korake u obrnutom smjeru. (Ovisno o modelu)

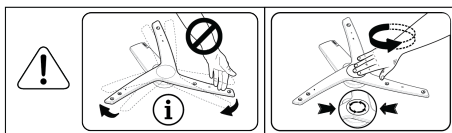

8.4 Čišćenje propelera

Očistite rotor najmanje jednom tjedno kako biste osigurali učinkovit rad stroja.

Donji propeler

Provjerite jesu li rupe donjeg rotora (1) začepljene. Ako postoji začepljenje, uklonite rotor i očistite ga. Donji rotor možete ukloniti povlačenjem prema gore (ovisno o modelu)

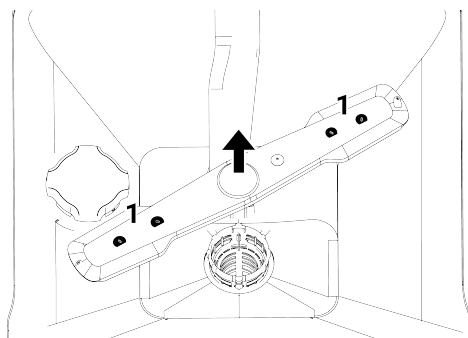

Provjerite jesu li otvori sklopa rotora začepljeni. Ako postoji začepljenje, uklonite sklop rotora i očistite ga. (Ovisno o modelu)

i Ne pokušavajte okrenuti propeler držeći krajeve. Pokušaj okretanja za krajeve može uzrokovati pucanje sustava zupčanika unutar propelera.

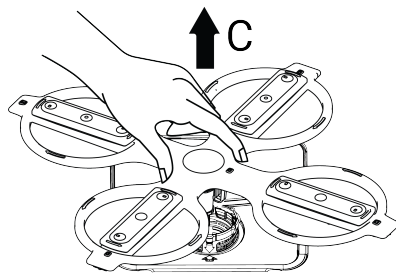

Da biste uklonili i očistili donju grupu propelera, držite je jednom rukom od točaka (C) prikazanih na slici i povucite je prema gore. Nakon čišćenja ponovno pričvrstite skupinu propelera slijedeći iste korake u obrnutom smjeru. (Ovisno o modelu)

Gornji propeler

Provjerite jesu li rupe gornjeg rotora (1) začepljene. Ako postoji začepljenje, uklonite rotor i očistite ga. Gornji rotor možete ukloniti okretanjem matice ulijevo. Prilikom ponovnog pričvršćivanja gornjeg propelera, pobrinite se da stegnete maticu do kraja.

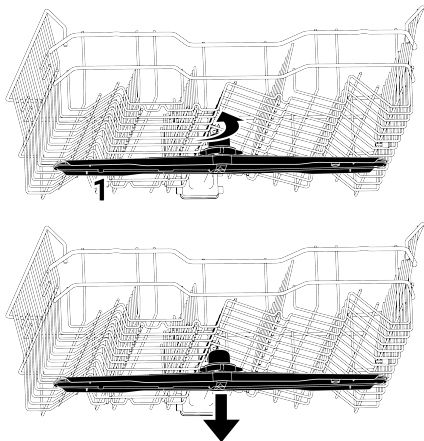

8.5 ZoneWash Čišćenje prskalice

(Ovisi o modelu)

Očistite prskalice najmanje jednom tjedno za učinkovit rad perilice posuđa.

ZoneWash prskalica

Provjerite ima li začepljenja na rupama ZoneWash prskalice (1). Ako postoji začepljenje, prvo uklonite donju prskalicu i povucite prskalicu za duboko ispiranje držeći je kroz točku kao što je prikazano na slici. Nakon čišćenja ponovno postavite prskalicu obrnutim postupkom.

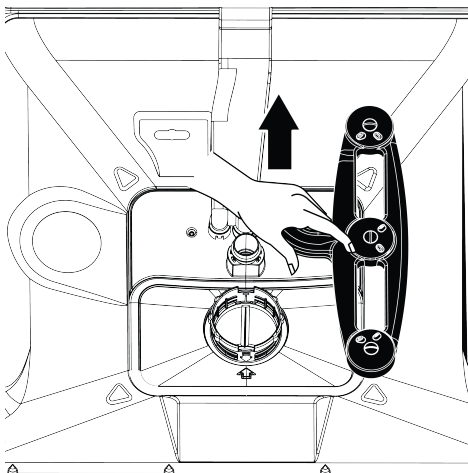

9 Rješavanje poteškoća

9.1 Šifre pogrešaka, uzroci i rješenja

Šifra pogreške	Problem	Rješenje
E01 Upozorenje P1 treperi Led indikator napajanja treperi	Greška u punjenju kućišta vodom	1-Aktiviran je algoritam pogreške. 2 Završetak ciklusa. Ako učestalo vidite ovu pogrešku, 1-Prekinite dovod električne energije. 2- Zatvorite ventile. 3-Kontaktirajte ovlaštenu servis.
E02 Upozorenje P2 treperi Svijetli ikona prekida opskrbe vodom. Svijetli led indikator pranja.	Pogreška nestanka vode	Provjerite dovod vode.
	Filtar je blokiran	1-Prekinite dovod električne energije. 2-Prekinite dovod vode. 3-Uklonite crijevo za dovod vode. 4- Pregledajte i očistite filtar. 5-Uspostavite dovod vode. 6-Uspostavite dovod električne energije.
	Ostalo	Ako se pogreška ne riješi, 1-Zatvorite perilica posuđa. 2-Kontaktirajte ovlaštenu servis.
E06 Upozorenje P2 treperi P6 reperi	Senzor temperature perilica posuđa nije ispravan	Ako ovu pogrešku neprekidno vidite, a učinkovitost pranja je smanjena, 1-Zatvorite perilica posuđa. 2-Kontaktirajte ovlaštenu servis.
E07 Upozorenje P2 treperi F1 i F2 trepere	Mjerač protoka nije ispravan	1-Aktiviran je algoritam pogreške. 2 Završetak ciklusa. Ako učestalo vidite ovu pogrešku, 1-Prekinite dovod električne energije. 2- Zatvorite ventile. 3-Kontaktirajte ovlaštenu servis.



Kodovi pogrešaka mogu se mijenjati ovisno o modelu.

9.2 Rješavanje poteškoća

Uređaj ne radi.

- Strujni utikač možda nije ukopčan u strujnu utičnicu. >>> Provjerite je li strujni utikač ukopčan u strujnu utičnicu.

- Osigurač je možda pregorio. >>> Provjerite osigurač u svom domu.
- Voda možda ne izlazi. >>> Provjerite je li slavina za dovod vode otvorena.
- Vrata perilica posuđa možda su otvorena. >>> Vodite računa da su vrata perilica posuđa zatvorena.
- Gumb „uključivanja/isključivanja“ možda nije pritisnut. >>> Provjerite je li perilica posuđa uključen pritiskom na gumb „uključivanja/isključivanja“.

Posuđe nije čisto oprano

- Posuđe je postavljeno nepravilno. >>> Stavite posuđe kako je navedeno u korisničkom priručniku.
- Nije odabran odgovarajući ciklus. >>> Odaberite ciklus s višom temperaturom i duljim pranjem.
- Posuđe je jako prljavo >>> Ubrusom uklonite grubu prljavštinu s posuđa i zatim ga stavite u perilica posuđa.
- Prskalice su zaglavljene. >>> Prije pokretanja ciklusa, uvjerite se da se gornja i donja prskalice slobodno okreću okreću ih rukom.
- Rupe na prskalicama su začepljene. >>> Gornji ili donji otvori na prskalicama mogu biti začepljeni ostacima hrane kao što su sjemenke limuna. Redovito čistite prskalice kao što je prikazano u odjeljku „Čišćenje i održavanje“.
- Filtri su začepljeni. >>> Provjerite je li sustav filtra očišćen. Redovito čistite sustav filtra kao što je prikazano u odjeljku „Čišćenje i održavanje“.
- Filtri nisu ispravno instalirani. >>> Pregledajte sustav filtra i uvjerite se da je ispravno instaliran.
- Košare su prepune. >>> Nemojte puniti košare iznad njihovog kapaciteta.
- Deterdžent je pohranjen u neprikladnim uvjetima. >>> Ako koristite deterdžent u prahu, nemojte čuvati paket deterdženta u vlažnom okruženju. Ako je moguće, pohranite deterdžent u spremnik s poklopcem. Preporučujemo da koristite deterdžent u tabletama za jednostavno skladištenje.
- Nije dodana odgovarajuća količina deterdženta. >>> Ako koristite deterdžent u prahu, stavite količinu deterdženta prikladnu za razinu prljavštine vašeg posuđa i za definicije ciklusa. Preporučujemo uporabu deterdženata u tabletama za postizanje najboljih rezultata.
- Nedovoljna količina sredstva za ispiranje. >>> Provjerite indikator upozorenja o niskoj količini sredstva za ispiranje i dodajte sredstvo za ispiranje, ako je

potrebno. Ako je u perilica posuđa dostupna dovoljna količina sredstva za ispiranje, povećajte postavku sredstva za ispiranje.

- Poklopac odjeljka za deterdžent nije zatvoren. >>> Uvijek zatvorite poklopac odjeljka za deterdžent nakon dodavanja deterdženta.

Posuđe se ne suši

- Posuđe je postavljeno nepravilno. >>> Stavite posuđe tako da se u njemu tijekom pranja ne nakuplja voda.
- Nedovoljna količina sredstva za ispiranje. >>> Provjerite indikator upozorenja o niskoj količini sredstva za ispiranje i dodajte sredstvo za ispiranje, ako je potrebno. Ako je u perilica posuđa dostupna dovoljna količina sredstva za ispiranje, povećajte postavku sredstva za ispiranje.
- Stroj se isprazni odmah nakon završetka ciklusa pranja. >>> Ne vadite perilica posuđa odmah nakon završetka ciklusa pranja. Držite vrata odškrinuta i pustite da para izlazi neko vrijeme te izvadite perilica posuđa kada se posuđe ohladi kako bi ga se moglo dodirivati rukom. Započnite postupak pražnjenja iz donje košare. Tako je spriječeno da voda koja ostane na posuđu u gornjoj košari kaplje na posuđe u donjoj košari.
- Nije odabran odgovarajući ciklus. >>> Učinkovitost sušenja je niska jer je temperatura ispiranja također niska u kratkim ciklusima. Za bolji učinak sušenja odaberite dulje cikluse.
- Koristi se deterdžent u tabletama, a gumb tablete nije pritisnut >>> Ako vaša perilica posuđa ima funkciju „deterdžent u tabletama“, aktivirajte je ako koristite višenamjenske deterdžente.
- Kvaliteta površine kuhinjskog posuđa je loša. >>> Očekivani učinak pranja možete postići na posuđu s oštećenim površinama, a uporaba takvog posuđa nije higijenski ispravna. Štoviše, voda teško teče preko oštećenih površina. Takvo posuđe se ne preporučuje prati u perilici posuđa.

- Prirodno je brinuti se oko sušenja teflonskog kuhinjskog posuđa. Ovo stanje je rezultat strukture teflona. Kako su površinske napetosti teflona i vode različite, čestice vode ostaju poput kuglica na površini teflona.

Na posuđu su ostale mrlje od čaja, kave ili ruža za usne.

- Nije odabran odgovarajući ciklus. >>> Odaberite ciklus s višom temperaturom i duljim pranjem.
- Kvaliteta površine kuhinjskog posuđa je loša. >>> Kada mrlje od čaja, kave i druge mrlje uzrokovane materijalima za bojenje prodru kroz oštećene površine, takve mrlje nije moguće ukloniti u perilicama posuđa. Očekivani učinak pranja možete postići na posuđu s oštećenim površinama, a uporaba takvog posuđa nije ispravna u smislu higijene. Takvo posuđe se ne preporučuje prati u perilici posuđa.
- Deterdžent je pohranjen u neprikladnim uvjetima. >>> Ako koristite deterdžent u prahu, nemojte čuvati paket deterdženta u vlažnom okruženju. Ako je moguće, pohranite deterdžent u spremnik s poklopcem. Preporučujemo da koristite deterdžent u tabletama za jednostavno skladištenje.

Na posuđu ostaju mrlje od kamenca, a stakleno posuđe izgleda zamagljeno

- Nedovoljna količina sredstva za ispiranje. >>> Provjerite indikator upozorenja o niskoj količini sredstva za ispiranje i dodajte sredstvo za ispiranje, ako je potrebno. Ako je u perilica posuđa dostupna dovoljna količina sredstva za ispiranje, povećajte postavku sredstva za ispiranje.
- Postavka tvrdoće vode je niska ili je razina soli neadekvatna. >>> Provjerite postavku tvrdoće vode točnim mjerenjem tvrdoće vode iz vodovoda.
- Došlo je do curenja soli. >>> Pazite da ne posipate sol oko otvora za punjenje tijekom dodavanja soli. Provjerite je li

poklopac omekšivača vode zatvoren nakon dodavanja soli. Očistite sol prosutu u perilica posuđa pokretanjem ciklusa pretpranja. Još jednom provjerite poklopac na kraju ciklusa, jer će se čestice soli koje ostanu ispod poklopca otopiti u koraku pretpranja, a time bi se poklopac mogao olabaviti.

U perilica posuđa se osjeća drugačiji miris

- Novi strojevi imaju određeni miris. Ovaj će miris nestati nakon nekoliko ciklusa pranja.
- Filtri su začepljeni. >>> Provjerite je li sustav filtra očišćen. Redovito čistite sustav filtra kao što je prikazano u odjeljku „Čišćenje i održavanje“.
- Kemikalije koje mogu izazvati neugodan miris stavljaju se u spremnik sredstva za ispiranje. >>> Ne koristite kemikalije kao što su ocat, deterdženti za pranje ruku i sredstva za uklanjanje kamenca.
- Prljavo posuđe ostalo je u perilici 2-3 dana. >>> Ako ćete perilica posuđa pokrenuti odmah nakon stavljanja posuđa u stroj, uklonite prljavštinu s posuđa i pokrenite ciklus pretpranja bez deterdženta svaka dva dana. Ne zatvarajte vrata perilica posuđa u potpunosti kako biste spriječili pojavu mirisa unutar stroja u takvim slučajevima. Također možete koristiti komercijalno dostupna dezodoransa i sredstva za čišćenje perilica posuđa.

Mrlje od hrđe, tamnjenje, oštećenje površine posuđa

- Došlo je do curenja soli. >>> Sol može uzrokovati kvarenje i koroziju na metalnim površinama. Pazite da sol ne sipate oko otvora za punjenje tijekom dodavanja soli. Provjerite je li poklopac omekšivača vode zatvoren nakon dodavanja soli. Očistite sol prosutu u perilica posuđa pokretanjem ciklusa pretpranja. Još jednom provjerite poklopac na kraju ciklusa, jer će se

čestice soli koje ostanu ispod poklopca otopiti u koraku prepranja, a time bi se poklopac mogao olabaviti.

- Ostaci slane hrane ostali su na posuđu dulje vrijeme. >>> Ako kuhinjsko perilica posuđa zaprljano takvim namirnicama treba ostati u uređaju, prljavštinu treba ukloniti s površine posuđa ciklusom prepranja ili posuđe treba oprati a ne čekati.
- U električnoj instalaciji nema uzemljenja. >>> Provjerite je li vaš perilica posuđa spojen na pravo uzemljenje. Inače, statički elektricitet koji se stvara u perilica posuđa uzrokuje lukove i udubljenja na površini metalnih predmeta, uklanjajući zaštitni sloj na površini i uzrokujući tamnjenje površine.
- Koriste se intenzivna sredstva za čišćenje poput izbjeljivača. >>> Zaštitni sloj na metalnim površinama oštećuje se u kontaktu sa sredstvima za čišćenje kao što je izbjeljivač, te s vremenom gubi svoj učinak. Ne perite posuđe izbjeljivačem. Ako želite prati posuđe s izbjeljivačem, vaša perilica posuđa mora imati posebnu opremu i funkciju koja omogućuje pranje s izbjeljivačem. S ovom opremom i funkcijom, odgovarajuća količina izbjeljivača će se unijeti u okruženje za pranje u pravom koraku, tada možemo imati koristi od njegovog higijenskog učinka i isprati posuđe na najbolji način.
- Metalni predmeti, posebice noževi, korišteni su izvan svoje namjene. >>> Ako se noževi koriste u svrhe poput otvaranja limenki, zaštitni sloj na njihovim krajevima može se oštetiti. Nemojte koristiti metalno posuđe izvan predviđene namjene.
- Pribor za jelo izrađen je od nekvalitetnog nehrđajućeg čelika. >>> Neizbježno je da će takvi predmeti zahrđati, stoga ih ne smijete prati u perilicama posuđa.
- Već zahrđalo kuhinjsko posuđe se pere u perilici posuđa. >>> Hrđa na korodiranom predmetu može migrirati na druge površine od nehrđajućeg čelika tijekom

pranja i uzrokovati pojavu hrđe i na tim površinama. Takvi predmeti se ne smiju prati u perilicama posuđa.

Ostaci deterdženta nalaze se u spremniku deterdženta.

- Deterdžent je stavljen dugo prije postupka pranja. >>> Pazite da deterdžent stavite neposredno prije početka pranja.
- Spriječeno je otvaranje poklopca spremnika deterdženta tijekom postupka pranja. >>> Stavite posuđe na način da ne spriječite otvaranje poklopca spremnika deterdženta i protok vode iz prskalice u spremnik.
- Deterdžent je pohranjen u neprikladnim uvjetima. >>> Ako koristite deterdžent u prahu, nemojte čuvati paket deterdženta u vlažnom okruženju. Ako je moguće, pohranite deterdžent u spremnik s poklopcem. Preporučujemo da koristite deterdžent u tabletama za jednostavno skladištenje.
- Rupe na prskalicama su začepljene. >>> Gornji ili donji otvori na prskalicama mogu biti začepljeni ostacima hrane kao što su sjemenke limuna. Redovito čistite prskalice kao što je prikazano u odjeljku „Čišćenje i održavanje“.

Uzorci i ukrasi na kuhinjskom posuđu su izbrisani.

- Čaše s uzorkom i porculanski predmeti s uzorkom na glazuri nisu prikladni za pranje u perilici posuđa. Proizvođači staklenog i porculanskog posuđa ne preporučuju pranje takvog posuđa u perilici posuđa.

Posuđe je ogrebano.

- Kuhinjsko posuđe i pribor izrađeni od aluminijske ili koji sadrže aluminij ne smiju se prati u perilici posuđa.
- Došlo je do curenja soli. >>> Pazite da ne posipate sol oko otvora za punjenje tijekom dodavanja soli. Sol razbacana uokolo može uzrokovati ogrebotine. Provjerite je li poklopac omeškivača vode zatvoren nakon dodavanja soli. Očistite sol prosutu u perilica posuđa

pokretanjem ciklusa pretpranja. Još jednom provjerite poklopac na kraju ciklusa, jer će se čestice soli koje ostanu ispod poklopca otopiti u koraku pretpranja, a time bi se poklopac mogao olabaviti.

- Postavka tvrdoće vode je niska ili je razina soli neadekvatna. >>> Provjerite postavku tvrdoće vode točnim mjerenjem tvrdoće vode iz vodovoda.
- Posuđe nije pravilno postavljeno. >>> Kada stavljate čaše i ostalo stakleno posuđe u košaru, ne naslanjajte ih na drugo posuđe, već na rubove košare, na rešetke ili na žicu za držanje stakla. Kada dvije čaše ili drugo posuđe koje se peru udare jedno o drugo zbog udara vode tijekom postupka pranja, to može uzrokovati ogrebotine/lomove na površinama.
- Na čašama ostaje zamućena mrlja koja izgleda kao prljavština od mlijeka, koja se ne može ukloniti brisanjem rukom. Kada se izloži svjetlu, uočava se plavičasta/dugina boja.
- Koristi se prevelika količina sredstva za ispiranje. >>> Smanjite postavku sredstva za ispiranje. Dok dodajete sredstvo za ispiranje, uvijek očistite sredstvo za ispiranje koje se prelilo u okolinu.
- Na staklu je došlo do korozije zbog meke vode. >>> Provjerite postavku tvrdoće vode točnim mjerenjem tvrdoće vode iz vodovoda. Nemojte koristiti sol ako je vaša voda meka (< 5 dH). Koristite cikluse s višom postavkom temperature (npr. 60-65 stupnjeva) za pranje. Također možete koristiti komercijalno dostupne deterdžente za zaštitu stakla.

U perilica posuđa se stvara pjena.

- Posuđe se pere ručno deterdžentom za pranje posuđa, a zatim stavlja u stroj bez ispiranja prije stavljanja u perilica

10 ODRICANJE OD ODGOVORNOSTI / UPOZORENJE

Neke (jednostavne) kvarove mogu popraviti krajnji korisnici dovođenja u pitanje sigurnosti ili sigurne upotrebe pod uvjetom

posuđa. >>> U deterdžentima za pranje posuđa namijenjenim ručnom pranju nisu dostupna svojstva kontrole pjene.

Posuđe ne morate ručno prati deterdžentom prije nego što ga stavite u perilica posuđa. Grubu prljavštinu s površine posuđa jednostavno isperite vodom ili je ostružite papirnatom salvetom ili vilicom.

- Sredstvo za ispiranje se prolilo u perilica posuđa tijekom dodavanja sredstva za ispiranje. >>> Pazite da ne prolijete sredstvo za ispiranje u perilica posuđa dok dodajete sredstvo za ispiranje. Očistite proliveno sredstvo za ispiranje papirnatom salvetom/ručnikom.
- Poklopac spremnika sredstva za ispiranje ostavljen je otvoren. >>> Provjerite jeste li zatvorili poklopac spremnika sredstva za ispiranje nakon dodavanja sredstva za ispiranje.

Kuhinjsko posuđe se slomilo.

- Posuđe je postavljeno nepravilno. >>> Stavite posuđe kako je navedeno u korisničkom priručniku.
- Košare su prepune. >>> Nemojte puniti košare iznad njihovog kapaciteta.
- Voda ostaje u perilici posuđa nakon završetka ciklusa.
- Filtri su začepljeni. >>> Provjerite je li sustav filtra očišćen. Redovito čistite sustav filtra kao što je prikazano u odjeljku „Čišćenje i održavanje“.
- Crijevo za ispuštanje vode je začepljeno ili presavijeno. >>> Pregledajte odvodno crijevo. Uklonite crijevo ako je potrebno kako biste uklonili začepljenje, a zatim ga ponovno postavite kako je opisano u uputama za postavljanje.

da se provode u skladu sa sljedećim uputama. (Pogledajte dio „Želim popraviti sam/a“.)

Stoga, osim dijelova navedenih u dijelu „Želim popraviti sam/a“ koje mogu popraviti krajnji korisnici, popravak u ovlaštenom servisu se izričito preporučuje kako bi se spriječili sigurnosni problemi i obavezan je za nastavak jamstva proizvoda Beko.

ŽELIM POPRAVITI SAM/A

Popravci koje će izvršiti krajnji korisnici mogu se obaviti za sljedeće rezervne dijelove: Vanjska napajanja, daljinsko upravljanje. (Aktualni popis rezervnih dijelova dostupan je na adresi <https://www.beko.com.tr/destek> od 1. ožujka 2021.)

Osim toga, za osiguranje sigurnosti proizvoda i izbjegavanje opasnosti od težih ozljeda, popravci se moraju izvršiti prema uputama u priručniku s uputama ili na internetskoj adresi <https://www.beko.com.tr/destek>.

Zbog vaše sigurnosti, iskopčajte proizvod iz strujne utičnice prije obavljanja popravka. Tvrtka neće se smatrati odgovornom za bilo kakve sigurnosne probleme koji mogu nastati zbog postupka popravka ili pokušaja krajnjih korisnika da poprave dijelove <https://www.beko.com.tr/destek> koji nisu navedeni u korisničkom priručniku ili u skladu s uputama na internetskoj adresi <https://www.beko.com.tr/destek> dijelovima navedenim na aktualnom popisu dijelova dostupnom na Beko adresi. U tom slučaju poništiti će se jamstvo za proizvod tvrtke Beko .

Stoga se krajnjim korisnicima izričito preporučuje da se suzdrže od popravaka dijelova koji nisu gore navedeni i da se obrate ovlaštenom servisu ako je potrebno. Takvi pokušaji popravka koje poduzmu krajnji korisnici mogu izazvati sigurnosne probleme; oštetiti proizvod te posljedično izazvati požar, poplavu, strujni udar i teške tjelesne ozljede.

Popravke sljedećih dijelova, ali ne ograničavajući se na one navedene, trebaju obavljati ovlašteni servisi: Unutarnjeg napajanja, kondenzatora, baterije i akumulatora.

Proizvođač/prodavač neće se smatrati odgovornim u slučaju da krajnji korisnici ne poštuju gore navedeno.

