



Πλυντήριο ρούχων

Εγχειρίδιο Χρήστη



B5WFST6914111W

2820531539/ EL / 12/3/2024 10:48 πμ



Παρακαλούμε διαβάστε πρώτα αυτό το εγχειρίδιο οδηγιών!

Αγαπητέ Πελάτη,







Ευχαριστούμε που επιλέξατε ένα προϊόν Βεκο . Ελπίζουμε να έχετε τα καλύτερα αποτελέσματα από το προϊόν αυτό, το οποίο έχει κατασκευαστεί με υψηλή ποιότητα και τεχνολογία αιχμής. Επομένως, διαβάστε στην ολότητά του και προσεκτικά και αυτό το εγχειρίδιο χρήσης και όλα τα άλλα συνοδευτικά έγγραφα, πριν χρησιμοποιήσετε αυτό το προϊόν.

Τηρείτε όλες τις προειδοποιήσεις και πληροφορίες που αναφέρονται στο εγχειρίδιο χρήσης. Με αυτό τον τρόπο προστατεύετε τον εαυτό σας και το προϊόν από πιθανούς κινδύνους.

Φυλάξτε το εγχειρίδιο χρήσης. Αν παραδώσετε το προϊόν σε κάποιον άλλον, παραδώστε μαζί και το εγχειρίδιο χρήσης. Μπορείτε να βρείτε τους όρους εγγύησης, καθώς και τις μεθόδους χρήσης και αντιμετώπισης προβλημάτων στις οδηγίες χρήσης.

Σύμβολα και ορισμοί

Στις οδηγίες χρήσης χρησιμοποιούνται τα εξής σύμβολα:

	Κίνδυνος που θα μπορούσε να έχει ως αποτέλεσμα θάνατο ή τραυματισμό.
	Σημαντικές πληροφορίες ή χρήσιμες υποδείξεις σχετικά με τη χρήση.
	Διαβάστε το εγχειρίδιο χρήσης.
	Ανακυκλώσιμα υλικά.
 	Προειδοποίηση για καυτή επιφάνεια.
ΠΡΟΕΙΔΟ-ΠΟΙΗΣΗ	Κίνδυνος που θα μπορούσε να έχει ως αποτέλεσμα υλικές ζημιές στο προϊόν ή το περιβάλλον του.

1 Οδηγίες ασφαλείας.....	4	6.1 Πίνακας ελέγχου	24
1.1 Προβλεπόμενη χρήση	4	6.2 Σύμβολα στην οθόνη ενδείξεων ...	25
1.2 Ασφάλεια παιδιών, ευάλωτων ατόμων και κατοικίδιων	4	6.3 Πίνακας προγραμμάτων και κατανalύσεων.....	26
1.3 Ασφάλεια χρήσης ηλεκτρικού ρεύματος	5	6.4 Επιλογή προγράμματος.....	28
1.4 Ασφάλεια χειρισμών	6	6.5 Προγράμματα	28
1.5 Ασφάλεια κατά την εγκατάσταση.	7	6.6 Επιλογή θερμοκρασίας	31
1.6 Ασφάλεια κατά τη λειτουργία	8	6.7 Επιλογή αριθμού στροφών στυψίματος	32
1.7 Ασφάλεια κατά τη συντήρηση και τον καθαρισμό	10	6.8 Επιλογή βοηθητικών λειτουργιών	33
2 Σημαντικές οδηγίες για το περιβάλλον	11	6.8.1 Βοηθητικές λειτουργίες	33
2.1 Συμμόρφωση με την Οδηγία περί αποβλήτων ηλεκτρικού και ηλεκτρονικού εξοπλισμού (ΑΗΕΕ).....	11	6.8.2 Λειτουργίες/Προγράμματα που επιλέγονται πατώντας τα κουμπιά λειτουργιών για 3 δευτερόλεπτα	34
2.2 Πληροφορίες για τη συσκευασία .	11	6.9 End Time (Ωρα Λήξης).....	36
3 Τεχνικές προδιαγραφές	12	6.10 Έναρξη του προγράμματος	37
4 Εγκατάσταση	14	6.11 Κλειδώμα της πόρτας φόρτωσης .	37
4.1 Κατάλληλη θέση εγκατάστασης...	14	6.12 Αλλαγή των επιλογών αφού έχει ξεκινήσει το πρόγραμμα.....	38
4.2 Εγκατάσταση των κάτω καλυμμάτων πάνελ	15	6.13 Ακύρωση του προγράμματος.....	39
4.3 Αφαίρεση των μπουλονιών ασφαλείας μεταφοράς	16	6.14 Τέλος προγράμματος	39
4.4 Σύνδεση σε παροχή νερού	16	6.15 Λειτουργία HomeWhiz και λειτουργία Remote Control (Τηλεχειρισμός)	39
4.5 Σύνδεση του εύκαμπτου σωλήνα αποστράγγισης στην αποχέτευση	17	6.15.1 Διαμόρφωση του HomeWhiz....	40
4.6 Ρύθμιση των ποδιών	17	6.15.2 Διαμόρφωση πλυντηρίου ρούχων που έχει συνδεθεί σε λογαριασμό άλλου	42
4.7 Ηλεκτρική σύνδεση	18	6.15.3 Διαγραφή της σύζευξης με τον λογαριασμό HomeWhiz	42
4.8 Έναρξη λειτουργίας	18	6.15.4 Λειτουργία Τηλεχειρισμός και η χρήση της	42
5 Προκαταρκτική προετοιμασία	18	6.15.5 Αντιμετώπιση προβλημάτων	43
5.1 Ταξινόμηση των ρούχων	18	7 Συντήρηση και καθαρισμός.....	43
5.2 Προετοιμασία των ρούχων για πλύσιμο	18	7.1 Καθαρισμός του συρταριού απορρυπαντικού	44
5.3 Συμβουλές εξοικονόμησης ενέργειας και νερού	19	7.2 Καθαρισμός της πόρτας φόρτωσης και του τυμπάνου	44
5.4 Τοποθέτηση των ρούχων στη συσκευή.....	19	7.3 Καθαρισμός του σώματος της συσκευής και του πίνακα ελέγχου	44
5.5 Σωστή ποσότητα ρούχων.....	19	7.4 Καθαρισμός των φίλτρων εισόδου νερού	44
5.6 Χρήση απορρυπαντικού και μαλακτικού	20	7.5 Αποστράγγιση υπολειπόμενου νερού και καθαρισμός του φίλτρου της αντλίας.....	45
5.7 Συμβουλές για αποτελεσματικό πλύσιμο	22	8 Αντιμετώπιση προβλημάτων.....	46
5.8 Εμφανιζόμενη διάρκεια προγράμματος	23	9 ΑΠΟΠΟΙΗΣΗ ΕΥΘΥΝΗΣ / ΠΡΟΕΙΔΟΠΟΙΗΣΗ	51
6 Χειρισμός της συσκευής	24		



1 Οδηγίες ασφαλείας

Αυτή η ενότητα περιλαμβάνει τις οδηγίες ασφαλείας που χρειάζονται για την αποτροπή του κινδύνου τραυματισμών ή υλικών ζημιών.

Η εταιρεία μας δεν θα φέρει καμία ευθύνη για ζημίες που ενδέχεται να προκύψουν αν δεν τηρηθούν οι παρούσες οδηγίες.

- Οι εργασίες εγκατάστασης και επισκευής πρέπει πάντα να πραγματοποιούνται από Εξουσιοδοτημένο Σέρβις.
- Χρησιμοποιείτε μόνο γνήσια ανταλλακτικά και αξεσουάρ.
- Μην επισκευάσετε ή αντικαταστήσετε κανένα εξάρτημα του προϊόντος εκτός αν αυτό προβλέπεται ρητά στο εγχειρίδιο χρήστη.
- Μην τροποποιήσετε το προϊόν.



1.1 Προβλεπόμενη χρήση

- Η ωφέλιμη διάρκεια ζωής του προϊόντος είναι 10 έτη. Στη διάρκεια αυτής της περιόδου θα υπάρχουν διαθέσιμα γνήσια ανταλλακτικά για τη σωστή λειτουργία της συσκευής.
- Το προϊόν αυτό έχει σχεδιαστεί για οικιακή χρήση. Δεν προορίζεται για επαγγελματικούς σκοπούς και δεν θα πρέπει να χρησιμοποιείται για χρήσεις εκτός της προβλεπόμενης.

- Αυτό το προϊόν πρέπει να χρησιμοποιείται μόνο για το πλύσιμο και ξέβγαλμα ρούχων που φέρουν την αντίστοιχη σήμανση
- Αυτή η συσκευή προορίζεται να χρησιμοποιείται σε οικιακές και παρόμοιες εφαρμογές. Για παράδειγμα:
 - Σε κουζίνες προσωπικού καταστημάτων, γραφείων και άλλων χώρων εργασίας.
 - Αγροικίες.
 - Από πελάτες σε ξενοδοχεία, μοτέλ και άλλους τύπους καταλυμάτων.
 - Περιβάλλοντα τύπου ενοικιαζόμενων δωματίων με πρωινό, τύπου ξενώνα.
 - Κοινόχρηστους χώρους πολυκατοικιών ή δωμάτια πλυτηρίων.



1.2 Ασφάλεια παιδιών, ευάλωτων ατόμων και κατοικιδίων

- Το προϊόν αυτό επιτρέπεται να χρησιμοποιείται από παιδιά 8 ετών και άνω και από άτομα με μειωμένες σωματικές, αισθητηριακές ή διανοητικές ικανότητες ή με έλλειψη εμπειρίας και γνώσης, αν στα άτομα αυτά έχει δοθεί επιτήρηση ή εκπαί-

δευση σχετικά με την ασφαλή χρήση της συσκευής και τους κινδύνους που ενέχονται.

- Πρέπει να κρατάτε μακριά τα παιδιά κάτω των 3 ετών, εκτός αν βρίσκονται υπό συνεχή επίβλεψη.
- Οι ηλεκτρικές συσκευές είναι επικίνδυνες για τα παιδιά και τα κατοικίδια. Τα παιδιά και τα κατοικίδια δεν επιτρέπεται να παίζουν με τη συσκευή, να ανεβαίνουν πάνω της ή να μπαίνουν μέσα στη συσκευή. Ελέγχετε το εσωτερικό της συσκευής πριν τη χρήση.
- Χρησιμοποιείτε το κλείδωμα για παιδιά για να εμποδίζετε τα παιδιά να επεμβαίνουν στη συσκευή.
- Μην παραλείπετε να κλείνετε την πόρτα φόρτωσης όταν φεύγετε από τον χώρο όπου βρίσκεται η συσκευή. Παιδιά και κατοικίδια μπορεί να κλειδωθούν μέσα στη συσκευή και να πνιγούν.
- Οι εργασίες καθαρισμού και συντήρησης από τον χρήστη δεν πρέπει να γίνονται από παιδιά χωρίς επίβλεψη από ενήλικα.
- Κρατάτε τα υλικά συσκευασίας μακριά από παιδιά. Κίνδυνος τραυματισμού και ασφυξίας.
- Κρατάτε μακριά από παιδιά όλα τα απορρυπαντικά και τα πρόσθετα που χρησιμοποιούνται για τη συσκευή.

- Για λόγους ασφάλειας των παιδιών, κόψτε το καλώδιο ρεύματος και αχρηστέψτε τον μηχανισμό ασφάλισης της πόρτας ώστε να είναι μη λειτουργική, πριν απορρίψετε τη συσκευή στο τέλος της ωφέλιμης ζωής της.



1.3 Ασφάλεια χρήσης ηλεκτρικού ρεύματος

- Η συσκευή πρέπει να είναι αποσυνδεδεμένη από την πρίζα κατά τη διάρκεια των εργασιών εγκατάστασης, συντήρησης, καθαρισμού και επισκευών. Αποσυνδέστε τη συσκευή από την πρίζα ή απενεργοποιήστε την ασφάλεια.
- Τα καλώδια ρεύματος που έχουν υποστεί ζημιά πρέπει να αντικαθίστανται από το εξουσιοδοτημένο σέρβις, για την αποτροπή ενδεχόμενου κινδύνου.
- Μη συμπιέσετε το καλώδιο κάτω από τη συσκευή ή πίσω από τη συσκευή. Μην τοποθετείτε βαριά αντικείμενα πάνω στο καλώδιο ρεύματος. Μην τσακίζετε ή συμπιέζετε το καλώδιο και μην το φέρνετε σε επαφή με πηγές θερμότητας.
- Χρησιμοποιείτε μόνο το γνήσιο καλώδιο. Μην χρησιμοποιείτε καλώδια που είναι κομμένα ή έχουν υποστεί ζημιά.

- Μη χρησιμοποιείτε καλώδιο επέκτασης, πολύπριζο ή αντάπτορα για τη λειτουργία του προϊόντος.
- Καλώδια προέκτασης, πολύπριζα, προσαρμογείς ή φορητά τροφοδοτικά μπορεί να υπερθερμανθούν και να προκαλέσουν φωτιά. Βεβαιωθείτε να μην τοποθετείτε πρίζες και φορητά τροφοδοτικά κοντά ή πίσω από το προϊόν.
- Το φως θα πρέπει να είναι εύκολα προσπελάσιμο. Αν αυτό δεν είναι εφικτό, πρέπει να υπάρχει διαθέσιμος στην ηλεκτρική εγκατάσταση ένα μηχανισμός που συμμορφώνεται με τη νομοθεσία περί ηλεκτρικών εγκαταστάσεων και αποσυνδέει όλους τους ακροδέκτες από την παροχή ρεύματος δικτύου (ασφάλεια, διακόπτης, γενικός διακόπτης κλπ.).
- Μην αγγίζετε το φως με υγρά χέρια.
- Κατά την αποσύνδεση της συσκευής από την πρίζα, μην τραβάτε το καλώδιο ρεύματος, αλλά το φως.
- Βεβαιωθείτε ότι το φως δεν είναι υγρό, λερωμένο ή σκονισμένο.
- Ποτέ μη συνδέσετε το προϊόν σε διατάξεις εξοικονόμησης ηλεκτρικού ρεύματος. Αυτά τα συστήματα είναι επιβλαβή για το προϊόν.



1.4 Ασφάλεια χειρισμών

- Πριν μεταφέρετε τη συσκευή, αποσυνδέστε την από την πρίζα και αφαιρέστε τις συνδέσεις αποστράγγισης νερού και παροχής νερού. Αποστραγγίστε τυχόν νερό που έχει παραμείνει μέσα στη συσκευή.
- Η συσκευή είναι βαριά και δεν πρέπει να τη μετακινείτε μόνοι σας. Αν η συσκευή πέσει πάνω σας, μπορεί να σας προκαλέσει τραυματισμούς. Μη χτυπήσετε και ρίξτε τη συσκευή κατά τη μεταφορά.
- Για την ανύψωση και μεταφορά της συσκευής, μην την κρατάτε από μέρη της όπως η πόρτα φόρτωσης ρούχων. Το πάνω πάνελ πρέπει να είναι σφιχτά στερεωμένο για τη μετακίνηση.
- Μεταφέρετε τη συσκευή σε όρθια θέση. Αν δεν είναι εφικτό να τη μεταφέρετε όρθια, γείρετέ την προς τη δεξιά πλευρά όπως φαίνεται από μπροστά.
- Βεβαιωθείτε ότι οι εύκαμπτοι σωλήνες καθώς και το καλώδιο ρεύματος, δεν θα διπλώσουν, τσακίσουν ή συμπιεστούν καθώς τοποθετείτε τη συσκευή στη θέση της μετά τις διαδικασίες εγκατάστασης ή καθαρισμού.



1.5 Ασφάλεια κατά την εγκατάσταση

- Για να προετοιμάσετε τη συσκευή για εγκατάσταση, διαβάστε τις πληροφορίες που δίνονται στο εγχειρίδιο χρήσης και τις οδηγίες εγκατάστασης, και βεβαιωθείτε ότι είναι κατάλληλο το δίκτυο ρεύματος, το δίκτυο παροχής νερού και η σύνδεση αποχέτευσης. Εάν όχι, καλέστε ειδικευμένο ηλεκτρολόγο και υδραυλικό για να κάνουν τις απαραίτητες εργασίες. Υπεύθυνος για τις εργασίες αυτές είναι ο πελάτης.
- Πριν αρχίσετε την εγκατάσταση, βεβαιωθείτε να απενεργοποιήσετε την ασφάλεια για να διακόψετε την παροχή ρεύματος για τη γραμμή στην οποία θα συνδεθεί το προϊόν.
- Αυτό το προϊόν προορίζεται για χρήση σε υψόμετρο μικρότερο από 2000 μέτρα από την επιφάνεια της θάλασσας.
- Ελέγξτε τη συσκευή για τυχόν ζημιά, πριν την εγκατάστασή της. Μην επιτρέψετε την εγκατάσταση της συσκευής αν έχει υποστεί ζημιά.
- Πάντα φοράτε ατομικό προστατευτικό εξοπλισμό (γάντια κλπ.) κατά την εγκατάσταση, τη συντήρηση και την επισκευή του προϊόντος. Υπάρχει κίνδυνος τραυματισμού.
- Μπορεί να προκύψουν τραυματισμοί αν τα χέρια σας μπουν κατά λάθος σε ακάλυπτες εγκοπές. Κλείστε τις οπές των μπουλονιών ασφαλείας μεταφοράς με πλαστικά πώματα.
- Μην εγκαταστήσετε ή αφήσετε τη συσκευή σε μέρος όπου θα είναι εκτεθειμένη σε συνθήκες εξωτερικού χώρου.
- Μην εγκαταστήσετε τη συσκευή σε μέρος όπου η θερμοκρασία πέφτει κάτω από τους 0 °C.
- Μην τοποθετήσετε τη συσκευή πάνω σε χαλί ή παρόμοια επιφάνεια. Κάτι τέτοιο θα δημιουργήσει κίνδυνο φωτιάς επειδή η συσκευή δεν μπορεί να αεριστεί από το κάτω μέρος.
- Τοποθετήστε τη συσκευή πάνω σε ένα καθαρό, οριζόντιο και σκληρό δάπεδο και ισοροπήστε την χρησιμοποιώντας τα ρυθμιζόμενα πόδια.
- Συνδέστε τη συσκευή σε γειωμένη πρίζα που προστατεύεται από ασφάλεια κατάλληλη για τις τιμές ρεύματος που αναφέρονται στην πινακίδα τύπου. Βεβαιωθείτε ότι η γείωση θα γίνει από ειδικευμένο ηλεκτρολόγο. Μην χρησιμοποιήσετε τη συσκευή χωρίς κατάλληλη γεί-

ωση που συμμορφώνεται με τους τοπικούς/εθνικούς κανονισμούς.

- Συνδέστε τη συσκευή σε μια πρίζα με χαρακτηριστικά τάσης και συχνότητας που συμφωνούν με τα αναφερόμενα στην πινακίδα τύπου.
- Μη συνδέετε τη συσκευή σε πρίζες που είναι λασκαρισμένες, σπασμένες, λερωμένες, καλυμμένες με λάδια και λίπη ή πρίζες που έχουν αποκολληθεί από τη θέση τους ή που είναι σε κίνδυνο επαφής με νερό.
- Χρησιμοποιήστε το καινούργιο σετ εύκαμπτων σωλήνων που συνοδεύει τη συσκευή. Μην επαναχρησιμοποιείτε παλιά σετ εύκαμπτων σωλήνων. Μην τοποθετείτε προσθήκες στους εύκαμπτους σωλήνες.
- Συνδέστε τον εύκαμπτο σωλήνα εισόδου νερού στον διακόπτη παροχής νερού. Η πίεση στον διακόπτη παροχής νερού θα πρέπει να είναι τουλάχιστον 0,1 MPa (1 bar) και το πολύ 1 MPa (10 bar). Για να λειτουργεί σωστά η συσκευή, η παροχή θα πρέπει να ανέρχεται σε 10 έως 80 λίτρα νερού ανά λεπτό. Αν η πίεση του νερού είναι πάνω από 1 MPa (10 bar) θα πρέπει ενδιάμεσα να συνδεθεί βαλβίδα μείωσης της πίεσης. Η μέγιστη επιτρεπόμενη θερμοκρασία είναι 25 °C.

- Τοποθετήστε το άκρο του εύκαμπτου σωλήνα εξαγωγής νερού μέσα σε αναμονή αποχέτευσης, νιπτήρα ή μπανιέρα.
- Περνάτε το καλώδιο ρεύματος και τους εύκαμπτους σωλήνες από θέσεις όπου δεν προκαλούν κίνδυνο παραπατήματος.
- Μην εγκαθιστάτε τη συσκευή πίσω από πόρτα, συρόμενη πόρτα ή άλλη θέση όπου θα εμποδίζεται το πλήρες άνοιγμα της πόρτας της συσκευής.
- Αν πρόκειται να τοποθετηθεί ένα στεγνωτήριο πάνω στη συσκευή, σταθεροποιήστε το με μια κατάλληλη διάταξη σύνδεσης που μπορείτε να αποκτήσετε από το εξουσιοδοτημένο σέρβις.
- Υπάρχει κίνδυνος επαφής με ηλεκτρικά εξαρτήματα όταν έχουν αφαιρεθεί τα πάνω πάνελ. Μην αφαιρέσετε το πάνω πάνελ της συσκευής.
- Τοποθετήστε τη συσκευή σε απόσταση τουλάχιστον 1 cm από τις πλευρές επίπλων.



1.6 Ασφάλεια κατά τη λειτουργία

- Χρησιμοποιείτε στη συσκευή μόνο απορρυπαντικά, μαλακτικά και πρόσθετα που είναι κατάλληλα για πλυντήρια ρούχων.

- Μη χρησιμοποιείτε χημικούς διαλύτες στη συσκευή. Αυτά τα υλικά δημιουργούν κίνδυνο έκρηξης.
- Μη χρησιμοποιήσετε τη συσκευή αν έχει οποιαδήποτε ζημιά ή βλάβη. Αποσυνδέστε τη συσκευή από την πρίζα (ή απενεργοποιήστε την ασφάλεια με την οποία συνδέεται), κλείστε τον διακόπτη παροχής νερού και καλέστε ένα εξουσιοδοτημένο σέρβις.
- Μην τοποθετείτε πάνω ή κοντά στη συσκευή πηγές ανάφλεξης (αναμμένο κερί, τσιγάρα κλπ.) ή πηγές θερμότητας (ηλεκτρικό σίδερο, φουρνάκι, εστίες μαγειρέματος κλπ.). Μην τοποθετείτε εύφλεκτα/ εκρηκτικά υλικά κοντά στη συσκευή.
- Μην ανεβαίνετε πάνω στη συσκευή.
- Αποσυνδέστε τη συσκευή από την πρίζα και κλείστε τον διακόπτη παροχής νερού αν σκοπεύετε να μη χρησιμοποιήσετε τη συσκευή για μεγάλο χρονικό διάστημα.
- Μπορεί να πεταχτεί απορρυπαντικό/ υλικά συντήρησης από το συρτάρι απορρυπαντικού, αν αυτό ανοιχτεί ενώ είναι σε λειτουργία η συσκευή. Η επαφή απορρυπαντικού με το δέρμα και τα μάτια είναι επικίνδυνη.
- Βεβαιωθείτε ότι δεν εισέρχονται κατοικίδια ζώα μέσα στη συσκευή. Ελέγχετε το εσωτερικό της συσκευής πριν τη χρήση.
- Μην επιχειρήσετε να ανοίξετε με τη βία την ασφαλισμένη πόρτα φόρτωσης. Η πόρτα θα ανοίξει όταν ολοκληρωθεί το πλύσιμο. Αν η πόρτα δεν ανοίγει, εφαρμόστε τις λύσεις που προτείνονται στην ενότητα Αντιμετώπιση προβλημάτων για το σφάλμα "Η πόρτα φόρτωσης δεν ανοίγει".
- Μην πλένετε είδη που έχουν λερωθεί με βενζίνη, κηροζίνη, βενζόλιο, αναγωγικές ουσίες, αλκοόλες ή άλλα εύφλεκτα ή εκρηκτικά υλικά και βιομηχανικά χημικά.
- Μη χρησιμοποιείτε απευθείας απορρυπαντικό ξηρού καθαρισμού, και μην πλένετε, ξεβγάζετε ή στύβετε στο πλυντήριο ρούχα που έχουν λερωθεί με απορρυπαντικό ξηρού καθαρισμού.
- Μην τοποθετείτε τα χέρια σας μέσα στο περιστρεφόμενο τύμπανο. Περιμένετε έως ότου το τύμπανο δεν περιστρέφεται πλέον.
- Αν πλένετε ρούχα σε υψηλές θερμοκρασίες, το νερό πλυσίματος που αποστραγγίζεται θα μπορούσε να κάψει το δέρμα σας αν έρθει σε επαφή με τα χέρια σας, για παράδειγμα

όταν ο εύκαμπτος σωλήνας αποστράγγισης είναι συνδεδεμένος με τη βρύση. Μην έρχεστε σε επαφή με το νερό που αποστραγγίζεται.

- Πάρτε τα ακόλουθα μέτρα προφύλαξης για να αποτρέψετε την ανάπτυξη βιολογικών μεμβρανών και τη δημιουργία δυσοσμίας:

– Βεβαιωθείτε ότι το δωμάτιο όπου είναι τοποθετημένο το πλυντήριο ρούχων διαθέτει καλό αερισμό.

– Στο τέλος του προγράμματος σκουπίστε την στεγανοποίηση και το τζάμι της πόρτας φόρτωσης χρησιμοποιώντας ένα στεγνό και καθαρό πανί.

- Το τζάμι της πόρτας φόρτωσης θα θερμανθεί αρκετά κατά το πλύσιμο σε υψηλές θερμοκρασίες. Επομένως, μην αφήνετε κανέναν, ειδικά παιδιά, να αγγίζουν το γυάλινο τμήμα της πόρτας φόρτωσης κατά το πλύσιμο.

- Πριν απορρίψετε φθαρμένες και αχρηστευμένες συσκευές:

1. Αποσυνδέστε το φισ από την πρίζα.
2. Κόψτε το καλώδιο ρεύματος και αποσυνδέστε μαζί με το φισ από τη συσκευή.

3. Αχρηστέψτε τον μηχανισμό ασφάλισης της πόρτας φόρτωσης για να μη λειτουργεί πλέον η ασφάλιση.
4. Μην αφήνετε παιδιά να παίζουν με το άχρηστο προϊόν.

1.7 Ασφάλεια κατά τη συντήρηση και τον καθαρισμό

- Πριν από εργασίες καθαρισμού ή σέρβις στο πλυντήριο ρούχων, αποσυνδέστε το από την πρίζα ή διακόψτε την τροφοδοσία από την ασφάλεια.
- Αν χρειαστεί να μετακινήσετε το προϊόν για καθαρισμό, μην τραβήξετε το κάλυμμα. Το κάλυμμα μπορεί να σπάσει και να προκαλέσει τραυματισμό!
- Μην τοποθετείτε χέρια, πόδια και μεταλλικά αντικείμενα κάτω ή πίσω από το προϊόν. Αυτό μπορεί να προκαλέσει ενσφύνωση, και οποιοδήποτε αιχμηρό άκρο μπορεί να προκαλέσει τραυματισμό.
- Χρησιμοποιήστε ένα καθαρό, στεγνό πανί για να καθαρίσετε ξένα υλικά ή σκόνη από τα άκρα του φισ. Όταν καθαρίζετε το φισ, μη χρησιμοποιείτε υγρό ή βρεγμένο πανί. Διαφορετικά, υπάρχει κίνδυνος φωτιάς ή ηλεκτροπληξίας.

- Μην πλένετε τη συσκευή με πλυστικά μηχανήματα πίεσης, ατμοκαθαριστές ή με απευθείας εφαρμογή νερού. Υπάρχει κίνδυνος ηλεκτροπληξίας.
- Μη χρησιμοποιείτε αιχμηρά εργαλεία και εργαλεία που χαράζουν, για να καθαρίσετε τη συσκευή. Μη χρησιμοποιείτε οικιακά καθαριστικά, σαπούνι, απορρυπαντικό, αέριο, βενζίνη, αραιωτικά χρωμάτων, αλκοόλη, βερνίκι κλπ. κατά τον καθαρισμό.
- Τα καθαριστικά που περιέχουν διαλύτες μπορεί να αναδίδουν τοξικές αναθυμιάσεις (π.χ. διαλύτες καθαρισμού). Μη χρησιμοποιείτε καθαριστικά που περιέχουν διαλύτες.
- Ενδέχεται να υπάρχουν κατάλοιπα απορρυπαντικού μέσα στο συρτάρι απορρυπαντικού όταν το ανοίγετε για καθαρισμό.
- Μην αφαιρέσετε το φίλτρο της αντλίας αποστράγγισης ενώ είναι σε λειτουργία η συσκευή.
- Η θερμοκρασία μέσα στη συσκευή μπορεί να αυξηθεί ως τους 90 °C. Καθαρίζετε το φίλτρο νερού αφού κρυώσει το νερό που υπάρχει μέσα στη συσκευή, για να αποφύγετε τον κίνδυνο εγκαυμάτων.

2 Σημαντικές οδηγίες για το περιβάλλον

2.1 Συμμόρφωση με την Οδηγία περί αποβλήτων ηλεκτρικού και ηλεκτρονικού εξοπλισμού (ΑΗΕΕ)



Το προϊόν αυτό συμμορφώνεται με την Οδηγία ΑΗΕΕ της ΕΕ (2012/19/ΕΕ). Αυτό το προϊόν φέρει ένα σύμβολο ταξινόμησης για απόβλητα ηλεκτρικού και ηλεκτρονικού εξοπλισμού (ΑΗΕΕ).

Το προϊόν αυτό έχει κατασκευαστεί με εξαρτήματα υψηλής ποιότητας και υλικά που μπορούν να επαναχρησιμοποιηθούν και είναι κατάλληλα για ανακύκλωση. Στο τέλος της ωφέλιμης ζωής του προϊόντος, μην το απορρίψετε μαζί με τα κανονικά οικιακά και άλλα απόβλητα. Παραδώστε το σε κέντρο συλλογής για την ανακύκλωση ηλεκτρικού και ηλεκτρονικού εξοπλισμού. Για να μάθετε περισσότερα σχετικά με αυτά τα κέντρα συλλογής, απευθυνθείτε στις τοπικές σας αρχές.

Συμμόρφωση με την Οδηγία RoHS:





Το προϊόν που έχετε προμηθευτεί συμμορφώνεται με την Οδηγία RoHS της ΕΕ (2011/65/ΕΕ). Δεν περιέχει επιβλαβή και απαγορευμένα υλικά που καθορίζονται στην Οδηγία.

2.2 Πληροφορίες για τη συσκευασία

Τα υλικά συσκευασίας του προϊόντος είναι κατασκευασμένα από ανακυκλώσιμα υλικά σύμφωνα με τους Εθνικούς μας Κανονισμούς για το Περιβάλλον. Μην απορρίψετε τα υλικά συσκευασίας μαζί με οικιακά ή άλλα απορρίμματα. Παραδώστε τα στα σημεία συλλογής υλικών συσκευασίας που έχουν οριστεί από τις τοπικές αρχές.

3 Τεχνικές προδιαγραφές

Όνομα προμηθευτή ή μάρκα	Beko
Όνομα μοντέλου συσκευής	B5WFST6914111W 7178557000
Ονομαστική χωρητικότητα (kg)	9
Μέγιστη ταχύτητα στουσίματος (στροφές/λεπτό)	1400
Εντοιχιζόμενο	No
Ύψος (cm)	84,5
Πλάτος (cm)	60
Βάθος (cm)	58
Μονή είσοδος νερού / Διπλή είσοδος νερού	+ / -
Ηλεκτρική σύνδεση (V/Hz)	230 V / 50Hz
Συνολικό ρεύμα (A)	10
Συνολική ισχύς (W)	2200
Κύριος κωδικός μοντέλου	1621

 ENERG 	<p>Η πρόσβαση στις πληροφορίες για το μοντέλο όπως είναι αποθηκευμένες στη βάση δεδομένων για τα προϊόντα είναι εφικτή με την είσοδο στον παρακάτω ιστότοπο και την αναζήτηση για το αναγνωριστικό του μοντέλου (*) της συσκευής σας που αναφέρεται στην ετικέτα ενεργειακής σήμανσης.</p> <p>https://eprel.ec.europa.eu/</p>
<p>SUPPLIER'S NAME MODEL IDENTIFIER → (*)</p> <div style="display: flex; justify-content: space-around; align-items: center;"> <div style="text-align: center;">  </div> <div style="text-align: center;">  </div> </div>	

 Οι τιμές κατανάλωσης έχουν εφαρμογή όταν είναι απενεργοποιημένη η σύνδεση με το ασύρματο δίκτυο.

 Η διάρκεια της υποστήριξης ενημέρωσης λογισμικού του προϊόντος σχετικά με την κυβερνοασφάλεια είναι η διάρκεια εγγύησης του προϊόντος. Μετά από αυτό το χρονικό διάστημα, δεν είναι εξασφαλισμένες οι ενημερώσεις λογισμικού σχετικά με την κυβερνοασφάλεια.

Πίνακας Συμβόλων

											
Πρόπλυση	Γρήγορο	Γρήγορο +	Επιπλέον Ξέβγαλμα	Πρόσθετο Νερό	Λιγότερο Τσαλάκωμα	Αφαίρεση Τριχών Κατσικιδίων	Ατμός	Νυχτερινή Λειτουργία	Μούλιασμα	Αναμονή για Ξέβγαλμα	Μούλιασμα
											
Αυτ. Δόση	Επιλογή Υγρού Απορρυπαντικού	Επιλογή Μαλακτικού	Ξέβγαλμα	Στύψιμο+ Στραγγίσμα	Στραγγίσμα	Θερμοκρασία	Στύψιμο	Όχι Στύψιμο	Νερό Βρύσης (Κρύο)	Δεν υπάρχει νερό	Χρονική Καυστέρηση
											
Κλείδωμα Πόρτας	Κλείδωμα Προστασίας	Ενεργοποίηση / Απενεργοποίηση	Εναρξη / Πάυση	Βαθμός Λεκέ	Προσθήκη Ρούχου	Πρόγραμμα από Λήψη	Πλύσιμο	Ok (Τέλος)	Ακύρωση	Λιγότερο τσαλάκωμα+	Στέγνωμα
											
Πολύ Στεγνά	Στεγνά για Φύλαξη	Στεγνά για Σιδέρωμα	Στέγνωμα Βάσει Χρόνου	Φρεσκάρισμα με αέρα	Εντατικό	Λειτουργία Νερού	SaveWater				

4 Εγκατάσταση



Διαβάστε πρώτα την ενότητα "Οδηγίες ασφαλείας"!



Όταν επιλέγετε ένα πρόγραμμα, το πλυντήριο ρούχων σας ανιχνεύει αυτόματα την ποσότητα των ρούχων που έχουν τοποθετηθεί στο εσωτερικό του.

Κατά την εγκατάσταση του προϊόντος, πριν την πρώτη χρήση, θα πρέπει να πραγματοποιηθεί βαθμονόμηση για να διασφαλιστεί ότι η ποσότητα των ρούχων ανιχνεύεται με τη μεγαλύτερη δυνατή ακρίβεια. Για να το κάνετε αυτό, επιλέξτε το πρόγραμμα Καθαρισμός τυμπάνου* και ακυρώστε τη λειτουργία στυψίματος. Ξεκινήστε το πρόγραμμα χωρίς ρούχα. Περιμένετε να τελειώσει το πρόγραμμα, περίπου σε 15 λεπτά.

*Το όνομα του προγράμματος μπορεί να διαφέρει ανάλογα με το μοντέλο. Για την επιλογή του κατάλληλου προγράμματος, μελετήστε το τμήμα περιγραφών προγραμμάτων.

- Επικοινωνήστε με το πλησιέστερο Εξουσιοδοτημένο Σέρβις για την εγκατάσταση της συσκευής.
- Βεβαιωθείτε ότι η εγκατάσταση και οι ηλεκτρικές συνδέσεις της συσκευής πραγματοποιούνται από εξουσιοδοτημένο αντιπρόσωπο σέρβις. Ο κατασκευαστής δεν θα θεωρηθεί υπεύθυνος για ζημιές που προκλήθηκαν από εργασίες που εκτελέστηκαν από μη εξουσιοδοτημένα άτομα.
- Η προετοιμασία της θέσης και των παροχών ρεύματος και νερού δικτύου, καθώς και η αποχέτευση στη θέση εγκατάστασης της συσκευής αποτελούν ευθύνη του πελάτη.
- Βεβαιωθείτε ότι οι εύκαμπτοι σωλήνες νερού και αποστράγγισης, καθώς και το καλώδιο ρεύματος, δεν θα διπλώσουν, τσα-

κίσουν ή συμπιεστούν καθώς στρώχνετε τη συσκευή στη θέση της μετά τις διαδικασίες εγκατάστασης ή καθαρισμού.

- Πριν την εγκατάσταση, ελέγξτε οπτικά αν η συσκευή παρουσιάζει οποιοδήποτε ελάττωμα. Μην επιτρέψετε την εγκατάσταση της συσκευής αν έχει υποστεί ζημιά. Οι συσκευές που έχουν υποστεί ζημιά δημιουργούν κινδύνους για την ασφάλειά σας.

4.1 Κατάλληλη θέση εγκατάστασης

- Τοποθετήστε τη συσκευή πάνω σε σταθερό και οριζόντιο δάπεδο. Μην την τοποθετήσετε πάνω σε χαλί με παχύ πέλος ή σε άλλες παρόμοιες επιφάνειες. Η τοποθέτηση σε ακατάλληλο δάπεδο θα προκαλέσει προβλήματα θορύβου και κραδασμών.
- Το συνολικό βάρος του πλυντηρίου και του στεγνωτηρίου -με πλήρες φορτίο- αν τοποθετηθούν το ένα πάνω στο άλλο, φθάνει περίπου τα 180 κιλά. Τοποθετήστε τη συσκευή πάνω σε ανθεκτικό και επίπεδο δάπεδο που έχει επαρκή φέρουσα ικανότητα φορτίου.
- Μην τοποθετήσετε τη συσκευή πάνω στο καλώδιο ρεύματος.
- Μην εγκαταστήσετε τη συσκευή σε μέρος όπου η θερμοκρασία μπορεί να πέσει κάτω από τους 0 °C. Ο παγετός μπορεί να προξενήσει ζημιά στη συσκευή.
- Αφήστε ελάχιστη απόσταση 1 εκατοστό ανάμεσα στη συσκευή και το έπιπλο.
- Αν πρόκειται να εγκαταστήσετε τη συσκευή πάνω σε επιφάνεια που περιλαμβάνει скаλοπάτια, ποτέ μην την τοποθετήσετε κοντά στην άκρη.
- Μην τοποθετήσετε τη συσκευή πάνω σε κανενός είδους πλατφόρμα.
- Μην τοποθετείτε πάνω στο πλυντήριο ρούχων πηγές θερμότητας, όπως εστία μαγειρέματος, σίδερο σιδερώματος, φουρνάκι, σόμπα κλπ., και μη χρησιμοποιείτε αυτά τα είδη πάνω στη συσκευή.

Εγκατάσταση δυνατότητας SaveWater

i Για λεπτομέρειες σχετικά με την εγκατάσταση, ανατρέξτε στις οδηγίες χρήσης του στεγνωτηρίου και στην κάρτα εύκολης πρόσβασης.

- Εγκαταστήστε το στεγνωτήριο πάνω στο πλυντήριο χρησιμοποιώντας το κιτ στοίβαξης (σύστημα σύνδεσης).
- Συνδέστε τον εύκαμπτο σωλήνα από το δοχείο SaveWater του στεγνωτηρίου στη σύνδεση εισόδου νερού στο πλυντήριο που υποδεικνύεται από το βέλος. Με αυτό τον τρόπο το νερό από το δοχείο SaveWater μεταφέρεται στο πλυντήριο. Συνδέστε τον εύκαμπτο σωλήνα από τον διακόπτη του δικτύου νερού στην άλλη σύνδεση εισόδου νερού.

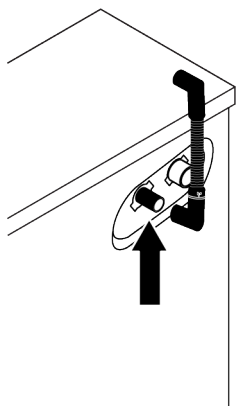

- Μη συνδέσετε δίκτυο θερμού ή κρύου νερού στη σύνδεση εισόδου νερού SaveWater.
- Αν δεν θέλετε να χρησιμοποιήσετε τη λειτουργία SaveWater, απενεργοποιήστε τη λειτουργία εισάγοντας το παρεχόμενο πώμα στο στόμιο εισόδου νερού SaveWater που επισημαίνεται με το βέλος.

4.2 Εγκατάσταση των κάτω καλυμμάτων πάνελ

i Σε ορισμένα μοντέλα, τα τμήματα βάσης των προϊόντων είναι τελείως κλειστά. Αυτά τα προϊόντα δεν έχουν πώματα και καλύμματα.

- Για να αυξήσετε την ηχητική άνεση της συσκευής, εγκαταστήστε το κάλυμμα Α αφού αφαιρέσετε το αφρώδες υλικό συσκευασίας.

Κάλυμμα Α

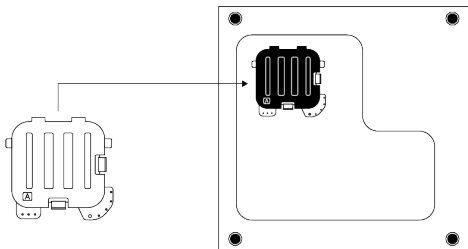

Γείρετε τη συσκευή ελαφρά προς τα πίσω. Τοποθετήστε τις προεξοχές του καλύμματος Α πάνω στο κάτω πάνελ. Ολοκληρώστε την τοποθέτηση περιστρέφοντας το κάλυμμα.

- Το κάλυμμα Β και το καπάκι είναι προαιρετικά. Αν διατίθενται, εγκαταστήστε το κάλυμμα Β και το καπάκι.

Κάλυμμα Β

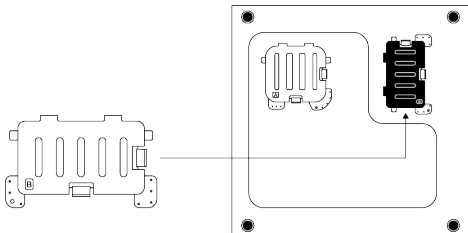

Τοποθετήστε τις προεξοχές του καλύμματος Β πάνω στο κάτω πάνελ. Ολοκληρώστε την τοποθέτηση περιστρέφοντας το κάλυμμα.

Καπάκι

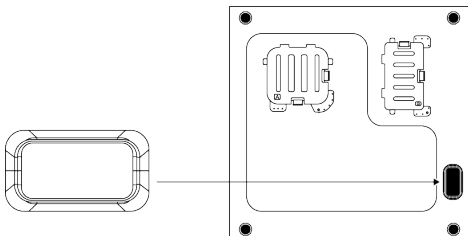

Εισάγετε το καπάκι πιέζοντάς το με το δάκτυλό σας.

4.3 Αφαίρεση των μπουλονιών ασφαλείας μεταφοράς

1. Λασκάρτε όλα τα μπουλόνια ασφαλείας μεταφοράς με ένα κατάλληλο κλειδί έως ότου περιστρέφονται ελεύθερα.
2. Λυγίστε το εσωτερικό τμήμα πιέζοντάς το στις περιοχές λαβής και τραβήξτε έξω το τμήμα.
3. Τοποθετήστε στις οπές στο πίσω πάνελ τα πλαστικά καλύμματα που υπάρχουν στη σακούλα του εγχειριδίου χρήστη.

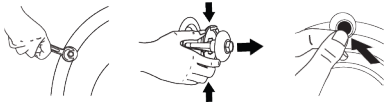

ΕΙΔΟΠΟΙΗΣΗ

Αφαιρέστε τα μπουλόνια ασφαλείας μεταφοράς πριν θέσετε σε λειτουργία τη συσκευή. Διαφορετικά, η συσκευή θα υποστεί ζημιά.



ΕΙΔΟΠΟΙΗΣΗ

Φυλάξτε τα μπουλόνια ασφαλείας μεταφοράς σε ασφαλές μέρος για να τα χρησιμοποιήσετε πάλι στο μέλλον αν το πλυντήριο χρειάζεται να μετακινηθεί. Εγκαταστήστε τα μπουλόνια ασφαλείας μεταφοράς με σειρά ενεργειών αντίστροφη από της διαδικασίας αφαίρεσης. Ποτέ μη μετακινήσετε τη συσκευή χωρίς τα μπουλόνια ασφαλείας μεταφοράς σωστά τοποθετημένα στη θέση τους.

4.4 Σύνδεση σε παροχή νερού



ΕΙΔΟΠΟΙΗΣΗ

Στα μοντέλα με μία μόνο είσοδο νερού, αυτή δεν θα πρέπει να συνδέεται στην παροχή ζεστού νερού. Σε μια τέτοια περίπτωση, τα ρούχα θα υποστούν ζημιά ή η συσκευή θα μεταβεί σε κατάσταση προστασίας και δεν θα λειτουργεί. Μη χρησιμοποιήσετε παλιούς ή μεταχειρισμένους εύκαμπτους σωλήνες εισόδου νερού σε καινούργια συσκευή. Αυτό μπορεί να προκαλέσει διαρροή νερού από το πλυντήριο και κηλίδες στα ρούχα σας.

1. Σφίξτε όλα τα παξιμάδια ασφάλισης εύκαμπτων σωλήνων με το χέρι. Ποτέ μη χρησιμοποιήσετε εργαλείο όταν συσφίγγετε τα παξιμάδια.
2. Αφού συνδέσετε τους εύκαμπτους σωλήνες, ανοίξτε πλήρως τους διακόπτες παροχής νερού για να ελέγξετε για διαρροές νερού στα σημεία σύνδεσης. Αν εμφανιστεί οποιαδήποτε διαρροή, κλείστε τον αντίστοιχο διακόπτη παροχής νερού και αφαιρέστε το παξιμάδι. Ελέγξτε το στεγανοποιητικό και σφίξτε πάλι προσεκτικά το παξιμάδι. Για να αποτρέψετε τις διαρροές νερού και τις βλάβες που αυτές μπορούν να προκαλέσουν, κλείνετε τους διακόπτες παροχής νερού όταν δεν χρησιμοποιείτε τη συσκευή.

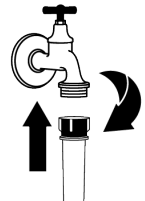

4.5 Σύνδεση του εύκαμπτου σωλήνα-να αποστράγγισης στην αποχέτευση

1. Συνδέστε το άκρο του εύκαμπτου σωλήνα-να αποστράγγισης απευθείας σε αναμονή αποχέτευσης, ή σε νιπτήρα ή μπανιέρα.



Αν ο εύκαμπος σωλήνας φύγει από τη θέση του κατά την αποστράγγιση του νερού, μπορεί να προκληθεί πλημμύρα στο σπίτι σας. Υπάρχει επίσης κίνδυνος εγκαυμάτων λόγω υψηλών θερμοκρασιών πλυσίματος. Για να αποτρέψετε τέτοιες καταστάσεις και να βεβαιωθείτε ότι δεν θα υπάρξει πρόβλημα στην πρόσληψη και αποστράγγιση νερού από τη συσκευή, στερεώστε καλά τον εύκαμπτο σωλήνα αποστράγγισης.

2. Συνδέστε τον εύκαμπτο σωλήνα αποστράγγισης σε ελάχιστο ύψος 40 εκατοστών και μέγιστο ύψος 100 εκατοστών.
3. Η εγκατάσταση του εύκαμπτου σωλήνα αποστράγγισης νερού στο επίπεδο του δαπέδου ή κοντά στο δάπεδο (κάτω από 40 εκατοστά) και κατόπιν η ανύψωσή τους δυσκολεύει την αποστράγγιση του νερού και τα ρούχα μπορεί να είναι πολύ υγρά όταν βγουν. Για τον λόγο αυτό, τηρείτε τα ύψη που παρέχονται στην εικόνα.

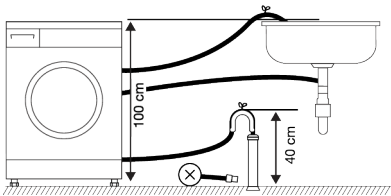

4. Για να αποτρέψετε την επιστροφή των απόβρωτων στη συσκευή και να διασφαλίσετε την εύκολη αποστράγγιση, μη βυθίσετε το άκρο του εύκαμπτου σωλήνα αποστράγγισης στα απόβρωτα και μην τον εισάγετε στην αναμονή αποχέτευσης περισσότερο από 15 εκ. Αν είναι πολύ μακρύς, κόψτε τον για να τον κοτύνητε.

5. Το άκρο του εύκαμπτου σωλήνα δεν πρέπει να είναι λυγισμένο ή να πατιέται και ο σωλήνας δεν πρέπει να είναι συμπιεσμένος ανάμεσα στην αποχέτευση και τη συσκευή. Διαφορετικά μπορεί να προκύψουν προβλήματα αποστράγγισης του νερού.
6. Αν το μήκος του εύκαμπτου σωλήνα είναι πολύ μικρό, μπορείτε να προσθέσετε έναν γνήσιο εύκαμπτο σωλήνα επέκτασης. Το μήκος του εύκαμπτου σωλήνα δεν πρέπει να είναι μεγαλύτερο από 3,2 μέτρα. Για να αποφύγετε διαρροές νερού, πάντα ασφαλίστε τη σύνδεση ανάμεσα στον εύκαμπτο σωλήνα επέκτασης και τον εύκαμπτο σωλήνα αποστράγγισης της συσκευής με έναν κατάλληλο σφιγκτήρα, ώστε να μην μπορεί να αποσυνδεθεί και να προκαλέσει διαρροές.

4.6 Ρύθμιση των ποδιών



ΠΡΟΕΙΔΟΠΟΙΗΣΗ

Για να εξασφαλίσετε λειτουργία με λιγότερο θόρυβο και χωρίς κραδασμούς, η συσκευή πρέπει να είναι οριζοντιωμένη και να στηρίζεται σταθερά στα πόδια της. Ρυθμίστε τα πόδια για να εξασφαλίσετε την ευστάθεια της συσκευής. Διαφορετικά, η συσκευή μπορεί να μετακινηθεί από τη θέση της και να προκαλέσει προβλήματα σύνθλιψης, θορύβου και κραδασμών. Για να αποφύγετε ζημιές στα παξιμάδια ασφάλισης, μη χρησιμοποιείτε κανένα εργαλείο για να λασκάρετε τα παξιμάδια.

1. Λασκάρτε με το χέρι τα παξιμάδια ασφάλισης στα πόδια.
2. Ρυθμίστε τα πόδια έως ότου η συσκευή είναι σε οριζόντια και ευσταθή θέση.
3. Σφίξτε όλα τα παξιμάδια ασφάλισης πάλι με το χέρι.

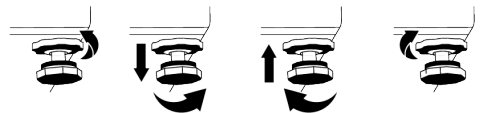

4.7 Ηλεκτρική σύνδεση

Συνδέστε τη συσκευή σε γειωμένη πρίζα η οποία προστατεύεται από ασφάλεια 16 A. Η εταιρία μας δεν θα φέρει την ευθύνη για ζημιές που μπορεί να προκληθούν λόγω χρήσης της συσκευής χωρίς γείωση σύμφωνα με τους τοπικούς κανονισμούς.

- Η σύνδεση πρέπει να συμμορφώνεται με τους εθνικούς κανονισμούς.
- Η ηλεκτρική εγκατάσταση όπου συνδέεται η συσκευή πρέπει να είναι επαρκής και κατάλληλη για τις απαιτήσεις της συσκευής. Συνιστάται η χρήση συσκευής προστασίας από ρεύμα διαρροής.
- Το φως του καλωδίου ρεύματος θα πρέπει να είναι εύκολα προσπελάσιμο μετά την εγκατάσταση.
- Αν η τιμή ρεύματος της ασφάλειας ή του ασφαλειοδιακόπτη στην ηλεκτρική εγκατάσταση του σπιτιού είναι μικρότερη από 16 A, αναθέστε σε εξειδικευμένο ηλεκτρολόγο να εγκαταστήσει μια ασφάλεια 16 A.
- Η ηλεκτρική τάση όπως καθορίζεται στην ενότητα "Τεχνικές προδιαγραφές" πρέπει να είναι ίδια με την τάση δικτύου σας.
- Μην πραγματοποιείτε συνδέσεις μέσω καλωδίων επέκτασης ή πολύπριζων. Μπορεί να προκύψει υπερθέρμανση και φωτιά λόγω του καλωδίου σύνδεσης.



Τα καλώδια ρεύματος που έχουν υποστεί ζημιά πρέπει να αντικαθίστανται από το εξουσιοδοτημένο σέρβις, για την αποτροπή ενδεχόμενου κινδύνου.

4.8 Έναρξη λειτουργίας

Πριν αρχίσετε να χρησιμοποιείτε τη συσκευή, βεβαιωθείτε ότι ολοκληρώθηκαν σωστά οι προετοιμασίες που περιγράφονται στην ενότητα "Οδηγίες για το περιβάλλον" και "Εγκατάσταση". Για να προετοιμάσετε τη συσκευή για το πλύσιμο ρούχων, εκτελέστε πρώτα έναν πρώτο κύκλο λειτουργίας στο πρόγραμμα Καθαρισμός τυμπάνου. Αν αυτό το πρόγραμμα δεν είναι διαθέσιμο στη δική σας συσκευή, εφαρμόστε τη μέθοδο που περιγράφεται στην ενότητα "Καθαρισμός της πόρτας φόρτωσης και του τυμπάνου".

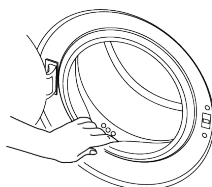

Ενδέχεται να έχει παραμείνει στη συσκευή σας μικρή ποσότητα νερού λόγω των διαδικασιών ελέγχου ποιότητας κατά την παραγωγή. Αυτό δεν είναι επιβλαβές για τη συσκευή.

5 Προκαταρκτική προετοιμασία



Διαβάστε πρώτα την ενότητα "Οδηγίες ασφαλείας"!

5.1 Ταξινόμηση των ρούχων

- Ταξινομείτε τα ρούχα ανάλογα με τον τύπο του υφάσματος, το χρώμα, τον βαθμό λερωματος και την επιτρεπόμενη θερμοκρασία πλυσίματος.
- Τηρείτε πάντα τις οδηγίες που αναφέρονται στις ετικέτες φροντίδας των ρούχων.

5.2 Προετοιμασία των ρούχων για πλύσιμο

- Ρούχα με μεταλλικά εξαρτήματα όπως π.χ. στηθόδεσμοι με μπανέλες, ζώνες με αγκράφες ή ρούχα με μεταλλικά κουμπιά, θα προκαλέσουν ζημιά στη συσκευή. Αφαιρείτε τα μεταλλικά εξαρτήματα αν είναι εφικτό ή πλένετε αυτά τα ρούχα αφού τα τοποθετήσετε μέσα σε σάκο πλυντηρίου ή μαξιλαροθήκη.
- Αφαιρείτε όλα τα αντικείμενα από τις τσέπες, όπως κέρματα, στυλό και συνδετήρες και αναποδογυρίζετε τις τσέπες και

βουρτσίζετε τις. Αντικείμενα αυτού του είδους μπορούν να προκαλέσουν ζημιά στη συσκευή ή πρόβλημα θορύβου.

- Τοποθετείτε τα ρούχα μικρού μεγέθους, όπως παιδικές κάλτσες και καλσόν, μέσα σε σάκο πλυντηρίου ή μαξιλαροθήκη.
- Τοποθετείτε τις κουρτίνες στο πλυντήριο χωρίς να τις συμπιέζετε. Αφαιρείτε τα εξαρτήματα ανάρτησης των κουρτινών. Τα εξαρτήματα ανάρτησης κουρτινών μπορεί να προκαλέσουν τράβηγμα και σχίσσιμο της κουρτίνας.
- Κλείστε τα φερμουάρ, ράψτε τα χαλαρά κουμπιά και επιδιορθώστε ζηλώματα και σχίσματα.
- Πλένετε με κατάλληλο πρόγραμμα τα ρούχα με σήμανση "Machine washable" (πλένεται στο πλυντήριο) ή "Hand washable" (πλύσιμο στο χέρι).
- Μην πλένετε μαζί χρωματιστά και λευκά ρούχα. Τα καινούργια, σκούρα βαμβακερά ξεβάφουν πολύ. Πλένετέ τα ξεχωριστά.
- Οι δύσκολοι λεκέδες πρέπει να προετοιμάζονται κατάλληλα πριν την πλύση.
- Πλένετε τα παντελόνια και τα ευαίσθητα ρούχα γυρισμένα το μέσα έξω.
- Ρούχα που έχουν λερωθεί σε μεγάλο βαθμό με υλικά όπως αλεύρι, γύψο, σκόνη γάλακτος κλπ. πρέπει να τιναχτούν πριν τοποθετηθούν μέσα στη συσκευή. Αυτού του είδους οι σκόνες στα ρούχα μπορούν με την πάροδο του χρόνου να συσσωρευτούν στα εσωτερικά μέρη του πλυντηρίου και να προκαλέσουν ζημιά.

5.3 Συμβουλές εξοικονόμησης ενέργειας και νερού

Οι παρακάτω πληροφορίες θα σας βοηθήσουν να χρησιμοποιείτε τη συσκευή με οικολογικό τρόπο με εξοικονόμηση ενέργειας/νερού.

- Χρησιμοποιείτε τη συσκευή στη μεγαλύτερη χωρητικότητα που επιτρέπεται για το πρόγραμμα που έχετε επιλέξει, χωρίς να την υπερφορτώνετε. Βλ. "Πίνακας προγραμμάτων και καταναλώσεων"
- Τηρείτε τις οδηγίες θερμοκρασίας που αναγράφονται στη συσκευασία του απορρυπαντικού.

- Πλένετε τα ελαφρά λερωμένα ρούχα σε χαμηλές θερμοκρασίες.
- Χρησιμοποιείτε συντομότερα προγράμματα για μικρές ποσότητες ελαφρά λερωμένων ρούχων.
- Μη χρησιμοποιείτε πρόπλυση και υψηλές θερμοκρασίες για ρούχα που δεν είναι πολύ λερωμένα ή λεκιασμένα.
- Αν σκοπεύετε να στεγνώσετε τα ρούχα σας σε στεγνωτήριο, κατά τη διαδικασία πλυσίματος επιλέξτε τον υψηλότερο συνιστώμενο αριθμό στροφών στυψίματος.
- Μη χρησιμοποιείτε περισσότερο απορρυπαντικό από αυτό που συνιστάται στη συσκευασία του απορρυπαντικού.

5.4 Τοποθέτηση των ρούχων στη συσκευή

1. Ανοίξτε την πόρτα φόρτωσης.
2. Τοποθετήστε τα ρούχα μέσα στη συσκευή χωρίς να τα συμπιέσετε.
3. Πίστετε την πόρτα φόρτωσης για να κλείσει, έως ότου ακούσετε έναν ήχο ασφάλισης. Βεβαιωθείτε ότι δεν έχουν πιαστεί ρούχα στην πόρτα. Η πόρτα φόρτωσης είναι κλειδωμένη όσο εκτελείται ένα πρόγραμμα. Η κλειδαριά της πόρτας θα ανοίξει όταν ολοκληρωθεί το πλύσιμο. Κατόπιν μπορείτε να ανοίξετε την πόρτα φόρτωσης. Αν η πόρτα δεν ανοίγει, εφαρμόστε τις λύσεις που προτείνονται στην ενότητα Αντιμετώπιση προβλημάτων, για το σφάλμα "Η πόρτα φόρτωσης δεν ανοίγει".

5.5 Σωστή ποσότητα ρούχων

Η μέγιστη επιτρεπόμενη ποσότητα φορτίου εξαρτάται από τον τύπο των ρούχων, τον βαθμό λερωμάτων και το πρόγραμμα πλυσίματος που επιθυμείτε.

Η συσκευή ρυθμίζει αυτόματα την ποσότητα του νερού σύμφωνα με το βάρος των ρούχων μέσα στη συσκευή.



Ακολουθήστε τις οδηγίες στον "Πίνακα προγραμμάτων και καταναλώσεων". Αν υπερφορτωθεί το πλυντήριο, θα υποβαθμιστούν τα αποτελέσματα του πλυσίματος. Επιπλέον, μπορεί να προκύψουν προβλήματα θορύβου και κραδασμών.

5.6 Χρήση απορρυπαντικού και μαλακτικού



ΠΡΟΕΙΔΟΠΟΙΗΣΗ

Όταν χρησιμοποιείτε απορρυπαντικό, μαλακτικό, κόλλα κολλαρίσματος, λευκαντικό και προϊόν αποχρωματισμού, προϊόν κατά των αλάτων, διαβάζετε τις οδηγίες του κατασκευαστή πάνω στη συσκευασία και ακολουθείτε τις προτεινόμενες τιμές δΟΣΟΛΟΓΙΑΣ. Χρησιμοποιείτε μεζούρα, όταν υπάρχει.

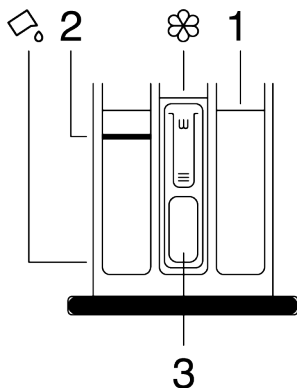

Το συρτάρι απορρυπαντικού περιλαμβάνει τρία διαμερίσματα:

- (1) για πρόπλυση,
- (2) για την κύρια πλύση,
- (3) για μαλακτικό,
- (☞) εξάρτημα σιφωνίου μέσα στο διαμέρισμα μαλακτικού,
- (☞) στο διαμέρισμα κύριας πλύσης υπάρχει μια διάταξη υγρού απορρυπαντικού για την περίπτωση χρήσης υγρού απορρυπαντικού.

Απορρυπαντικό, μαλακτικό και άλλα προϊόντα καθαρισμού

- Προσθέστε απορρυπαντικό και μαλακτικό πριν την έναρξη του προγράμματος πλυσίματος.
- Μην αφήνετε ανοικτό το συρτάρι προσθήκης απορρυπαντικού ενώ είναι ενεργό το πρόγραμμα πλυσίματος.
- Αν χρησιμοποιείτε πρόγραμμα χωρίς πρόπλυση, μην προσθέσετε απορρυπαντικό στο διαμέρισμα πρόπλυσης (διαμέρισμα αρ. "1").
- Αν χρησιμοποιείτε πρόγραμμα με πρόπλυση, ξεκινήστε το πλυντήριο μετά την προσθήκη απορρυπαντικού σε σκόνη στα διαμερίσματα απορρυπαντικού πρόπλυσης και κύριας πλύσης (διαμερίσματα 1 και 2).
- Μην επιλέξετε πρόγραμμα με πρόπλυση αν χρησιμοποιείτε απορρυπαντικό σε σακουλάκι ή μπαλάκι διανομής. Μπορείτε να τοποθετήσετε το σακουλάκι ή το μπαλάκι διανομής του απορρυπαντικού απ' ευθείας ανάμεσα στα ρούχα, στο εσωτερικό της συσκευής.
- Αν χρησιμοποιείτε υγρό απορρυπαντικό, ακολουθήστε τις οδηγίες στο τμήμα "Χρήση υγρού απορρυπαντικού" και μην ξεχάσετε να φέρετε τη διάταξη υγρού απορρυπαντικού στη σωστή θέση.

Επιλογή τύπου απορρυπαντικού

Ο τύπος απορρυπαντικού που πρέπει να χρησιμοποιηθεί εξαρτάται από το πρόγραμμα πλυσίματος, καθώς και τον τύπο και το χρώμα του υφάσματος.

- Χρησιμοποιείτε διαφορετικά απορρυπαντικά για χρωματιστά και λευκά ρούχα.
- Πλένετε τα ευαίσθητα ρούχα σας μόνο με ειδικά απορρυπαντικά (υγρό απορρυπαντικό, σαμπουάν για μάλλινα κλπ.), τα οποία προορίζονται αποκλειστικά για ευαίσθητα ρούχα, και στα συνιστώμενα προγράμματα.
- Όταν πλένετε σκούρα χρωματιστά ρούχα και παπλώματα, συνιστάται να χρησιμοποιείτε υγρό απορρυπαντικό.
- Πλένετε τα μάλλινα στο συνιστώμενο πρόγραμμα με ειδικό απορρυπαντικό παρασκευασμένο ειδικά για μάλλινα.

- Δείτε το τμήμα περιγραφών των προγραμμάτων σχετικά με το πρόγραμμα που συνιστάται για τα διάφορα είδη υφασμάτων.
- Όλες οι προτάσεις σχετικά με τα απορρυπαντικά ισχύουν για το εύρος επιλέξιμων θερμοκρασιών των προγραμμάτων.



Πρέπει να χρησιμοποιούνται μόνο απορρυπαντικά, μαλακτικά και πρόσθετα που είναι κατάλληλα για πλυντήρια ρούχων.
Μη χρησιμοποιείτε σαπούνι σε σκόνη.

Ρύθμιση της ποσότητας απορρυπαντικού

Η ποσότητα του απορρυπαντικού που πρέπει να χρησιμοποιήσετε εξαρτάται από την ποσότητα των ρούχων, το βαθμό λερωμάτος και τη σκληρότητα του νερού.

- Μη χρησιμοποιείτε ποσότητες μεγαλύτερες από τις συνιστώμενες στη συσκευασία του απορρυπαντικού, για να αποφύγετε προβλήματα υπερβολικού αφρισμού και κακής ποιότητας ξεβγάλματος, καθώς και για λόγους οικονομίας και προστασίας του περιβάλλοντος.
- Για μικρότερες ποσότητες ρούχων ή λιγότερο λερωμένα ρούχα χρησιμοποιείτε λιγότερο απορρυπαντικό.

Χρήση μαλακτικών

Προσθέστε το μαλακτικό στο διαμέρισμα μαλακτικού του συρταριού απορρυπαντικού.

- Μην υπερβαίνετε την ένδειξη στάθμης (>max<) στο διαμέρισμα μαλακτικού.
- Αν το μαλακτικό δεν είναι αρκετά λεπτόρρευστο, αραιώστε το με νερό πριν το τοποθετήσετε στο διαμέρισμα μαλακτικού.



ΠΡΟΕΙΔΟΠΟΙΗΣΗ

Μη χρησιμοποιείτε σαν μαλακτικό υγρά απορρυπαντικά ή άλλα υλικά με ιδιότητες καθαρισμού, αν αυτά δεν προορίζονται για χρήση σε πλυντήρια.

Χρήση υγρών απορρυπαντικών

Αν η συσκευή διαθέτει διάταξη χρήσης υγρού απορρυπαντικού

- Πιέστε και περιστρέψτε τη διάταξη εκεί που δείχνει η εικόνα όταν θέλετε να χρησιμοποιήσετε υγρά απορρυπαντικά. Το τμήμα που πέφτει κάτω θα χρησιμεύσει ως φραγμός για το υγρό απορρυπαντικό.
- Καθαρίζετε τη διάταξη επιτόπια με νερό ή αφού την αφαιρέσετε από τη θέση της αν χρειάζεται. Μην παραλείψετε να τοποθετήσετε τη διάταξη μέσα στο διαμέρισμα κύριας πλύσης (διαμέρισμα αρ. "2") μετά τον καθαρισμό.
- Η διάταξη πρέπει να είναι στην πάνω θέση αν θέλετε να χρησιμοποιήσετε απορρυπαντικό σε σκόνη.

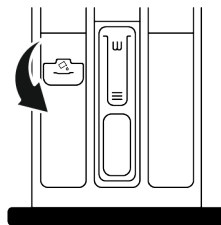

Χρήση απορρυπαντικών σε μορφή τζελ και ταμπλέτας

- Αν το απορρυπαντικό είναι υγρό και η συσκευή σας δεν διαθέτει διαμέρισμα υγρού απορρυπαντικού, τοποθετήστε το απορρυπαντικό σε τζελ στο διαμέρισμα απορρυπαντικού κύριας πλύσης κατά την πρώτη πρόσληψη νερού. Αν η συσκευή σας διαθέτει διαμέρισμα υγρού απορρυπαντικού, γεμίστε το διαμέρισμα με απορρυπαντικό πριν ξεκινήσετε το πρόγραμμα.
- Αν το απορρυπαντικό σε τζελ δεν είναι υγρό ή αν έχετε ταμπλέτα υγρού σε κάψουλα, τοποθετήστε το απευθείας μέσα στο τύμπανο πριν το πλύσιμο.
- Τοποθετείτε το απορρυπαντικό σε μορφή ταμπλέτας στο διαμέρισμα κύριας πλύσης (διαμέρισμα αρ. "2") ή απ' ευθείας μέσα στο τύμπανο πριν το πλύσιμο.

Χρήση κόλλας κολλαρίσματος

- Προσθέστε την υγρή κόλλα κολλαρίσματος, την κόλλα σε σκόνη ή τη βαφή υφασμάτων στο διαμέρισμα μαλακτικού.

- Μη χρησιμοποιείτε μαλακτικό και κόλλα κολλαρίσματος στο ίδιο πρόγραμμα πλυσίματος ταυτόχρονα.
- Μετά τη χρήση κόλλας κολλαρίσματος, σκουπίστε το εσωτερικό της συσκευής με ένα ελαφρά υγρό και καθαρό πανί.

Χρήση προϊόντος κατά των αλάτων

- Όταν χρειάζεται, χρησιμοποιείτε προϊόν κατά των αλάτων που έχει παρασκευαστεί για χρήση σε πλυντήρια ρούχων.

Χρήση χλωρίνης και προϊόντων αποχρωματισμού

- Επιλέξτε ένα πρόγραμμα με πρόπλυση και προσθέστε τη χλωρίνη στην αρχή της πρόπλυσης. Μην προσθέσετε απορρυπαντικό στο διαμέρισμα πρόπλυσης. Εναλλακτικά, επιλέξτε ένα πρόγραμμα με πρόσθετο ξέβγαλμα και προσθέστε τη χλωρίνη ενώ το πλυντήριο προσλαμβάνει νερό στο διαμέρισμα απορρυπαντικού κατά την πρώτη φάση ξέβγαλματος.
- Μην αναμιγνύετε και χρησιμοποιείτε χλωρίνη και απορρυπαντικό μαζί.

- Επειδή η χλωρίνη μπορεί να προκαλέσει ερεθισμό του δέρματος, χρησιμοποιείτε μόνο μικρές ποσότητες (1/2 φλιτζάνι σαγιού - περίπου 50 ml και ξεβγάξτε καλά τα ρούχα.
- Μην προσθέτετε τη χλωρίνη απευθείας πάνω στα ρούχα.
- Μη χρησιμοποιείτε χλωρίνη για χρωματιστά ρούχα.
- Επιλέξτε ένα πρόγραμμα με πλύση χαμηλής θερμοκρασίας όταν χρησιμοποιείτε προϊόντα αποχρωματισμού με βάση το οξυγόνο.
- Τα προϊόντα αποχρωματισμού με βάση το οξυγόνο επιτρέπεται να χρησιμοποιούνται μαζί με απορρυπαντικά. Ωστόσο, αν το προϊόν αποχρωματισμού δεν έχει το ίδιο ιξώδες με το απορρυπαντικό, πρώτα τοποθετήστε το απορρυπαντικό στο διαμέρισμα αρ. "2" στο συρτάρι απορρυπαντικού και περιμένετε έως ότου η συσκευή προσλάβει το απορρυπαντικό με τη ροή νερού. Προσθέστε το προϊόν αποχρωματισμού στο ίδιο διαμέρισμα, ενώ η συσκευή συνεχίζει την πρόσληψη νερού.

5.7 Συμβουλές για αποτελεσματικό πλύσιμο

	Ρούχα			
	Ανοιχτόχρωμα και λευκά	Χρωματιστά	Μαύρα/Σκούρα χρωματιστά	Ευαίσθητα/Μάλινα/Μεταξωτά
	(Συνιστώμενη περιοχή θερμοκρασιών ανάλογα με τον βαθμό λερώματος: 40-90 °C)	(Συνιστώμενη περιοχή θερμοκρασιών ανάλογα με το βαθμό λερώματος: κρύο -40 °C)	(Συνιστώμενη περιοχή θερμοκρασιών ανάλογα με το βαθμό λερώματος: κρύο -40 °C)	(Συνιστώμενη περιοχή θερμοκρασιών ανάλογα με το βαθμό λερώματος: κρύο -30 °C)

Βαθμός Λερώματος	<p>Πολύ λερωμένα</p> <p>(δύσκολοι λεκέδες, όπως από γρασίδι, καφέ, φρούτα και αίμα)</p>	<p>Μπορεί να χρειαστεί προεπεξεργασία των λεκέδων ή να περιληφθεί φάση πρόπλυσης.</p> <p>Μπορούν να χρησιμοποιηθούν απορρυπαντικά σε σκόνη και υγρά απορρυπαντικά που συνιστώνται για λευκά, σε δόσεις που συνιστώνται για πολύ λερωμένα ρούχα. Συνιστάται να χρησιμοποιείτε απορρυπαντικά σε σκόνη για τον καθαρισμό λεκέδων από λάσπη και χύμα και λεκέδων με ευαισθησία σε λευκαντικά.</p>	<p>Μπορούν να χρησιμοποιηθούν απορρυπαντικά σε σκόνη και υγρά απορρυπαντικά που συνιστώνται για χρωματιστά, σε δόσεις που συνιστώνται για πολύ λερωμένα ρούχα. Συνιστάται να χρησιμοποιείτε απορρυπαντικά σε σκόνη για τον καθαρισμό λεκέδων από λάσπη και χύμα και λεκέδων με ευαισθησία σε λευκαντικά. Πρέπει να χρησιμοποιούνται απορρυπαντικά που δεν περιέχουν προϊόν αποχρωματισμού.</p>	<p>Μπορούν να χρησιμοποιηθούν υγρά απορρυπαντικά που είναι κατάλληλα για χρωματιστά και μαύρα/σκουρα χρωματιστά, σε δόσεις που συνιστώνται για πολύ λερωμένα ρούχα.</p>	<p>Προτιμάτε υγρά απορρυπαντικά σχεδιασμένα για ευαίσθητα ρούχα. Τα μάλλινα και μεταξωτά ρούχα πρέπει να πλένονται με ειδικά απορρυπαντικά για μάλλινα.</p>
	<p>Κανονικά λερωμένα</p> <p>(Για παράδειγμα, σωματικοί λεκέδες σε κολλάρα και μανίκια)</p>	<p>Μπορούν να χρησιμοποιηθούν απορρυπαντικά σε σκόνη και υγρά απορρυπαντικά που συνιστώνται για λευκά, σε δόσεις που συνιστώνται για κανονικά λερωμένα ρούχα.</p>	<p>Μπορούν να χρησιμοποιηθούν απορρυπαντικά σε σκόνη και υγρά απορρυπαντικά που συνιστώνται για χρωματιστά, σε δόσεις που συνιστώνται για κανονικά λερωμένα ρούχα. Πρέπει να χρησιμοποιούνται απορρυπαντικά που δεν περιέχουν προϊόν αποχρωματισμού.</p>	<p>Μπορούν να χρησιμοποιηθούν υγρά απορρυπαντικά που είναι κατάλληλα για χρωματιστά και μαύρα/σκουρα χρωματιστά, σε δόσεις που συνιστώνται για μέτρια λερωμένα ρούχα.</p>	<p>Προτιμάτε υγρά απορρυπαντικά σχεδιασμένα για ευαίσθητα ρούχα. Τα μάλλινα και μεταξωτά ρούχα πρέπει να πλένονται με ειδικά απορρυπαντικά για μάλλινα.</p>
	<p>Ελαφρά λερωμένα</p> <p>(Δεν υπάρχουν ορατοί λεκέδες.)</p>	<p>Μπορούν να χρησιμοποιηθούν απορρυπαντικά σε σκόνη και υγρά απορρυπαντικά που συνιστώνται για λευκά, σε δόσεις που συνιστώνται για ελαφρά λερωμένα ρούχα.</p>	<p>Μπορούν να χρησιμοποιηθούν απορρυπαντικά σε σκόνη και υγρά απορρυπαντικά που συνιστώνται για χρωματιστά, σε δόσεις που συνιστώνται για ελαφρά λερωμένα ρούχα. Πρέπει να χρησιμοποιούνται απορρυπαντικά που δεν περιέχουν προϊόν αποχρωματισμού.</p>	<p>Μπορούν να χρησιμοποιηθούν υγρά απορρυπαντικά που είναι κατάλληλα για χρωματιστά και μαύρα/σκουρα χρωματιστά, σε δόσεις που συνιστώνται για ελαφρά λερωμένα ρούχα.</p>	<p>Προτιμάτε υγρά απορρυπαντικά σχεδιασμένα για ευαίσθητα ρούχα. Τα μάλλινα και μεταξωτά ρούχα πρέπει να πλένονται με ειδικά απορρυπαντικά για μάλλινα.</p>

5.8 Εμφανιζόμενη διάρκεια προγράμματος

Μπορείτε να δείτε στην οθόνη ενδειξέων της συσκευής τη διάρκεια του προγράμματος ενώ επιλέγετε ένα πρόγραμμα. Ανάλογα με την ποσότητα ρούχων που έχετε τοποθετήσει στη συσκευή, τον βαθμό αφρισμού, τις συνθήκες ανομοιόμορφης κατανομής των ρούχων, τις διακυμάνσεις στην παροχή ρεύματος, την πίεση του νερού και τις ρυθμίσεις του προγράμματος, η διάρκεια του προγράμματος προσαρμόζεται αυτόματα κατά την εκτέλεση του προγράμματος.

ΕΙΔΙΚΗ ΠΕΡΙΠΤΩΣΗ: Στην έναρξη του προγράμματος, στα προγράμματα Βαμβακερά και Βαμβακερά Eco, η οθόνη ενδειξέων δείχνει τη διάρκεια μισού φορτίου. Είναι η πιο συνηθισμένη περίπτωση χρήσης. Αφού ξεκινήσει το πρόγραμμα, σε 20-25 λεπτά ανιχνεύεται το πραγματικό φορτίο από τη συσκευή. Και αν το ανιχνευόμενο φορτίο είναι μεγαλύτερο από το μισό φορτίο, το πρόγραμμα πλυσίματος θα προσαρμοστεί αυτόματα και η διάρκεια του προγράμματος θα αυξηθεί αυτόματα. Μπορείτε να παρακολουθήσετε αυτή τη μεταβολή στην οθόνη ενδειξέων.

6 Χειρισμός της συσκευής



Διαβάστε πρώτα την ενότητα "Οδηγίες ασφαλείας"!

6.1 Πίνακας ελέγχου

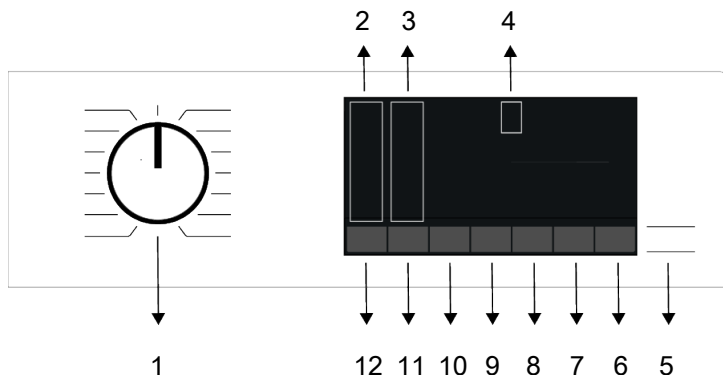

- | | |
|--|------------------------------------|
| 1 Κουμπί επιλογής προγράμματος | 2 Λυχνίες επιπέδου θερμοκρασίας |
| 3 Λυχνίες ένδειξης επιπέδου συψίματος | 4 Οθόνη ενδείξεων |
| 5 Κουμπί Έναρξης/ Παύσης | 6 Κουμπί Τηλεχειρισμού |
| 7 Κουμπί ρύθμισης Ώρας Λήξης | 8 Κουμπί βοηθητικής λειτουργίας 3 |
| 9 Κουμπί βοηθητικής λειτουργίας 2 | 10 Κουμπί βοηθητικής λειτουργίας 1 |
| 11 Κουμπί ρύθμισης Αριθμού στροφών συψίματος | 12 Κουμπί ρύθμισης Θερμοκρασίας |

6.2 Σύμβολα στην οθόνη ενδείξεων

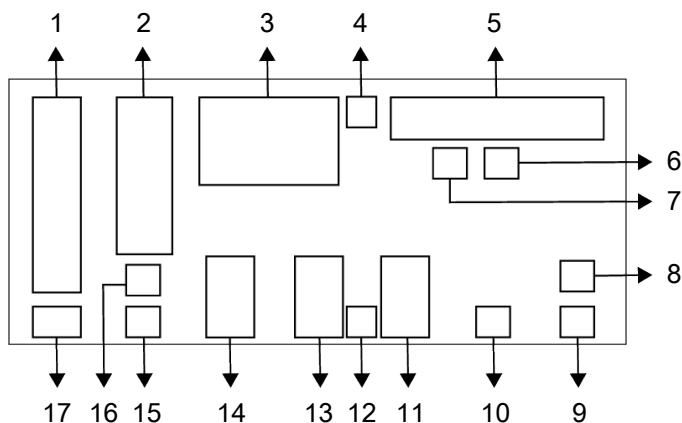

- | | |
|---------------------------------------|---|
| 1 Ένδειξη Θερμοκρασίας | 2 Ένδειξη Αριθμού στροφών στυψίματος |
| 3 Πληροφορίες Διάρκειας | 4 Σύμβολο Κλειδωμένης πόρτας |
| 5 Ένδειξη Παρακολούθησης προγράμματος | 6 Ένδειξη Δεν υπάρχει νερό |
| 7 Ένδειξη Προσθέστε ρούχο | 8 Ένδειξη Ασύρματης σύνδεσης |
| 9 Ένδειξη Τηλεχειρισμού | 10 Ένδειξη Ενεργοποιημένη Καθυστέρηση έναρξης |
| 11 Ένδειξη βοηθητικής λειτουργίας 3 | 12 Σύμβολο Ενεργοποιημένου Κλειδώματος για παιδιά |
| 13 Ένδειξη βοηθητικής λειτουργίας 2 | 14 Ένδειξη βοηθητικής λειτουργίας 1 |
| 15 Ένδειξη Χωρίς Στύψιμο | 16 Ένδειξη Ξέβγαλμα & Αναμονή |
| 17 Ένδειξη Κρύο νερό | |



Οι εικόνες που χρησιμοποιούνται για την περιγραφή της συσκευής στην ενότητα αυτή είναι σχηματικές και μπορεί να μην ταιριάζουν ακριβώς με τα χαρακτηριστικά της συσκευής σας.

6.3 Πίνακας προγραμμάτων και καταναλώσεων

Πρόγραμμα						Βοηθητικές λειτουργίες					Θερμοκρασία °C
	Θερμοκρασία °C	Μέγ. φορτίο (kg)	Κατανάλωση νερού (l)	Κατανάλωση Ενέργειας (kWh)	Μέγ. ταχύτητα	Σύντομη πλύση	Πρόπλυση	Λιγότερο σαλάκιωμα+	Ατμός	Πρόσθετο ξέβγαλμα	
Cottons	90	9	98	2,75	1400	•	•	•	•	•	Κρύο - 90
	60	9	98	2,00	1400	•	•	•	•	•	Κρύο - 90
	40	9	95	1,20	1400	•	•	•	•	•	Κρύο - 90
Eco 40-60	40***	9	65	0,770	1400						40-60
	40***	4,5	49	0,510	1400						40-60
	40***	2,5	34	0,240	1400						40-60
Synthetics	60	4	76	1,60	1200	•	•	•	•	•	Κρύο - 60
	40	4	74	1,10	1200	•	•	•	•	•	Κρύο - 60
Xpress/Super Xpress	90	9	75	2,30	1400	•		•	•	•	Κρύο - 90
	60	9	75	1,30	1400	•		•	•	•	Κρύο - 90
	30	9	75	0,25	1400	•		•	•	•	Κρύο - 90
Xpress/Super Xpress + Σύντομη πλύση	30	2	45	0,15	1400	•		•	•	•	Κρύο - 90
Woolens/Hand Wash	40	2	60	0,60	1200					•	Κρύο - 40
DarkCare/Jeans	40	5	86	1,05	1200	•	•	•	•	*	Κρύο - 40
Outdoor/Sports	40	5	60	0,65	1200		•				Κρύο - 40
StainExpert	60	4,5	86	1,85	1400	•	•				30-60
Hygiene+	90	9	125	3,00	1400				*	*	20-90
Duvet/Down Wear	60	-	100	1,60	800				•	•	Κρύο - 60
Shirts	60	4	70	1,40	800	•	•	•	*	*	Κρύο - 60
SteamTherapy	-	1	1,5	0,11	-				*		-
Καθαρισμός τυμπάνου	90	-	80	2,60	600				*		90
Downloaded Program *****											
Ανάμικτα	40	4	83	1,10	800	•	•	•	•		Κρύο - 40
Πετσέτες	60	4	115	1,60	800				•	*	Κρύο - 60
Λούτρινα	40	2	80	0,90	600					*	Κρύο - 40
Κουρτίνες	40	2	98	0,90	800		•			*	Κρύο - 40
Εσώρουχα	30	1	78	0,30	600					*	Κρύο - 30

• : Μπορείτε να το επιλέξετε.

*: Επιλέγεται αυτόματα, δεν μπορείτε να το ακυρώσετε.

***: Το πρόγραμμα Eco 40-60 είναι ένα πρόγραμμα δοκιμής σύμφωνα με την επιλογή θερμοκρασίας 40 °C, κανονισμός ΕΕ / 2019/2014 και πρότυπο EN 60456: 2016 / A11: 2020.

*****: Αυτά τα προγράμματα μπορούν να χρησιμοποιηθούν με την εφαρμογή HomeWhiz. Η κατανάλωση ενέργειας μπορεί να αυξηθεί λόγω της σύνδεσης.

-: Για το μέγιστο φορτίο, δείτε την περιγραφή του προγράμματος.



Διαβάστε στο εγχειρίδιο την ενότητα Εγκατάσταση, πριν την πρώτη χρήση.

Οι βοηθητικές λειτουργίες στον πίνακα ενδέχεται να διαφέρουν, ανάλογα με το μοντέλο της συσκευής σας.

Η κατανάλωση νερού και ενέργειας ενδέχεται να διαφέρει, ανάλογα με τις μεταβολές στην πίεση, τη σκληρότητα και τη θερμοκρασία του νερού, τη θερμοκρασία περιβάλλοντος, το είδος και την ποσότητα των ρούχων, την επιλογή βοηθητικών λειτουργιών και τον αριθμό στροφών στυψίματος, καθώς και ανάλογα με τις μεταβολές της τάσης του ρεύματος.

Τα σχήματα επιλογής βοηθητικών λειτουργιών μπορεί να τροποποιηθούν από την κατασκευάστρια εταιρεία. Νέα σχήματα επιλογής μπορούν να προστεθούν ή να αφαιρεθούν.

Ο αριθμός στροφών στυψίματος της συσκευής σας μπορεί να διαφέρει μεταξύ προγραμμάτων, ωστόσο δεν μπορεί να υπερβεί τον μέγιστο αριθμό στροφών στυψίματος για τη συσκευή σας.

Τα επίπεδα θορύβου και υπολειπόμενης υγρασίας διαφέρουν ανάλογα με τον αριθμό στροφών στυψίματος. Όταν επιλέγετε υψηλότερο αριθμό στροφών στη φάση στυψίματος, θα έχετε ρούχα με λιγότερη υγρασία στο τέλος του προγράμματος, αλλά θα παράγεται περισσότερος θόρυβος κατά το στύψιμο.



Μπορείτε να δείτε στην οθόνη ενδείξεων της συσκευής τη διάρκεια πλυσίματος, ενώ επιλέγετε ένα πρόγραμμα. Ανάλογα με την ποσότητα των ρούχων που έχετε τοποθετήσει στο πλυντήριο, μπορεί να υπάρχει διαφορά 1-1,5 ώρας ανάμεσα στη διάρκεια που εμφανίζεται στην οθόνη ενδείξεων και την πραγματική διάρκεια του κύκλου πλύσης. Η διάρκεια θα ενημερωθεί αυτόματα αμέσως μόλις αρχίσει το πλύσιμο.

Πάντα να επιλέγετε τη χαμηλότερη κατάλληλη θερμοκρασία. Τα πιο αποτελεσματικά προγράμματα από την άποψη της κατανάλωσης ενέργειας είναι γενικά αυτά που πλένουν σε χαμηλότερες θερμοκρασίες για περισσότερη ώρα.

Οι πληροφορίες αριθμού στροφών στυψίματος που αναφέρονται στον πίνακα προγραμμάτων υποδεικνύουν την επιλογή αριθμού στροφών στυψίματος που εμφανίζεται στον πίνακα χειρισμού.

Τιμές κατανάλωσης (EL)

	Επιλογή θερμοκρασίας °C	Ταχύτητα στυψίματος (στροφές/λεπτό)	Χωρητικότητα (kg)	Διάρκεια προγράμματος (ω:λλ)	Κατανάλωση Ενέργειας (kWh/κύκλο)	Κατανάλωση νερού (λίτρα/κύκλο)	Θερμοκρασία πλύσης (°C)	Υπολειπόμενη υγρασία (%)
Eco 40-60	40	1351	9	03:48	0,770	65,0	33	51,0
	40	1351	4,5	02:53	0,510	49,0	30	51,0
	40	1351	2,5	02:53	0,240	34,0	24	58,2
Cottons	20	1400	9	03:40	0,750	95,0	20	53,9
	60	1400	9	03:40	2,000	98,0	60	53,9

Synthetics	40	1200	4	02:20	1,100	74,0	40	40,0
Xpress/ Super Xpress	30	1400	9	00:28	0,250	75,0	23	62,0

Οι τιμές κατανάλωσης που παρέχονται για προγράμματα άλλα από το πρόγραμμα Eco 40-60 είναι μόνο ενδεικτικές.

6.4 Επιλογή προγράμματος

1. Επιλέξτε το πρόγραμμα που είναι κατάλληλο για τον τύπο, την ποσότητα και το βαθμό λερώματος των ρούχων, σύμφωνα με τον «Πίνακα προγραμμάτων και καταναλώσεων».



Στα προγράμματα υπάρχει περιορισμός στις ανώτατες στροφές συψίματος, ανάλογα με το συγκεκριμένο είδος υφάσματος. Όταν επιλέγετε ένα πρόγραμμα, πάντα να λαμβάνετε υπόψη σας τον τύπο του υφάσματος, το χρώμα του, το βαθμό λερώματος και την επιτρεπόμενη θερμοκρασία νερού.

2. Επιλέξτε το επιθυμητό πρόγραμμα με το περιστροφικό κουμπί Επιλογής προγράμματος.

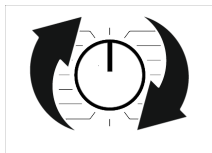

6.5 Προγράμματα

• Λειτουργία SaveWater

Αυτή η λειτουργία εξοικονομεί νερό με χρήση στο πλυντήριο του νερού που συλλέγεται από το στεγνωτήριο.



Μπορείτε να χρησιμοποιήσετε αυτή τη δυνατότητα μόνο αν έχουν εγκατασταθεί μαζί πλυντήρια και στεγνωτήρια συμβατά με τη λειτουργία SaveWater.

Για λεπτομέρειες σχετικά με την εγκατάσταση, ανατρέξτε στις οδηγίες χρήσης του στεγνωτηρίου και στην κάρτα εύκολης πρόσβασης.

• Eco 40-60

Στο πρόγραμμα Eco 40-60 μπορείτε να πλένετε κανονικά λερωμένα βαμβακερά ρούχα που επιτρέπεται να πλένονται μαζί στους 40 °C ή 60 °C. Αυτό το πρόγραμμα είναι το τυποποιημένο πρόγραμμα δοκιμής σύμφωνα με τους κανονισμούς της ΕΕ περί οικολογικού σχεδιασμού και ενεργειακής σήμανσης.

Παρόλο που αυτό το πρόγραμμα έχει μεγαλύτερη διάρκεια πλύσης από τα άλλα προγράμματα πλύσης, είναι πιο αποτελεσματικό από την άποψη της κατανάλωσης ενέργειας και νερού. Η πραγματική θερμοκρασία του νερού μπορεί να διαφέρει από την αναφερόμενη θερμοκρασία πλύσης. Αν τοποθετήσετε στη συσκευή λιγότερα ρούχα (π.χ. ½ χωρητικότητα ή λιγότερα), η διάρκεια φάσεων του προγράμματος μπορεί να μειωθεί αυτόματα. Με αυτόν τον τρόπο, η κατανάλωση ενέργειας και νερού θα είναι πολύ μικρότερη.

• Cottons

Μπορείτε να πλύνετε τα ανθεκτικά βαμβακερά ρούχα σας (σεντόνια, κλιννοσκεπάσματα, πετσέτες, μπουννούζια, εσώρουχα κλπ.) σε αυτό το πρόγραμμα. Όταν πατηθεί το κουμπί της λειτουργίας γρήγορης πλύσης, η διάρκεια του προγράμματος συντομεύει αισθητά αλλά εξασφαλίζεται αποτελεσματική απόδοση πλυσίματος με εντατικές κινήσεις πλυσίματος. Αν δεν έχει επιλεγεί η λειτουργία γρήγορης πλύσης, διασφαλίζεται η ανώτερη απόδοση πλύσης και ξεβγάλματος για τα πολύ λερωμένα ρούχα σας.

• Synthetics

Με αυτό το πρόγραμμα μπορείτε να πλένετε τα συνθετικά ρούχα σας (όπως πουκάμισα, μπλούζες, υφάσματα με ανάμικτες συνθετικές/ βαμβακερές ίνες κλπ.). Όταν πατηθεί το κουμπί της λειτουργίας γρήγορης πλύσης, η διάρκεια του προγράμματος συντομεύει σημαντικά και εξασφαλίζεται αποτελεσματική απόδοση πλυσίματος για ρούχα που δεν είναι πολύ λερωμένα. Αν δεν

έχει επιλεγεί η λειτουργία γρήγορης πλύσης, διασφαλίζεται η ανώτερη απόδοση πλύσης και ξεβγάλματος για τα πολύ λερωμένα ρούχα σας.

• **Woollens/Hand Wash**

Χρησιμοποιείτε το για να πλένετε τα μάλλινα/ευαίσθητα ρούχα σας. Επιλέξτε την κατάλληλη θερμοκρασία σύμφωνα με τις πληροφορίες στις ετικέτες των ρούχων σας. Τα ρούχα σας θα πλυθούν με πολύ απαλές κινήσεις για να μην υποστούν φθορά.

• **Hygiene+**

Με τη χρήση μιας φάσης καθαρισμού με ατμό στην αρχή του προγράμματος, διευκολύνεται το μαλάκωμα των ρύπων.

Χρησιμοποιείτε αυτό το πρόγραμμα για ρούχα σας (μωρουδιακά, σεντόνια, κλινοσκεπάσματα, εσώρουχα κλπ. βαμβακερά είδη) που χρειάζονται αντιαλλεργική και υγιεινή πλύση σε υψηλή θερμοκρασία με εντατικό και μεγάλης διάρκειας κύκλο πλύσιματος. Το υψηλό επίπεδο υγιεινής διασφαλίζεται χάρη στη χρήση ατμού πριν το πρόγραμμα, στη μεγάλη διάρκεια θέρμανσης και στην πρόσθετη φάση ξεβγάλματος.

• **Duvet/Down Wear**

Χρησιμοποιείτε αυτό το πρόγραμμα για να πλένετε τα παπλώματά σας από ίνες, τα οποία φέρουν ένδειξη "πλένεται σε πλυντήριο". Βεβαιωθείτε ότι έχετε τοποθετήσει το πάπλωμα σωστά, για να μην προξενήσετε ζημιά στη συσκευή και στο πάπλωμα.

Αφαιρέστε το κάλυμμα του παπλώματος πριν τοποθετήσετε το πάπλωμα μέσα στη συσκευή. Διπλώστε το πάπλωμα στα δύο και τοποθετήστε το μέσα στη συσκευή. Τοποθετήστε το πάπλωμα μέσα στη συσκευή προσέχοντας να το τοποθετήσετε με τρόπο ώστε να μην είναι σε επαφή με το λάστιχο στεγανοποίησης ή το τζάμι.

Επίσης, χρησιμοποιείτε αυτό το πρόγραμμα για να πλένετε τα πανωφόρια, γιλέκα, τζάκετ κλπ. που είναι γεμισμένα με φτερά και φέρουν ετικέτα "πλένεται σε πλυντήριο".



Μην τοποθετείτε στη συσκευή περισσότερα είδη από 1 διπλό πάπλωμα με ίνες (200 x 200 εκ.). Μην πλένετε στο πλυντήριο τα παπλώματά σας, μαξιλάρια σας κλπ. που είναι γεμισμένα με βαμβάκι.



Μη χρησιμοποιείτε το πλυντήριο ρούχων για να πλένετε είδη όπως χαλιά, κιλίμια κλπ. Διαφορετικά, η συσκευή σας μπορεί να υποστεί μόνιμη ζημιά.

• **Spin+Drain**

Μπορείτε να χρησιμοποιείτε αυτό το πρόγραμμα για να αφαιρέτε το νερό από τα ρούχα/το εσωτερικό του πλυντηρίου.

• **Rinse**

Χρησιμοποιείτε το όταν θέλετε ξεχωριστό ξέβγαλμα ή κολλάρισμα.

• **SteamTherapy**

Χρησιμοποιείτε αυτό το πρόγραμμα για να μειώσετε τις ζάρες και τους χρόνους σιδερώματος, για μικρή ποσότητα αλέκιστων ρούχων από βαμβακερές, συνθετικές ή ανάμικτες ίνες.



Αυτό δεν είναι πρόγραμμα πλυσίματος. Στο πρόγραμμα αυτό μην προσθέτετε στο συρτάρι απορρυπαντικού χημικά όπως απορρυπαντικό, χλωρίνη, υλικά αφαίρεσης λεκέδων κλπ.

• **Κουρτίνες**

Μπορείτε να χρησιμοποιείτε αυτό το πρόγραμμα για να πλένετε υφάσματα από τούλι και κουρτίνες. Επειδή η πλεκτή δομή αυτών των ειδών προκαλεί υπερβολικό αφρισμό, προσθέστε μόνο μικρή ποσότητα απορρυπαντικού στο διαμέρισμα κύριας πλύσης. Χάρη στο ειδικό προφίλ στυψίματος του προγράμματος, τα υφάσματα από τούλι και οι κουρτίνες τσαλακώνονται λιγότερο. Μην τοποθετείτε περισσότερες κουρτίνες από ό,τι επιτρέπεται, για να μην υποστούν ζημιά.



Σ' αυτό το πρόγραμμα προτείνεται να χρησιμοποιείτε ειδικά απορρυπαντικά που έχουν παραχθεί για κουρτίνες στο διαμέρισμα απορρυπαντικού σε σκόνη.

• Shirts

Χρησιμοποιείτε το πρόγραμμα για να πλένετε μαζί πουκάμισα βαμβακερά, συνθετικά και από ανάμικτα συνθετικά υφάσματα. Μειώνει το τσαλάκωμα. Στο τέλος του προγράμματος χρησιμοποιείται ατμός για υποβοήθηση της λειτουργίας μείωσης τσαλακώματος. Το ειδικό προφίλ στυψίματος και ο ατμός που χρησιμοποιείται στο τέλος του προγράμματος μειώνουν το τσαλάκωμα στα πουκάμισά σας. Όταν επιλεγεί η λειτουργία Γρήγορη πλύση, εκτελείται ο αλγόριθμός Προετοιμασία.

• Προσθέστε το χημικό προετοιμασίας απευθείας στα ρούχα σας ή προσθέστε το μαζί με το απορρυπαντικό στο διαμέρισμα απορρυπαντικού σε σκόνη. Έτσι, έχετε σε πολύ πιο σύντομο διάστημα την ίδια απόδοση που αποκτάτε με το κανονικό πλύσιμο. Ο χρόνος ζωής των πουκαμισών σας αυξάνεται. Μη χρησιμοποιείτε απορρυπαντικό πρόπλυσης αν σκοπεύετε να χρησιμοποιήσετε στο πλυντήριο τη λειτουργία χρονικής καθυστέρησης. Το απορρυπαντικό πρόπλυσης μπορεί να χυθεί πάνω στα ρούχα και να προκαλέσει κηλίδες.

** Συνιστάται να χρησιμοποιείτε αυτό το πρόγραμμα με όχι περισσότερα από 6 πουκάμισα, για να ελαχιστοποιείται το τσαλάκωμα στα πουκάμισά σας. Όταν πλένετε περισσότερα από 6 πουκάμισα, ενδέχεται να υπάρχουν διαφορές στον βαθμό τσαλακώματος και στο επίπεδο υγρασίας στα πουκάμισα στο τέλος του προγράμματος.

• Xpress/Super Xpress

Χρησιμοποιείτε αυτό το πρόγραμμα για να πλένετε σε σύντομο χρόνο ελαφρά λερωμένα ή όχι λεκιασμένα βαμβακερά ρούχα, αλλά όχι πετσέτες ή βαριά βαμβακερά είδη. Η διάρκεια του προγράμματος μπορεί να μειωθεί ως τα 14 λεπτά αν επιλεγεί η λειτουργία Γρήγορη πλύση. Όταν έχει επιλεγεί η λειτουργία Γρήγορη πλύση, επιτρέπεται να πλυθούν το πολύ 2 (δύο) κιλά ρούχων.

• DarkCare/Jeans

Χρησιμοποιείτε αυτό το πρόγραμμα για να προστατέψετε το χρώμα των σκούρων ρούχων σας ή των τζιν. Πραγματοποιεί πλύση υψηλής απόδοσης με ειδική κίνηση του τυμπάνου ακόμα και αν η θερμοκρασία που επιλέξατε είναι χαμηλή. Για το πλύσιμο σκούρων χρωματιστών ρούχων συνιστάται να χρησιμοποιείτε υγρό απορρυπαντικό ή σαμπουάν για μάλλινα. Μην πλένετε τα ευαίσθητα ρούχα που περιέχουν μαλλί κλπ.

• Ανάμικτα

Χρησιμοποιείτε το για να πλένετε τα συνθετικά και βαμβακερά ρούχα σας μαζί χωρίς να τα ξεχωρίζετε.

• Εσώρουχα

Μπορείτε να χρησιμοποιείτε αυτό το πρόγραμμα για να πλένετε ευαίσθητα ρούχα που χρειάζονται πλύσιμο στο χέρι καθώς και ευαίσθητα γυναικεία εσώρουχα. Αν η ποσότητα των ρούχων είναι μικρή πρέπει να πλένονται μέσα σε ειδικό δίχτυ πλυσίματος. Οι γάντζοι, τα κουμπιά κλπ. πρέπει να είναι κουμπωμένα και τα φερμουάρ κλειστά.

• Outdoor/Sports

Μπορείτε να χρησιμοποιείτε αυτό το πρόγραμμα για να πλένετε ρούχα αθλητικά και ρούχα για υπαίθριες δραστηριότητες γενικά που περιέχουν ανάμεικτες βαμβακερές/ συνθετικές ίνες και υδρόφοβα καλύμματα όπως gore-tex κλπ. Εξασφαλίζει ότι τα ρούχα σας πλένονται απαλά χάρη σε ειδικές κινήσεις περιστροφής.

• StainExpert

Η συσκευή διαθέτει ένα ειδικό πρόγραμμα καθαρισμού λεκέδων που επιτρέπει την απομάκρυνση διάφορων τύπων λεκέδων με τον πιο αποτελεσματικό τρόπο. Χρησιμοποιείτε αυτό το πρόγραμμα μόνο για ανθεκτικά βαμβακερά ρούχα με σταθερά χρώματα. Μην πλένετε με αυτό το πρόγραμμα ρούχα και άλλα είδη που είναι ευαίσθητα και ξεβάφουν. Πριν το πλύσιμο, βεβαιωθείτε να ελέγξετε τις ετικέτες των ρούχων (συνιστάται για βαμβακερά πουκάμισα, παντελόνια, σορτσάκια, φανελάκια, μωρουδιακά, πτυζάμες, ποδιές, τραπεζομάντιλα, σεντόνια, παπλωματοθήκες, μαξιλαροθήκες, πετσέτες μπάνιου-παραλίας,

πετσέτες, κάλτσες, βαμβακερά εσώρουχα που είναι κατάλληλα για πλύσιμο σε υψηλή θερμοκρασία και για μεγάλη διάρκεια). Στο αυτόματο πρόγραμμα για λεκέδες, μπορείτε να πλύνετε 24 τύπους λεκέδων που έχουν διαιρεθεί σε δύο διαφορετικές ομάδες σύμφωνα με την επιλογή της λειτουργίας "Γρήγορη πλύση". Μπορείτε να δείτε τις ομάδες λεκέδων που μπορείτε να επιλέξετε με το κουμπί "Γρήγορη πλύση". Ανάλογα με τη επιλεγμένη ομάδα λεκέδων, χρησιμοποιείται ειδικό πρόγραμμα πλυσίματος με τροποποίηση της διάρκειας ξεβγάλματος και αναμονής, της μηχανικής δράσης πλυσίματος και της διάρκειας πλυσίματος και ξεβγάλματος.

Παρακάτω μπορείτε να βρείτε τις ομάδες λεκέδων που μπορείτε να επιλέξετε με το κουμπί ρύθμισης "Γρήγορη πλύση":

Εάν δεν έχει επιλεγεί "Γρήγορη πλύση": Ιδρώτας, ρύπιοι κολάρου, τροφές, μαγιονέζα, σος σαλάτας, μείκ απτ, λάδι μηχανής, τροφές μωρών.

Αν πατηθεί μία φορά το κουμπί "Γρήγορη πλύση":

Αίμα, σοκολάτα, πουτίγκα, γρασίδι, λάσπη, αυγά, βούτυρο, κάρι.

Αν πατηθεί δύο φορές το κουμπί "Γρήγορη πλύση":

Τσάι, καφές, χυμός, κέτσαπ, κόκκινο κρασί, κόλα, μαρμελάδα, κάρβουνο

1. Επιλέξτε το πρόγραμμα λεκέδων.
2. Επιλέξτε το είδος των λεκέδων που θέλετε να καθαρίσετε εντοπίζοντάς το στις παραπάνω ομάδες και επιλέγοντας τη σχετική ομάδα με το κουμπί βοηθητικής λειτουργίας Γρήγορη πλύση.
3. Διαβάστε προσεκτικά την ετικέτα του ρούχου και βεβαιωθείτε ότι έχουν επιλεγεί οι σωστές τιμές θερμοκρασίας και αριθμού στροφών στυψίματος.

• Downloaded Program

Αυτό είναι ένα ειδικό πρόγραμμα που σας επιτρέπει να πραγματοποιήσετε λήψη διάφορων προγραμμάτων όταν επιθυμείτε. Αρχικά, υπάρχει ως προεπιλογή ένα πρόγραμμα το οποίο μπορείτε να δείτε με

την επιλογή HomeWhiz. Ωστόσο, μπορείτε να επιλέξετε μέσω της εφαρμογής HomeWhiz ένα πρόγραμμα από τις προκαθορισμένες επιλογές προγραμμάτων, και μετά να τροποποιήσετε αυτό το πρόγραμμα και να το χρησιμοποιήσετε.



Αν θέλετε να χρησιμοποιήσετε τη δυνατότητα HomeWhiz και τη λειτουργία Τηλεχειρισμός, πρέπει να επιλέξετε Πρόγραμμα από λήψη. Λεπτομερείς πληροφορίες μπορείτε να βρείτε στη λειτουργία HomeWhiz και στη λειτουργία Τηλεχειρισμός.

• Λούτρινα

Τα λούτρινα πρέπει να πλένονται σε ένα απαλό πρόγραμμα, επειδή έχουν ευαίσθητα υφάσματα, ίνες και αξεσουάρ. Χάρη στις απαλές κινήσεις πλυσίματος και προφίλ στυψίματος, το πρόγραμμα για λούτρινα προστατεύει τα παιχνίδια κατά το πλύσιμο. Συνιστάται χρήση υγρού απορρυπαντικού.



Τα εύθραυστα παιχνίδια με σκληρές επιφάνειες δεν θα πρέπει να πλένονται σε καμία περίπτωση. Τα παιχνίδια δεν πρέπει να πλένονται μαζί με τα ρούχα σας επειδή μπορεί να προξενήσουν ζημιές στα ρούχα.

• Πετσέτες

Χρησιμοποιείτε αυτό το πρόγραμμα για να πλένετε ανθεκτικά βαμβακερά ρούχα όπως οι πετσέτες. Τοποθετήστε τις πετσέτες μέσα στη συσκευή προσέχοντας να τις τοποθετήσετε με τρόπο ώστε να μην είναι σε επαφή με το λάστιχο στεγανοποίησης της πόρτας ή το γυαλί.

6.6 Επιλογή θερμοκρασίας



Όταν επιλέξετε ένα νέο πρόγραμμα, στην ένδειξη θερμοκρασίας εμφανίζεται η συνιστώμενη θερμοκρασία για το πρόγραμμα. Ενδέχεται η συνιστώμενη τιμή θερμοκρασί-

ας να μην είναι η μέγιστη θερμοκρασία που μπορεί να επιλεγεί για το τρέχον πρόγραμμα.

Για να αλλάξετε τη θερμοκρασία, πιέστε πάλι το κουμπί Ρύθμισης θερμοκρασίας. Η θερμοκρασία μειώνεται βαθμιαία.



Δεν μπορεί να γίνει καμία αλλαγή σε προγράμματα όπου δεν επιτρέπεται η ρύθμιση της θερμοκρασίας.

Μπορείτε επίσης να αλλάξετε τη θερμοκρασία και αφού αρχίσει το πλύσιμο. Αυτή η αλλαγή μπορεί να γίνει μόνο αν την επιτρέπουν οι φάσεις πλυσίματος.



Αν μετακινηθείτε στην επιλογή Cold Wash (Κρύο πλύσιμο) και πατήσετε πάλι το κουμπί Ρύθμισης θερμοκρασίας, εμφανίζεται στην οθόνη η συνιστώμενη μέγιστη θερμοκρασία για το επιλεγμένο πρόγραμμα. Για να μειώσετε τη θερμοκρασία, πιέστε πάλι το κουμπί Ρύθμισης θερμοκρασίας.

6.7 Επιλογή αριθμού στροφών στυψίματος

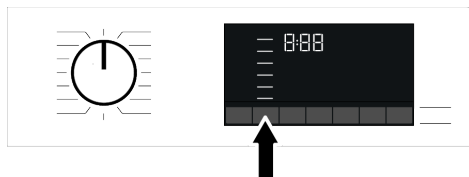

Όταν επιλέγετε ένα νέο πρόγραμμα, στην ένδειξη Αριθμού στροφών στυψίματος εμφανίζεται ο συνιστώμενος αριθμός στροφών στυψίματος για το επιλεγμένο πρόγραμμα. Ενδέχεται η συνιστώμενη τιμή αριθμού στροφών στυψίματος να μην είναι ο μέγιστος αριθμός στροφών στυψίματος που μπορεί να επιλεγεί για το τρέχον πρόγραμμα.

Για να αλλάξετε τον αριθμό στροφών στυψίματος, πατήστε το κουμπί Ρύθμισης αριθμού στροφών στυψίματος. Ο αριθμός στροφών στυψίματος μειώνεται βαθμιαία.

Τότε, ανάλογα με το μοντέλο της συσκευής, στην οθόνη ενδείξεων εμφανίζονται οι επιλογές "Rinse Hold" (Ξέβγαλμα & Αναμονή) και "No Spin" (Χωρίς στύψιμο).

Αν δεν θέλετε να αφαιρέσετε τα ρούχα αμέσως μετά το τέλος του προγράμματος, μπορείτε να χρησιμοποιήσετε τη λειτουργία Rinse Hold (Ξέβγαλμα & Αναμονή) ώστε να αποτρέψετε το τσαλάκωμά τους αν παραμείνουν στο πλυντήριο χωρίς νερό.

Η λειτουργία αυτή διατηρεί τα ρούχα μέσα στο νερό του τελευταίου ξεβγάλματος. Αν θέλετε να στύψετε τα ρούχα σας μετά τη λειτουργία Rinse Hold (Ξέβγαλμα & Αναμονή):

1. Ρυθμίστε τις Στροφές στυψίματος.
2. Πατήστε Start/Pause (Έναρξη/Παύση). Το πρόγραμμα θα συνεχίσει από το σημείο που σταμάτησε. Η συσκευή αδειάζει το νερό και στύβει τα ρούχα.

Αν θέλετε στο τέλος του προγράμματος να αποστραγγίσετε το νερό χωρίς στύψιμο, χρησιμοποιήστε τη λειτουργία No Spin (Χωρίς Στύψιμο).



Δεν μπορεί να γίνει καμία αλλαγή σε προγράμματα όπου δεν επιτρέπεται η ρύθμιση του αριθμού στροφών στυψίματος.

Μπορείτε επίσης να αλλάξετε τον αριθμό στροφών στυψίματος και αφού αρχίσει το πλύσιμο. Δεν μπορούν να γίνουν αλλαγές αν δεν το επιτρέπουν οι φάσεις του προγράμματος.

Soaking (Μούλιασμα)

Εάν δεν σκοπεύετε να αφαιρέσετε τα ρούχα αμέσως μετά την ολοκλήρωση του προγράμματος, μπορείτε να χρησιμοποιήσετε τη λειτουργία Rinse Hold (Ξέβγαλμα & Αναμονή) και να διατηρήσετε τα ρούχα μέσα στο νερό του τελικού ξεβγάλματος, ώστε να μην τσαλακωθούν εάν παραμείνουν στο πλυντήριο χωρίς νερό. Μετά από αυτή τη διαδικασία πατήστε το κουμπί Start/Pause (Έναρξη/Παύση) εάν θέλετε να αποστραγγίσετε το νερό χωρίς στύψιμο των ρούχων σας. Το πρόγραμμα θα συνεχιστεί και θα ολοκληρωθεί μετά την αποστράγγιση του νερού.

Εάν θέλετε να στύψετε τα ρούχα σας που είχαν παραμείνει στο νερό, ρυθμίστε τον Αριθμό στροφών στυψίματος και πατήστε το κουμπί Start/Pause (Εναρξη/Παύση). Το πρόγραμμα θα συνεχίσει από το σημείο που σταμάτησε. Το πλυντήριο αδειάζει το νερό, στύβει τα ρούχα και το πρόγραμμα ολοκληρώνεται.

6.8 Επιλογή βοηθητικών λειτουργιών

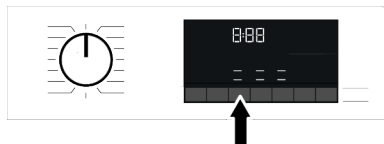

Επιλέξτε τις επιθυμητές βοηθητικές λειτουργίες πριν ξεκινήσετε το πρόγραμμα. Όταν επιλέξετε ένα πρόγραμμα, ανάβουν τα εικονίδια των συμβόλων των βοηθητικών λειτουργιών που έχουν επιλεγεί μαζί με αυτό.



Αν πατήσετε το κουμπί μιας βοηθητικής λειτουργίας που δεν μπορεί να επιλεγεί με το τρέχον πρόγραμμα, το πλυντήριο ρούχων παράγει έναν ήχο προειδοποίησης.

Ορισμένες λειτουργίες δεν μπορούν να επιλεγούν μαζί. Αν επιλεγεί μια δεύτερη βοηθητική λειτουργία που αντιβαίνει με την πρώτη που επιλέχθηκε πριν την εκκίνηση της συσκευής, η λειτουργία που επιλέχθηκε πρώτη θα ακυρωθεί και θα παραμείνει ενεργή η δεύτερη βοηθητική λειτουργία που επιλέχθηκε. Για παράδειγμα, αν θέλετε να επιλέξετε Σύνομη πλήυση αφού επιλέξατε Πρόσθετο νερό, η λειτουργία Πρόσθετο νερό θα ακυρωθεί και η λειτουργία Σύνομη πλήυση θα παραμείνει ενεργή.

Δεν μπορεί να επιλεγεί βοηθητική λειτουργία που δεν είναι συμβατή με το πρόγραμμα. (Βλ. "Πίνακας προγραμμάτων και καταναλώσεων")

Ορισμένα προγράμματα διαθέτουν βοηθητικές λειτουργίες που πρέπει να χρησιμοποιούνται ταυτόχρονα. Αυτές οι λειτουργίες δεν μπορούν να ακυρωθούν. Το πλαίσιο της βοηθητικής λειτουργίας δεν θα είναι αναμμένο, παρά μόνο η εσωτερική περιοχή της.

6.8.1 Βοηθητικές λειτουργίες

• Πρόπλυση

Πρόπλυση αξίζει να χρησιμοποιείται μόνο για πολύ λερωμένα ρούχα. Χωρίς τη λειτουργία Πρόπλυση μπορείτε να εξοικονομήτε ενέργεια, νερό, απορρυπαντικό και χρόνο.

• Σύνομη πλήυση

Μετά την επιλογή ενός προγράμματος, μπορείτε να πατήσετε το κουμπί ρύθμισης Γρήγορη πλήυση για να μειώσετε τη διάρκεια του προγράμματος. Για ορισμένα προγράμματα η διάρκεια μπορεί να μειωθεί κατά περισσότερο από 50%. Παρόλα αυτά, επιτυγχάνονται καλά αποτελέσματα πλυσίματος χάρη στον τροποποιημένο αλγόριθμο.

Αν και διαφέρει για κάθε πρόγραμμα, όταν πατήσετε μία φορά το κουμπί Γρήγορη πλύση, η διάρκεια του προγράμματος θα μειωθεί σε ορισμένο βαθμό. Αν πατήσετε το ίδιο κουμπί δεύτερη φορά, η διάρκεια θα μειωθεί στην ελάχιστη.

Για καλύτερα αποτελέσματα πλυσίματος, μη χρησιμοποιείτε το κουμπί ρύθμισης Γρήγορη πλύση όταν πλένετε πολύ λερωμένα ρούχα.

Χρησιμοποιείτε το κουμπί Γρήγορη πλύση για μέτρια και ελαφρά λερωμένα ρούχα και για μείωση της διάρκειας του προγράμματος.

• Ατμός

Αυτή η λειτουργία βοηθά στη μείωση του τσαλακώματος στα ρούχα σας από βαμβάκερές, συνθετικές και ανάμεικτες ίνες, τη μείωση του χρόνου που απαιτείται για το σιδέρωμα και στην αφαίρεση των ρύπων με μαλάκωμα των ρούχων.

* Υπό συνθήκες όπου η λειτουργία ατμού εφαρμόζεται στο τέλος του προγράμματος, τα ρούχα σας μπορεί να είναι πιο ζεστά στο τέλος του πλυσίματος. Αυτό είναι αναμενόμενο εντός των συνθηκών λειτουργίας του προγράμματος.



Όταν ενεργοποιείτε τη λειτουργία ατμού, μη χρησιμοποιείτε υγρό απορρυπαντικό αν δεν υπάρχει δοχείο υγρού απορρυπαντικού ή λειτουργία δοσιμέτρησης υγρού απορρυπαντικού. Υπάρχει κίνδυνος να σχηματιστούν λεκέδες στα ρούχα.

• Τηλεχειρισμός

Μπορείτε να χρησιμοποιήσετε αυτό το κουμπί βοηθητικής λειτουργίας για να συνδέσετε το προϊόν σε έξυπνες συσκευές. Για λεπτομερείς πληροφορίες δείτε τη Λειτουργία HomeWhiz και τη Λειτουργία Τηλεχειρισμός.

• Εξατομικευμένο πρόγραμμα

Αυτή η βοηθητική λειτουργία μπορεί να χρησιμοποιηθεί μόνο για τα προγράμματα Βαμβακερά και Συνθετικά σε συνδυασμό με την εφαρμογή HomeWhiz. Αν αυτή η λειτουργία έχει ενεργοποιηθεί στο μενού "Εξατομικήυση" του HomeWhiz, μπορείτε να

προσθέσετε στο πρόγραμμα έως πέντε πρόσθετες φάσεις ξεβγάλματος. Μπορείτε να επιλέξετε και να χρησιμοποιήσετε ορισμένες βοηθητικές λειτουργίες παρόλο που δεν μπορείτε να τις βρείτε στην ίδια τη συσκευή. Μπορείτε να αυξήσετε και να μειώσετε τον χρόνο των προγραμμάτων Βαμβακερά και Συνθετικά εντός ενός ασφαλούς εύρους.



Όταν έχει επιλεγεί η βοηθητική λειτουργία Εξειδικευμένο πρόγραμμα, η απόδοση πλυσίματος και η κατανάλωση ενέργειας θα διαφέρουν από την δηλωθείσα τιμή.

6.8.2 Λειτουργίες/Προγράμματα που επιλέγονται πατώντας τα κουμπιά λειτουργιών για 3 δευτερόλεπτα

• Καθαρισμός τυμπάνου 3"

Πατήστε και κρατήστε πατημένο για 3 δευτερόλεπτα το σχετικό κουμπί βοηθητικής λειτουργίας, για να επιλέξετε το πρόγραμμα. Πραγματοποιείτε τον καθαρισμό τυμπάνου τακτικά (κάθε 1 έως 2 μήνες) για να διασφαλίζετε την απαιτούμενη υγιεινή. Πριν το πρόγραμμα χρησιμοποιείται ατμός για να μαλακώσει τα κατάλοιπα μέσα στο κάδο. Ενεργοποιήστε αυτό το πρόγραμμα όταν η συσκευή είναι εντελώς κενή. Για μεγαλύτερη απόδοση καθαρισμού, τοποθετείτε προϊόν σε σκόνη για τον καθαρισμό αλάτων (υλικά καθαρισμού τυμπάνου) το οποίο είναι κατάλληλο για πλυντήρια ρούχων στο διαμέρισμα απορρυπαντικού αρ. "2". Αφού τελειώσει το πρόγραμμα αφήστε την πόρτα φόρτωσης μισάνοιχτη, για να στεγνώσει το εσωτερικό της συσκευής.



Αυτό δεν είναι πρόγραμμα πλυσίματος. Είναι πρόγραμμα συντήρησης.

Μη χρησιμοποιείτε αυτό το πρόγραμμα όταν υπάρχει κάτι μέσα στο πλυντήριο. Αν επιχειρήσετε να το χρησιμοποιήσετε, η συσκευή ανιχνεύει την ύπαρξη φορτίου στο εσωτερικό της και μπορεί να σταματήσει ή να συνεχίσει το πρόγραμμα ανάλογα με το μοντέλο της συσκευής. Αν το πρόγραμμα σταματήσει και συνεχιστεί δεν επιτυγχάνεται αποτελεσματικός καθαρισμός.

• Λιγότερο τσαλάκωμα+

Μπορείτε να επιλέξετε αυτή τη λειτουργία πατώντας παρατεταμένα το σχετικό κουμπί Βοηθητικής λειτουργίας για 3 δευτερόλεπτα, και ανάβει η λυχνία παρακολούθησης προγράμματος για τη συγκεκριμένη φάση. Όταν επιλεγεί η λειτουργία, το τύμπανο περιστρέφεται για έως 8 ώρες εμποδίζοντας έτσι να τσαλακωθούν τα ρούχα στο τέλος του προγράμματος. Στη διάρκεια των 8 ωρών, μπορείτε οποιαδήποτε στιγμή να ακυρώσετε το πρόγραμμα και να αφαιρέσετε τα ρούχα. Για να ακυρώσετε τη λειτουργία, πατήστε το κουμπί επιλογής λειτουργίας ή το κουμπί ενεργοποίησης / απενεργοποίησης της συσκευής. Η λυχνία παρακολούθησης προγράμματος θα παραμείνει αναμμένη, έως ότου ακυρωθεί η λειτουργία ή ολοκληρωθεί η φάση αυτή. Αν δεν ακυρωθεί η λειτουργία, θα είναι ενεργή και σε επόμενους κύκλους πλυσίματος.

• Πρόσθετο ξέβγαλμα

Μπορείτε να επιλέξετε αυτή τη λειτουργία πατώντας παρατεταμένα για 3 δευτερόλεπτα το σχετικό κουμπί βοηθητικής λειτουργίας.

Η λειτουργία αυτή επιτρέπει στη συσκευή να πραγματοποιήσει ένα πρόσθετο ξέβγαλμα, επιπλέον αυτού που ήδη έγινε μετά την κύρια πλύση. Έτσι μπορεί να μειωθεί ο κίνδυνος να επηρεαστούν τα ευαίσθητα δέρματα (μωρών, αλλεργικών ατόμων κλπ.) από τα ελάχιστα κατάλοιπα απορρυπαντικού.

• Κλείδωμα για παιδιά

Χρησιμοποιείτε τη λειτουργία Κλείδωμα για παιδιά για να εμποδίσετε τα παιδιά να πειράξουν τις ρυθμίσεις στη συσκευή. Έτσι μπορείτε να αποφύγετε αλλαγές σε ένα πρόγραμμα που εκτελείται.



Όταν είναι ενεργή η λειτουργία Κλείδωμα για παιδιά, μπορείτε να ενεργοποιήσετε και να απενεργοποιήσετε τη συσκευή με το κουμπί ενεργοποίησης / απενεργοποίησης. Όταν ενεργοποιήσετε πάλι τη συσκευή, το πρόγραμμα θα συνεχιστεί από το σημείο που σταμάτησε. Όταν είναι ενεργοποιημένη η λειτουργία Κλείδωμα για παιδιά, θα παράγεται μια ηχητική ειδοποίηση όταν πατάτε τα κουμπιά. Η ηχητική ειδοποίηση θα ακυρωθεί αν τα κουμπιά πατηθούν πέντε φορές στη σειρά.

Για να ενεργοποιήσετε τη λειτουργία Κλείδωμα για παιδιά:

Πατήστε παρατεταμένα για 3 δευτερόλεπτα το σχετικό κουμπί βοηθητικής λειτουργίας. Αφού τελειώσει στην οθόνη η αντίστροφη μέτρηση της μορφής «3-2-1», εμφανίζεται στην οθόνη το σύμβολο Κλείδωμα για παιδιά. Όταν εμφανιστεί αυτή η προειδοποίηση, μπορείτε να αφήσετε ελεύθερο το κουμπί Βοηθητικής λειτουργίας 3.

Για να απενεργοποιήσετε τη λειτουργία Κλείδωμα για παιδιά:

Πατήστε παρατεταμένα για 3 δευτερόλεπτα το σχετικό κουμπί βοηθητικής λειτουργίας. Αφού τελειώσει στην οθόνη ενδείξεων η αντίστροφη μέτρηση της μορφής «3-2-1», παύει να εμφανίζεται στην οθόνη το σύμβολο Κλείδωμα για παιδιά.

• Ασύρματη σύνδεση

Με τη λειτουργία ασύρματης σύνδεσης μπορείτε να πραγματοποιήσετε σύζευξη του πλυντηρίου σας και των έξυπνων συσκευών σας. Με αυτόν τον τρόπο μπορείτε να χρησιμοποιήσετε την έξυπνη συσκευή σας για να αποκτήσετε πληροφορίες σχετικά με το πλυντήριο σας και να το ελέγχετε.

Για να ενεργοποιήσετε την ασύρματη σύνδεση:

Πατήστε παρατεταμένα για 3 δευτερόλεπτα το κουμπί Τηλεχειρισμός. Αφού τελειώσει η αντίστροφη μέτρηση "3-2-1" στην οθόνη, εμφανίζεται το σύμβολο "On" (ενεργοποιημένη λειτουργία). Όταν εμφανιστεί αυτή η ειδοποίηση σταματήστε να πατάτε το κουμπί στο τηλεχειριστήριο. Το εικονίδιο ασύρματης σύνδεσης θα αναβοσβήνει ενώ το προϊόν συνδέεται στο Ίντερνετ. Εάν η σύνδεση είναι επιτυχής, το εικονίδιο θα παραμείνει αναμμένο.

Για να απενεργοποιήσετε την ασύρματη σύνδεση:

Πατήστε παρατεταμένα για 3 δευτερόλεπτα το κουμπί Τηλεχειρισμός. Θα εμφανιστεί η αντίστροφη μέτρηση "3-2-1" και τότε στην οθόνη ενδείξεων θα εμφανιστεί το σύμβολο "Off" (απενεργοποιημένη λειτουργία).

i Για να μπορείτε να ενεργοποιήσετε την ασύρματη σύνδεση, θα πρέπει να έχει ολοκληρωθεί η διαμόρφωση της συσκευής μέσω της εφαρμογής HomeWhiz. Μετά τη διαμόρφωση, η ασύρματη σύνδεση θα ενεργοποιηθεί αυτόματα αν πατήσετε το κουμπί "Τηλεχειρισμός".

6.9 End Time (Ωρα Λήξης)

Ένδειξη χρόνου/ώρας

Όταν έχει επιλεγεί η λειτουργία Ωρα λήξης, εμφανίζεται ο υπολειπόμενος χρόνος έως την έναρξη του προγράμματος σε ώρες, με τη μορφή 1h, 2h, ενώ μετά την έναρξη, ο υπολειπόμενος χρόνος για την ολοκλήρωση του προγράμματος εμφανίζεται σε ώρες και λεπτά όπως για παράδειγμα 01:30.

i Η διάρκεια του προγράμματος μπορεί να διαφέρει από τις τιμές στον "Πίνακα προγραμμάτων και καταναλώσεων", ανάλογα με τις μεταβολές στη πίεση, τη σκληρότητα και τη θερμοκρασία του νερού, τη θερμοκρασία περιβάλλοντος, το είδος και την ποσότητα των ρούχων, την επιλογή βοηθητικών λειτουργιών και την τάση του ρεύματος δικτύου.

i Μετά από ορισμένο χρονικό διάστημα από την ενεργοποίηση της λειτουργίας End Time (Ωρα λήξης), η συσκευή μεταβαίνει σε λειτουργία αναμονής και ορισμένες LED στις ενδείξεις σβήνουν. Η LED ανάβουν σε περίπτωση οποιουδήποτε χειρισμού του χρήστη.

Με τη λειτουργία Ωρα λήξης, μπορείτε να καθυστερήσετε την ώρα λήξης του προγράμματος έως και 24 ώρες. Αφού πατήσετε το κουμπί Ωρα λήξης, θα εμφανιστεί η εκτιμώμενη ώρα λήξης του προγράμματος. Αν έχει ρυθμιστεί η Ωρα λήξης, θα ανάψει η ένδειξη Ωρας λήξης.

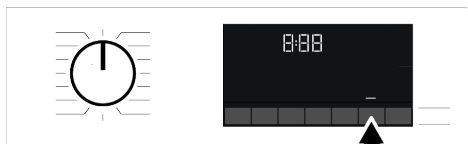

Για να ενεργοποιηθεί η λειτουργία Ωρα λήξης και να ολοκληρωθεί το πρόγραμμα στο τέλος του καθορισμένου χρόνου, πρέπει να πατήσετε το κουμπί Έναρξη/ Παύση αφού ρυθμίσετε την επιθυμητή ώρα.

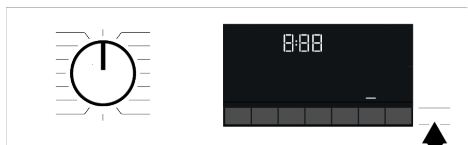

Αν θέλετε να ακυρώσετε τη λειτουργία Ωρα λήξης, πιέστε το κουμπί On/Off για να απενεργοποιήσετε και να ενεργοποιήσετε πάλι τη συσκευή.

i Όταν έχετε ενεργοποιήσει τη λειτουργία Ωρα λήξης, μην προσθέσετε υγρό απορρυπαντικό στο διάμερισμα αρ. 2 του συρταριού απορρυπαντικού. Υπάρχει κίνδυνος να σχηματιστούν λεκέδες στα ρούχα

1. Ανοίξτε την πόρτα φόρτωσης, τοποθετήστε τα ρούχα στο πλυντήριο και προσθέστε απορρυπαντικό κλπ.

2. Επιλέξτε το πρόγραμμα πλυσίματος, τη θερμοκρασία, τον αριθμό στροφών στύψιματος και βοηθητικές λειτουργίες, αν απαιτούνται.
3. Ρυθμίστε την επιθυμητή Ώρα λήξης, πατώντας το κουμπί Ώρα λήξης. Ανάβει η ένδειξη Ώρα λήξης.
4. Πατήστε Έναρξη/Παύση. Αρχίζει η αντίστροφη μέτρηση χρόνου.



Κατά το χρόνο αντίστροφης μέτρησης της ώρας λήξης μπορούν να προστεθούν ρούχα στη συσκευή. Στο τέλος της αντίστροφης μέτρησης, η ένδειξη Ώρα λήξης θα σβήσει, ο κύκλος πλυσίματος θα αρχίσει και στην οθόνη ενδείξεων θα εμφανιστεί η διάρκεια του επιλεγμένου προγράμματος.

6.10 Έναρξη του προγράμματος

1. Πατήστε το κουμπί Start/Pause (Έναρξη/Παύση) για να ξεκινήσετε το πρόγραμμα.
2. Η λυχνία του κουμπού Start/Pause (Έναρξη/Παύση) που πριν ήταν σβηστή ανάβει μόνιμα, υποδεικνύοντας ότι το πρόγραμμα έχει ξεκινήσει.

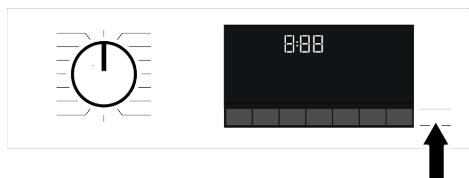

3. Η πόρτα φόρτισης ασφαλίζει. Αφού ασφαλίσει η πόρτα φόρτωσης στην οθόνη ενδείξεων εμφανίζεται το σύμβολο κλειδαριάς πόρτας.

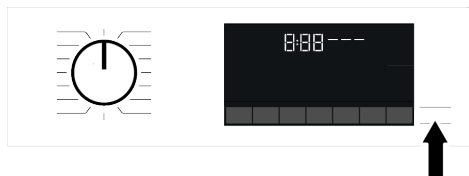

4. Η τρέχουσα φάση προγράμματος υποδεικνύεται από τις ενδεικτικές λυχνίες παρακολούθησης προγράμματος στην οθόνη ενδείξεων.

6.11 Κλειδωμα της πόρτας φόρτωσης

Στην πόρτα φόρτωσης της συσκευής διατίθεται σύστημα κλειδώματος που εμποδίζει το άνοιγμα της πόρτας φόρτωσης σε περιπτώσεις που η στάθμη του νερού δεν είναι κατάλληλη.

Όταν είναι κλειδωμένη η πόρτα φόρτωσης, στην οθόνη ενδείξεων εμφανίζεται το σύμβολο "Πόρτα κλειδωμένη".



Αν έχει επιλεγεί η λειτουργία Τηλεχειρισμός, η πόρτα θα είναι κλειδωμένη. Για να ανοίξετε την πόρτα πρέπει να απενεργοποιήσετε τη λειτουργία Τηλεχειρισμός είτε πατώντας το κουμπί Τηλεχειρισμού είτε αλλάζοντας τη θέση προγράμματος.

Άνοιγμα της πόρτας φόρτωσης σε περίπτωση διακοπής ρεύματος:



Σε περίπτωση διακοπής ρεύματος, μπορείτε να χρησιμοποιήσετε τη λαβή ανάγκης της πόρτας φόρτωσης, κάτω από το καπάκι του φίλτρου αντλίας, για να ανοίξετε χειροκίνητα την πόρτα φόρτωσης.



Για να αποφύγετε τυχόν υπερχειλίση νερού, πριν ανοίξετε την πόρτα φόρτωσης βεβαιωθείτε ότι δεν έχει παραμείνει νερό μέσα στη συσκευή.

1. Απενεργοποιήστε τη συσκευή και αποσυνδέστε την από την πρίζα.
2. Ανοίξτε το κάλυμμα του φίλτρου αντλίας.

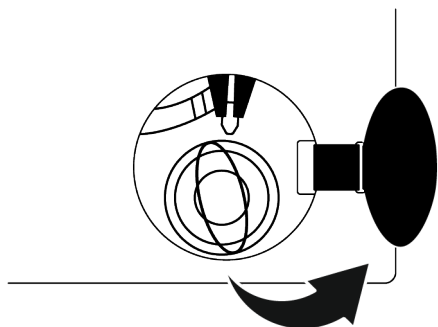

3. Με ένα εργαλείο τραβήξτε τη λαβή ανάγκης της πόρτας φόρτωσης και αφήστε την πάλι. Κατόπιν ανοίξτε την πόρτα φόρτωσης.
4. Αν η πόρτα φόρτωσης δεν ανοίξει, επαναλάβετε το προηγούμενο βήμα.

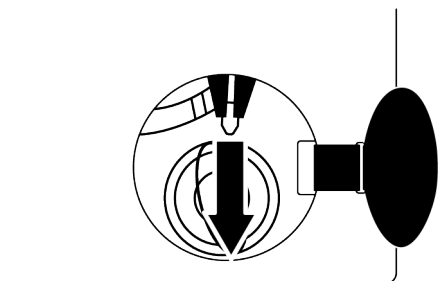

6.12 Αλλαγή των επιλογών αφού έχει ξεκινήσει το πρόγραμμα

Προσθήκη ρούχων αφού έχει ξεκινήσει το πρόγραμμα :

Αν είναι κατάλληλη η στάθμη του νερού μέσα στη συσκευή όταν πατήσετε το κουμπί Start/Pause (Έναρξη/Παύση), το κλειδί πόρτας θα απενεργοποιηθεί και η πόρτα θα ανοίξει, επιτρέποντάς σας να προσθέσετε ρούχα. Το εικονίδιο κλειδώματος πόρτας στην οθόνη ενδείξεων σβήνει όταν απενεργοποιηθεί το κλειδί πόρτας. Μετά την προσθήκη ρούχων, κλείστε την πόρτα και πατήστε πάλι το κουμπί Start/Pause (Έναρξη/Παύση) μία φορά, για να συνεχίσετε τον κύκλο πλυσίματος.

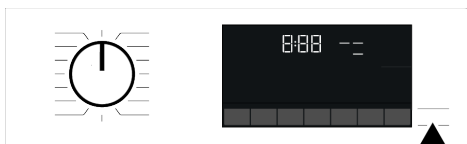

Αν η στάθμη του νερού μέσα στη συσκευή δεν είναι κατάλληλη όταν πατήσετε το κουμπί Start/Pause (Έναρξη/Παύση), το κλειδί πόρτας δεν μπορεί να απενεργοποιηθεί και το σύμβολο κλειδώματος πόρτας στην οθόνη ενδείξεων παραμένει αναμμένο.

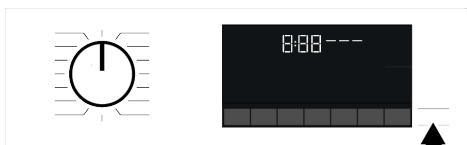

 Αν η θερμοκρασία του νερού μέσα στη συσκευή είναι πάνω από τους 50 °C, για λόγους ασφαλείας δεν μπορείτε να απενεργοποιήσετε το κλειδί της πόρτας, ακόμα και αν η στάθμη του νερού είναι κατάλληλη.

Θέση της συσκευής σε κατάσταση παύσης:

Πατήστε το κουμπί Start/Pause (Έναρξη/Παύση) για να θέσετε το πλυντήριό σας σε κατάσταση παύσης. Στην οθόνη ενδείξεων θα αναβοσβήνει το σύμβολο Παύσης.

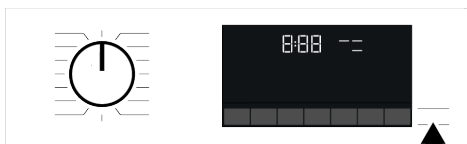

Αλλαγή της επιλογής προγράμματος αφού έχει ξεκινήσει το πρόγραμμα:

Η αλλαγή προγράμματος δεν επιτρέπεται όσο είναι σε λειτουργία το πρόγραμμα. Μπορείτε να επιλέξετε το νέο πρόγραμμα αφού θέσετε το τρέχον πρόγραμμα σε παύση.



Το επιλεγμένο πρόγραμμα ξεκινά από την αρχή.

Αλλαγή της βοηθητικής λειτουργίας, αριθμού στροφών στυψίματος και θερμοκρασίας

Ανάλογα με τη φάση όπου έχει φθάσει το πρόγραμμα, μπορείτε να ακυρώσετε ή να ενεργοποιήσετε τις βοηθητικές λειτουργίες. Βλ. «Επιλογή βοηθητικής λειτουργίας» Μπορείτε επίσης να αλλάξετε τις ρυθμίσεις αριθμού στροφών στυψίματος και θερμοκρασίας. Βλ. "Επιλογή αριθμού στροφών στυψίματος" και "Επιλογή θερμοκρασίας".



Η πόρτα φόρτωσης δεν θα ανοίγει αν είναι υψηλή η θερμοκρασία του νερού μέσα στη συσκευή ή αν η στάθμη του νερού είναι πάνω από τη γραμμή βάσης της πόρτας φόρτωσης.

6.13 Ακύρωση του προγράμματος

Το πρόγραμμα ακυρώνεται όταν το περιστροφικό κουμπί Επιλογής προγράμματος γυριστεί σε διαφορετική πρόγραμμα ή η συσκευή απενεργοποιηθεί και ενεργοποιηθεί πάλι με χρήση του περιστροφικού κουμπιού επιλογής προγράμματος.



Αν γυρίσετε το περιστροφικό κουμπί Επιλογής προγράμματος όταν είναι ενεργό το Κλείδωμα για παιδιά, το πρόγραμμα δεν θα ακυρωθεί. Θα πρέπει πρώτα να ακυρώσετε τη λειτουργία Κλείδωμα για παιδιά.

Αν θέλετε να ανοίξετε την πόρτα φόρτωσης αφού έχετε ακυρώσει το πρόγραμμα, αλλά η πόρτα φόρτωσης δεν ανοίγει επειδή η στάθμη του νερού είναι πάνω από τη γραμμή βάσης της πόρτας φόρτωσης, τότε γυρίστε το περιστροφικό κουμπί Επιλογής προγράμματος στο πρόγραμμα Άντληση+Στύψιμο και αποστραγγίστε το νερό από τη συσκευή.

6.14 Τέλος προγράμματος

Στην οθόνη ενδείξεων το σύμβολο τέλους όταν έχει ολοκληρωθεί το πρόγραμμα. Αν δεν πατήσετε κανένα πλήκτρο για 10 λεπτά, η συσκευή θα μεταβεί σε κατάσταση Απενεργοποίησης. Η οθόνη ενδείξεων και όλες οι ενδεικτικές λυχνίες απενεργοποιούνται.

Οι φάσεις του προγράμματος που έχουν ολοκληρωθεί θα εμφανίζονται όταν πατήσετε το κουμπί On/Off.

6.15 Λειτουργία HomeWhiz και λειτουργία Remote Control (Τηλεχειρισμός)

Χάρη στη λειτουργία HomeWhiz μπορείτε από έξυπνες συσκευές να ελέγχετε το πλυντήριο ρούχων σας και να λαμβάνετε πληροφορίες σχετικά με την κατάστασή του. Χρησιμοποιώντας την εφαρμογή HomeWhiz μπορείτε να πραγματοποιήσετε πολλούς χειρισμούς της οικιακής συσκευής σας απευθείας από την έξυπνη συσκευή σας. Επί πλέον, ορισμένες δυνατότητες μπορείτε να τις χρησιμοποιήσετε μόνο με τη λειτουργία HomeWhiz.

Για να χρησιμοποιήσετε τη δυνατότητα επικοινωνίας μέσω Wi-Fi με τη συσκευή σας, πρέπει να πραγματοποιήσετε λήψη της εφαρμογής HomeWhiz από το κατάστημα εφαρμογών της έξυπνης συσκευής σας. Για να χρησιμοποιήσετε την εφαρμογή, βεβαιωθείτε ότι η έξυπνη συσκευή σας έχει συνδεθεί στο Ίντερνετ.

Αν χρησιμοποιείτε την εφαρμογή πρώτη φορά, ολοκληρώστε την εγγραφή του λογαριασμού χρήστη σας ακολουθώντας τις οδηγίες στην εφαρμογή. Αφού ολοκληρωθεί η εγγραφή, μπορείτε να χρησιμοποιήσετε μέσω αυτού του λογαριασμού όλες τις συσκευές στο σπίτι που υποστηρίζουν τη λειτουργία HomeWhiz.

Κατά τη διαμόρφωση θα πρέπει να είναι ενεργοποιημένη η λειτουργία Bluetooth της έξυπνης συσκευής σας και η συσκευή σας θα πρέπει να είναι συνδεδεμένη στο Ίντερνετ. Η έξυπνη συσκευή σας πρέπει να είναι κοντά στο πλυντήριο ρούχων. Μετά τη διαμόρφωση, η λειτουργία Bluetooth μπορεί να απενεργοποιηθεί και η έξυπνη συσκευή

σας δεν θα χρειάζεται πλέον να είναι κοντά στο πλυντήριο ρούχων. Μπορείτε να χρησιμοποιείτε την οικιακή συσκευή εφόσον η έξυπνη συσκευή σας είναι συνδεδεμένη στο Ίντερνετ.

Μπορείτε να χρησιμοποιείτε την καρτέλα "Devices" (Συσκευές) στην εφαρμογή, για να βλέπετε συσκευές που είναι συζευγμένες με τον λογαριασμό σας. Στη σελίδα αυτή μπορείτε να πραγματοποιήσετε τη διαδικασία σύζευξης αυτών των προϊόντων. Μετά τη διαμόρφωση της συσκευής, με τη λειτουργία HomeWhiz το πλυντήριο ρούχων μπορεί να σας δίνει άμεσες ειδοποιήσεις κατάστασης μέσω της έξυπνης συσκευής σας.

Το πλυντήριο ρούχων σας θα σας αποστέλλει ειδοποιήσεις μέσω της εφαρμογής HomeWhiz στις ακόλουθες περιπτώσεις:

- Στο τέλος του προγράμματος.
- Όταν ανοιχτεί η πόρτα του πλυντηρίου.
- Σε περίπτωση ειδοποίησης διακοπής νερού.
- Σε περίπτωση ειδοποίησης ασφαλείας.



Για να χρησιμοποιήσετε τη δυνατότητα HomeWhiz, βεβαιωθείτε ότι η εφαρμογή HomeWhiz έχει εγκατασταθεί στην έξυπνη συσκευή σας και ότι το πλυντήριο ρούχων σας έχει συνδεθεί στο οικιακό σας δίκτυο Wi-Fi. Αν το πλυντήριο ρούχων σας δεν είναι συνδεδεμένο στο δίκτυο, λειτουργεί σαν συσκευή που δεν έχει τη λειτουργία HomeWhiz.

Η οικιακή συσκευή θα λειτουργεί με σύνδεση στο ασύρματο οικιακό σας δίκτυο. Οι χειρισμοί που γίνονται μέσω της εφαρμογής θα είναι εφικτοί μέσω αυτού του δικτύου. Επομένως, πρέπει να υπάρχει επαρκής δύναμη σήματος ασύρματου δικτύου στη θέση όπου έχει εγκατασταθεί το πλυντήριό σας.

Λειτουργεί στη ζώνη συχνοτήτων HomeWhiz 2,4 GHz.

Επισκεφθείτε τον σύνδεσμο www.homewhiz.com για να μάθετε ποιες εκδόσεις Android και IOS υποστηρίζονται από την εφαρμογή HomeWhiz.



Όλα τα μέτρα ασφαλείας που περιγράφονται στην ενότητα "**ΓΕΝΙΚΕΣ ΟΔΗΓΙΕΣ ΑΣΦΑΛΕΙΑΣ**" στο εγχειρίδιο χρήσης έχουν εφαρμογή και στον εξ αποστάσεως χειρισμό μέσω της λειτουργίας HomeWhiz.

6.15.1 Διαμόρφωση του HomeWhiz

Για να λειτουργεί η εφαρμογή, θα πρέπει να δημιουργηθεί μια σύνδεση ανάμεσα στην οικιακή συσκευή σας και την εφαρμογή. Ακολουθήστε τα παρακάτω βήματα για να δημιουργήσετε αυτή τη σύνδεση.

1. Αν προσθέσετε μια συσκευή πρώτη φορά, αγγίξτε την καρτέλα "Appliances" (Συσκευές) στην εφαρμογή HomeWhiz. Επιλέξτε το κουμπί "ADD APPLIANCE" (Προσθήκη συσκευής) (αγγίξτε εδώ για τη διαμόρφωση μιας νέας συσκευής) στην πάνω δεξιά γωνία. Πραγματοποιήστε τη διαμόρφωση ακολουθώντας και τα παρακάτω βήματα και τα βήματα στην εφαρμογή HomeWhiz.

2. Για να ξεκινήσετε τη διαμόρφωση, βεβαιωθείτε ότι η οικιακή συσκευή σας είναι απενεργοποιημένη. Πατήστε και κρατήστε πατημένο το κουμπί Θερμοκρασία και το κουμπί λειτουργίας Τηλεχειρισμός ταυτόχρονα για 3 δευτερόλεπτα για να θέσετε τη συσκευή σας σε λειτουργία διαμόρφωσης του HomeWhiz.

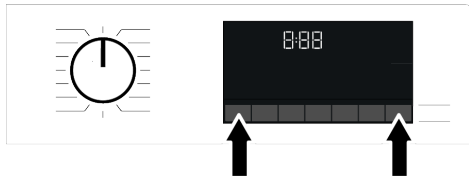

3. Στη λειτουργία διαμόρφωσης του HomeWhiz, εμφανίζεται στην οθόνη μια κινούμενη εικόνα και το εικονίδιο Ασύρματης σύνδεσης, μέχρι να συνδεθεί η συσκευή σας στο Ίντερνετ. Μόνο το περιστροφικό κουμπί προγράμματος θα είναι ενεργό σε αυτόν τον τρόπο λειτουργίας. Τα άλλα κουμπιά θα είναι ανενεργά.

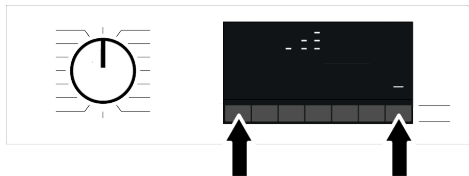

4. Ακολουθήστε τις οδηγίες στην οθόνη της εφαρμογής HomeWhiz.
5. Περιμένετε να ολοκληρωθεί η εγκατάσταση. Όταν έχει ολοκληρωθεί η διαμόρφωση, δώστε ένα όνομα στο πλυντήριο ρούχων σας. Τώρα, μπορείτε να δείτε στην εφαρμογή HomeWhiz τη συσκευή που προσθέσατε.



Το πλυντήριο ρούχων σας θα απενεργοποιηθεί αυτόματα αν δεν ολοκληρωθεί με επιτυχία η διαμόρφωση εντός 5 λεπτών. Σε αυτή την περίπτωση, πρέπει να ξεκινήσετε από την αρχή τη διαδικασία διαμόρφωσης. Αν το πρόβλημα επιμένει, επικοινωνήστε με το Εξουσιοδοτημένο Σέρβις.

Μπορείτε να χρησιμοποιείτε το πλυντήριο ρούχων σας με περισσότερες από μία έξυπνες συσκευές. Για να το κάνετε αυτό, πραγματοποιήστε λήψη της εφαρμογής HomeWhiz και στην άλλη έξυπνη συσκευή. Αφού ανοίξετε την εφαρμογή, θα χρειαστεί να συνδεθείτε με τον λογαριασμό που ήδη δημιουργήσατε και συζευξάτε με το πλυντήριο ρούχων σας. Διαφορετικά, διαβάστε την ενότητα "Διαμόρφωση πλυντηρίου ρούχων που έχει συνδεθεί σε λογαριασμό άλλου".

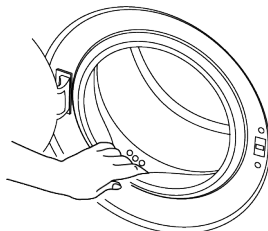

Η εφαρμογή HomeWhiz μπορεί να σας ζητήσει να πληκτρολογήσετε τον αριθμό προϊόντος που εμφανίζεται στην ετικέτα της συσκευής. Μπορείτε να βρείτε την ετικέτα της συσκευής μέσα από την πόρτα της συσκευής. Ο αριθμός προϊόντος βρίσκεται σε αυτήν την ετικέτα.



6.15.2 Διαμόρφωση πλυντηρίου ρούχων που έχει συνδεθεί σε λογαριασμό άλλου

Αν το πλυντήριο που θέλετε να χρησιμοποιήσετε έχει ήδη εισαχθεί στο σύστημα στον λογαριασμό κάποιου άλλου, πρέπει να δημιουργήσετε μια νέα σύνδεση ανάμεσα στην εφαρμογή HomeWhiz και το προϊόν.

1. Πραγματοποιήστε τη λήψη της εφαρμογής HomeWhiz στη νέα έξυπνη συσκευή που θέλετε να χρησιμοποιήσετε.
2. Δημιουργήστε ένα νέο λογαριασμό και συνδεθείτε σε αυτόν το λογαριασμό στην εφαρμογή HomeWhiz.
3. Ακολουθήστε τα βήματα που περιγράφονται στη Διαμόρφωση HomeWhiz και προχωρήστε με τη διαδικασία διαμόρφωσης.



Εφόσον η δυνατότητα HomeWhiz και η λειτουργικότητα Remote Control (Τηλεχειρισμός) του προϊόντος λειτουργούν είτε μέσω Bluetooth είτε μέσω τεχνολογίας Wi-Fi, ανάλογα με το μοντέλο του προϊόντος, είναι σημαντικό να έχετε υπόψη σας ότι μόνο μία εφαρμογή HomeWhiz μπορεί να έχει τον έλεγχο του προϊόντος μια δεδομένη στιγμή.

6.15.3 Διαγραφή της σύζευξης με τον λογαριασμό HomeWhiz

Για να διαγράψετε ένα πλυντήριο ρούχων που είχε προηγουμένως αντιστοιχιστεί με τον λογαριασμό κάποιου άλλου, ακολουθήστε τα ακόλουθα βήματα.

1. Ενεργοποιήστε την οικιακή συσκευή σας χρησιμοποιώντας το κουμπί προγράμματος.
2. Ενώ είναι σε λειτουργία το πλυντήριο σας, πατήστε και κρατήστε πατημένα για 5 δευτερόλεπτα τα κουμπιά Τηλεχειρισμού και Ρύθμισης Ωρας λήξης.

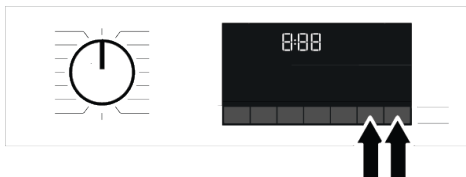

3. Μετά την αντίστροφη μέτρηση στην οθόνη, θα ακούσετε έναν προειδοποιητικό ήχο από την οικιακή συσκευή που θα αναγνωρίζει το αίτημά σας. Για τη διαγραφή της σύζευξης, θα χρειαστούν λίγα δευτερόλεπτα.

Μετά από αυτή τη διαδικασία, δεν μπορείτε να χρησιμοποιείτε τη λειτουργία HomeWhiz του πλυντηρίου ρούχων σας, μέχρι να πραγματοποιήσετε μια νέα διαμόρφωση. Δεν χρειάζεται να συνδεθεί η οικιακή συσκευή σας στο Ίντερνετ για να διαγράψετε μια αντιστοίχιση σε λογαριασμό. Το αίτημά σας θα ληφθεί. Αυτή η αντιστοίχιση θα διαγραφεί αυτόματα όταν το προϊόν συνδεθεί πρώτη φορά στο Ίντερνετ.

6.15.4 Λειτουργία Τηλεχειρισμός και η χρήση της

Μετά τη διαμόρφωση του HomeWhiz, η Ασύρματη σύνδεση θα ενεργοποιηθεί αυτόματα. Για να ενεργοποιήσετε ή απενεργοποιήσετε την ασύρματη σύνδεση, δείτε την ενότητα "Ασύρματη σύνδεση".

Εάν απενεργοποιήσετε και ενεργοποιήσετε τη συσκευή σας, ενώ είναι ενεργή η Ασύρματη σύνδεση, η συσκευή θα επανασυνδεθεί αυτόματα. Σε περιπτώσεις αλλαγής του κωδικού σας ασύρματου δικτύου ή απενεργοποίησης του μόντεμ, η ασύρματη σύνδεση θα απενεργοποιηθεί αυτόματα. Για τον λόγο αυτό, θα χρειαστεί να ενεργοποιήσετε πάλι την ασύρματη σύνδεση, αν θέλετε να χρησιμοποιήσετε τη λειτουργία Τηλεχειρισμός.

Μπορείτε να παρακολουθείτε την κατάσταση σύνδεσης από το σύμβολο Ασύρματης σύνδεσης στην οθόνη. Αν το σύμβολο είναι συνεχώς αναμμένο, αυτό σημαίνει ότι έχετε σύνδεση στο Ίντερνετ. Αν το σύμβολο αναβοσβήνει, αυτό σημαίνει ότι το πλυντήριο προσπαθεί να συνδεθεί. Αν το σύμβολο είναι σβηστό, δεν έχετε σύνδεση.



Όταν είναι ενεργή η ασύρματη σύνδεση της οικιακής συσκευής σας, θα μπορεί να επιλεγεί η λειτουργία Τηλεχειρισμός.

Αν δεν μπορεί να επιλεγεί η λειτουργία Τηλεχειρισμός, ελέγξτε την κατάσταση σύνδεσης. Αν δεν μπορεί να δημιουργηθεί η σύνδεση, επαναλάβετε στην οικιακή συσκευή τις ρυθμίσεις αρχικής διαμόρφωσης.

Όταν θέλετε να χειρίζεστε το πλυντήριο ρούχων σας εξ αποστάσεως, πρέπει να ενεργοποιήσετε τη λειτουργία τηλεχειρισμού πατώντας το κουμπί Τηλεχειρισμός στον πίνακα χειρισμού του προϊόντος. Αφού δημιουργηθεί η πρόσβαση στην οικιακή συσκευή, θα δείτε μια οθόνη παρόμοια με την παρακάτω.

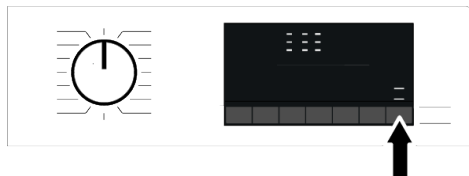

Ενώ είναι ενεργή η λειτουργία Τηλεχειρισμός, μπορείτε μόνο να διαχειρίζεστε το πλυντήριο ρούχων σας, να το απενεργοποιήσετε και να παρακολουθείτε την κατάστασή του μέσω της συσκευής. Και μέσω αυτής της εφαρμογής είναι εφικτή η διαχείριση όλων των λειτουργιών, εκτός από το κλειδωμα για παιδιά.

Μπορείτε να παρακολουθήσετε αν η λειτουργία Τηλεχειρισμός είναι ενεργοποιημένη ή απενεργοποιημένη μέσω της ένδειξης λειτουργίας στην οθόνη.

Αν η λειτουργία Τηλεχειρισμός είναι απενεργοποιημένη, ο χειρισμός όλων των λειτουργιών γίνεται από το πλυντήριο ρούχων και επιτρέπεται μόνο η παρακολούθηση της κατάστασης από την εφαρμογή.

7 Συντήρηση και καθαρισμός



Διαβάστε πρώτα την ενότητα "Οδηγίες ασφαλείας"!

Η λειτουργία Τηλεχειρισμός ενδέχεται να μην ενεργοποιείται αν η εξ αποστάσεως σύνδεση είναι ανενεργή ή η πόρτα της συσκευής είναι ανοικτή.

Αφού ενεργοποιηθεί, η λειτουργία τηλεχειρισμού στο πλυντήριο ρούχων παραμένει ενεργή εκτός αν υπάρχουν ειδικές συνθήκες. Αυτή η λειτουργία σας επιτρέπει να ελέγχετε τη συσκευή μέσω του Ίντερνετ, ανεξάρτητα από το αν η συσκευή είναι ενεργοποιημένη ή απενεργοποιημένη, και ανεξάρτητα από την τοποθεσία σας.

Σε ορισμένες περιπτώσεις, απενεργοποιείται αυτόματα για λόγους ασφαλείας:

- Όταν υπάρχει διακοπή τροφοδοσίας ρεύματος στο πλυντήριο ρούχων σας.
- Όταν ανοιχτεί η πόρτα του πλυντηρίου ρούχων.
- Όταν γυριστεί το περιστροφικό κουμπί προγράμματος και επιλεγθεί ένα διαφορετικό πρόγραμμα ή απενεργοποιηθεί η συσκευή.

6.15.5 Αντιμέτωπιση προβλημάτων

Κάνετε τα εξής αν έχετε πρόβλημα με τον έλεγχο ή με τη σύνδεση. Παρατηρήστε αν το πρόβλημα επιμένει ή όχι μετά την ενέργεια που κάνατε.

1. Ελέγξτε αν η έξυπνη συσκευή σας έχει συνδεθεί στο σχετικό οικιακό δίκτυο.
2. Επανεκκινήστε την εφαρμογή στη συσκευή.
3. Απενεργοποιήστε ή ενεργοποιήστε πάλι το Bluetooth ή το Wi-Fi ή μέσω του πίνακα ελέγχου, ανάλογα με το μοντέλο του προϊόντος.
4. Αν δεν μπορεί να δημιουργηθεί η σύνδεση με τις παραπάνω διαδικασίες, επαναλάβετε τις ρυθμίσεις αρχικής εγκατάστασης στο πλυντήριο ρούχων.

Αν το πρόβλημα επιμένει, απευθυνθείτε σε έναν Εξουσιοδοτημένο αντιπρόσωπο σέρβις.

Η ωφέλιμη διάρκεια ζωής της συσκευής σας παρατείνεται και συχνά προβλήματα μειώνονται αν η συσκευή καθαρίζεται σε τακτά διαστήματα.

7.1 Καθαρισμός του συρταριού απορρυπαντικού

Καθαρίζετε το συρτάρι απορρυπαντικού σε τακτά διαστήματα (μία φορά κάθε 4 έως 5 κύκλους πλυσίματος), με τον τρόπο που αναφέρεται παρακάτω, για να αποτρέψετε τη συσσώρευση καταλοίπων απορρυπαντικού σε σκόνη.

Καθαρίζετε το σιφώνιο του συρταριού απορρυπαντικού αν παραμένουν στο διαμέρισμα μαλακτικού υπερβολικές ποσότητες μείγματος νερού και μαλακτικού.

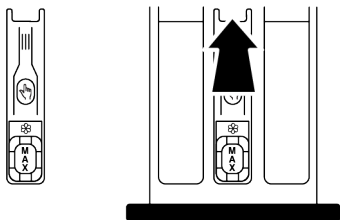

1. Πιέστε το επισημαινόμενο τμήμα του σιφωνίου μέσα στο διαμέρισμα μαλακτικού και κατόπιν τραβήξτε το συρτάρι προς το μέρος σας για να το αφαιρέσετε.
2. Ανυψώστε και αφαιρέστε το σιφώνιο από το πίσω μέρος, όπως δείχνει η εικόνα.
3. Ξεπλύνετε το συρτάρι και το σιφώνιο στο νεροχύτη χρησιμοποιώντας άφθονο χλιαρό νερό. Χρησιμοποιήστε γάντια ή κατάλληλη βούρτσα για να αποτρέψετε επαφή των καταλοίπων από το συρτάρι με το δέρμα σας.
4. Εφαρμόστε σφιχτά το σιφώνιο και το συρτάρι πάλι στη θέση τους μετά τον καθαρισμό.

7.2 Καθαρισμός της πόρτας φόρτωσης και του τυμπάνου

Για συσκευές που διαθέτουν πρόγραμμα καθαρισμού τυμπάνου, δείτε την ενότητα Χειρισμός της συσκευής.



Επαναλαμβάνετε τη διαδικασία Καθαρισμός τυμπάνου κάθε 2 μήνες.
ΕΙΔΟΠΟΙΗΣΗ: Χρησιμοποιείτε προϊόν κατά των καθαλατώσεων κατάλληλο για πλυντήρια ρούχων.

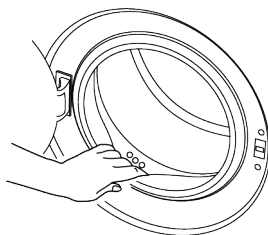

Μετά από κάθε πλύσιμο να βεβαιώνετε ότι δεν έχουν παραμείνει στο τύμπανο ξένα υλικά.

Αν είναι φραγμένες οι οπές στη στεγανοποίηση που φαίνεται στην εικόνα, ανοίξτε τις οπές χρησιμοποιώντας μια οδοντογλυφίδα.

Ξένα μεταλλικά σώματα θα προκαλέσουν κηλίδες σκουριάς στο τύμπανο. Καθαρίστε τις κηλίδες στην επιφάνεια του τυμπάνου χρησιμοποιώντας καθαριστικά για ανοξείδωτο χάλυβα.

Ποτέ μη χρησιμοποιήσετε σύρμα ή σπόγγους τριψίματος. Αυτά θα προξενήσουν ζημιά στις βαμμένες, τις επιχρωμιωμένες και τις πλαστικές επιφάνειες.

Στο τέλος του προγράμματος συνιστούμε να σκουπίσετε τη στεγανοποίηση της πόρτας φόρτωσης με ένα στεγνό και καθαρό πανί. Με αυτόν τον τρόπο θα αφαιρεθούν κατάλοιπα στη στεγανοποίηση της πόρτας φόρτωσης της συσκευής σας και θα προληφθεί η ανάπτυξη δυσοσμίας.

7.3 Καθαρισμός του σώματος της συσκευής και του πίνακα ελέγχου

Σκουπίστε όπως χρειάζεται το σώμα της συσκευής με σαπουνόνερο ή με μη διαβρωτικά, ήπια απορρυπαντικά σε τζελ, και στεγνώστε με ένα μαλακό πανί.

Για να καθαρίσετε τον πίνακα ελέγχου χρησιμοποιήστε μόνο ένα απαλό και ελαφρά υγρό πανί. Μη χρησιμοποιείτε καθαριστικά που περιέχουν χλωρίνη.

7.4 Καθαρισμός των φίλτρων εισόδου νερού

Στην άκρη κάθε μιας από τις βαλβίδες εισόδου νερού στο πίσω μέρος του μηχανήματος και επίσης στο άκρο κάθε εύκαμπτου σωλήνα εισόδου νερού, εκεί όπου συνδέο-

νται στο διακόπτη παροχής, υπάρχει ένα φίλτρο. Αυτά τα φίλτρα εμποδίζουν ξένα υλικά και ακαθαρσίες να εισχωρήσουν στη συσκευή μαζί με το νερό. Τα φίλτρα πρέπει να καθαρίζονται όταν έχουν λερωθεί.

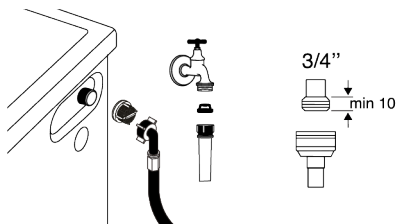

1. Κλείστε τους διακόπτες παροχής νερού.
2. Αφαιρέστε τα παξιμάδια των εύκαμπτων σωλήνων εισόδου νερού για να αποκτήσετε πρόσβαση στα φίλτρα στις βαλβίδες εισαγωγής νερού και καθαρίστε τα με μια κατάλληλη βούρτσα. Αν τα φίλτρα είναι υπερβολικά λερωμένα, αφαιρέστε τα από τις θέσεις τους με μια πένσα και καθαρίστε τα.
3. Αφαιρέστε τα φίλτρα από τα ίσια άκρα των εύκαμπτων σωλήνων εισόδου νερού μαζί με τα στεγανοποιητικά και καθαρίστε τα σχολαστικά σε τρεχούμενο νερό.
4. Επανατοποθετήστε προσεκτικά τα στεγανοποιητικά και τα φίλτρα και σφίξτε τα παξιμάδια τους με το χέρι.

7.5 Αποστράγγιση υπολειπόμενου νερού και καθαρισμός του φίλτρου της αντλίας

Το σύστημα φίλτρου στο πλυντήριο σας εμποδίζει στερεά σώματα όπως κουμπιά, κέρματα και ίνες υφασμάτων να φράξουν τη φερωτή της αντλίας κατά την αποστράγγιση του νερού πλυσίματος. Έτσι η αποστράγγιση του νερού θα γίνεται χωρίς πρόβλημα και θα επεκταθεί η διάρκεια ωφέλιμης ζωής της αντλίας.

Αν η συσκευή δεν μπορεί να αποστραγγίσει το νερό, τότε είναι φραγμένο το φίλτρο της αντλίας. Το φίλτρο θα πρέπει να καθαρίζεται όταν αποφράσσεται ή κάθε 3 μήνες. Για να καθαριστεί το φίλτρο της αντλίας, θα πρέπει να αποστραγγιστεί πρώτα το νερό.

Επιπλέον, θα πρέπει να αποστραγγιστεί πλήρως το νερό πριν τη μεταφορά της συσκευής (π.χ. κατά τη μετακόμιση σε άλλο σπίτι).



ΣΗΜΕΙΩΣΗ:

Ξένα υλικά που παραμένουν στο φίλτρο της αντλίας μπορεί να προξενήσουν ζημιά στη συσκευή σας ή να προκαλέσουν πρόβλημα θορύβου.

Αν ζείτε σε περιοχές ευπαθείς σε παγετό, θυμηθείτε να κλείνετε τον διακόπτη παροχής νερού, να αποσυνδέετε τον εύκαμπο σωλήνα παροχής νερού δικτύου και να αποστραγγίζετε το νερό από το προϊόν όταν δεν το χρησιμοποιείτε. Μετά από κάθε χρήση, κλείνετε τον διακόπτη παροχής νερού στον οποίο είναι συνδεδεμένος ο εύκαμπος σωλήνας εισόδου νερού δικτύου.

Για να καθαρίσετε το λερωμένο φίλτρο και να αποστραγγίσετε το νερό:

1. Αποσυνδέστε τη συσκευή από την πρίζα για να διακόψετε την παροχή ρεύματος.



Η θερμοκρασία του νερού μέσα στη συσκευή μπορεί να φθάσει και τους 90 °C. Για να αποφύγετε τον κίνδυνο ζεματίσματος, καθαρίζετε το φίλτρο αφού πρώτα κρυώσει το νερό μέσα στη συσκευή.

2. Ανοίξτε το κάλυμμα φίλτρου.

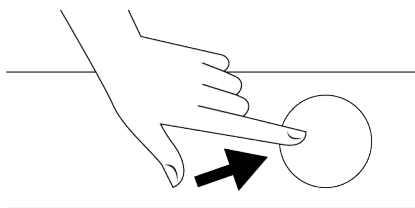

3. Ακολουθήστε τις παρακάτω διαδικασίες για να αποστραγγίσετε το νερό.

Αν η συσκευή δεν διαθέτει εύκαμπτο σωλήνα αποστράγγισης νερού έκτακτης ανάγκης, για να αποστραγγίσετε το νερό:

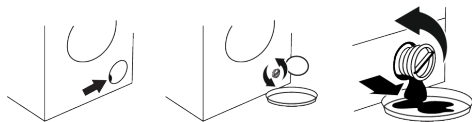

- Τοποθετήστε ένα μεγάλο δοχείο στο άκρο του εύκαμπτου σωλήνα, για να συλλέξετε το νερό από το φίλτρο.
- Όταν αρχίσει να διαρρέει νερό από το φίλτρο της αντλίας, λασκάρετέ το περιστρέφοντας το (αριστερόστροφα). Κατευθύνετε τη ροή του νερού στο δοχείο που τοποθετήσατε μπροστά από το φίλτρο. Έχετε έτοιμο ένα πανί για να καθαρίσετε το νερό που ενδέχεται να χυθεί.

8 Αντιμέτωπιση προβλημάτων



Διαβάστε πρώτα την ενότητα "Οδηγίες ασφαλείας"!

Δεν ξεκινούν προγράμματα μετά το κλείσιμο της πόρτας φόρτωσης.

- Δεν έχει πατηθεί το κουμπί Έναρξη / Παύση / Ακύρωση. >>> Πατήστε το κουμπί Έναρξη / Παύση / Ακύρωση.
- Μπορεί να είναι δύσκολο να κλείσετε την πόρτα φόρτωσης σε περίπτωση υπερβολικής φόρτωσης. >>> Μειώστε την ποσότητα των ρούχων και βεβαιωθείτε ότι η πόρτα φόρτωσης έχει κλείσει σωστά.

Πρόγραμμα δεν μπορεί να ξεκινήσει ή επιλεγεί.

- Η συσκευή έχει μεταβεί σε λειτουργία αυτοπροστασίας λόγω προβλήματος σε παροχή (όπως σε τάση δικτύου ρεύματος, πίεση νερού κλπ.). >>> Ανάλογα με το μοντέλο της συσκευής, επιλέξτε ένα άλλο πρόγραμμα γυρίζοντας το κουμπί Επιλογής προγράμματος ή πατώντας παρατεταμένα για 3 δευτερόλεπτα το κουμπί On/Off για να ακυρώσετε το πρόγραμμα. Το προηγούμενο πρόγραμμα θα ακυρωθεί. Βλ. Ακύρωση του προγράμματος [► 39]

- Ξεβιδώστε τελείως και αφαιρέστε το φίλτρο της αντλίας όταν διαρρέει το νερό που υπάρχει μέσα στη συσκευή.

1. Καθαρίστε τυχόν κατάλοιπα στο εσωτερικό του φίλτρου καθώς και τυχόν ίνες, αν υπάρχουν, γύρω από την περιοχή της φτερωτής της αντλίας.
2. Επανατοποθετήστε το φίλτρο.
3. Αν το καπάκι του φίλτρου αποτελείται από δύο τμήματα, κλείστε το καπάκι του φίλτρου πιέζοντας την προεξοχή. Αν είναι μονοκόμματο, τοποθετήστε πρώτα στις θέσεις τους τις προεξοχές του κάτω μέρους και πιέστε το πάνω τμήμα για να κλείσει.

Νερό μέσα στη συσκευή.

- Ενδέχεται να έχει παραμείνει στη συσκευή σας μικρή ποσότητα νερού λόγω των διαδικασιών ελέγχου ποιότητας κατά την παραγωγή. >>> Αυτό δεν αποτελεί ένδειξη βλάβης. Το νερό δεν είναι επιβλαβές για τη συσκευή.

Η συσκευή δεν προσλαμβάνει νερό.

- Ο διακόπτης νερό είναι κλεισμένος. >>> Ανοίξτε τους διακόπτες παροχής νερού.
- Ο εύκαμπτος σωλήνας εισόδου νερού είναι τσακισμένος. >>> Ισιώστε τον εύκαμπτο σωλήνα.
- Το φίλτρο εισόδου νερού είναι φραγμένο. >>> Καθαρίστε το φίλτρο.
- Η πόρτα φόρτωσης δεν είναι κλεισμένη. >>> Κλείστε την πόρτα φόρτωσης.

Η συσκευή δεν αποστραγγίζει το νερό.

- Ο εύκαμπτος σωλήνας αποστράγγισης νερού έχει φράξει ή στρίψει. >>> Καθαρίστε ή ισιώστε τον εύκαμπτο σωλήνα.
- Το φίλτρο αντλίας είναι φραγμένο. >>> Καθαρίστε το φίλτρο αντλίας.

Η συσκευή δονείται ή κάνει θόρυβο.

- Η συσκευή δεν έχει ευσταθή στήριξη. >>> Ρυθμίστε τα πόδια για να ισοροπηθεί σωστά η συσκευή.

- Έχει εισέλθει κάποιο σκληρό αντικείμενο στο φίλτρο αντλίας. >>> Καθαρίστε το φίλτρο αντλίας.
- Δεν αφαιρέθηκαν τα μπουλόνια ασφαλείας μεταφοράς. >>> Αφαιρέστε τα μπουλόνια ασφαλείας μεταφοράς.
- Η ποσότητα ρούχων στη συσκευή είναι πολύ μικρή. >>> Προσθέστε περισσότερα ρούχα στη συσκευή.
- Έχει φορτωθεί υπερβολική ποσότητα ρούχων στη συσκευή. >>> Αφαιρέστε μερικά από τα ρούχα από τη συσκευή ή μοιράστε με το χέρι το φορτίο ομοιόμορφα μέσα στη συσκευή.
- Η συσκευή έρχεται σε επαφή με σταθερό αντικείμενο. >>> Βεβαιωθείτε ότι η συσκευή δεν έρχεται σε επαφή με τίποτα.

Υπάρχει διαροή νερού από το κάτω μέρος της συσκευής.

- Ο εύκαμπτος σωλήνας αποστράγγισης νερού έχει φράξει ή στρίψει. >>> Καθαρίστε ή ισιώστε τον εύκαμπτο σωλήνα.
- Το φίλτρο αντλίας είναι φραγμένο. >>> Καθαρίστε το φίλτρο αντλίας.

Η λειτουργία της συσκευής σταμάτησε σύντομα μετά την έναρξη του προγράμματος.

- Η λειτουργία σταμάτησε προσωρινά λόγω χαμηλής τάσης. >>> Η λειτουργία θα συνεχίσει όταν η τάση επανέλθει στο κανονικό επίπεδο.

Η συσκευή αποστραγγίζει απευθείας το νερό που προσλαμβάνει.

- Ο εύκαμπτος σωλήνας αποστράγγισης δεν βρίσκεται σε επαρκές ύψος. >>> Συνδέστε τον εύκαμπτο σωλήνα αποστράγγισης όπως περιγράφεται στο εγχειρίδιο χρήσης.

Δεν φαίνεται νερό μέσα στη συσκευή κατά το πλύσιμο.

- Το νερό είναι στο τμήμα της συσκευής που δεν είναι ορατό. >>> Αυτό δεν είναι βλάβη.

Η πόρτα φόρτωσης δεν μπορεί να ανοίξει.

- Το κλειδωμα της πόρτας φόρτωσης έχει ενεργοποιηθεί λόγω της στάθμης του νερού μέσα στη συσκευή. >>> Αποστραγγίστε το νερό με χρήση του προγράμματος Άντληση ή Στύψιμο.
- Η συσκευή θερμαίνει το νερό ή είναι στη φάση στυψίματος. >>> Περιμένετε να ολοκληρωθεί το πρόγραμμα.
- Η πόρτα φόρτωσης μπορεί να έχει κολλήσει λόγω της πίεσης στην οποία υποβάλλεται. >>> Πιάστε τη λαβή και σπρώξτε και τραβήξτε την πόρτα φόρτωσης για να την ελευθερώσετε και να την ανοίξετε.
- Αν δεν υπάρχει παροχή ρεύματος, η πόρτα φόρτωσης της συσκευής δεν θα ανοίξει. >>> Για να ανοίξετε την πόρτα φόρτωσης, ανοίξτε το καπάκι του φίλτρου αντλίας και τραβήξτε προς τα κάτω τη λαβή έκτακτης ανάγκης που βρίσκεται στην πίσω πλευρά του καπακιού. Βλ. Κλειδωμα της πόρτας φόρτωσης [► 37]

Το πλύσιμο διαρκεί περισσότερο χρόνο από αυτόν που αναφέρεται στο εγχειρίδιο χρήσης. (*)

- Η πίεση του νερού είναι χαμηλή. >>> Η συσκευή περιμένει μέχρι να προσλάβει επαρκή ποσότητα νερού για να αποφευχθεί κακή ποιότητα πλυσίματος λόγω της μειωμένης ποσότητας νερού. Για αυτό το λόγο, ο χρόνος πλυσίματος παρατείνεται.
- Η ηλεκτρική τάση είναι χαμηλή. >>> Ο χρόνος πλυσίματος παρατείνεται για να αποφευχθούν άσχημα αποτελέσματα πλυσίματος όταν η τάση τροφοδοσίας είναι χαμηλή.
- Η θερμοκρασία εισόδου του νερού είναι χαμηλή. >>> Ο χρόνος που απαιτείται για τη θέρμανση του νερού παρατείνεται στις κρύες εποχές. Επίσης, μπορεί να αυξηθεί ο χρόνος πλυσίματος για να αποφευχθούν άσχημα αποτελέσματα πλυσίματος.
- Έχει αυξηθεί ο αριθμός των ξεβγαλμάτων και/ή η ποσότητα νερού στο ξέβγαλμα. >>> Η συσκευή αυξάνει την ποσότητα νερού ξεβγάλματος όταν απαιτείται καλό ξέβγαλμα και, αν είναι απαραίτητο, προσθέτει μία επιπλέον φάση ξεβγάλματος.

- Λόγω υπερβολικής χρήσης απορρυπαντικού έχει προκύψει υπερβολικός αφρισμός και έχει ενεργοποιηθεί το αυτόματο σύστημα απορρόφησης αφρού. >>> Χρησιμοποιείτε τη συνιστώμενη ποσότητα απορρυπαντικού.

Δεν γίνεται αντίστροφη μέτρηση της διάρκειας του προγράμματος. (Σε μοντέλα με οθόνη ενδείξεων) (*)

- Το χρονόμετρο μπορεί να σταματήσει κατά την εισαγωγή νερού. >>> Δεν θα γίνεται αντίστροφη μέτρηση στο χρονόμετρο έως ότου η συσκευή γεμίσει με επαρκή ποσότητα νερού. Η συσκευή θα περιμένει μέχρι να προσλάβει επαρκή ποσότητα νερού για να αποφευχθεί κακή ποιότητα πλυσίματος λόγω έλλειψης νερού. Μετά από αυτό θα συνεχιστεί η αντίστροφη μέτρηση στην ένδειξη χρονόμετρου.
- Το χρονόμετρο μπορεί να σταματήσει κατά τη φάση θέρμανσης. >>> Δεν θα γίνεται αντίστροφη μέτρηση στο χρονόμετρο έως ότου η συσκευή επιτύχει την επιλεγμένη θερμοκρασία.
- Το χρονόμετρο μπορεί να σταματήσει κατά τη φάση στυψίματος. >>> Το αυτόματο σύστημα ανίχνευσης ανισοκατανομής φορτίου ενεργοποιήθηκε λόγω ανομοιόμορφης κατανομής των ρούχων μέσα στη συσκευή.

Δεν γίνεται αντίστροφη μέτρηση της διάρκειας του προγράμματος. (*)

- Υπάρχει ανισοκατανομή φορτίου μέσα στη συσκευή. >>> Το αυτόματο σύστημα ανίχνευσης ανισοκατανομής φορτίου ενεργοποιήθηκε λόγω ανομοιόμορφης κατανομής των ρούχων μέσα στη συσκευή.

Η συσκευή δεν προχωράει στη φάση στυψίματος. (*)

- Υπάρχει ανισοκατανομή φορτίου μέσα στη συσκευή. >>> Το αυτόματο σύστημα ανίχνευσης ανισοκατανομής φορτίου ενεργοποιήθηκε λόγω ανομοιόμορφης κατανομής των ρούχων μέσα στη συσκευή.

- Η συσκευή δεν θα εκτελέσει στύψιμο αν το νερό δεν έχει αποστραγγιστεί τελείως. >>> Ελέγξτε το φίλτρο και τον εύκαμπτο σωλήνα αποστράγγισης.
- Λόγω υπερβολικής χρήσης απορρυπαντικού έχει προκύψει υπερβολικός αφρισμός και έχει ενεργοποιηθεί το αυτόματο σύστημα απορρόφησης αφρού. >>> Χρησιμοποιείτε τη συνιστώμενη ποσότητα απορρυπαντικού.

Η απόδοση πλυσίματος δεν είναι ικανοποιητική: Τα ρούχα γίνονται γκριζα. ()**

- Χρησιμοποιήθηκε ανεπαρκής ποσότητα απορρυπαντικού για μεγάλη χρονική περίοδο. >>> Χρησιμοποιείτε τη συνιστώμενη ποσότητα απορρυπαντικού, κατάλληλη για τη σκληρότητα του νερού και τα ρούχα.
- Το πλύσιμο γινόταν σε χαμηλές θερμοκρασίες για μεγάλη χρονική περίοδο. >>> Επιλέγεται την κατάλληλη θερμοκρασία για τα ρούχα που πρόκειται να πλυθούν κάθε φορά.
- Χρησιμοποιείται ανεπαρκής ποσότητα απορρυπαντικού με σκληρό νερό. >>> Η χρήση ανεπαρκούς ποσότητας απορρυπαντικού κάνει τους ρύπους να προσκολούνται στα ρούχα με αποτέλεσμα το χρώμα του υφάσματος να γίνεται γκριζο με την πάροδο του χρόνου. Είναι δύσκολο να εξαλειφθεί το γκριζο χρώμα αφού έχει συμβεί αυτό. Χρησιμοποιείτε τη συνιστώμενη ποσότητα απορρυπαντικού, κατάλληλη για τη σκληρότητα του νερού και τα ρούχα.
- Χρησιμοποιείται υπερβολική ποσότητα απορρυπαντικού. >>> Χρησιμοποιείτε τη συνιστώμενη ποσότητα απορρυπαντικού, κατάλληλη για τη σκληρότητα του νερού και τα ρούχα.

Η απόδοση πλυσίματος δεν είναι ικανοποιητική: Οι λεκέδες παραμένουν ή τα ρούχα δεν λευκαίνουν. ()**

- Χρησιμοποιείται ανεπαρκής ποσότητα απορρυπαντικού. >>> Χρησιμοποιείτε τη συνιστώμενη ποσότητα απορρυπαντικού, κατάλληλη για τη σκληρότητα του νερού και τα ρούχα.

- Έχει φορτωθεί υπερβολική ποσότητα ρούχων. >>> Μην υπερφορτώνετε τη συσκευή. Φορτώνετε τις ποσότητες που συσυστώνται στον "Πίνακα προγραμμάτων και καταναλώσεων".
- Επιλέχθηκαν λάθος πρόγραμμα και θερμοκρασία. >>> Επιλέγεται το κατάλληλο πρόγραμμα και θερμοκρασία για τα ρούχα που πρόκειται να πλυθούν.
- Χρησιμοποιείται λανθασμένος τύπος απορρυπαντικού. >>> Χρησιμοποιείτε γνήσιο απορρυπαντικό που είναι κατάλληλο για τη συσκευή.
- Χρησιμοποιείται υπερβολική ποσότητα απορρυπαντικού. >>> Τοποθετήστε το απορρυπαντικό στο σωστό διαμέρισμα. Μην αναμιγνύετε μεταξύ τους το λευκαντικό και το απορρυπαντικό.

Η απόδοση πλυσίματος δεν είναι ικανοποιητική: Στα ρούχα εμφανίζονται ελαιώδεις λεκέδες. ()**

- Δεν εφαρμόζεται τακτικός καθαρισμός τυμπάνου. >>> Καθαρίζετε το τυμπάνο τακτικά. Για τη διαδικασία αυτή, βλ. Καθαρισμός της πόρτας φόρτωσης και του τυμπάνου [► 44]

Η απόδοση πλυσίματος δεν είναι ικανοποιητική: Τα ρούχα μυρίζουν άσχημα. ()**

- Στο τυμπάνο δημιουργούνται οσμές και στρώσεις βακτηριδίων λόγω συνεχούς πλυσίματος σε χαμηλές θερμοκρασίες και/ή σε σύντομα προγράμματα. >>> Μετά από κάθε πλύση αφήνετε μισάνοιχτα το συρτάρι απορρυπαντικού και την πόρτα φόρτωσης. Έτσι, δεν θα αναπτυχθεί στην συσκευή ένα υγρό περιβάλλον κατάλληλο για την ανάπτυξη των βακτηρίων.

Ξεθώριασε το χρώμα των ρούχων. ()**

- Είχε φορτωθεί υπερβολική ποσότητα ρούχων. >>> Μην υπερφορτώνετε τη συσκευή.
- Το χρησιμοποιούμενο απορρυπαντικό είναι ελαφρά υγρό. >>> Διατηρείτε τα απορρυπαντικά κλειστά, σε περιβάλλον χωρίς υγρασία και μην τα εκθέτετε σε υπερβολικές θερμοκρασίες.

- Επιλέχθηκε υψηλότερη θερμοκρασία. >>> Επιλέξτε το κατάλληλο πρόγραμμα και την κατάλληλη θερμοκρασία σύμφωνα με τον τύπο και τον βαθμό λερώματος των ρούχων.

Το πλυντήριο ρούχων δεν ξεβγάξει καλά.

- Η ποσότητα, η μάρκα και η συνθήκες φύλαξης του απορρυπαντικού είναι ακατάλληλες. >>> Χρησιμοποιείτε απορρυπαντικό κατάλληλο για το πλυντήριο και τα ρούχα σας. Διατηρείτε τα απορρυπαντικά κλειστά, σε περιβάλλον χωρίς υγρασία και μην τα εκθέτετε σε υπερβολικές θερμοκρασίες.
- Προστέθηκε απορρυπαντικό σε λάθος διαμέρισμα. >>> Αν έχει τοποθετηθεί απορρυπαντικό στο διαμέρισμα πρόπλυσης παρόλο που δεν έχει επιλεγεί κύκλος πρόπλυσης, το πλυντήριο μπορεί να παραλάβει το απορρυπαντικό κατά τη διάρκεια της φάσης ξεβγάλματος ή μαλακτικού. Τοποθετείτε το απορρυπαντικό στο σωστό διαμέρισμα.
- Το φίλτρο αντλίας είναι φραγμένο. >>> Ελέγξτε το φίλτρο.
- Ο εύκαμπτος σωλήνας αποστράγγισης έχει τσακίσει. >>> Ελέγξτε τον εύκαμπτο σωλήνα αποστράγγισης.

Τα ρούχα σκλήρυναν μετά το πλύσιμο. ()**

- Χρησιμοποιείται ανεπαρκής ποσότητα απορρυπαντικού. >>> Η χρήση ανεπαρκούς ποσότητας απορρυπαντικού για την σκληρότητα του νερού μπορεί να κάνει τα ρούχα να σκληρύνουν με την πάροδο του χρόνου. Χρησιμοποιείτε την κατάλληλη ποσότητα απορρυπαντικού ανάλογα με τη σκληρότητα του νερού.
- Προστέθηκε απορρυπαντικό σε λάθος διαμέρισμα. >>> Αν έχει τοποθετηθεί απορρυπαντικό στο διαμέρισμα πρόπλυσης παρόλο που δεν έχει επιλεγεί κύκλος πρόπλυσης, το πλυντήριο μπορεί να παραλάβει το απορρυπαντικό κατά τη διάρκεια της φάσης ξεβγάλματος ή μαλακτικού. Τοποθετείτε το απορρυπαντικό στο σωστό διαμέρισμα.

- Το απορρυπαντικό αναμίχθηκε με το μαλακτικό. >>> Μην αναμιγνύετε το μαλακτικό με το απορρυπαντικό. Πλύνετε και καθαρίστε το συρτάρι με ζεστό νερό.

Τα ρούχα δεν μυρίζουν όπως το μαλακτικό. ()**

- Προστέθηκε απορρυπαντικό σε λάθος διαμέρισμα. >>> Αν έχει τοποθετηθεί απορρυπαντικό στο διαμέρισμα πρόπλυσης παρόλο που δεν έχει επιλεγεί κύκλος πρόπλυσης, το πλυντήριο μπορεί να παραλάβει αυτό το απορρυπαντικό κατά τη διάρκεια της φάσης ξεβγάλματος ή μαλακτικού. Πλύνετε και καθαρίστε το συρτάρι με ζεστό νερό. Τοποθετείτε το απορρυπαντικό στο σωστό διαμέρισμα.
- Το απορρυπαντικό αναμίχθηκε με το μαλακτικό. >>> Μην αναμιγνύετε το μαλακτικό με το απορρυπαντικό. Πλύνετε και καθαρίστε το συρτάρι με ζεστό νερό.

Κατάλοιπα απορρυπαντικού στο συρτάρι απορρυπαντικού. ()**

- Το απορρυπαντικό τοποθετήθηκε σε υγρό συρτάρι. >>> Στεγνώνετε το συρτάρι απορρυπαντικού πριν την προσθήκη του απορρυπαντικού.
- Το απορρυπαντικό έχει υγρανθεί. >>> Διατηρείτε τα απορρυπαντικά κλειστά, σε περιβάλλον χωρίς υγρασία και μην τα εκθέτετε σε υπερβολικές θερμοκρασίες.
- Η πίεση του νερού είναι χαμηλή. >>> Ελέγξτε την πίεση του νερού.
- Το απορρυπαντικό μέσα στο διαμέρισμα κύριας πλύσης βράχθηκε κατά την πρόσληψη νερού πρόπλυσης. Οι οπές του διαμερίσματος απορρυπαντικού έχουν φράξει. >>> Ελέγξτε τις οπές και καθαρίστε τις αν έχουν φράξει.
- Υπάρχει πρόβλημα με τις βαλβίδες του συρταριού απορρυπαντικού. >>> Καλέστε το Εξουσιοδοτημένο κέντρο σέρβις.
- Το απορρυπαντικό αναμίχθηκε με το μαλακτικό. >>> Μην αναμιγνύετε το μαλακτικό με το απορρυπαντικό. Πλύνετε και καθαρίστε το συρτάρι με ζεστό νερό.
- Δεν εφαρμόζεται τακτικός καθαρισμός τυμπάνου. >>> Καθαρίζετε το τύμπανο τακτικά. Για τη διαδικασία αυτή, βλ. Καθαρισμός της πόρτας φόρτωσης και του τυμπάνου [► 44]

Υπερβολικός αφρισμός μέσα στη συσκευή. ()**

- Χρησιμοποιούνται ακατάλληλα απορρυπαντικά για το πλυντήριο ρούχων. >>> Χρησιμοποιείτε απορρυπαντικά κατάλληλα για το πλυντήριο ρούχων.
- Χρησιμοποιείται υπερβολική ποσότητα απορρυπαντικού. >>> Χρησιμοποιείτε μόνο την απαραίτητη ποσότητα απορρυπαντικού.
- Το απορρυπαντικό φυλάχθηκε σε ακατάλληλες συνθήκες. >>> Φυλάσσετε το απορρυπαντικό σε κλειστό και ξηρό μέρος. Μην το φυλάσσετε σε υπερβολικά ζεστά μέρη.
- Μερικά ρούχα όπως από τούλι μπορεί να αφρίζουν υπερβολικά λόγω της δομής τους. >>> Χρησιμοποιείτε μικρότερες ποσότητες απορρυπαντικού για αυτά τα είδη ρούχων.
- Προστέθηκε απορρυπαντικό σε λάθος διαμέρισμα. >>> Βεβαιωθείτε ότι προσθέτετε το απορρυπαντικό στο σωστό διαμέρισμα.
- Η πρόσληψη του μαλακτικού έγινε νωρίτερα. >>> Μπορεί να υπάρχει πρόβλημα στην βαλβίδα ή στο συρτάρι προσθήκης του απορρυπαντικού. Καλέστε το Εξουσιοδοτημένο κέντρο σέρβις.

Υπάρχει υπερχειλίση αφρού από το συρτάρι απορρυπαντικού.

- Χρησιμοποιήθηκε υπερβολική ποσότητα απορρυπαντικού. >>> Αναμίξτε 1 κουταλιά της σούπας μαλακτικό και ½ λίτρο νερού και προσθέστε το στο διαμέρισμα κύριας πλύσης στο συρτάρι προσθήκης απορρυπαντικού. >>> Τοποθετείτε στη συσκευή απορρυπαντικό κατάλληλο για τα προγράμματα και τα μέγιστα φορτία όπως υποδεικνύεται στον "Πίνακα προγραμμάτων και καταναλώσεων". Όταν χρησιμοποιείτε πρόσθετα χημικά (παράγοντες αφαίρεσης λεκέδων, λευκαντικά κλπ.), μειώστε την ποσότητα του απορρυπαντικού.

Στο τέλος του προγράμματος τα ρούχα παραμένουν βρεγμένα. (*)

- Λόγω υπερβολικής χρήσης απορρυπαντικού έχει προκύψει υπερβολικός αφρισμός και έχει ενεργοποιηθεί το αυτόματο

σύστημα απορρόφησης αφρού. >>>
Χρησιμοποιείτε τη συνιστώμενη ποσότητα απορρυπαντικού.

(*) Η συσκευή δεν προχωράει στη φάση στυσίματος αν τα ρούχα δεν είναι ομοιόμορφα κατανεμημένα μέσα στο τύμπανο, για αποτροπή τυχόν ζημιάς στη συσκευή και στον περίγυρό της. Θα πρέπει να γίνει ανακατανομή των ρούχων και να επαναληφθεί το στύψιμο.

(**) Δεν εφαρμόζεται τακτικός καθαρισμός τυμπάνου. Καθαρίζετε το τύμπανο τακτικά. Βλ. Καθαρισμός της πόρτας φόρτωσης και του τυμπάνου [► 44]



Αν δεν μπορείτε να εξαλείψετε το πρόβλημα παρόλο που ακολουθείτε τις οδηγίες στην ενότητα αυτή, απευθυνθείτε στο συνεργαζόμενο έμπορο ή στον Εξουσιοδοτημένο Αντιπρόσωπο σέρβις. Σε καμία περίπτωση μην επιχειρήσετε να επισκευάσετε μόνοι σας μια συσκευή που παρουσιάζει βλάβη.



Ελέγξτε την ενότητα περί HomeWhiz για τις σχετικές πληροφορίες αντιμετώπισης προβλημάτων.

9 ΑΠΟΠΟΙΗΣΗ ΕΥΘΥΝΗΣ / ΠΡΟΕΙΔΟΠΟΙΗΣΗ

Ορισμένα (απλά) προβλήματα μπορούν να αντιμετωπιστούν ικανοποιητικά από τον τελικό χρήστη χωρίς να προκύπτει κάποιο πρόβλημα ασφάλειας ή μη ασφαλής χρήση, εφόσον οι διορθωτικές ενέργειες πραγματοποιούνται μέσα στα όρια και σύμφωνα με τις οδηγίες που ακολουθούν (δείτε την ενότητα "Εξ ιδίων επισκευή").

Επομένως, εκτός αν επιτρέπεται διαφορετικά στην παρακάτω ενότητα "Εξ ιδίων επισκευή", οι επισκευές θα πρέπει να ανατίθενται σε αναγνωρισμένους επαγγελματίες τεχνικούς επισκευών, ώστε να αποφεύγονται προβλήματα με την ασφάλεια. Ένας αναγνωρισμένος επαγγελματίας τεχνικός επισκευών είναι ένας επαγγελματίας τεχνικός επισκευών στον οποίο έχει δοθεί από τον κατασκευαστή πρόσβαση στις οδηγίες και στη λίστα ανταλλακτικών του προϊόντος σύμφωνα με τις μεθόδους που περιγράφονται σε νομοθετικές πράξεις με βάση την Οδηγία 2009/125/EK.

Ωστόσο, μόνο ο εκπρόσωπος σέρβις (δηλ. εξουσιοδοτημένοι επαγγελματίες τεχνικοί επισκευών) με τον οποίο μπορείτε να επικοινωνήσετε μέσω του αριθμού τηλεφώνου που αναφέρεται στο εγχειρίδιο χρήσης/στην κάρτα εγγύησης ή μέσω του τοπικού σας εξουσιοδοτημένου καταστήματος μπορεί να παρέχει σέρβις σύμφωνα με τους όρους της εγγύησης. Επομένως, έχετε υπόψη σας ότι οι επισκευές από επαγγελματίες τε-

χνικούς επισκευών (οι οποίοι δεν είναι εξουσιοδοτημένοι από τη Beko) θα καταστήσουν άκυρη την εγγύηση.

Εξ ιδίων επισκευή

Εξ ιδίων επισκευή μπορεί να γίνει από τον τελικό χρήστη όσον αφορά τα εξής ανταλλακτικά: πόρτα, μεντεσές και στεγανοποιήσεις πόρτας, άλλες στεγανοποιήσεις, συγκρότημα ασφάλισης πόρτας και πλαστικά περιφερειακά όπως διανομείς απορρυπαντικού (μια ενημερωμένη λίστα είναι διαθέσιμη και στη διεύθυνση support.beko.com από 1η Μαρτίου 2021) Επιπλέον, για τη διασφάλιση της ασφάλειας της συσκευής και για την αποτροπή κινδύνου σοβαρού τραυματισμού, η αναφερθείσα εξ ιδίων επισκευή θα γίνεται με τήρηση των οδηγιών στο εγχειρίδιο χρήστη σχετικά με την εξ ιδίων επισκευή ή των οδηγιών που είναι διαθέσιμες στη διεύθυνση support.beko.com Για την ασφάλειά σας, αποσυνδέστε από την πρίζα το προϊόν πριν επιχειρήσετε οποιαδήποτε εξ ιδίων επισκευή.

Η επισκευή και οι προσπάθειες επισκευής από τελικούς χρήστες για εξαρτήματα που δεν περιλαμβάνονται σε μια τέτοια λίστα και/ή χωρίς τήρηση των οδηγιών στα εγχειρίδια χρήσης για εξ ιδίων επισκευή ή που δεν είναι διαθέσιμες στο support.beko.com , μπορεί να προκαλέσει προβλήματα ασφάλειας που δεν αποδίδονται στο support.beko.com , και θα ακυρώσουν την εγγύηση του προϊόντος.

Επομένως, συνιστάται θερμά οι τελικοί χρήστες να απέχουν από προσπάθειες διενέργειας επισκευών που δεν εμπίπτουν στην αναφερθείσα λίστα ανταλλακτικών, απευθυνόμενοι σε αυτές τις περιπτώσεις σε εξουσιοδοτημένους επαγγελματίες τεχνικούς επισκευών ή σε αναγνωρισμένους επαγγελματίες τεχνικούς επισκευών. Αντιθέτως, τέτοιου είδους προσπάθειες από τελικούς χρήστες μπορεί να προκαλέσουν προβλήματα ασφάλειας και να προξενήσουν ζημιά στη συσκευή και συνεπώς να προκαλέσουν πυρκαγιά, πλημμύρα, ηλεκτροπληξία και σοβαρό τραυματισμό. Για παράδειγμα, αλλά χωρίς περιορισμό σε αυτές, οι ακόλουθες επισκευές πρέπει να ανατίθενται σε εξουσιοδοτημένους επαγγελματίες τεχνικούς επισκευών ή σε ανα-

γνωρισμένους επαγγελματίες τεχνικούς επισκευών: επισκευές σε μοτέρ, συγκρότημα αντλίας, κύρια πλακέτα, πλακέτα μοτέρ, πλακέτα οθόνης, αντιστάσεις θέρμανσης κλπ.

Ο κατασκευαστής/πωλητής δεν μπορεί να θεωρηθεί υπεύθυνος σε καμία περίπτωση μη συμμόρφωσης των τελικών χρηστών με τα οριζόμενα παραπάνω

Η περίοδος διαθεσιμότητας ανταλλακτικών του πλυντηρίου ρούχων ή πλυντηρίου-στεγνωτηρίου ρούχων που προμηθευτήκατε είναι 10 έτη. Στη διάρκεια αυτής της περιόδου θα υπάρχουν διαθέσιμα γνήσια ανταλλακτικά για τη σωστή λειτουργία του πλυντηρίου ρούχων ή πλυντηρίου-στεγνωτηρίου ρούχων.

ΑΠΑΙΤΗΣΕΙΣ ΓΙΑ ΤΗΝ ΑΠΟΤΕΛΕΣΜΑΤΙΚΗ ΧΡΗΣΗ ΤΩΝ ΠΟΡΩΝ

Από την 1η Μαρτίου 2021, τα οικιακά πλυντήρια ρούχων beko και τα οικιακά πλυντήρια-στεγνωτήρια ρούχων beko συμμορφώνονται με τις ακόλουθες απαιτήσεις:

1. Διαθεσιμότητα ανταλλακτικών
 - α) οι κατασκευαστές, οι εισαγωγείς ή οι εξουσιοδοτημένοι αντιπρόσωποι οικιακών πλυντηρίων ρούχων και οικιακών πλυντηρίων-στεγνωτηρίων διαθέτουν στους επαγγελματίες επισκευαστές τουλάχιστον τα ακόλουθα ανταλλακτικά, για ελάχιστη περίοδο δέκα ετών από τη διάθεση του τελευταίου τεμαχίου του μοντέλου στην αγορά:
 - κινητήρες και ψήκτρες κινητήρων,
 - σύστημα μετάδοσης μεταξύ κινητήρα και τυμπάνου,
 - αντλίες,
 - αποσβεστήρες κραδασμών (αμορτισέρ) και ελατήρια,
 - τύμπανο πλυσίματος, άξονα τυμπάνου και σχετικά ρουλεμάν με μπίλιες (χωριστά ή συνδυασμένα),
 - θερμαντήρες και θερμαντικά στοιχεία, συμπεριλαμβανομένων των αντλιών θερμότητας (χωριστά ή συνδυασμένα),
 - σωληνώσεις και συναφή εξοπλισμό, συμπεριλαμβανομένων όλων των εύκαμπτων αγωγών, των βαλβίδων, των φίλτρων και των βαλβίδων aquastop (χωριστά ή συνδυασμένα),
 - πινακίδες τυπωμένου κυκλώματος,

- ηλεκτρονικές οθόνες,
- διακόπτες πίεσης,
- θερμοστάτες και αισθητήρες,
- λογισμικό και υλικολογισμικό, συμπεριλαμβανομένου του λογισμικού επαναφοράς·
- β) οι κατασκευαστές, οι εισαγωγείς ή οι εξουσιοδοτημένοι αντιπρόσωποι οικιακών πλυντηρίων ρούχων και οικιακών πλυντηρίων-στεγνωτηρίων ρούχων διαθέτουν στους επαγγελματίες επισκευαστές και στους τελικούς χρήστες τουλάχιστον τα ακόλουθα ανταλλακτικά: θύρα, γιγλυμούς και παρεμβύσματα θυρών, άλλα παρεμβύσματα, διάταξη ασφάλισης θύρας και πλαστικά περιφερειακά, όπως δοχείο απορρυπαντικού, για ελάχιστη περίοδο δέκα ετών από τη θέση του τελευταίου τεμαχίου του μοντέλου στην αγορά·
- γ) οι κατασκευαστές, οι εισαγωγείς ή οι εξουσιοδοτημένοι αντιπρόσωποι οικιακών πλυντηρίων ρούχων και οικιακών πλυντηρίων-στεγνωτηρίων ρούχων μεριμνούν ώστε τα ανταλλακτικά που αναφέρονται στα στοιχεία α) και β) να μπορούν να αντικαθίστανται με τη χρήση κοινώς διαθέσιμων εργαλείων και χωρίς μόνιμη βλάβη του οικιακού πλυντηρίου ρούχων ή του οικιακού πλυντηρίου-στεγνωτηρίου ρούχων·

δ) ο κατάλογος των ανταλλακτικών που αναφέρονται στο στοιχείο α) και η διαδικασία παραγγελίας τους γνωστοποιούνται στο κοινό μέσω της ελεύθερα προσβάσιμης ιστοσελίδας του κατασκευαστή, του εισαγωγέα ή του εξουσιοδοτημένου αντιπροσώπου το αργότερο δύο έτη από τη διάθεση του πρώτου τεμαχίου μοντέλου στην αγορά και μέχρι τη λήξη της περιόδου διαθεσιμότητας αυτών των ανταλλακτικών·

ε) ο κατάλογος των ανταλλακτικών που αναφέρονται στο στοιχείο β) και η διαδικασία παραγγελίας τους και οι οδηγίες επισκευής γνωστοποιούνται στο κοινό μέσω της ελεύθερα προσβάσιμης ιστοσελίδας του κατασκευαστή, του εισαγωγέα ή του εξουσιοδοτημένου αντιπροσώπου, από τη στιγμή της διάθεσης του πρώτου τεμαχίου μοντέλου στην αγορά και μέχρι τη λήξη της περιόδου διαθεσιμότητας αυτών των ανταλλακτικών·

2. μέγιστος χρόνος παράδοσης των ανταλλακτικών:

κατά τη διάρκεια της περιόδου που αναφέρεται στο σημείο (1), ο κατασκευαστής, ο εισαγωγέας ή ο εξουσιοδοτημένος αντιπρόσωπος εξασφαλίζει την παράδοση των ανταλλακτικών εντός 15 εργάσιμων ημερών από την παραλαβή της παραγγελίας·

όσον αφορά τα ανταλλακτικά που αναφέρονται στο σημείο (1) στοιχείο α), η διαθεσιμότητα ανταλλακτικών μπορεί να περιορίζεται στους επαγγελματίες επισκευαστές που είναι εγγεγραμμένοι σύμφωνα με το σημείο (3) στοιχεία α) και β)·

3. πρόσβαση στις πληροφορίες επισκευής και συντήρησης:

μετά την παρέλευση δύο ετών από τη διάθεση του πρώτου τεμαχίου μοντέλου που αναφέρεται στο σημείο (1), ο κατασκευαστής, ο εισαγωγέας ή ο εξουσιοδοτημένος αντιπρόσωπος παρέχει στους επαγγελματίες επισκευαστές πρόσβαση στις πληροφορίες επισκευής και συντήρησης οικιακού πλυντηρίου ρούχων ή οικιακού πλυντηρίου-στεγνωτηρίου ρούχων υπό τους εξής όρους:

α) η ιστοσελίδα του κατασκευαστή, του εισαγωγέα ή του εξουσιοδοτημένου αντιπροσώπου περιέχει τη διαδικασία εγγραφής των επαγγελματιών επισκευαστών για να έχουν πρόσβαση στις πληροφορίες· για να γίνει δεκτό τέτοιο αίτημα, οι κατασκευαστές, οι εισαγωγείς ή οι εξουσιοδοτημένοι αντιπρόσωποι μπορούν να απαιτούν από τον επαγγελματία επισκευαστή να αποδείξει ότι:

i) ο επαγγελματίας επισκευαστής διαθέτει την τεχνική επάρκεια επισκευής οικιακών πλυντηρίων ρούχων και οικιακών πλυντηρίων-στεγνωτηρίων ρούχων και συμμορφώνεται με τους εφαρμοστέους κανονισμούς για τους επισκευαστές ηλεκτρικού εξοπλισμού στα κράτη μέλη όπου δραστηριοποιείται. Η παραπομπή σε επίσημο σύστημα μητρώου επαγγελματιών επισκευαστών, εφόσον υπάρχει τέτοιο σύστημα στο οικείο κράτος μέλος, αρκεί ως απόδειξη της συμμόρφωσης με το παρόν σημείο·

ii) ο επαγγελματίας επισκευαστής είναι ασφαλισμένος για την κάλυψη αστικών ευθυνών που προκύπτουν από τη δραστηριότητά του, ανεξαρτήτως εάν αυτό απαιτείται ή όχι από το κράτος μέλος·

β) οι κατασκευαστές, οι εισαγωγείς ή οι εξουσιοδοτημένοι αντιπρόσωποι αποδέχονται ή απορρίπτουν την εγγραφή εντός 5 εργάσιμων ημερών από την ημερομηνία υποβολής του αιτήματος·

γ) οι κατασκευαστές, οι εισαγωγείς ή οι εξουσιοδοτημένοι αντιπρόσωποι μπορούν να επιβάλλουν εύλογα και αναλογικά τέλη για την πρόσβαση στις πληροφορίες επισκευής και συντήρησης ή για τη λήψη τακτικών ενημερώσεων. Τα τέλη είναι εύλογα αν δεν αποθαρρύνουν την πρόσβαση επειδή δεν λαμβάνεται υπόψη ο βαθμός χρήσης των πληροφοριών από τον επαγγελματία επισκευαστή.

δ) Όταν ο επαγγελματίας επισκευαστής εγγραφεί, έχει πρόσβαση, εντός μίας εργάσιμης ημέρας από την υποβολή του αιτήματός του, στις πληροφορίες επισκευής και συντήρησης που ζητεί. Οι πληροφορίες επιτρέπεται να παρέχονται για ισοδύναμο μοντέλο ή μοντέλο της ίδιας οικογένειας, ανάλογα με την περίπτωση.

ε) Οι πληροφορίες επισκευής και συντήρησης οικιακού πλυντηρίου ρούχων ή οικιακού πλυντηρίου-στεγνωτηρίου ρούχων που αναφέρονται στο στοιχείο α) περιλαμβάνουν:

- αδιαμφισβήτητο αναγνωριστικό του οικιακού πλυντηρίου ρούχων ή οικιακού πλυντηρίου-στεγνωτηρίου ρούχων,
- σχέδιο ή ανάπτυγμα αποσυναρμολόγησης,
- τεχνικό εγχειρίδιο οδηγιών επισκευής,
- κατάλογο του αναγκαίου εξοπλισμού επισκευής και δοκιμής,
- πληροφορίες για τα κατασκευαστικά και διαγνωστικά στοιχεία (π.χ. ελάχιστες και μέγιστες θεωρητικές τιμές των μετρήσεων),
- διαγράμματα της καλωδίωσης και των συνδέσεων,
- διαγνωστικούς κωδικούς βλάβης και σφάλματος (καθώς και τους ειδικούς κωδικούς του κατασκευαστή, κατά περίπτωση),
- οδηγίες εγκατάστασης του σχετικού λογισμικού και υλικολογισμικού, συμπεριλαμβανομένου του λογισμικού επαναφοράς, και
- πληροφορίες για τον τρόπο πρόσβασης στο ιστορικό δεδομένων των καταγραφέντων περιστατικών βλάβης που έχουν αποθηκευθεί για το οικιακό πλυντήριο ή το πλυντήριο-στεγνωτήριο ρούχων (κατά περίπτωση).

4. απαιτήσεις για την αποσυναρμολόγηση με σκοπό την ανάκτηση υλικών και την ανακύκλωση χωρίς να προκαλείται ρύπανση:

- οι κατασκευαστές, οι εισαγωγείς ή οι εξουσιοδοτημένοι αντιπρόσωποι μεριμνούν ώστε τα οικιακά πλυντήρια ρούχων και τα οικιακά πλυντήρια-στεγνωτήρια ρούχων να σχεδιάζονται κατά τρόπο ώστε η αφαίρεση των υλικών και των κατασκευαστικών στοιχείων που αναφέρονται στο παράρτημα VII της οδηγίας 2012/19/ΕΕ να είναι δυνατή με τη χρήση κοινώς διαθέσιμων εργαλείων,
- οι κατασκευαστές, οι εισαγωγείς ή οι εξουσιοδοτημένοι αντιπρόσωποι εκπληρώνουν τις υποχρεώσεις που καθορίζονται στο άρθρο 15 σημείο 1 της οδηγίας 2012/19/ΕΕ.

ΑΠΑΙΤΗΣΕΙΣ ΠΛΗΡΟΦΟΡΗΣΗΣ

Από την 1η Μαρτίου 2021, τα οικιακά πλυντήρια ρούχων beko και τα οικιακά πλυντήρια-στεγνωτήρια ρούχων beko συμμορφώνονται με τις ακόλουθες απαιτήσεις: οι οδηγίες χρήσης και εγκατάστασης παρέχονται υπό μορφή εγχειριδίου χρήσης σε ελεύθερα προσβάσιμη ιστοσελίδα του κατασκευαστή, του εισαγωγέα ή του εξουσιοδοτημένου αντιπροσώπου, και περιλαμβάνουν:

1. τις ακόλουθες γενικές πληροφορίες:
 - α) πληροφορίες ότι το πρόγραμμα «eco 40-60» είναι ικανό να καθαρίζει κανονικά λερωμένα βαμβακερά ρούχα που δηλώνονται ότι μπορούν να πλένονται σε θερμοκρασία 40 °C ή 60 °C, μαζί στον ίδιο κύκλο, και ότι το πρόγραμμα αυτό χρησιμοποιείται για την αξιολόγηση της συμμόρφωσης με τη νομοθεσία της ΕΕ για τον οικολογικό σχεδιασμό·
 - β) πληροφορίες ότι τα πλέον αποδοτικά προγράμματα από πλευράς κατανάλωσης ενέργειας είναι εν γένει εκείνα που λειτουργούν σε χαμηλότερες θερμοκρασίες και είναι μεγαλύτερης διάρκειας·
 - γ) για τα πλυντήρια-στεγνωτήρια ρούχων: πληροφορίες ότι ο κύκλος «πλύσιμο και στέγνωμα» είναι ικανός να καθαρίζει κανονικά λερωμένα βαμβακερά ρούχα που δηλώνονται ότι μπορούν να πλένονται σε θερμοκρασία 40 °C ή 60 °C, μαζί στον ίδιο κύκλο, και να τα στεγνώνει κατά τρόπο ώστε τα ρούχα να είναι δυνατόν να αποθηκευθούν αμέσως σε ντουλάπα, και ότι το πρόγραμμα αυτό χρησιμοποιείται για την αξιολόγηση της συμμόρφωσης με τη νομοθεσία της ΕΕ για τον οικολογικό σχεδιασμό·
 - δ) πληροφορίες ότι η φόρτωση του οικιακού πλυντηρίου ρούχων ή του οικιακού πλυντηρίου-στεγνωτηρίου ρούχων μέχρι τη χωρητικότητα που υποδεικνύει ο κατασκευαστής για τα αντίστοιχα προγράμματα συμβάλλει στην εξοικονόμηση νερού και ενέργειας·
 - ε) συστάσεις σχετικά με τον τύπο των απορρυπαντικών που είναι κατάλληλα για τις διάφορες θερμοκρασίες πλυσίματος και τα προγράμματα πλυσίματος·

στ) πληροφορίες ότι ο θόρυβος και η απο-
μένουσα περιεκτικότητα σε υγρασία επηρε-
άζονται από την ταχύτητα περιστροφής:
όσο μεγαλύτερη είναι η ταχύτητα περιστρο-
φής κατά τη φάση συψίματος, τόσο μεγα-
λύτερος είναι ο θόρυβος και χαμηλότερη η
απομένουσα περιεκτικότητα σε υγρασία·
ζ) πληροφορίες σχετικά με τον τρόπο ενεργ-
ποίησης και απενεργοποίησης της σύν-
δεσης με δίκτυο (κατά περίπτωση) και επί-
πτωση στην κατανάλωση ενέργειας·
η) οδηγίες σχετικά με τον τρόπο ανεύρεσης
των πληροφοριών για το μοντέλο που
έχουν αποθηκευθεί στη βάση δεδομένων
για τα προϊόντα, όπως ορίζεται στον κατ'
εξουσιοδότηση κανονισμό (ΕΕ) 2019/2014
της Επιτροπής, με σύνδεσμο που συνδέει
με τις πληροφορίες για το μοντέλο όπως εί-
ναι αποθηκευμένες στη βάση δεδομένων
για τα προϊόντα ή με σύνδεσμο με τη βάση
δεδομένων για τα προϊόντα, και πληροφορι-
ες για τον τρόπο ανεύρεσης του αναγνω-
ριστικού του μοντέλου στο προϊόν.

2. τιμές για τις ακόλουθες παραμέτρους:

- α) ονομαστική χωρητικότητα σε kg·
- β) διάρκεια προγράμματος, εκφραζόμενη
σε ώρες και λεπτά·
- γ) κατανάλωση ενέργειας, εκφραζόμενη σε
kWh/κύκλο·
- δ) κατανάλωση νερού, εκφραζόμενη σε λί-
τρα/κύκλο·
- ε) μέγιστη θερμοκρασία που επιτυγχάνεται
επί τουλάχιστον 5 λεπτά μέσα στα ρούχα
κατά τον κύκλο πλυσίματος, εκφραζόμενη
σε βαθμούς Κελσίου, και
- στ) απομένουσα περιεκτικότητα σε υγρασία
μετά τον κύκλο πλυσίματος, εκφραζόμενη
σε ποσοστό περιεκτικότητας σε νερό, και
ταχύτητα συψίματος στην οποία επιτυγ-
χάνεται·
για καθένα από τα ακόλουθα προγράμματα
(τουλάχιστον):
 - i) το πρόγραμμα «eco 40-60» στην ονομα-
στική χωρητικότητα, στο ήμισυ της ονομα-
στικής χωρητικότητας και στο ένα τέταρτο
της ονομαστικής χωρητικότητας·
 - ii) το πρόγραμμα στους 20 °C στην ονομα-
στική χωρητικότητα του προγράμματος αυ-
τού·

- iii) ένα πρόγραμμα για βαμβακερά σε ονο-
μαστική θερμοκρασία μεγαλύτερη ή ίση των
60 °C (εάν υπάρχει) στην ονομαστική χω-
ρητικότητα του προγράμματος αυτού·
- iv) ένα πρόγραμμα για άλλα υφάσματα
πλην των βαμβακερών ή μείγμα υφα-
σμάτων (εάν υπάρχει) στην ονομαστική χω-
ρητικότητα του προγράμματος αυτού·
- v) ένα πρόγραμμα γρήγορου πλυσίματος
ελαφρά λερωμένων ρούχων (εάν υπάρχει)
στην ονομαστική χωρητικότητα του προ-
γράμματος αυτού·
- vi) ένα πρόγραμμα για πολύ λερωμένα
ρούχα (εάν υπάρχει) στην ονομαστική χω-
ρητικότητα του προγράμματος αυτού·
- vii) για τα πλυντήρια-στεγνωτήρια ρούχων:
ο κύκλος «πλύσιμο και στέγνωμα» στην
ονομαστική χωρητικότητα και στο ήμισυ της
ονομαστικής χωρητικότητας· και οι
οι πληροφορίες ότι οι τιμές που δίνονται για
προγράμματα άλλα από το πρόγραμμα
«eco 40-60» και για τον κύκλο «πλύσιμο
και στέγνωμα» είναι απλώς ενδεικτικές·

3. οι οδηγίες χρήσης περιλαμβάνουν επί-
σης οδηγίες για την εκτέλεση εργασιών συ-
ντήρησης από τον χρήστη. Οι οδηγίες αυ-
τές περιλαμβάνουν κατ' ελάχιστον οδηγίες
για:

- α) την ορθή εγκατάσταση (καθώς και την
επίπεδη τοποθέτηση, τη σύνδεση με το
ηλεκτρικό δίκτυο, τη σύνδεση με τα στόμια
εισόδου κρύου και/ή ζεστού νερού, ανα-
λόγως)·
- β) την ορθή χρήση απορρυπαντικού, μαλα-
κτικών και άλλων πρόσθετων και τις κύριες
συνέπειες εσφαλμένης δόσης·
- γ) αφαίρεση ξένων αντικειμένου από το οικιακό
πλυντήριο ρούχων ή το οικιακό πλυ-
ντήριο-στεγνωτήριο ρούχων·
- δ) τον περιοδικό καθαρισμό, καθώς και τη
βέλτιστη συχνότητά του, και την πρόληψη
εναπόθεσης αλάτων και τη διαδικασία·
- ε) το άνοιγμα της πόρτας μεταξύ των κύ-
κλων, εάν αρμόζει·
- στ) τον περιοδικό έλεγχο των φίλτρων, κα-
θώς και τη βέλτιστη συχνότητά του, και τη
διαδικασία·

ζ) τον εντοπισμό σφαλμάτων, την έννοια των σφαλμάτων και τις απαιτούμενες ενέργειες, καθώς και τον προσδιορισμό των σφαλμάτων για τα οποία απαιτείται επαγγελματική βοήθεια:

η) τον τρόπο πρόσβασης σε επαγγελματίες επισκευαστές (ιστοσελίδες, διευθύνσεις, στοιχεία επικοινωνίας):

οι οδηγίες αυτές περιλαμβάνουν επίσης πληροφορίες σχετικά με:

θ) τυχόν επιπτώσεις της επισκευής από τον χρήστη ή από μη επαγγελματία επισκευαστή στην ασφάλεια του τελικού χρήστη και στην εγγύηση:

ι) το ελάχιστο χρονικό διάστημα κατά τη διάρκεια του οποίου είναι διαθέσιμα τα ανταλλακτικά του οικιακού πλυντηρίου ρούχων ή του οικιακού πλυντηρίου-στεγνωτηρίου ρούχων.

Οι οδηγίες χρήσης έχουν αναρτηθεί στην ιστοσελίδα ελεύθερης πρόσβασης και το σχετικό link είναι:

www.beko.gr