

beko

Piano cottura incassato / Manuale Utente
Εντοιχιζόμενος φούρνος / Εγχειρίδιο Χρήστη
Gropë e integruar / Manuali i Përdoruesit

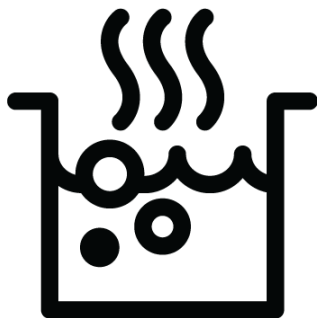

HDCE 32201 X

185910025_4/ IT/ EL/ SQ/ R.AI/ 17.02.26 09:25
7724086001

Benvenuto!

Gentile cliente,

Grazie per aver scelto il prodotto Beko. Vogliamo che il tuo prodotto, realizzato con alta qualità e tecnologia, ti offra la massima efficienza. Quindi, prima di utilizzare il prodotto leggere con attenzione il presente manuale e qualsiasi altra documentazione fornita in dotazione.

Tieni sempre a mente tutte le informazioni e le avvertenze riportate nel manuale d'uso. In questo modo proteggerai te stesso e il tuo prodotto dai possibili pericoli.

Conserva il manuale d'uso. Qualora cedessi il prodotto a un'altra persona, ti invitiamo a consegnare anche il manuale. Le condizioni di garanzia, l'uso e i metodi di risoluzione dei problemi per il vostro prodotto vengono indicati nel presente manuale.

I simboli e le loro descrizioni nel manuale dell'utente:



Pericolo che potrebbe causare morte o lesioni.



Informazioni importanti e consigli utili per l'utilizzo.



Leggi il manuale dell'utente.



Avvertenza: superficie calda.

AVVISO

Pericolo che può causare danni materiali al prodotto o all'ambiente.

Arçelik A.Ş.
Karaağaç caddesi No:2-6
34445 Sütlüce/Istanbul/TURKEY
Made in TURKEY

1 Istruzioni relative alla sicurezza	4
1.1 Uso previsto	4
1.2 Sicurezza dei bambini, delle persone vulnerabili e degli animali domestici	4
1.3 Sicurezza elettrica	5
1.4 Sicurezza in fase di trasporto	7
1.5 Installazione in sicurezza	7
1.6 Utilizzo in sicurezza	8
1.7 Avvertenze sulla temperatura	8
1.8 Uso degli accessori	8
1.9 Sicurezza nella cottura	9
1.10 Manutenzione e pulizia in sicurezza	9
2 Istruzioni relative all'ambiente	9
2.1 Direttiva sui rifiuti	9
2.1.1 Conformità con la direttiva WEEE e smaltimento del prodotto di scarto	9
2.2 Informazioni sull'imballaggio	9
2.3 Consigli per risparmiare energia ..	10
3 Il prodotto	10
3.1 Introduzione del prodotto	10
3.2 Specifiche tecniche	11
4 Installazione	12
4.1 Prima della installazione	12
4.2 Collegamento elettrico	13
4.3 Installazione delle unità	14
5 Primo utilizzo	15
5.1 Pulizia iniziale	15
6 Come utilizzare il piano cottura	16
6.1 Informazioni generiche sull'uso del piano cottura	16
6.2 Funzionamento dei piani cottura ..	16
7 Informazioni generali sulla cucina ..	17
7.1 Avvertenze generali sulla cottura con il piano cottura	17
8 Manutenzione e pulizia	17
8.1 Informazioni generiche per la pulizia	17
8.2 Pulizia del piano cottura	19
8.3 Pulizia del pannello di controllo ...	19



1 Istruzioni relative alla sicurezza

- Questa sezione contiene istruzioni di sicurezza necessarie a prevenire rischi di lesioni personali o danni alle cose.
- Se il prodotto viene consegnato a un altro utente per uso personale o di seconda mano, è necessario provvedere a consegnare anche il manuale d'uso, le etichette del prodotto e gli altri documenti e parti pertinenti.
- La nostra azienda non è responsabile dei danni collegabili al non rispetto di queste istruzioni.
- Il mancato rispetto di queste istruzioni invaliderà anche qualsiasi garanzia.
- Far sempre eseguire i lavori di installazione e riparazione dal produttore, dal servizio di assistenza autorizzato o da una persona specificata dall'importatore.
- Utilizzare solo ricambi e accessori originali.
- Non riparare o sostituire alcun componente del prodotto, a meno che non sia chiaramente specificato nel manuale d'uso.
- Non effettuare modifiche tecniche al prodotto.



1.1 Uso previsto

- Questo prodotto è progettato per essere usato in casa. Non è utilizzabile per scopi commerciali.
- Non utilizzare il prodotto in giardini, balconi o altri ambienti all'aperto. Questo prodotto è destinato ad essere utilizzato nelle abitazioni e nelle cucine del personale di negozi, uffici e altri ambienti di lavoro.
- **AVVERTENZA:** Questo prodotto deve essere usato unicamente per cuocere. Non dovrebbe essere usato per altri scopi come riscaldare un ambiente.

1.2 Sicurezza dei bambini, delle persone vulnerabili e degli animali domestici



- Questo prodotto può essere utilizzato da bambini di età pari o superiore a 8 anni e da persone con capacità fisiche, sensoriali o mentali sottosviluppate o prive di esperienza e conoscenza, purché siano supervisionate o addestrate sull'uso sicuro e sui rischi del prodotto.
- I bambini non devono giocare con il prodotto. La pulizia e la manutenzione da parte

dell'utente non devono essere eseguite dai bambini a meno che non siano sorvegliati da qualcuno.

- Questo prodotto non deve essere usato da persone con capacità fisiche, sensoriali o mentali limitate (compresi i bambini), a meno che non siano tenute sotto supervisione o ricevano le istruzioni necessarie.
- I bambini devono essere sorvegliati per assicurarsi che non giochino con il prodotto.
- I prodotti elettrici sono pericolosi per bambini e animali domestici. I bambini e gli animali domestici non devono giocare, arrampicarsi o entrare nel prodotto.
- Non mettere oggetti che possano raggiungere i bambini sul prodotto.
- Ruota la manico delle pentole e delle padelle verso il lato del mobile in modo che i bambini non possano afferrare e bruciare.
- **AVVERTENZA:** Durante l'uso, le superfici accessibili del prodotto sono calde. Tenere i bambini lontani dal prodotto.
- Tenere i materiali di imballaggio fuori dalla portata dei bambini. Esiste il rischio di lesioni e soffocamento.

- Prima di gettare prodotti usati e inutili:

1. Scollegare la spina di alimentazione e rimuoverla dalla presa.
2. Taglia il cavo di alimentazione e scollegalo con la spina dal prodotto.
3. Adottare precauzioni per evitare che i bambini entrino nel prodotto.
4. Non consentire ai bambini di giocare con il prodotto quando è in modalità inattiva.



1.3 Sicurezza elettrica

- Collegare il prodotto a una presa dotata di messa a terra protetta da un fusibile del valore indicato dall'etichetta. Fare in modo che la messa a terra venga eseguita da un elettricista qualificato. In conformità con le normative locali/nazionali, non utilizzare il prodotto senza messa a terra.
- La spina o il collegamento elettrico dell'apparecchio devono essere in un luogo facilmente accessibile. Qualora ciò non fosse possibile, sull'impianto elettrico al quale il prodotto è collegato dovrebbe essere presente un meccanismo (fusibile, interruttore, commutatore,

- ecc.) nel rispetto delle norme elettriche e che separi tutti i poli dalla rete.
- Scollegare il prodotto o spegnere il fusibile prima di eseguire riparazioni, operazioni di manutenzione e pulizia.
 - Collegare il prodotto in una presa conforme ai valori di tensione e frequenza specificati nella targhetta d'identificazione.
 - (Se il prodotto non dispone di un cavo di rete) servirsi unicamente del cavo di collegamento descritto nella sezione "Specifiche tecniche".
 - Non incastrare il cavo di alimentazione sotto e dietro il prodotto. Non appoggiare oggetti pesanti sul cavo di alimentazione. Il cavo di alimentazione non deve essere piegato, schiacciato e non deve venire a contatto con alcuna fonte di calore.
 - Accertarsi che il cavo di alimentazione non si sia incastrato o sia rimasto schiacciato mentre il prodotto veniva spinto in posizione dopo l'installazione o dopo le procedure di pulizia.
 - Utilizzare solo il cavo originale. Non utilizzare cavi tagliati o danneggiati.
- Non utilizzare prolunghe o prese multiple per azionare il prodotto.
 - Contattare il centro assistenza autorizzato o l'importatore per utilizzare l'adattatore approvato nei casi in cui sia necessario l'uso di un adattatore convertitore (per il tipo a spina).
 - Contattare l'importatore o il centro assistenza autorizzato se la lunghezza della linea elettrica è inadeguata.
 - Fonti di alimentazione portatili o prese multiple possono surriscaldarsi e prendere fuoco. Tenere più prese e fonti di alimentazione portatili lontane dal prodotto.
 - Se il cavo di alimentazione è danneggiato, al fine di prevenire possibili pericoli, deve essere sostituito dal produttore, da un servizio autorizzato o da una persona da specificare da parte dell'azienda importatrice.
- Se il prodotto è dotato di cavo di alimentazione e spina:
- Non inserire mai la spina del prodotto in una presa rotta, allentata o non inserita correttamente. Assicurarsi che la spina sia completamente inserita nella presa. In caso contrario, i collegamenti potrebbero surriscaldarsi e causare un incendio.

- Evitare di inserire il dispositivo in prese unte, sporche o potenzialmente esposte all'acqua (come quelle vicino a un piano di lavoro da cui l'acqua potrebbe fuoriuscire). In caso contrario sussiste il rischio di cortocircuito e folgorazione.
- Non toccare la presa con le mani umide!
- Estrarre la spina dalla presa utilizzando il corpo della spina stesso anziché il cavo.

1.4 Sicurezza in fase di trasporto

- Scollegare il prodotto dalla rete elettrica prima di trasportarlo.
- Quando si deve trasportare il prodotto, avvolgerlo con materiale da imballaggio a bolle d'aria o cartone spesso e legarlo con del nastro adesivo. Fissare le parti mobili del prodotto in modo da impedire danni.
- Prima di installare il prodotto, controllare che non abbia subito danni durante il trasporto. Contattare l'importatore o il centro assistenza autorizzato se danneggiato.

1.5 Installazione in sicurezza

- Prima di iniziare l'installazione, scollegare l'alimentazione a cui verrà collegato il prodotto disinserendo il fusibile.
- Durante il trasporto e l'installazione indossare sempre guanti protettivi. In caso contrario sussiste il rischio di lesioni da bordi appuntiti!
- Prima di installare il prodotto, controllare che non sia danneggiato. Non farlo installare se danneggiato.
- Evitare l'uso di materiali termoisolanti per rivestire l'interno dei mobili che verranno installati.
- La luce diretta del sole e fonti di calore, come stufe elettriche o a gas, non devono essere presenti nell'area in cui è installato il prodotto.
- Tenere aperti i dintorni di tutti i condotti di ventilazione del prodotto.
- Non installare il prodotto accanto alla finestra. Alla sua apertura, le pentole calde potrebbero ribaltarsi.
- Se è presente una presa dietro il luogo in cui verrà installato il prodotto, è necessario assicurarsi che questo non venga a contatto con la presa né con la spina inserita nella presa.

- Non devono essere presenti tubi del gas, tubi dell'acqua in plastica e prese sulla parete posteriore o laterale del luogo in cui verrà installato il prodotto. In caso contrario, potrebbero deformarsi a causa dell'effetto del calore durante il funzionamento del piano cottura e costituire un rischio per la sicurezza.
- Questo prodotto non è adatto all'uso con un telecomando o un orologio esterno.

1.6 Utilizzo in sicurezza

- Assicurarsi che il prodotto venga spento dopo ogni utilizzo.
- Se non si utilizza il prodotto per molto tempo, scollegarlo o staccare l'alimentazione dalla scatola fusibili.
- Non utilizzare il prodotto se rotto o danneggiato durante l'utilizzo. Scollegare il prodotto dalla rete elettrica. Contattare l'importatore o il centro assistenza autorizzato.
- Non salire sull'apparecchio per nessun motivo.
- Non utilizzare mai il prodotto quando il vostro giudizio o la vostra coordinazione sono compromessi dall'uso di alcol e/o droghe.
- Non è consentito tenere oggetti infiammabili all'interno e attorno alla zona cottura. In caso contrario, potrebbero provocare un incendio.

1.7 Avvertenze sulla temperatura

- **AVVERTENZA:** Quando il prodotto è in uso, il prodotto stesso e le sue parti accessibili saranno calde. Fare attenzione a non toccare il prodotto e i suoi elementi riscaldanti. I bambini di età inferiore a 8 anni devono essere tenuti lontani dal prodotto a meno che non siano costantemente sorvegliati.
- Non posizionare materiali infiammabili/esplosivi vicino al prodotto, poiché le superfici saranno calde durante il funzionamento.
- **AVVERTENZA:** Pericolo di incendio: Non conservare oggetti sulle superfici di cottura.

1.8 Uso degli accessori

- **AVVERTENZA:** Utilizzare solo protezioni per piano cottura progettate dal produttore dell'elettrodomestico o indicate dal produttore dell'apparecchio nelle istruzioni per l'uso come idonee oppure protezioni per piano cottura integrate nell'apparecchio. L'utilizzo di protezioni inadeguate può causare incidenti.



1.9 Sicurezza nella cottura

- **AVVERTENZA:** Deve essere rispettato il processo di cottura. I programmi di cottura a breve termine devono essere costantemente osservati.
- **AVVERTENZA:** In caso di cottura con olio solido o liquido, lasciare il piano cottura incustodito è pericoloso per rischio di incendio. Non cercare MAI di spegnere il fuoco con l'acqua; scollegare il prodotto dalla rete elettrica, quindi coprire le fiamme con un coperchio o una copertura antincendio (ecc.).

- Prestare attenzione quando si usano bevande alcoliche nei piatti. L'alcol evapora a temperature elevate e può causare incendi, dato che può incendiarsi quando entra in contatto con superfici calde.



1.10 Manutenzione e pulizia in sicurezza

- Attendere che il prodotto si raffreddi prima di pulirlo. Le superfici calde potrebbero causare ustioni!
- Non lavare il prodotto spruzzando o versandovi acqua! C'è rischio di scossa elettrica!
- Non utilizzare pulitori a vapore per pulire il prodotto, poiché ciò potrebbe causare una scossa elettrica.

2 Istruzioni relative all'ambiente

2.1 Direttiva sui rifiuti

2.1.1 Conformità con la direttiva WEEE e smaltimento del prodotto di scarto

Questo prodotto è conforme alla direttiva WEEE dell'UE (2012/19/EU). Questo prodotto porta un simbolo di classificazione per la strumentazione elettrica ed elettronica di scarto (WEEE).



Questo prodotto è stato realizzato con componenti di alta qualità e materiali che possono essere riutilizzati e sono idonei a essere riciclati. Pertanto, al termine del suo ciclo di vita utile, non smaltire il prodotto con i normali rifiuti domestici e altri rifiuti. Portare il pro-

dotto ha un centro di raccolta per il riciclaggio delle apparecchiature elettriche ed elettroniche. Chiedere alla propria amministrazione locale informazioni su questi punti di raccolta. Lo smaltimento corretto dell'apparecchio aiuta a prevenire conseguenze negative per l'ambiente e la salute umana.

Conformità con la direttiva RoHS:

Il prodotto acquistato è conforme con la Direttiva UE RoHS (2011/65/EU). Non contiene materiali dannosi e proibiti e indicati nella Direttiva.

2.2 Informazioni sull'imballaggio

I materiali che compongono l'imballaggio del prodotto sono realizzati a partire da materiali riciclabili in conformità con le nostre Normative Ambientali Nazionali. Non smal-

tire i rifiuti di imballaggio con i rifiuti domestici o altri rifiuti, portarli presso i punti di raccolta del materiale di imballaggio indicati dalle autorità locali.

2.3 Consigli per risparmiare energia

Secondo l'UE 66/2014, le informazioni sull'efficienza energetica si trovano sullo scontrino/ricevuta forniti con il prodotto. I suggerimenti seguenti aiuteranno a utilizzare il prodotto in modo ecologico ed efficace dal punto di vista energetico.

- Scongelare i cibi congelati prima della cottura.
- Utilizzare pentole/padelle con dimensioni e coperchio adatti alla zona del piano cottura. Scegliere sempre la pentola della misura corretta per i propri piatti. Per i contenitori di dimensioni sbagliate è necessaria più energia di quella dovuta.
- Mantenere pulite le aree di cottura del piano di cottura e i fondi delle pentole. Lo sporco riduce il trasferimento di calore tra l'area di cottura e il fondo della pentola.

3 Il prodotto

In questa sezione si trova la panoramica del prodotto. A seconda della tipologia di prodotto, ci potrebbero essere differenze nelle immagini e in alcune delle funzionalità o caratteristiche presentate.

3.1 Introduzione del prodotto

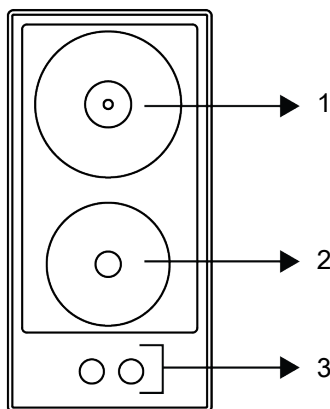

1 Piastra riscaldante

2 Piastra riscaldante

3 Manopole di controllo del piano cottura

3.2 Specifiche tecniche

Specifiche generali del piano cottura	
Dimensioni esterne del prodotto (altezza/larghezza/profondità)(mm)	75 / 288 / 510
Dimensioni di installazione del piano cottura (larghezza / profondità) (mm)	268 / 490
Tensione/Frequenza	220-240 V ~ 50/60 Hz
Tipo di cavo e sezione utilizzati/adatti all'uso nel prodotto	min. H05V2V2-FG 3 x 1,5 mm ²
Consumo energetico totale (W)	3500
Anteriore	Piastra riscaldante
Dimensioni	145 mm
Potenza	1500 W
Posteriore	Piastra riscaldante
Dimensioni	180 mm
Potenza	2000 W



Le specifiche tecniche possono essere modificate senza preavviso per migliorare la qualità del prodotto.



Le figure in questo manuale utente sono schematiche, e potrebbero non corrispondere esattamente al prodotto.



I valori indicati sulle etichette del prodotto o nella documentazione che lo accompagna sono ottenuti in condizioni di laboratorio in conformità alle norme vigenti. Questi valori potrebbero variare a seconda delle condizioni di funzionamento e ambientali.

4 Installazione



Avvertenze generali

- Per l'installazione del prodotto, rivolgersi all'Agente di assistenza autorizzato più vicino. Verificare che l'impianto elettrico e l'impianto del gas siano operativi prima di contattare l'Agente di Servizio Autorizzato per la messa in funzione dell'apparecchiatura. In caso contrario, contattare un elettricista qualificato e un montatore per ottenere le disposizioni necessarie. Il produttore non è responsabile per i danni derivanti da procedure effettuate da persone non autorizzate; la non osservanza di questa regola potrebbe anche invalidare la garanzia.
 - È responsabilità del cliente preparare il luogo in cui deve essere posizionato il prodotto e predisporre gli impianti elettrici e/o del gas.
 - Durante l'installazione del prodotto devono essere seguite le regole specificate nelle norme locali relative agli impianti elettrici e/o del gas.
 - Controllare eventuali danni sull'apparecchio prima dell'installazione.
- rezza tra l'apparecchio e le pareti e i mobili della cucina. Vedere la figura (valori in mm).
- Il piano da lavoro deve essere allineato e fissato in modo orizzontale.
 - Tagliare l'apertura per il piano cottura nel piano da lavoro secondo le dimensioni della installazione.
 - Questo prodotto è un dispositivo di classe 3 secondo la norma EN 30-1-1.
 - Consentire una distanza minima di 750 mm sulla superficie del piano cottura.
 - Se la cappa deve essere installata sopra al piano cottura, vedere le istruzioni del produttore della cappa sull'altezza dell'installazione. Se si installa il piano di cottura sotto a una cappa da cucina, fare riferimento alle istruzioni per l'installazione della cappa per la distanza minima tra le apparecchiature. Nel caso in cui nelle istruzioni della cappa non venga indicata nessuna distanza minima, si prega di considerare una distanza di almeno 65 cm.
 - Tutti i mobili della cucina adiacenti all'apparecchio devono essere resistenti al calore (100 °C min.).

4.1 Prima della installazione

- Il piano cottura è progettato per essere installato in piani da lavoro in commercio. Bisogna porre un dispositivo di sicu-

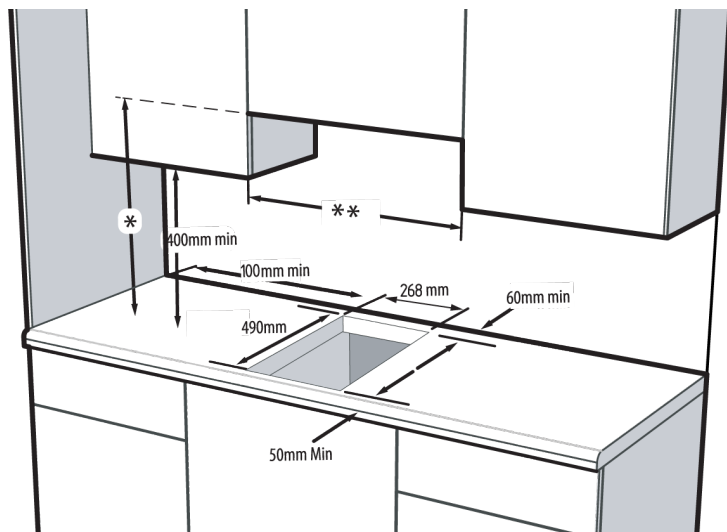

- * Altezza minima per l'estrattore come consigliato nel manuale di istruzioni della cappa. Se non consigliato nel manuale di istruzioni della cappa, questa altezza deve essere di almeno 650 mm.
- ** La distanza minima tra i mobili deve essere uguale alla larghezza del piano cottura

4.2 Collegamento elettrico

⚠ Avvertenze generali

- Prima di iniziare qualsiasi lavoro sull'impianto elettrico, scollegare l'apparecchio dal collegamento elettrico. C'è pericolo di scosse elettriche!
- Collegare il prodotto ad una presa/linea protetta da un interruttore automatico di capacità adeguata, come indicato nella tabella "Specifiche tecniche". Far eseguire la messa a terra da un elettricista qualificato durante l'utilizzo del prodotto con o senza trasformatore. La nostra azienda non sarà responsabile degli eventuali danni che si potrebbero verificare a causa dell'utilizzo del prodotto senza un'installazione di messa a terra in conformità con le normative locali.
- Il prodotto può essere collegato alla rete elettrica solo da una persona autorizzata e qualificata, e la garanzia del prodotto inizia solo dopo una corretta installazione. Il produttore non può essere ritenuto responsabile per eventuali danni che possono derivare da operazioni effettuate da persone non autorizzate.
- Il cavo elettrico non deve essere schiacciato, piegato, incastrato o toccare parti calde del prodotto. Se il cavo elettrico è danneggiato, deve essere sostituito da un elettricista qualificato. Altrimenti c'è il rischio di scosse elettriche, cortocircuiti o incendi!
- I dati dell'alimentazione di rete devono corrispondere a quelli indicati sulla targhetta identificativa del prodotto. L'etichetta identificativa si trova sull'alloggiamento posteriore del prodotto. Il cavo di alimentazione del prodotto deve essere conforme ai valori della tabella "Specifiche tecniche".
- Dopo l'installazione, la spina del cavo di alimentazione deve essere a portata di mano (non farla passare sopra al piano cottura). Non usare prolunghe o multi prese per il collegamento elettrico.
- Utilizzare l'uscita/linea prese e la spina appropriate per il forno. Nel caso in cui i limiti di potenza del prodotto siano al di fuori della capacità di trasporto di corrente della spina e della presa di corrente/linea, l'apparecchiatura deve essere colle-

gata attraverso un'installazione elettrica fissa direttamente senza utilizzare la spina e la presa di corrente/linea.

Se l'apparecchio è dotato di cavo di alimentazione e spina:

eseguire il collegamento elettrico dell'apparecchio collegandolo ad una presa con messa a terra.

4.3 Installazione delle unità

1. Capovolgendo il piano cottura, posizionarlo su una superficie piana.
2. Per evitare che sostanze estranee e liquidi penetrino tra il piano cottura e il piano di cottura, applicare lo stucco fornito nella confezione sui contorni della parte inferiore del piano cottura, assicurandosi che lo stucco non si sovrapponga.
3. Riempi gli angoli formando piegature agli angoli come illustrato nella figura. Formate la quantità di piegatura necessaria per colmare la fessura negli angoli.

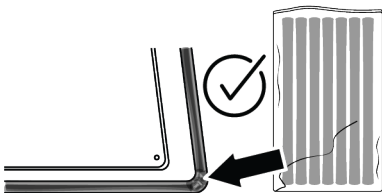
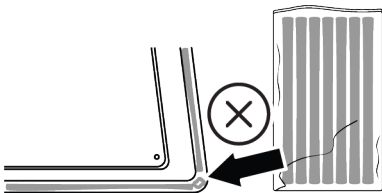

i Assicurarsi che le sezioni del battiscopa sulla parte inferiore del piano cottura siano riempite di mastice.

4. Fissare le molle di fissaggio al piano cottura inserendole attraverso i fori della scocca inferiore e avvitandole come mostrato nella figura.



i In alcuni modelli, le molle di montaggio possono essere fabbricate preassemblate sul prodotto.

i Il numero di molle di montaggio nel prodotto varia a seconda del modello del prodotto.

5. Riaccendi il piano cottura, allinealo sul bancone e posizionalo.
6. Quando il piano cottura viene posizionato sul bancone, verrà posizionato sul bancone con l'aiuto di molle e il prodotto sarà facilmente riparato. Nei casi in cui l'installazione con queste molle non sia sufficiente, è possibile fissare due molle di montaggio sulla parte anteriore del prodotto come segue.

Vista posteriore (fori di collegamento)

La posizione dei fori di collegamento mostrata nella figura sotto è schematica, potrebbe variare in base al modello di prodotto. Fissare in base ai fori di collegamento sul prodotto.

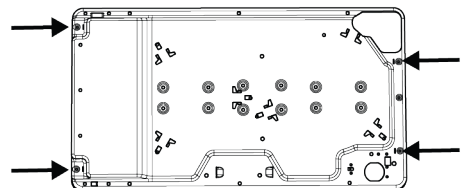

i Eseguire il collegamento a fori diversi non è una buona pratica in termini di sicurezza poiché si può danneggiare il sistema a gas ed elettrico.

i Il piano cottura contiene componenti che funzionano con gas ed elettricità. Per questo motivo il piano cottura deve essere fissato al piano di lavoro solo mediante i fori di fissaggio, utilizzando solo gli elementi di montaggio e le viti in dotazione e come indicato nel manuale. Altrimenti si presenta un pericolo per la sicurezza di vita e beni.

Se sotto il piano cottura è presente il forno da incasso;

Quando si installa il piano cottura su un forno da incasso, è necessario lasciare una distanza tra la parete superiore del forno e l'alloggiamento inferiore del piano cottura, come mostrato in figura.

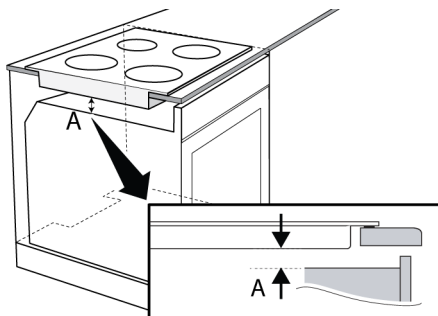

A min. 15 mm

Se sotto il piano cottura è presente un cassetto/mobile;

Quando si installa il piano cottura su un mobile, si consiglia di installare un ripiano per separare il mobile dal piano cottura, come mostrato in figura. Questo non è necessario per l'installazione su un forno da incasso.

Per esempio, se è possibile toccare il fondo dell'unità che è installata su un cassetto, questa sezione deve essere coperta con una piastra in legno.

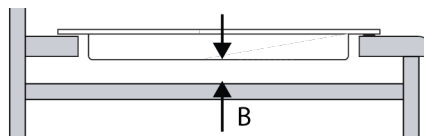

B min. 15 mm

Controllo finale

1. Ricollegare il prodotto alla rete.
2. Verificare le funzioni elettriche.

5 Primo utilizzo

Prima di iniziare ad utilizzare il prodotto, si raccomanda di procedere come segue e indicato nelle seguenti sezioni.

5.1 Pulizia iniziale

1. Rimuovere tutti i materiali dell'imballaggio.
2. Pulire le superfici del prodotto con un panno o una spugna umida e asciugare con un panno.

AVVISO: Alcuni detersivi o agenti detersivi potrebbero danneggiare la superficie. Non utilizzare detersivi abrasivi, polveri detersivi, creme detersivi o oggetti appuntiti durante la pulizia.

AVVISO: Durante il primo utilizzo, il fumo e l'odore potrebbero risalire per diverse ore. Questo è normale e si necessita solo di una buona ventilazione per rimuoverli. Evitare di inalare direttamente il fumo e gli odori emanati.

6 Come utilizzare il piano cottura

6.1 Informazioni generiche sull'uso del piano cottura

Avvertenze generali

- Non utilizzare pentole e padelle sbilanciate e facilmente inclinabili sul piano cottura.

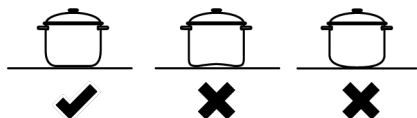

- Non riscaldare pentole e padelle vuote. Le pentole e l'apparecchio potrebbero danneggiarsi.
- Spegnerne sempre i bruciatori del piano cottura dopo ogni utilizzo.

- Se si utilizza il piano cottura senza pentole o padelle, si danneggerà l'apparecchio. Spegnerne sempre i bruciatori dopo ogni utilizzo.
- Mettere una quantità sufficiente di cibo in pentole e padelle. In questo modo si può evitare che il cibo fuoriesca dalle pentole e non sarà necessario pulire inutilmente.
- Non posizionare i coperchi delle pentole e delle padelle su bruciatori o zone cottura.
- Posizionate le pentole centrandole sui bruciatori/zone cottura. Se si desidera posizionare una pentola su un bruciatore/zona cottura diversa, non farla scorrere verso il bruciatore desiderato, ma sollevarla prima e poi metterla sull'altro bruciatore.

Dimensioni consigliate per pentole e padelle

Diametro zona cottura - mm	Diametro pentola - cm
145	14 - 16
180	18 - 20

6.2 Funzionamento dei piani cottura

Utilizzo del/dei bruciatore/i

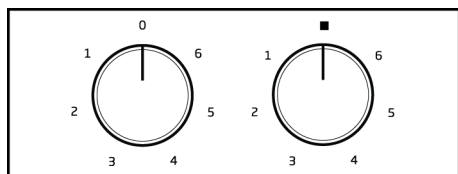

È possibile azionare il/i bruciatore/i con la(e) manopola(i) di controllo del piano cottura. Ogni manopola aziona il rispettivo bruciatore. Dai simboli presenti sul pannello comandi è possibile dedurre a quale bruciatore si riferisce.

Quando è spento (posizione superiore), il bruciatore non funziona. Imposta la potenza di cottura desiderata allineando la manopola ai rispettivi livelli.

I bruciatori possono avere diversi livelli di funzionamento a seconda del modello dell'elettrodomestico. È possibile selezionare il livello relativo al tipo di cottura facendo riferimento alla tabella sotto.

6 livelli:

- 1 : Riscaldamento
- 2 - 3 : Bollitura, inattivo
- 4 - 6 : Cuocere al forno, friggere, bollire

Luce di avvertimento piano di cottura attivo

Non appena si attivano i bruciatori, sul pannello di controllo si accende la spia del piano cottura attivo. Questa spia indica che il bruciatore o almeno uno dei bruciatori, se presente, è in funzione. Quando tutte le manopole del/dei bruciatore/i sono spente, la spiasì spegne.

Accensione della piastra:

Per azionare le piastre, si utilizzano le manopole di controllo del piano cottura. Per ottenere il livello di cottura desiderato, portare la manopola del piano cottura sul livello desiderato.

Spegnimento della piastra:

Portare la manopola del piano cottura in posizione OFF (in alto).

Utilizzo delle piastre di cottura

Le manopole del piano cottura possono essere ruotate in entrambe le direzioni per garantire un controllo del calore che varia a seconda dei livelli.



Se ci sono piastre con funzione di riscaldamento rapido, queste sono contrassegnate con un punto rosso.

Protezione dal surriscaldamento

I piani cottura con potenza superiore a 1000W sono dotati di protezione contro il surriscaldamento. La protezione da surriscaldamento riduce la potenza della piastra nelle seguenti condizioni:

- Nessuna pentola o recipiente sulla piastra.
- Pentola o recipiente vuoto sulla piastra.
- Pentola o recipiente con fondo non piatto.

7 Informazioni generali sulla cucina

In questa sezione è possibile trovare consigli su come preparare e cucinare gli alimenti.

7.1 Avvertenze generali sulla cottura con il piano cottura

Avvertenze generali sulla cottura con il piano cottura

- Non riempire mai la padella con olio per oltre un terzo. Non lasciare il piano cottura incustodito quando si riscalda l'olio. L'olio surriscaldato rappresenta un rischio di incendio. Non cercare mai di spegnere un possibile incendio con l'ac-

qua! Quando l'olio prende fuoco, coprirlo con una coperta idonea o un panno umido. Spegnere il piano cottura se è sicuro farlo e chiamare i vigili del fuoco.

- Prima di friggere gli alimenti, togliere sempre l'acqua in eccesso e metterli lentamente nell'olio riscaldato. Prima di friggere, assicurarsi che i cibi congelati siano scongelati.
- Quando riscaldi l'olio, assicurati che la pentola che usi sia asciutta e tieni il coperchio aperto.
- Per consigli sulla cottura con risparmio energetico, consultare la sezione "Istruzioni ambientali".

8 Manutenzione e pulizia

8.1 Informazioni generiche per la pulizia

Avvertenze generali

- Attendere che il prodotto si raffreddi prima di pulirlo. Le superfici calde potrebbero causare ustioni!
- Non applicare i detergenti direttamente sulle superfici calde. Questo potrebbe causare macchie permanenti.
- Questo prodotto deve essere accuratamente pulito e asciugato dopo ogni utilizzo. In questo modo, i residui di cibo saranno facilmente puliti e si eviterà che gli stessi si brucino quando il prodotto viene

riutilizzato. In questo modo si riuscirà ad estendere la vita utile dell'apparecchio e si ridurranno le problematiche operative.

- Non utilizzare prodotti per la pulizia a vapore per la pulizia.
- Alcuni detergenti o agenti detergenti potrebbero danneggiare la superficie. I detergenti inadatti sono: candeggina, prodotti per la pulizia contenenti ammoniaca, acido o cloruro, prodotti per la pulizia a vapore, decalcificanti, smacchiatori e togli ruggine, prodotti per la pulizia abrasivi (detergenti in crema, polvere abrasiva, crema abrasiva, scrubber abrasivi e

graffianti, filo, spugne, panni per la pulizia contenenti residui di sporco e detersivi).

- Dopo ogni utilizzo, non è necessario alcun materiale speciale per la pulizia. Pulire l'apparecchio con detersivo per piatti, acqua calda e un panno morbido o una spugna e asciugarlo con un panno asciutto.
- Assicurarsi di pulire completamente il liquido rimasto dopo la pulizia e di pulire immediatamente gli eventuali schizzi di cibo creatisi durante la cottura.
- Non lavare nessun componente dell'apparecchio in lavastoviglie se non diversamente indicato nel manuale dell'utente.

Per i piani cottura:

- Lo sporco acido come il latte, il concentrato di pomodoro e l'olio potrebbero causare macchie permanenti sui fornelli e sui componenti delle zone di cottura, pulire i liquidi fuoriusciti immediatamente dopo aver raffreddato il piano cottura spegnendolo.

Superfici in acciaio inossidabile

- Per pulire superfici e maniglie in acciaio inossidabile non utilizzare detersivi contenenti acido o cloro.
- La superficie inossidabile potrebbe cambiare colore nel tempo. Questo è normale. Dopo ogni utilizzo, pulire con un detersivo adatto alla superficie inossidabile.
- Pulire con un panno morbido e sapone e un detersivo liquido (anti-graffio) adatto alle superfici inox, avendo cura di strofinare in una sola direzione.
- Rimuovere immediatamente le macchie di calcare, olio, amido, latte e proteine sulle superfici di vetro e inox senza aspettare. Le macchie potrebbero arrugginire dopo lunghi periodi di tempo.
- I detersivi spruzzati/applicati sulla superficie devono essere puliti immediatamente. I detersivi abrasivi lasciati sulla superficie causano lo sbiancamento della superficie.

Superfici in vetro

- Per la pulizia delle superfici in vetro non utilizzare raschietti in metallo duro e materiali abrasivi. Possono danneggiare la superficie del vetro.
- Pulire l'apparecchio con detersivo per piatti, acqua calda e un panno in micro-fibra specifico per superfici in vetro e asciugarlo con un panno in micro-fibra asciutto.
- Se dopo la pulizia ci sono residui di detersivo, pulire con acqua fredda e asciugare con un panno in micro-fibra pulito e asciutto. Il detersivo residuo potrebbe danneggiare la superficie del vetro.
- In nessun caso i residui essiccati sulla superficie del vetro devono essere rimossi con coltelli seghettati, lana metallica o simili strumenti da graffio.
- È possibile rimuovere le macchie di calcare (macchie gialle) sulla superficie del vetro con il decalcificante disponibile in commercio, oppure con un agente decalcificante come l'aceto o il succo di limone.
- Se la superficie è molto sporca, applicare il detersivo sulla macchia con una spugna e aspettare molto tempo perché funzioni correttamente. Pulire quindi la superficie in vetro con un panno bagnato.
- Gli scolorimenti e le macchie sulla superficie del vetro sono normali e non sono difetti.

Parti in plastica e superfici verniciate

- Pulire le superfici smaltate con detersivo per piatti, acqua calda e un panno morbido o una spugna e asciugarle con un panno asciutto.
- Non utilizzare raschietti in metallo duro e detersivi abrasivi. Potrebbero danneggiare le superfici.
- Assicurarsi che i giunti dei componenti del prodotto non siano lasciati umidi e con detersivo. In caso contrario, potrebbero corrodarsi.

8.2 Pulizia del piano cottura

Piani di cottura elettrici

1. Spegner le piastre e attendere che si raffreddino.
2. Se necessario, pulire le piastre con un detergente (acquistabile in negozi specializzati).
3. Riscaldare solo per alcuni minuti dopo la pulizia per far asciugare la parte superiore.
4. Applicare regolarmente un sottile strato di olio apposto sulla superficie superiore della piastra per proteggerla.

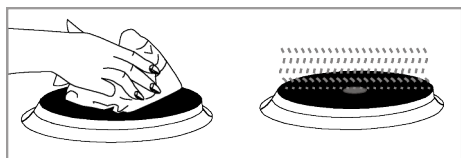

8.3 Pulizia del pannello di controllo

- Quando si puliscono i pannelli, pulire il pannello e le manopole con un panno morbido umido e asciugare con un panno asciutto. Non rimuovere le manopole e le guarnizioni sottostanti per pulire il pannello. Il pannello di controllo e le manopole potrebbero infatti danneggiarsi.
- Durante la pulizia dei pannelli inox con comando a manopola, non usare detergenti inox intorno alla manopola stessa. Gli indicatori intorno alla manopola potrebbero cancellarsi.
- Pulire i pannelli di controllo a sfioramento (touch) con un panno morbido umido e asciugare con un panno asciutto. Se il prodotto è dotato di una funzione di blocco tasti, prima di eseguire la pulizia del pannello di controllo impostare il blocco tasti. In caso contrario, i tasti potrebbero essere involontariamente pigiati.

9 Risoluzione dei problemi

Qualora il problema persista dopo aver seguito le istruzioni contenute in questa selezione, contattare il proprio fornitore oppure un Servizio Autorizzato. Non cercare mai riparare da soli il prodotto.

Il prodotto non funziona.

- Il fusibile può essere difettoso o bruciato. >>> Controllare i fusibili nella scatola dei fusibili. Sostituirli, se necessario, o riattivarli.

- L'apparecchio potrebbe non essere collegato a una presa di corrente (messa a terra). >>> Controllare se l'apparecchio è collegato alla presa
- (Se l'apparecchio è dotato di timer) I tasti del pannello di controllo non funzionano. >>> Se il prodotto ha un blocco tasti, può essere che sia attivo, disattivarlo.

Informazioni aggiuntive per il Manuale Utente:	Informazioni tecniche sul funzionamento delle Modalità a Basso Potere in conformità al Regolamento UE 2023/826	
Modalità	CONSUMO ENERGIA (WATT)	PERIODO (MINUTI)*
Off	0,3	-
Standby	-	-
Modalità Standby con informazioni o display di stato	-	-
Standby in rete	-	-

*: Il periodo dopo il quale l'apparecchiatura raggiunge la modalità di standby automatico, la modalità di spegnimento o lo standby in rete, espresso in minuti e arrotondato al minuto più vicino.

Καλωσορίσατε!

Αγαπητέ Πελάτη,

Ευχαριστούμε που επιλέξατε αυτό το προϊόν Beko . Θα θέλαμε το προϊόν αυτό, που κατασκευάστηκε με υψηλή ποιότητα και τεχνολογία, να σας προσφέρει τα καλύτερα δυνατά αποτελέσματα. Επομένως, διαβάστε προσεκτικά το παρόν εγχειρίδιο και κάθε άλλο παρεχόμενο έγγραφο τεκμηρίωσης, πριν χρησιμοποιήσετε το προϊόν.

Λαμβάνετε υπόψη σας όλες τις πληροφορίες και προειδοποιήσεις που αναφέρονται στο εγχειρίδιο χρήσης. Με αυτό τον τρόπο θα προστατεύετε τον εαυτό σας και το προϊόν από τους κινδύνους που μπορεί να προκύψουν.

Φυλάξτε το εγχειρίδιο χρήσης. Αν παραδώσετε το προϊόν σε άλλον, παραδώστε μαζί και το εγχειρίδιο του προϊόντος. Το εγχειρίδιο αυτό περιέχει προϋποθέσεις εγγύησης, μεθόδους χρήσης και αντιμετώπισης τυχόν προβλημάτων για το προϊόν που κατέχετε.

Τα σύμβολα στο εγχειρίδιο χρήσης και οι περιγραφές τους:



Κίνδυνος που μπορεί να επιφέρει θάνατο ή τραυματισμό.



Σημαντικές πληροφορίες ή χρήσιμες συμβουλές για τη χρήση.



Διαβάστε το εγχειρίδιο χρήσης.



Προειδοποίηση για καυτή επιφάνεια.

**ΕΠΙΣΗ-
ΜΑΝΣΗ**

Κίνδυνος που μπορεί να επιφέρει υλικές ζημιές στο προϊόν ή το περιβάλλον του.

Arçelik A.Ş.

Karaağaç caddesi No:2-6
34445 Sütlüce/Istanbul/TURKEY

Made in TURKEY

Πίνακας Περιεχομένων

1 Οδηγίες ασφαλείας.....	22
1.1 Προβλεπόμενη χρήση	22
1.2 Ασφάλεια Παιδιών, Ευάλωτων Ατόμων και Κατοικίδιων.....	22
1.3 Ασφαλής χρήση ηλεκτρικού ρεύματος	23
1.4 Ασφάλεια κατά τη μεταφορά.....	25
1.5 Ασφάλεια εγκατάστασης.....	25
1.6 Ασφάλεια χρήσης	26
1.7 Προειδοποιήσεις θερμοκρασίας ..	26
1.8 Χρήση αξεσουάρ	27
1.9 Ασφάλεια μαγειρέματος.....	27
1.10 Ασφάλεια συντήρησης και καθαρισμού	27
2 Οδηγίες προστασίας του περιβάλλοντος.....	28
2.1 Οδηγία περί αποβλήτων.....	28
2.1.1 Συμμόρφωση με την Οδηγία περί αποβλήτων ηλεκτρικού και ηλεκτρονικού εξοπλισμού (ΑΗΕΕ) και απόρριψη του προϊόντος στο τέλος της ωφέλιμης ζωής του.....	28
2.2 Πληροφορίες για τη συσκευασία .	28
2.3 Συστάσεις για Εξοικονόμηση Ενέργειας.....	28
3 Το προϊόν	28
3.1 Παρουσίαση του προϊόντος.....	29
3.2 Τεχνικές Προδιαγραφές	30
4 Εγκατάσταση	31
4.1 Πριν την εγκατάσταση	31
4.2 Ηλεκτρική σύνδεση.....	32
4.3 Εγκατάσταση των προϊόντων.....	33
5 Πρώτη Χρήση.....	34
5.1 Αρχικός Καθαρισμός	34
6 Πως να χρησιμοποιείτε την πλάκα εστιών	35
6.1 Γενικές πληροφορίες σχετικά με τη χρήση της πλάκας εστιών	35
6.2 Λειτουργία των εστιών.....	35
7 Γενικές πληροφορίες σχετικά με το μαγείρεμα.....	36
7.1 Γενικές προειδοποιήσεις σχετικά με το μαγείρεμα με πλάκα εστιών	36
8 Συντήρηση και καθαρισμός	36

8.1 Γενικές πληροφορίες καθαρισμού	36
8.2 Καθαρισμός της πλάκας εστιών ...	38
8.3 Καθαρισμός του πίνακα ελέγχου .	38
9 Επίλυση προβλημάτων	38



1 Οδηγίες ασφαλείας

- Η ενότητα αυτή περιλαμβάνει οδηγίες ασφαλείας για την προστασία από τον κίνδυνο σωματικών ή υλικών ζημιών.
- Αν το προϊόν παραδοθεί σε τρίτους για προσωπική χρήση ή για χρήση ως μεταχειρισμένο προϊόν, πρέπει να παραδοθούν μαζί του και το εγχειρίδιο χρήσης, οι ετικέτες προϊόντος και άλλα σχετικά έγγραφα και εξαρτήματα.
- Η εταιρεία μας δεν θα φέρει καμία ευθύνη για ζημίες που ενδέχεται να προκύψουν αν δεν τηρηθούν οι παρούσες οδηγίες.
- Η μη τήρηση των οδηγιών αυτών θα καταστήσει άκυρη κάθε εγγύηση.
- Οι εργασίες εγκατάστασης και επισκευών πρέπει να διενεργούνται από τον κατασκευαστή, το εξουσιοδοτημένο σέρβις ή ένα άτομο που ορίζει η εταιρεία εισαγωγής.
- Χρησιμοποιείτε μόνο γνήσια ανταλλακτικά και αξεσουάρ.
- Μην επισκευάσετε ή αντικαταστήσετε κανένα εξάρτημα του προϊόντος εκτός αν αυτό προβλέπεται ρητά στο εγχειρίδιο χρήσης.
- Μην πραγματοποιείτε τεχνικές τροποποιήσεις στο προϊόν.



1.1 Προβλεπόμενη χρήση

- Αυτό το προϊόν έχει σχεδιαστεί για οικιακή χρήση. Δεν είναι κατάλληλο για επαγγελματική χρήση.
- Μη χρησιμοποιείτε το προϊόν σε κήπους, μπαλκόνια ή άλλους εξωτερικούς χώρους. Αυτό το προϊόν προορίζεται για χρήση σε οικιακούς χώρους και στις κουζίνες προσωπικού σε καταστήματα, γραφεία και άλλα περιβάλλοντα εργασίας.
- **ΠΡΟΕΙΔΟΠΟΙΗΣΗ:** Αυτό το προϊόν πρέπει να χρησιμοποιείται μόνο για μαγείρεμα. Δεν πρέπει να χρησιμοποιηθεί για άλλους σκοπούς, όπως για θέρμανση του χώρου.



1.2 Ασφάλεια Παιδιών, Ευάλωτων Ατόμων και Κατοικίδιων

- Αυτό το προϊόν μπορεί να χρησιμοποιηθεί από παιδιά ηλικίας 8 ετών και άνω και από άτομα που δεν είναι ανεπτυγμένα σε σωματικές, αισθητηριακές ή διανοητικές δεξιότητες ή που δεν έχουν εμπειρία και γνώση, εφόσον εποπτεύονται ή εκπαιδεύονται σχετικά με την ασφαλή χρήση και τους κινδύνους του προϊόντος.

- Τα παιδιά δεν πρέπει να παίζουν με το προϊόν. Ο καθαρισμός και η συντήρηση από τον χρήστη δεν πρέπει να εκτελούνται από παιδιά, εκτός εάν υπάρχει κάποιος που τα επιβλέπει.
- Αυτό το προϊόν δεν πρέπει να χρησιμοποιείται από άτομα με περιορισμένη σωματική, αισθητηριακή ή διανοητική ικανότητα (συμπεριλαμβανομένων των παιδιών), εκτός εάν βρίσκονται υπό επιτήρηση ή λαμβάνουν τις απαραίτητες οδηγίες.
- Τα παιδιά θα πρέπει να επιβλέπονται για να διασφαλιστεί ότι δεν παίζουν με το προϊόν.
- Τα ηλεκτρικά προϊόντα είναι επικίνδυνα για τα παιδιά και τα κατοικίδια ζώα. Τα παιδιά και τα κατοικίδια δεν πρέπει να παίζουν, να σκαρφαλώνουν ή να εισέρχονται στο προϊόν.
- Μην τοποθετείτε αντικείμενα που μπορεί να φτάσουν τα παιδιά στο προϊόν.
- Γυρίστε τη λαβή των κασαρόλων και των τηγανιών στο πλάι του πάγκου, έτσι ώστε τα παιδιά να μην μπορούν να πιάσουν και να καούν.
- **ΠΡΟΕΙΔΟΠΟΙΗΣΗ:** Κατά τη χρήση, οι προσβάσιμες επιφάνειες του προϊόντος είναι ζεστές. Κρατήστε τα παιδιά μακριά από το προϊόν.
- Φυλάσσετε τα υλικά συσκευασίας μακριά από παιδιά. Υπάρχει κίνδυνος τραυματισμού και ασφυξίας.
- Πριν από την απόρριψη φθαρμένων και άχρηστων προϊόντων:
 1. Αποσυνδέστε το φιν από την πρίζα και αφαιρέστε το από την πρίζα.
 2. Αποκόψτε το καλώδιο τροφοδοσίας και αποσυνδέστε το με το βύσμα από το προϊόν.
 3. Λάβετε προφυλάξεις για να αποτρέψετε την είσοδο παιδιών στο προϊόν.
 4. Μην επιτρέπετε στα παιδιά να παίζουν με το προϊόν όταν είναι σε κατάσταση αδράνειας.



1.3 Ασφαλής χρήση ηλεκτρικού ρεύματος

- Συνδέστε το προϊόν σε γειωμένη πρίζα που προστατεύεται από ασφάλεια της ονομαστικής τιμής ρεύματος που αναφέρεται στην ετικέτα τύπου. Αναθέστε σε ειδικευμένο ηλεκτρολόγο να κάνει την εγκατάσταση γείωσης. Μη χρησιμοποιήσετε το προϊόν χωρίς γείωση που συμμορφώνεται με τους τοπικούς / εθνικούς κανονισμούς.
- Το φιν ή η ηλεκτρική σύνδεση της συσκευής θα πρέπει να βρίσκεται σε εύκολα προσπελάσιμο μέρος. Αν αυτό δεν είναι εφικτό, η ηλεκτρική εγκα-

τάσταση στην οποία συνδέεται το προϊόν πρέπει να περιλαμβάνει ένα μηχανισμό (όπως ασφάλεια, διακόπτη, διακόπτη με κλειδί κλπ.) η οποία συμμορφώνεται με τους ηλεκτρικούς κανονισμούς και αποσυνδέει όλους τους πόλους από το δίκτυο ρεύματος.

- Αποσυνδέστε το προϊόν από την πρίζα ή απενεργοποιήστε την ασφάλεια πριν από οποιαδήποτε επισκευή, συντήρηση και καθαρισμό.
- Συνδέστε το προϊόν σε πρίζα που συμμορφώνεται με τις τιμές τάσης και συχνότητας που αναφέρονται στην ετικέτα τύπου.
- (Αν το προϊόν δεν διαθέτει καλώδιο ρεύματος δικτύου) χρησιμοποιήστε μόνο το καλώδιο σύνδεσης που περιγράφεται στην ενότητα "Τεχνικές προδιαγραφές".
- Μη σφηνώνετε το καλώδιο ρεύματος κάτω και πίσω από το προϊόν. Μην τοποθετείτε βαριά αντικείμενα πάνω στο καλώδιο ρεύματος. Το καλώδιο ρεύματος δεν πρέπει να είναι λυγισμένο, συμπιεσμένο ούτε να έρχεται σε επαφή με οποιαδήποτε πηγή θερμότητας.
- Βεβαιωθείτε ότι το καλώδιο ρεύματος δεν είναι σφηνωμένο ενώ τοποθετείτε το προϊόν στη

θέση του μετά από τις διαδικασίες συναρμολόγησης ή καθαρισμού.

- Χρησιμοποιείτε μόνο γνήσιο καλώδιο. Μη χρησιμοποιείτε καλώδια που είναι κομμένα ή έχουν υποστεί ζημιά.
 - Μη χρησιμοποιείτε καλώδιο επέκτασης ή πολύπριζο για τη λειτουργία του προϊόντος.
 - Επικοινωνήστε με το εξουσιοδοτημένο κέντρο σέρβις ή τον εισαγωγέα για να χρησιμοποιήσετε τον εγκεκριμένο προσαρμογέα σε περιπτώσεις όπου είναι απαραίτητη η χρήση ενός προσαρμογέα μετατροπής (για τον τύπο του φις).
 - Επικοινωνήστε με τον εισαγωγέα ή το εξουσιοδοτημένο κέντρο σέρβις αν το μήκος του καλωδίου ρεύματος είναι ανεπαρκές.
 - Οι φορητές πηγές ρεύματος ή τα πολύπριζα μπορούν να υπερθερμανθούν και να πιάσουν φωτιά. Κρατάτε πολύπριζα και φορητές πηγές ρεύματος μακριά από το προϊόν.
 - Αν το καλώδιο ρεύματος υποστεί ζημιά, πρέπει να αντικατασταθεί από τον κατασκευαστή, ένα εξουσιοδοτημένο σέρβις ή από άτομο καθορισμένο από τον εισαγωγέα, για την αποφυγή ενδεχόμενων κινδύνων.
- Αν η συσκευή σας διαθέτει καλώδιο ρεύματος και φις:

- Ποτέ μη συνδέσετε το φισ του προϊόντος σε πρίζα που έχει σπάσει, λασκάρει ή έχει βγει από τη θέση της. Βεβαιωθείτε ότι το φισ έχει εισαχθεί πλήρως στην πρίζα. Διαφορετικά οι συνδέσεις μπορεί να υπερθερμανθούν και να προκληθεί φωτιά.
- Αποφύγετε τη σύνδεση της συσκευής σε πρίζες που έχουν λερωθεί με λάδια ή άλλες ακαθαρσίες ή που είναι εκτεθειμένες σε νερό (όπως αυτές που είναι κοντά σε επιφάνεια εργασίας από όπου μπορεί να πεταχτεί νερό). Διαφορετικά υπάρχει κίνδυνος βραχυκυκλώματος ή ηλεκτροπληξίας.
- Ποτέ μην αγγίζετε το φισ ρευματοληψίας με υγρά χέρια!
- Αφαιρέστε το φισ από την πρίζα τραβώντας το ίδιο το φισ και όχι το καλώδιο.

1.4 Ασφάλεια κατά τη μεταφορά

- Αποσυνδέστε το προϊόν από το ρεύμα δικτύου πριν μεταφέρετε το προϊόν.
- Όταν χρειάζεται να μεταφέρετε το προϊόν, τυλίξτε το με υλικό συσκευασίας με φουσαλίδες ή με παχύ χαρτόνι και στερεώστε το υλικό ελαφρά με ταινία. Στερεώστε καλά τα κινούμενα μέρη του προϊόντος, για την αποτροπή ζημιάς.

- Πριν την εγκατάσταση του προϊόντος, ελέγξτε το για τυχόν ζημιά μετά τη μεταφορά. Αν έχει υποστεί ζημιά, επικοινωνήστε με τον εισαγωγέα ή το εξουσιοδοτημένο κέντρο σέρβις.

1.5 Ασφάλεια εγκατάστασης

- Πριν αρχίσετε την εγκατάσταση, απενεργοποιήστε τη γραμμή ρεύματος στην οποία θα συνδεθεί το προϊόν κατεβάζοντας την ασφάλεια.
- Πάντα να φοράτε προστατευτικά γάντια κατά τη μεταφορά και την εγκατάσταση. Διαφορετικά υπάρχει κίνδυνος τραυματισμού από αιχμηρές ακμές!
- Ελέγξτε το προϊόν για τυχόν ζημιά πριν την εγκατάστασή του. Μην επιτρέψετε την εγκατάσταση αν έχει υποστεί ζημιά.
- Αποφεύγετε τη χρήση οποιουδήποτε θερμομονωτικού υλικού για την κάλυψη του εσωτερικού του επίπλου όπου θα εγκατασταθεί το προϊόν.
- Δεν πρέπει στην περιοχή που είναι εγκατεστημένο το προϊόν να υπάρχει άμεση ηλιακή ακτινοβολία και πηγές θερμότητας, όπως ηλεκτρικές θερμάστρες ή θερμάστρες αερίου.
- Διατηρείτε ανοικτό τον χώρο γύρο από όλους τους αγωγούς αερισμού του προϊόντος.

- Μην εγκαταστήσετε το προϊόν κοντά σε παράθυρο. Όταν ανοίγετε το παράθυρο μπορεί να προκληθεί ανατροπή καυτών μαγειρικών σκευών.
- Αν υπάρχει πρίζα πίσω από τη θέση εγκατάστασης του προϊόντος, πρέπει να διασφαλιστεί ότι το προϊόν δεν θα έρθει σε επαφή ούτε με την πρίζα ούτε με το φως που έχει συνδεθεί στην πρίζα.
- Δεν πρέπει να υπάρχει εύκαμπτος σωλήνας αερίου, πλαστικός σωλήνας νερού και πρίζα στο πίσω ή πλευρικό τοίχωμα στη θέση όπου θα εγκατασταθεί το προϊόν. Διαφορετικά, αυτά μπορεί να παραμορφωθούν από την επίδραση της θερμότητας όταν λειτουργήσει η πλάκα εστιών και μπορεί να δημιουργηθεί κίνδυνος για την ασφάλεια.

1.6 Ασφάλεια χρήσης

- Να βεβαιώνετε ότι τη συσκευή απενεργοποιείται μετά από κάθε χρήση.
- Αν δεν πρόκειται να χρησιμοποιήσετε το προϊόν για μεγάλο χρονικό διάστημα, αποσυνδέστε το από την πρίζα, ή απενεργοποιήστε την τροφοδοσία από τον πίνακα ασφαλειών.
- Μη χρησιμοποιείτε το προϊόν αν υποστεί βλάβη ή ζημιά κατά τη χρήση του. Αποσυνδέστε το

προϊόν από την παροχή ρεύματος. Επικοινωνήστε με τον εισαγωγέα ή το εξουσιοδοτημένο κέντρο σέρβις.

- Μην πατάτε πάνω στη συσκευή, για οποιονδήποτε λόγο.
- Ποτέ μη χρησιμοποιήσετε το προϊόν αν η κρίση ή ο συντονισμός σας έχει επηρεαστεί από τη χρήση οινοπνεύματος και/ή ναρκωτικών.
- Δεν πρέπει να φυλάσσονται εύφλεκτα αντικείμενα μέσα και γύρω από την περιοχή μαγειρέματος. Διαφορετικά, μπορεί να γίνουν αιτία πυρκαγιάς.
- Αυτό το προϊόν δεν είναι κατάλληλο για χρήση με τηλεχειριστήριο ή εξωτερικό χρονοδιακόπτη.

1.7 Προειδοποιήσεις θερμοκρασίας

- **ΠΡΟΕΙΔΟΠΟΙΗΣΗ:** Όταν το προϊόν χρησιμοποιείται, τόσο το προϊόν όσο και τα προσπελάσιμα μέρη του θα βρίσκονται σε υψηλή θερμοκρασία. Προσέχετε να αποφεύγετε να αγγίζετε το προϊόν και τις αντιστάσεις θέρμανσης. Τα παιδιά ηλικίας κάτω των 8 ετών πρέπει να παραμένουν μακριά από το προϊόν εκτός αν βρίσκονται υπό συνεχή επίβλεψη.

- Μην τοποθετείτε εύφλεκτα / εκρηκτικά υλικά κοντά στο προϊόν, επειδή οι επιφάνειες θα είναι σε υψηλή θερμοκρασία κατά τη λειτουργία του.
- **ΠΡΟΕΙΔΟΠΟΙΗΣΗ:** Κίνδυνος πυρκαγιάς: Μη φυλάσσετε οποιαδήποτε είδη πάνω στις επιφάνειες μαγειρέματος.

1.8 Χρήση αξεσουάρ

- **ΠΡΟΕΙΔΟΠΟΙΗΣΗ:** Χρησιμοποιείτε μόνο προστατευτικά πλάκας εστιών που έχουν σχεδιαστεί από τον κατασκευαστή του μαγειρικού σκεύους ή υποδεικνύονται ως κατάλληλα από τον κατασκευαστή της συσκευής στις οδηγίες χρήσης ή προστατευτικά πλάκας εστιών που είναι ενσωματωμένα στη συσκευή. Η χρήση ακατάλληλων προστατευτικών μπορεί να προκαλέσει ατυχήματα.

1.9 Ασφάλεια μαγειρέματος

- **ΠΡΟΕΙΔΟΠΟΙΗΣΗ:** Η διαδικασία μαγειρέματος πρέπει να παρακολουθείται. Οι σύντομες διαδικασίες μαγειρέματος πρέπει να επιτηρούνται διαρκώς.
- **ΠΡΟΕΙΔΟΠΟΙΗΣΗ:** Σε περίπτωση μαγειρέματος με στερεό λίπος ή υγρό λάδι, είναι

επικίνδυνο να αφήσετε την πλάκα εστιών χωρίς διαρκή επιτήρηση, και αυτό μπορεί να προκαλέσει πυρκαγιά. ΠΟΤΕ μην επιχειρήσετε να σβήσετε μια φωτιά με νερό. Πρώτα αποσυνδέστε το προϊόν από το ρεύμα δικτύου, και κατόπιν καλύψτε τις φλόγες με ένα κάλυμμα ή πυράντοχο ύφασμα (κλπ.).

- Προσέχετε όταν χρησιμοποιείτε αλκοολούχα ποτά στο μαγείρεμα του φαγητού σας. Το οινόπνευμα εξατμίζεται σε υψηλές θερμοκρασίες και μπορεί να προκαλέσει φωτιά επειδή μπορεί να αναφλεγεί αν έρθει σε επαφή με καυτές επιφάνειες.

1.10 Ασφάλεια συντήρησης και καθαρισμού

- Περιμένετε να κρυώσει το προϊόν πριν το καθαρίσετε. Οι καυτές επιφάνειες μπορούν να προκαλέσουν εγκαύματα!
- Ποτέ μην πλένετε το προϊόν ψεκάζοντας ή χύνοντας νερό πάνω του! Υπάρχει κίνδυνος ηλεκτροπληξίας!
- Μη χρησιμοποιείτε ατμοκαθαριστές για τον καθαρισμό του προϊόντος γιατί αυτό μπορεί να προκαλέσει ηλεκτροπληξία.

2 Οδηγίες προστασίας του περιβάλλοντος

2.1 Οδηγία περί αποβλήτων

2.1.1 Συμμόρφωση με την Οδηγία περί αποβλήτων ηλεκτρικού και ηλεκτρονικού εξοπλισμού (ΑΗΕΕ) και απόρριψη του προϊόντος στο τέλος της ωφέλιμης ζωής του

Αυτό το προϊόν συμμορφώνεται με την Οδηγία της ΕΕ περί ΑΗΕΕ (2012/19/ΕΕ). Αυτό το προϊόν φέρει ένα σύμβολο ταξινόμησης για απόβλητα ηλεκτρικού και ηλεκτρονικού εξοπλισμού (ΑΗΕΕ).



Το προϊόν αυτό έχει κατασκευαστεί με εξαρτήματα υψηλής ποιότητας και υλικά που μπορούν να επαναχρησιμοποιηθούν και είναι κατάλληλα για ανακύκλωση. Για τον λόγο αυτό, μην πετάξετε το προϊόν μαζί με τα κοινά οικιακά απορρίμματα ή άλλα απόβλητα, στο τέλος της ωφέλιμης ζωής του. Παραδώστε το σε σημείο συλλογής για την ανακύκλωση ηλεκτρικού και ηλεκτρονικού εξοπλισμού. Μπορείτε να ρωτήσετε τις τοπικές σας αρχές σχετικά με αυτά τα σημεία συλλογής. Η κατάλληλη απόρριψη της συσκευής συμβάλλει στην αποτροπή ενδεχόμενων αρνητικών συνεπειών για το περιβάλλον και την ανθρώπινη υγεία.

Συμμόρφωση με την Οδηγία RoHS:

Το προϊόν που προμηθευτήκατε συμμορφώνεται με την Οδηγία RoHS της ΕΕ (2011/65/ΕΕ). Δεν περιέχει επιβλαβή και απαγορευμένα υλικά που καθορίζονται στην Οδηγία.

3 Το προϊόν

Στην ενότητα αυτή θα βρείτε μια γενική επισκόπηση του προϊόντος. Μπορεί να υπάρχουν διαφορές στις εικόνες και σε ορισμένες δυνατότητες, ανάλογα με τον τύπο του προϊόντος.

2.2 Πληροφορίες για τη συσκευασία

Τα υλικά συσκευασίας του προϊόντος κατασκευάζονται από ανακυκλώσιμα υλικά σύμφωνα με τους Εθνικούς Περιβαλλοντικούς Κανονισμούς. Μην απορρίψετε τα άχρηστα υλικά συσκευασίας μαζί με τα οικιακά ή άλλα απόβλητα, αλλά παραδώστε τα στα σημεία συλλογής υλικών συσκευασίας που έχουν οριστεί από τις τοπικές αρχές.

2.3 Συστάσεις για Εξοικονόμηση Ενέργειας

Σύμφωνα με τον κανονισμό (ΕΥ) 66/2014, πληροφορίες σχετικά με την ενεργειακή απόδοση μπορείτε να βρείτε στην τεκμηρίωση του προϊόντος που συνοδεύει το προϊόν.

Οι προτάσεις που ακολουθούν θα σας βοηθήσουν να χρησιμοποιείτε το προϊόν με οικολογικό και ενεργειακά αποδοτικό τρόπο:

- Αφήνετε τα κατεψυγμένα τρόφιμα να αποψυχθούν πριν τα ψήσετε.
- Χρησιμοποιείτε καθαρόλες/ τηγάνια με το μέγεθος και το καπάκι που είναι κατάλληλα για τη ζώνη μαγειρέματος. Πάντα επιλέγετε το σωστό μέγεθος σκεύους για τα φαγητά σας. Με τα σκεύη λανθασμένου μεγέθους καταναλώνεται περισσότερη ενέργεια από την απαιτούμενη.
- Διατηρείτε τις επιφάνειες ψησίματος και τις βάσεις των σκευών σε καθαρή κατάσταση. Οι ακαθαρσίες μειώνουν τη μεταφορά θερμότητας μεταξύ της επιφάνειας ψησίματος και της βάσης του σκεύους.

3.1 Παρουσίαση του προϊόντος

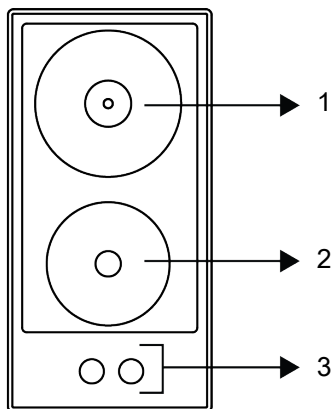

1 ηλεκτρική εστία

2 ηλεκτρική εστία

3 Περιστροφικά κουμπιά χειρισμού
πλάκας εστιών

3.2 Τεχνικές Προδιαγραφές

Γενικές προδιαγραφές της πλάκας εστιών	
Εξωτερικές διαστάσεις προϊόντος (ύψος/ πλάτος/ βάθος) (mm)	75 / 288 / 510
Διαστάσεις εγκατάστασης πλάκας εστιών (πλάτος / βάθος) (mm)	268 / 490
Τάση /συχνότητα	220-240 V ~ 50/60 Hz
Τύπος καλωδίου και διατομή που χρησιμοποιούνται / καταλληλότητα για χρήση στο προϊόν	ελάχ. H05V2V2-FG 3 x 1,5 mm ²
Συνολική ισχύς ρεύματος (W)	3500

Εμπρός	ηλεκτρική εστία
Διάσταση	145 mm
Ισχύς	1500 W

Πίσω	ηλεκτρική εστία
Διάσταση	180 mm
Ισχύς	2000 W



Οι τεχνικές προδιαγραφές μπορεί να τροποποιηθούν χωρίς προηγούμενη ειδοποίηση, για σκοπούς βελτίωσης της ποιότητας του προϊόντος.



Οι εικόνες στο παρόν εγχειρίδιο είναι ενδεικτικές και μπορεί να μην αντιστοιχούν ακριβώς στο προϊόν σας.



Οι τιμές που αναφέρονται στις ετικέτες του προϊόντος ή σε άλλα έντυπα τεκμηρίωσης που το συνοδεύουν έχουν αποκτηθεί σε εργαστηριακές συνθήκες σύμφωνα με τα σχετικά πρότυπα. Ανάλογα με τις συνθήκες λειτουργίας και περιβάλλοντος του προϊόντος, οι τιμές αυτές μπορεί να διαφέρουν.

4 Εγκατάσταση

Γενικές προειδοποιήσεις

- Για την εγκατάσταση του προϊόντος απευθυνθείτε στον πλησιέστερο Εξουσιοδοτημένο αντιπρόσωπο σέρβις. Βεβαιωθείτε ότι υπάρχουν οι απαιτούμενες εγκαταστάσεις ρεύματος και αερίου πριν καλέσετε τον Εξουσιοδοτημένο αντιπρόσωπο σέρβις για να προετοιμάσει το προϊόν για λειτουργία. Αν όχι, καλέστε αδειούχο ηλεκτρολόγο και εγκαταστάτη για να κάνουν τις απαιτούμενες εργασίες. Ο κατασκευαστής δεν θα φέρει καμία ευθύνη για ζημιές που θα προκύψουν από διαδικασίες που εκτελούνται από μη εξουσιοδοτημένα άτομα και μπορεί να ακυρώσει την εγγύηση.
- Η προετοιμασία της θέσης του προϊόντος και των εγκαταστάσεων ρεύματος και αερίου για το προϊόν αποτελούν ευθύνη του πελάτη.
- Το προϊόν πρέπει να εγκατασταθεί σύμφωνα με όλους τους τοπικούς κανονισμούς εγκαταστάσεων αερίου και/ή ηλεκτρικών εγκαταστάσεων.
- Πριν την εγκατάσταση, ελέγξτε οπτικά αν το προϊόν παρουσιάζει οποιοδήποτε ελάττωμα.

4.1 Πριν την εγκατάσταση

- Η πλάκα εστιών είναι σχεδιασμένη για εγκατάσταση σε πάγκο κουζίνας του εμπορίου. Θα πρέπει να παραμείνει μια απόσταση ασφαλείας ανάμεσα στη συσκευή και τους τοίχους και τα έπιπλα της κουζίνας. Βλ. εικόνα (τιμές σε χιλ.).
- Ο πάγκος πρέπει να είναι ευθυγραμμισμένος και στερεωμένος σε οριζοντιωμένη θέση.
- Κόψτε το άνοιγμα για την πλάκα εστιών στον πάγκο σύμφωνα με τις διαστάσεις εγκατάστασης.
- Αυτό το προϊόν είναι συσκευή κατηγορίας 3 σύμφωνα με το πρότυπο EN 30-1-1.
- Αφήστε ελάχιστη απόσταση 750 χιλ. πάνω από την επιφάνεια της πλάκας εστιών.
- Αν πρόκειται να εγκατασταθεί απορροφητήρας πάνω από τη συσκευή μαγειρέματος, ανατρέξτε στις οδηγίες του κατασκευαστή του απορροφητήρα σχετικά με το ύψος τοποθέτησης. Εάν δεν καθορίζεται οποιοδήποτε μέγεθος στο εγχειρίδιο της κουκούλας, αυτό το ύψος πρέπει να είναι τουλάχιστον 650 χιλ.
- Οποιοδήποτε έπιπλο κουζίνας δίπλα στη συσκευή πρέπει να είναι ανθεκτικό στη θερμότητα (100 °C το ελάχιστο).

χρησιμοποιείτε πρίζα/καλώδιο και φως που είναι κατάλληλα για το φούρνο. Σε περίπτωση που τα όρια ισχύος του προϊόντος υπερβαίνουν τις τιμές ρεύματος του φως και της πρίζας/του καλωδίου ρεύματος, το προϊόν πρέπει να συνδεθεί απευθείας μέσω σταθερής ηλεκτρικής εγκατάστασης χωρίς χρήση φως και πρίζας/καλωδίου ρεύματος.

Αν το προϊόν έχει παραχθεί με καλώδιο και φως:

Το προϊόν σας έχει παραχθεί με καλώδιο ρεύματος δικτύου και φως. Συνδέστε το φως του προϊόντος σε γειωμένη πρίζα και πραγματοποιήστε την ηλεκτρική σύνδεση.

4.3 Εγκατάσταση των προϊόντων

1. Γυρίζοντας την εστία ανάποδα, τοποθετήστε την σε μια επίπεδη επιφάνεια.
2. Για να αποφύγετε τη διείσδυση ξένων ουσιών και υγρών μεταξύ της εστίας και του πάγκου, εφαρμόστε τον στόκο που παρέχεται στη συσκευασία στα περιγράμματα του κάτω περιβλήματος της εστίας, αλλά βεβαιωθείτε ότι ο στόκος δεν επικαλύπτεται.
3. Γεμίστε τις γωνίες σχηματίζοντας στροφές στις γωνίες όπως φαίνεται στο σχήμα. Σχηματίστε όση κάμψη απαιτείται για να γεμίσετε το κενό στις γωνίες.

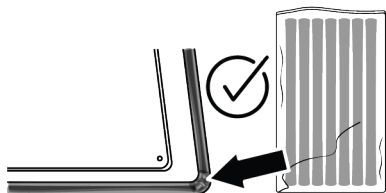
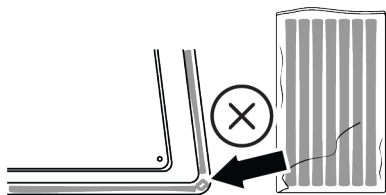

- i** Βεβαιωθείτε ότι τα πλαϊνά τμήματα στο κάτω περίβλημα της εστίας είναι γεμάτα με στόκο.

4. Στερεώστε τα ελατήρια στερέωσης στην εστία τοποθετώντας τα μέσω των οπών στο κάτω περίβλημα και βιδώνοντάς τα όπως φαίνεται στην εικόνα.



- i** Σε ορισμένα μοντέλα, τα ελατήρια στερέωσης μπορεί να είναι προσυναρμολογημένα στο προϊόν σας.

- i** Ο αριθμός των ελατηρίων στερέωσης στο προϊόν σας ποικίλλει ανάλογα με το μοντέλο του προϊόντος.

5. Γυρίστε ξανά την εστία, ευθυγραμμίστε την στον πάγκο και τοποθετήστε την.
6. Όταν η εστία τοποθετηθεί στον πάγκο, θα τοποθετηθεί στον πάγκο με τη βοήθεια ελατηρίων και το προϊόν σας θα στερεωθεί εύκολα. Σε περιπτώσεις όπου η εγκατάσταση με αυτά τα ελατήρια δεν είναι επαρκής, μπορείτε να συνδέσετε δύο ελατήρια στερέωσης στο μπροστινό μέρος του προϊόντος ως εξής.

Πίσω όψη (ανοίγματα συνδέσεων)

Η θέση των οπών σύνδεσης που παρουσιάζεται στην παρακάτω εικόνα είναι σχηματική και μπορεί να διαφέρει ανάλογα με το μοντέλο του προϊόντος. Στερεώστε ανάλογα με τις οπές σύνδεσης στο προϊόν σας.

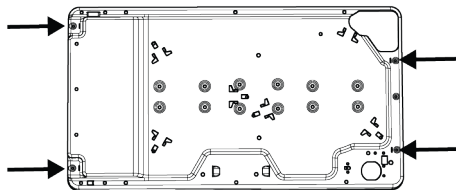

i Η πραγματοποίηση συνδέσεων σε διαφορετικές οπές δεν είναι καλή πρακτική από άποψη ασφάλειας γιατί μπορεί να προκληθεί ζημιά στο σύστημα αερίου και στο ηλεκτρικό σύστημα.

i Η εστία περιλαμβάνει επί μέρους μονάδες που λειτουργούν με αέριο και ηλεκτρισμό. Γι' αυτό, η εστία πρέπει να στερεωθεί στον πάγκο μόνο μέσω αυτών των οπών στερέωσης, με χρήση μόνο των εξαρτημάτων στερέωσης και των βιδών που παρέχονται και με τον τρόπο που υποδεικνύεται στο εγχειρίδιο οδηγιών. Διαφορετικά θα δημιουργηθεί κινδύνος για την ασφάλεια ζωής και περιουσίας.

Αν υπάρχει εντοιχισμένος φούρνος κάτω από την εστία;

Κατά την τοποθέτηση της εστίας σε εντοιχισμένο φούρνο, πρέπει να αφήνεται μια απόσταση μεταξύ του επάνω τοιχώματος του φούρνου και του κάτω περιβλήματος της εστίας, όπως φαίνεται στην εικόνα.

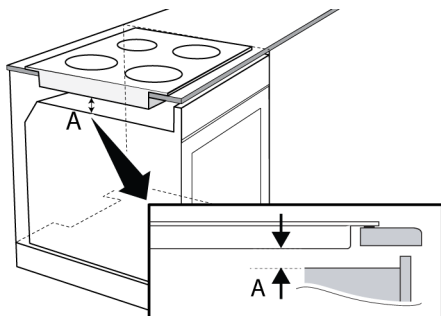

A ελάχ. 15 mm

Εάν υπάρχει συρτάρι/ντουλάπι κάτω από την εστία;

Κατά την εγκατάσταση της εστίας σε ντουλάπι, συνιστάται η εγκατάσταση ενός ραφιού για να διαχωρίσει το ντουλάπι από την εστία, όπως φαίνεται στο σχήμα. Αυτό δεν απαιτείται κατά την εγκατάσταση σε εντοιχισμένο φούρνο.

Για παράδειγμα, αν είναι εφικτή η επαφή με το κάτω μέρος της συσκευής αφού εγκατασταθεί πάνω από ένα συρτάρι, το τμήμα αυτό πρέπει να καλυφθεί με ξύλινη πλάκα.

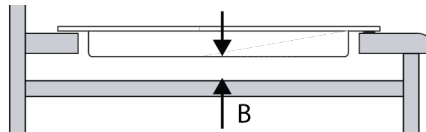

B ελάχ. 15 mm

Τελικός έλεγχος

1. Συνδέστε ξανά το προϊόν στο ρεύμα.
2. Ελέγξτε τις λειτουργίες.

5 Πρώτη Χρήση

Πριν αρχίσετε να χρησιμοποιείτε το προϊόν, συνιστάται να κάνετε τα εξής που αναφέρονται αντίστοιχα στις ενότητες που ακολουθούν.

5.1 Αρχικός Καθαρισμός

1. Αφαιρέστε όλα τα υλικά συσκευασίας.
2. Σκουπίστε τις επιφάνειες του προϊόντος με ένα ελαφρά υγρό πανί ή σφουγγάρι και στεγνώστε με ένα άλλο πανί.

ΕΠΙΣΗΜΑΝΣΗ: Ορισμένα απορρυπαντικά ή καθαριστικά μπορούν να προξενήσουν ζημιά στην επιφάνεια. Μη χρησιμοποιείτε για τον καθαρισμό απορρυπαντικά ή σκόνες/κρέμες καθαρισμού που χαράζουν, ή οποιαδήποτε αιχμηρά αντικείμενα.

ΕΠΙΣΗΜΑΝΣΗ: Κατά την πρώτη χρήση, μπορεί να παράγεται ατμός και οσμή για αρκετές ώρες. Αυτό είναι φυσιολογικό και απλά χρειάζεται καλό αερισμό για την απομάκρυνσή τους. Αποφεύγετε την απευθείας εισπνοή του καπνού και των οσμών που σχηματίζονται.

6 Πως να χρησιμοποιείτε την πλάκα εστιών

6.1 Γενικές πληροφορίες σχετικά με τη χρήση της πλάκας εστιών

⚠ Γενικές προειδοποιήσεις

- Μην τοποθετείτε πάνω στην πλάκα εστιών κασαρόλες/ τηγάνια που δεν είναι σταθερά ή μπορούν να ανατραπούν εύκολα.

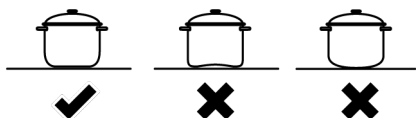

- Μη θερμαίνετε κασαρόλες/ τηγάνια χωρίς περιεχόμενο. Μπορεί να υποστούν ζημιά τόσο τα σκεύη όσο και η συσκευή.
- Πάντα να απενεργοποιείτε τις εστίες αερίου της πλάκας εστιών μετά από κάθε χρήση.

- Θα προξενήσετε ζημιά στη συσκευή αν χρησιμοποιήσετε τις εστίες χωρίς κανένα σκεύος ή κασαρόλα/ τηγάνι. Πάντα να απενεργοποιείτε τις εστίες μετά από κάθε χρήση.
- Τοποθετείτε κατάλληλη ποσότητα φαγητού μέσα στις κασαρόλες και τα τηγάνια. Με αυτό τον τρόπο θα εμποδίσετε να χυθεί το φαγητό έξω από τις κασαρόλες/ τα τηγάνια και δεν θα χρειαστεί άσκοπο καθαρισμό.
- Μην τοποθετείτε πάνω στις ηλεκτρικές εστίες ή τις εστίες αερίου τα καπάκια από κασαρόλες ή τηγάνια.
- Πάντα να κεντράρετε τα μαγειρικά σκεύη πάνω στις ηλεκτρικές εστίες ή τις εστίες αερίου. Αν θέλετε να τοποθετήσετε το μαγειρικό σκεύος πάνω σε διαφορετική ηλεκτρική εστία ή εστία αερίου μην το σύρετε ως την επιθυμητή εστία, αλλά σηκώστε το και τοποθετήστε το στη νέα εστία.

Συνιστώμενα μεγέθη κασαρολών/ τηγανιών

Διάμετρος εστίας - mm	Διάμετρος σκεύους - cm
145	14 – 16
180	18 - 20

6.2 Λειτουργία των εστιών

Χρήση ηλεκτρικής εστίας (ή εστιών)

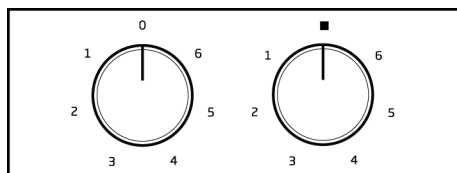

Μπορείτε να χειρίζεστε την ηλεκτρική εστία (εστίες) με τα ισάριθμα περιστροφικά κουμπιά της πλάκας εστιών. Κάθε περιστροφικό κουμπί ελέγχει την αντίστοιχη εστία. Μπορείτε να καταλάβετε ποια ηλεκτρική εστία ελέγχει, βλέποντας τα σύμβολα πάνω στον πίνακα χειρισμού.

Όταν έχει απενεργοποιηθεί (είναι στην πάνω θέση), η ηλεκτρική εστία δεν λειτουργεί. Ρυθμίστε το επίπεδο μαγειρέματος που επιθυμείτε ευθυγραμμίζοντας το περιστροφικό κουμπί με το αντίστοιχο επίπεδο.

Η εστία (οι εστίες) μπορεί να έχει(-ουν) διαφορετικά επίπεδα λειτουργίας, ανάλογα με το μοντέλο της συσκευής. Μπορείτε να επιλέξετε το αντίστοιχο επίπεδο για τον τύπο μαγειρέματος που θέλετε ανατρέχοντας στον παρακάτω πίνακα.

6 επίπεδα:

- 1: Θέρμανση
- 2 – 3: Βράσιμο, Διατήρηση θερμότητας
- 4 – 6: Σωτάρισμα, Τηγάνισμα, Βράσιμο

Προειδοποιητική λυχνία ενεργής πλάκας εστιών

Μόλις ενεργοποιηθεί η ηλεκτρική εστία (ή εστίες), ανάβει στον πίνακα χειρισμού προειδοποιητική λυχνία ενεργής πλάκας εστιών. Αυτή η λυχνία υποδεικνύει ότι η ηλεκτρική εστία ή τουλάχιστον μία από τις εστίες μιας πλάκας εστιών. Όταν είναι απενεργοποιηθούν όλα τα περιστροφικά κουμπιά για την ηλεκτρική εστία (ή τις εστίες), η λυχνία σβήνει.

Ενεργοποίηση της ηλεκτρικής πλάκας:

Για τον χειρισμό των ηλεκτρικών πλάκων χρησιμοποιούνται τα περιστροφικά κουμπιά χειρισμού στην πλάκα εστιών. Για να επιτύχετε το επιθυμητό επίπεδο μαγειρέματος, θέστε το περιστροφικό κουμπί χειρισμού εστίας στο επιθυμητό επίπεδο.

Απενεργοποίηση της ηλεκτρικής πλάκας:

Φέρτε το κουμπί χειρισμού της εστίας στη θέση απενεργοποίησης (επάνω).

Χρήση των ηλεκτρικών πλακών

Τα περιστροφικά κουμπιά των ηλεκτρικών πλακών μπορούν να περιστρέφονται και προς τις δύο κατευθύνσεις για να διασφαλιστεί ότι η παραγόμενη θερμότητα ελέγχεται σύμφωνα με τα επίπεδα των ενδείξεων.

7 Γενικές πληροφορίες σχετικά με το μαγείρεμα

Στην ενότητα αυτή μπορείτε να βρείτε πρακτικές συμβουλές για την προετοιμασία και το μαγείρεμα των φαγητών σας.

7.1 Γενικές προειδοποιήσεις σχετικά με το μαγείρεμα με πλάκα εστιών

Γενικές προειδοποιήσεις σχετικά με το μαγείρεμα με πλάκα εστιών

- Ποτέ μην προσθέσετε στο τηγάνι λάδι πάνω από το ένα τρίτο του ύψους του. Μην αφήνετε την πλάκα εστιών χωρίς επιτήρηση όταν ζεσταίνετε λάδι. Η υπερθέρμανση του λαδιού προκαλεί κίνδυνο φωτιάς. Μην προσπαθήσετε ποτέ να σβήσετε ενδεχόμενη φωτιά με νερό! Όταν το λάδι πιάσει φωτιά, καλύψτε το με κου-



Αν υπάρχουν ηλεκτρικές πλάκες με δυνατότητα ταχείας θέρμανσης, αυτές επισημαίνονται με μια κόκκινη κουκκίδα.

Προστασία από υπερθέρμανση

Οι εστίες με ισχύ πάνω από 1000W διαθέτουν σύστημα προστασίας από υπερθέρμανση. Το σύστημα προστασίας από υπερθέρμανση μειώνει την ισχύ λειτουργίας της ηλεκτρικής πλάκας στις εξής συνθήκες:

- Δεν έχει τοποθετηθεί κασαρόλα ή σκεύος πάνω στην ηλεκτρική πλάκα.
- Έχει έχει τοποθετηθεί κενή κασαρόλα ή σκεύος πάνω στην ηλεκτρική πλάκα.
- Σε περίπτωση που η βάση της κασαρόλας ή του σκεύους δεν είναι επίπεδη.

βέρτα κατάσβεσης φωτιάς ή με ένα υγρό πανί. Απενεργοποιήστε την πλάκα εστιών, αν είναι ασφαλές να το κάνετε, και τηλεφωνήστε στην Πυροσβεστική υπηρεσία.

- Πριν τηγανίσετε τρόφιμα, πάντα αφαιρείτε το πλεονάζον νερό και τοποθετείτε τα αργά μέσα στο καυτό λάδι. Να βεβαιώνετε ότι τα κατεψυγμένα τρόφιμα έχουν αποψυχθεί πριν τα τηγανίσετε.
- Όταν θερμαίνετε λάδι, βεβαιωθείτε ότι το δοχείο που χρησιμοποιείτε είναι στεγνό και διατηρήστε το καπάκι ανοιχτό.
- Για συνιστώμενες πρακτικές μαγειρέματος με εξοικονόμηση ενέργειας, ανατρέξτε στην ενότητα "Οδηγίες προστασίας του περιβάλλοντος".

8 Συντήρηση και καθαρισμός

8.1 Γενικές πληροφορίες καθαρισμού

Γενικές προειδοποιήσεις

- Περιμένετε να κρυώσει το προϊόν πριν το καθαρίσετε. Οι καυτές επιφάνειες μπορούν να προκαλέσουν εγκαύματα!
- Μην περνάτε τα απορρυπαντικά απευθείας πάνω στις καυτές επιφάνειες. Μπορεί να δημιουργηθούν ανεξίτηλες κηλίδες.
- Μετά από κάθε χρήση, πρέπει να καθαρίζετε το προϊόν σχολαστικά και να το στεγνώνετε. Έτσι, τα κατάλοιπα φαγητού θα

καθαρίζονται εύκολα και δεν θα καίγονται όταν επαναχρησιμοποιηθεί το προϊόν αργότερα. Επομένως, η ωφέλιμη διάρκεια ζωής παρατείνεται και τα συνήθη εμφανιζόμενα προβλήματα μειώνονται.

- Μην χρησιμοποιείτε προϊόντα καθαρισμού με ατμό για τον καθαρισμό.
- Ορισμένα απορρυπαντικά ή καθαριστικά μπορούν να προξενήσουν ζημιά στην επιφάνεια. Στα ακατάλληλα καθαριστικά συγκαταλέγονται: χλωρίνη, καθαριστικά με αμμωνία, οξέα ή χλώριο, προϊόντα κα-

- θαρισμού με ατμό, προϊόντα αφαίρεσης αλάτων, κηλίδων και σκουριάς, καθαριστικά που χαράζουν (καθαριστικά σε κρέμα, σκόνη τριψίματος, κρέμα τριψίματος, είδη για τρίψιμο που χαράζουν, σύρμα τριψίματος, σκληρά σφουγγάρια, πανιά καθαρισμού που περιέχουν ακαθαρσίες και κατάλοιπα απορρυπαντικού).
- Δεν χρειάζεται ειδικό καθαριστικό για τον καθαρισμό μετά από κάθε χρήση. Καθαρίζετε τη συσκευή χρησιμοποιώντας απορρυπαντικό πιάτων, χλιαρό νερό και ένα μαλακό πανί ή σφουγγάρι, και κατόπιν στεγνώνετε την με ένα στεγνό πανί.
 - Να φροντίζετε οπωσδήποτε να σκουπίζετε κάθε υπολειπόμενο υγρό μετά τον καθαρισμό και να καθαρίζετε αμέσως οποιαδήποτε φαγητά πιτσιλίζονται κατά το μαγείρεμα.
 - Μην πλένετε κανένα εξάρτημα της συσκευής σας σε πλυντήριο πιάτων, εκτός εάν αναφέρεται διαφορετικά στο εγχειρίδιο χρήσης.

Για τις πλάκες εστιών:

- Οι όξινες ακαθαρσίες, όπως γάλα, τοματοπολτός και λάδι, μπορεί να προκαλέσουν μόνιμους λεκέδες στις πλάκες εστιών και στις εστίες της κουζίνας. Καθαρίζετε αμέσως οποιοδήποτε υγρό υπερχειλίσει, αφού απενεργοποιήσετε την πλάκα εστιών και την αφήσετε να κρυώσει.

Επιφάνειες Inox - ανοξείδωτες

- Μη χρησιμοποιείτε καθαριστικά προϊόντα που περιέχουν οξύ ή χλώριο για να καθαρίσετε ανοξείδωτες επιφάνειες και λαβές.
- Το χρώμα των ανοξείδωτων-inox επιφανειών μπορεί να αλλάξει με την πάροδο του χρόνου. Αυτό είναι φυσιολογικό. Μετά από κάθε χρήση, καθαρίζετε με ένα απορρυπαντικό κατάλληλο για ανοξείδωτη ή inox επιφάνεια.
- Καθαρίζετε με ένα μαλακό πανί με σαπνοδιάλυμα και υγρό απορρυπαντικό (που δεν χαράζει), κατάλληλο για επιφάνειες inox, προσέχοντας να σκουπίζετε μόνο σε μία κατεύθυνση.

- Αφαιρείτε αμέσως και χωρίς καθυστέρηση από τις γυάλινες και inox επιφάνειες κηλίδες από άλατα, λάδι, άμυλο και πρωτεΐνη. Οι κηλίδες μπορεί να προκαλέσουν σκουριά με την πάροδο του χρόνου.
- Τα καθαριστικά που ψεκάζονται/εφαρμόζονται στην επιφάνεια θα πρέπει να καθαρίζονται άμεσα. Αν παραμείνουν καθαριστικά που χαράζουν πάνω στην επιφάνεια, μπορεί να προκαλέσουν αλλαγή του χρώματος της επιφάνειας προς το λευκό.

Γυάλινες επιφάνειες

- Όταν καθαρίζετε γυάλινες επιφάνειες, μη χρησιμοποιείτε σκληρές μεταλλικές ξύστρες και καθαριστικά που χαράζουν. Αυτά μπορούν να προξενήσουν ζημιά στη γυάλινη επιφάνεια.
- Καθαρίζετε τη συσκευή χρησιμοποιώντας απορρυπαντικό πιάτων, χλιαρό νερό και ένα πανί μικροϊών κατάλληλο για γυάλινες επιφάνειες και στεγνώνετε την με ένα στεγνό πανί μικροϊών.
- Αν υπάρχουν κατάλοιπα απορρυπαντικού μετά τον καθαρισμό, σκουπίστε τα με κρύο νερό και στεγνώστε με ένα μαλακό και στεγνό πανί. Τα κατάλοιπα απορρυπαντικού μπορεί να προξενήσουν ζημιά στη γυάλινη επιφάνεια στην επόμενη χρήση του προϊόντος.
- Δεν πρέπει σε καμία περίπτωση να ξύσετε τα κατάλοιπα που έχουν ξεραθεί πάνω στην γυάλινη επιφάνεια με οδοντωτά μαχαίρια, σύρμα τριψίματος ή παρόμοια μέσα που χαράζουν.
- Μπορείτε να αφαιρείτε τις κηλίδες ασβεστίου (κίτρινες κηλίδες) από τη γυάλινη επιφάνεια με εμπορικά διαθέσιμο υλικό αφαίρεσης αλάτων, ή με ένα υλικό αφαίρεσης αλάτων όπως ξύδι ή χυμό λεμονιού.
- Αν η επιφάνεια έχει έντονη ρύπανση, απλώς καθαριστικό πάνω στην κηλίδα με ένα σφουγγάρι και περιμένετε πολλή ώρα για να δράσει. Κατόπιν καθαρίστε τη γυάλινη επιφάνεια με ένα υγρό πανί.
- Αλλοιώσεις χρώματος και κηλίδες πάνω στη γυάλινη επιφάνεια είναι κανονικό φαινόμενο και όχι ελαττώματα.

Πλαστικά εξαρτήματα και βαμμένες επιφάνειες

- Καθαρίζετε τα πλαστικά εξαρτήματα και τις βαμμένες επιφάνειες χρησιμοποιώντας απορροπταντικό πιάτων, χλιαρό νερό και ένα μαλακό πανί ή σφουγγάρι, και κατόπιν στεγνώνετε με ένα στεγνό πανί.
- Μη χρησιμοποιείτε σκληρές μεταλλικές ξύστρες και καθαριστικά που χαράζουν. Αυτά τα είδη μπορούν να προκαλέσουν ζημιά στις επιφάνειες.
- Βεβαιωθείτε ότι οι ενώσεις των μερών του προϊόντος δεν παραμένουν υγρές και με απορροπταντικό. Αλλιώς μπορεί να προκύψει διάβρωση στις ενώσεις αυτές.

8.2 Καθαρισμός της πλάκας εστιών

Ηλεκτρικές πλάκες εστιών

1. Απενεργοποιήστε τις ηλεκτρικές πλάκες και περιμένετε να κρυώσουν.
2. Αν χρειάζεται, καθαρίστε τις ηλεκτρικές πλάκες με ένα καθαριστικό (μπορείτε να προμηθευτείτε προϊόντα καθαρισμού/περιποίησης σε ειδικά καταστήματα).
3. Θερμάνετε μόνο για λίγα λεπτά μετά τον καθαρισμό, με σκοπό να στεγνώσει το πάνω τμήμα τους.
4. Απλώνετε τακτικά μια λεπτή στρώση λαδιού μηχανής στην πάνω επιφάνεια της ηλεκτρικής πλάκας για την προστασία της.

9 Επίλυση προβλημάτων

Αν το πρόβλημα επιμένει αφού ακολουθήσετε τις οδηγίες στην ενότητα αυτή, επικοινωνήστε με τον τοπικό σας έμπορο ή με ένα Εξουσιοδοτημένο Σέρβις. Ποτέ μην επιχειρήσετε να επισκευάσετε μόνοι σας τη συσκευή.

Το προϊόν δεν λειτουργεί.

- Η ασφάλεια μπορεί να είναι ελαττωματική ή καμμένη. >>> Ελέγξτε τις ασφάλειες στον πίνακα ασφαλειών. Αλλάξτε τις αν χρειάζεται ή ενεργοποιήστε τις πάλι.

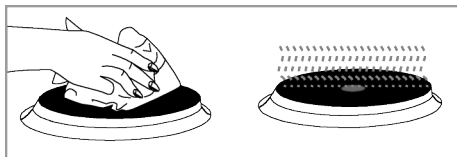

8.3 Καθαρισμός του πίνακα ελέγχου

- Όταν καθαρίζετε τον πίνακα ελέγχου με τα κουμπιά, σκουπίζετε τον πίνακα και τα κουμπιά με ένα ελαφρά υγρό μαλακό πανί και στεγνώνετε με ένα στεγνό πανί. Μην αφαιρείτε τα κουμπιά και τα στεγνωποιοητικά που βρίσκονται από κάτω όταν καθαρίζετε τον πίνακα. Μπορεί να υποστούν ζημιά ο πίνακας ελέγχου και τα κουμπιά.
- Ενώ καθαρίζετε πίνακες ελέγχου τύπου inox με κουμπιά, μη χρησιμοποιείτε καθαριστικά επιφανειών inox γύρω από το κουμπί. Μπορεί να σβηστούν οι ενδείξεις γύρω από το κουμπί.
- Οι πίνακες ελέγχου αφής πρέπει να καθαρίζονται με ένα ελαφρά υγρό μαλακό πανί και να στεγνώνονται με ένα στεγνό πανί. Αν το προϊόν σας διαθέτει λειτουργία κλειδώματος πλήκτρων, ενεργοποιήστε το κλειδωμά πλήκτρων πριν τον καθαρισμό του πίνακα ελέγχου. Διαφορετικά, μπορεί να προκύψει λανθασμένη αντίχνευση στα πλήκτρα.

- Ίσως η συσκευή δεν έχει συνδεθεί στη (γειωμένη) πρίζα. >>> Ελέγξτε αν η συσκευή έχει συνδεθεί στην πρίζα.
- (Αν υπάρχει χρονοδιακόπτης της συσκευής σας) Τα πλήκτρα στον πίνακα ελέγχου δεν λειτουργούν. >>> Αν το προϊόν σας διαθέτει λειτουργία κλειδώματος πλήκτρων, μπορεί να είναι ενεργοποιημένη, απενεργοποιήστε το κλειδωμά πλήκτρων.

Πρόσθετες πληροφορίες για το Εγχειρίδιο χρήστη:	Τεχνικές πληροφορίες για τις λειτουργίες χαμηλής κατανάλωσης ενέργειας σύμφωνα με τον Κανονισμό ΕΕ 2023/826	
Τρόπος	ΚΑΤΑΝΑΛΩΣΗ ΕΝΕΡΓΕΙΑΣ (WATT)	ΠΕΡΙΟΔΟΣ (ΛΕΠΤΑ)*
Μακριά από	0,3	-
Αναμονή	-	-
Λειτουργία αναμονής με ένδειξη πληροφοριών ή κατάσταση	-	-
Δικτυωμένη αναμονή	-	-

*: Η περίοδος μετά την οποία ο εξοπλισμός φθάνει αυτόματα σε κατάσταση αναμονής, εκτός λειτουργίας ή δικτυωμένης αναμονής σε λίγα λεπτά και στρογγυλοποιείται στο πλησιέστερο λεπτό.

Mirë se vini!

I dashur klient,

Faleminderit që keni zgjedhur produktin Beko . Ne dëshirojmë që produkti juaj, i prodhuar me një teknologji dhe cilësi të lartë, t'ju ofrojë efikasitetin më të mirë të mundshëm. Për këtë arsye, lexoni me kujdes këtë manual dhe çdo dokument tjetër të dhënë para përdorimit të produktit.

Kini parasysh të gjitha informacionet dhe paralajmërimet e përmendura në manualin e përdorimit. Në këtë mënyrë, ju do të mbronin veten dhe produktin tuaj nga rreziqet që mund të ndodhin.

Mbajeni manualin e përdorimit. Nëse ia jepni dikujt tjetër këtë produkt, jepini edhe manualin bashkë me të. Në këtë manual jepen kushtet e garancisë, metodat e përdorimit dhe të zgjidhjes së problemeve.

Simbolet dhe përshkrimet e tyre në manualin e përdorimit:



Rrezik që mund të shkaktojë vdekje ose lëndime.



Informacione të rëndësishme ose këshilla të dobishme për përdorimin.



Lexoni manualin e përdorimit.



Paralajmërim për sipërfaqen e nxehtë.

NJOFTIM Rrezik që mund të shkaktojë dëm material për produktin ose mjedisin e tij.

Arçelik A.Ş.
Karaağaç caddesi No:2-6
34445 Sütlüce/Istanbul/TURKEY
Made in TURKEY

Tabela e përmbajtjes

1 Udhëzimet e sigurisë	42
1.1 Përdorimi i planifikuar	42
1.2 Siguria e fëmijëve, personave të cenueshëm dhe kafshëve shtëpiake.....	42
1.3 Siguria elektrike	43
1.4 Siguria gjatë transportit	45
1.5 Siguria e instalimit.....	45
1.6 Siguria gjatë përdorimit.....	46
1.7 Paralajmërimet për temperaturën	46
1.8 Përdorimi i aksesoreve	46
1.9 Siguria gjatë gatimit	47
1.10 Siguria e mirëmbajtjes dhe pastrimit.....	47
2 Udhëzimet për ambientin	47
2.1 Direktiva për mbetjet	47
2.1.1 Përputhja me direktivën WEEE dhe hedhja e produktit pas përdorimit.....	47
2.2 Informacionet për paketimin	48
2.3 Rekomandime për kursimin e energjisë.....	48
3 Produkti juaj	48
3.1 Prezantimi i produktit.....	48
3.2 Specifikimet teknike.....	49
4 Instalimi.....	50
4.1 Vendi i duhur për instalim	50
4.2 Lidhje elektrike.....	51
4.3 Instalimi i produktit	52
5 Përdorimi i parë	53
5.1 Pastrimi fillestar	53
6 Si të përdorni pianurën.....	54
6.1 Informacion i përgjithshëm mbi përdorimin e pllakës së gatimit....	54
6.2 Përdorimi i pianurave	54
7 Informacion i përgjithshëm rreth gatimit	55
7.1 General warnings about cooking with hob	55
8 Mirëmbajtja dhe pastrimi	55
8.1 Informacione të përgjithshme për pastrimin.....	55

8.2 Pastrimi i pianurës.....	56
8.3 Pastrimi i panelit të kontrollit.....	57
9 Zgjidhja e problemeve.....	57



1 Udhëzimet e sigurisë

- Kjo pjesë përfshin udhëzimet e sigurisë që janë të nevojshme për parandalimin e rreziqeve për lëndime personale ose dëme materiale.
- Nëse produkti i jepet dikujt tjetër për përdorim personal ose për përdorim si produkt i përdorur, duhet të jepen po ashtu manuali i përdorimit, etiketat e produktit dhe dokumentet dhe pjesët e tjera përkatëse.
- Kompania jonë nuk do të mbajë përgjegjësi për dëmet që mund të ndodhin nëse nuk respektohen këtë udhëzime.
- Mosrespektimi i këtyre udhëzimeve do ta bëjë të pavlefshme garancinë.
- Sigurohuni që punimet për instalimin dhe riparimin të kryhen gjithmonë nga prodhuesi, servisi i autorizuar ose personi që ka caktuar kompania e importimit.
- Përdorni vetëm pjesë ndërrimi dhe aksesore origjinale.
- Mos riparoni apo ndërroni asnjë përbërës të produktit nëse nuk është specifikuar qartë në manualin e përdorimit.
- Mos kryeni modifikime teknike në produkt.



1.1 Përdorimi i planifikuar

- Ky produkt është projektuar për t'u përdorur në shtëpi. Ai nuk është i përshtatshëm për përdorim komercial.
- Mos e përdorni produktin në kopshte, ballkone ose në ambiente të tjera të jashtme. Ky produkt është planifikuar të përdoret në shtëpi dhe në kuzhinat e personelit të dyqaneve, zyrave dhe ambienteve të tjera të punës.
- **PARALAJMËRIM:** Ky produkt duhet të përdoret vetëm për qëllime gatimi. Ai nuk duhet të përdoret për qëllime të tjera, si p.sh. ngrohja e dhomës.

1.2 Siguria e fëmijëve, personave të cenusëshëm dhe kafshëve shtëpiake



- Ky produkt mund të përdoret nga fëmijët 8 vjeç e lart, dhe njerëzit që janë të pazhvilluar në aftësitë fizike, shqisore ose mendore, ose që kanë mungesë përvoja dhe njohurish, për sa kohë që ata mbikëqyren ose trajtohen për përdorimin e sigurt dhe rreziqet e produktit.

- Fëmijët nuk duhet të luajnë me produktin. Pastrimi dhe mirëmbajtja e përdoruesit nuk duhet të kryhen nga fëmijët, përveç nëse dikush i mbikëqyr ata.
- Ky produkt nuk duhet të përdoret nga njerëz me aftësi të kufizuara fizike, shqisore ose mendore (përfshirë fëmijët), përveç nëse ata mbahen nën mbikëqyrje ose marrin udhëzimet e nevojshme.
- Fëmijët duhet të mbikëqyren për t' u siguruar që nuk luajnë me produktin.
- Produktet elektrike janë të rrezikshme për fëmijët dhe kafshët shtëpiake. Fëmijët dhe kafshët shtëpiake nuk duhet të luajnë, të ngjiten ose të hyjnë në produkt.
- Mos vendosni objekte që fëmijët mund të arrijnë në produkt.
- Kthejeni dorezën e tenxhereve dhe tiganëve në anën e banakut në mënyrë që fëmijët të mos mund të kapen dhe të digjen.
- **PARALAJMËRIM:** Gjatë përdorimit, sipërfaqet e arritshme të produktit janë të nxehta. Mbajini fëmijët larg produktit.
- Mbajini materialet e paketimit larg fëmijëve. Ekziston rreziku i lëndimit dhe mbytjes.
- Para se të hidhni produktet e konsumuara dhe të padobishme:
 1. Shkëputeni spinën nga priza dhe hiqeni nga priza.
 2. Prisni kabllon e rrymës dhe shkëputeni atë me spinën nga produkti.
 3. Merrni masa paraprake për të parandaluar hyrjen e fëmijëve në produkt.
 4. Mos i lejoni fëmijët të luajnë me produktin kur është në modalitetin "boshe".



1.3 Siguria elektrike

- Vendoseni produktin në një prizë të tokëzuar të mbrojtur nga një siguresë që përputhet me vlerat nominale aktuale të treguara në etiketën e modelit. Sigurohuni që instalimi i tokëzimit të kryhet nga një elektrikist i kualifikuar. Mos e përdorni produktin pa tokëzim në përputhje me rregulloret lokale/kombëtare.
- Spina ose lidhja elektrike e pajisjes duhet të jetë në një vend lehtësisht të aksesueshëm. Nëse kjo nuk është e mundur, duhet të ketë një mekanizëm (siguresë, çelës, automat etj.) në

- instalimin elektrik me të cilin është lidhur produkti, në përputhje me rregulloret elektrike dhe duke i ndarë të gjitha polet nga rrjeti.
- Hiqeni produktin nga priza ose fikni siguresën përpara riparimit, mirëmbajtjes dhe pastrimit.
 - Vendoseni produktin në një prizë që përmbush vlerat e tensionit dhe frekuencës të specifikuara në etiketën e modelit.
 - Nëse produkti juaj nuk ka një kablo, përdorni vetëm kabllon e lidhjes të përshkruar në pjesën "Specifikimet teknike".
 - Mos e bllokoni kabllon elektrike nën dhe prapa produktit. Mos vendosni një objekt të rëndë mbi kabllon elektrike. Kablloja elektrike nuk duhet të përkulet, shtypet dhe të bjerë në kontakt me asnjë burim nxehtësie.
 - Sigurohuni që kablloja e rrymës të mos bllokohet gjatë vendosjes së produktit në vendin e tij pas montimit ose pastrimit.
 - Përdorni vetëm kabllon origjinale. Mos përdorni kabllon të prera ose të dëmtuara.
 - Mos përdorni kordon zgjatues ose shumë prizë për të përdorur produktin tuaj.
 - Kontaktoni qendrën e autorizuar të shërbimit ose importuesin për të përdorur përshtatësin e miratuar në rastet kur përdorimi i një përshtatësi konverteri (për llojin e prizës) është i nevojshëm.
 - Kontaktoni importuesin ose qendrën e autorizuar të shërbimit nëse gjatësia e linjës elektrike është e pamjaftueshme.
 - Burimet portative të energjisë ose prizat e shumta mund të mbinxehen dhe të marrin zjarr. Mbani priza të shumta dhe burime portative të energjisë larg produktit.
 - Nëse kablloja elektrike është e dëmtuar, ajo duhet të zëvendësohet nga prodhuesi, një servis i autorizuar ose një person që duhet të specifikohet nga kompania importuese për të parandaluar rreziqet e mundshme.
- Nëse produkti juaj ka një kablo dhe prizë elektrike:
- Asnjëherë mos e vendosni spinën e produktit në një prizë të thyer, të lirshme ose jashtë prizës. Sigurohuni që spina të jetë futur plotësisht në prizë. Përndryshe, lidhjet mund të mbinxehen dhe të shkaktojnë zjarr.

- Shmangni futjen e pajisjes në priza që janë të yndyrshme, të papastërta ose potencialisht të ekspozuara ndaj ujit (të tilla si ato pranë një tavoline pune ku uji mund të dalë). Përndryshe ekziston rreziku i qarkut të shkurtër dhe goditjes elektrike.
- Asnjëherë mos e prekni spinën me duar të lagura!
- Nxirreni spinën nga priza duke përdorur trupin e spinës dhe jo vetë kordonin.

1.4 Siguria gjatë transportit

- Shkëputeni produktin nga rrjeti elektrik para transportit të produktit.
- Kur duhet ta transportoni produktin, mbështilleni atë me materiale paketimi me filluska ose karton të trashë dhe ngjiteni mirë. Siguroni fort pjesët lëvizëse të produktit për të parandaluar dëmtimin.
- Përpara se produkti të instalohet, kontrolloni produktin për ndonjë dëmtim pas transportit. Kontaktoni importuesin ose qendrën e autorizuar të shërbimit nëse dëmtohet.

1.5 Siguria e instalimit

- Para fillimit të instalimit, çaktivizoni linjën e energjisë me të cilën do të lidhet produkti duke fikur siguresën.
- Mbani gjithmonë doreza mbrojtëse gjatë transportit dhe instalimit. Përndryshe ekziston rreziku i lëndimit nga skajet e mprehta!
- Përpara se produkti të instalohet, kontrolloni produktin për ndonjë dëmtim. Mos e instaloni nëse produkti është i dëmtuar.
- Shmangni përdorimin e materialeve izoluese të nxehtësisë për të mbuluar pjesën e brendshme të mobiljeve që do të instalohen.
- Rrezet e drejtpërdrejta të diellit dhe burimet e nxehtësisë, si ngrohësit elektrikë ose me gaz, nuk duhet të jenë të pranishme në zonën ku është instaluar produkti.
- Mbani të lira hapësirat rreth të gjitha kanaleve të ventilimit të produktit.
- Mos e instaloni produktin pranë një dritareje. Kur hapni dritaren, enë gatimi të nxehtë mund të përmbysset.
- Nëse ka një prizë pas vendit ku do të instalohet produkti, duhet të sigurohet që produkti të

mos bie në kontakt me prizën dhe as me spinën e futur në prizë.

- Nuk duhet të ketë zorrë gazi, tub plastik uji dhe prizë në pjesën e pasme ose në murin anësor të vendit ku do të instalohet produkti. Përndryshe, ato mund të deformohen nga efekti i nxehtësisë kur pianura është në punë dhe mund të krijojë një rrezik sigurie.

1.6 Siguria gjatë përdorimit

- Sigurohuni që produkti të jetë i fikur pas çdo përdorimi.
- Nëse nuk do ta përdorni produktin për një kohë të gjatë, hiqeni nga priza ose fikeni energjinë nga kutia e siguresave.
- Mos e përdorni produktin nëse prishet ose dëmtohet gjatë përdorimit. Shkëputeni produktin nga energjia elektrike. Kontaktoni importuesin ose qendrën e autorizuar të shërbimit.
- Mos e shkelni pajisjen për asnjë arsye.
- Asnjëherë mos e përdorni produktin kur gjykimi ose koordinimi juaj është i dëmtuar nga përdorimi i alkoolit dhe/ose drogave.

- Objektet e ndezshme nuk duhet të mbahen brenda dhe rreth zonës së gatimit. Përndryshe, këto mund të çojnë në zjarr.
- Ky produkt nuk është i përshtatshëm për përdorim me telekomandë ose orë të jashtme.

1.7 Paralajmërimet për temperaturën

- **PARALAJMËRIM:** Kur produkti është në përdorim, produkti dhe pjesët e tij të aksesueshme do të jenë të nxehtë. Duhet pasur kujdes për të shmangur prekjen e produktit dhe elementeve të ngrohjes. Fëmijët nën 8 vjeç duhet të mbahen larg produktit, përveç rasteve kur mbikëqyren vazhdimisht.
- Mos vendosni materiale të ndezshme / shpërthyesë pranë produktit, pasi sipërfaqet do të jenë të nxehta gjatë punës.
- **PARALAJMËRIM:** Rreziku nga zjarri: Mos ruani artikuj në sipërfaqet e gatimit.

1.8 Përdorimi i aksesoreve

- **PARALAJMËRIM:** Përdorni vetëm mbrojtëset e pianurës të dizajnuara nga prodhuesi i pajisjes së gatimit ose të

triguara nga prodhuesi i pajisjes në udhëzimet për përdorim si të përshtatshme ose mbrojtëse të pianurës të inkorporuara në pajisje. Përdorimi i mbrojtësve të papërshtatshëm mund të shkaktojë aksidente.

1.9 Siguria gjatë gatimit

- **PARALAJMËRIM:** Procesi i gatimit duhet të respektohet. Proceset e gatimit afatshkurtër duhet të respektohen vazhdimisht.
- **PARALAJMËRIM:** Në gatimin me vaj të ngurtë ose të lëngshëm, është e rrezikshme të lini pianurën pa mbikëqyrje, gjë që mund të shkaktojë zjarr. KURRË mos u përipiqi ta shuani zjarrin me ujë; shkëputeni produktin nga rrjeti

elektrik dhe më pas mbuloni flakët me një mbulesë ose leckë zjarri (etj.).

- Kini kujdes kur përdorni pije alkoolike në gatimet tuaja. Alkooli avullon në temperatura të larta dhe mund të shkaktojë zjarr pasi mund të ndizet kur bie në kontakt me sipërfaqe të nxehta.

1.10 Siguria e mirëmbajtjes dhe pastrimit

- Prisni që produkti të ftohet përpara se ta pastroni produktin. Sipërfaqet e nxehta mund të shkaktojnë djegie!
- Mos e lani asnjëherë produktin duke spërkatur ose derdhur ujë mbi të! Ekziston rreziku i goditjes elektrike!
- Mos përdorni pastrues me avull për të pastruar produktin pasi kjo mund të shkaktojë goditje elektrike.

2 Udhëzimet për ambientin

2.1 Direktiva për mbetjet

2.1.1 Përputhja me direktivën WEEE dhe hedhja e produktit pas përdorimit

Ky produkt është në përputhje me direktivën WEEE të BE-së (2012/19/EU). Ky produkt ka një simbol klasifikimi për pajisjet elektrike dhe elektronike si mbetje (WEEE).



Ky produkt është prodhuar me pjesë dhe materiale me cilësi të lartë që mund të ripërdoren dhe janë të përshtatshme për riciklim. Për këtë arsye, mos e hidhni produktin pas përdorimit bashkë me mbetjet e zakonshme familjare dhe të tjera në përfundim të jetëgjatësisë së tij të shërbimit. Dërgojeni atë në një pikë grumbullimi për riciklimin e pajisjeve elektrike dhe elektronike. Mund të pyesni pranë administratës vendore për këto pika

grumbullimi. Hedhja e pajisjes së përdorur në mënyrën e duhur ndihmon për të parandaluar pasoja negative për mjedisin dhe shëndetin e njeriut.

Përputhja me direktivën RoHS:

Produkti që keni blerë është në përputhje me direktivën RoHS të BE-së (2011/65/EU). Ai nuk përmban materiale të dëmshme dhe të ndaluara të specifikuara në direktivë.

2.2 Informacionet për paketimin

Materialet e paketimit të produktit janë prodhuar nga materiale të riciklueshme në përputhje me Rregulloret kombëtare për mjedisin. Mos i hidhni mbetjet e paketimit bashkë me mbetjet e shtëpisë ose të tjera, por dërgojini ato te pikat e grumbullimit të materialeve të paketimit të përcaktuara nga autoritetet lokale.

3 Produkti juaj

Në këtë seksion, mund të gjeni përmbledhjen për produktin. Mund të ketë dallime në imazhe dhe disa veçori në varësi të llojit të produktit.

3.1 Prezantimi i produktit

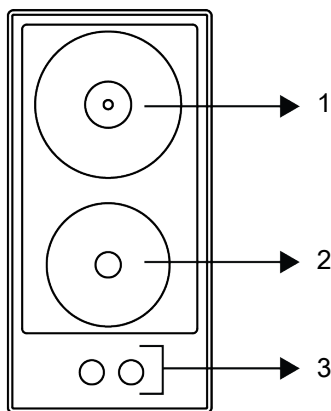

1 pllakë elektrike

2 pllakë elektrike

3 Çelësat e kontrollit të pianurës

2.3 Rekomandime për kursimin e energjisë

Sipas BE 66/2014, informacionet për efikasitetin e energjisë mund të gjenden në faturën e produktit të përfshirë me produktin.

Sugjerimet e mëposhtme do t'ju ndihmojnë ta përdorni produktin tuaj në një mënyrë ekologjike dhe me efikasitet për sa i përket energjisë:

- Shkrini ushqimet e ngrira para pjekjes.
- Përdorni tiganë/tenxhere me madhësi dhe kapak të përshtatshëm për zonën e sobës. Zgjidhni gjithmonë madhësinë e duhur për vaktet tuaja. Për enët me madhësi të gabuar do të nevojitet më shumë energji se ç'duhet.
- Mbajini të pastra zonat e pjekjes së sobës dhe bazat e tenxhereve. Papastërtitë zvogëlojnë transferimin e nxehtësisë mes zonës së pjekjes dhe bazës së tenxheres.

3.2 Specifikimet teknike

Specifikimet e përgjithshme të pianurës	
Përmasat e jashtme të produktit (lartësia/gjerësia/thellësia) (mm)	75 / 288 / 510
Dimensionet e instalimit të pllakës (gjerësia / thellësia) (mm)	268 / 490
Voltazhi/frekuenca	220-240 V ~ 50/60 Hz
Lloji dhe seksioni i kabllos së përdorur/e përshtatshme për përdorim në produkt	min. H05V2V2-FG 3 x 1,5 mm ²
Konsumi total i energjisë (NË)	3500
Përpara	pllakë elektrike
Dimensioi	145 mm
Fuqia	1500 NË
E pasme	pllakë elektrike
Dimensioi	180 mm
Fuqia	2000 NË



Specifikimet teknike mund të ndryshohen pa njoftim paraprak për përmirësimin e cilësisë së produktit.



Shifrat në këtë manual janë skematike dhe mund të mos përputhen me saktësi me produktin tuaj.



Vlerat e përcaktuara në etiketat e produktit ose në dokumentacionin shoqëruar janë marrë në kushte laboratorike në përputhje me standardet përkatëse. Në varësi të kushteve të mjedisit dhe të përdorimit të produktit, këto vlera mund të ndryshojnë.

4 Instalimi

Paralajmërimet të përgjithshme

- Referojuni agjentit më të afërt të autorizuar të shërbimit për instalimin e produktit. Sigurohuni që instalimet elektrike dhe gazi të jenë në vend përpara se të telefononi agjentin e autorizuar të shërbimit për ta bërë produktin gati për përdorim. Nëse jo, telefononi një elektrikist dhe montues të kualifikuar për të bërë rregullimet e kërkuara. Prodhuesi nuk do të mbahet përgjegjës për dëmet që rrjedhin nga procedurat e kryera nga persona të paautorizuar, të cilat gjithashtu mund të anulojnë garancinë.
- Është përgjegjësi e klientit të përgatisë vendndodhjen ku produkti do të jetë i vendosur. të vendosura dhe gjithashtu të kenë të përgatitur energjinë dhe/ose gazin.
- Rregullat e specifikuara në standardet lokale për instalimet elektrike dhe/ose gazi (rregullat ligjore për instalimin) do të ndiqen gjatë instalimi i produktit./ Paragrafi
- Kontrolloni për ndonjë dëmtim të pajisjes përpara instalimit.

4.1 Vendi i duhur për instalim

- Pianura është projektuar për instalim në sipërfaqet e punës të disponueshme në treg. Duhet të lihet një distancë sigurie midis pajisjes dhe mureve të kuzhinës dhe mobiljeve. Shih figurën (vlerat në mm).
- Tabela e punës duhet të jetë e rreshtuar dhe e fiksuar horizontalisht.
- Prisni hapjen e pllakës së gatimit në tavolinën e punës sipas dimensioneve të instalimit.
- Ky produkt është një pajisje e klasës 3 sipas standardit EN 30-1-1.
- Lejoni një distancë minimale prej 750 mm mbi sipërfaqen e pllakës së gatimit.
- Nëse mbi tenxhere do të instalohet një aspirator, referojuni prodhuesit të aspiratorit' udhëzime në lidhje me lartësinë e instalimit. Nëse nuk përcaktohet ndonjë madhësi në manualin e kapuçit, kjo lartësi duhet të jetë së paku 650 mm.
- Çdo mobilje kuzhine pranë pajisjes duhet të jetë rezistente ndaj nxehtësisë (min. 100 °C).

SQ

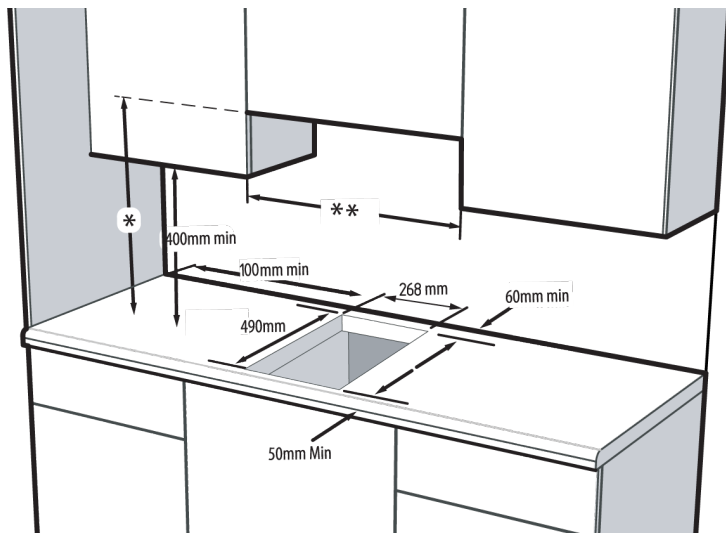

- * Lartësia minimale deri tek nxjerrësi siç rekomandohet në manualin e udhëzimeve të kapuçit. Nëse nuk rekomandohet në manualin e udhëzimeve të kapuçit, kjo lartësi duhet të jetë së paku 650 mm.
- ** Distanca minimale ndërmjet kabinetit duhet të jetë e barabartë me gjerësinë e pianurës

4.2 Lidhje elektrike

⚠ Paralajmërimë të përgjithshme

- Shkëputni produktin nga lidhja elektrike përpara se të filloni ndonjë punë në instalimin elektrik. Ekziston rreziku i goditjes elektrike.
- Lidhjeni produktin me një prizë/linjë të tokëzuar të mbrojtur nga një ndërprerës miniaturë me kapacitet të përshtatshëm, siç thuhet në tabelën "Specifikimet teknike". Bëjeni instalimin e tokëzimit nga një electricist i kualifikuar gjatë përdorimit të produktit me ose pa transformator. Kompania jonë nuk do të jetë përgjegjëse për asnjë dëmtim që do të lindë për shkak të përdorimit të produktit pa instalim tokëzimi në përputhje me rregulloret lokale.
- Produkti mund të lidhet vetëm me Lidhja me energjinë elektrike nga një person i autorizuar dhe i kualifikuar, dhe garancia e produktit fillon vetëm pas instalimit të saktë. Prodhuesi nuk mund të mbajë përgjegjësi për çdo dëmtim që mund të lindë për shkak të operacioneve nga persona të paautorizuar.
- Kabloja elektrike nuk duhet të shtypet, paloset, bllokohet ose të prekë pjesë të nxehta të produktit. Nëse kabloja elektrike është e dëmtuar, duhet të zëvendësohet nga një electricist i kualifikuar. Përndryshe ka një goditje elektrike, qark të shkurtër ose rrezik zjarri!
- Të dhënat e furnizimit me rrjet duhet të korrespondojnë me të dhënat e specifikuara në etiketën e tipit të produktit. Etiketa e tipit ndodhet në pjesën e pasme të produktit. Kabloja e energjisë e produktit tuaj duhet të jetë në përputhje me vlerat në tabelën "Specifikimet teknike".
- Fiza e kabllit të rrymës duhet të jetë lehtësisht e arritshme pas instalimit (mos e drejtoni mbi pllakën e gatimit). Mos përdorni shtesë ose shumë prizë në lidhjen me rrymë.
- dhe duhet të përdorni prizën/linjën e duhur të prizës dhe spinën për furrën. Në rast se kufijtë e fuqisë së produktit janë jashtë aftësisë së rrymës së prizës/lijës së prizës, produkti duhet të lidhet nëpërmjet instalimit elektrik fiks drejtpërdrejt pa përdorur prizën/linjën e prizës.

Nëse pajisja juaj ka një kablo dhe prizë:
Kryeni lidhjen elektrike të pajisjes tuaj duke e futur në një prizë të tokëzuar.

4.3 Instalimi i produktit

1. Duke e kthyer pianurën me kokë poshtë, vendoseni në një sipërfaqe të sheshtë.
2. Për të shmangur depërtimin e substancave dhe lëngjeve të huaja midis pianurës dhe banakut, aplikoni stukon e furnizuar në paketim në konturet e kutisë së poshtme të pianurës, por sigurohuni që stukoja të mos mbivendoset.
3. Mbushni qoshet duke formuar kthesa në qoshe siç ilustrohet në figurë. Formoni aq përkulje sa kërkohet për të mbushur boshllëkun në qoshe.

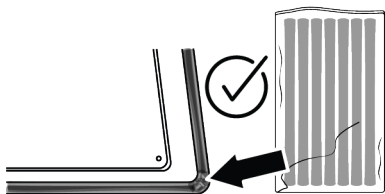
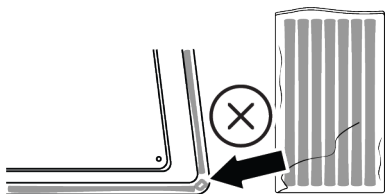

- i** Sigurohuni që pjesët e skajshme në pjesën e poshtme të shtëpizës së pianurës të jenë të mbushura me stuko.
4. Fiksioni sustat e montimit në pianurë duke i futur ato përmes vrimave në zorrën e poshtme dhe duke i vidhosur siç tregohet në figurë.



SQ

- i** Në disa modele, sustat e montimit mund të prodhohen paraprakisht të montuara në produktin tuaj.
- i** Numri i sustave të montimit në produktin tuaj ndryshon në varësi të modelit të produktit.
5. Kthejeni përsëri pianurën, drejtojeni atë në banak dhe vendoseni.
 6. Kur pianura të vendoset në banak, ajo do të vendoset në banak me ndihmën e sustave dhe produkti juaj do të fiksohet lehtësisht. Në rastet kur instalimi me këto susta nuk është i mjaftueshëm, mund të bashkëngjiti dy susta montimi në pjesën e përparme të produktit si më poshtë.

Pamja e pasme (vrima lidhëse)

Vendndodhja e vrimave të lidhjes të paraqitura në figurën e mëposhtme janë skematike, mund të ndryshojnë në varësi të modelit të produktit. Rregulloni ato sipas vrimave të lidhjes në produktin tuaj.

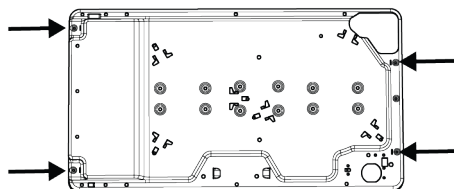

i Kryerja e lidhjeve me vrima të ndryshme nuk është një praktikë e mirë përse i përket sigurisë pasi mund të dëmtojë sistemin e gazit dhe elektrik.

i Brenda kësaj pianure ka gaz dhe komponentë elektrikë, prandaj kur vendosni sustat/kapsat e montimit, lidhni vetëm fiksimit e dhëna në vrimat e lidhjes të treguara në këtë manual. Mosrespektimi i kësaj këshille mund të çojë në sigurinë e jetës dhe pronës.

Nëse ka një furrë të integruar nën pllakë;

Kur instaloni pllakën në një furrë të integruar, duhet të lihet një distancë midis murit të sipërm të furrës dhe pjesës së poshtme të pllakës, siç tregohet në figurë.

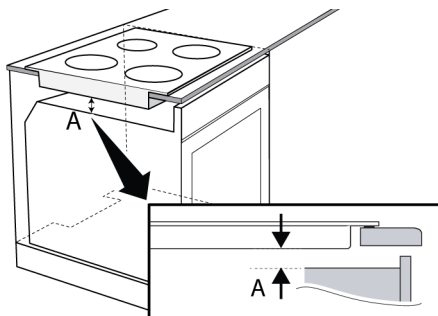

A min. 15 mm

Nëse ka një sirtar/dollap poshtë pllakës së gatimit;

Kur instaloni sobën në një dollap, rekomandohet të instaloni një raft për të ndarë dollapin nga sobë, siç tregohet në figurë. Kjo nuk kërkohet kur instalohet në një furrë të integruar.

Për shembull, nëse është e mundur të prekni pjesën e poshtme të produktit pasi është instaluar në një sirtar, ky seksion duhet të mbulohet me një pllakë druri.

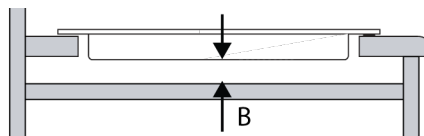

B min. 15 mm

5 Përdorimi i parë

Përpara se të filloni të përdorni produktin tuaj, rekomandohet të bëni sa më poshtë, të përmendura përkatësisht në seksionet e mëposhtme.

5.1 Pastrimi fillestar

1. Hiqni të gjitha materialet e paketimit.
2. Fshini sipërfaqet e produktit me një pecetë ose sfungjer të njomë dhe thajini me një pecetë.

NJOFTIM: Disa detergjente ose agjentë pastrimi mund të shkaktojnë dëmtim të sipërfaqes. Mos përdorni detergjentë gërryes, substanca pastrimi pluhur, kremra pastrimi ose objekte të mprehta gjatë pastrimit.

NJOFTIM: Gjatë përdorimit të parë, për disa orë mund të shfaqen tym dhe aroma. Kjo është normale dhe ju duhet vetëm ventilim i mirë për t'i larguar. Shmangni thithjen e drejtpërdrejtë të tymit dhe aromave që krijohen.

6 Si të përdorni pianurën

6.1 Informacion i përgjithshëm mbi përdorimin e pllakës së gatimit

Paralajmërimet të përgjithshme

- Mos përdorni tenxhere/tegane të çekuilibruara dhe që anojnë lehtësisht në pllakë.

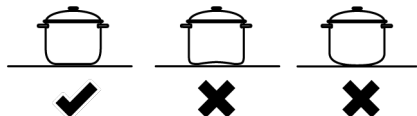

- Mos i ngrohni tenxheret/tiganët dhe tenxheret bosh. Tenxheret dhe pajisja mund të dëmtohen.
- Fikni gjithmonë ndezësit e pianurës pas çdo përdorimi.

Madhësitë e rekomanduara të tenxhereve/tavave për gatim

Diametri i zonës së gatimit - mm	Diametri i tenxhere - cm
145	14 – 16
180	18 - 20

6.2 Përdorimi i pianurave

Përdorimi i pllakave të nxehtësisë

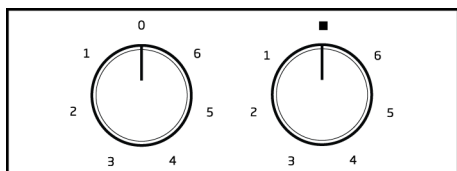

Mund t'i përdorni pllakat e nxehtësisë me çelësat e kontrollit të pianurës. Çdo çelës vë në punë pllakën përkatëse. Ju mund të kuptoni se cilën pllakë kontrollon nga simbolet në panelin e kontrollit.

Kur fiket (pozicioni i sipërm), pllaka e nxehtësisë nuk funksionon. Caktoni nivelin e dëshiruar të gatimit duke e përpunur çelësin me nivelet përkatëse.

Pianurat mund të kenë nivele të ndryshme përdorimi sipas modelit të pajisjes suaj. Mund të zgjidhni nivelin përkatës për llojin tuaj të gatimit duke iu referuar tabelës më poshtë.

6 nivele:

1 : Ngrohje

- Ju do ta dëmtoni pajisjen nëse i përdorni pianurat pa tenxhere ose tenxhere/tepsi. Gjithmonë fikni pianurat pas çdo operacioni.
- Vendosni një sasi të mjaftueshme ushqimi në tenxhere dhe tiganë. Kështu, ju mund të parandaloni derdhjen e ushqimit nga tenxheret/tiganët dhe nuk do të kenë nevojë të pastroni pa nevojë.
- Mos i vendosni kapakët e tenxhereve dhe tiganëve mbi djegës/zona.
- Vendosni tenxheret duke i përqendruar në djegëset/zonat. Nëse dëshironi të vendosni një tenxhere në një djegës/zonë tjetër, mos e rrëshqitni drejt djegësit të dëshiruar; përkundrazi, ngrijeni fillimisht dhe më pas vendoseni në djegësin tjetër.

2 – 3 : Vlim, pushim

4 – 6 : Pjekje, skuqje, zierje

Llamba paralajmëruese e pianurës aktive

Sapo të ndizen pllakat e gatimit, ndizet llamba paralajmëruese aktive e pllakës së gatimit në panelin e kontrollit. Kjo llambë tregon që pllaka e nxehtësisë ose të paktën një nga pllakat e nxehtësisë, nëse ka, është duke punuar. Kur të gjitha çelësat për pllakën e nxehtësisë janë të fikur, llamba do të jetë e fikur.

Ndezja e pllakës së nxehtësisë

Për të përdorur pllakat e nxehtësisë, përdoren çelësat e kontrollit të pllakave të nxehtësisë. Për të marrë nivelin e dëshiruar të gatimit, kaloni çelësin e kontrollit të pianurës në nivelin e dëshiruar.

Fikja e pllakës së nxehtësisë

Vendosni çelësin e kontrollit të pianurës në pozicionin fikur (Iart).



Nëse ka pllaka me funksionin e ngrorjes së shpejtë, ato shënohen me një pikë të kuqe.

Mbrojtje nga mbinxehja

Pianurat me fuqi mbi 1000 W janë të pajisura me mbrojtje nga tejnxehja. Mbrojtja nga mbinxehja zvogëlon fuqinë e pllakës së nxehtësisë në kushtet e mëposhtme:

- Nuk ka tenxhere ose enë mbi pllakën e nxehtësisë.
- Tenxheren ose enë bishe mbi pllakën e nxehtësisë.
- Fakti që baza e tenxheres ose enës nuk është e sheshtë.

7 Informacion i përgjithshëm rreth gatimit

Ju mund të gjeni këshilla për përgatitjen dhe gatimin e ushqimit tuaj në këtë seksion.

7.1 General warnings about cooking with hob

Paralajmërime të përgjithshme për gatimin me pllakë

- Asnjëherë mos e mbushni tiganin me vaj më shumë se një të tretën e tij. Mos e lini pianurën pa mbikëqyrje kur ngrohni vajin. Vajrat e mbinxehur sjellin rrezik zjarri. Asnjëherë mos u përpiqni të shuani një zjarr të mundshëm me ujë! Kur vaji merr

flakë, mbulojeni me një batanije zjarri ose leckë të lagur. Fikeni pianurën nëse është e sigurt për ta bërë këtë dhe telefononi zjarrfikësin.

- Para se t'i skuqni ushqimet, hiqeni gjithmonë ujin e tepërt dhe futini ngadalë në vajin e ndezur. Sigurohuni që ushqimet e ngrira të jenë shkrirë përpara se t'i skuqni.
- Kur ngrohni vajin, sigurohuni që tenxherja që përdorni të jetë e thatë dhe ta mbani të hapur kapakun.
- Për rekomandime mbi gatimin me kursim të energjisë, referojuni seksionit "Udhëzime mjedisore"..

8 Mirëmbajtja dhe pastrimi

8.1 Informacione të përgjithshme për pastrimin

Paralajmërime të përgjithshme

- Prisni që produkti të ftohet përpara se ta pastroni produktin. Sipërfaqet e nxehta mund të shkaktojnë djegie!
- Mos i aplikoni detergjentët drejtpërdrejt në sipërfaqet e nxehta. Kjo mund të shkaktojë njolla të përhershme.
- Produkti duhet pastruar dhe tharë plotësisht pas çdo operacioni. Kështu, mbetjet e ushqimit do të pastrohen me lehtësi dhe do të parandalohet djegia e tyre kur produkti të përdoret përsëri më vonë. Në këtë mënyrë, jetëgjatësia e shërbimit të pajisjes zgjatet dhe problemet e hasura shpesh zvogëlohen.
- Mos përdorni produkte pastrimi me avull për pastrim.
- Disa detergjentë ose agjentë pastrimi shkaktojnë dëme në sipërfaqe. Agjentët pastrues të papërshtatshëm janë: zbardhues, produkte pastrimi që

përmbajnë amoniak, acid ose klorur, produkte pastrimi me avull, agjentë pastrues, heqës njollash dhe ndryshku, produkte gërryese pastrimi (pastrues kremoz, pluhur pastrimi, krem për pastrim, pastrues gërryese dhe gërvishtës, tela, sfungjerë, peceta pastrimi që kanë papastërti dhe mbetje detergjentësh).

- Nuk nevojitet asnjë material i veçantë pastrimi për pastrimin e bërë pas çdo përdorimi. Pastrojini pajisjen duke përdorur detergjent për larjen e enëve, ujë të ngrohtë dhe një pecetë të butë ose sfungjer dhe thajeni me një pecetë të thatë.
- Sigurohuni që të fshini plotësisht çdo lëng të mbetur pas pastrimit dhe pastroni menjëherë çdo ushqim të spërkatur gjatë gatimit.
- Mos lani asnjë pjesë të pajisjes tuaj në një makinë larëse enësh, përveç rasteve kur përcaktohet ndryshe në manualin e përdorimit.

Për pianurat:

- Papastërtitë acidike si qumështi, salca e domates dhe vaji mund të shkaktojnë njolla të përhershme në pjanura dhe komponentët e zonave të pianurës, pastroni lëngjet e tejmbushura menjëherë pasi të jetë ftohur pianura pas fikjes së saj.

Sipërfaqet e inoksit - çelikut të pandryshkshëm

- Mos përdorni agjentë pastrimi që përmbajnë acid ose klor për të pastruar sipërfaqet dhe dorezat e inoksit.
- Sipërfaqja e inoksit dhe çelikut të pandryshkshëm mund të ndryshojë ngjyrën me kalimin e kohës. Kjo është normale. Pas çdo operacioni, pastroni me një detergjent të përshtatshëm për sipërfaqet e inoksit ose çelikut të pandryshkshëm.
- Pastroni me një pecetë të butë me sapun dhe detergjent të lëngshëm (jo gërvishës) të përshtatshëm për sipërfaqet e inoksit, duke u kujdesur që ta fshini në një drejtim.
- Hiqni menjëherë njollat e skorjeve, vajit, niseshtesë, qumështit dhe proteinave në sipërfaqet e xhamit dhe inoksit. Njollat mund të shkaktojnë ndryshkje në periudha të gjata kohore.
- Pastruesit e spërkatur/zbatuar në sipërfaqe duhet të pastrohen menjëherë. Pastruesit gërryes të mbetur në sipërfaqe bëjnë që sipërfaqja të bëhet e bardhë.

Sipërfaqet e xhamit

- Kur pastroni sipërfaqet e xhamit, mos përdorni kruajtëse të forta metalike dhe materiale gërryese pastrimi. Ato mund ta dëmtojnë sipërfaqen e xhamit.
- Pastroni pajisjen duke përdorur detergjent për larjen e enëve, ujë të ngrohtë dhe një pecetë me mikrofibra, specifike për sipërfaqe xhami, dhe thajeni me një pecetë të thatë me mikrofibra.

- Nëse pas pastrimit ka mbetur detergjent, fshijeni atë me ujë të ftohtë dhe thajeni me një pecetë të pastër dhe të thatë me mikrofibra. Detergjenti i mbetur mund të dëmtojë sipërfaqen e xhamit më pas.
- Në asnjë rrethanë nuk duhet të pastroni mbetjet e thara në sipërfaqen e xhamit me thika të dhëmbëzuara, lesh teli ose mjete të ngjashme gërvishëse.
- Mund t'i hiqni njollat e kalciumit (njollat e verdha) në sipërfaqen e xhamit me një substancë kundër kalcifikimit të disponueshëm në treg, me një substancë pastruese si uthulla ose lëngu i limonit.
- Nëse sipërfaqja është shumë e papastër, aplikoni agjentin pastrues mbi njollë me një sfungjer dhe prisni për një kohë të gjatë që ajo të funksionojë siç duhet. Më pas pastroni sipërfaqen e xhamit me një pecetë të lagur.
- Ndryshimet dhe njollat në sipërfaqen e xhamit janë normale dhe jo defekte.

Pjesët plastike dhe sipërfaqe të lyera

- Pastroni pjesët plastike dhe sipërfaqet e lyera duke përdorur detergjent për larjen e enëve, ujë të ngrohtë dhe një pecetë të butë ose sfungjer dhe thajini ato me një pecetë të thatë.
- Mos përdorni kruajtëse metalike të forta dhe pastrues gërryese. Ata mund të dëmtojnë sipërfaqet.
- Sigurohuni që pjesët bashkuese të komponentëve të produktit të mos mbeten të lagura dhe me detergjent. Përndryshe, mund të shfaqen gërryerje në këto pjesë bashkuese.

8.2 Pastrimi i pianurës

Pjanurat elektrike

1. Fikni pjatat dhe prisni derisa të ftohen.
2. Nëse është e nevojshme, pastroni pjatat e nxehta me një agjent pastrimi (mund të merrni pastrues/zbutës në dyqane të specializuara).
3. Ngrohni vetëm për disa minuta pas pastrimit në mënyrë që pjesa e sipërme e tyre të thahet.

4. Aplikoni rregullisht një shtresë të hollë vaji makinerie mbi sipërfaqen e sipërme të pllakës së nxehtësisë për ta mbrojtur atë.

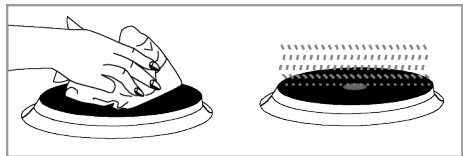

8.3 Pastrimi i panelit të kontrollit

- Kur pastroni panelet me çelësa kontrollit, fshijeni panelin dhe çelësat me një pecetë të butë të lagur dhe thajini me një pecetë të thatë. Mos i hiqni çelësat dhe

gominat nën ta për të pastruar panelin. Paneli i kontrollit dhe çelësat mund të dëmtohen.

- Gjatë pastrimit të paneleve të inoksit me çelësat kontrollit, mos përdorni agentë pastrimi për inoks rreth çelësave. Treguesit rreth çelësave mund të fshihen.
- Pastrojini panelet e kontrollit me prekje me një pecetë të butë të lagur dhe thajini me një pecetë të thatë. Nëse produkti juaj ka një veçori të kyçit të butonave, vendosni kyçin e butonave përpara se të kryeni pastrimin e panelit të kontrollit. Përndryshe, mund të ndodhin gabime për sa i përket zbulimit në lidhje me çelësat.

SQ

9 Zgjidhja e problemeve

Nëse problemi vazhdon pas ndjekjes së udhëzimeve në këtë pjesë, kontaktoni me shitësin ose një servis të autorizuar. Mos u përpiqni asnjëherë ta riparoni vetë produktin.

Produkti nuk funksionon.

- Siguresa mund të jetë djegur ose mund të ketë defekt. >>> Kontrolloni siguresat në automatin e siguresave. Ndërrojini ato nëse është e nevojshme dhe ngrijini.

- Pajisja mund të mos jetë futur në prizë (të tokëzuar). >>> Kontrolloni nëse pajisja është e futur në prizë.
- (Nëse ka kohëmatës në pajisjen tuaj) Butonat në panelin e kontrollit nuk funksionojnë. >>> Nëse produkti juaj ka një kyç butonash, kyçi i butonave mund të jetë i aktivizuar; çaktivizoni kyçin e butonave.

Informacion shtesë për manualin e përdoruesit:	Informacion teknik mbi modalitetet e funksionimit me fuqi të ulët në përputhje me Rregulloren e BE-së 2023/826	
Modaliteti	KONSUMI I ENERGJISË (WATT)	PERIUDHA(MINUTA)*
Joaktiv	0,3	-
Në gatishmëri	-	-
Modaliteti i gatishmërisë me informacion ose shfaqje të statusit	-	-
Gatishmëria në rrjet	-	-

*:Periudha pas së cilës pajisja arrin automatikisht modalitetin e gatishmërisë, modalitetin e çaktivizimit ose gatishmërinë në rrjet në minuta dhe rumbullakoset në minutën më të afërt.

