



## Εντοιχιζόμενος φούρνος

Εγχειρίδιο Χρήστη



BBIM11300XMP

385442210\_3/ EL/ R.AC/ 1/3/2024 7:03 μμ  
7739182927



## Καλωσορίσατε!

Αγαπητέ Πελάτη,

Ευχαριστούμε που επιλέξατε αυτό το προϊόν Beko. Θα θέλαμε το προϊόν αυτό, που κατασκευάστηκε με υψηλή ποιότητα και τεχνολογία, να σας προσφέρει τα καλύτερα δυνατά αποτελέσματα. Επομένως, διαβάστε προσεκτικά το παρόν εγχειρίδιο και κάθε άλλο παρεχόμενο έγγραφο τεκμηρίωσης, πριν χρησιμοποιήσετε το προϊόν.

Λαμβάνετε υπόψη σας όλες τις πληροφορίες και προειδοποιήσεις που αναφέρονται στο εγχειρίδιο χρήσης. Με αυτό τον τρόπο θα προστατεύετε τον εαυτό σας και το προϊόν από τους κινδύνους που μπορεί να προκύψουν.

Φυλάξτε το εγχειρίδιο χρήσης. Αν παραδώσετε το προϊόν σε άλλον, παραδώστε μαζί και το εγχειρίδιο του προϊόντος. Το εγχειρίδιο αυτό περιέχει προϋποθέσεις εγγύησης, μεθόδους χρήσης και αντιμετώπισης τυχόν προβλημάτων για το προϊόν που κατέχετε.

### Τα σύμβολα στο εγχειρίδιο χρήσης και οι περιγραφές τους:



Κίνδυνος που μπορεί να επιφέρει θάνατο ή τραυματισμό.



Σημαντικές πληροφορίες ή χρήσιμες συμβουλές για τη χρήση.



Διαβάστε το εγχειρίδιο χρήσης.



Προειδοποίηση για καυτή επιφάνεια.

**ΕΠΙΣΗ-  
ΜΑΝΣΗ**

Κίνδυνος που μπορεί να επιφέρει υλικές ζημιές στο προϊόν ή το περιβάλλον του.

**Arcelik A.Ş.**  
Karaağaç caddesi No:2-6  
34445 Sütlüce/Istanbul/TURKEY  
Made in TURKEY

## **Πίνακας Περιεχομένων**

<b>1 Οδηγίες ασφαλείας.....</b>	<b>4</b>	5.2 Λειτουργία της Μονάδας Ελέγχου Φούρνου .....	22
1.1 Προβλεπόμενη χρήση .....	4	5.3 Ρυθμίσεις .....	24
1.2 Ασφάλεια παιδιών, ευάλωτων ατόμων και κατοικιδίων .....	4	<b>6 Γενικές πληροφορίες για το ψήσιμο.....</b>	<b>27</b>
1.3 Ασφαλής χρήση ηλεκτρικού ρεύματος .....	6	6.1 Γενικές προειδοποιήσεις σχετικά με το ψήσιμο στον φούρνο.....	27
1.4 Ασφάλεια κατά τη μεταφορά.....	7	6.1.1 Πίτες και φαγητά φούρνου .....	27
1.5 Ασφάλεια εγκατάστασης.....	8	6.1.2 Κρέας, ψάρια και πουλερικά.....	30
1.6 Ασφάλεια χρήσης .....	9	6.1.3 Γκριλ .....	31
1.7 Προειδοποιήσεις θερμοκρασίας ..	9	6.1.4 Φαγητά δοκιμής.....	32
1.8 Χρήση αξεσουάρ .....	10	<b>7 Συντήρηση και καθαρισμός.....</b>	<b>34</b>
1.9 Ασφάλεια μαγειρέματος.....	10	7.1 Γενικές πληροφορίες καθαρισμού	34
1.10 Ασφάλεια συντήρησης και καθαρισμού .....	12	7.2 Καθαρισμός των αξεσουάρ.....	36
1.11 Αυτοκαθαρισμός υψηλής θερμοκρασίας (Πυρόλυση).....	12	7.3 Καθαρισμός του πίνακα ελέγχου ..	36
<b>2 Οδηγίες προστασίας του περιβάλλοντος.....</b>	<b>13</b>	7.4 Καθαρισμός του εσωτερικού του φούρνου (χώρου μαγειρέματος) ..	36
2.1 Οδηγία περί αποβλήτων.....	13	7.5 Αυτοκαθαρισμός υψηλής θερμοκρασίας .....	36
2.1.1 Συμμόρφωση με την Οδηγία περί αποβλήτων ηλεκτρικού και ηλεκτρονικού εξοπλισμού (ΑΗΕΕ) και απόρριψη του προϊόντος στο τέλος της ωφέλιμης ζωής του.....	13	7.6 Καθαρισμός της πόρτας του φούρνου .....	39
2.2 Πληροφορίες για τη συσκευασία .	13	7.7 Αφαίρεση του εσωτερικού τζαμιού της πόρτας του φούρνου.....	39
2.3 Συστάσεις για Εξοικονόμηση Ενέργειας.....	13	7.8 Καθαρισμός της λάμπας του φούρνου.....	40
<b>3 Το προϊόν σας.....</b>	<b>14</b>	<b>8 Επίλυση προβλημάτων.....</b>	<b>41</b>
3.1 Παρουσίαση του προϊόντος.....	14		
3.2 Εισαγωγή στον πίνακα ελέγχου του προϊόντος και χρήση .....	14		
3.2.1 Πίνακας ελέγχου .....	15		
3.2.2 Λειτουργία του πίνακα ελέγχου του φούρνου.....	15		
3.3 Τρόποι λειτουργίας του φούρνου	16		
3.4 Αξεσουάρ του προϊόντος.....	16		
3.5 Χρήση αξεσουάρ προϊόντος.....	17		
3.6 Τεχνικές Προδιαγραφές.....	20		
<b>4 Πρώτη Χρήση.....</b>	<b>21</b>		
4.1 Πρώτη ρύθμιση χρονοδιακόπτη ..	21		
4.2 Αρχικός Καθαρισμός .....	21		
<b>5 Χρήση του φούρνου .....</b>	<b>22</b>		
5.1 Γενικές πληροφορίες για τη χρήση του φούρνου .....	22		

## 1 Οδηγίες ασφαλείας

- Η ενότητα αυτή περιλαμβάνει οδηγίες ασφαλείας για την προστασία από τον κίνδυνο σωματικών ή υλικών ζημιών.
- Αν το προϊόν παραδοθεί σε τρίτους για προσωπική χρήση ή για χρήση ως μεταχειρισμένο προϊόν, πρέπει να παραδοθούν μαζί του και το εγχειρίδιο χρήσης, οι ετικέτες προϊόντος και άλλα σχετικά έγγραφα και εξαρτήματα.
- Η εταιρεία μας δεν θα φέρει καμία ευθύνη για ζημιές που ενδέχεται να προκύψουν αν δεν τηρηθούν οι παρούσες οδηγίες.
- Η μη τήρηση των οδηγιών αυτών θα καταστήσει άκυρη κάθε εγγύηση.
- Οι εργασίες εγκατάστασης και επισκευών πρέπει να διενεργούνται από τον κατασκευαστή, το εξουσιοδοτημένο σέρβις ή ένα άτομο που ορίζει η εταιρεία εισαγωγής.
- Χρησιμοποιείτε μόνο γνήσια ανταλλακτικά και αξεσουάρ.
- Μην επισκευάσετε ή αντικαταστήσετε κανένα εξάρτημα του προϊόντος εκτός αν αυτό προβλέπεται ρητά στο εγχειρίδιο χρήσης.
- Μην πραγματοποιείτε τεχνικές τροποποιήσεις στο προϊόν.

### 1.1 Προβλεπόμενη χρήση

- Αυτό το προϊόν έχει σχεδιαστεί για οικιακή χρήση. Δεν είναι κατάλληλο για επαγγελματική χρήση.
- Μη χρησιμοποιείτε το προϊόν σε κήπους, μπαλκόνια ή άλλους εξωτερικούς χώρους. Αυτό το προϊόν προορίζεται για χρήση σε οικιακούς χώρους και στις κουζίνες προσωπικού σε καταστήματα, γραφεία και άλλα περιβάλλοντα εργασίας.
- **ΠΡΟΕΙΔΟΠΟΙΗΣΗ:** Αυτό το προϊόν πρέπει να χρησιμοποιείται μόνο για μαγείρεμα. Δεν πρέπει να χρησιμοποιηθεί για άλλους σκοπούς, όπως για θέρμανση του χώρου.
- Ο φούρνος μπορεί να χρησιμοποιηθεί για την απόψυξη, το μαγείρεμα και το ψήσιμο φαγητού στο φούρνο και τη σχάρα.
- Αυτό το προϊόν δεν πρέπει να χρησιμοποιείται για θέρμανση πιάτων, στέγνωμα πετσετών ή ρούχων με ανάρτησή τους στη λαβή.

### 1.2 Ασφάλεια παιδιών, ευάλωτων ατόμων και κατοικιδίων

- Το προϊόν αυτό μπορεί να χρησιμοποιηθεί από παιδιά 8 χρονών και άνω και από άτομα των οποίων οι σωματικές, αι-

- σθητηριακές ή διανοητικές ικανότητες δεν είναι πλήρως ανεπτυγμένες ή που δεν έχουν εμπειρία και γνώση, εφόσον αυτά τα άτομα επιβλέπονται ή έχουν εκπαιδευτεί στην ασφαλή χρήση του προϊόντος και σχετικά με τους κινδύνους που αυτό μπορεί να παρουσιάσει.
- Τα παιδιά δεν θα πρέπει να παίζουν με το προϊόν. Οι εργασίες καθαρισμού και συντήρησης από τον χρήστη δεν πρέπει να γίνονται από παιδιά, εκτός αν αυτά βρίσκονται υπό επίβλεψη.
  - Αυτό το προϊόν δεν πρέπει να χρησιμοποιείται από άτομα με περιορισμένες σωματικές, αισθητηριακές ή διανοητικές ικανότητες (περιλαμβανομένων παιδιών), εκτός αν αυτά παραμένουν υπό επίβλεψη ή λαμβάνουν τις απαραίτητες οδηγίες.
  - Τα παιδιά πρέπει να βρίσκονται υπό επίβλεψη, ώστε να εξασφαλίζεται ότι δεν παίζουν με το προϊόν.
  - Τα ηλεκτρικά προϊόντα είναι επικίνδυνα για παιδιά και κατοικίδια. Τα παιδιά και τα κατοικίδια δεν πρέπει να παίζουν με το προϊόν, ούτε να ανεβαίνουν πάνω του ή να μπαίνουν μέσα.
  - Μην τοποθετείτε πάνω στο προϊόν αντικείμενα που μπορεί να προσπαθήσουν να τα φτάσουν τα παιδιά.

- **ΠΡΟΕΙΔΟΠΟΙΗΣΗ:** Κατά τη διάρκεια της χρήσης, οι προσπελάσιμες επιφάνειες του προϊόντος θα έχουν υψηλή θερμοκρασία. Κρατάτε τα παιδιά μακριά από το προϊόν.
- Κρατάτε όλα τα υλικά συσκευασίας μακριά από παιδιά. Υπάρχει κίνδυνος τραυματισμού και πρόκλησης ασφυξίας.
- Όταν η πόρτα του προϊόντος είναι ανοιχτή, μην τοποθετείτε βαριά αντικείμενα πάνω στην πόρτα και μην επιτρέπτε σε παιδιά να καθίσουν πάνω της. Αυτό μπορεί να προκαλέσει ανατροπή του φούρνου ή ζημιά στους μεντεσέδες της πόρτας.
- Πριν την απόρριψη φαρμάκων και άχρηστων προϊόντων:
  1. Αποσυνδέστε το φινιρίσματα και αφαιρέστε το από την πρίζα.
  2. Αποκόψτε το καλώδιο ρεύματος και αφαιρέστε το από το προϊόν μαζί με το φινιρίσματα.
  3. Λαμβάνετε προφυλάξεις για να εμποδίζετε την είσοδο παιδιών στο προϊόν.
  4. Μην αφήνετε παιδιά να παίζουν με το προϊόν όταν δεν χρησιμοποιείται.



### 1.3 Ασφαλής χρήση ηλεκτρικού ρεύματος

- Συνδέστε το προϊόν σε γειωμένη πρίζα που προστατεύεται από ασφάλεια της ονομαστικής τιμής ρεύματος που αναφέρεται στην ετικέτα τύπου. Αναθέστε σε ειδικευμένο ηλεκτρολόγο να κάνει την εγκατάσταση γείωσης. Μη χρησιμοποιήσετε το προϊόν χωρίς γείωση που συμμορφώνεται με τους τοπικούς / εθνικούς κανονισμούς.
- Το φως ή η ηλεκτρική σύνδεση της συσκευής θα πρέπει να βρίσκεται σε εύκολα προσπελάσιμο μέρος. Αν αυτό δεν είναι εφικτό, η ηλεκτρική εγκατάσταση στην οποία συνδέεται το προϊόν πρέπει να περιλαμβάνει ένα μηχανισμό (όπως ασφάλεια, διακόπτη, διακόπτη με κλειδί κλπ.) η οποία συμμορφώνεται με τους ηλεκτρικούς κανονισμούς και αποσυνδέει όλους τους πόλους από το δίκτυο ρεύματος.
- Αποσυνδέστε το προϊόν από την πρίζα ή απενεργοποιήστε την ασφάλεια πριν από οποιαδήποτε επισκευή, συντήρηση και καθαρισμό.
- Συνδέστε το προϊόν σε πρίζα που συμμορφώνεται με τις τιμές τάσης και συχνότητας που αναφέρονται στην ετικέτα τύπου.
- (Αν το προϊόν δεν διαθέτει καλώδιο ρεύματος δικτύου) χρησιμοποιήστε μόνο το καλώδιο σύνδεσης που περιγράφεται στην ενότητα "Τεχνικές προδιαγραφές".
- Μη σφηνώνετε το καλώδιο ρεύματος κάτω και πίσω από το προϊόν. Μην τοποθετείτε βαριά αντικείμενα πάνω στο καλώδιο ρεύματος. Το καλώδιο ρεύματος δεν πρέπει να είναι λυγισμένο, συμπιεσμένο ούτε να έρχεται σε επαφή με οποιαδήποτε πηγή θερμότητας.
- Βεβαιωθείτε ότι το καλώδιο ρεύματος δεν είναι σφηνωμένο ενώ τοποθετείτε το προϊόν στη θέση του μετά από τις διαδικασίες συναρμολόγησης ή καθαρισμού.
- Η πίσω επιφάνεια του φούρνου αποκτά υψηλή θερμοκρασία κατά τη χρήση. Τα καλώδια ρεύματος δεν πρέπει να έρχονται σε επαφή με την πίσω επιφάνεια του προϊόντος. Διαφορετικά μπορεί να υποστούν ζημιά.
- Μη σφηνώνετε τα καλώδια ρεύματος μέσα στην πόρτα του φούρνου και μην τα περνάτε πάνω από καυτές επιφάνειες. Αλλιώς, μπορεί να λιώσει η μόνωση των καλωδίων και να προκληθεί φωτιά λόγω βραχυκυκλώματος.

- Χρησιμοποιείτε μόνο γνήσιο καλώδιο. Μη χρησιμοποιείτε καλώδια που είναι κομμένα ή έχουν υποστεί ζημιά.
- Μη χρησιμοποιείτε καλώδιο επέκτασης ή πολύπριζο για τη λειτουργία του προϊόντος.
- Επικοινωνήστε με το εξουσιοδοτημένο κέντρο σέρβις ή τον εισαγωγέα για να χρησιμοποιήσετε τον εγκεκριμένο προσαρμογέα σε περιπτώσεις όπου είναι απαραίτητη η χρήση ενός προσαρμογέα μετατροπής (για τον τύπο του φις).
- Επικοινωνήστε με τον εισαγωγέα ή το εξουσιοδοτημένο κέντρο σέρβις αν το μήκος του καλωδίου ρεύματος είναι ανεπαρκές.
- Οι φορητές πηγές ρεύματος ή τα πολύπριζα μπορούν να υπερθερμανθούν και να πιάσουν φωτιά. Κρατάτε πολύπριζα και φορητές πηγές ρεύματος μακριά από το προϊόν.
- Αν το καλώδιο ρεύματος υποστεί ζημιά, πρέπει να αντικατασταθεί από τον κατασκευαστή, ένα εξουσιοδοτημένο σέρβις ή από άτομο καθορισμένο από τον εισαγωγέα, για την αποφυγή ενδεχόμενων κινδύνων.
- **ΠΡΟΕΙΔΟΠΟΙΗΣΗ:** Πριν αντικαταστήσετε τον λαμπτήρα του φούρνου, βεβαιωθείτε ότι το προϊόν έχει αποσυνδεθεί από το ρεύμα δικτύου, για να αποφύγετε τον κίνδυνο ηλεκτρο-

πληξίας. Αποσυνδέστε το προϊόν από την πρίζα ή απενεργοποιήστε την ασφάλεια από τον πίνακα ασφαλειών.

Αν η συσκευή σας διαθέτει καλώδιο ρεύματος και φις:

- Ποτέ μη συνδέσετε το φις του προϊόντος σε πρίζα που έχει σπάσει, λασκάρει ή έχει βγει από τη θέση της. Βεβαιωθείτε ότι το φις έχει εισαχθεί πλήρως στην πρίζα. Διαφορετικά οι συνδέσεις μπορεί να υπερθερμανθούν και να προκληθεί φωτιά.
- Αποφύγετε τη σύνδεση της συσκευής σε πρίζες που έχουν λερωθεί με λάδια ή άλλες ακαθαρσίες ή που είναι εκτεθειμένες σε νερό (όπως αυτές που είναι κοντά σε επιφάνεια εργασίας από όπου μπορεί να πεταχτεί νερό). Διαφορετικά υπάρχει κίνδυνος βραχυκυκλώματος ή ηλεκτροπληξίας.
- Ποτέ μην αγγίζετε το φις ρευματοληψίας με υγρά χέρια!
- Αφαιρέστε το φις από την πρίζα τραβώντας το ίδιο το φις και όχι το καλώδιο.

#### 1.4 Ασφάλεια κατά τη μεταφορά

- Αποσυνδέστε το προϊόν από το ρεύμα δικτύου πριν μεταφέρετε το προϊόν.
- Το προϊόν είναι βαρύ, μεταφέρετε το προϊόν με τουλάχιστον δύο άτομα.

- Μη χρησιμοποιείτε την πόρτα και/ή τη λαβή για τη μεταφορά ή τη μετακίνηση του προϊόντος.
- Μην τοποθετείτε κανένα αντικείμενο μέσα στη συσκευή. Μεταφέρετε τη συσκευή σε όρθια θέση.
- Όταν χρειάζεται να μεταφέρετε το προϊόν, τυλίξτε το με υλικό συσκευασίας με φυσαλίδες ή με παχύ χαρτόνι και στερεώστε το υλικό ελαφρά με ταινία. Στερεώστε καλά τα κινούμενα μέρη του προϊόντος, για την αποτροπή ζημιάς.
- Πριν την εγκατάσταση του προϊόντος, ελέγξτε το για τυχόν ζημιά μετά τη μεταφορά. Αν έχει υποστεί ζημιά, επικοινωνήστε με τον εισαγωγέα ή το εξουσιοδοτημένο κέντρο σέρβις.
- Ελέγξτε το προϊόν για τυχόν ζημιά πριν την εγκατάστασή του. Μην επιτρέψετε την εγκατάσταση αν έχει υποστεί ζημιά.
- Αποφεύγετε τη χρήση οποιουδήποτε θερμομονωτικού υλικού για την κάλυψη του εσωτερικού του επίπλου όπου θα εγκατασταθεί το προϊόν.
- Δεν πρέπει στην περιοχή που είναι εγκατεστημένο το προϊόν να υπάρχει άμεση ηλιακή ακτινοβολία και πηγές θερμότητας, όπως ηλεκτρικές θερμάστρες ή θερμάστρες αερίου.
- Διατηρείτε ανοικτό τον χώρο γύρο από όλους τους αγωγούς αερισμού του προϊόντος.
- Για την αποφυγή υπερθέρμανσης, η συσκευή δεν πρέπει να εγκατασταθεί πίσω από διακοσμητικά καλύμματα.
- Σε περιπτώσεις όπου πίσω από την καθορισμένη περιοχή εγκατάστασης για το προϊόν υπάρχει σωλήνας/εύκαμπτος σωλήνας αερίου ή πλαστικός σωλήνας νερού, είναι απαραίτητο να διασφαλίσετε ότι δεν υπάρχει επαφή μεταξύ του προϊόντος και αυτών των αγωγών κοινής ωφελείας. Διαφορετικά μπορεί να συνθλιβεί ο σωλήνας/εύκαμπτος σωλήνας.
- Αν υπάρχει πρίζα πίσω από τη θέση εγκατάστασης του προϊόντος, πρέπει να διασφαλιστεί ότι το προϊόν δεν θα έρθει σε



### **1.5 Ασφάλεια εγκατάστασης**

- Πριν αρχίσετε την εγκατάσταση, απενεργοποιήστε τη γραμμή ρεύματος στην οποία θα συνδεθεί το προϊόν κατεβάζοντας την ασφάλεια.
- Πάντα να φοράτε προστατευτικά γάντια κατά τη μεταφορά και την εγκατάσταση. Διαφορετικά υπάρχει κίνδυνος τραυματισμού από αιχμηρές ακμές!



επαφή ούτε με την πρίζα ούτε με το φως που έχει συνδεθεί στην πρίζα.

## 1.6 Ασφάλεια χρήσης

- Να βεβαιώνετε ότι τη συσκευή απενεργοποιείται μετά από κάθε χρήση.
- Αν δεν πρόκειται να χρησιμοποιήσετε το προϊόν για μεγάλο χρονικό διάστημα, αποσυνδέστε το από την πρίζα, ή απενεργοποιήστε την τροφοδοσία από τον πίνακα ασφαλειών.
- Μη χρησιμοποιείτε το προϊόν αν υποστεί βλάβη ή ζημιά κατά τη χρήση του. Αποσυνδέστε το προϊόν από την παροχή ρεύματος. Επικοινωνήστε με τον εισαγωγέα ή το εξουσιοδοτημένο κέντρο σέρβις.
- Μη χρησιμοποιείτε το προϊόν εάν έχει αφαιρεθεί ή ραγίσει το τζάμι της μπροστινής πόρτας. Διαφορετικά υπάρχει κίνδυνος τραυματισμού και ζημιάς στο περιβάλλον.
- Μην πατάτε πάνω στη συσκευή, για οποιονδήποτε λόγο.
- Ποτέ μη χρησιμοποιήσετε το προϊόν αν η κρίση ή ο συντονισμός σας έχει επηρεαστεί από τη χρήση οινόπνεύματος και/ή ναρκωτικών.

- Δεν πρέπει να φυλάσσονται εύφλεκτα αντικείμενα μέσα και γύρω από την περιοχή μαγειρέματος. Διαφορετικά, μπορεί να γίνουν αιτία πυρκαγιάς.
- Η λαβή του φούρνου δεν είναι στεγνωτήριο για πετσέτες. Όταν χρησιμοποιείτε το προϊόν μην κρεμάτε πετσέτες, γάντια ή παρόμοια υφασμάτινα είδη στη λαβή.
- Οι μεντεσέδες στην πόρτα του προϊόντος κινούνται κατά το άνοιγμα και το κλείσιμο της πόρτας και μπορεί να προκαλέσουν κίνδυνο εμπλοκής. Όταν ανοίγετε / κλείνετε την πόρτα, μην πιάνετε την περιοχή των μεντεσέδων.

## 1.7 Προειδοποιήσεις θερμοκρασίας

- **ΠΡΟΕΙΔΟΠΟΙΗΣΗ:** Όταν το προϊόν χρησιμοποιείται, τόσο το προϊόν όσο και τα προσπελάσιμα μέρη του θα βρίσκονται σε υψηλή θερμοκρασία. Προσέχετε να αποφεύγετε να αγγίζετε το προϊόν και τις αντιστάσεις θέρμανσης. Τα παιδιά ηλικίας κάτω των 8 ετών πρέπει να παραμένουν μακριά από το προϊόν εκτός αν βρίσκονται υπό συνεχή επίβλεψη.
- Μην τοποθετείτε εύφλεκτα / εκρηκτικά υλικά κοντά στο προϊόν, επειδή οι επιφάνειες θα είναι σε υψηλή θερμοκρασία κατά τη λειτουργία του.

- Κρατάτε απόσταση ασφαλείας όταν ανοίγετε την πόρτα του φούρνου κατά τη διάρκεια ή στο τέλος του μαγειρέματος. Ο ατμός μπορεί να κάψει τα χέρια, το πρόσωπο και/ή τα μάτια σας.
- Κατά τη λειτουργία το προϊόν βρίσκεται σε υψηλή θερμοκρασία. Πρέπει να προσέχετε να αποφεύγετε να αγγίζετε τα καυτά μέρη, το εσωτερικό του φούρνου και τις αντιστάσεις θέρμανσης.
- Πάντα φοράτε γάντια φούρνου ανθεκτικά σε θερμότητα κατά τους χειρισμούς του προϊόντος.

### 1.8 Χρήση αξεσουάρ

- Είναι σημαντικό να τοποθετείτε τη συρμάτινη σχάρα και το ταψί σωστά πάνω στα συρμάτινα ράφια. Για περισσότερες πληροφορίες, ανατρέξτε στην ενότητα "**Χρήση αξεσουάρ**".
- Κλείνετε την πόρτα του φούρνου μόνον αφού σπρώξετε τα αξεσουάρ τελείως μέσα στον χώρο μαγειρέματος, διαφορετικά τα αξεσουάρ μπορεί να χτυπήσουν το γυαλί της πόρτας και να του προξενήσουν ζημιά.

### 1.9 Ασφάλεια μαγειρέματος

- Προσέχετε όταν χρησιμοποιείτε αλκοολούχα ποτά στο μαγειρέμα του φαγητού σας. Το οι-

νόπνευμα εξατμίζεται σε υψηλές θερμοκρασίες και μπορεί να προκαλέσει φωτιά επειδή μπορεί να αναφλεγεί αν έρθει σε επαφή με καυτές επιφάνειες.

- Κατάλοιπα τροφίμων στην περριοχή μαγειρέματος, όπως λάδι, μπορεί να αναφλεγούν. Καθαρίζετε αυτά τα κατάλοιπα πριν το μαγείρεμα.
- Κίνδυνος τροφικής δηλητηρίασης: Μην κρατάτε φαγητό στον φούρνο περισσότερο από 1 ώρα πριν ή μετά το μαγείρεμα. Διαφορετικά μπορεί να προκληθεί τροφική δηλητηρίαση ή άλλες ασθένειες.
- Μην θερμαίνετε μέσα στον φούρνο κλειστά μεταλλικά κουτιά και γυάλινα βάζα. Η πίεση που θα δημιουργηθεί μέσα στο μεταλλικό κουτί/βάζο μπορεί να το κάνει να σκάσει.
- Μην τοποθετείτε δίσκους και ταψιά ψησίματος, πιάτα ή αλουμινόχαρτο απευθείας πάνω στη βάση του φούρνου. Η θερμότητα που συσσωρεύεται μπορεί να προκαλέσει ζημιά στη βάση του φούρνου.

Λαμβάνετε τις ακόλουθες προφυλάξεις όταν χρησιμοποιείτε χαρτί ψησίματος ή παρόμοια υλικά:

- Τοποθετήστε το χαρτί ψησίματος σε ένα μαγειρικό σκεύος ή πάνω στο αξεσουάρ φούρνου

(ταψί, συρμάτινη σχάρα κλπ.) μαζί με το φαγητό και τοποθετήστε το σύνολο μέσα στον προθερμασμένο φούρνο.

- Για αποφυγή του κινδύνου να αγγίξουν τις αντιστάσεις του φούρνου και να εμποδίσουν τη ροή του καυτού αέρα, αφαιρείτε τα τμήματα του χαρτιού ψησίματος που εξέρχουν από τα αξεσουάρ ή το δοχείο. Μη χρησιμοποιείτε χαρτί ψησίματος σε θερμοκρασία φούρνου υψηλότερη από τη μέγιστη θερμοκρασία χρήσης που υποδεικνύεται στο χαρτί ψησίματος. Ποτέ μην τοποθετήσετε χαρτί ψησίματος απευθείας πάνω στη βάση του φούρνου.
- Μην το τοποθετείτε πάνω από αξεσουάρ κατά την προθέρμανση.
- Πάντα πιέζετε το στη θέση του χρησιμοποιώντας ένα πιάτο ή παρόμοιο αντικείμενο για να μην κινείται το υλικό ανεξέλεγκτα λόγω της κυκλοφορίας του αέρα μέσα στον φούρνο.
- Καλύπτετε μόνο την απαραίτητη επιφάνεια μέσα στο ταψί.
- Μετά από κάθε χρήση, το ταψί πρέπει να καθαρίζεται και τυχόν χαρτί ψησίματος ή παρόμοια υλικά που χρησιμοποιήθηκαν στο ταψί πρέπει να αντικαθίσταται. Διαφορετικά, τα υγρά που στάζουν πάνω στο

ταψί μπορεί να προκαλέσουν δημιουργία καπνού ή ακόμα και ανάφλεξη.

- Όταν ανοίγεται το κάλυμμα του προϊόντος παράγεται μια ροή αέρα. Το χαρτί ψησίματος μπορεί να έρθει σε επαφή με αντιστάσεις και να αναφλεγεί.
- Όταν χρησιμοποιείτε σχάρα ψησίματος για ψήσιμο, πρέπει να τοποθετείτε ένα ταψί στην κατώτατη θέση. Διαφορετικά το λάδι από το φαγητό και άλλες ουσίες που στάζουν στον πυθμένα του φούρνου μπορούν να προκαλέσουν δημιουργία έντονου καπνού και να έχουν σαν συνέπεια φωτιά.
- Κλείνετε την πόρτα του φούρνου κατά το ψήσιμο με γκριλ. Οι καυτές επιφάνειες μπορούν να προκαλέσουν εγκαύματα!
- Τα φαγητά που δεν είναι κατάλληλα για ψήσιμο στο γκριλ προκαλούν κίνδυνο για φωτιά. Ψήνετε στο γκριλ μόνο τρόφιμα που είναι κατάλληλα για την ισχυρή θέρμανση στο γκριλ. Μην τοποθετείτε το φαγητό πολύ πίσω στη σχάρα. Αυτή είναι η πιο καυτή περιοχή και τα λιπαρά φαγητά μπορεί να αναφλεγούν.



### 1.10 Ασφάλεια συντήρησης και καθαρισμού

- Περιμένετε να κρυώσει το προϊόν πριν το καθαρίσετε. Οι καυτές επιφάνειες μπορούν να προκαλέσουν εγκαύματα!
- Ποτέ μην πλένετε το προϊόν ψεκάζοντας ή χύνοντας νερό πάνω του! Υπάρχει κίνδυνος ηλεκτροπληξίας!
- Μη χρησιμοποιείτε ατμοκαθαριστές για τον καθαρισμό του προϊόντος γιατί αυτό μπορεί να προκαλέσει ηλεκτροπληξία.
- Μη χρησιμοποιείτε σκληρά καθαριστικά που χαράζουν, μεταλλικές ξύστρες, σύρμα τριψίματος ή λευκαντικά για να καθαρίσετε το τζάμι της μπροστινής πόρτας του φούρνου. Αυτά τα υλικά μπορεί να χαράξουν την επιφάνεια του γυαλιού και να προκαλέσουν θραύση του.



### 1.11 Αυτοκαθαρισμός υψηλής θερμοκρασίας (Πυρόλυση)

- Κατά τον αυτοκαθαρισμό, οι επιφάνειες φθάνουν σε υψηλότερες θερμοκρασίες σε σχέση με την κανονική χρήση. Κρατήστε τα παιδιά μακριά.

- Οι καυτές επιφάνειες προκαλούν εγκαύματα! Μην αγγίζετε το προϊόν κατά τον αυτοκαθαρισμό και κρατάτε τα παιδιά μακριά από το προϊόν. Περιμένετε τουλάχιστον 30 λεπτά πριν αφαιρέσετε τα κατάλοιπα.
- Κατά τον αυτοκαθαρισμό θα αναδίδεται καπνός, επειδή καίγονται τα κατάλοιπα των φαγητών. Αερίζετε καλά την κουζίνα σας κατά τη διαδικασία αυτοκαθαρισμού.
- Πριν ξεκινήσετε τον καθαρισμό, καθαρίστε τις εξωτερικές επιφάνειες του φούρνου και τα κατάλοιπα φαγητού μέσα στον φούρνο χρησιμοποιώντας ένα πανί βρεγμένο με σαπουνόδιάλυμα. Αφαιρέστε όλα τα αξεσουάρ και τα μαγειρικά σκεύη από τον φούρνο. Αν το προϊόν έχει προϊόν ανθεκτικά στην πυρόλυση (ανθεκτικά στον καθαρισμό με υψηλή θερμοκρασία), δεν χρειάζεται να αφαιρέσετε αυτά τα αξεσουάρ από τον φούρνο.
- Αν υπάρχει πλάκα εστιών πάνω από το φούρνο σας, μη χρησιμοποιείτε την πλάκα εστιών κατά τον πυρολυτικό καθαρισμό.

## 2 Οδηγίες προστασίας του περιβάλλοντος

### 2.1 Οδηγία περί αποβλήτων

#### 2.1.1 Συμμόρφωση με την Οδηγία περί αποβλήτων ηλεκτρικού και ηλεκτρονικού εξοπλισμού (ΑΗΕΕ) και απόρριψη του προϊόντος στο τέλος της ωφέλιμης ζωής του

Αυτό το προϊόν συμμορφώνεται με την Οδηγία της ΕΕ περί ΑΗΕΕ (2012/19/ΕΕ). Αυτό το προϊόν φέρει ένα σύμβολο ταξινόμησης για απόβλητα ηλεκτρικού και ηλεκτρονικού εξοπλισμού (ΑΗΗΕ).



Το προϊόν αυτό έχει κατασκευαστεί με εξαρτήματα υψηλής ποιότητας και υλικά που μπορούν να επαναχρησιμοποιηθούν και είναι κατάλληλα για ανακύκλωση. Για τον λόγο αυτό,

μη πετάξετε το προϊόν μαζί με τα κοινά οικιακά απορρίμματα ή άλλα απόβλητα, στο τέλος της ωφέλιμης ζωής του. Παραδώστε το σε σημείο συλλογής για την ανακύκλωση ηλεκτρικού και ηλεκτρονικού εξοπλισμού. Μπορείτε να ρωτήσετε τις τοπικές σας αρχές σχετικά με αυτά τα σημεία συλλογής. Η κατάλληλη απόρριψη της συσκευής συμβάλλει στην αποτροπή ενδεχόμενων αρνητικών συνεπειών για το περιβάλλον και την ανθρώπινη υγεία.

#### Συμμόρφωση με την Οδηγία RoHS:

Το προϊόν που προμηθευτήκατε συμμορφώνεται με την Οδηγία RoHS της ΕΕ (2011/65/ΕΕ). Δεν περιέχει επιβλαβή και απαγορευμένα υλικά που καθορίζονται στην Οδηγία.

### 2.2 Πληροφορίες για τη συσκευασία

Τα υλικά συσκευασίας του προϊόντος κατασκευάζονται από ανακυκλώσιμα υλικά σύμφωνα με τους Εθνικούς Περιβαλλοντικούς Κανονισμούς. Μην απορρίψετε τα άχρηστα υλικά συσκευασίας μαζί με τα οικιακά ή άλ-

λα απόβλητα, αλλά παραδώστε τα στα σημεία συλλογής υλικών συσκευασίας που έχουν οριστεί από τις τοπικές αρχές.

### 2.3 Συστάσεις για Εξοικονόμηση Ενέργειας

Σύμφωνα με τον κανονισμό (ΕΥ) 66/2014, πληροφορίες σχετικά με την ενεργειακή απόδοση μπορείτε να βρείτε στην τεκμηρίωση του προϊόντος που συνοδεύει το προϊόν.

Οι προτάσεις που ακολουθούν θα σας βοηθήσουν να χρησιμοποιείτε το προϊόν με οικολογικό και ενεργειακά αποδοτικό τρόπο:

- Αφήνετε τα κατεψυγμένα τρόφιμα να αποψυχθούν πριν τα ψήσετε.
- Μέσα στο φούρνο χρησιμοποιείτε δοχεία σκούρου χρώματος και από εμαγιέ, που έχουν καλύτερα χαρακτηριστικά μεταφοράς θερμότητας.
- Αν προβλέπεται στη συνταγή ή στο εγχειρίδιο χρήστη, πάντα προθερμαίνετε. Μην ανοίγετε την πόρτα του φούρνου συχνά κατά τη διάρκεια του ψησίματος.
- Για ψήσιμο μεγάλης διάρκειας, απενεργοποιείτε το προϊόν 5 έως 10 λεπτά πριν την ώρα λήξης του ψησίματος. Έτσι μπορείτε να εξοικονομήσετε έως και 20% του ρεύματος με χρήση της υπολειπόμενης θερμότητας.
- Προσπαθήστε να μαγειρεύετε συγχρόνως περισσότερα από ένα φαγητά στο φούρνο όταν αυτό είναι εφικτό. Μπορείτε να μαγειρεύετε ταυτόχρονα τοποθετώντας δύο μαγειρικά σκεύη πάνω στη συρμάτινη σχάρα. Επιπλέον, αν μαγειρεύετε φαγητά το ένα μετά το άλλο, εξοικονομείτε ενέργεια επειδή ο φούρνος δεν θα χάσει τη θερμότητά του.
- Μην ανοίγετε την πόρτα του φούρνου όταν ψήνετε στη λειτουργία "Οικ. θέρμανση με ανεμιστήρα". Αν δεν ανοίγει η πόρτα του προϊόντος, η εσωτερική θερμοκρασία έχει βελτιστοποιηθεί για εξοικονόμηση ενέργειας στον τρόπο λειτουργίας "Οικ. θέρμανση με ανεμιστήρα", και αυτή η θερμοκρασία μπορεί να διαφέρει από αυτή που φαίνεται στην οθόνη.

## 3 Το προϊόν σας

### 3.1 Παρουσίαση του προϊόντος

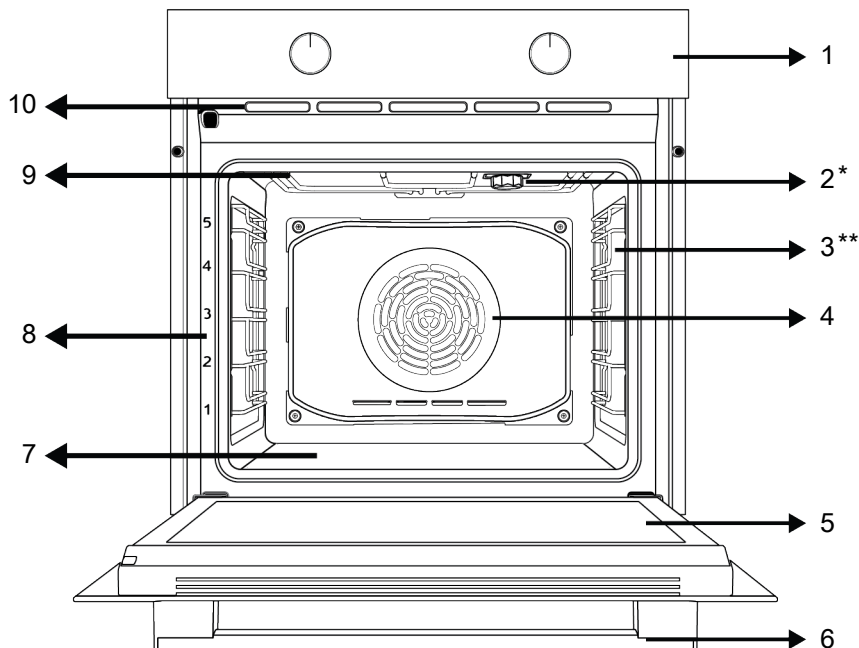

1 Πίνακας ελέγχου

3 Συρμάτινα ράφια

5 Πόρτα

7 Κάτω αντίσταση (κάτω από την ασφάλινη πλάκα)

9 Πάνω αντίσταση

2 Λάμπα

4 Μοτέρ ανεμιστήρα (πίσω από την ασφάλινη πλάκα)

6 Λαβή

8 Θέσεις ραφιού

10 Οπές αερισμού

\* Διαφέρει ανάλογα με το μοντέλο. Το προϊόν σας μπορεί να μην έχει λάμπα, ή ο τύπος και η θέση της λάμπας μπορεί να διαφέρουν από της εικόνας.

\*\* Διαφέρει ανάλογα με το μοντέλο. Το προϊόν που έχετε ενδέχεται να μη διαθέτει σχάρα. Στην εικόνα, εμφανίζεται ως παράδειγμα ένα προϊόν με σχάρα.

### 3.2 Εισαγωγή στον πίνακα ελέγχου του προϊόντος και χρήση

Στην ενότητα αυτή θα βρείτε μια γενική επισκόπηση και τις βασικές χρήσεις του πίνακα ελέγχου του προϊόντος. Μπορεί να υπάρχουν διαφορές στις εικόνες και σε ορισμένες δυνατότητες, ανάλογα με τον τύπο του προϊόντος.

### 3.2.1 Πίνακας ελέγχου

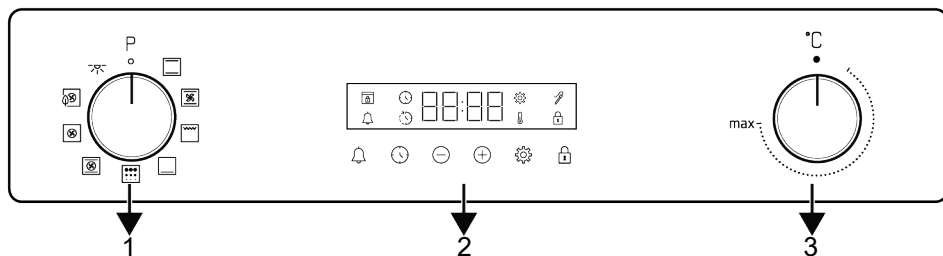

- 1 Περιστροφικό κουμπί επιλογής λειτουργίας
- 2 Χρονοδιακόπτης
- 3 Περιστροφικό κουμπί επιλογής θερμοκρασίας

2 Χρονοδιακόπτης

Αν υπάρχει περιστροφικό κουμπί (κουμπιά) για τον χειρισμό του προϊόντος σας, σε ορισμένα μοντέλα αυτά τα κουμπιά μπορεί να βγαίνουν έξω όταν τα πατάτε (βυθιζόμενα κουμπιά). Για να κάνετε ρυθμίσεις με ορισμένα από αυτά τα περιστροφικά κουμπιά, πρώτα πρέπει να πιέσετε μέσα το σχετικό περιστροφικό κουμπί και να τραβήξετε έξω το κουμπί. Αφού κάνετε τη ρύθμισή σας, πιέστε το πάλι μέσα στη θέση του.

σμένη τιμή, αυτή η κίνηση σταματά και το σύμβολο «C» εμφανίζεται συνεχώς δίπλα στην καθορισμένη τιμή θερμοκρασίας.

#### Χρονοδιακόπτης

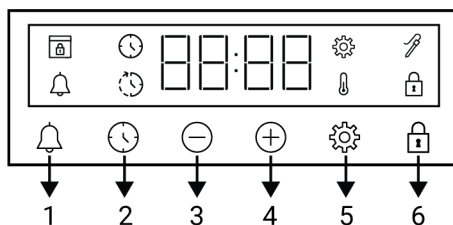

### 3.2.2 Λειτουργία του πίνακα ελέγχου του φούρνου

#### Κουμπί επιλογής λειτουργίας

Μπορείτε να επιλέξετε τις λειτουργίες λειτουργίας του φούρνου με το κουμπί επιλογής λειτουργιών. Στρίψτε αριστερά / δεξιά από την κλειστή (πάνω) θέση για να επιλέξετε.

#### Κουμπί θερμοκρασίας

Μπορείτε να επιλέξετε τη θερμοκρασία που θέλετε να μαγειρέψετε με το κουμπί θερμοκρασίας. Γυρίστε δεξιόστροφα από την κλειστή (πάνω) θέση για να επιλέξετε.

#### Ένδειξη εσωτερικής θερμοκρασίας φούρνου

Μπορείτε να δείτε την εσωτερική θερμοκρασία του φούρνου στην οθόνη του χρονοδιακόπτη. Ο φούρνος θερμαίνεται μέχρι να φτάσει στην καθορισμένη θερμοκρασία και να διατηρήσει αυτή τη θερμοκρασία και η κινούμενη εικόνα θέρμανσης 3 γραμμών αναβοσβήνει προς τα δεξιά. Όταν η θερμοκρασία του φούρνου φτάσει την καθορι-

- 1 Πλήκτρο ειδοποίησης
- 2 Πλήκτρο ρύθμισης ώρας
- 3 Πλήκτρο μείωσης
- 4 Πλήκτρο αύξησης
- 5 Πλήκτρο ρυθμίσεων
- 6 Πλήκτρο κλειδώματος πλήκτρων

#### Σύμβολα στην οθόνη









- 🕒 : Σύμβολο χρόνου ψησίματος
- 🕒 : Σύμβολο ώρας λήξης ψησίματος \*
- 🔔 : Σύμβολο ειδοποίησης
- 🔪 : Σύμβολο θερμομέτρου κρέατος \*
- 🔒 : Σύμβολο κλειδώματος πλήκτρων
- 🌡️ : Σύμβολο θερμοκρασίας
- ⚙️ : Σύμβολο ρυθμίσεων
- 🔒 : Σύμβολο κλειδώματος πόρτας \*

\* Διαφέρει ανάλογα με το μοντέλο του προϊόντος. Μπορεί να μη διατίθεται στο δικό σας προϊόν.

### 3.3 Τρόποι λειτουργίας του φούρνου

Στον πίνακα λειτουργιών εμφανίζονται οι τρόποι λειτουργίας του φούρνου σας καθώς και οι ανώτατες και κατώτατες θερμο-

κρασίες που μπορείτε να ρυθμίσετε για αυτούς. Η σειρά των τρόπων λειτουργίας που αναφέρονται εδώ μπορεί να διαφέρει από τη διαρρύθμιση στο προϊόν που κατέχετε.

Σύμβολο λειτουργίας	Περιγραφή λειτουργίας	Περιοχή θερμοκρασίας (°C)	Περιγραφή και χρήση
	Λάμπα φούρνου	-	Δεν λειτουργεί καμία αντίσταση στον φούρνο. Είναι μόνο αναμμένη η λάμπα.
	Πάνω και κάτω αντίσταση	40-280	Το φαγητό ζεσταίνεται από πάνω και κάτω ταυτόχρονα. Κατάλληλο για κέικ, αρτοσκευάσματα ή κέικ και μαγειρευτά σε φούρνο ψησίματος. Το μαγείρεμα γίνεται με ένα μόνο δίσκο.
	Κάτω αντίσταση	40-220	Μόνο η κάτω αντίσταση είναι αναμμένη. Λειτουργία κατάλληλη για φαγητά που χρειάζονται ρόδισμα στο κάτω μέρος.
	Κάτω/πάνω αντίσταση με υποβοήθηση ανεμιστήρα	40-280	Ο θερμός αέρας που θερμαίνεται από την πάνω και την κάτω αντίσταση κατανέμεται ομοιόμορφα και γρήγορα σε όλο τον φούρνο με τον ανεμιστήρα. Το μαγείρεμα γίνεται με ένα μόνο ταψί.
	Θερμός αέρας	40-280	Ο θερμός αέρας που θερμαίνεται από την αντίσταση ανεμιστήρα κατανέμεται ομοιόμορφα και γρήγορα σε όλο τον φούρνο με τον ανεμιστήρα. Λειτουργία κατάλληλη για μαγείρεμα με περισσότερα από ένα ταψιά σε διαφορετικά επίπεδα.
	Οικ. θέρμανση με ανεμιστήρα	160-220	Per risparmiare energia, puoi utilizzare questa funzione invece di utilizzare "Θερμός αέρας" nell'intervallo 160-220°C. Ma; il tempo di cottura sarà leggermente più lungo.
	Λειτουργία "3D"	40-280	Λειτουργούν η πάνω αντίσταση, η κάτω αντίσταση και η αντίσταση ανεμιστήρα. Κάθε πλευρά του φαγητού θερμαίνεται ομοιόμορφα και γρήγορα. Το μαγείρεμα γίνεται με ένα μόνο ταψί.
	Δυνατό γκριλ	40-280	Λειτουργεί το μεγάλο γκριλ στην οροφή του φούρνου. Λειτουργία κατάλληλη για ψήσιμο στη σχάρα μεγάλων ποσοτήτων.
	Πυρόλυση	-	Χρησιμοποιείται για αυτοκαθαρισμό του φούρνου σε υψηλή θερμοκρασία. Δείτε τις προδιαγραφές για τη λειτουργία αυτή στο τμήμα σχετικά με συντήρηση και καθαρισμό.

### 3.4 Αξεσουάρ του προϊόντος

Υπάρχουν διάφορα αξεσουάρ μέσα στο προϊόν σας. Στην ενότητα αυτή υπάρχει η περιγραφή των αξεσουάρ και η περιγραφή της σωστής χρήσης τους. Τα παρεχόμενα αξεσουάρ διαφέρουν ανάλογα με το μοντέλο του προϊόντος. Στο προϊόν σας μπορεί να μην είναι διαθέσιμα όλα τα αξεσουάρ που περιγράφονται στο εγχειρίδιο χρήσης.

 Τα ταψιά μέσα στο προϊόν μπορεί να παραμορφωθούν από την επίδραση της θερμοκρασίας. Αυτό δεν έχει επίδραση στη λειτουργικότητα. Η παραμόρφωση παύει να εμφανίζεται όταν κρυώσει το ταψί.

#### Κανονικό ταψί

Χρησιμοποιείται για πίτες, κατεψυγμένα τρόφιμα και ψήσιμο μεγάλων μερίδων.



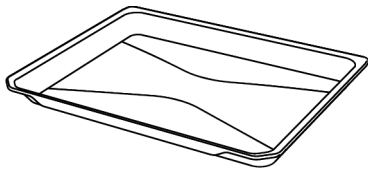

### Συρμάτινη σχάρα

Χρησιμοποιείται για ψήσιμο ή τοποθέτηση τροφίμων για ψήσιμο σε ταψί, στη σχάρα και για ραγού στο επιθυμητό ράφι.

### Σε μοντέλα με συρμάτινα ράφια:

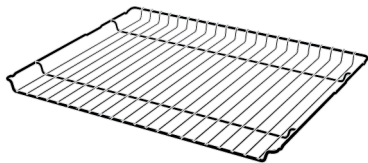

### Σε μοντέλα χωρίς συρμάτινα ράφια:

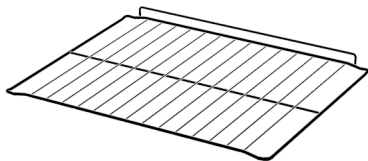

## 3.5 Χρήση αξεσουάρ προϊόντος

### Ράφια μαγειρέματος

Υπάρχουν 5 θέσεις ραφιών στον χώρο μαγειρέματος. Μπορείτε να δείτε τη σειρά των ραφιών και από τους αριθμούς στο μπροστινό πλαίσιο του φούρνου.

### Σε μοντέλα με συρμάτινα ράφια:

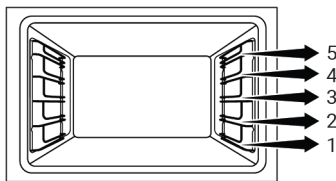

### Σε μοντέλα χωρίς συρμάτινα ράφια:

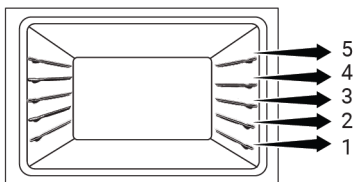

## Τοποθέτηση της συρμάτινης σχάρα πάνω στα ράφια μαγειρέματος

### Σε μοντέλα με συρμάτινα ράφια:

Είναι κρίσιμης σημασίας να τοποθετείτε σωστά τη συρμάτινη σχάρα πάνω στα συρμάτινα πλευρικά ράφια. Όταν τοποθετείτε τη συρμάτινη σχάρα πάνω στο επιθυμητό ράφι, το ανοικτό τμήμα πρέπει να είναι στο μπροστινό μέρος. Για καλύτερο μαγείρεμα, η συρμάτινη σχάρα πρέπει να ασφαλιζεται στο στοπ του συρμάτινου ραφιού. Δεν πρέπει να περνάει πάνω από το στοπ και να έρχεται σε επαφή με το πίσω τοίχωμα του φούρνου.

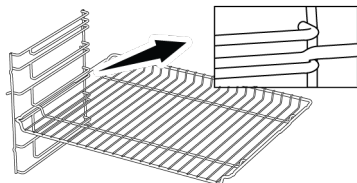

### Σε μοντέλα χωρίς συρμάτινα ράφια:

Είναι κρίσιμης σημασίας να τοποθετείτε σωστά τη συρμάτινη σχάρα πάνω στα πλευρικά ράφια. Η συρμάτινη σχάρα έχει μόνο μία κατεύθυνση τοποθέτησης πάνω στο ράφι. Όταν τοποθετείτε τη συρμάτινη σχάρα πάνω στο επιθυμητό ράφι, το ανοικτό τμήμα πρέπει να είναι στο μπροστινό μέρος.

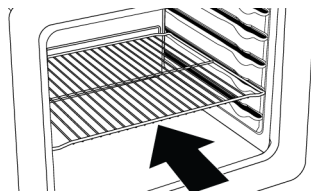

## Τοποθέτηση του ταψιού πάνω στα ράφια μαγειρέματος

### Σε μοντέλα με συρμάτινα ράφια:

Είναι επίσης καίριας σημασίας να τοποθετείτε σωστά τα ταψιά πάνω στα συρμάτινα πλευρικά ράφια. Όταν τοποθετείτε το ταψί πάνω στο επιθυμητό ράφι, η πλευρά του που έχει σχεδιαστεί για να το κρατάτε πρέπει να είναι στο μπροστινό μέρος. Για καλύτερο μαγείρεμα, το ταψί πρέπει να ασφαλιζεται με την εγκοπή στοπ πάνω στο συρμάτινο ράφι. Δεν πρέπει να περνάει

πάνω από την εγκοπή στοπ και να έρχεται σε επαφή με το πίσω τοίχωμα του φούρνου.

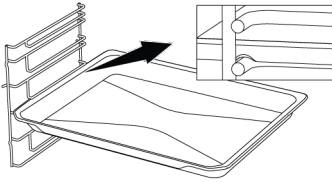

### Σε μοντέλα χωρίς συρμάτινα ράφια:

Είναι επίσης καίριας σημασίας να τοποθετείτε σωστά τα ταψιά πάνω στα πλευρικά ράφια. Το ταψί έχει μόνο μία κατεύθυνση τοποθέτησης πάνω στο ράφι. Όταν τοποθετείτε το ταψί πάνω στο επιθυμητό ράφι, η πλευρά του που έχει σχεδιαστεί για να το κρατάτε πρέπει να είναι στο μπροστινό μέρος.

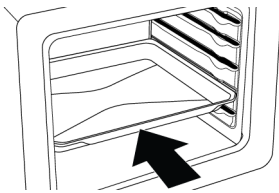

### Λειτουργία στοπ της συρμάτινης σχάρας

Υπάρχει μια λειτουργία στοπ για να εμποδίζει τη συρμάτινη σχάρα να γέρνει έξω από το συρμάτινο ράφι. Με αυτή τη λειτουργία μπορείτε να βγάλετε έξω το φαγητό με ευκολία και ασφάλεια. Όταν αφαιρείτε τη συρμάτινη σχάρα, μπορείτε να την τραβήξετε προς τα εμπρός έως ότου φθάσει το στοπ. Πρέπει να περάσετε αυτό το σημείο για πλήρη αφαίρεση.

### Σε μοντέλα με συρμάτινα ράφια:

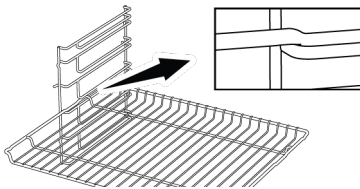

### Σε μοντέλα χωρίς συρμάτινα ράφια:

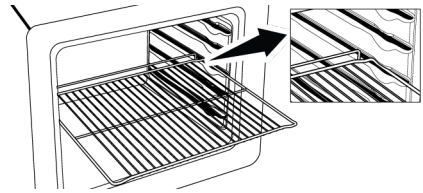

### Λειτουργία στοπ ταψιού - Σε μοντέλα με συρμάτινα ράφια

Υπάρχει επίσης μια λειτουργία στοπ για να εμποδίζει το ταψί να γέρνει έξω από το συρμάτινο ράφι. Όταν αφαιρείτε το ταψί, ελευθερώστε το από την πίσω εγκοπή στοπ και τραβήξτε το προς το μέρος σας έως ότου φθάσει στην μπροστινή πλευρά. Πρέπει να περάσετε αυτή την εγκοπή στοπ για πλήρη αφαίρεση.

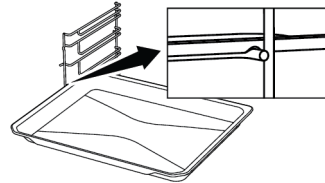

### Σωστή τοποθέτηση της συρμάτινης σχάρας και του ταψιού πάνω στις τηλεσκοπικές ράγες-Σε μοντέλα με συρμάτινα ράφια και τηλεσκοπικά μοντέλα

Χάρη στις τηλεσκοπικές ράγες, τα ταψιά ή η συρμάτινη σχάρα μπορούν να τοποθετούνται και να αφαιρούνται εύκολα. Όταν χρησιμοποιείτε ταψιά και συρμάτινες σχάρες με την τηλεσκοπική ράγα, πρέπει να φροντίζετε ώστε οι πείροι στο μπροστινό και στο πίσω μέρος στις τηλεσκοπικές ράγες, να στηρίζονται στα άκρα της σχάρας και του ταψιού (όπως δείχνει η εικόνα).

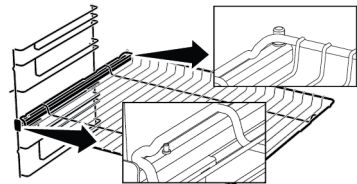

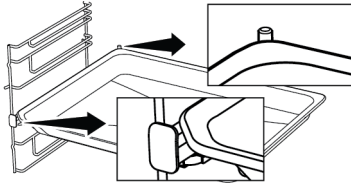

### 3.6 Τεχνικές Προδιαγραφές

Γενικές προδιαγραφές	
Εξωτερικές διαστάσεις προϊόντος (ύψος/ πλάτος/ βάθος) (mm)	595 /594 /567
Διαστάσεις εγκατάστασης του φούρνου (ύψος/ πλάτος/ βάθος) (mm)	590-600 /560 /min. 550
Τάση /συχνότητα	220-240 V ~; 50 Hz
Τύπος καλωδίου και διατομή που χρησιμοποιούνται / κατάλληλα για χρήση στο προϊόν	ελάχ. H05VV-FG 3 x 1,5 mm <sup>2</sup>
Συνολική κατανάλωση ενέργειας (kW)	3,3
Τύπος φούρνου	Φούρνος πολλαπλών λειτουργιών

Βασικά: Οι πληροφορίες σχετικά με την ενεργειακή σήμανση ηλεκτρικών οικιακών φούρνων παρέχονται σύμφωνα με το πρότυπο EN 60350-1 / IEC 60350-1. Οι τιμές προσδιορίζονται στις λειτουργίες Πάνω και κάτω αντίσταση ή (αν υπάρχει) Κάτω/πάνω αντίσταση με υποβοήθηση ανεμιστήρα με το τυποποιημένο φορτίο.

Η κλάση ενεργειακής απόδοσης προσδιορίζεται σύμφωνα με την πιο κάτω προτεραιότητα ανάλογα αν οι αντίστοιχες λειτουργίες υπάρχουν στο προϊόν ή. 1-Οικ. θέρμανση με ανεμιστήρα , 2-Θερμός αέρας , 3-Χαμηλό γκριλ με υποβοήθηση ανεμιστήρα , 4-Πάνω και κάτω αντίσταση.



Οι τεχνικές προδιαγραφές μπορεί να τροποποιηθούν χωρίς προηγούμενη ειδοποίηση, για σκοπούς βελτίωσης της ποιότητας του προϊόντος.



Οι εικόνες στο παρόν εγχειρίδιο είναι ενδεικτικές και μπορεί να μην αντιστοιχούν ακριβώς στο προϊόν σας.



Οι τιμές που αναφέρονται στις ετικέτες του προϊόντος ή σε άλλα έντυπα τεκμηρίωσης που το συνοδεύουν έχουν αποκτηθεί σε εργαστηριακές συνθήκες σύμφωνα με τα σχετικά πρότυπα. Ανάλογα με τις συνθήκες λειτουργίας και περιβάλλοντος του προϊόντος, οι τιμές αυτές μπορεί να διαφέρουν.

## 4 Πρώτη Χρήση

Πριν αρχίσετε να χρησιμοποιείτε το προϊόν, συνιστάται να κάνετε τα εξής που αναφέρονται αντίστοιχα στις ενότητες που ακολουθούν.

### 4.1 Πρώτη ρύθμιση χρονοδιακόπτη

**i** Πάντα ρυθμίζετε την ώρα της ημέρας στον φούρνο σας πριν τον χρησιμοποιήσετε. Ορισμένα μοντέλα φούρνου δεν μπορούν να λειτουργήσουν αν δεν ρυθμίσετε την ώρα της ημέρας.

1. Αφού ο φούρνος τροφοδοτηθεί με ρεύμα για πρώτη φορά, στην οθόνη ενδείξεων θα αναβοσβήνει η ένδειξη "12:00" και το σύμβολο ⌚.
2. Ρυθμίστε την τρέχουσα ώρα πατώντας τα πλήκτρα αφής  $\oplus/\ominus$ .

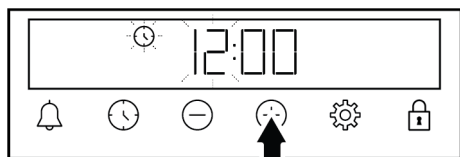

3. Πατήστε το πλήκτρο αφής ⌚ ή ⚙️ για να ενεργοποιήσετε το πεδίο λεπτών.

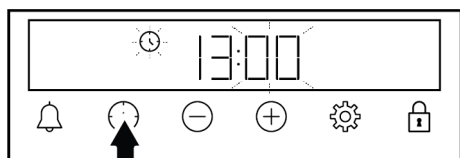

4. Πατήστε τα πλήκτρα αφής  $\oplus/\ominus$  για να ρυθμίσετε τον αριθμό λεπτών.

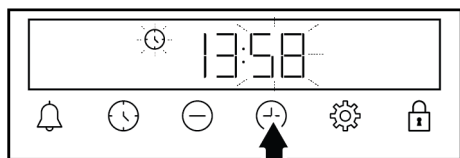

5. Επιβεβαιώστε τη ρύθμιση πατώντας το πλήκτρο αφής ⌚.

⇒ Η τρέχουσα ώρα έχει ρυθμιστεί και το σύμβολο ⌚ παύει να εμφανίζεται στην οθόνη ενδείξεων.

**i** Αν δεν γίνει η πρώτη ρύθμιση ώρας, η ένδειξη "12:00" και το σύμβολο ⌚ συνεχίζουν να αναβοσβήνουν και δεν μπορεί να αρχίσει η λειτουργία του φούρνου. Για να λειτουργήσει ο φούρνος σας, πρέπει να επιβεβαιώσετε την τρέχουσα ώρα είτε ρυθμίζοντας την τρέχουσα ώρα είτε πατώντας το πλήκτρο αφής ⌚ όταν είναι στην ένδειξη "12:00". Μπορείτε να αλλάξετε τη ρύθμιση της τρέχουσας ώρας αργότερα όπως περιγράφεται στην ενότητα "Ρυθμίσεις".

**i** Σε περίπτωση διακοπής ρεύματος, οι ρυθμίσεις τρέχουσας ώρας ακυρώνονται. Πρέπει να ρυθμιστεί ξανά.

### 4.2 Αρχικός Καθαρισμός

1. Αφαιρέστε όλα τα υλικά συσκευασίας.
2. Αφαιρέστε από τον φούρνο όλα τα αξεσουάρ που παρέχονται μαζί με το προϊόν.
3. Αφήστε το προϊόν να λειτουργήσει για 30 λεπτά και κατόπιν απενεργοποιήστε το. Με αυτό τον τρόπο, κατάλοιπα και αποθέσεις που μπορεί να έχουν μείνει στον φούρνο κατά την παραγωγή του καίγονται και καθαρίζονται.
4. Όταν χρησιμοποιείτε το προϊόν, επιλέξτε την υψηλότερη θερμοκρασία και τον τρόπο λειτουργίας όπου λειτουργούν όλες οι αντιστάσεις στο προϊόν. Βλέπε "Τρόποι λειτουργίας του φούρνου [► 16]". Στην ενότητα που ακολουθεί μπορείτε να μάθετε πώς να χρησιμοποιείτε τον φούρνο.
5. Περιμένετε να κρυώσει ο φούρνος.
6. Σκουπίστε τις επιφάνειες του προϊόντος με ένα ελαφρά υγρό πανί ή σφουγγάρι και στεγνώστε με ένα άλλο πανί.

### **Πριν χρησιμοποιήσετε τα αξεσουάρ:**

Καθαρίστε τα αξεσουάρ που αφαιρέσατε από τον φούρνο με διάλυμα απορρυπαντικού σε νερό και ένα μαλακό σφουγγάρι καθαρισμού.

**ΕΠΙΣΗΜΑΝΣΗ:** Ορισμένα απορρυπαντικά ή καθαριστικά μπορούν να προξενήσουν ζημιά στην επιφάνεια. Μη χρησιμοποιείτε

για τον καθαρισμό απορρυπαντικά ή σκόνες/κρέμες καθαρισμού που χαράζουν, ή οποιαδήποτε αιχμηρά αντικείμενα.

**ΕΠΙΣΗΜΑΝΣΗ:** Κατά την πρώτη χρήση, μπορεί να παράγεται ατμός και οσμή για αρκετές ώρες. Αυτό είναι φυσιολογικό και απλά χρειάζεται καλό αερισμό για την απομάκρυνσή τους. Αποφεύγετε την απευθείας εισπνοή του καπνού και των οσμών που σχηματίζονται.

## **5 Χρήση του φούρνου**

### **5.1 Γενικές πληροφορίες για τη χρήση του φούρνου**

**Ανεμιστήρας ψύξης ( Διαφέρει ανάλογα με το μοντέλο του προϊόντος. Μπορεί να μη διατίθεται στο δικό σας προϊόν. )**

Το προϊόν σας διαθέτει ανεμιστήρα ψύξης. Ο ανεμιστήρας ψύξης ενεργοποιείται αυτόματα όταν χρειάζεται, και ψύχει και το μπροστινό μέρος του φούρνου και το επίπεδο εντοιχισμού. Απενεργοποιείται αυτόματα όταν ολοκληρωθεί η διαδικασία ψύξης. Από την πόρτα του φούρνου εξέρχεται καυτός αέρας. Μην καλύπτετε αυτά τα ανοίγματα αερισμού με οτιδήποτε. Διαφορετικά, ο φούρνος μπορεί να υπερθερμανθεί. Ο ανεμιστήρας ψύξης συνεχίζει να λειτουργεί κατά τη λειτουργία του φούρνου και αφού απενεργοποιηθεί ο φούρνος (περίπου για 20-30 λεπτά). Αν μαγειρεύετε με προγραμματισμό του χρονοδιακόπτη του φούρνου, στο τέλος του ψησίματος ο ανεμιστήρας ψύξης απενεργοποιείται με όλες τις λειτουργίες. Ο χρόνος λειτουργίας του ανεμιστήρα ψύξης δεν μπορεί να ρυθμιστεί από τον χρήστη. Ενεργοποιείται και απενεργοποιείται αυτόματα. Αυτό δεν είναι σφάλμα.

### **Φωτισμός του φούρνου**

Ο φωτισμός του φούρνου ανάβει όταν αρχίζει το ψήσιμο στον φούρνο. Σε ορισμένα μοντέλα, ο φωτισμός παραμένει αναμμένος κατά το ψήσιμο, ενώ σε άλλα μοντέλα σβήνει μετά από κάποιο χρόνο.

Σε ορισμένες λειτουργίες ψησίματος, η λάμπα του φούρνου δεν ανάβει καθόλου, για εξοικονόμηση ενέργειας.

Αν επιθυμείτε η λάμπα του φούρνου να είναι αναμμένη συνεχώς, επιλέξτε την κατάσταση λειτουργίας "Λάμπα φούρνου" με το περιστροφικό κουμπί επιλογής λειτουργίας.

### **5.2 Λειτουργία της Μονάδας Ελέγχου Φούρνου**

**Γενικές προειδοποιήσεις για τη μονάδα ελέγχου φούρνου**

- Ο μέγιστος χρόνος που μπορεί να ρυθμιστεί για τη διαδικασία ψησίματος είναι 5 ώρες και 59 λεπτά. Σε περίπτωση διακοπής του ρεύματος, το πρόγραμμα ακυρώνεται. Θα χρειαστεί να επιλέξετε πάλι πρόγραμμα.
- Ενώ πραγματοποιείτε οποιοσδήποτε ρυθμίσεις, στην οθόνη ενδείξεων θα αναβοσβήνουν τα σχετικά σύμβολα. Θα πρέπει να περιμένετε λίγο για να αποθηκευτούν οι ρυθμίσεις.
- Αν έχει γίνει οποιαδήποτε ρύθμιση ψησίματος, δεν μπορεί να ρυθμιστεί η ώρα της ημέρας.
- Αν έχει ρυθμιστεί χρόνος ψησίματος όταν ξεκινά το ψήσιμο, στην οθόνη ενδείξεων εμφανίζεται ο υπολειπόμενος χρόνος.
- Σε περιπτώσεις που έχει ρυθμιστεί χρόνος ψησίματος ή ώρα λήξης ψησίματος, μπορείτε να ακυρώσετε αυτόματα αγγίζοντας παρατεταμένα το πλήκτρο ⏸.

## Χρονοδιακόπτης

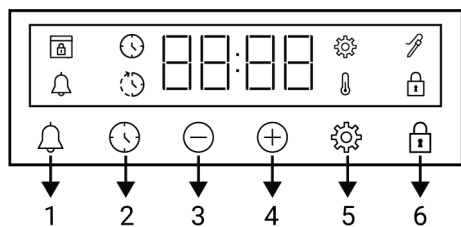

- 1 Πλήκτρο ειδοποίησης
- 2 Πλήκτρο ρύθμισης ώρας
- 3 Πλήκτρο μείωσης
- 4 Πλήκτρο αύξησης
- 5 Πλήκτρο ρυθμίσεων
- 6 Πλήκτρο κλειδώματος πλήκτρων

### Σύμβολα στην οθόνη

- : Σύμβολο χρόνου ψησίματος
- : Σύμβολο ώρας λήξης ψησίματος \*
- : Σύμβολο ειδοποίησης
- : Σύμβολο θερμομέτρου κρέατος \*
- : Σύμβολο κλειδώματος πλήκτρων
- : Σύμβολο θερμοκρασίας
- : Σύμβολο ρυθμίσεων
- : Σύμβολο κλειδώματος πόρτας \*

\* Διαφέρει ανάλογα με το μοντέλο του προϊόντος. Μπορεί να μη διατίθεται στο δικό σας προϊόν.

## Ενεργοποίηση του φούρνου

Αφού επιλέξετε με το περιστροφικό κουμπί επιλογής προγράμματος έναν τρόπο λειτουργίας με τον οποίο θέλετε να μαγειρέψετε και ρυθμίσετε μια θερμοκρασία με το περιστροφικό κουμπί θερμοκρασίας, ο φούρνος αρχίζει να λειτουργεί.

## Απενεργοποίηση του φούρνου

Μπορείτε να απενεργοποιήσετε τον φούρνο γυρίζοντας το περιστροφικό κουμπί επιλογής λειτουργίας και το περιστροφικό κουμπί θερμοκρασίας στη θέση απενεργοποίησης (πάνω).

## Μη αυτόματο ψήσιμο με επιλογή θερμοκρασίας και τρόπου λειτουργίας του φούρνου

Μπορείτε να μαγειρέψετε με μη αυτόματο έλεγχο (δικό σας έλεγχο) χωρίς να ρυθμίσετε τον χρόνο ψησίματος, επιλέγοντας τη θερμοκρασία και τον τρόπο λειτουργίας που αντιστοιχούν στο φαγητό σας.





1. Επιλέξτε τον τρόπο λειτουργίας που θέλετε για το μαγείρεμα, χρησιμοποιώντας το περιστροφικό κουμπί επιλογής λειτουργίας.
2. Με το περιστροφικό κουμπί θερμοκρασίας, ρυθμίστε τη θερμοκρασία που θέλετε για το μαγείρεμα.
  - ⇒ Ο φούρνος σας θα αρχίσει να λειτουργεί αμέσως με τον επιλεγμένο τρόπο λειτουργίας και θερμοκρασία και στην οθόνη θα εμφανιστεί το σύμβολο . Στην οθόνη εμφανίζεται η ρυθμισμένη τιμή θερμοκρασίας μαζί με κινούμενη εικόνα 3 γραμμών. Κατόπιν, εμφανίζεται με τη σειρά ο χρόνος που έχει περάσει από την έναρξη του ψησίματος. Όταν η θερμοκρασία μέσα στον φούρνο φθάσει τη ρυθμισμένη θερμοκρασία, το σύμβολο παύει να εμφανίζεται και παράγεται μια ηχητική ειδοποίηση. Η κινούμενη εικόνα 3 γραμμών που εμφανίζεται στην οθόνη σταματά και το σύμβολο C εμφανίζεται σταθερά δίπλα στην τιμή θερμοκρασίας. Ο φούρνος δεν απενεργοποιείται αυτόματα, επειδή το μη αυτόματο ψήσιμο γίνεται χωρίς ρύθμιση του χρόνου ψησίματος. Πρέπει να ελέγχετε το ψήσιμο και να απενεργοποιήσετε το φούρνο μόνοι σας. Όταν ολοκληρωθεί το ψήσιμο, απενεργοποιήστε τον φούρνο γυρίζοντας το περιστροφικό κουμπί επιλογής λειτουργίας και το περιστροφικό κουμπί θερμοκρασίας στη θέση απενεργοποίησης (πάνω).





## Ψήσιμο με ρύθμιση του χρόνου ψησίματος:

Μπορείτε να ρυθμίσετε το φούρνο να απενεργοποιείται αυτόματα στο τέλος του χρόνου ψησίματος επιλέγοντας τη θερμοκρασία και τον τρόπο λειτουργίας που

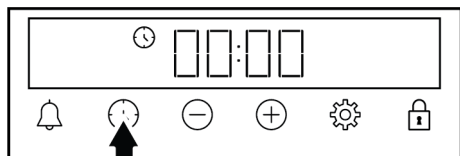
χρειάζονται για το φαγητό σας και ρυθμίζοντας τον χρόνο ψησίματος στον χρονοδιακόπτη.

1. Επιλέξτε τον τρόπο λειτουργίας για ψήσιμο.
2. Πατήστε το πλήκτρο αφής  έως ότου στην οθόνη εμφανιστεί το σύμβολο  για τον χρόνο ψησίματος.



 Για να ρυθμίσετε γρήγορα τον χρόνο ψησίματος, μπορείτε να πατήσετε το πλήκτρο αφής  για να ρυθμίσετε το χρόνο ψησίματος στα 30 λεπτά αφού ρυθμίσετε τη λειτουργία ψησίματος και την θερμοκρασία, και κατόπιν χρησιμοποιήστε τα πλήκτρα αφής / για να αλλάξετε τον χρόνο.

3. Ρυθμίστε τον χρόνο ψησίματος με τα πλήκτρα αφής /.

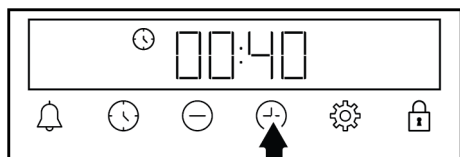



 Ο χρόνος ψησίματος αυξάνεται με βήματα 1 λεπτού για τα πρώτα 15 λεπτά, και με βήματα των 5 λεπτών μετά τα 15 λεπτά.

4. Τοποθετήστε το φαγητό σας μέσα στον φούρνο και ρυθμίστε τη θερμοκρασία με το περιστροφικό κουμπί ρύθμισης της θερμοκρασίας.

⇒ Ο φούρνος σας θα αρχίσει να λειτουργεί αμέσως με τον επιλεγμένο τρόπο λειτουργίας και θερμοκρασία. Αρχίζει η αντίστροφη μέτρηση του ρυθμισμένου χρόνου ψησίματος και στην οθόνη εμφανίζεται . Η αντίστροφη μέτρηση του χρόνου ψησίματος και η ρυθμισμένη τιμή

θερμοκρασίας και η κινούμενη εικόνα 3 γραμμών δίπλα σε αυτές εμφανίζονται εναλλάξ. Όταν η θερμοκρασία μέσα στον φούρνο φθάσει τη ρυθμισμένη θερμοκρασία, το σύμβολο  παύει να εμφανίζεται και παράγεται μια ηχητική ειδοποίηση. Η κινούμενη εικόνα 3 γραμμών που εμφανίζεται στην οθόνη σταματά και το σύμβολο C εμφανίζεται σταθερά δίπλα στην τιμή θερμοκρασίας.



5. Όταν έχει λήξει ο ρυθμισμένος χρόνος ψησίματος, στην οθόνη εμφανίζεται το μήνυμα "End" (Τέλος), το σύμβολο  αναβοσβήνει και ο χρονοδιακόπτης παράγει μια ηχητική ειδοποίηση.
6. Η ειδοποίηση ηχεί για δύο λεπτά. Για να σταματήσετε την ηχητική ειδοποίηση, πατήστε οποιοδήποτε πλήκτρο αφής. Η ειδοποίηση σταματά και στην οθόνη εμφανίζεται η ώρα της ημέρας.

 Αν πατηθεί οποιοδήποτε πλήκτρο στο τέλος της ηχητικής ειδοποίησης, ο φούρνος θα αρχίσει πάλι να λειτουργεί. Για να εμποδίσετε να λειτουργήσει πάλι ο φούρνος στο τέλος της ειδοποίησης, απενεργοποιήστε τον φούρνο γυρίζοντας το περιστροφικό κουμπί θερμοκρασίας και το περιστροφικό κουμπί τρόπου λειτουργίας στη θέση "0" (απενεργοποίηση).

### 5.3 Ρυθμίσεις



#### Ενεργοποίηση του κλειδώματος πλήκτρων

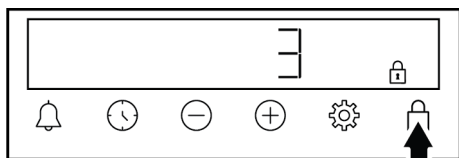

Χρησιμοποιώντας τη λειτουργία κλειδώματος πλήκτρων, μπορείτε να προστατέψετε τον χρονοδιακόπτη από μη εξουσιοδοτημένες επεμβάσεις.

1. Πατήστε το πλήκτρο αφής  μέχρι να εμφανιστεί στην οθόνη ενδείξεων το σύμβολο .







⇒ Στην οθόνη εμφανίζεται το σύμβολο  και αρχίζει η αντίστροφη μέτρηση 3-2-1. Όταν τελειώσει η αντίστροφη μέτρηση, ενεργοποιείται το κλείδωμα πλήκτρων. Όταν πατηθεί οποιοδήποτε πλήκτρο αφής ενώ έχει ενεργοποιηθεί το κλείδωμα πλήκτρων, ο χρονοδιακόπτης εκπέμπει ένα ηχητικό σήμα και το σύμβολο  αναβοσβήνει.

 Αν ελευθερώσετε το πλήκτρο  πριν το τέλος της αντίστροφης μέτρησης, το κλείδωμα πλήκτρων δεν ενεργοποιείται.

 Τα πλήκτρα του χρονοδιακόπτη δεν μπορούν να χρησιμοποιηθούν όταν είναι ενεργοποιημένο το κλείδωμα πλήκτρων. Το κλείδωμα πλήκτρων δεν θα ακυρωθεί σε περίπτωση διακοπής ρεύματος.



### Απενεργοποίηση του κλειδώματος πλήκτρων

1. Πατήστε το πλήκτρο αφής  έως ότου πάψει να εμφανίζεται στην οθόνη το σύμβολο .
- ⇒ Το σύμβολο  παύει να εμφανίζεται στην οθόνη και το κλείδωμα πλήκτρων απενεργοποιείται.

### Ρύθμιση της ειδοποίησης

Μπορείτε να χρησιμοποιήσετε τον χρονοδιακόπτη του προϊόντος και για οποιαδήποτε ειδοποίηση ή υπενθύμιση εκτός του ψησίματος. Το ρολόι ειδοποίησης δεν έχει επίδραση στους τρόπους λειτουργίας του φούρνου. Χρησιμοποιείται μόνο για ειδοποιήσεις. Για παράδειγμα, μπορείτε να χρησιμοποιήσετε το ρολόι ειδοποίησης για να σας ειδοποιήσει να γυρίσετε το φαγητό στο φούρνο μια συγκεκριμένη ώρα. Μόλις λήξει ο χρόνος που ρυθμίσατε, ο χρονοδιακόπτης παράγει μια ηχητική ειδοποίηση.

 Ο μέγιστος χρόνος ειδοποίησης μπορεί να είναι 23 ώρες και 59 λεπτά.

1. Πατήστε το πλήκτρο αφής  μέχρι να εμφανιστεί στην οθόνη ενδείξεων το σύμβολο .

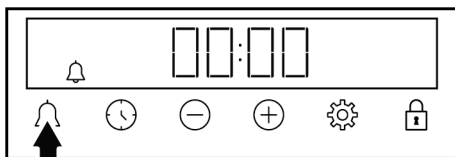

2. Ρυθμίστε τον χρόνο ειδοποίησης με τα πλήκτρα  $\oplus/\ominus$ .

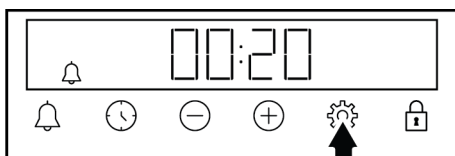



⇒ Αφού ρυθμίσετε τον χρόνο ειδοποίησης, το σύμβολο  παραμένει αναμμένο και ο χρόνος ειδοποίησης αρχίζει να μετράται αντίστροφα στην οθόνη. Αν έχει ρυθμιστεί ταυτόχρονα χρόνος ειδοποίησης και χρόνος ψησίματος, στην οθόνη εμφανίζεται ο μικρότερος χρόνος.

3. Αφού έχει συμπληρωθεί ο χρόνος ειδοποίησης, το σύμβολο  αρχίζει να αναβοσβήνει και η συσκευή εκπέμπει μια ηχητική ειδοποίηση.

### Απενεργοποίηση της ειδοποίησης



1. Στο τέλος του χρόνου ειδοποίησης, ακούγεται η ειδοποίηση για δύο λεπτά. Για να σταματήσετε την ηχητική ειδοποίηση, πατήστε οποιοδήποτε πλήκτρο αφής.  
⇒ Η ειδοποίηση σταματά και στην οθόνη εμφανίζεται η ώρα της ημέρας.

### Αν θέλετε να ακυρώσετε την ειδοποίηση:

1. Πατήστε το πλήκτρο αφής  έως ότου εμφανιστεί στην οθόνη το σύμβολο  για μηδενισμό του χρόνου ειδοποίησης. Πατήστε το πλήκτρο αφής  $\ominus$  έως ότου εμφανιστεί στην οθόνη το σύμβολο "00:00".

- Μπορείτε επίσης να ακυρώσετε την ειδοποίηση με παρατεταμένο πάτημα του πλήκτρου .

### Ρύθμιση της έντασης ήχου

- Πατήστε το πλήκτρο αφής  έως ότου εμφανιστεί στην οθόνη μία από τις τιμές **b-01-b-02-b-03** και το σύμβολο .

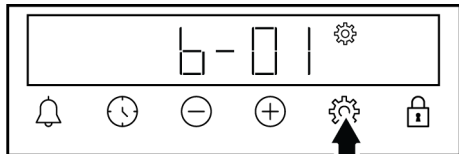

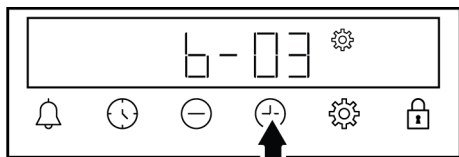

- Ρυθμίστε το επιθυμητό επίπεδο με τα πλήκτρα  $\oplus/\ominus$ . (**b-01-b-02-b-03**)



- ⇒ Πατήστε το πλήκτρο αφής  για επιβεβαίωση ή περιμένετε χωρίς να πατήσετε κανένα πλήκτρο αφής. Η ρυθμισμένη ένταση ήχου γίνεται ενεργή μετά από λίγο.

### Ρύθμιση της φωτεινότητας της οθόνης

- Πατήστε το πλήκτρο αφής  έως ότου εμφανιστούν στην οθόνη μία από τις τιμές **d-01-d-02-d-03** και το σύμβολο .

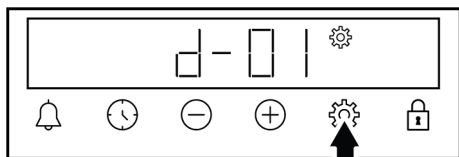

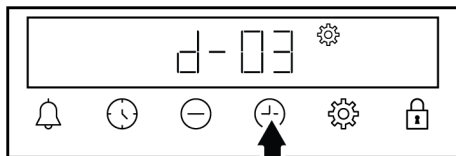

- Ρυθμίστε την επιθυμητή φωτεινότητα με τα πλήκτρα  $\oplus/\ominus$ . (**d-01-d-02-d-03**)





- ⇒ Πατήστε το πλήκτρο αφής  για επιβεβαίωση ή περιμένετε χωρίς να πατήσετε κανένα πλήκτρο αφής. Η ρυθμισμένη φωτεινότητα γίνεται ενεργή μετά από λίγο.

### Αλλαγή της τρέχουσας ώρας

Στον φούρνο σας, για να αλλάξετε την ώρα της ημέρας που είχατε ήδη ρυθμίσει:

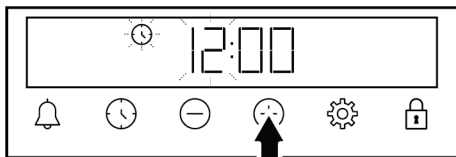
- Πατήστε το πλήκτρο αφής  μέχρι να εμφανιστεί στην οθόνη ενδείξεων το σύμβολο .
- Ρυθμίστε την τρέχουσα ώρα πατώντας τα πλήκτρα αφής  $\oplus/\ominus$ .



- Πατήστε το πλήκτρο αφής  ή  για να ενεργοποιήσετε το πεδίο λεπτών.

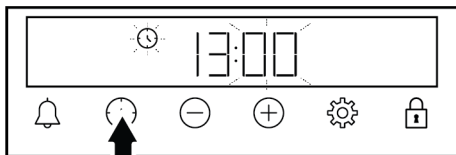

- Πατήστε τα πλήκτρα αφής  $\oplus/\ominus$  για να ρυθμίσετε τον αριθμό λεπτών.

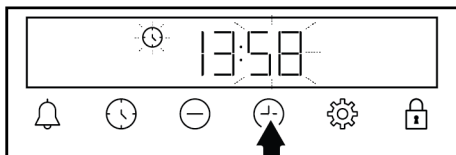

- Επιβεβαιώστε τη ρύθμιση πατώντας το πλήκτρο αφής .

- ⇒ Η ώρα της ημέρας έχει ρυθμιστεί και το σύμβολο παύει να εμφανίζεται στην οθόνη ενδείξεων.

## 6 Γενικές πληροφορίες για το ψήσιμο

Στην ενότητα αυτή μπορείτε να βρείτε πρακτικές συμβουλές για την προετοιμασία και το μαγείρεμα των φαγητών σας.

Επιπλέον, η ενότητα αυτή περιγράφει ορισμένα φαγητά που δοκιμάστηκαν από τον κατασκευαστή και τις πιο κατάλληλες ρυθμίσεις για τα φαγητά αυτά. Επίσης υποδεικνύονται οι κατάλληλες ρυθμίσεις του φούρνου και τα αξεσουάρ για τα φαγητά αυτά.

### 6.1 Γενικές προειδοποιήσεις σχετικά με το ψήσιμο στον φούρνο

- Όταν ανοίγετε την πόρτα του φούρνου κατά τη διάρκεια ή μετά το ψήσιμο, μπορεί να βγει καυτός-ζεματιστός ατμός. Ο ατμός μπορεί να κάψει τα χέρια, το πρόσωπο και/ή τα μάτια σας. Όταν ανοίγετε την πόρτα του φούρνου, να παραμείνετε σε απόσταση ασφαλείας.
- Ο έντονος ατμός που παράγεται κατά το ψήσιμο μπορεί να σχηματίσει σταγόνες από συμπυκνωμένους υδρατμούς στις εσωτερικές και εξωτερικές επιφάνειες του φούρνου και στα πάνω τμήματα του επίπλου, λόγω της θερμοκρασιακής διαφοράς. Αυτό είναι κανονικό και φυσιολογικό φαινόμενο.
- Η θερμοκρασία μαγειρέματος και οι τιμές χρόνου που δίνονται για τα τρόφιμα μπορεί να διαφέρουν ανάλογα με τη συνταγή και την ποσότητα. Για το λόγο αυτό, οι τιμές αυτές αναφέρονται σαν εύρος τιμών.
- Πάντα να αφαιρείτε τα μη χρησιμοποιούμενα αξεσουάρ από τον φούρνο πριν αρχίσετε το μαγείρεμα. Τα αξεσουάρ που θα παραμείνουν στο φούρνο μπορεί να εμποδίσουν το μαγείρεμα του φαγητού με τις σωστές συνθήκες μαγειρέματος.
- Για φαγητά που πρόκειται να μαγειρέψετε με δική σας συνταγή, μπορείτε να βασιστείτε σε παρόμοια φαγητά που αναφέρονται στους πίνακες μαγειρέματος.
- Η χρήση των παρεχόμενων αξεσουάρ εξασφαλίζει ότι θα αποκτάτε τα καλύτερα αποτελέσματα μαγειρέματος. Πάντα να τηρείτε τις προειδοποιήσεις και τις πληροφορίες που παρέχονται από τον κατασκευαστή για τα μαγειρικά σκεύη τρίτων που θα χρησιμοποιήσετε.

- Κόβετε το χαρτί ψησίματος που χρησιμοποιείτε για το μαγείρεμα στις διαστάσεις του σκεύους όπου θα γίνει το μαγείρεμα. Τα χαρτιά ψησίματος που εξέχουν από το σκεύος μπορεί να δημιουργήσουν κίνδυνο φωτιάς και να επηρεάσουν την ποιότητα του ψησίματος. Χρησιμοποιείτε το χαρτί ψησίματος στην περιοχή θερμοκρασιών που καθορίζεται από τον κατασκευαστή του.
- Για τα καλύτερα αποτελέσματα ψησίματος, τοποθετείτε το φαγητό στο συνιστώμενο ράφι του φούρνου. Μην αλλάξετε θέση ραφιού κατά τη διάρκεια του ψησίματος.

#### 6.1.1 Πίτες και φαγητά φούρνου

##### Γενικές πληροφορίες

- Συνιστούμε να χρησιμοποιείτε τα αξεσουάρ του προϊόντος, για να έχετε καλά αποτελέσματα μαγειρέματος. Αν πρόκειται να χρησιμοποιήσετε άλλα μαγειρικά σκεύη, προτιμήστε σκεύη σκούρου χρώματος, αντικολλητικά και ανθεκτικά στη θερμότητα.
- Αν στον πίνακα μαγειρέματος συνιστάται προθέρμανση, βεβαιωθείτε να τοποθετήσετε το φαγητό στον φούρνο αφού ολοκληρωθεί η προθέρμανση.
- Αν πρόκειται να μαγειρέψετε χρησιμοποιώντας μαγειρικό σκεύος τοποθετημένο πάνω στη συρμάτινη σχάρα, τοποθετήστε το στο μέσον της σχάρας και όχι κοντά στο πίσω τοίχωμα.
- Όλα τα συστατικά που χρησιμοποιείτε για να παρασκευάζετε πίτες πρέπει να είναι φρέσκα και σε θερμοκρασία δωματίου.
- Το αποτέλεσμα μαγειρέματος των φαγητών μπορεί να διαφέρει ανάλογα με την ποσότητα του φαγητού και το μέγεθος του σκεύους μαγειρέματος.
- Μεταλλικές, κεραμικές και γυάλινες φόρμες αυξάνουν τον χρόνο μαγειρέματος και οι κάτω επιφάνειες στις πίτες δεν ροδίζουν ομοιόμορφα.
- Αν χρησιμοποιείτε χαρτί ψησίματος, μπορεί να παρατηρήσετε μικρό ρόδισμα στην κάτω επιφάνεια των τροφίμων. Στην πε-

ρίπτωση αυτή μπορεί να χρειαστεί να παρατείνετε τον χρόνο μαγειρέματος για περίπου 10 λεπτά.

- Οι τιμές που αναφέρονται στους πίνακες μαγειρέματος προσδιορίζονται με δοκιμές που γίνονται στα εργαστήριά μας. Οι τιμές που είναι κατάλληλες για σας μπορεί να διαφέρουν από αυτές τις τιμές.
- Τοποθετήστε το φαγητό σας πάνω στο κατάλληλο ράφι που συνιστάται στον πίνακα μαγειρέματος. Θεωρήστε το κάτω-κάτω ράφι στο φούρνο ως ράφι 1.

### Πρακτικές συμβουλές για ψήσιμο κέικ

- Αν το κέικ είναι πολύ στεγνό, αυξήστε τη θερμοκρασία κατά 10 °C και μειώστε τον χρόνο ψησίματος.
- Αν το κέικ είναι πολύ υγρό, χρησιμοποιήστε μικρότερη ποσότητα υγρού ή μειώστε τη θερμοκρασία κατά 10 °C.
- Αν το κέικ είναι καμένο στο πάνω μέρος, τοποθετήστε το σε χαμηλότερο ράφι, μειώστε τη θερμοκρασία και αυξήστε τον χρόνο ψησίματος.
- Αν το εσωτερικό του κέικ έχει ψηθεί καλά, αλλά εξωτερικά κολλάει, χρησιμοποιήστε λιγότερο υγρό, μειώστε τη θερμοκρασία και αυξήστε τον χρόνο μαγειρέματος.

### Πίνακας μαγειρέματος για πίτες και φαγητά φούρνου

#### Προτάσεις για ψήσιμο με ένα μόνο ταψί

Φαγητό	Αξεσουάρ προς χρήση	Τρόπος λειτουργίας	Θέση ραφιού	Θερμοκρασία (°C)	Χρόνος ψησίματος (λεπ.) (περίπου)
Κέικ πάνω στο ταψί	Κανονικό ταψί *	Πάνω και κάτω αντίσταση	3	180	30 ... 45
Κέικ σε φόρμα	Φόρμα κέικ πάνω σε συρμάτινη σχάρα **	Θερμός αέρας	2	180	30 - 40
Μικρά κέικ	Κανονικό ταψί *	Πάνω και κάτω αντίσταση	3	160	25 - 35
Μικρά κέικ	Κανονικό ταψί *	Θερμός αέρας	Σε μοντέλα με συρμάτινα ράφια: 3 Σε μοντέλα χωρίς συρμάτινα ράφια: 2	150	25 - 35
Παντεσπάνι	Στρογγυλή φόρμα κέικ, διαμέτρου 26 cm με σφιγκτήρα, πάνω σε συρμάτινη σχάρα **	Πάνω και κάτω αντίσταση	2	150	30 - 40

### Υποδείξεις για πίτες

- Αν η πίτα είναι πολύ στεγνή, αυξήστε τη θερμοκρασία κατά 10 °C και μειώστε τον χρόνο ψησίματος. Υγράνετε τα φύλλα με σάλτσα που αποτελείται από γάλα, λάδι, αυγό και γιαουρτί.
- Αν η πίτα αργεί να γίνει, βεβαιωθείτε ότι το πάχος της πίτας που παρασκευάσατε δεν περνάει το βάθος του ταψιού.
- Αν η πίτα έχει ροδίσει στην επιφάνεια αλλά το κάτω μέρος δεν είναι καλά ψημένο, βεβαιωθείτε ότι η ποσότητα σάλτσας που χρησιμοποιείτε για την πίτα δεν είναι υπερβολική στο κάτω μέρος της πίτας. Για ομοιόμορφο ρόδισμα, προσπαθείτε να απλώνετε τη σάλτσα ομοιόμορφα ανάμεσα στα φύλλα και την πίτα.
- Ψήστε την πίτα σας στη θέση και θερμοκρασία που είναι κατάλληλη σύμφωνα με τον πίνακα μαγειρέματος. Αν το κάτω μέρος και πάλι δεν είναι καλά ροδισμένο, τοποθετήστε το φαγητό σε ένα κάτω ράφι την επόμενη φορά.

Φαγητό	Αξεσουάρ προς χρήση	Τρόπος λειτουργίας	Θέση ραφιοῦ	Θερμοκρασία (°C)	Χρόνος ψησίματος (λεπτ.) (περίπου)
Παντεσπάνι	Στρογγυλή φόρμα κέικ, διαμέτρου 26 cm με σφικκτήρα, πάνω σε συρμάτινη σχάρα **	Θερμός αέρας	2	155	30 - 40
Κουλουράκια	Ταψί για πίτες *	Πάνω και κάτω αντίσταση	3	170	25 ... 40
Κουλουράκια	Ταψί για πίτες *	Θερμός αέρας	3	170	20 - 30
Πίτες	Κανονικό ταψί *	Πάνω και κάτω αντίσταση	2	200	30 - 40
Πίτες	Κανονικό ταψί *	Κάτω/πάνω αντίσταση με υποβοήθηση ανεμιστήρα	2	180	35 - 45
Πίτες	Κανονικό ταψί *	Θερμός αέρας	2	180	30 - 40
Ψωμάκι	Κανονικό ταψί *	Πάνω και κάτω αντίσταση	2	200	20 ... 35
Ψωμάκι	Κανονικό ταψί *	Θερμός αέρας	3	180	20 - 30
Ολόκληρο ψωμί	Κανονικό ταψί *	Πάνω και κάτω αντίσταση	3	200	30 ... 45
Ολόκληρο ψωμί	Κανονικό ταψί *	Θερμός αέρας	3	200	30 - 40
Λαζάνια	Γυάλινο / μεταλλικό τετράγωνο δοχείο πάνω στη συρμάτινη σχάρα **	Πάνω και κάτω αντίσταση	2 ή 3	200	30 ... 45
Μηλόπιτα	Στρογγυλή μαύρη μεταλλική φόρμα, διαμέτρου 20 cm, πάνω σε συρμάτινη σχάρα **	Πάνω και κάτω αντίσταση	2	180	50 - 70
Μηλόπιτα	Στρογγυλή μαύρη μεταλλική φόρμα, διαμέτρου 20 cm, πάνω σε συρμάτινη σχάρα **	Θερμός αέρας	3	170	50 - 65
Πίτσα	Κανονικό ταψί *	Πάνω και κάτω αντίσταση	2	200 - 220	10 - 20

Συνιστάται προθέρμανση για όλα τα φαγητά.

\*Αυτά τα αξεσουάρ μπορεί να μην περιλαμβάνονται με το προϊόν.

\*\*Αυτά τα αξεσουάρ δεν περιλαμβάνονται με το προϊόν. Αυτά είναι εμπορικά διαθέσιμα αξεσουάρ.

## Προτάσεις για μαγείρεμα με δύο ταψιά

Φαγητό	Αξεσουάρ προς χρήση	Τρόπος λειτουργίας	Θέση ραφιοῦ	Θερμοκρασία (°C)	Χρόνος ψησίματος (λεπτ.) (περίπου)
Μικρά κέικ	2-Κανονικό ταψί * 4-Ταψί για πίτες *	Θερμός αέρας	2 - 4	Σε μοντέλα με συρμάτινα ράφια:150 Σε μοντέλα χωρίς συρμάτινα ράφια:140	Σε μοντέλα με συρμάτινα ράφια: 25 - 40 Σε μοντέλα χωρίς συρμάτινα ράφια: 30 - 45
Κουλουράκια	2-Κανονικό ταψί * 4-Ταψί για πίτες *	Θερμός αέρας	2 - 4	170	25 - 35
Πίτες	1-Κανονικό ταψί * 4-Ταψί για πίτες *	Θερμός αέρας	1 - 4	180	35 - 45
Ψωμάκι	2-Κανονικό ταψί * 4-Ταψί για πίτες *	Θερμός αέρας	2 - 4	180	20 - 30

Συνιστάται προθέρμανση για όλα τα φαγητά.

\*Αυτά τα αξεσουάρ μπορεί να μην περιλαμβάνονται με το προϊόν.

\*\*Αυτά τα αξεσουάρ δεν περιλαμβάνονται με το προϊόν. Αυτά είναι εμπορικά διαθέσιμα αξεσουάρ.

### Πίνακας μαγειρέματος με τρόπο λειτουργίας "Οικ. θέρμανση με ανεμιστήρα"

- Μην αλλάζετε τη ρύθμιση θερμοκρασίας μετά την έναρξη μαγειρέματος σε τρόπο λειτουργίας "Οικ. θέρμανση με ανεμιστήρα".
- Μην ανοίγετε την πόρτα του φούρνου όταν μαγειρεύετε σε λειτουργία "Οικ. θέρμανση με ανεμιστήρα". Αν δεν ανοίγει η

πόρτα του προϊόντος, η εσωτερική θερμοκρασία έχει βελτιστοποιηθεί για εξοικονόμηση ενέργειας, και αυτή η θερμοκρασία μπορεί να διαφέρει από αυτή που φαίνεται στην οθόνη.

- Μη χρησιμοποιείτε προθέρμανση στον τρόπο λειτουργίας "Οικ. θέρμανση με ανεμιστήρα".

Φαγητό	Αξεσουάρ προς χρήση	Θέση ραφιοῦ	Θερμοκρασία (°C)	Χρόνος ψησίματος (λεπτ.) (περίπου)
Μικρά κέικ	Κανονικό ταψί *	3	180	30 ... 40
Κουλουράκια	Κανονικό ταψί *	3	200	30 ... 40
Πίτες	Κανονικό ταψί *	3	220	40 ... 50
Ψωμάκι	Κανονικό ταψί *	3	200	30 ... 40

\* Αυτά τα αξεσουάρ μπορεί να μην περιλαμβάνονται με το προϊόν.

### 6.1.2 Κρέας, ψάρια και πουλερικά

#### Τα βασικά για το ψήσιμο στο γκριλ

- Η χρήση χυμού λεμονιού και πιπεριού πριν το μαγείρεμα, θα βελτιώσει την απόδοση μαγειρέματος όταν μαγειρεύετε ολόκληρο κοτόπουλο, γαλοπούλα ή ένα μεγάλο κομμάτι κρέας.
- Το κρέας με κόκαλα χρειάζεται 15 έως 30 λεπτά περισσότερο για να μαγειρευτεί απ' ό,τι παρόμοιου μεγέθους κομμάτι χωρίς κόκαλα.

- Θα πρέπει να υπολογίζετε περίπου 4 έως 5 λεπτά χρόνο μαγειρέματος ανά εκατοστό πάχους του κρέατος.
- Μετά το μαγείρεμα, αφήστε το κρέας στο φούρνο για περίπου 10 λεπτά. Έτσι η εσωτερικοί ζυμοί μοιράζονται ομοιόμορφα σε όλο το ψητό και δεν στάζουν όταν κοπεί το κρέας.
- Τα ψάρια σε σκεύος ανθεκτικό σε θερμότητα θα πρέπει να τοποθετούνται στη μεσαία ή στην κάτω θέση στις υποδοχές.

- Μαγειρέψτε τα συνιστώμενα φαγητά στον πίνακα μαγειρέματος με ένα μόνο ταψί.

### Πίνακας μαγειρέματος για κρέας, ψάρι και πουλερικά

Φαγητό	Αξεσουάρ προς χρήση	Τρόπος λειτουργίας	Θέση ραφίου	Θερμοκρασία (°C)	Χρόνος ψησίματος (λεπτ.) (περίπου)
Μπριζόλα (ολόκληρη) / Ψητό (1 kg)	Κανονικό ταψί *	Κάτω/πάνω αντίσταση με υποβοήθηση ανεμιστήρα	3	15 λεπτ. 250/μέγ., μετά από 180 - 190	60 - 80
Κότσι αρνιού (1,5-2 kg)	Κανονικό ταψί *	Κάτω/πάνω αντίσταση με υποβοήθηση ανεμιστήρα	3	170	85 - 110
Τηγανητό κοτόπουλο (1,8-2 kg)	Συρμάτινη σχάρα * Τοποθετήστε ένα ταψί σε ένα κάτω ράφι.	Κάτω/πάνω αντίσταση με υποβοήθηση ανεμιστήρα	2	15 λεπτ. 250/μέγ., μετά από 190	60 - 80
Τηγανητό κοτόπουλο (1,8-2 kg)	Συρμάτινη σχάρα * Τοποθετήστε ένα ταψί σε ένα κάτω ράφι.	Λειτουργία "3D"	2	15 λεπτ. 250/μέγ., μετά από 190	60 - 80
Γαλοπούλα (5,5 kg)	Κανονικό ταψί *	Κάτω/πάνω αντίσταση με υποβοήθηση ανεμιστήρα	1	25 λεπτ. 250/μέγ., μετά από 180 - 190	150 - 210
Γαλοπούλα (5,5 kg)	Κανονικό ταψί *	Λειτουργία "3D"	1	25 λεπτ. 250/μέγ., μετά από 180 - 190	150 - 210
Ψάρια	Συρμάτινη σχάρα * Τοποθετήστε ένα ταψί σε ένα κάτω ράφι.	Κάτω/πάνω αντίσταση με υποβοήθηση ανεμιστήρα	3	200	20 - 30
Ψάρια	Συρμάτινη σχάρα * Τοποθετήστε ένα ταψί σε ένα κάτω ράφι.	Λειτουργία "3D"	3	200	20 - 30

Συνιστάται προθέρμανση για όλα τα φαγητά.

\*Αυτά τα αξεσουάρ μπορεί να μην περιλαμβάνονται με το προϊόν.

\*\*Αυτά τα αξεσουάρ δεν περιλαμβάνονται με το προϊόν. Αυτά είναι εμπορικά διαθέσιμα αξεσουάρ.

### 6.1.3 Γκριλ

Κατά το ψήσιμο στο γκριλ, το κόκκινο κρέας, τα ψάρια και τα πουλερικά θα ροδίσουν εύκολα, θα έχουν ωραία κρούστα και δεν θα στεγνώσουν. Τα φιλεταρισμένα κρέατα, τα κρέατα σε σούβλα, τα λουκάνικα, καθώς και τα λαχανικά με υψηλή περιεκτικότητα σε υγρά (ντομάτες, κρεμμύδια κλπ.) είναι ιδιαίτερα κατάλληλα για ψήσιμο στο γκριλ.

### Γενικές προειδοποιήσεις

- Τα φαγητά που δεν είναι κατάλληλα για ψήσιμο στο γκριλ προκαλούν κίνδυνο για φωτιά. Ψήνετε στο γκριλ μόνο τρόφιμα που είναι κατάλληλα για την ισχυρή θέρμανση στο γκριλ. Επίσης, μην τοποθετείτε το φαγητό πολύ πίσω πάνω στη σχάρα. Αυτή είναι η πιο καυτή περιοχή και τα λιπαρά φαγητά μπορεί να αναφλεγούν.

- **Κλείνετε την πόρτα του φούρνου κατά το ψήσιμο με γκριλ. Ποτέ μην ψήνετε στο γκριλ με την πόρτα του φούρνου ανοικτή. Οι καυτές επιφάνειες μπορούν να προκαλέσουν εγκαύματα!**

#### Τα βασικά για το γκριλ

- Προετοιμάζετε για το γκριλ όσο το δυνατόν φαγητά παρόμοιου πάχους και βάρους.
- Κατανείμειτε τα κομμάτια που πρόκειται να ψηθούν στη συρμάτινη σχάρα ή στο ταψί με συρμάτινη σχάρα με τέτοιο τρόπο ώστε να μην υπερβαίνουν τις διαστάσεις της αντίστασης.

- Ανάλογα με το πάχος των κομματιών που θα ψηθούν στο γκριλ, μπορεί οι χρόνοι μαγειρέματος να διαφέρουν από αυτούς που αναφέρονται στον πίνακα.
- Τοποθετήστε τη συρμάτινη σχάρα ή το ταψί με συρμάτινη σχάρα στο επιθυμητό επίπεδο στον φούρνο. Αν μαγειρεύετε πάνω στη συρμάτινη σχάρα, τοποθετήστε το ταψί του φούρνου στο χαμηλότερο ράφι για να συλλέγει τα υγρά. Το ταψί του φούρνου που πρόκειται να τοποθετήσετε πρέπει να έχει μέγεθος αρκετό για να καλύπτει όλη την επιφάνεια της σχάρας. Αυτό το ταψί μπορεί να μην περιλαμβάνεται με το προϊόν. Προσθέστε λίγο νερό στο ταψί του φούρνου, για να διευκολύνετε τον καθαρισμό του.

#### Πίνακας Γκριλ

Φαγητό	Αξεσουάρ προς χρήση	Θέση ραφιδιού	Θερμοκρασία (°C)	Χρόνος ψησίματος (λεπτ.) (περίπου)
Ψάρια	Συρμάτινη σχάρα	4 - 5	250	20 ... 25
Κοτόπουλο σε μερίδες	Συρμάτινη σχάρα	4 - 5	250	25 ... 35
Μπιφτέκια (βοδινό) - 12 ποσότητες	Συρμάτινη σχάρα	4	250	20 ... 30
Αρνίσια παιδάκια	Συρμάτινη σχάρα	4 - 5	250	20 ... 25
Μπριζόλα - (κρέας σε κύβους)	Συρμάτινη σχάρα	4 - 5	250	25 ... 30
Μοσχαρίσια παιδάκια	Συρμάτινη σχάρα	4 - 5	250	25 ... 30
Λαχανικά ογκρατέν	Συρμάτινη σχάρα	4 - 5	220	20 ... 30
Ψωμί τοστ	Συρμάτινη σχάρα	4	250	1 ... 3
Συνιστάται προθέρμανση για 5 λεπτά για όλα τα φαγητά που ψήνονται στο γκριλ.				
Γυρίστε τα κομμάτια του φαγητού μετά από 1/2 του συνολικού χρόνου ψησίματος στο γκριλ.				

#### 6.1.4 Φαγητά δοκιμής

- Τα φαγητά σε αυτόν τον πίνακα μαγειρέματος έχουν παρασκευαστεί σύμφωνα με το πρότυπο EN 60350-1 για διευκόλυνση της δοκιμής του προϊόντος για ισοτιπότητα ελέγχου.



## Πίνακας μαγειρέματος για φαγητά δοκιμών

### Προτάσεις για ψήσιμο με ένα μόνο ταψί

Φαγητό	Αξεσουάρ προς χρήση	Τρόπος λειτουργίας	Θέση ραφιού	Θερμοκρασία (°C)	Χρόνος ψησίματος (λεπτ.) (περίπου)
Τριφτοκούλουρο (γλυκό μπισκότο)	Κανονικό ταψί *	Πάνω και κάτω αντίσταση	3	140	20 - 30
Τριφτοκούλουρο (γλυκό μπισκότο)	Κανονικό ταψί *	Θερμός αέρας	Σε μοντέλα με συρμάτινα ράφια:3 Σε μοντέλα χωρίς συρμάτινα ράφια:2	140	15 - 25
Μικρά κέικ	Κανονικό ταψί *	Πάνω και κάτω αντίσταση	3	160	25 - 35
Μικρά κέικ	Κανονικό ταψί *	Θερμός αέρας	Σε μοντέλα με συρμάτινα ράφια: 3 Σε μοντέλα χωρίς συρμάτινα ράφια: 2	150	25 - 35
Παντεσπάνι	Στρογγυλή φόρμα κέικ, διαμέτρου 26 cm με σφιγκτήρα, πάνω σε συρμάτινη σχάρα **	Πάνω και κάτω αντίσταση	2	150	30 - 40
Παντεσπάνι	Στρογγυλή φόρμα κέικ, διαμέτρου 26 cm με σφιγκτήρα, πάνω σε συρμάτινη σχάρα **	Θερμός αέρας	2	155	30 - 40
Μηλόπιτα	Στρογγυλή μαύρη μεταλλική φόρμα, διαμέτρου 20 cm, πάνω σε συρμάτινη σχάρα **	Πάνω και κάτω αντίσταση	2	180	50 - 70
Μηλόπιτα	Στρογγυλή μαύρη μεταλλική φόρμα, διαμέτρου 20 cm, πάνω σε συρμάτινη σχάρα **	Θερμός αέρας	3	170	50 - 65

Συνιστάται προθέρμανση για όλα τα φαγητά.

\*Αυτά τα αξεσουάρ μπορεί να μην περιλαμβάνονται με το προϊόν.

\*\*Αυτά τα αξεσουάρ δεν περιλαμβάνονται με το προϊόν. Αυτά είναι εμπορικά διαθέσιμα αξεσουάρ.

## Προτάσεις για μαγείρεμα με δύο ταψιά

Φαγητό	Αξεσουάρ προς χρήση	Τρόπος λειτουργίας	Θέση ραφίου	Θερμοκρασία (°C)	Χρόνος ψησίματος (λεπτ.) (περίπου)
Μικρά κέικ	2-Κανονικό ταψί * 4-Ταψί για πίτες *	Θερμός αέρας	2 - 4	Σε μοντέλα με συρμάτινα ράφια:150 Σε μοντέλα χωρίς συρμάτινα ράφια:140	Σε μοντέλα με συρμάτινα ράφια: 25 - 40 Σε μοντέλα χωρίς συρμάτινα ράφια: 30 - 45
Τριφτοκούλουρο (γλυκό μπισκότο)	2-Κανονικό ταψί * 4-Ταψί για πίτες *	Θερμός αέρας	2 - 4	140	15 - 25

Συνιστάται προθέρμανση για όλα τα φαγητά.

\*Αυτά τα αξεσουάρ μπορεί να μην περιλαμβάνονται με το προϊόν.

\*\*Αυτά τα αξεσουάρ δεν περιλαμβάνονται με το προϊόν. Αυτά είναι εμπορικά διαθέσιμα αξεσουάρ.

## Γκριλ

Φαγητό	Αξεσουάρ προς χρήση	Θέση ραφίου	Θερμοκρασία (°C)	Χρόνος ψησίματος (λεπτ.) (περίπου)
Μπιφτέκια (βοδινό) - 12 ποσότητα	Συρμάτινη σχάρα	4	250	20 ... 30
Ψωμί τoστ	Συρμάτινη σχάρα	4	250	1 ... 3

Συνιστάται προθέρμανση για 5 λεπτά για όλα τα φαγητά που ψήνονται στο γκριλ.

Γυρίστε τα κομμάτια του φαγητού μετά από 1/2 του συνολικού χρόνου ψησίματος στο γκριλ.

## 7 Συντήρηση και καθαρισμός

### 7.1 Γενικές πληροφορίες καθαρισμού

#### Γενικές προειδοποιήσεις

- Περιμένετε να κρυώσει το προϊόν πριν το καθαρίσετε. Οι καυτές επιφάνειες μπορούν να προκαλέσουν εγκαύματα!
- Μην περνάτε τα απορρυπαντικά απευθείας πάνω στις καυτές επιφάνειες. Μπορεί να δημιουργηθούν ανεξίτηλες κηλίδες.
- Μετά από κάθε χρήση, πρέπει να καθαρίζετε το προϊόν σχολαστικά και να το στεγνώνετε. Έτσι, τα κατάλοιπα φαγητού θα καθαρίζονται εύκολα και δεν θα καίγονται όταν επαναχρησιμοποιηθεί το προϊόν αργότερα. Επομένως, η ωφέλιμη διάρκεια ζωής παρατείνεται και τα συνήθη εμφανιζόμενα προβλήματα μειώνονται.
- Μη χρησιμοποιείτε ατμοκαθαριστές για τον καθαρισμό.
- Ορισμένα απορρυπαντικά ή καθαριστικά μπορούν να προξενήσουν ζημιά στην επιφάνεια. Στα ακατάλληλα καθαριστικά συγκαταλέγονται: χλωρίνη, καθαριστικά με αμμωνία, οξέα ή χλώριο, προϊόντα καθαρισμού με ατμό, προϊόντα αφαίρεσης αλάτων, κηλίδων και σκουριάς, καθαριστικά που χαράζουν (καθαριστικά σε κρέμα, σκόνη τριψίματος, κρέμα τριψίματος, είδη για τρίψιμο που χαράζουν, σύρμα τριψίματος, σκληρά σφουγγάρια, πανιά καθαρισμού που περιέχουν ακαθαρσίες και κατάλοιπα απορρυπαντικού).
- Δεν χρειάζεται ειδικό καθαριστικό για τον καθαρισμό μετά από κάθε χρήση. Καθαρίζετε τη συσκευή χρησιμοποιώντας απορρυπαντικό πιάτων, χλιαρό νερό και ένα μαλακό πανί ή σφουγγάρι, και κατόπιν στεγνώνετε την με ένα στεγνό πανί.
- Να φροντίζετε οπωσδήποτε να σκουπίζετε κάθε υπολειπόμενο υγρό μετά τον καθαρισμό και να καθαρίζετε αμέσως οποιαδήποτε φαγητά πιπιλίζονται κατά το μαγείρεμα.
- Μην πλένετε κανένα εξάρτημα της συσκευής σας σε πλυντήριο πιάτων, εκτός εάν αναφέρεται διαφορετικά στο εγχειρίδιο χρήσης.

## Επιφάνειες Inox - ανοξειδωτες

- Μη χρησιμοποιείτε καθαριστικά προϊόντα που περιέχουν οξύ ή χλώριο για να καθαρίσετε ανοξειδωτες επιφάνειες και λαβές.
- Το χρώμα των ανοξειδωτων-inox επιφανειών μπορεί να αλλάξει με την πάροδο του χρόνου. Αυτό είναι φυσιολογικό. Μετά από κάθε χρήση, καθαρίζετε με ένα απορρυπαντικό κατάλληλο για ανοξειδωτη ή inox επιφάνεια.
- Καθαρίζετε με ένα μαλακό πανί με σαπυνοδιάλυμα και υγρό απορρυπαντικό (που δεν χαράζει), κατάλληλο για επιφάνειες inox, προσέχοντας να σκουπίζετε μόνο σε μία κατεύθυνση.
- Αφαιρείτε αμέσως και χωρίς καθυστέρηση από τις γυάλινες και inox επιφάνειες κηλίδες από άλατα, λάδι, άμυλο και πρωτεΐνη. Οι κηλίδες μπορεί να προκαλέσουν σκουριά με την πάροδο του χρόνου.
- Τα καθαριστικά που ψεκάζονται/εφαρμόζονται στην επιφάνεια θα πρέπει να καθαρίζονται άμεσα. Αν παραμείνουν καθαριστικά που χαράζουν πάνω στην επιφάνεια, μπορεί να προκαλέσουν αλλαγή του χρώματος της επιφάνειας προς το λευκό.

## Εμαγιέ επιφάνειες

- Ο φούρνος πρέπει να κρυώσει πριν τον καθαρισμό στον χώρο μαγειρέματος. Ο καθαρισμός καυτών επιφανειών θα προκαλέσει και κίνδυνο φωτιάς και ζημιά στην εμαγιέ επιφάνεια.
- Μετά από κάθε χρήση, καθαρίζετε τις εμαγιέ επιφάνειες χρησιμοποιώντας απορρυπαντικό πιάτων, χλιαρό νερό και ένα μαλακό πανί ή σφουγγάρι, και κατόπιν στεγνώνετε τις με ένα στεγνό πανί.
- Για επίμονες κηλίδες, μπορείτε να χρησιμοποιήσετε το καθαριστικό εσωτερικού του φούρνου και σαχρών που συνιστάται στον ιστότοπο της μάρκας του προϊόντος σας και ένα καθαριστικό πανί που δεν χαράζει. Μη χρησιμοποιείτε καθαριστικό εξωτερικών επιφανειών φούρνων.

## Καταλυτικές επιφάνειες

- Τα πλευρικά τοιχώματα στον χώρο μαγειρέματος μπορεί να είναι καλυμμένα μόνο με εμαγιέ ή με καταλυτικά τοιχώματα. Αυτό διαφέρει ανάλογα με το μοντέλο.

- Τα καταλυτικά τοιχώματα έχουν ελαφρά ματ και πορώδη επιφάνεια. Τα καταλυτικά τοιχώματα του φούρνου δεν πρέπει να καθαρίζονται.
- Οι καταλυτικές επιφάνειες απορροφούν λάδι χάρη στην πορώδη τους δομή και αρχίζουν να γυαλίζουν όταν η επιφάνεια έχει κορεστεί με λάδι, οπότε συνιστάται να αντικαθιστάτε τα εξαρτήματα αυτά.

## Γυάλινες επιφάνειες

- Όταν καθαρίζετε γυάλινες επιφάνειες, μη χρησιμοποιείτε σκληρές μεταλλικές ξύστρες και καθαριστικά που χαράζουν. Αυτά μπορούν να προξενήσουν ζημιά στη γυάλινη επιφάνεια.
- Καθαρίζετε τη συσκευή χρησιμοποιώντας απορρυπαντικό πιάτων, χλιαρό νερό και ένα πανί μικροϊνών κατάλληλο για γυάλινες επιφάνειες και στεγνώνετε την με ένα στεγνό πανί μικροϊνών.
- Αν υπάρχουν κατάλοιπα απορρυπαντικού μετά τον καθαρισμό, σκουπίστε τα με κρύο νερό και στεγνώστε με ένα μαλακό και στεγνό πανί. Τα κατάλοιπα απορρυπαντικού μπορεί να προξενήσουν ζημιά στη γυάλινη επιφάνεια στην επόμενη χρήση του προϊόντος.
- Δεν πρέπει σε καμία περίπτωση να ξύσετε τα κατάλοιπα που έχουν ξεραθεί πάνω στην γυάλινη επιφάνεια με οδοντωτά μαχαίρια, σύρμα τριψίματος ή παρόμοια μέσα που χαράζουν.
- Μπορείτε να αφαιρείτε τις κηλίδες ασβεστίου (κίτρινες κηλίδες) από τη γυάλινη επιφάνεια με εμπορικά διαθέσιμο υλικό αφαίρεσης αλάτων, ή με ένα υλικό αφαίρεσης αλάτων όπως ξύδι ή χυμό λεμονιού.
- Αν η επιφάνεια έχει έντονη ρύπανση, απλώστε καθαριστικό πάνω στην κηλίδα με ένα σφουγγάρι και περιμένετε πολλή ώρα για να δράσει. Κατόπιν καθαρίστε τη γυάλινη επιφάνεια με ένα υγρό πανί.
- Αλλοιώσεις χρώματος και κηλίδες πάνω στη γυάλινη επιφάνεια είναι κανονικό φαινόμενο και όχι ελαττώματα.

## Πλαστικά εξαρτήματα και βαμμένες επιφάνειες

- Καθαρίζετε τα πλαστικά εξαρτήματα και τις βαμμένες επιφάνειες χρησιμοποιώντας απορρυπαντικό πιάτων, χλιαρό

νερό και ένα μαλακό πανί ή σφουγγάρι, και κατόπιν στεγνώνετε με ένα στεγνό πανί.

- Μη χρησιμοποιείτε σκληρές μεταλλικές ξύστρες και καθαριστικά που χαράζουν. Αυτά τα είδη μπορούν να προκαλέσουν ζημιά στις επιφάνειες.
- Βεβαιωθείτε ότι οι ενώσεις των μερών του προϊόντος δεν παραμένουν υγρές και με απορροπταντικό. Αλλιώς μπορεί να προκύψει διάβρωση στις ενώσεις αυτές.

## 7.2 Καθαρισμός των αξεσουάρ

Μην πλένετε τα αξεσουάρ του προϊόντος σε πλυντήριο πιάτων εκτός αν αυτό αναφέρεται ρητά στο εγχειρίδιο χρήσης.

## 7.3 Καθαρισμός του πίνακα ελέγχου

- Όταν καθαρίζετε τον πίνακα ελέγχου με τα κουμπιά, σκουπίζετε τον πίνακα και τα κουμπιά με ένα ελαφρά υγρό μαλακό πανί και στεγνώνετε με ένα στεγνό πανί. Μην αφαιρείτε τα κουμπιά και τα στεγανοποιητικά που βρίσκονται από κάτω όταν καθαρίζετε τον πίνακα. Μπορεί να υποστούν ζημιά ο πίνακας ελέγχου και τα κουμπιά.
- Ενώ καθαρίζετε πίνακες ελέγχου τύπου inox με κουμπιά, μη χρησιμοποιείτε καθαριστικά επιφανειών inox γύρω από το κουμπί. Μπορεί να σβηστούν οι ενδείξεις γύρω από το κουμπί.
- Οι πίνακες ελέγχου αφής πρέπει να καθαρίζονται με ένα ελαφρά υγρό μαλακό πανί και να στεγνώνονται με ένα στεγνό πανί. Αν το προϊόν σας διαθέτει λειτουργία κλειδώματος πλήκτρων, ενεργοποιήστε το κλειδώμα πλήκτρων πριν τον καθαρισμό του πίνακα ελέγχου. Διαφορετικά, μπορεί να προκύψει λανθασμένη αντίχνευση στα πλήκτρα.

## 7.4 Καθαρισμός του εσωτερικού του φούρνου (χώρου μαγειρέματος)

Ακολουθήστε τα βήματα καθαρισμού που περιγράφονται στην ενότητα "Γενικές πληροφορίες καθαρισμού" σύμφωνα με τον τύπο των επιφανειών μέσα στον φούρνο σας.

## Καθαρισμός των πλευρικών τοιχωμάτων του φούρνου

Τα πλευρικά τοιχώματα στον χώρο μαγειρέματος μπορεί να είναι καλυμμένα μόνο με εμαγιέ ή με καταλυτικά τοιχώματα. Αυτό διαφέρει ανάλογα με το μοντέλο. Αν υπάρχει καταλυτικό τοίχωμα, ανατρέξτε για πληροφορίες στην ενότητα "Καταλυτικές επιφάνειες".

Αν το προϊόν σας έχει συρμάτινα ράφια, αφαιρέστε τα συρμάτινα ράφια πριν καθαρίσετε τα πλευρικά τοιχώματα. Κατόπιν ολοκληρώστε τον καθαρισμό όπως περιγράφεται στην ενότητα "Γενικές πληροφορίες καθαρισμού" σύμφωνα με τον τύπο της επιφάνειας των πλευρικών τοιχωμάτων.

**Για να αφαιρέσετε τα πλευρικά συρμάτινα ράφια:**

1. Αφαιρέστε το μπροστινό μέρος του συρμάτινου ραφιού τραβώντας μακριά από το πλευρικό τοίχωμα.
2. Τραβήξτε το συρμάτινο ράφι προς το μέρος σας για να το αφαιρέσετε τελείως.

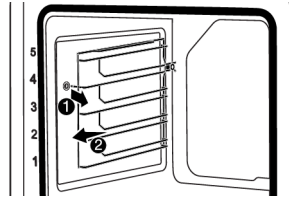

3. Για να επανασυνδέσετε τα ράφια, οι διαδικασίες που χρησιμοποιήθηκαν κατά την αφαίρεση πρέπει να επαναληφθούν από το τέλος προς την αρχή, διαδοχικά.

## 7.5 Αυτοκαθαρισμός υψηλής θερμοκρασίας

Ο φούρνος διαθέτει τη λειτουργία πυρόλυσης. Ο φούρνος θερμαίνεται σε θερμοκρασία έως περίπου 420-480 °C και καίει τα κατάλοιπα ακαθαρσιών έως ότου μετατραπούν σε τέφρα. Μπορεί να παραχθεί έντονος καπνός. Φροντίστε για επαρκή αερισμό. Ο καθαρισμός υψηλής θερμοκρασίας πρέπει να πραγματοποιείται μετά από περίπου κάθε 10 χρήσεις του φούρνου.

## Γενικές προειδοποιήσεις



### Οι καυτές επιφάνειες προκαλούν εγκαύματα!

Μην αγγίζετε το προϊόν κατά τον αυτοκαθαρισμό και κρατάτε τα παιδιά μακριά από το προϊόν. Περιμένετε τουλάχιστον 30 λεπτά πριν αφαιρέσετε τα κατάλοιπα.

- Πριν τη χρήση της λειτουργίας πυρόλυσης, αφαιρέστε όλα τα αξεσουάρ, το τηλεσκοπικό ράφι και τα πλαϊνά ράφια (αν υπάρχουν). Αν δεν αφαιρεθούν, τα αξεσουάρ και τα πλαϊνά συρμάτινα ράφια θα υποστούν ζημιά.
- Αν το προϊόν έχει προϊόν ανθεκτικά στην πυρόλυση (ανθεκτικά στον καθαρισμό με υψηλή θερμοκρασία), δεν χρειάζεται να αφαιρέσετε αυτά τα αξεσουάρ από τον φούρνο. Στην ενότητα περί αξεσουάρ διευκρινίζεται αν τα αξεσουάρ της συσκευής σας είναι ανθεκτικά σε πυρόλυση. Εκτός αν ορίζεται διαφορετικά, τα αξεσουάρ της συσκευής σας δεν είναι ανθεκτικά σε υψηλές θερμοκρασίες. Πρέπει να αφαιρεθούν από τον φούρνο πριν τη διαδικασία καθαρισμού, για την αποφυγή ζημιών.
- Μην καθαρίζετε το στεγανοποιητικό της πόρτας. Το στεγανοποιητικό από ίνες γυαλιού είναι πολύ ευαίσθητη και μπορεί εύκολα να υποστεί ζημιά. Αν υποστεί ζημιά το στεγανοποιητικό της πόρτας, αντικαταστήστε τη με νέα από το εξουσιοδοτημένο σέρβις.



### Για να ξεκινήσετε τη λειτουργία πυρόλυσης:

1. Αφαιρέστε όλα τα αξεσουάρ από μέσα από το φούρνο. Στα μοντέλα με συρμάτινα ράφια, θυμηθείτε να αφαιρέσετε το συρμάτινο ράφι.
2. Πριν ξεκινήσετε τον καθαρισμό, καθαρίστε τις εξωτερικές επιφάνειες του φούρνου και τα κατάλοιπα φαγητού μέσα στον φούρνο χρησιμοποιώντας ένα πανί βρεγμένο με σαπωνοδιάλυμα.
3. Επιλέξτε τη λειτουργία "πυρόλυση" (Πυρόλυση).

⇒ Στην οθόνη ενδείξεων αναβοσβήνει η ένδειξη **"P2:00"**. Αν η συσκευή σας διαθέτει τη λειτουργία πυρόλυσης Eco, το μήνυμα **"Pro"** εμφανίζεται αρχικά στην οθόνη ενδείξεων για 2 δευτερόλεπτα και κατόπιν το μήνυμα **P2:00** αρχίζει να αναβοσβήνει.



Αν δεν εμφανιστούν στην οθόνη ενδείξεων το μήνυμα **"Pro"** και κατόπιν το μήνυμα **"ECO"**, η συσκευή σας δεν διαθέτει τη λειτουργία πυρόλυσης Eco.



4. Γυρίστε το περιστροφικό κουμπί θερμοκρασίας στην ανώτατη θερμοκρασία **"max"** (μέγιστη).
5. Όταν αρχίσει η λειτουργία πυρόλυσης, ανάβει η ένδειξη **"P2:00"** και αρχίζει αντίστροφη μέτρηση. Ο χρόνος της πυρόλυσης (2 ώρες) εμφανίζεται στην οθόνη ενδείξεων. Αυτός ο χρόνος δεν μπορεί να αλλάξει.
6. Όταν ο φούρνος φθάσει σε μια ορισμένη θερμοκρασία αφού αρχίσει η διαδικασία της πυρόλυσης, στην ένδειξη του χρονοδιακόπτη εμφανίζεται το σύμβολο  και η πόρτα του φούρνου δεν μπορεί να ανοίξει. Μην ασκήσετε δύναμη στη λαβή για να ξεκλειδώσετε την πόρτα, έως ότου τελειώσει η διαδικασία καθαρισμού και πάψει να εμφανίζεται το σύμβολο κλειδώματος στην οθόνη ενδείξεων.
7. Όταν τελειώσει η διαδικασία καθαρισμού, στην οθόνη εμφανίζεται η ένδειξη **"Τέλος"**.
8. Αφού εμφανιστεί η ένδειξη **"Τέλος"** στην οθόνη ενδείξεων, γυρίστε τα περιστροφικά κουμπιά λειτουργίας και θερμοκρασίας στη θέση 0 (απενεργοποίηση) για να τερματίσετε τη διαδικασία.
9. Όταν το σύμβολο  εξαφανιστεί από την οθόνη ενδείξεων, αφαιρέστε τις ακαθαρσίες που μένουν με διάλυμα ξυδιού σε νερό.
10. Για να σταματήσετε την ηχητική ειδοποίηση, πατήστε οποιοδήποτε πλήκτρο αφής.



Μετά την ολοκλήρωση της λειτουργίας πυρόλυσης, το κλειδίωμα πόρτας θα είναι ενεργό έως ότου ο φούρνος κρυώσει σε κατάλληλη θερμοκρασία. Αν θελήσετε εκείνη τη στιγμή να μαγειρέψετε, στην οθόνη ενδείξεων θα εμφανιστεί η ένδειξη "H" και το μαγείρεμα δεν θα είναι εφικτό.

### Λειτουργία αυτοκαθαρισμού με υψηλή θερμοκρασία – Πυρόλυση Eco (Διαφέρει ανάλογα με το μοντέλο του προϊόντος. Μπορεί να μη διατίθεται στο δικό σας προϊόν.)

- ✓ Αν ο φούρνος σας δεν είναι πολύ λερωμένος, συνιστούμε να χρησιμοποιείτε τη λειτουργία "Πυρόλυση - λειτουργία οικονομίας". Η λειτουργία "Πυρόλυση - λειτουργία οικονομίας" διαρκεί λιγότερο χρόνο από τη λειτουργία Πυρόλυση". Αν ο φούρνος είναι πολύ λερωμένος, η λειτουργία "Πυρόλυση - λειτουργία οικονομίας" ενδέχεται να μην επαρκεί. Σε αυτή την περίπτωση, καθαρίστε το φούρνο με τη λειτουργία "Πυρόλυση".
- 1. Αφαιρέστε όλα τα αξεσουάρ από μέσα από το φούρνο. Στα μοντέλα με συρμάτινα ράφια, θυμηθείτε να αφαιρέσετε το συρμάτινο ράφι.
- 2. Πριν ξεκινήσετε τον καθαρισμό, καθαρίστε τις εξωτερικές επιφάνειες του φούρνου και τα κατάλοιπα φαγητού μέσα στον φούρνο χρησιμοποιώντας ένα πανί βρεγμένο με σαπυνοδιάλυμα.
- 3. Επιλέξτε τη λειτουργία "πυρόλυση" (Πυρόλυση).
  - ⇒ Στην οθόνη ενδείξεων εμφανίζεται το μήνυμα "P2:00" και "Pro" για περίπου 2 δευτερόλεπτα και κατόπιν αρχίζει να αναβοσβήνει το μήνυμα P2:00.
- 4. Πατήστε το πλήκτρο αφής ⊕ ή ⊖.
  - ⇒ Στην οθόνη ενδείξεων εμφανίζεται το μήνυμα "ECO" για περίπου 2 δευτερόλεπτα και κατόπιν αρχίζει να αναβοσβήνει το μήνυμα P1:30.

5. Γυρίστε το περιστροφικό κουμπί θερμοκρασίας στην ανώτατη θερμοκρασία "max" (μέγιστη).
6. Όταν αρχίσει η λειτουργία πυρόλυσης, ανάβει το μήνυμα P1:30 και αρχίζει αντίστροφη μέτρηση. Ο χρόνος της πυρόλυσης (1,5 ώρες) εμφανίζεται στην οθόνη ενδείξεων. Αυτός ο χρόνος δεν μπορεί να αλλάξει.
7. Όταν ο φούρνος φθάσει σε μια ορισμένη θερμοκρασία αφού αρχίσει η διαδικασία της πυρόλυσης, στην ένδειξη του χρονοδιακόπτη εμφανίζεται το σύμβολο  και η πόρτα του φούρνου δεν μπορεί να ανοίξει. Μην ασκήσετε δύναμη στη λαβή για να ξεκλειδώσετε την πόρτα, έως ότου τελειώσει η διαδικασία καθαρισμού και πάψει να εμφανίζεται το σύμβολο κλειδώματος στην οθόνη ενδείξεων.
8. Όταν τελειώσει η διαδικασία καθαρισμού, στην οθόνη εμφανίζεται η ένδειξη "Τέλος".
9. Αφού εμφανιστεί η ένδειξη "Τέλος" στην οθόνη ενδείξεων, γυρίστε τα περιστροφικά κουμπιά λειτουργίας και θερμοκρασίας στη θέση 0 (απενεργοποίηση) για να τερματίσετε τη διαδικασία.
10. Όταν το σύμβολο  εξαφανιστεί από την οθόνη ενδείξεων, αφαιρέστε τις ακαθαρσίες που μένουν με διάλυμα ξιδιού σε νερό.
11. Για να σταματήσετε την ηχητική ειδοποίηση, πατήστε οποιοδήποτε πλήκτρο αφής.



Μετά την ολοκλήρωση της λειτουργίας πυρόλυσης, το κλειδίωμα πόρτας θα είναι ενεργό έως ότου ο φούρνος κρυώσει σε κατάλληλη θερμοκρασία. Αν θελήσετε εκείνη τη στιγμή να μαγειρέψετε, στην οθόνη ενδείξεων θα εμφανιστεί η ένδειξη "H" και το μαγείρεμα δεν θα είναι εφικτό.

## 7.6 Καθαρισμός της πόρτας του φούρνου

Μπορείτε να αφαιρέσετε την πόρτα του φούρνου και τα τζάμια του φούρνου για να τα καθαρίσετε. Ο τρόπος αφαίρεσης της πόρτας και των τζαμιών εξηγείται στις ενότητες "**Αφαίρεση της πόρτας του φούρνου**" και "**Αφαίρεση των εσωτερικών τζαμιών της πόρτας**". Αφού αφαιρέσετε τα εσωτερικά τζάμια της πόρτας, καθαρίστε τα με απορρυπαντικό πιάτων, χλιαρό νερό και ένα μαλακό πανί ή σφουγγάρι, και στεγνώστε τα με ένα στεγνό πανί. Για τον καθαρισμό καταλοίπων αλάτων που μπορεί να σχηματιστούν πάνω στο τζάμι του φούρνου, σκουπίστε το τζάμι με ξύδι και ξεπλύνετε.



Μη χρησιμοποιείτε σκληρά καθαριστικά που χαράζουν, μεταλλικές ξυστρες, σύρμα τριψίματος ή λευκαντικά για να καθαρίσετε την πόρτα και το τζάμι του φούρνου.

### Αφαίρεση της πόρτας του φούρνου

1. Ανοίξτε την πόρτα του φούρνου.
2. Ανοίξτε τα κλιπ στην υποδοχή μεντεσέ της μπροστινής πόρτας στα δεξιά και αριστερά ωθώντας τα προς τα κάτω όπως δείχνει η εικόνα.
3. Μπορεί οι μεντεσέδες να είναι του τύπου (A), (B) ή (C), ανάλογα με το μοντέλο του προϊόντος. Οι εικόνες που ακολουθούν δείχνουν πώς να ανοίξετε κάθε έναν από τους τύπους μεντεσέ.
4. Ο μεντεσές τύπου (A) υπάρχει σε κανονικούς τύπους πόρτας.

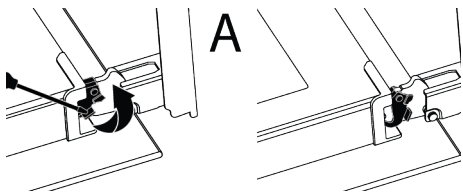

5. Ο μεντεσές τύπου (B) υπάρχει σε τύπους πόρτας απαλού κλεισίματος.

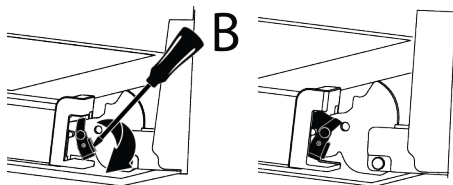

6. Ο μεντεσές τύπου (C) υπάρχει σε τύπους πόρτας απαλού ανοίγματος/κλεισίματος.

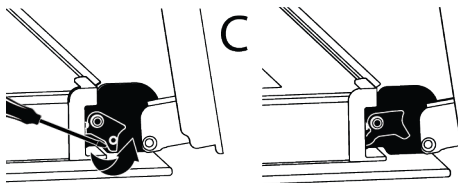

7. Φέρτε την πόρτα του φούρνου στη μισάνοιχτη θέση.

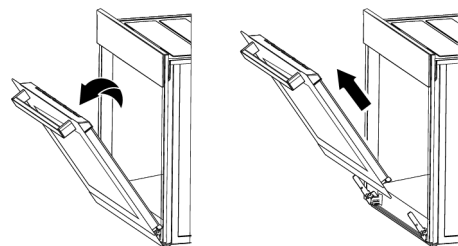

8. Τραβήξτε την πόρτα που αφαιρέθηκε προς τα πάνω για να την ελευθερώσετε από τους μεντεσέδες δεξιά και αριστερά και αφαιρέστε την.



Για να επανασυνδέσετε την πόρτα, οι διαδικασίες που χρησιμοποιήθηκαν κατά την αφαίρεση πρέπει να επαναληφθούν από το τέλος προς την αρχή, διαδοχικά. Όταν εγκαθιστάτε την πόρτα, φροντίστε απαραίτητα να κλείνετε τα κλιπ στην υποδοχή των μεντεσέδων.

### 7.7 Αφαίρεση του εσωτερικού τζαμιού της πόρτας του φούρνου

Το εσωτερικό τζάμι της μπροστινής πόρτας του προϊόντος μπορεί να αφαιρεθεί για καθαρισμό.

1. Ανοίξτε την πόρτα του φούρνου.



2. Τραβήξτε το πλαστικό εξάρτημα που είναι συνδεδεμένο στο πάνω τμήμα της μπροστινής πόρτας προς το μέρος σας ενώ ταυτόχρονα ωθείτε τα σημεία πίεσης και στις δύο πλευρές του εξαρτήματος, και αφαιρέστε το εξάρτημα.

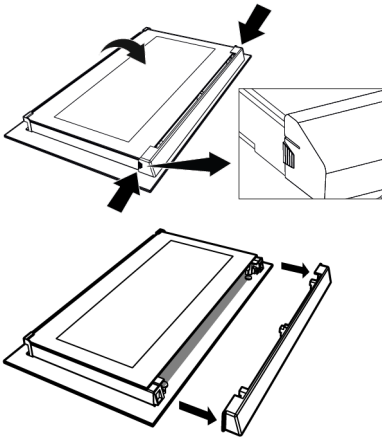

3. Όπως δείχνει η εικόνα, ανυψώστε προσεκτικά το τελείως εσωτερικό τζάμι (1) προς το "Α" και κατόπιν αφαιρέστε το τραβώντας το προς το "Β".

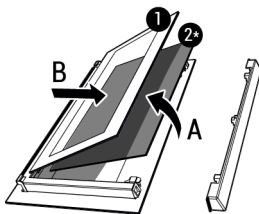

- 1 Τελείως εσωτερικό τζάμι      2\* Εσωτερικό τζάμι (Μπορεί να μη διατίθεται στο δικό σας προϊόν)

4. Αν το προϊόν σας έχει εσωτερικό γυαλί (2), επαναλάβετε την ίδια διαδικασία για να το αποσυνδέσετε (2).
5. Το πρώτο βήμα για την επανασυναρμολόγηση της πόρτας είναι να επανατοποθετήσετε το εσωτερικό τζάμι (2). Τοποθετήστε τη λοξομημένη πλευρά του τζαμιού ώστε να συναντήσει τη λοξομημένη πλευρά της πλαστικής υποδοχής. (Αν το προϊόν σας έχει εσωτερικό τζάμι). Το εσωτερικό τζάμι (2) πρέπει να τοπο-

θετηθεί μέσα στην πλαστική υποδοχή που είναι η πιο κοντινή στο τελείως εσωτερικό τζάμι (1).

6. Όταν επανατοποθετείτε το τελείως εσωτερικό τζάμι (1), βεβαιωθείτε ότι η τυπωμένη πλευρά του τζαμιού είναι στραμμένη προς το εσωτερικό τζάμι. Είναι κρίσιμο να τοποθετήσετε τις κάτω γωνίες του τελείως εσωτερικού τζαμιού (1) ώστε να εδράσουν σε επαφή με τις κάτω πλαστικές υποδοχές.
7. Ωθήστε το πλαστικό εξάρτημα προς το πλαίσιο έως ότου ακουστεί ήχος "κλικ".

## 7.8 Καθαρισμός της λάμπας του φούρνου

Σε περίπτωση που λερωθεί η γυάλινη πόρτα της λάμπας του φούρνου μέσα στον χώρο μαγειρέματος, καθαρίστε την χρησιμοποιώντας απορρυπαντικό πιάτων, χλιαρό νερό και ένα μαλακό πανί ή σφουγγάρι και στεγνώστε τη με ένα στεγνό πανί. Σε περίπτωση βλάβης του λαμπτήρα του φούρνου, μπορείτε να αντικαταστήσετε τον λαμπτήρα του φούρνου σύμφωνα με τις ενότητες που ακολουθούν.

### Αντικατάσταση του λαμπτήρα του φούρνου

#### Γενικές προειδοποιήσεις

- Για να αποφύγετε τον κίνδυνο ηλεκτροπληξίας, πριν αντικαταστήσετε τον λαμπτήρα του φούρνου αποσυνδέστε το προϊόν από το ρεύμα και περιμένετε να κρυώσει ο φούρνος. Οι καυτές επιφάνειες μπορούν να προκαλέσουν εγκαύματα!
- Αυτός ο φούρνος φωτίζεται από έναν λαμπτήρα πυρακτώσεως ισχύος μικρότερης των 40 W, ύψους μικρότερου των 60 mm, διαμέτρου μικρότερης των 30 mm ή λαμπτήρα αλογόνου με υποδοχές G9 και ισχύ μικρότερη των 60 W. Οι λαμπτήρες είναι κατάλληλοι για λειτουργία σε θερμοκρασίες άνω των 300 °C. Οι λαμπτήρες φούρνου είναι διαθέσιμοι από τα Εξουσιοδοτημένα σέρβις ή αδειούχους τεχνικούς. Αυτό το προϊόν περιέχει έναν λαμπτήρα ενεργειακής κλάσης G.
- Η θέση του λαμπτήρα μπορεί να διαφέρει από αυτή που δείχνει η εικόνα.



- Ο λαμπτήρας που χρησιμοποιείται στο προϊόν αυτό δεν είναι κατάλληλος για χρήση φωτισμού των χώρων του σπιτιού. Ο σκοπός αυτού του λαμπτήρα είναι να διευκολύνει τον χρήστη να βλέπει το φαγητό.
- Οι λαμπτήρες που χρησιμοποιούνται στο προϊόν αυτό πρέπει να έχουν αντοχή σε ακραίες φυσικές συνθήκες όπως θερμοκρασίες πάνω από 50 °C.

### Αν ο φούρνος σας έχει στρογγυλή λάμπα,

1. Αποσυνδέστε το προϊόν από την παροχή ρεύματος.
2. Αφαιρέστε το γυάλινο κάλυμμα περιστρέφοντάς το αριστερόστροφα.



3. Αν ο λαμπτήρας του φούρνου είναι του τύπου (Α) που φαίνεται στην παρακάτω εικόνα, περιστρέψτε τον λαμπτήρα του φούρνου όπως δείχνει η εικόνα και αντικαταστήστε τον με καινούργιο. Αν το μοντέλο είναι τύπου (Β), τραβήξτε τον λαμπτήρα έξω όπως δείχνει η εικόνα και αντικαταστήστε τον με καινούργιο.

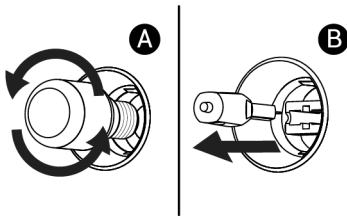

4. Επανατοποθετήστε το γυάλινο κάλυμμα. **Αν ο φούρνος σας έχει τετράγωνη λάμπα,**

1. Αποσυνδέστε το προϊόν από την παροχή ρεύματος.
2. Αφαιρέστε τα συρμάτινα ράφια σύμφωνα με την περιγραφή.

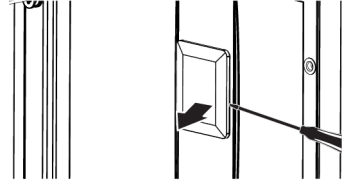

3. Ανυψώστε το προστατευτικό γυάλινο κάλυμμα του λαμπτήρα χρησιμοποιώντας ένα κατσαβίδι. Αφαιρέστε πρώτα τη βίδα, εάν υπάρχει βίδα στην τετράγωνη λάμπα του προϊόντος σας.
4. Αν ο λαμπτήρας του φούρνου είναι του τύπου (Α) που φαίνεται στην παρακάτω εικόνα, περιστρέψτε τον λαμπτήρα του φούρνου όπως δείχνει η εικόνα και αντικαταστήστε τον με καινούργιο. Αν το μοντέλο είναι τύπου (Β), τραβήξτε τον λαμπτήρα έξω όπως δείχνει η εικόνα και αντικαταστήστε τον με καινούργιο.

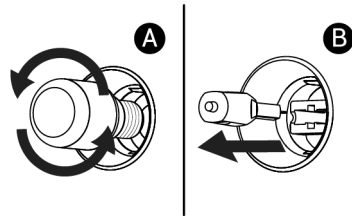

5. Επανατοποθετήστε το γυάλινο κάλυμμα και τα συρμάτινα ράφια.

## 8 Επίλυση προβλημάτων

Αν το πρόβλημα επιμένει αφού ακολουθήσετε τις οδηγίες στην ενότητα αυτή, επικοινωνήστε με τον τοπικό σας έμπορο ή με ένα Εξουσιοδοτημένο Σέρβις. Ποτέ μην επιχειρήσετε να επισκευάσετε μόνοι σας τη συσκευή.

### Εξέρχεται ατμός κατά τη λειτουργία του φούρνου.

- Είναι φυσιολογικό να φαίνεται ατμός κατά την διάρκεια της λειτουργίας. >>> Αυτό δεν είναι σφάλμα.

## Εμφανίζονται σταγονίδια νερού κατά το μαγείρεμα

- Ο ατμός που παράγεται κατά το μαγείρεμα συμπυκνώνεται όταν έρχεται σε επαφή με κρύες επιφάνειες εξωτερικά του προϊόντος και μπορεί να σχηματίζει σταγονίδια νερού. >>> Αυτό δεν είναι σφάλμα.

## Ακούγονται μεταλλικοί ήχοι κατά τη θέρμανση και την ψύξη του προϊόντος.

- Μεταλλικά μέρη του προϊόντος μπορεί να διαστέλλονται και να παράγουν ήχους όταν θερμαίνονται. >>> Αυτό δεν είναι σφάλμα.

## Το προϊόν δεν λειτουργεί.

- Η ασφάλεια μπορεί να είναι ελαττωματική ή καμμένη. >>> Ελέγξτε τις ασφάλειες στον πίνακα ασφαλειών. Αλλάξτε τις αν χρειάζεται ή ενεργοποιήστε τις πάλι.
- Ίσως η συσκευή δεν έχει συνδεθεί στη (γειωμένη) πρίζα. >>> Ελέγξτε αν η συσκευή έχει συνδεθεί στην πρίζα.
- (Αν υπάρχει χρονοδιακόπτης στη συσκευή σας) Τα πλήκτρα στον πίνακα ελέγχου δεν λειτουργούν. >>> Αν το προϊόν σας διαθέτει λειτουργία κλειδώματος πλήκτρων, μπορεί να είναι ενεργοποιημένη, απενεργοποιήστε το κλειδωμα πλήκτρων.

## Ο φωτισμός του φούρνου δεν ανάβει.

- Ενδεχόμενη βλάβη του λαμπτήρα του φούρνου. >>> Αντικαταστήστε τον λαμπτήρα του φούρνου.
- Δεν υπάρχει ηλεκτρικό ρεύμα. >>> Ελέγξτε ότι το δίκτυο ρεύματος είναι λειτουργικό και ελέγξτε τις ασφάλειες στον πίνακα ασφαλειών. Αλλάξτε τις ασφάλειες αν χρειάζεται ή ενεργοποιήστε τις πάλι.

## Κωδικοί/αιτίες σφαλμάτων και πιθανές λύσεις

Κωδικοί σφαλμάτων	Αιτίες σφαλμάτων	Πιθανές λύσεις
Er 5	Σφάλμα επικοινωνίας θερμομέτρου κρέατος	Επικοινωνήστε με το εξουσιοδοτημένο σέρβις για να μπορείτε να μαγειρεύετε πάλι με το θερμομότρο κρέατος. Αφαιρέστε το θερμομότρο κρέατος και ρυθμίστε το κουμπί επιλογής λειτουργίας στο (0) για να μπορείτε να μαγειρέψετε κανονικά χωρίς το θερμομότρο κρέατος στον φούρνο. Μπορείτε κατόπιν να συνεχίσετε το μαγείρεμα χωρίς το θερμομότρο κρέατος.
Er 1 - Er 7	Σφάλματα επικοινωνίας	Απευθυνθείτε σε ένα εξουσιοδοτημένο σέρβις για την επίλυση του σφάλματος.
Er 8 - Er 27	Σφάλματα αισθητήρων	Απευθυνθείτε σε ένα εξουσιοδοτημένο σέρβις για την επίλυση του σφάλματος.

## Ο φούρνος δεν θερμαίνεται.

- Ο φούρνος ίσως δεν έχει ρυθμιστεί σε συγκεκριμένη λειτουργία μαγειρέματος και/ή θερμοκρασία. >>> Ρυθμίστε τον φούρνο σε συγκεκριμένη λειτουργία μαγειρέματος και/ή θερμοκρασία.
- Η πόρτα του φούρνου μπορεί να είναι ανοικτή. >>> Βεβαιωθείτε ότι η πόρτα του φούρνου είναι κλειστή. Αν η πόρτα του φούρνου παραμείνει ανοικτή για περισσότερο από 5 λεπτά, η ρύθμιση χρόνου μαγειρέματος θα ακυρωθεί και οι αντιστάσεις δεν θα λειτουργούν.
- Για μοντέλα με χρονοδιακόπτη, δεν έχει ρυθμιστεί η ώρα. >>> Ρυθμίστε την ώρα.
- Δεν υπάρχει ηλεκτρικό ρεύμα. >>> Ελέγξτε ότι το δίκτυο ρεύματος είναι λειτουργικό και ελέγξτε τις ασφάλειες στον πίνακα ασφαλειών. Αλλάξτε τις ασφάλειες αν χρειάζεται ή ενεργοποιήστε τις πάλι.
- Η πόρτα του φούρνου μπορεί να είναι ανοικτή. >>> Βεβαιωθείτε ότι η πόρτα του φούρνου είναι κλειστή. Αν η πόρτα του φούρνου παραμείνει ανοικτή για περισσότερο από 5 λεπτά, η ρύθμιση χρόνου μαγειρέματος θα ακυρωθεί, οι αντιστάσεις δεν θα λειτουργούν και το φως δεν θα ανάβει.

## (Για μοντέλα με χρονοδιακόπτη) Η οθόνη του χρονοδιακόπτη αναβοσβήνει ή το σύμβολο χρονοδιακόπτη έχει παραμείνει αναμμένο.

- Ίσως υπήρξε προηγουμένως διακοπή ρεύματος. >>> Ρυθμίστε την ώρα / Απενεργοποιήστε τα κουμπιά λειτουργιών του προϊόντος και ενεργοποιήστε τα πάλι στην επιθυμητή θέση.

Κωδικοί σφαλμάτων	Αιτίες σφαλμάτων	Πιθανές λύσεις
Er 28 - Er 31	Σφάλματα θερμομέτρου κρέατος	Απευθυνθείτε σε ένα εξουσιοδοτημένο σέρβις για την επίλυση του σφάλματος.
Er 32 - Er 41	Σφάλματα θέρμανσης του φούρνου	Απευθυνθείτε σε ένα εξουσιοδοτημένο σέρβις για την επίλυση του σφάλματος.
Er 42 - Er 58	Σφάλματα εξαρτημάτων του φούρνου	Απευθυνθείτε σε ένα εξουσιοδοτημένο σέρβις για την επίλυση του σφάλματος.
Er 59 - Er 64	Σφάλματα σχετικά με την πόρτα του φούρνου	Απευθυνθείτε σε ένα εξουσιοδοτημένο σέρβις για την επίλυση του σφάλματος.
Er 65 - Er 71	Σφάλματα σχετικά με τον ατμό (σε φούρνους με λειτουργία ατμού)	Απευθυνθείτε σε ένα εξουσιοδοτημένο σέρβις για την επίλυση του σφάλματος.
Er 72 - Er 80	Σφάλματα σχετικά με το υλισμικό	Απευθυνθείτε σε ένα εξουσιοδοτημένο σέρβις για την επίλυση του σφάλματος.
Er 81 - Er 85	Σφάλματα ασφαλείας δεδομένων	Απευθυνθείτε σε ένα εξουσιοδοτημένο σέρβις για την επίλυση του σφάλματος.
Er 86 - Er 88	Σφάλματα σύνδεσης στο Ίντερνετ (σε φούρνους με λειτουργία Homewhiz)	Απευθυνθείτε σε ένα εξουσιοδοτημένο σέρβις για την επίλυση του σφάλματος.
Er 89 - Er 92	Σφάλματα σχετικά με μικροκύματα (σε φούρνους με λειτουργία μικροκυμάτων)	Απευθυνθείτε σε ένα εξουσιοδοτημένο σέρβις για την επίλυση του σφάλματος.
Er 93 - Er 99	Σφάλματα πλακέτας και χρονοδιακόπτη	Απευθυνθείτε σε ένα εξουσιοδοτημένο σέρβις για την επίλυση του σφάλματος.

## ΠΑΡ. ΣΕΪΤΑΝΙΔΗΣ Α.Ε.

ΠΟΛΥΣΤΥΛΟ ΚΑΒΑΛΑΣ ΤΗΛ 2510 392 180-3  
ΥΠΟΚΑΤΑΣΤΗΜΑ ΑΘΗΝΩΝ  
ΑΛΙΜΟΥ 8 ΚΑΙ ΖΑΛΟΓΓΟΥ, ΑΛΙΜΟΣ  
ΤΗΛ 211 012 2829-30-31-32  
E-mail: seitanidis@otenet.gr



## ΕΓΓΥΗΣΗ

Η εταιρεία ΠΑΡ.ΣΕΪΤΑΝΙΔΗΣ Α.Ε. σας ευχαριστεί για την προτίμηση που δείξατε αγοράζοντας τις συσκευές beko και σας παρέχει τον παρακάτω χρόνο εγγύησης από την ημερομηνία αγοράς τους. Αν μέσα στην διάρκεια της εγγύησης η συσκευή σας χρειαστεί επισκευή, μπορείτε να ενημερωθείτε για τα εξουσιοδοτημένα service από το τηλεφωνικό κέντρο της εταιρεία μας στο τηλέφωνο **2510 392511 / 2510 392512**

<b>ΨΥΓΕΙΑ</b>	3 ΧΡΟΝΙΑ	<b>ΚΑΤΑΨΥΚΤΕΣ</b>	3 ΧΡΟΝΙΑ
<b>ΚΟΥΖΙΝΕΣ</b>	3 ΧΡΟΝΙΑ	<b>ΦΟΥΡΝΟΙ ΜΙΚΡΟΚΥΜΑΤΩΝ</b>	2 ΧΡΟΝΙΑ
<b>ΠΛΥΝΤΗΡΙΑ</b>	3 ΧΡΟΝΙΑ	<b>ΜΙΚΡΟΣΥΣΚΕΥΕΣ - ΣΚΟΥΠΕΣ</b>	2 ΧΡΟΝΙΑ

ΟΝΟΜΑΤΕΠΩΝΥΜΟ ΑΓΟΡΑΣΤΗ.....

ΑΡ. ΕΓΓΥΗΣΗΣ.....

.....

ΑΡ. ΠΑΡΑΣΤΑΤ. ΑΓΟΡΑΣ.....

ΔΙΕΥΘΥΝΣΗ.....

ΜΟΝΤΕΛΟ ΣΥΣΚΕΥΗΣ.....

.....

ΣΕΙΡΙΑΚΟΣ ΑΡΙΘΜΟΣ ΣΥΣΚΕΥΗΣ.....

ΤΗΛ : .....

ΗΜΕΡ/ΝΙΑ ΑΓΟΡΑΣ.....

**ΣΦΡΑΓΙΔΑ & ΥΠΟΓΡΑΦΗ ΠΩΛΗΤΗ.....**



ΑΡ. ΕΓΓΥΗΣΗΣ.....

ΑΡ. ΠΑΡΑΣΤΑΤ. ΑΓΟΡΑΣ.....

ΟΝΟΜΑΤΕΠΩΝΥΜΟ ΑΓΟΡΑΣΤΗ.....

ΜΟΝΤΕΛΟ ΣΥΣΚΕΥΗΣ.....

.....

ΣΕΙΡΙΑΚΟΣ ΑΡΙΘΜΟΣ ΣΥΣΚΕΥΗΣ.....

ΔΙΕΥΘΥΝΣΗ.....

ΗΜΕΡ/ΝΙΑ ΑΓΟΡΑΣ.....

.....

ΤΗΛ : .....

**ΣΦΡΑΓΙΔΑ & ΥΠΟΓΡΑΦΗ ΠΩΛΗΤΗ.....**

.....

## ΟΡΟΙ ΚΑΙ ΠΡΟΫΠΟΘΕΣΕΙΣ ΙΣΧΥΟΣ ΤΗΣ ΠΑΡΟΥΣΗΣ ΕΓΓΥΗΣΗΣ

1. Για να ισχύει η παρούσα εγγύηση θα πρέπει να συμπληρωθούν πλήρως και να υπογραφούν δεόντως με φροντίδα του πελάτη και τα δύο μέρη της εγγύησης. Το απόκομμα για την εταιρεία θα πρέπει να ταχυδρομηθεί με συστημένη επιστολή ή να προσκομηθεί στα γραφεία της εταιρείας μας (Πολύτυλο Καβάλας Τ.Θ 1402 , Τ.Κ.64003) εντός 10 ημερών από την ημερομηνία αγοράς.
2. Η εργασιακή εγγύηση καλύπτει τον χρόνο που αναγράφεται στον σχετικό πίνακα για κάθε συσκευή, κάθε ανωμαλία ή βλάβη που οφείλεται αποκλειστικά σε κατασκευαστικό ελάττωμα ή ελαττωματικό εξάρτημα της συσκευής. Η αποκατάσταση της βλάβης γίνεται εντελώς δωρεάν δια της αντικατάστασης ή επισκευής του ελαττωματικού εξαρτήματος. Σε καμία περίπτωση δεν προβλέπεται η **αντικατάσταση** της συσκευής. Ο καταναλωτής οφείλει με δικές του δαπάνες να πάει την συσκευή στο κοντινότερο εξουσιοδοτημένο service της εταιρίας.
3. Η εταιρεία μας διατηρεί το δικαίωμα να καθορίζει τον τρόπο και τόπο επισκευής των βλαβών κατά την απόλυτη κρίση της .
4. Η εγγύηση δεν καλύπτει βλάβες που οφείλονται άμεσα ή έμμεσα σε αμέλεια , παράλειψη , κακή εγκατάσταση και πάσης φύσεως επέμβαση στη συσκευή από μη εξουσιοδοτημένο συνεργείο , κακή χρήση και ελλιπή συντήρηση της συσκευής. Επίσης η εταιρεία μας δεν ευθύνεται για βλάβες που οφείλονται σε κακή ηλεκτρική σύνδεση σε τάση διαφορετική από την αναγραφόμενη στη πινακίδα της συσκευής , σε μη γεωμετρικά ρευματοδότη ή σε μεταβολές της τάσης. Στις καλύψεις της εγγύησης δεν συμπεριλαμβάνονται τα εύθραυστα εξαρτήματα όπως ενδεικτικά αναφέρουμε : γυάλινες και πλαστικές επιφάνειες , λυχνίες κ.α.
5. Η εγγύηση παρέχεται προς τον αρχικό αγοραστή και ισχύει από την ημερομηνία αγοράς της συσκευής.
6. Η παρούσα εγγύηση πρέπει να συνοδεύεται από τιμολόγιο ή δελτίο λιανικής πώλησης ή φωτοαντίγραφο αυτού.

Αποφύγετε την αλλοίωση της εγγύησης και της πινακίδας μητρώου που βρίσκεται στο πίσω μέρος της συσκευής.

Φυλάξτε την εγγύηση και μετά την λήξη της.

Προσκομίστε την σε κάθε αίτημα για επισκευή.

### ΠΡΟΣΟΧΗ

ΣΕ ΠΕΡΙΠΤΩΣΗ ΠΟΥ ΔΕΝ ΣΤΑΛΕΙ Η ΚΑΡΤΑ ΕΓΓΥΗΣΕΩΣ ΕΝΤΟΣ 10 ΗΜΕΡΩΝ ΣΤΗΝ ΕΤΑΙΡΕΙΑ ΔΕΝ ΙΣΧΥΕΙ Η ΕΓΓΥΗΣΗ ΤΗΣ ΣΥΣΚΕΥΗΣ ΠΟΥ ΕΠΙΛΕΞΑΤΕ

#### SERVICE ΛΕΥΚΩΝ ΣΥΣΚΕΥΩΝ

<b>ΑΘΗΝΑ</b> ΜΑΚΡΗΣ ΦΩΤΙΟΣ	210 2116649 6932366733	<b>ΘΕΣΣΑΛΟΝΙΚΗ</b> ΓΙΑΓΟΥΡΗΣ Π. Κ ΣΙΑ Ο.Ε.	6947424284 6936065106
<b>ΠΑΤΡΑ</b> ΧΟΡΜΠΑΣ ΝΙΚΟΛΑΟΣ	2610 640810 6932 437700	<b>ΒΟΛΟΣ</b> ΝΑΟΥΜΙΔΗΣ ΓΕΩΡΓΙΟΣ	22410 94130 6981972363
<b>ΙΩΑΝΝΙΝΑ</b> ΤΣΟΥΓΙΑΣ ΧΡΗΣΤΟΣ	26510 31947 6945 306990	<b>ΚΟΜΟΤΗΝΗ</b> ΠΑΠΑΖΟΥΔΗΣ ΚΩΝΣΤΑΝΤΙΝΟΣ	25310 33711 6932 587473

#### SERVICE ΘΡΑΚΕΩΡΑΣΕΩΝ – HIFI

<b>ΑΘΗΝΑ</b> ΜΑΝΩΛΟΠΟΥΛΟΣ ΓΕΩΡΓΟΣ	210 8836512	<b>ΘΕΣΣΑΛΟΝΙΚΗ</b> ΣΑΜΙΟΣ ΠΑΡΑΣΧΟΣ	2310 429229
<b>ΠΑΤΡΑ</b> ΗΛΙΟΠΟΥΛΟΣ ΔΗΜΗΤΡΙΟΣ	2610 622388	<b>ΒΟΛΟΣ</b> ΜΑΡΓΑΡΙΤΟΥΛΗΣ ΘΕΟΔΩΡΟΣ	24210 30113



ΠΡΟΣ : 

ΧΩΡΟΣ  
ΓΡΑΜ / ΜΟΥ

**ΠΑΡ. ΣΕΪΤΑΝΙΔΗΣ Α.Ε.**

**ΠΟΛΥΣΤΥΛΟ ΚΑΒΑΛΑΣ**  
**Τ.Θ 1402 , Τ.Κ.64003**  
**ΤΗΛ 2510 392180-3**





