

beko

Вбудована духовка
Посібник користувача
Εντοιχιζόμενος φούρνος
Εγχειρίδιο Χρήστη

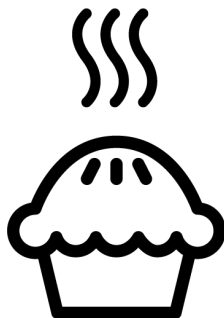

BBIE123001XD

385440383_6/ UK/ EL/ R.AJ/ 03/07/23 23:21
7768288376

Ласкаво просимо!

Шановний покупцю!

Дякуємо, що вибрали виріб Веко. Бажаємо, щоб ваш виріб, виготовлений за стандартами високої якості та сучасної технології, працював найкращім та найефективнішим чином. Перед початком використання виробу рекомендуємо уважно ознайомитися з цим керівництвом та будь-якою іншою наданою документацією.

Беріть до уваги всю інформацію та попередження, наведені в посібнику користувача. У такий спосіб ви захистите себе і свій виріб від можливих небезпек.

Збережіть посібник користувача. У разі передачі цього виробу іншій особі, передайте їй також це керівництво користувача. У цьому керівництві наведено гарантійні умови, правила експлуатації виробу та способи пошуку та усунення його несправностей.

Символи та їх опис у посібнику користувача



Небезпека, яка може призвести до смерті або травми.



Важлива інформація або корисні поради.



Ознайомтеся з інформацією в посібнику користувача.



Застереження щодо гарячої поверхні.

ПРИМІТКА Небезпека, що може завдати матеріальної шкоди виробу або навколишньому середовищу.

Arçelik A.Ş.

Karaağaç caddesi No:2-6
34445 Sütlüce/İstanbul/TURKEY

Made in TURKEY

Зміст

1 Інструкції з техніки безпеки.....	4	5.1 Загальні відомості про використання духовки	21
1.1 Передбачуване використання ..	4	5.2 Експлуатація блока керування духовкою	21
1.2 Безпека дітей, вразливих людей та домашніх тварин	5	5.3 Налаштування	23
1.3 Електрична безпека.....	6	6 Загальна інформація щодо випікання.....	25
1.4 Безпека під час транспортування.....	7	6.1 Загальні застереження щодо випікання в духовці	26
1.5 Безпечне встановлення	8	6.1.1 Приготування випічки й страв у печі	26
1.6 Безпека використання	8	6.1.2 М'ясо, риба й птиця	28
1.7 Застереження щодо температури.....	9	6.1.3 Гриль.....	29
1.8 Використання приладдя.....	9	6.1.4 Страви для тестування.....	31
1.9 Безпека під час готування.....	9	7 Технічне обслуговування та очищення	32
1.10 Безпечне обслуговування та очищення.....	10	7.1 Загальна інформація щодо очищення	32
2 Інструкції щодо охорони навколишнього середовища.....	11	7.2 Очищення приладдя	33
2.1 Директива щодо відходів пакувальних матеріалів.....	11	7.3 Очищення панелі керування	33
2.1.1 Відповідність вимогам Директиви щодо утилізації відходів електричного та електронного обладнання (Директиви WEEE) та утилізації використаних виробів	11	7.4 Очищення внутрішньої частини духовки (зони приготування страв)	34
2.2 Інформація щодо упаковки	11	7.5 Легке очищення парою	34
2.3 Поради щодо енергозбереження	11	7.6 Очищення дверцят духовки.....	35
3 Придбаний виріб.....	13	7.7 Зняття внутрішнього скла дверцят духовки	36
3.1 Опис виробу	13	7.8 Очищення лампи духовки.....	37
3.2 Огляд панелі керування виробом і інформація про її застосування.....	13	8 Пошук та усунення несправностей	38
3.2.1 Control Panel	14		
3.2.2 Ознайомлення з панеллю керування духовкою	14		
3.3 Oven operating functions	15		
3.4 Додаткове приладдя виробу.....	15		
3.5 Use of Product Accessories	16		
3.6 Технічні характеристики.....	19		
4 Перше використання.....	20		
4.1 Початкове налаштування.....	20		
4.2 Початкове очищення	20		
5 Використання духовки.....	21		



1 Інструкції з техніки безпеки

- Цей розділ містить інструкції з техніки безпеки, які допоможуть запобігти ризикам отримання особистих травм або матеріальних збитків.
- Якщо виріб передається іншій особі для особистого користування або як уживаний пристрій, слід разом із ним надати посібник користувача, етикетки виробу та інші відповідні документи та складові частини.
- Наша компанія не несе відповідальності за збитки, які можуть виникнути в разі недотримання цих інструкцій.
- Недотримання цих інструкцій анулює будь-яку гарантію.
- До виконання монтажних і ремонтних робіт допускаються тільки представники виробника, фахівці уповноваженої сервісної служби або особи, призначені компанією-імпортером.
- При цьому дозволяється використовувати тільки оригінальні запчастини та приладдя.
- Забороняється ремонтувати або замінювати будь-який компонент виробу, якщо це чітко не зазначено в посібнику користувача.
- Не дозволяється виконувати технічні модифікації виробу.



1.1 Передбачуване використання

- Цей виріб призначений для домашнього використання. Він не підходить для комерційного використання.
- Не використовуйте виріб у садах, на балконах чи інших приміщеннях на відкритому повітрі. Цей виріб призначений для використання в домогосподарствах і на кухнях для персоналу в магазинах, офісах та інших робочих середовищах.
- **ПОПЕРЕДЖЕННЯ:** Цей виріб слід використовувати лише для приготування їжі. Його не слід використовувати для інших цілей, наприклад для обігріву приміщення.
- Духовку можна використовувати для розморожування, запікання, смаження й готування страв на грилі.

- Цей виріб не слід використовувати для обігріву, нагрівання плити, сушіння рушників або одягу на ручці.



1.2 Безпека дітей, вразливих людей та домашніх тварин

- Цей виріб дозволяється використовувати дітям 8 років і старше, а також людям, фізичні, сенсорні або розумові навички яких недостатньо розвинені, або тим, у кого відсутній досвід та знання, тільки за умови, якщо їхні дії контролюються, або якщо вони пройшли курс навчання щодо безпечного використання виробу та можливих ризиків під час його використання.
- Не дозволяйте дітям бавитися з виробом. Не слід допускати до чищення та обслуговування виробу дітей, якщо вони залишаються без нагляду.
- Цей виріб не слід використовувати людям з обмеженими фізичними, сенсорними або розумовими можливостями (включаючи дітей), якщо вони не знаходяться під наглядом або не отримують необхідних інструкцій.
- Дітей слід контролювати та не дозволяти їм грати з виробом.
- Електротехнічні вироби є небезпечними для дітей і домашніх тварин. Діти та домашні тварини не повинні грати, залазити на або всередину виробу.
- Не кладіть на виріб предмети, до яких можуть дотягнутися діти.
- **ПОПЕРЕДЖЕННЯ:** Під час використання доступні поверхні виробу нагріваються. Тримайте дітей подалі від виробу.
- Зберігайте пакувальні матеріали в недоступному для дітей місці. Існує небезпека травм і задушення.
- Коли дверцята відчинені, не кладіть на них важких предметів і не дозволяйте дітям сидіти на них. Це може спричинити перекидання печі або пошкодження петель дверцят.
- Для безпеки дітей відріжте шнур живлення та зробіть виріб непридатним до використання перед його утилізацією.



1.3 Електрична безпека

- Підключіть виріб до заземленої розетки, захищеної запобіжником, що відповідає поточним номіналам, зазначеним на етикетці типу. Монтаж заземлення має бути виконаний кваліфікованим електриком. Не використовуйте виріб без заземлення відповідно до місцевих/національних норм.
- Необхідно, щоб вилка або місце підключення виробу до електромережі знаходилися в легкодоступному місці (там, де на них не буде впливати полум'я плити). Якщо це неможливо, в електричній схемі, до якої підключається виріб, необхідно встановити пристосування (запобіжник, перемикач тощо) відповідно до електричних норм і з відокремленням усіх полюсів від мережі.
- Виріб має вимикатись з розетки під час встановлення, ремонту та транспортування.
- Підключіть виріб до розетки, яка відповідає значенню напруги та частоти, зазначеному на етикетці типу.
- Якщо придбаний виріб не оснащений шнуром живлення, використовуйте лише відповідний шнур живлення, описаний в розділі «Технічні характеристики».
- Не затискайте шнур живлення під і за виробом. Не кладіть важкі предмети на шнур живлення. Не допускайте, щоб шнур живлення згинався, ламався, або контактував з будь-яким джерелом тепла.
- Задня поверхня духовки нагрівається під час її використання. Не допускайте, щоб шнури живлення торкалися задньої поверхні, тому що це може спричинити їх пошкодження.
- Не затискайте електричні кабелі у дверцятах духовки та не розміщуйте їх на гарячих поверхнях. Інакше ізоляція кабелю може розплавитися та спричинити пожежу в результаті короткого замикання.
- Використовуйте лише оригінальний кабель. Не використовуйте порізані чи пошкоджені кабелі, або проміжні кабелі.
- Якщо шнур живлення пошкоджений, з метою запобігання можливих небезпек його треба

замінити, звернувшись до виробника, уповноваженої сервісної служби або особи, зазначеної компанією-імпортером.

- **ПОПЕРЕДЖЕННЯ:** Перш ніж замінювати лампу печі, обов'язково відключіть виріб від мережі живлення, щоб уникнути небезпеки ураження електричним струмом. Вийміть вилку виробу з розетки або вимкніть запобіжник в електричному щитку.

Якщо ваш виріб обладнано шнуром живлення й штепсельною вилкою, дотримуйтеся нижченаведених правил.

- Не підключайте виріб до розетки, яка є розхитаною, зламаною, брудною, жирною, з ризиком потрапляння води (наприклад, води, яка може протікати зі стола).
- Ніколи не торкайтеся вилки мокрими руками! Ніколи не вимикайте пристрій з розетки, тягнучи за шнур живлення, завжди витягуйте штепсель з розетки, тримаючи за штепсельну вилку.
- Переконайтеся, що вилка виробу надійно підключена до розетки, що захищає від утворення електричної дуги.



1.4 Безпека під час транспортування

- Перед транспортуванням від'єднайте виріб від мережі живлення.
- Зважайте на те, що виріб доволі важкий, тому для його перенесення необхідно задіяти щонайменше дві особи.
- Забороняється використовувати дверцята та / або ручку для транспортування та переміщення виробу.
- Забороняється класти інші предмети на виріб. Виріб слід переносити лише у вертикальному положенні.
- У разі необхідності транспортування виробу оберніть його пакувальним бульбашковим матеріалом або товстим картоном і щільно зафіксуйте ці матеріали клейкою стрічкою. Щільно зафіксуйте виріб за допомогою клейкої стрічки, щоб запобігти пошкодження знімних або рухомих частин виробу та самого виробу.
- Перевірте загальний зовнішній вигляд виробу на наявність пошкоджень, які могли виникнути під час транспортування.



1.5 Безпечне встановлення

- Перед встановленням виробу його слід перевірити на пошкодження. Забороняється встановлювати виріб у випадку виявлення ознак пошкодження.
- Забороняється встановлювати виріб біля нагрівальних приладів (радіаторів опалення, печей тощо).
- Тримайте відкритим навколишній простір біля всіх вентиляційних каналів виробу.
- Задля запобігання перегріванню, виріб не слід встановлювати за декоративними дверима.



1.6 Безпека використання

- Не забувайте вимкати виріб після кожного використання.
- Якщо виріб тривалий час не використовується, від'єднайте його від мережі або вимкніть запобіжник в електричному щитку.
- Не використовуйте дефектний або пошкоджений виріб. За таких обставин від'єднайте його від електромережі/мережі газопостачання і зателефонуйте до авторизованої сервісної служби.
- Не використовуйте виріб із знятим або тріснутим склом передніх дверцят.
- Не залізайте на виріб, щоб дістатися до якогось предмету або з будь-якої іншої причини.
- Забороняється використовувати виріб у разі, якщо ваша здатність розсудливо міркувати або координація рухів порушені внаслідок вживання алкоголю та/або наркотиків.
- Легкозаймісті предмети, що знаходяться в зоні приготування їжі, можуть загорітися. Ніколи не зберігайте легкозаймісті предмети в зоні приготування.
- Ручка духовки — це не сушарка для рушників. Під час використання виробу не вішайте на ручку рушники, рукавички або подібні текстильні вироби.
- Петлі дверцят виробу рухаються під час відкривання та закривання дверцят і можуть заїдати. Відчиняючи/зачиняючи дверцята, не тримайтеся за деталь з петлями.

1.7 Застереження щодо температури

- **ПОПЕРЕДЖЕННЯ:** Під час використання виробу його доступні частини нагріваються. Слід уникати торкання виробу й нагрівальних елементів. Дітям до 8 років забороняється наближатися до виробу без супроводу дорослих.
- Забороняється зберігати легко займисті або вибухонебезпечні матеріали біля виробу, оскільки його бічні поверхні можуть нагріватися до дуже високих температур під час роботи.
- Дотримуйтеся безпечної дистанції під час відкривання дверцят духової шафи у зв'язку з небезпекою через вивільнення пари. Пара може спричинити опіки шкіри рук, обличчя або очей.
- Під час роботи виріб може нагріватися. Слід уникати торкання гарячих частин, внутрішньої частини духовки й нагрівальних елементів.
- Обов'язково використовуйте термостійкі рукавички для духовки в той час, коли розміщуєте продукти в гарячій духовці або виймаєте страви з гарячої духовки тощо.

1.8 Використання приладдя

- Важливо правильно встановлювати решітку для гриля та деко на решітчастих полицях. З додатковою інформацією можна ознайомитися в розділі «**Використання приладдя**».
- Приладдя може пошкодити скло дверцят під час закриття дверцят виробу. Завжди розміщуйте приладдя повністю і до упору у зоні приготування їжі.

1.9 Безпека під час готування

- Будьте обережні в разі використання алкогольних напоїв у стравах. Спирт випаровується при високих температурах і може спричинити пожежу, оскільки може спалахнути під час контакту з гарячими поверхнями.
- Харчові відходи, олія тощо у зоні приготування їжі можуть загорітися. Перед приготуванням приберіть такий бруд.
- Небезпека харчового отруєння: Не залишайте продукти в духовці більше ніж на 1 годину до початку готування або після його завершення. В іншому

випадку це може призвести до харчового отруєння або хвороб.

- Не розігрівайте продукти в закритих формах і скляних банках у духовці. Тиск, утворений в жерстяній/скляній банці, може спричинити їх розрив.
- Помістіть жиронепроникний папір у посуд або на приладдя печі (деко, решітку для гриля тощо) з продуктами харчування та поставте їх у попередньо розігріту піч. Видаліть зайві шматки жиронепроникного паперу, що звисають з приладдя або контейнера, щоб уникнути їх дотику до нагрівальних елементів духовки. Забороняється використовувати жиронепроникний папір, якщо температура печі вище максимальної температури використання, зазначеної на жиронепроникному папері, який ви використовуєте. Ніколи не кладіть жиронепроникний папір на основу печі.
- Не ставте форми для випічки, тарілки або алюмінієву фольгу безпосередньо на дно

духовки. Накопичене тепло може пошкодити дно духовки.

- Під час готування на грилі тримайте дверцята духовки зачиненими. Гарячі поверхні можуть спричинити опіки!
- Якщо на грилі готуються продукти, непридатні для цього режиму, це може спричинити пожежу. Готуйте на грилі тільки такі страви, які підходять для сильного вогню грилю. Також не кладіть інгредієнти занадто далеко в задню частину гриля. Це найгарячіша зона, і продукти з великим вмістом жирів можуть загорітися.



1.10 Безпечне обслуговування та очищення

- Перш ніж чистити виріб, зачекайте його охолодження. Гарячі поверхні можуть спричинити опіки!
- Ніколи не мийте виріб, розпилюючи або наливаючи на нього воду! Існує небезпека ураження електричним струмом!
- Не використовуйте для чищення виробу пароочисники, оскільки це може призвести до ураження електричним струмом.

- Не використовуйте для чищення скла передніх дверцят/верхніх дверцят духовки (за наявності) жорсткі абразивні засоби для чищення, металеві шкребки, металеві мочалки або відбілювальні засоби. Ці

матеріали можуть призвести до подряпин та зламів скляних поверхонь.

- Завжди тримайте панель керування чистою та сухою. Волога і брудна поверхня можуть призвести до проблем з експлуатацією.

2 Інструкції щодо охорони навколишнього середовища

2.1 Директива щодо відходів пакувальних матеріалів

2.1.1 Відповідність вимогам Директиви щодо утилізації відходів електричного та електронного обладнання (Директиви WEEE) та утилізації використаних виробів

Цей виріб відповідає вимогам Директиви ЄС щодо утилізації відходів електричного та електронного обладнання (Директиви WEEE) (2012/19/EU). Цей виріб має класифікаційний символ щодо утилізації відходів електричного та електронного обладнання (WEEE).



Цей виріб виготовлено з високоякісних деталей та матеріалів, які можна використовувати повторно й які придатні для переробки.

Тому не викидайте

використаний виріб разом із звичайними побутовими та іншими відходами після закінчення його терміну служби.

Віднесіть його в пункт збору електричного та електронного обладнання для подальшої переробки. Щодо розміщення таких пунктів збору можна дізнатися в органах місцевої адміністрації. Належна утилізація пристрою допомагає запобігти

негативним наслідкам для навколишнього середовища та здоров'я людей.

Відповідність вимогам Директиви щодо обмеження небезпечних речовин (Директиви RoHS).

Придбаний виріб відповідає вимогам Директиви ЄС щодо обмеження небезпечних речовин (Директиви RoHS) (2011/65/EU). Він не містить шкідливих і заборонених матеріалів, зазначених у цій Директиві.

2.2 Інформація щодо упаковки

Пакувальні матеріали виробу виготовлені з матеріалів, що підлягають переробці, відповідно до наших національних правил екологічної безпеки. Не викидайте використані пакувальні матеріали разом із побутовими та іншими відходами, віднесіть їх у пункти збору пакувальних матеріалів, визначені місцевою владою.

2.3 Поради щодо енергозбереження

Відповідно до Регламенту (ЄС) № 66/2014 інформацію про енергоефективність розміщено на чеку, який надається разом із виробом. Нижченаведені рекомендації допоможуть вам експлуатувати придбаний виріб із дотриманням правил екологічного й енергоефективного використання.

- Перед початком готування страв із заморожених продуктів необхідно їх розморозити.
- Для готування в духовці використовуйте темний або емальований посуд, який краще передає тепло.
- Якщо це зазначено в рецепті чи посібнику користувача, завжди використовуйте функцію попередньо нагрівання. Не відкривайте дверцята духовки занадто часто під час приготування страви.
- У разі тривалого готування в духовці вимкніть виріб за 5–10 хвилин до закінчення часу готування. Використовуючи існуюче тепло, можна заощадити до 20 % електроенергії.
- Намагайтеся готувати одночасно більше однієї страви в духовці. Можна готувати одночасно дві страви, помістивши на решітку дві форми для запікання. Крім того, якщо ви готуєте страву поспіль, це заощадить енергію, оскільки духовка не втратить тепло.

3.1 Опис виробу

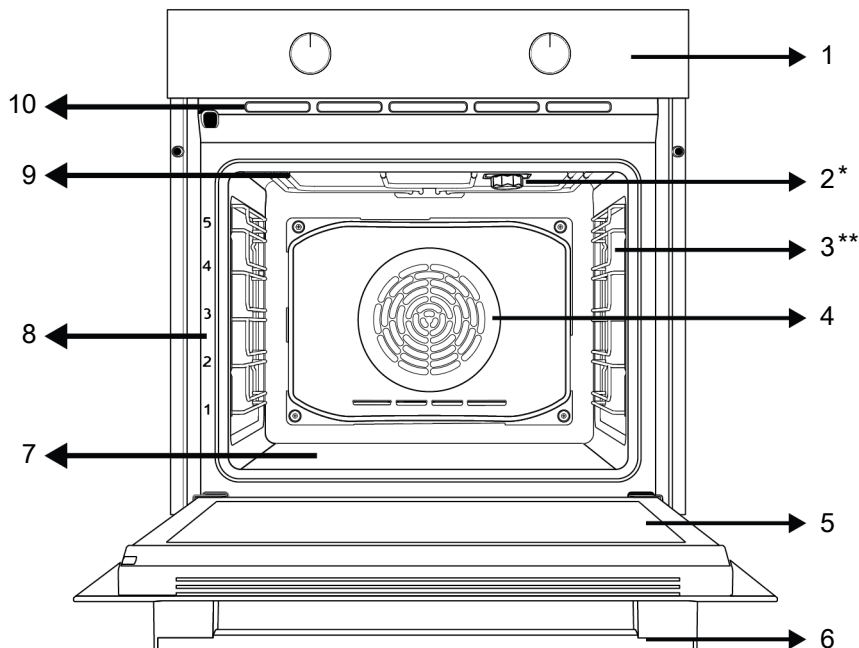

1 Панель керування

3 Дротяні полиці

5 Дверцята

7 Нижній нагрівач (під сталеву пластину)

9 Верхній нагрівач

2 Лампа

4 Електродвигун вентилятора (за сталеву пластину)

6 Ручка

8 Положення полицок

10 Вентиляційні отвори

* Відрізняється залежно від моделі виробу. Можливо, ваш виріб не оснащений лампою, або тип і розташування лампи на зображенні можуть відрізнитися.

** Відрізняється залежно від моделі виробу. Можливо, ваш виріб не оснащений дротяною решіткою. На зображенні як приклад показано виріб, оснащений дротяною решіткою.

3.2 Огляд панелі керування виробом і інформація про її застосування

У цьому розділі представлено огляд панелі керування виробом і основна інформація про її застосування. Можуть існувати відмінності в зображеннях і деяких характеристиках залежно від типу виробу.

3.2.1 Control Panel

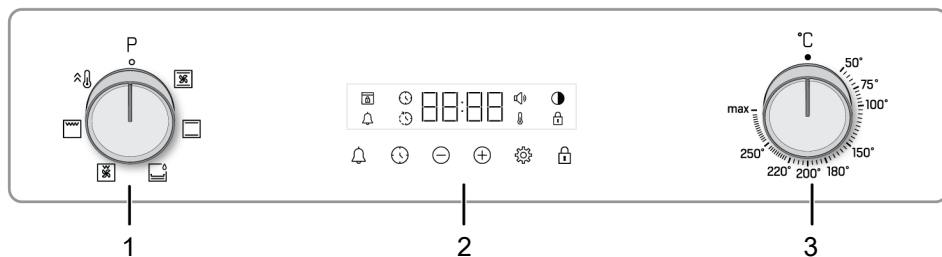

1 Ручка вибору функції

2 Таймер

3 Ручка вибору температури

Якщо виріб оснащений ручками для керування, в деяких моделях ці ручки можуть бути сконструйовані так, що в разі натискання вони піднімаються (утоплені ручки). Щоб виконати налаштування за допомогою цих ручок, спочатку натисніть відповідну ручку, щоб висунути її. Виконавши налаштування, знову натисніть ручку, щоб вона повернулася на своє місце.

3.2.2 Ознайомлення з панеллю керування духовкою

Ручка вибору функцій

Ви можете вибрати робочі функції духовки за допомогою ручки вибору функцій. Поверніть ліворуч/праворуч із закритого (верхнього) положення, щоб вибрати.

Ручка температури

Ви можете вибрати температуру приготування за допомогою регулятора температури. Поверніть за годинниковою стрілкою з закритого (верхнього) положення, щоб вибрати.

Індикатор внутрішньої температури духовки

Внутрішню температуру духовки можна зрозуміти за символом температури на дисплеї таймера. Символ температури з'являється на дисплеї, коли починається приготування, і зникає, коли прилад досягає встановленої температури. Коли температура

всередині духової шафи падає нижче встановленої температури, символ температури знову з'являється.

Таймер

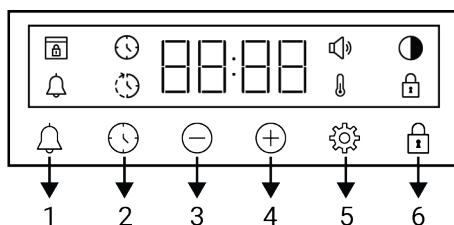

- 1 Кнопка сигналу попередження
- 2 Кнопка налаштування часу
- 3 Кнопка зменшення
- 4 Кнопка збільшення
- 5 Кнопка налаштувань
- 6 Кнопка блокування кнопок

Символи на дисплеї

- : Символ часу випічки
- : Символ закінчення часу випічки **
- : Символ сигналу попередження
- : Символ яскравості
- : Символ блокування кнопок
- : Символ температури
- : Символ рівня гучності
- : Символ блокування дверцят **

*Відрізняється залежно від моделі виробу. Може не існувати у вашому виробі.

3.3 Oven operating functions

У таблиці функцій показано робочі функції, які ви можете використовувати у духовій шафі, а також найвищі та

найнижчі температури, які можна встановити для цих функцій. Порядок наведених тут режимів роботи може відрізнятися від розташування на вашому виробі.

Символ функції	Опис функції	Діапазон температур (°C)	Опис і використання
	Верхній і нижній нагрівальні елементи	*	Їжа нагрівається зверху і знизу одночасно. Підходить для тортів, тістечок або тістечок і тушкованої їжі у формах для випікання. Готування відбувається на одному деку.
	Нагрівання знизу	*	Увімкнено лише нижнє нагрівання. Він підходить для продуктів, які потребують підрум'янювання знизу. Цю функцію також слід використовувати для легкого очищення парою.
	Підігрів за допомогою нижнього / верхнього вентилятора	*	Гаряче повітря, нагріте верхнім і нижнім нагрівачами, рівномірно та швидко розподіляється по всій духовці за допомогою вентилятора. Готування відбувається на одному деку.
	Повний гриль	*	Великий гриль на стелі печі працює. Підходить для смаження у великих кількостях.
	Малий гриль за допомогою вентилятора	*	Гаряче повітря, нагріте малим грилем, швидко розподіляється в піч за допомогою вентилятора. Підходить для смаження невеликих кількостей.
	Бустер	-	Всі нагрівачі духовки працюють. Ця робоча функція використовується для швидкого нагрівання духовки до потрібної температури (попереднє розігрівання). Не використовуйте його для приготування їжі.

* Ваш продукт працює в діапазоні температур, указаному на регуляторі температури.

3.4 Додаткове приладдя виробу

У вашому виробі є різне приладдя. У цьому розділі є описи приладдя й описи правильного використання. Залежно від моделі виробу, допоміжне приладдя, що постачається, може змінюватись. Можливо, що не все приладдя, описане в посібнику користувача, є наявним у вашому виробі.



Дека, якими оснащено пристрій, можуть деформуватися під впливом температури. Це не впливає на функціональність. Деформація зникає після охолодження деко.

Стандартне деко

Використовується для випічки, заморожених продуктів і смаження великих шматочків.

3.5 Use of Product Accessories

Полиці для приготування їжі

У зоні приготування є 5 рівнів положення полиць. Ви також можете побачити порядок полиць за номерами на передній рамі духовки.

Стосується моделей з дротяними полицями :

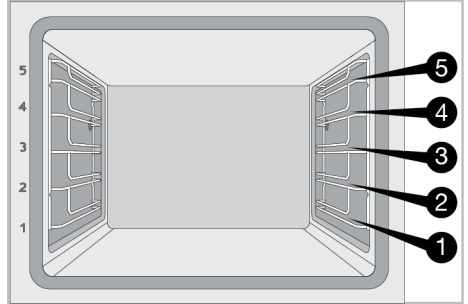

Стосується моделей без дротяних полиць :

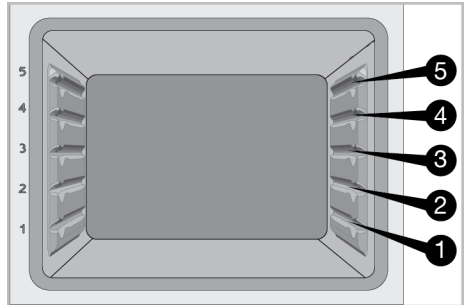

Розміщення дротяного гриля на полицях

Стосується моделей з дротяними полицями :

Дуже важливо правильно розташувати решітку на решічастих бічних полицях. Розміщуючи решітку на потрібну полицю, відкрита частина має бути спереду. Для кращого приготування гриль необхідно закріпити на точці зупинки решітки. Він не повинен проходити через точку зупинки, щоб торкнутися задньої стінки духовки.

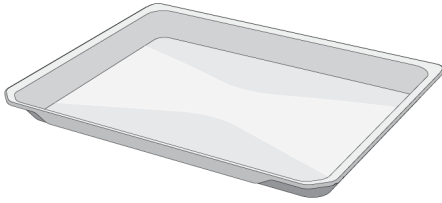

Глибокий лоток

Використовується для випічки, смаження великих шматочків, соковитої їжі або для збору рідких олій під час приготування на грилі.

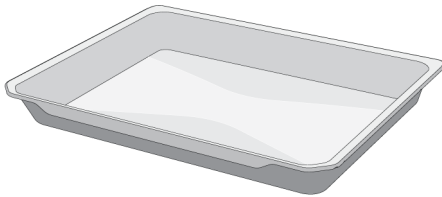

Дротяний гриль

Використовується для смаження або розміщення їжі, яку потрібно запікати, смажити і тушкувати на потрібній полиці.

Стосується моделей з дротяними полицями :

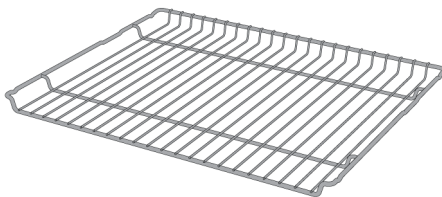

Стосується моделей без дротяних полиць :

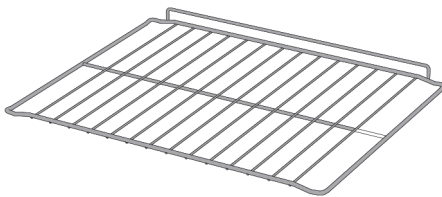

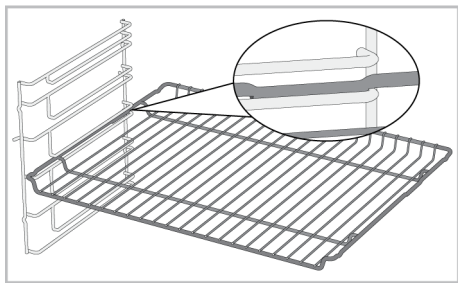

Стосується моделей без дротяних полиць :

Дуже важливо правильно розмістити решітку на бічних полицях. Решітка має один напрямок при розміщенні на полиці. Розміщуючи решітку на потрібну полицю, відкрита частина має бути спереду.

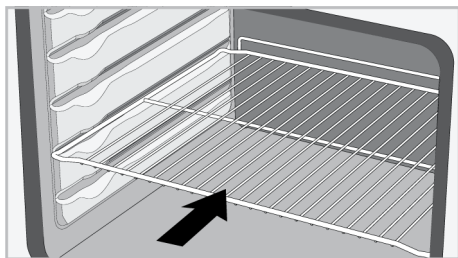

Розміщення піддону на полицях

Стосується моделей з дротяними полицями :

Також важливо правильно розташувати лотки на решітчастих бічних полицях. Під час розміщення лотка на потрібну полицю його сторона, призначена для утримання, повинна бути спереду. Для кращого приготування деко необхідно закріпити на решітці решітці. Він не повинен проходити через гніздо фіксатора, щоб торкнутися задньої стінки духовки.

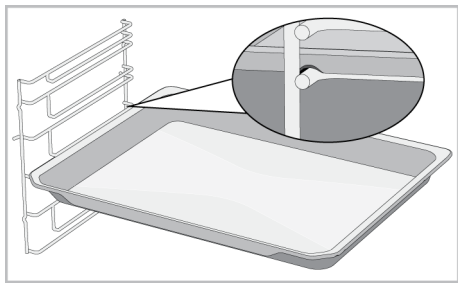

Стосується моделей без дротяних полиць :

Важливо також правильно розмістити лотки на бічних полицях. Піднос має один напрямок при розміщенні на полиці. Під час розміщення лотка на потрібну полицю його сторона, призначена для утримання, повинна бути спереду.

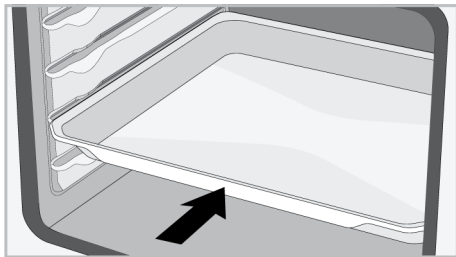

Функція зупинки дротяного гриля

Є функція зупинки, яка запобігає перекиданню гриля з решітки. Завдяки цій функції ви можете легко та безпечно діставати їжу. Знімаючи решітку, ви можете потягнути її вперед, доки вона не досягне точки зупинки. Ви повинні пройти через цю точку, щоб видалити її повністю.

Стосується моделей з дротяними полицями :

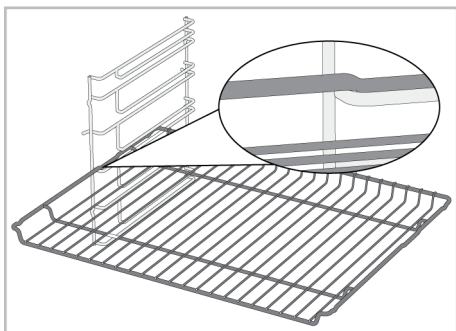

Стосується моделей без дротяних полиць :

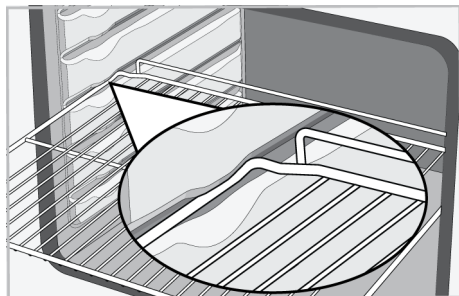

Функція зупинки лотка - Стосується моделей з дротяними полицями

Існує також функція зупинки, яка запобігає викиданню лотка з решітки. Виймаючи лоток, вивільніть його із заднього фіксатора та потягніть на себе, поки він не досягне передньої сторони. Щоб повністю вийняти його, потрібно пройти через гніздо для упору.

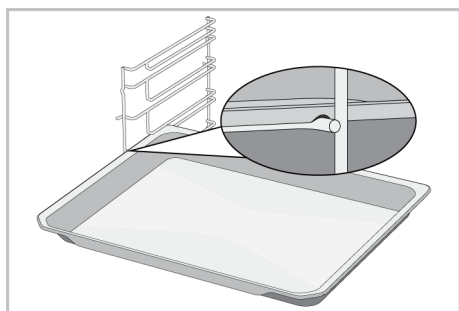
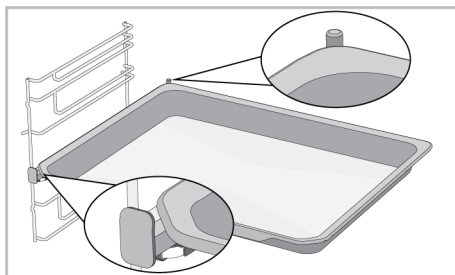
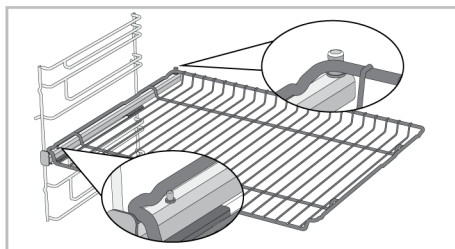

**Правильне розміщення решітки та дека на телескопічних напрямних-
Стосується моделей з дротяними полицями й телескопічними компонентами**

Завдяки телескопічним напрямним можна легко встановлювати та знімати підноси або решітку. Використовуючи лотки та дротяні решітки з телескопічною рейкою, слідкуйте за тим, щоб штифти на передній і задній частині телескопічних рейок прилягали до країв решітки та дека (показано на малюнку).

3.6 Технічні характеристики

Загальні характеристики	
Зовнішні розміри виробу (висота/ширина/глибина), мм	595 /594 /567
Монтажні розміри духовки (висота/ширина/глибина), мм	590-600 /560 /min. 550
Напруга/частота	220-240 V ~; 50 Hz
Тип і переріз кабелю, що використовується/підходить для використання у виробі	мін. H05VV-FG 3 x 1,5 mm ²
Загальне енергоспоживання, кВт	2,4
Тип духовки	Духовка з вентилятором

Основна інформація: Інформація на енергетичній етикетці електричних духовок побутового використання надається відповідно до стандартів EN 60350-1/IEC 60350-1. Значення визначаються в функціях Верхній і нижній нагрівальні елементи або Підігрів за допомогою нижнього / верхнього вентилятора (за наявності) за умови стандартного навантаження.

Клас енергоефективності визначається відповідно до нижченаведеної пріоритетності залежно від того, чи оснащено виріб відповідними функціями. 1-Еко-нагрівання вентилятором , 2-Нагрівання вентилятором , 3-Малий гриль за допомогою вентилятора , 4-Верхній і нижній нагрівальні елементи.



Технічні характеристики можуть бути змінені без попереднього попередження для поліпшення якості виробу.



Зображення в цьому посібнику є схематичними і можуть не точно відповідати вашому виробу.



Значення, зазначені на етикетках виробу або в супровідній документації, отримуються в лабораторних умовах згідно з відповідними стандартами. Залежно від експлуатаційних та екологічних умов виробу ці значення можуть змінюватися.

4 Перше використання

Перед початком використання виробу рекомендується виконати дії, вказані в нижченаведених розділах.

4.1 Початкове налаштування

i Перед використанням духовки обов'язково встановлюйте час доби. Якщо цього не зробити, процес готування в деяких моделях духовок буде неможливим.

1. Після першого ввімкнення духовки на дисплеї починають блимати повідомлення «12:00» і символ 🕒.
2. Встановіть час доби, торкнувшись кнопок (+)/(-).

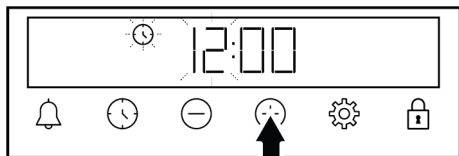

3. Щоб активувати поле хвилин, торкніться кнопки 🕒 або ⚙️.

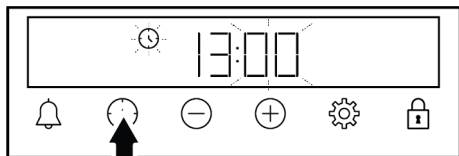

4. Шляхом торкання кнопок (+)/(-) установіть значення хвилин.

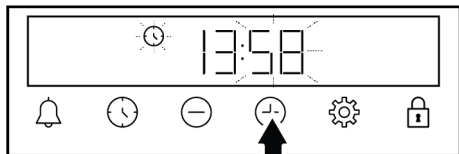

5. Підтвердьте налаштування, торкнувшись кнопки 🕒 або ⚙️.
- ⇒ Після встановлення часу доби символ 🕒 зникає з дисплея.

i Якщо час не встановлено, повідомлення «12:00» і символ 🕒 продовжують блимати, а духовка не запускається. Для того, щоб духовка запустилася, необхідно підтвердити час доби, встановивши його значення, або торкнутись кнопки 🕒 в той час, коли відображається повідомлення «12:00». Можна змінити налаштування часу доби пізніше, як описано в розділі «Налаштування».

i У разі відключення живлення налаштування часу доби скидаються. Їх потрібно встановити знову.

4.2 Початкове очищення

1. Зніміть усі пакувальні матеріали.
2. Витягніть з духової шафи усе приладдя, яке поставляється в комплекті з виробом.
3. Увімкніть виріб на 30 хвилин, а потім вимкніть його. Таким чином, залишки та шари, які, можливо, залишилися в печі під час виробництва, спалюються та очищаються.
4. В процесі користування виробом виберіть найвищу температуру й робочий режим, в якому працюють усі нагрівальні елементи виробу. Див. розділ «Робочі режими духовки [► 15]». Про способи експлуатації духовки можна дізнатися в розділі нижче.
5. Зачекайте, поки духовка охолоне.
6. Протріть поверхні виробу вологою ганчіркою або губкою та висушіть тканиною.

Перед використанням приладдя виконайте нижченаведене.

Почистіть приладдя, яке виймаєте з духовки, м'якою губкою для чищення.

ПОВІДОМЛЕННЯ: Деякі засоби для миття й чищення можуть пошкодити поверхню. Під час чищення не

використовуйте абразивні м'яючі засоби, порошки та креми для чищення або гострі предмети.

ПОВІДОМЛЕННЯ: Протягом кількох годин під час першого використання з пристрою може просочуватися дим і запах. Це нормальна ситуація, і повітря очиститься за наявності відповідної вентиляції. Уникайте безпосереднього вдихання утворених диму й запахів.

5 Використання духовки

5.1 Загальні відомості про використання духовки

Вентилятор охолодження (Відрізняється залежно від моделі виробу. Може не існувати у вашому виробі.)

У вашому виробі використовується вентилятор охолодження. Вентилятор охолодження активується автоматично тоді, коли це необхідно, та охолоджує фронтальну поверхню виробу та меблі. Він автоматично вимикається по завершенню процесу охолодження. Гаряче повітря виводиться через дверцята духової шафи. Забороняється у будь-який спосіб блокувати ці вентиляційні отвори. Невиконання цієї вимоги може призвести до надмірного нагрівання духової шафи. Вентилятор охолодження продовжує працювати під час використання духової шафи або після її вимкнення (приблизно протягом 20–30 хвилин). Якщо для готування використовуються програмні налаштування таймеру духовки, вентилятор охолодження, а також усі інші функції буде вимкнено по завершенню часу випікання. Користувач не може змінювати налаштування часу роботи вентилятора охолодження. Він вмикається та вимикається автоматично. Це не є несправністю.

Освітлення духової шафи

Освітлення духової шафи вмикається автоматично на початку випікання. У деяких моделях освітлення залишається ввімкненим під час випікання, а в інших моделях через деякий час вимикається.

5.2 Експлуатація блока керування духовкою

Загальні застереження щодо блока керування духовкою.

- Максимальний час, який можна встановити для процесу готування в духовці, становить 5 годин 59 хвилин. У разі вимкнення живлення програму буде скасовано. У такому разі потрібно перезапустити програму.
- Під час внесення будь-яких налаштувань відповідні символи блимають на дисплеї. Треба трохи зачекати, поки налаштування зберігаються.
- Якщо встановлено будь-яке налаштування, пов'язане з готуванням, час доби змінити неможливо.
- Якщо встановлено час готування, після початку процесу готування на дисплеї відображається час, що залишився.
- Якщо встановлено час готування або час завершення приготування, можна автоматично скасувати ці налаштування, натиснувши й утримуючи кнопку  протягом тривалого періоду часу.

Таймер

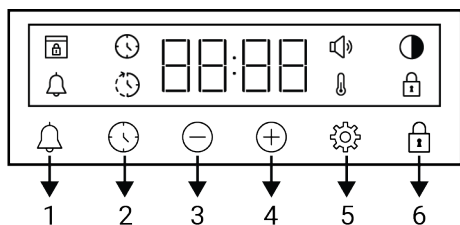

- 1 Кнопка сигналу попередження
- 2 Кнопка налаштування часу
- 3 Кнопка зменшення
- 4 Кнопка збільшення
- 5 Кнопка налаштувань
- 6 Кнопка блокування кнопок

Символи на дисплеї

- : Символ часу випічки
- : Символ закінчення часу випічки **
- : Символ сигналу попередження
- : Символ яскравості
- : Символ блокування кнопок
- : Символ температури
- : Символ рівня гучності
- : Символ блокування дверцят **

*Відрізняється залежно від моделі виробу. Може не існувати у вашому виробі.

Увімкнення духовки

Духовка починає працювати після того, як вибрано бажаний робочий режим готування шляхом повороту регулятора режимів, і встановлено певну температуру шляхом повороту регулятора температури.

Вимкнення духовки

Духовку можна вимкнути шляхом встановлення регулятора режимів і регулятора температури в положення вимкнення (верхнє положення).

Для приготування в ручному режимі оберіть температуру й робочий режим духовки

Можна готувати в ручному режимі (самостійно), не встановлюючи час приготування, а вибравши температуру й робочий режим для приготування конкретної страви.





1. За допомогою регулятора режимів виберіть потрібний робочий режим готування.
2. Використовуючи регулятор температури, встановіть бажану температуру готування.
 - ⇒ Духовка негайно почне працювати відповідно до вибраного режиму й температури, і одночасно на дисплеї відобразиться символ . Після того, як температура всередині духовки досягає встановленої температури, символ зникає. Духовка не вимикається автоматично, оскільки у разі готування в ручному режимі не передбачається встановлення часу готування. Вам треба самостійно контролювати процес готування й вимикати духовку. Після закінчення процесу готування вимкніть духовку, повернувши регулятор режимів і регулятор температури в положення вимкнення (верхнє положення).



Готування із встановленням часу готування.

Можна налаштувати автоматичне вимкнення духовки після закінчення певного періоду часу, вибравши температуру й робочий режим для конкретної страви, а також встановивши час готування за допомогою таймера.

1. Виберіть робочий режим готування.

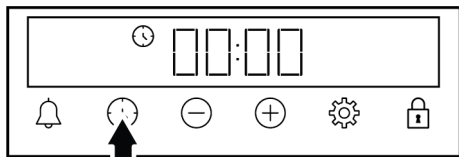
2. Торкніться кнопки  й утримуйте її доти, доки на екрані не з'явиться символ  для налаштування часу готування.



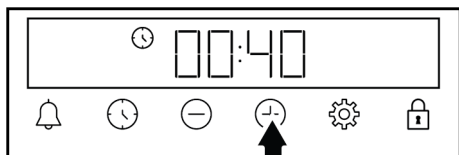

-  Після встановлення робочого режиму й температури, можна встановити час готування на 30 хвилин, безпосередньо натиснувши кнопку  для швидкого встановлення часу готування, а також змінювати час за допомогою кнопки .

3. Встановіть час готування за допомогою кнопки .



-  Час готування збільшується на 1 хвилину протягом перших 15 хвилин, а через 15 хвилин збільшується на 5 хвилин.

4. Поставте страву в духовку й встановіть температуру регулятором температури.
- ⇒ Духовка одразу починає працювати відповідно до вибраного режиму й температури. Починається зворотний відлік встановленого часу готування, і на дисплеї відображається символ . Після того, як температура всередині духовки досягає встановленої температури, символ  зникає.
5. Після завершення встановленого часу готування на дисплеї з'являється повідомлення «Кінець», символ  блимає, а таймер видає звуковий сигнал.

6. Попередження лунає дві хвилини. Натисніть на будь-яку кнопку, щоб припинити подання попереджувального сигналу. Подання сигналу припиняється і на дисплеї з'являється час доби.

-  Якщо після закінчення подання сигналу натиснути будь-яку кнопку, духовка знову починає працювати. Щоб запобігти продовженню роботи духовки після закінчення подання попереджувального сигналу, вимкніть духовку, повернувши регулятор температури й регулятор режимів у положення «0» (вимкнено).



5.3 Налаштування

Увімкнення функції блокування кнопок

За допомогою функції блокування кнопок можна захистити таймер від зовнішнього втручання.

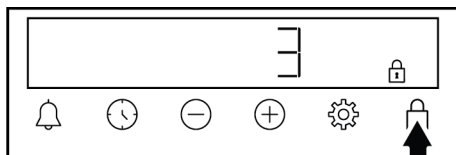
1. Торкніться кнопки й утримуйте її доти, доки на дисплеї не відобразиться символ .



- ⇒ Після того, як на дисплеї відображається символ , починається зворотний відлік 3-2-1. Блокування кнопок активується після завершення зворотного відліку. Якщо натиснути будь-яку кнопку після встановлення режиму блокування, таймер подає звуковий сигнал і блимає символ .

-  Якщо відпустити кнопку до закінчення зворотного відліку, режим блокування кнопок не активується.



Кнопки таймера не можна використовувати в той час, коли увімкнено режим блокування кнопок. У разі відключення живлення режим блокування кнопок не скасовується.

Вимкнення режиму блокування кнопок

1. Торкніться кнопки й утримуйте її доти, доки символ  не зникне з дисплея.



⇒ Після того, як з дисплея зникає символ , режим блокування кнопок вимикається.

Налаштування сигналу попередження

Таймер виробу можна додатково використовувати для встановлення будь-якого нагадування або попередження, не пов'язаного з приготуванням їжі. Сигнал будильника не впливає на робочі режими духовки. Він використовується з метою попередження. Наприклад, можна використовувати будильник у разі, якщо треба в певний момент часу перевернути страву в духовці. Як тільки минає встановлений час, лунає звуковий сигнал попередження.



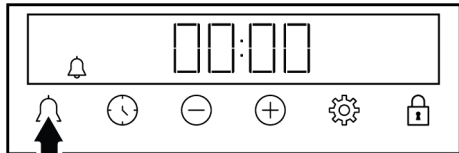

Максимальний час до подання попереджувального сигналу становить 23 години 59 хвилин.

1. Торкніться кнопки  й утримуйте її доти, доки символ  не відобразиться на дисплеї.

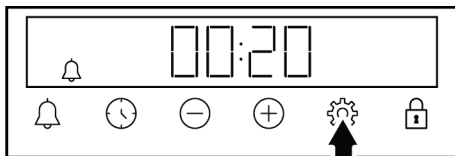

2. Встановіть час подання сигналу попередження за допомогою кнопки .



⇒ Після встановлення часу подання сигналу на дисплеї продовжує горіти символ  і починається відлік часу. Якщо одночасно встановлено значення часу для подання сигналу будильника й сигналу про закінчення процесу готування, на дисплеї відображається коротший час.





3. Після спливання часу, що залишився до подання попереджувального сигналу, починає блимати символ  і лунає звуковий сигнал.

Вимкнення сигналу попередження



1. Після того, як минає час, що залишився до подання звукового сигналу, попереджувальний звуковий сигнал вмикається на дві хвилини. Щоб вимкнути попереджувальний звуковий сигнал, торкніться будь-якої кнопки.

⇒ Подання сигналу припиняється і на дисплеї з'являється час доби.

Щоб скасувати подання сигналу, виконайте нижченаведені дії.

1. Щоб скинути налаштування часу подання сигналу, торкніться кнопки  й утримуйте її доти, доки на дисплеї не відобразиться символ . Торкніться кнопки  й утримуйте її доти, доки на дисплеї не відобразиться символ **«00:00»**.
2. Крім того, можна скасувати подання звукового сигналу, торкнувшись кнопки  й утримуючи її протягом тривалого періоду часу.

Регулювання гучності

1. Торкніться кнопки  й утримуйте її доти, доки на дисплеї не відобразиться символ .

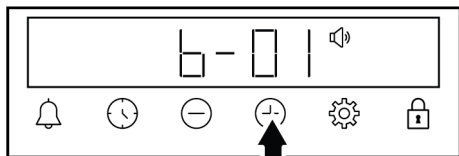

2. Встановіть потрібний рівень за допомогою кнопки \oplus/\ominus . (b-01, b-02, b-03)

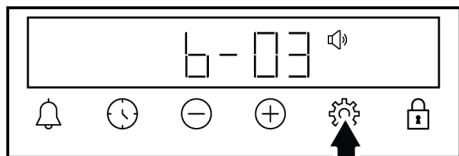

3. Торкніться кнопки \otimes для підтвердження, або зачекайте, не натискаючи жодну кнопку. Встановлене значення гучності активується через деякий час.

Налаштування яскравості дисплея

1. Торкніться кнопки \otimes й утримуйте її доти, доки на дисплеї не відобразиться символ \bullet .

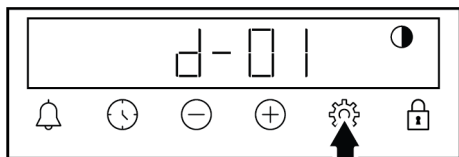

2. Встановіть бажану яскравість за допомогою кнопки \oplus/\ominus . (d-01, d-02, d-03)

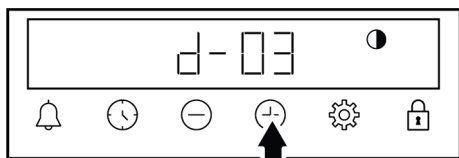

3. Торкніться кнопки \otimes для підтвердження, або зачекайте, не натискаючи жодну кнопку. Налаштування яскравості стає активним через деякий час.

Зміна часу доби

Зміна часу доби, встановленого раніше в духовці.

1. Торкніться кнопки \otimes й утримуйте її доти, доки на дисплеї не відобразиться символ \odot .
2. Встановіть час доби, торкнувшись кнопки \oplus/\ominus .

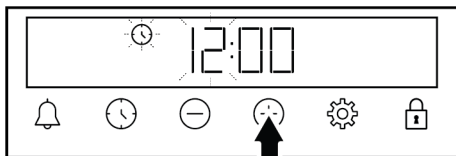

3. Щоб активувати поле для налаштування хвилин, торкніться кнопки \odot або \otimes .

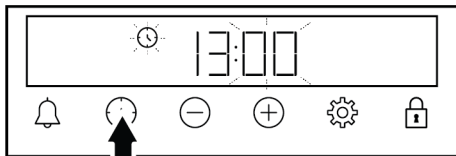

4. Шляхом торкання кнопки \oplus/\ominus встановіть значення хвилин.

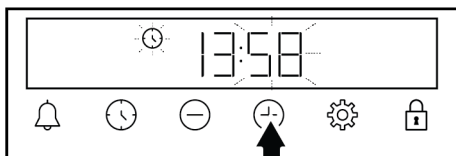

5. Підтвердьте зроблені настройки, торкнувшись кнопки \odot або \otimes .

⇒ Після встановлення часу доби символ \odot зникає з дисплея.

6 Загальна інформація щодо випікання

У цьому розділі надаються поради щодо процесу підготовки до готування й самого процесу готування страв. Крім того, в цьому розділі надається інформація про декілька страв, процес готування яких випробувався виробником, а також найбільш важливі

налаштування процесу готування цих страв. Крім того, зазначені відповідні налаштування духової шафи й приладдя, необхідне для приготування цих страв.

6.1 Загальні застереження щодо випікання в духовці

- У разі відкриття дверцят духовки під час процесу готування або після закінчення готування з духовки може вирватися гаряча пара. Пара може спричинити опіки шкіри рук, обличчя і/або очей. Відкриваючи дверцята духовки, відійдіть подалі.
- Через інтенсивну пару, що утворюється під час готування страв у духовці, на внутрішній та зовнішній поверхнях духовки, а також на верхніх частинах меблів можуть утворюватися конденсовані краплі води у зв'язку з різницею температур. Це нормально та є звичайним фізичним явищем.
- Температурні та часові значення для приготування їжі можуть бути різними в залежності від рецепту та об'єму. З цієї причини ці значення наводяться як діапазони.
- Завжди виймайте зайве приладдя з духовки перед початком приготування. Приладдя, яке залишиться в духовці, може перешкоджати приготуванню їжі із відповідними значеннями.
- Щодо продуктів, які ви будете готувати за власним рецептом, ви можете знайти подібні продукти, наведені в таблицях приготування.
- Використання приладдя, що постачаються з виробом, зробить приготування ще кращім. Завжди дотримуйтеся попереджень та інформації, наданої виробником щодо іншого приладдя, яке ви будете використовувати.
- Наріжте жиронепроникний папір, який ви будете використовувати при приготуванні їжі, у відповідних розмірах до тієї посудини, в якій будете готувати. Якщо жиронепроникний папір виходить за межі контейнера, це може створити ризик опіків і вплинути на якість страви, яка готується в духовці. Використовуйте жиронепроникний папір у відповідному вказаному на ньому температурному діапазоні.

- Для досягнення гарного результату випікання помістіть інгредієнти на рекомендовану відповідну полицю. Не змінюйте положення полиці під час випікання.

6.1.1 Приготування випічки й страв у печі

Загальна інформація

- Для досягнення гарного результату випікання рекомендується використовувати приладдя, призначене для виробу. Якщо ви збираєтесь використовувати інше приладдя, віддавайте перевагу темному жаростійкому кухонному посуду, до якого не прилипають продукти.
- Якщо в таблиці приготування страв рекомендується попереднє нагрівання інгредієнтів, не забудьте розмістити продукти в печі після завершення попереднього нагрівання.
- Якщо ви збираєтесь готувати, розміщуючи посуд на решітці для грилю, ставте його посередині решітки, а не біля задньої стінки.
- Всі інгредієнти, які використовуються для виготовлення кондитерських виробів, повинні бути свіжими й кімнатної температури.
- Стан готовності страви може змінюватися залежно від кількості продуктів і розміру посуду.
- У разі використання металевих, керамічних і скляних форм час приготування подовжується, а також не досягається рівномірне підрум'янювання нижньої поверхні кондитерських виробів.
- Якщо використовується папір для випічки, може спостерігатися невелике підрум'янення на нижній поверхні страви. У цій ситуації, можливо, доведеться подовжити час готування приблизно на 10 хвилин.
- Значення, вказані в таблицях приготування страв, визначаються в результаті випробувань, проведених в

наших лабораторіях. Значення, які підходять для вас, можуть відрізнятись від цих значень.

- Покладіть їжу на відповідну полицю, відповідно до рекомендацій в таблиці приготування. Нижня полиця духовки називається полицею 1.
- У разі готування страв, рекомендованих в таблиці приготування, розміщуйте їх на одинарному деку.

Поради щодо випікання тортів

- Якщо торт занадто сухий, треба підвищити температуру на 10 °C і скоротити час випічки.
- Якщо торт вологий, треба використовувати невелику кількість рідини або зменшити температуру на 10 °C.
- Якщо верх торта згорів, треба ставити його на нижню полицю, зменшити температуру і збільшити час випікання.
- Якщо торт достатньо пропечений всередині, але липкий зовні, треба використовувати менше рідини, знизити температуру й збільшити час випікання.

Поради щодо випічки

- Якщо випічка занадто суха, треба збільшити температуру на 10 °C і скоротити час приготування. Намочіть шар тіста кремом, що складається з молочної, олійної, ячної та йогуртової суміші.
- Якщо випічка готується повільно, переконайтеся, що товщина тіста не перевищує висоту дека.
- Якщо випічка підрум'янюється на поверхні, але дно не пропікається, переконайтеся, що кількість крему, який використовується для тіста, не є занадто великим на дні. Для рівномірного підрум'янення спробуйте рівномірно розподілити крем між шарами тіста й дном.
- Випікайте у положенні та за температури, які відповідають таблиці приготування. Якщо дно все ще недостатньо підрум'янилося, поставте його на нижню полицю для продовження процесу готування.

Таблиця приготування випічки й страв у печі

Продукт	Приладдя, яке потрібно використовувати	Робочий режим	Положення полицки	Температура (°C)	Час випічки (хв) (приблизно)
Кекс на лотку	Стандартне деко **	Верхній і нижній нагрівальні елементи	3	180	30 ... 40
Кекс у формі	Форма для торта на дротяному грилі **	Верхній і нижній нагрівальні елементи	2	180	30 ... 40
Маленькі кекси	Стандартне деко **	Верхній і нижній нагрівальні елементи	3	160	25 ... 35
Маленькі кекси	Стандартне деко **	Підігрів за допомогою нижнього / верхнього вентилятора	3	150	20 ... 30
Бісквіт	Кругла форма для торта діаметром 26 см із затискачем на дротяному грилі **	Верхній і нижній нагрівальні елементи	2	160	30 ... 40

Продукт	Приладдя, яке потрібно використовувати	Робочий режим	Положення полицки	Температура (°C)	Час випічки (хв) (приблизно)
Бісквіт	Кругла форма для торта діаметром 26 см із затискачем на дротяному грилі**	Підігрів за допомогою нижнього / верхнього вентилятора	2	160	20 ... 30
Печиво	Деко для випічки**	Верхній і нижній нагрівальні елементи	3	170	25 ... 35
Випічка	Стандартне деко**	Підігрів за допомогою нижнього / верхнього вентилятора	2	200	35 ... 45
Здобна булочка	Стандартне деко**	Верхній і нижній нагрівальні елементи	2	200	20 ... 30
Ціла буханка хліба	Стандартне деко**	Верхній і нижній нагрівальні елементи	3	200	30 ... 40
Лазанья	Скляний/металевий прямокутний контейнер на дротяному грилі**	Верхній і нижній нагрівальні елементи	2 або 3	200	30 ... 40
Яблучний пиріг	Кругла чорна металева форма діаметром 20 см на дротяному грилі**	Верхній і нижній нагрівальні елементи	2	180	50 ... 70
Піца	Стандартне деко**	Верхній і нижній нагрівальні елементи	2	200 ... 220	10 ... 20

Для всіх страв рекомендується застосовувати функцію попереднього нагрівання.

*Це приладдя може не входити в комплект вашого виробу.

**Це приладдя не входить у комплект вашого виробу. Це приладдя є в продажу.

6.1.2 М'ясо, риба й птиця

Ключові моменти готування на грилі

- Перед тим, як готувати цілу курку або індичку й великі шматки м'яса, приправляйте їх лимонним соком і перцем, що покращить результат готування.
- Приготування шляхом смаження м'яса на кістці потребує на 15–30 хвилин більше часу, ніж філе.
- Час готування рахується за принципом: приблизно 4–5 хвилин на сантиметр товщини шматка м'яса.
- Після закінчення часу готування залиште м'ясо в духовці приблизно на 10 хвилин. М'ясний сік краще розподіляється в смаженім м'ясі та не витікає, коли м'ясо розрізається.
- Рибу в жаростійкій формі слід ставити на полицю, розміщену на середнім або низьким рівні.

- У разі готування страв, рекомендованих в таблиці приготування, розміщуйте їх на одинарному деку.

Стіл для приготування м'яса, риби та птиці

Продукт	Приладдя, яке потрібно використовувати	Робочий режим	Положення полицки	Температура (°C)	Час випічки (хв) (приблизно)
Стейк (цілий)/ Печеня (1 кг)	Стандартне деко **	Підігрів за допомогою нижнього / верхнього вентилятора	3	15 хв 250/макс., після 180 ... 190	60 ... 80
Бараняча ніжка (1,5–2 кг)	Стандартне деко **	Підігрів за допомогою нижнього / верхнього вентилятора	3	15 хв 250/макс., після 170	110 ... 120
Смажене курча (1,8–2 кг)	Дротяний гриль ** Поставте одне деко на нижню полицю.	Підігрів за допомогою нижнього / верхнього вентилятора	2	15 хв 250/макс., після 190	60 ... 80
Індичка (5,5 кг)	Стандартне деко **	Підігрів за допомогою нижнього / верхнього вентилятора	1	25 хв 250/макс., після 180 ... 190	150 ... 210
Риба	Дротяний гриль ** Поставте одне деко на нижню полицю.	Підігрів за допомогою нижнього / верхнього вентилятора	3	200	20 ... 30

Для всіх страв рекомендується застосовувати функцію попереднього нагрівання.

*Це приладдя може не входити в комплект вашого виробу.

**Це приладдя не входить у комплект вашого виробу. Це приладдя є в продажу.

6.1.3 Гриль

У разі приготування на грилі червоне м'ясо, риба й м'ясо птиці швидко підрум'янюються, покриваються красивою скоринкою і не висихають. Філейна частина м'яса, м'ясо на шпаяках, сосиски, а також соковиті овочі (помідори, цибуля тощо) особливо підходять для гриля.

Загальні попередження

- Якщо на грилі готуються продукти, непридатні для цього режиму, це може спричинити пожежу. Готуйте на грилі тільки такі страви, які підходять для приготування на сильному вогні грилю.

Крім того, не розміщуйте інгредієнти занадто далеко в задній частині гриля. Це найгарячіша зона, і продукти з великим вмістом жирів можуть загорітися.

- Під час готування на грилі тримайте дверцята духовки зачиненими. Ніколи не готуйте страви на грилі із відкритими дверцятами духовки. Гарячі поверхні можуть спричинити опіки!

Ключові моменти готування на грилі

- Для готування на грилі підготовляйте шматки продуктів якомога більш однорідної товщини й ваги.

- Розмістіть шматочки для смаження на решітці для гриля або дротяному деку для гриля, розподіливши їх по поверхні, але не виходячи за межі розмірів нагрівача.
- Залежно від товщини шматочків, що підлягають обсмажуванню, час приготування, наведений в таблиці, може відрізнятись.
- Засуньте решітку для гриля або дротяне деко для гриля на потрібний рівень в печі. Якщо страва готується

на решітці для гриля, засуньте деко печі на нижню полицю, щоб збирати олію. Необхідно, щоб деко, яке засовується, мало відповідні розміри для того, щоб перекрити всю зону гриля. Таке деко може не входити в комплект постачання виробу. Для легкого очищення налейте трохи води на деко печі.

Таблиця приготування на грилі

Продукт	Приладдя, яке потрібно використовувати	Положення полицки	Температура (°C)	Час випічки (хв) (приблизно)
Риба	Дротяний гриль	4–5	250	20 ... 25
Шматочки курки	Дротяний гриль	4–5	250	25 ... 35
Фрикаделька (телятина) — 12 кількість	Дротяний гриль	4	250	20 ... 30
Відбивна з баранини	Дротяний гриль	4–5	250	20 ... 25
Стейк + (кубики м'яса)	Дротяний гриль	4–5	250	25 ... 30
Відбивна з телятини	Дротяний гриль	4–5	250	25 ... 30
Овочевий ґратен	Дротяний гриль	4–5	220	20 ... 30
Підсмажений хліб	Дротяний гриль	4	250	1 ... 4

Рекомендується застосовувати функцію попереднього нагрівання протягом 5 хвилин до всіх страв, які готуються на грилі.

Переверніть шматочки страви через 1/2 загального часу смаження.

Малий гриль за допомогою вентилятора

Продукт	Приладдя, яке потрібно використовувати	Робочий режим	Положення полицки	Температура (°C)	Час випічки (хв) (приблизно)
Риба	Дротяний гриль	Малий гриль за допомогою вентилятора	4	200	30 ... 35
Шматочки курки	Дротяний гриль	Малий гриль за допомогою вентилятора	4	250	25 ... 35
Фрикаделька (телятина) — 12 кількість	Дротяний гриль	Малий гриль за допомогою вентилятора	4	250	30 ... 40
Стейк (цілий)/ Печеня (1 кг)	Дротяний гриль + Поставте одне деко на нижню полицю.	Малий гриль за допомогою вентилятора	3	15 хв 250, після 180 ... 190	90 ... 110

Не застосовуйте режим попереднього нагрівання в разі готування страв на грилі, рекомендованих у цій таблиці.

6.1.4 Страви для тестування

- В цій таблиці приготування наведені страви, які готуються відповідно до стандарту EN 60350-1 для полегшення тестування продукту контрольними установами.

- У разі готування страв, рекомендованих в таблиці приготування, розміщуйте їх на одинарному деку.

Таблиця приготування страв для тестування

Продукт	Приладдя, яке потрібно використовувати	Робочий режим	Положення полицки	Температура (°C)	Час випічки (хв) (приблизно)
Пісочне печиво (солодке печиво)	Стандартне деко **	Верхній і нижній нагрівальні елементи	3	140	20 ... 30
Маленькі кекси	Стандартне деко **	Верхній і нижній нагрівальні елементи	3	160	25 ... 35
Маленькі кекси	Стандартне деко **	Підігрів за допомогою нижнього / верхнього вентилятора	3	150	20 ... 30
Бісквіт	Кругла форма для торта діаметром 26 см із затискачем на дротяному грилі **	Верхній і нижній нагрівальні елементи	2	160	30 ... 40
Бісквіт	Кругла форма для торта діаметром 26 см із затискачем на дротяному грилі **	Підігрів за допомогою нижнього / верхнього вентилятора	2	160	20 ... 30
Яблучний пиріг	Кругла чорна металева форма діаметром 20 см на дротяному грилі **	Верхній і нижній нагрівальні елементи	2	180	50 ... 70

Для всіх страв рекомендується застосовувати функцію попереднього нагрівання.

*Це приладдя може не входити в комплект вашого виробу.

**Це приладдя не входить у комплект вашого виробу. Це приладдя є в продажу.

Гриль

Продукт	Приладдя, яке потрібно використовувати	Положення полицки	Температура (°C)	Час випічки (хв) (приблизно)
Фрикаделька (телятина) — 12 кількості	Дротяний гриль	4	250	20 ... 30
Підсмажений хліб	Дротяний гриль	4	250	1 ... 4

Рекомендується застосовувати функцію попереднього нагрівання протягом 5 хвилин до всіх страв, які готуються на грилі.

Переверніть шматочки страви через 1/2 загального часу смаження.

7 Технічне обслуговування та очищення

7.1 Загальна інформація щодо очищення

Загальні попередження

- Перш ніж очистити виріб, зачекайте його охолодження. Гарячі поверхні можуть спричинити опіки!
- Не наносьте м'які засоби безпосередньо на гарячі поверхні. Це може призвести до утворення стійких плям.
- Виріб слід ретельно очищати й висушувати після кожного використання. В результаті цього залишки продуктів легко очищаються, і ці залишки не будуть згоряти під час наступного використання виробу. Завдяки цьому термін служби пристрою подовжиться і не так часто будуть виникати проблеми.
- Ніколи не використовуйте засоби для чищення парою.
- Деякі засоби для миття й чищення завдають шкоди поверхні. Невідповідними засобами для чищення вважаються: відбілювачі; засоби для чищення, що містять аміак, кислоти або хлорид; засоби для чищення парою; засоби для видалення накипу; засоби для видалення плям та іржі; абразивні засоби для чищення (кремоподібні засоби для чищення; порошки для чищення; креми для знежирення поверхні; абразивні шкребки, що залишають подряпини; дротяні шкребки, а також губки й ганчірки, що містять бруд і залишки м'яких засобів).
- Якщо процедура очищення застосовується після кожного використання, відпадає необхідність застосування спеціальних м'яких засобів. Очищайте пристрій за допомогою засобу для миття посуду, теплої води й м'якої тканини або губки, а потім висушуйте його сухою тканиною.

- Обов'язково повністю витирайте будь-яку рідину, що залишилася після чищення, і негайно очищайте пристрій від будь-якої їжі, яка розбризкується під час готування.
- Не мийте будь-які компоненти пристрою в посудомийній машині.

Поверхні з нержавіючої сталі (inox)

- Не використовуйте засоби для чищення, що містять кислоту або хлор, для чищення поверхонь і ручок із нержавіючої сталі (inox).
- Поверхня з нержавіючої сталі (inox) може з часом змінити колір. Це нормальна ситуація. Після кожної операції очищайте поверхні м'яким засобом, призначеним для поверхонь із нержавіючої сталі або сталі inox.
- Використовуйте для чищення м'яку намилену тканину та рідкий м'який засіб, призначений для поверхонь зі сталі inox (що не дряпає поверхню), обережно витираючи компоненти в одному напрямку.
- Плями вапна, олії, крохмалю, молока й білка на поверхні скла й сталі inox треба видаляти негайно, не зволікаючи. Плями, залишені на тривалий час, можуть спричинити появу іржі.
- Після розпилення/нанесення засобів для чищення слід негайно очищати від них поверхню. Залишені на поверхні абразивні засоби призводять до побіління поверхні.

Емальовані поверхні

- Після кожного використання очищайте емальовані поверхні, використовуючи засіб для миття посуду, теплу воду і м'яку тканину або губку, а потім висушуйте їх сухою тканиною.
- Якщо виріб оснащений функцією легкого очищення парою, можна застосовувати цю функцію для очищення незначних непостійних забруднень. (Див. «Легке очищення парою [► 34]».)

- Для видалення стійких плям можна використовувати очищувач для духовки й гриля, рекомендований на веб-сайті для торгової марки придбаного виробу, а також металевий шкребок, що не дряпає поверхню. Не використовуйте очищувач, призначений для зовнішніх поверхонь духовки.
- Не починайте очищення зони готування доти, доки духовка не охолоне. Процес очищення гарячих поверхонь може спричинити пожежну небезпеку, а також призвести до пошкодження емальованої поверхні.

Каталітичні поверхні

- Є тільки 2 варіанти поверхонь бічних стінок в зоні готування: емальовані або каталітичні поверхні. Це залежить від моделі.
- Каталітичні стінки мають легку матову і пористу поверхню. Не слід очищати каталітичні стінки печі.
- Каталітичні поверхні поглинають олію завдяки її пористій структурі і починають блищати, коли поверхня насичена олією, в цьому випадку рекомендується замінити деталі.

Скляні поверхні

- При очищенні скляних поверхонь не використовуйте шкребки з твердих металів та абразивні миючі матеріали. Вони можуть пошкодити скляну поверхню.
- Очищуйте пристрій за допомогою засобу для миття посуду, теплої води й серветки з мікрофібри, призначеної для догляду за скляними поверхнями, а потім висушуйте його сухою серветкою з мікрофібри.
- Якщо після чищення на поверхні залишився миючий засіб, протріть його серветкою з мікрофібри, змоченою холодною водою, а потім висушіть чистою сухою серветкою з мікрофібри. Залишки миючого засобу можуть пошкодити скляну поверхню наступного разу.

- Ні в якому разі не слід очищати висушені залишки на скляній поверхні зубчастими ножами, металевою губкою або подібними інструментами, що залишають подряпини.
- Ви можете видалити плями кальцію (жовті плями) на скляній поверхні за допомогою доступних у продажу засобів для видалення накипу, що містять оцет або лимонний сік.
- Якщо поверхня сильно забруднена, губкою нанесіть очисний засіб на пляму й почекайте досить довго, щоб він дав необхідний ефект. Потім очистіть скляну поверхню мокрою ганчіркою.
- Знебарвлення та плями на скляній поверхні є нормальним явищем і не вважається дефектом.

Пластикові деталі й пофарбовані поверхні

- Очищуйте пластикові частини й пофарбовані поверхні за допомогою миючого засобу для миття посуду, теплої води й м'якої тканини або губки, а потім висушуйте їх сухою ганчіркою.
- Не використовуйте тверді металеві шкребки й абразивні засоби для чищення. Це може пошкодити поверхню.
- Переконайтеся, що в місцях з'єднання компонентів виробу не залишається волога й залишки миючого засобу. Інакше на цих з'єднувальних деталях може утворитися корозія.

7.2 Очищення приладдя

Не кладіть приладдя виробу в посудомийну машину, якщо інше не зазначено в посібнику користувача.

7.3 Очищення панелі керування

- Панелі з кнопковим керуванням слід очищати за допомогою вологої м'якої ганчірки й висушувати сухою ганчіркою. Забороняється знімати кнопки й захисні прокладки під ними для очищення панелі. Інакше можна пошкодити панель керування і кнопки.

- Під час очищення панелей з нержавіючої сталі з кнопковим керуванням не використовуйте засоби для чищення нержавіючої сталі навколо кнопок. Інакше можна стерти індикатори навколо кнопок.
- Сенсорну панель керування слід очищати за допомогою вологої м'якої ганчірки, а потім висушувати сухою ганчіркою. Якщо ваш виріб оснащений функцією блокування елементів керування, перед проведенням очищення панелі керування слід застосувати цю функцію. Інакше може статися неправильне визначення команд керування.

7.4 Очищення внутрішньої частини духовки (зони приготування страв)

Дотримуйтеся кроків очищення, описаних у розділі «Загальна інформація про очищення» відповідно до типів поверхні у вашій духовці.

Очищення бічних стінок духовки

Є тільки 2 варіанти поверхонь бічних стінок в зоні готування: емальовані або каталітичні поверхні. Це залежить від моделі. Якщо є каталітична стінка, для отримання інформації зверніться до розділу «Поверхні з каталітичними властивостями».

Якщо ваш виріб оснащений решітчастими полицями, вийміть їх перед чищенням бічних стінок. Потім виконайте процес очищення, як описано в розділі «Загальна інформація про очищення» відповідно до типу бічної стінки.

Щоб вийняти бічні решітчасті полиці, виконайте нижченаведені дії.

1. Вийміть передню частину решітчастої полиці, потягнувши її за бічну стінку в зворотному напрямку.
2. Потягніть решітчасту полицю до себе, щоб повністю вийняти її.

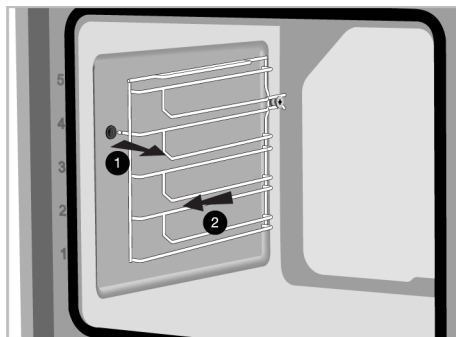

3. Щоб вставити полиці на місце, зробіть ті ж самі кроки, застосовані для їх виймання, але в зворотному напрямку.

7.5 Легке очищення паром

Це дозволяє легко очистити бруд (що не залишався протягом тривалого часу), який розм'якшується паром всередині духовки, а потім конденсуються і осідає на внутрішніх поверхнях духовки у вигляді крапель води.

1. Вийміть усе приладдя з духовки.
2. Додайте 500 мл води на деко й розмістіть його на другій полиці духовки.

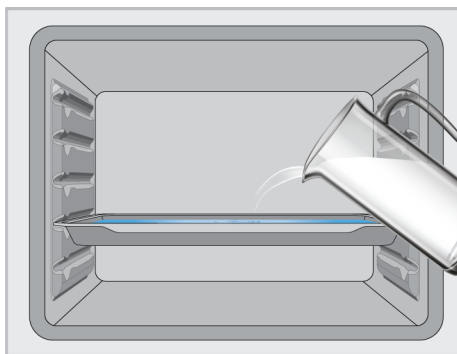

3. Установіть регулятор духовки в робочий режим легкого очищення паром і ввімкніть її на 15 хвилин за температури 100 °С.

Негайно відкрийте дверцята й протріть внутрішні поверхні духовки вологою губкою або ганчіркою. Під час відкриття

дверцят випускається пара. Це може спричинити опіки. Будьте обережні під час відкриття дверцят.

За умови наявності стійких забруднень очищайте виріб за допомогою засобу для миття посуду, теплої води і м'якої тканини або губки, а потім висушуйте його сухою тканиною.



У разі застосування функції легкого очищення паром очікується, що додана вода випаровується і конденсується на внутрішній поверхні духовки і дверцятах духовки, щоб пом'якшити тонкий шар бруду, що утворився всередині духовки. Після відкриття дверцят духовки конденсат, утворений на дверцятах духовки, може стікати в навколишній простір. Протріть конденсат одразу після відкриття дверцят духовки.

(Відрізняється залежно від моделі виробу. Може не існувати у вашому виробі.) Після утворення конденсату всередині духовки в каналі резервуара під духовкою може накопичитися вода або волога. Після застосування процедури очистіть цей канал резервуара вологою ганчіркою, а потім висушіть його.



7.6 Очищення дверцят духовки

Можна знімати дверцята духовки й скла дверцят для їх очищення. Як знімати дверцята й вікна пояснено в розділах «Зняття дверцят духовки» і «Зняття внутрішніх стекел дверцят». Вийнявши внутрішнє скло дверцят, очистіть його за допомогою м'якого засобу для миття посуду, теплої води й м'якої тканини або губки, а потім

висушіть сухою ганчіркою. Щоб уникнути залишків вапна, що можуть утворитися на склі духовки, протріть скло оцтом, а потім промийте його.



Не використовуйте для очищення дверцят духовки і скла жорсткі абразивні очищувальні засоби, металеві шкребки, металеві мочалки або відбілювачі.

Зняття дверцят духовки

1. Відкрийте дверцята духовки.
2. Відкрийте тримачі в гнізді петлі передніх дверцят праворуч і ліворуч, натиснувши їх вниз, як показано на рисунку.
3. Типи петель відрізняються (A), (B), (C) залежно від моделі виробу. На наступних рисунках показано, як відкрити кожен тип петлі.
4. Петлі типу (A) наявні у звичайних типах дверей.

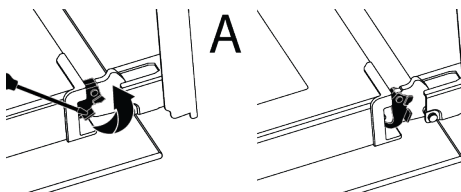

5. Петлі типу (B) наявні в типах дверей, оснащених системою плавного закриття.

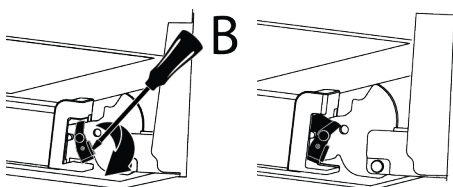

6. Петлі типу (C) наявні в типах дверей, оснащених системами плавного відкриття/закриття.

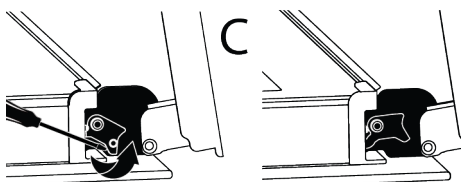

7. Поставте дверцята духовки в напіввідкрите положення.

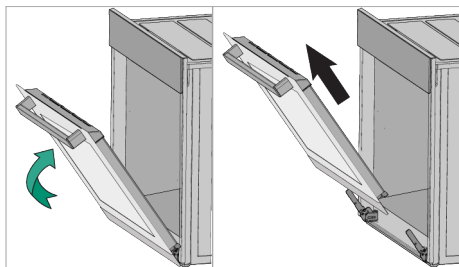

8. Потягніть дверцята вгору, щоб звільнити їх від правої та лівої петель і зняти її.

i Щоб встановити дверцята на місце, повторіть ті ж самі кроки, що застосовуються в процесі їх зняття, але в протилежному порядку. Встановлюючи дверцята, обов'язково закрийте тримачі в гнізді петель.

7.7 Зняття внутрішнього скла дверцят духовки

Внутрішнє скло передніх дверцят виробу можна знімати для очищення.

1. Відкрийте дверцята духовки.
2. Потягніть пластикову деталь, прикріплену у верхній частині передніх дверцят, до себе, одночасно затискуючи точки тиску з обох боків деталі, й витягніть її.

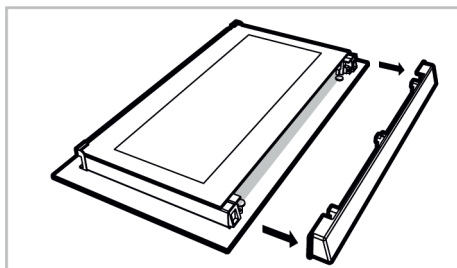
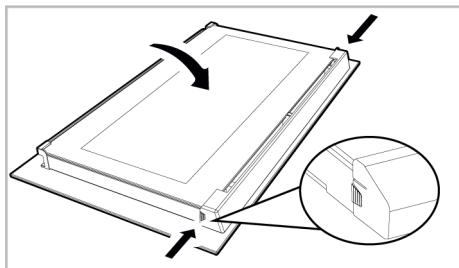

3. Як показано на рисунку, обережно підніміть найбільш заглиблене внутрішнє скло в напрямку «А», а потім вийміть його, потягнувши в напрямку «В».

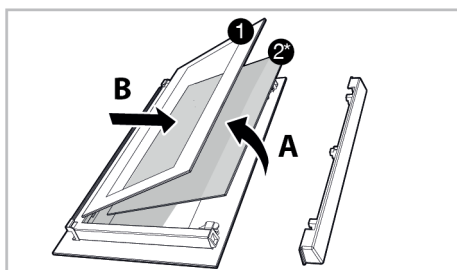

- 1 Найбільш заглиблене внутрішнє скло 2* Внутрішнє скло (може бути відсутнє у вашому виробі)

4. Якщо ваш виріб має внутрішнє скло (2), повторіть той самий процес, щоб від'єднати його (2).
5. Перший крок перекомпонування дверцят — зібрати внутрішнє скло (2). Покладіть скошений край скла відповідно до скошеного краю пластикового паза. (Якщо ваш виріб має внутрішнє скло). Внутрішнє скло (2) має бути прикріплене до пластикового паза, найближчого до найбільш заглибленого внутрішнього скла (1).
6. Збираючи найбільш заглиблене внутрішнє скло (1), зверніть увагу на те, щоб сторона скла з малюнком розміщувалася на внутрішньому склі. Дуже важливо, щоб нижні кути найбільш заглибленого внутрішнього скла (1) збігалися з нижніми пластиковими пазами.

7. Притискайте пластикову деталь до рами, поки не почується звук «кляцання».

7.8 Очищення лампи духовки

У випадку, якщо скляна кришка лампи духовки в зоні готування забруднилися, очистіть її за допомогою миючого засобу для миття посуду, теплої води й м'якої тканини або губки, а потім висушіть сухою ганчіркою. У разі несправності лампи духовки ви можете замінити лампу духовки, дотримуючись інструкцій в нижченаведених розділах.

Заміна лампи духовки

Загальні попередження

- Щоб уникнути ризику ураження електричним струмом, перед заміною лампи духовки відключіть виріб від електромережі й зачекайте, поки духовка охолоне. Гарячі поверхні можуть спричинити опіки!
- У цій духовці використовується лампа розжарювання потужністю менше 40 Вт, висотою менше 60 мм, діаметром менше 30 мм, або галогенна лампа, оснащена розеткою G9 потужністю менше 60 Вт. Лампи підходять для роботи за температури вище 300 °С. Лампи для духовки можна придбати в авторизованих центрах обслуговування або у ліцензованих технічних фахівців. Цей виріб містить лампу класу енергетичної ефективності G.
- Положення лампи може відрізнятись від того, як зображено на малюнку.
- Лампа, що використовується в цьому виробі, не підходить для освітлення домашніх приміщень. Ця лампа призначена для освітлення продуктів всередині пристрою.
- Лампи, що використовуються в цьому виробі, повинні витримувати екстремальні фізичні умови, як-от: температури вище 50° С.

Якщо ваша духовка оснащена круглою лампою

1. Від'єднайте виріб від електромережі.

2. Зніміть скляну кришку, повернувши її проти годинникової стрілки.

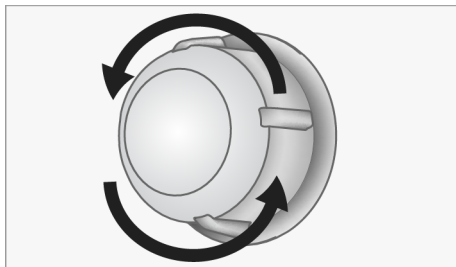

3. Якщо це модель типу (А), показана на рисунку нижче, викрутіть лампу духовки, як показано на рисунку, й замініть її новою. Якщо це модель типу (В), витягніть її, як показано на зображенні, й замініть новою.

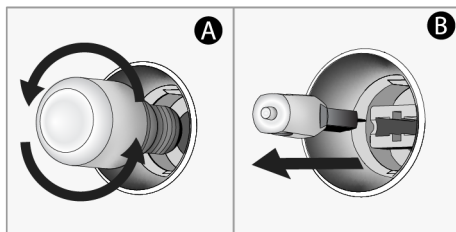

4. Установіть скляну кришку на місце.
Якщо ваша духовка оснащена квадратною лампою

1. Від'єднайте виріб від електромережі.
2. Зніміть решітчасті полиці відповідно до опису.

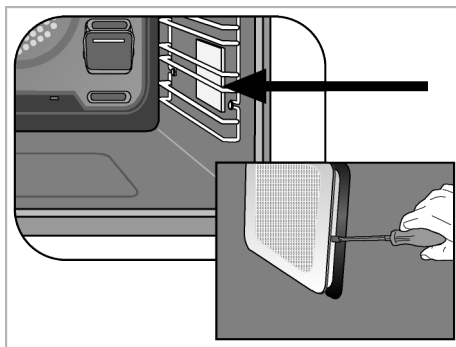

3. Підніміть захисну скляну кришку лампи за допомогою викрутки. Спочатку відкрутіть гвинт, якщо на квадратній лампі вашого виробу є гвинт.
4. Якщо це модель типу (А), показана на рисунку нижче, викрутіть лампу духовки, як показано на рисунку, й замініть її новою. Якщо це модель типу (В), витягніть її, як показано на зображенні, й замініть новою.

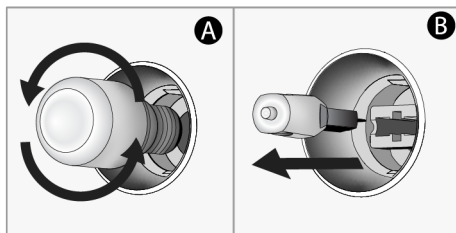

5. Установіть на місце скляну кришку й решітчасті полиці.

8 Пошук та усунення несправностей

Якщо проблема не зникає після виконання інструкцій у цьому розділі, зверніться до свого постачальника або в уповноважену сервісну службу. Ніколи не намагайтеся самостійно відремонтувати виріб.

Під час роботи духовки виділяється пара.

- Це нормально, якщо пара виділяється під час роботи. >>> Це не вважається несправністю.

Під час готування страви з'являються краплі води.

- Якщо пара, яка генерується під час готування страви, контактує з холодними поверхнями поза виробом, може утворюватися краплі води. >>> Це не вважається несправністю.

Під час нагрівання і охолодження виробу є чути металеві звуки.

- Під час нагрівання металеві деталі можуть розширюватися і видавати звуки. >>> Це не вважається несправністю.

Виріб не працює.

- Можливо, запобіжник є несправним або перегорів. >>> Перевірте стан запобіжників у блоці запобіжників. За потреби замініть або повторно активуйте їх.
- Можливо, що пристрій не підключено до заземленої штепсельної розетки. >>> Перевірте, чи підключено пристрій до штепсельної розетки.

- Кнопки на панелі керування не працюють (відноситься до пристроїв, оснащених таймером). >>> Якщо ваш виріб оснащений функцією блокування кнопок, можливо, що увімкнено функцію блокування кнопок; в такому разі вимкніть функцію блокування кнопок.

Лампа освітлення духовки не вмикається.

- Можливо, що лампа освітлення духовки є несправною. >>> Замініть лампу освітлення духовки.
- Відсутнє електропостачання. >>> Переконайтеся, що електромережа працює, і перевірте стан запобіжників в блоці запобіжників. За потреби замініть або повторно активуйте запобіжники.

Духова шафа не нагрівається.

- Можливо не встановлено визначений режим приготування та/або температуру. >>> Встановіть визначений режим приготування та/або температуру.
- Не встановлено час (відноситься до моделей з таймером). >>> Встановіть час.
- Відсутнє електропостачання. >>> Переконайтеся, що електромережа працює, і перевірте стан запобіжників в блоці запобіжників. За потреби замініть або повторно активуйте запобіжники.

Дисплей таймера спалахує або символ таймера залишається відкритим (для моделей з таймером).

- Раніше відбулося відключення електроенергії. >>> Встановіть час/ Встановіть ручку вибору робочого режиму виробу в положення «Вимкн.», а потім знову перемкніть її в потрібне положення.

Виробник: "Arçelik A.S."

"Arçelik A.S.", м. Стамбул, Сютлюдже, вул. Караагач №2-6, 34445, Туреччина
(Karaağaç Caddesi No:2-6 Sütlüce, 34445, Turkey)

Офіційний представник на території України: ТОВ «Беко Україна»,
адреса: Бізнес Парк «Європасаж» 01033, м. Київ, вул. Сім'ї Прахових, 58/10, 1-й поверх, тел/факс.:
0-800-500-4-3-2:

Термін служби десять років

Інформацію про сертифікацію продукту Ви можете уточнити, зателефонувавши на гарячу лінію
0-800-500-4-3-2.

Дата виробництва міститься в серійному номері продукту, що вказаний на етикетці, розташованій на продукті, а саме, перші дві цифри серійного номера позначають рік виробництва, а останні дві - місяць. Наприклад, «10-100001-05» означає, що продукт виготовлений в травні 2010 року.

Καλωσορίσατε!

Αγαπητέ Πελάτη,

Ευχαριστούμε που επιλέξατε αυτό το προϊόν Beko. Θα θέλαμε το προϊόν αυτό, που κατασκευάστηκε με υψηλή ποιότητα και τεχνολογία, να σας προσφέρει τα καλύτερα δυνατά αποτελέσματα. Επομένως, διαβάστε προσεκτικά το παρόν εγχειρίδιο και κάθε άλλο παρεχόμενο έγγραφο τεκμηρίωσης, πριν χρησιμοποιήσετε το προϊόν.

Λαμβάνετε υπόψη σας όλες τις πληροφορίες και προειδοποιήσεις που αναφέρονται στο εγχειρίδιο χρήσης. Με αυτό τον τρόπο θα προστατεύετε τον εαυτό σας και το προϊόν από τους κινδύνους που μπορεί να προκύψουν.

Φυλάξτε το εγχειρίδιο χρήσης. Αν παραδώσετε το προϊόν σε άλλον, παραδώστε μαζί και το εγχειρίδιο του προϊόντος. Το εγχειρίδιο αυτό περιέχει προϋποθέσεις εγγύησης, μεθόδους χρήσης και αντιμετώπισης τυχόν προβλημάτων για το προϊόν που κατέχετε.

Τα σύμβολα στο εγχειρίδιο χρήσης και οι περιγραφές τους:



Κίνδυνος που μπορεί να επιφέρει θάνατο ή τραυματισμό.



Σημαντικές πληροφορίες ή χρήσιμες συμβουλές για τη χρήση.



Διαβάστε το εγχειρίδιο χρήσης.



Προειδοποίηση για καυτή επιφάνεια.

**ΕΠΙΣΗ-
ΜΑΝΣΗ**

Κίνδυνος που μπορεί να επιφέρει υλικές ζημιές στο προϊόν ή το περιβάλλον του.

Arçelik A.Ş.
Karaağaç caddesi No:2-6
34445 Sütlüce/Istanbul/TURKEY
Made in TURKEY

Πίνακας Περιεχομένων

1 Οδηγίες ασφαλείας.....	42
1.1 Προβλεπόμενη χρήση	42
1.2 Ασφάλεια παιδιών, ευάλωτων ατόμων και κατοικίδιων	42
1.3 Ασφαλής χρήση ηλεκτρικού ρεύματος	43
1.4 Ασφάλεια κατά τη μεταφορά.....	45
1.5 Ασφάλεια εγκατάστασης.....	45
1.6 Ασφάλεια χρήσης	46
1.7 Προειδοποιήσεις θερμοκρασίας ..	46
1.8 Χρήση αξεσουάρ	47
1.9 Ασφάλεια μαγειρέματος.....	47
1.10 Ασφάλεια συντήρησης και καθαρισμού	48
2 Οδηγίες προστασίας του περιβάλλοντος.....	49
2.1 Οδηγία περί αποβλήτων.....	49
2.1.1 Συμμόρφωση με την Οδηγία περί αποβλήτων ηλεκτρικού και ηλεκτρονικού εξοπλισμού (ΑΗΕΕ) και απόρριψη του προϊόντος στο τέλος της ωφέλιμης ζωής του.....	49
2.2 Πληροφορίες για τη συσκευασία ..	49
2.3 Συστάσεις για Εξοικονόμηση Ενέργειας.....	49
3 Το προϊόν σας.....	50
3.1 Παρουσίαση του προϊόντος.....	50
3.2 Εισαγωγή στον πίνακα ελέγχου του προϊόντος και χρήση.....	50
3.2.1 Πίνακας ελέγχου	51
3.2.2 Λειτουργία του πίνακα ελέγχου του φούρνου.....	51
3.3 Τρόποι λειτουργίας του φούρνου	52
3.4 Αξεσουάρ του προϊόντος.....	52
3.5 Χρήση αξεσουάρ προϊόντος.....	53
3.6 Τεχνικές Προδιαγραφές.....	56
4 Πρώτη Χρήση.....	57
4.1 Πρώτη ρύθμιση χρονοδιακόπτη ..	57
4.2 Αρχικός Καθαρισμός	57
5 Χρήση του φούρνου	58
5.1 Γενικές πληροφορίες για τη χρήση του φούρνου.....	58
5.2 Λειτουργία της Μονάδας Ελέγχου Φούρνου.....	58
5.3 Ρυθμίσεις.....	60

6 Γενικές πληροφορίες για το ψήσιμο.....	62
6.1 Γενικές προειδοποιήσεις σχετικά με το ψήσιμο στον φούρνο.....	62
6.1.1 Πίτες και φαγητά φούρνου	63
6.1.2 Κρέας, ψάρια και πουλερικά.....	65
6.1.3 Γκριλ	66
6.1.4 Φαγητά δοκιμής.....	67
7 Συντήρηση και καθαρισμός.....	68
7.1 Γενικές πληροφορίες καθαρισμού	68
7.2 Καθαρισμός των αξεσουάρ.....	70
7.3 Καθαρισμός του πίνακα ελέγχου ..	70
7.4 Καθαρισμός του εσωτερικού του φούρνου (χώρου μαγειρέματος) ..	70
7.5 Εύκολος καθαρισμός με ατμό	71
7.6 Καθαρισμός της πόρτας του φούρνου	72
7.7 Αφαίρεση του εσωτερικού τζαμιού της πόρτας του φούρνου.....	73
7.8 Καθαρισμός της λάμπας του φούρνου	73
8 Επίλυση προβλημάτων	75

1 Οδηγίες ασφαλείας

- Η ενότητα αυτή περιλαμβάνει οδηγίες ασφαλείας για την προστασία από τον κίνδυνο σωματικών ή υλικών ζημιών.
- Αν το προϊόν παραδοθεί σε τρίτους για προσωπική χρήση ή για χρήση ως μεταχειρισμένο προϊόν, πρέπει να παραδοθούν μαζί του και το εγχειρίδιο χρήσης, οι ετικέτες προϊόντος και άλλα σχετικά έγγραφα και εξαρτήματα.
- Η εταιρεία μας δεν θα φέρει καμία ευθύνη για ζημιές που ενδέχεται να προκύψουν αν δεν τηρηθούν οι παρούσες οδηγίες.
- Η μη τήρηση των οδηγιών αυτών θα καταστήσει άκυρη κάθε εγγύηση.
- Οι εργασίες εγκατάστασης και επισκευών πρέπει να διενεργούνται από τον κατασκευαστή, το εξουσιοδοτημένο σέρβις ή ένα άτομο που ορίζει η εταιρεία εισαγωγής.
- Χρησιμοποιείτε μόνο γνήσια ανταλλακτικά και αξεσουάρ.
- Μην επισκευάσετε ή αντικαταστήσετε κανένα εξάρτημα του προϊόντος εκτός αν αυτό προβλέπεται ρητά στο εγχειρίδιο χρήσης.
- Μην πραγματοποιείτε τεχνικές τροποποιήσεις στο προϊόν.

1.1 Προβλεπόμενη χρήση

- Αυτό το προϊόν έχει σχεδιαστεί για οικιακή χρήση. Δεν είναι κατάλληλο για επαγγελματική χρήση.
- Μη χρησιμοποιείτε το προϊόν σε κήπους, μπαλκόνια ή άλλους εξωτερικούς χώρους. Αυτό το προϊόν προορίζεται για χρήση σε οικιακούς χώρους και στις κουζίνες προσωπικού σε καταστήματα, γραφεία και άλλα περιβάλλοντα εργασίας.
- **ΠΡΟΕΙΔΟΠΟΙΗΣΗ:** Αυτό το προϊόν πρέπει να χρησιμοποιείται μόνο για μαγείρεμα. Δεν πρέπει να χρησιμοποιηθεί για άλλους σκοπούς, όπως για θέρμανση του χώρου.
- Ο φούρνος μπορεί να χρησιμοποιηθεί για την απόψυξη, το μαγείρεμα και το ψήσιμο φαγητού στο φούρνο και τη σχάρα.
- Το προϊόν αυτό δεν θα πρέπει να χρησιμοποιείται για θέρμανση χώρων, θέρμανση πιάτων, για άπλωμα πετσετών ή ρούχων στη λαβή για στέγνωμα.

1.2 Ασφάλεια παιδιών, ευάλωτων ατόμων και κατοικιδίων

- Το προϊόν αυτό μπορεί να χρησιμοποιηθεί από παιδιά 8 χρονών και άνω και από άτομα

- των οποίων οι σωματικές, αισθητηριακές ή διανοητικές ικανότητες δεν είναι πλήρως ανεπτυγμένες ή που δεν έχουν εμπειρία και γνώση, εφόσον αυτά τα άτομα επιβλέπονται ή έχουν εκπαιδευτεί στην ασφαλή χρήση του προϊόντος και σχετικά με τους κινδύνους που αυτό μπορεί να παρουσιάσει.
- Τα παιδιά δεν θα πρέπει να παίζουν με το προϊόν. Οι εργασίες καθαρισμού και συντήρησης από τον χρήστη δεν πρέπει να γίνονται από παιδιά, εκτός αν αυτά βρίσκονται υπό επίβλεψη.
 - Αυτό το προϊόν δεν πρέπει να χρησιμοποιείται από άτομα με περιορισμένες σωματικές, αισθητηριακές ή διανοητικές ικανότητες (περιλαμβανομένων παιδιών), εκτός αν αυτά παραμένουν υπό επίβλεψη ή λαμβάνουν τις απαραίτητες οδηγίες.
 - Τα παιδιά πρέπει να βρίσκονται υπό επίβλεψη, ώστε να εξασφαλίζεται ότι δεν παίζουν με το προϊόν.
 - Τα ηλεκτρικά προϊόντα είναι επικίνδυνα για παιδιά και κατοικίδια. Τα παιδιά και τα κατοικίδια δεν πρέπει να παίζουν με το προϊόν, ούτε να ανεβαίνουν πάνω του ή να μπαίνουν μέσα.
 - Μην τοποθετείτε πάνω στο προϊόν αντικείμενα που μπορεί να προσπαθήσουν να τα φτάσουν τα παιδιά.
 - **ΠΡΟΕΙΔΟΠΟΙΗΣΗ:** Κατά τη διάρκεια της χρήσης, οι προσπελάσιμες επιφάνειες του προϊόντος θα έχουν υψηλή θερμοκρασία. Κρατάτε τα παιδιά μακριά από το προϊόν.
 - Κρατάτε όλα τα υλικά συσκευασίας μακριά από παιδιά. Υπάρχει κίνδυνος τραυματισμού και πρόκλησης ασφυξίας.
 - Όταν η πόρτα του προϊόντος είναι ανοιχτή, μην τοποθετείτε βαριά αντικείμενα πάνω στην πόρτα και μην επιτρέπετε σε παιδιά να καθίσουν πάνω της. Αυτό μπορεί να προκαλέσει ανατροπή του φούρνου ή ζημιά στους μεντεσέδες της πόρτας.
 - Για την ασφάλεια των παιδιών, κόψτε το φινιρίσμα ρευματοληψίας και καταστήστε το προϊόν μη λειτουργικό πριν το απορρίψετε.



1.3 Ασφαλής χρήση ηλεκτρικού ρεύματος

- Συνδέστε το προϊόν σε γειωμένη πρίζα που προστατεύεται από ασφάλεια της ονομαστικής τιμής ρεύματος που αναφέρεται στην ετικέτα τύπου. Αναθέστε σε ειδικευμένο ηλεκτρολόγο να κάνει την εγκατάσταση

- γείωσης. Μη χρησιμοποιήσετε το προϊόν χωρίς γείωση που συμμορφώνεται με τους τοπικούς / εθνικούς κανονισμούς.
- Το φως ή η ηλεκτρική σύνδεση του προϊόντος πρέπει να βρίσκεται σε εύκολα προσβάσιμη θέση (όπου δεν θα επηρεάζεται από τη φλόγα της πλάκας εστιών). Αν αυτό δεν είναι εφικτό, η ηλεκτρική εγκατάσταση στην οποία συνδέεται το προϊόν πρέπει να περιλαμβάνει ένα μηχανισμό (όπως ασφάλεια, διακόπτη, διακόπτη με κλειδί κλπ.) η οποία συμμορφώνεται με τους ηλεκτρικούς κανονισμούς και αποσυνδέει όλους τους πόλους από το δίκτυο ρεύματος.
 - Το προϊόν δεν πρέπει να είναι συνδεδεμένο στην πρίζα κατά τις εργασίες εγκατάστασης, επισκευής και μετακίνησης.
 - Συνδέστε το προϊόν σε πρίζα που συμμορφώνεται με τις τιμές τάσης και συχνότητας που αναφέρονται στην ετικέτα τύπου.
 - Αν η συσκευή σας δεν διαθέτει καλώδιο ρεύματος, χρησιμοποιήστε μόνο το καλώδιο ρεύματος που περιγράφεται στην ενότητα "Τεχνικές Προδιαγραφές".
 - Μη σφηνώνετε το καλώδιο ρεύματος κάτω και πίσω από το προϊόν. Μην τοποθετείτε βαριά αντικείμενα πάνω στο καλώδιο ρεύματος. Το καλώδιο ρεύματος δεν πρέπει να είναι λυγισμένο, συμπιεσμένο ούτε να έρχεται σε επαφή με οποιαδήποτε πηγή θερμότητας.
 - Η πίσω επιφάνεια του φούρνου αποκτά υψηλή θερμοκρασία κατά τη χρήση. Τα καλώδια ρεύματος δεν πρέπει να έρχονται σε επαφή με την πίσω επιφάνεια, γιατί οι συνδέσεις μπορούν να υποστούν ζημιά.
 - Μη σφηνώνετε τα καλώδια ρεύματος μέσα στην πόρτα του φούρνου και μην τα περνάτε πάνω από καυτές επιφάνειες. Αλλιώς, μπορεί να λιώσει η μόνωση των καλωδίων και να προκληθεί φωτιά λόγω βραχυκυκλώματος.
 - Χρησιμοποιείτε μόνο γνήσιο καλώδιο. Μη χρησιμοποιείτε καλώδια που είναι κομμένα ή έχουν υποστεί ζημιά ή καλώδια επέκτασης.
 - Αν το καλώδιο ρεύματος υποστεί ζημιά, πρέπει να αντικατασταθεί από τον κατασκευαστή, ένα εξουσιοδοτημένο σέρβις ή από άτομο καθορισμένο από τον εισαγωγέα, για την αποφυγή ενδεχόμενων κινδύνων.
 - **ΠΡΟΕΙΔΟΠΟΙΗΣΗ:** Πριν αντικαταστήσετε τον λαμπτήρα του φούρνου, βεβαιωθείτε ότι το προϊόν έχει αποσυνδεθεί από το ρεύμα δικτύου, για να απο-

φύγετε τον κίνδυνο ηλεκτροπληξίας. Αποσυνδέστε το προϊόν από την πρίζα ή απενεργοποιήστε την ασφάλεια από τον πίνακα ασφαλειών.

Αν η συσκευή σας διαθέτει καλώδιο ρεύματος και φισ:

- Μη συνδέσετε το προϊόν σε πρίζα που είναι χαλαρή, έχει βγει από την υποδοχή της, είναι σπασμένη, λερωμένη, λαδωμένη, με κίνδυνο επαφής με νερό (για παράδειγμα, νερό που μπορεί να τρέξει από τον πάγκο).
- Ποτέ μην αγγίζετε το φισ ρευματοληψίας με υγρά χέρια! Σε καμία περίπτωση μην αφαιρέσετε το φισ από την πρίζα τραβώντας το καλώδιο, πάντα τραβάτε το ίδιο το φισ.
- Βεβαιωθείτε ότι το φισ του προϊόντος έχει συνδεθεί με ασφάλεια στην πρίζα, για την αποφυγή δημιουργίας ηλεκτρικών τόξων.

1.4 Ασφάλεια κατά τη μεταφορά

- Αποσυνδέστε το προϊόν από το ρεύμα δικτύου πριν μεταφέρετε το προϊόν.
- Το προϊόν είναι βαρύ, μεταφέρετε το προϊόν με τουλάχιστον δύο άτομα.
- Μη χρησιμοποιείτε την πόρτα και/ή τη λαβή για τη μεταφορά ή τη μετακίνηση του προϊόντος.

- Μην τοποθετείτε άλλα είδη πάνω στο προϊόν και μεταφέρετε το προϊόν σε όρθια θέση.
- Όταν χρειάζεται να μεταφέρετε το προϊόν, τυλίξτε το με υλικό συσκευασίας με φυσαλίδες ή με παχύ χαρτόνι και στερεώστε το υλικό ελαφρά με ταινία. Ασφαλίστε τη συσκευή σφιχτά με ταινία για να προστατέψετε από ζημιά τα αφαιρούμενα ή κινητά μέρη της συσκευής και την ίδια τη συσκευή.
- Ελέγξτε τη γενική εμφάνιση του προϊόντος για τυχόν ζημιές που μπορεί να έχουν προκύψει κατά τη μεταφορά.

1.5 Ασφάλεια εγκατάστασης

- Ελέγξτε το προϊόν για τυχόν ζημιά πριν την εγκατάστασή του. Αν το προϊόν έχει υποστεί ζημιά, μην προχωρήσετε στην εγκατάστασή του.
- Μην εγκαταστήσετε το προϊόν κοντά σε πηγές θερμότητας (σώματα καλοριφέρ, σόμπες κλπ.).
- Διατηρείτε ανοικτό τον χώρο γύρο από όλους τους αγωγούς αερισμού του προϊόντος.
- Για την αποφυγή υπερθέρμανσης, το προϊόν δεν πρέπει να εγκατασταθεί πίσω από διακοσμητικές πόρτες.

1.6 Ασφάλεια χρήσης

- Να βεβαιώνετε ότι το προϊόν απενεργοποιείται μετά από κάθε χρήση.
- Αν δεν πρόκειται να χρησιμοποιήσετε το προϊόν για μεγάλο διάστημα, αποσυνδέστε το από την πρίζα ή απενεργοποιήστε την ασφάλεια στον πίνακα ασφαλειών.
- Μη χρησιμοποιήσετε το προϊόν αν έχει οποιαδήποτε ζημιά ή βλάβη. Σε αυτή την περίπτωση, αποσυνδέστε τις συνδέσεις ρεύματος / αερίου του προϊόντος και καλέστε το εξουσιοδοτημένο σέρβις.
- Μη χρησιμοποιείτε το προϊόν εάν έχει αφαιρεθεί ή ραγίσει το τζάμι της μπροστινής πόρτας.
- Μην ανεβαίνετε πάνω στο προϊόν για να φθάσετε κάτι ή για οποιονδήποτε άλλο λόγο.
- Ποτέ μη χρησιμοποιήσετε το προϊόν αν η κρίση ή ο συντονισμός σας έχει επηρεαστεί από τη χρήση οινοπνεύματος και/ή ναρκωτικών.
- Τα εύφλεκτα αντικείμενα που διατηρούνται στον χώρο μαγειρέματος μπορεί να αναφλεγούν. Ποτέ μη φυλάσσετε εύφλεκτα αντικείμενα μέσα στον χώρο μαγειρέματος.
- Η λαβή του φούρνου δεν είναι στεγνωτήριο για πετσέτες. Όταν χρησιμοποιείτε το προϊόν

μην κρεμάτε πετσέτες, γάντια ή παρόμοια υφασμάτινα είδη στη λαβή.

- Οι μεντεσέδες στην πόρτα του προϊόντος κινούνται κατά το άνοιγμα και το κλείσιμο της πόρτας και μπορεί να προκαλέσουν κίνδυνο εμπλοκής. Όταν ανοίγετε / κλείνετε την πόρτα, μην πιάνετε την περιοχή των μεντεσέδων.

1.7 Προειδοποιήσεις θερμοκρασίας

- **ΠΡΟΕΙΔΟΠΟΙΗΣΗ:** Τα προσβάσιμα μέρη του προϊόντος θα έχουν υψηλή θερμοκρασία κατά τη χρήση. Προσέχετε να αποφεύγετε να αγγίζετε το προϊόν και τις αντιστάσεις θέρμανσης. Τα παιδιά ηλικίας κάτω των 8 ετών δεν πρέπει να βρίσκονται κοντά στο προϊόν χωρίς την επίβλεψη ενήλικου.
- Μην τοποθετείτε εύφλεκτα / εκρηκτικά υλικά κοντά στο προϊόν, επειδή οι πλευρές του θα βρίσκονται σε υψηλή θερμοκρασία κατά τη λειτουργία του.
- Επειδή μπορεί να εξέλθει ατμός, παραμένετε μακριά ενώ ανοίγετε την πόρτα του φούρνου. Ο ατμός μπορεί να κάψει τα χέρια, το πρόσωπο και/ή τα μάτια σας.

- Κατά τη λειτουργία, το προϊόν μπορεί να αποκτήσει υψηλή θερμοκρασία. Πρέπει να προσέχετε να αποφεύγετε να αγγίζετε τα καυτά μέρη, το εσωτερικό του φούρνου και τις αντιστάσεις θέρμανσης.
- Πάντα χρησιμοποιείτε γάντια φούρνου ανθεκτικά στη θερμότητα ενώ τοποθετείτε φαγητό στον καυτό φούρνο ή αφαιρείτε το φαγητό από τον καυτό φούρνο κλπ.

1.8 Χρήση αξεσουάρ

- Είναι σημαντικό να τοποθετείτε τη συρμάτινη σχάρα και το ταψί σωστά πάνω στα συρμάτινα ράφια. Για περισσότερες πληροφορίες, ανατρέξτε στην ενότητα "**Χρήση αξεσουάρ**".
- Τα αξεσουάρ μπορούν να προξενήσουν ζημιά στο τζάμι της πόρτας όταν κλείνετε την πόρτα του φούρνου. Πρέπει πάντα να σπρώχνετε τα αξεσουάρ μέχρι να τερματίσουν μέσα στον χώρο μαγειρέματος.

1.9 Ασφάλεια μαγειρέματος

- Προσέχετε όταν χρησιμοποιείτε αλκοολούχα ποτά στο μαγείρεμα του φαγητού σας. Το οινόπνευμα εξατμίζεται σε υψηλές θερμοκρασίες και μπορεί να προκαλέσει φωτιά επειδή

μπορεί να αναφλεγεί αν έρθει σε επαφή με καυτές επιφάνειες.

- Τα κατάλοιπα τροφίμων, τυχόν λάδι κλπ. στον χώρο μαγειρέματος μπορεί να αναφλεγούν. Πριν το μαγείρεμα, αφαιρείτε το μεγάλο μέρος αυτών των ακαθαρσιών.
- Κίνδυνος τροφικής δηλητηρίασης: Μην κρατάτε φαγητό στον φούρνο περισσότερο από 1 ώρα πριν ή μετά το μαγείρεμα. Διαφορετικά μπορεί να προκληθεί τροφική δηλητηρίαση ή άλλες ασθένειες.
- Μην θερμαίνετε μέσα στον φούρνο κλειστά μεταλλικά κουτιά και γυάλινα βάζα. Η πίεση που θα δημιουργηθεί μέσα στο μεταλλικό κουτί/βάζο μπορεί να το κάνει να σκάσει.
- Τοποθετήστε το χαρτί ψησίματος σε ένα μαγειρικό σκεύος ή πάνω στο αξεσουάρ φούρνου (ταψί, συρμάτινη σχάρα κλπ.) μαζί με το φαγητό και τοποθετήστε το σύνολο μέσα στον προθερμασμένο φούρνο. Για αποφυγή του κινδύνου να αγγίξουν τις αντιστάσεις του φούρνου, αφαιρέστε τα τμήματα του χαρτιού ψησίματος που εξέρχουν από το αξεσουάρ ή το δοχείο. Μην χρησιμοποιείτε ποτέ χαρτί ψησίματος σε θερμοκρασία φούρνου υψηλότερη από τη μέγιστη θερμοκρασία χρήσης που υποδεικνύεται στο

χαρτί ψησίματος. Ποτέ μην τοποθετήσετε χαρτί ψησίματος απευθείας πάνω στη βάση του φούρνου.

- Μην τοποθετείτε δίσκους και ταψιά ψησίματος, πιάτα ή αλουμινόχαρτο απευθείας πάνω στη βάση του φούρνου. Η θερμότητα που συσσωρεύεται μπορεί να προκαλέσει ζημιά στη βάση του φούρνου.
- Κλείνετε την πόρτα του φούρνου κατά το ψήσιμο με γκριλ. Οι καυτές επιφάνειες μπορούν να προκαλέσουν εγκαύματα!
- Τα φαγητά που δεν είναι κατάλληλα για ψήσιμο στο γκριλ προκαλούν κίνδυνο για φωτιά. Ψήνετε στο γκριλ μόνο τρόφιμα που είναι κατάλληλα για την ισχυρή θέρμανση στο γκριλ. Επίσης, μην τοποθετείτε το φαγητό πολύ πίσω πάνω στη σχάρα. Αυτή είναι η πιο καυτή περιοχή και τα λιπαρά φαγητά μπορεί να αναφλεγούν.



1.10 Ασφάλεια συντήρησης και καθαρισμού

- Περιμένετε να κρυώσει το προϊόν πριν το καθαρίσετε. Οι καυτές επιφάνειες μπορούν να προκαλέσουν εγκαύματα!
- Ποτέ μην πλένετε το προϊόν ψεκάζοντας ή χύνοντας νερό πάνω του! Υπάρχει κίνδυνος ηλεκτροπληξίας!
- Μη χρησιμοποιείτε ατμοκαθαριστές για τον καθαρισμό του προϊόντος γιατί αυτό μπορεί να προκαλέσει ηλεκτροπληξία.
- Μη χρησιμοποιείτε σκληρά καθαριστικά που χαράζουν, μεταλλικές ξύστρες, σύρμα τριψίματος ή λευκαντικά για να καθαρίσετε το τζάμι της μπροστινής πόρτας του φούρνου / (αν υπάρχει) το τζάμι της πάνω πόρτας του φούρνου. Αυτά τα υλικά μπορεί να χαράξουν την επιφάνεια του γυαλιού και να προκαλέσουν θραύση του.
- Διατηρείτε τον πίνακα χειρισμού πάντα καθαρό και στεγνό. Αν η επιφάνειά του είναι υγρή και λερωμένη, μπορεί να προκληθούν προβλήματα στον χειρισμό των λειτουργιών.

2 Οδηγίες προστασίας του περιβάλλοντος

2.1 Οδηγία περί αποβλήτων

2.1.1 Συμμόρφωση με την Οδηγία περί αποβλήτων ηλεκτρικού και ηλεκτρονικού εξοπλισμού (ΑΗΕΕ) και απόρριψη του προϊόντος στο τέλος της ωφέλιμης ζωής του

Αυτό το προϊόν συμμορφώνεται με την Οδηγία της ΕΕ περί ΑΗΕΕ (2012/19/ΕΕ). Αυτό το προϊόν φέρει ένα σύμβολο ταξινόμησης για απόβλητα ηλεκτρικού και ηλεκτρονικού εξοπλισμού (ΑΗΕΕ).



Το προϊόν αυτό έχει κατασκευαστεί με εξαρτήματα υψηλής ποιότητας και υλικά που μπορούν να επαναχρησιμοποιηθούν και είναι κατάλληλα για ανακύκλωση. Για τον λόγο αυτό, μην πετάξετε το προϊόν μαζί με τα κοινά οικιακά απορρίμματα ή άλλα απόβλητα, στο τέλος της ωφέλιμης ζωής του. Παραδώστε το σε σημείο συλλογής για την ανακύκλωση ηλεκτρικού και ηλεκτρονικού εξοπλισμού. Μπορείτε να ρωτήσετε τις τοπικές σας αρχές σχετικά με αυτά τα σημεία συλλογής. Η κατάλληλη απόρριψη της συσκευής συμβάλλει στην αποτροπή ενδεχόμενων αρνητικών συνεπειών για το περιβάλλον και την ανθρώπινη υγεία.

Συμμόρφωση με την Οδηγία RoHS:

Το προϊόν που προμηθευτήκατε συμμορφώνεται με την Οδηγία RoHS της ΕΕ (2011/65/ΕΕ). Δεν περιέχει επιβλαβή και απαγορευμένα υλικά που καθορίζονται στην Οδηγία.

2.2 Πληροφορίες για τη συσκευασία

Τα υλικά συσκευασίας του προϊόντος κατασκευάζονται από ανακυκλώσιμα υλικά σύμφωνα με τους Εθνικούς Περιβαλλοντικούς

Κανονισμούς. Μην απορρίψετε τα άχρηστα υλικά συσκευασίας μαζί με τα οικιακά ή άλλα απόβλητα, αλλά παραδώστε τα στα σημεία συλλογής υλικών συσκευασίας που έχουν οριστεί από τις τοπικές αρχές.

2.3 Συστάσεις για Εξοικονόμηση Ενέργειας

Σύμφωνα με τον κανονισμό (ΕΥ) 66/2014, πληροφορίες σχετικά με την ενεργειακή απόδοση μπορείτε να βρείτε στην τεκμηρίωση του προϊόντος που συνοδεύει το προϊόν.

Οι προτάσεις που ακολουθούν θα σας βοηθήσουν να χρησιμοποιείτε το προϊόν με οικολογικό και ενεργειακά αποδοτικό τρόπο:

- Αφίρνετε τα κατεψυγμένα τρόφιμα να αποψυχθούν πριν τα ψήσετε.
- Μέσα στο φούρνο χρησιμοποιείτε δοχεία σκούρου χρώματος και από εμαγιέ, που έχουν καλύτερα χαρακτηριστικά μεταφοράς θερμότητας.
- Αν προβλέπεται στη συνταγή ή στο εγχειρίδιο χρήστη, πάντα προθερμαίνετε. Μην ανοίγετε την πόρτα του φούρνου συχνά κατά τη διάρκεια του ψησίματος.
- Για ψήσιμο μεγάλης διάρκειας, απενεργοποιείτε το προϊόν 5 έως 10 λεπτά πριν την ώρα λήξης του ψησίματος. Έτσι μπορείτε να εξοικονομήσετε έως και 20% του ρεύματος με χρήση της υπολειπόμενης θερμότητας.
- Προσπαθήστε να μαγειρεύετε συγχρόνως περισσότερα από ένα φαγητά στο φούρνο όταν αυτό είναι εφικτό. Μπορείτε να μαγειρεύετε ταυτόχρονα τοποθετώντας δύο μαγειρικά σκεύη πάνω στη συρμάτινη σχάρα. Επιπλέον, αν μαγειρεύετε φαγητά το ένα μετά το άλλο, εξοικονομείτε ενέργεια επειδή ο φούρνος δεν θα χάσει τη θερμότητά του.

3 Το προϊόν σας

3.1 Παρουσίαση του προϊόντος

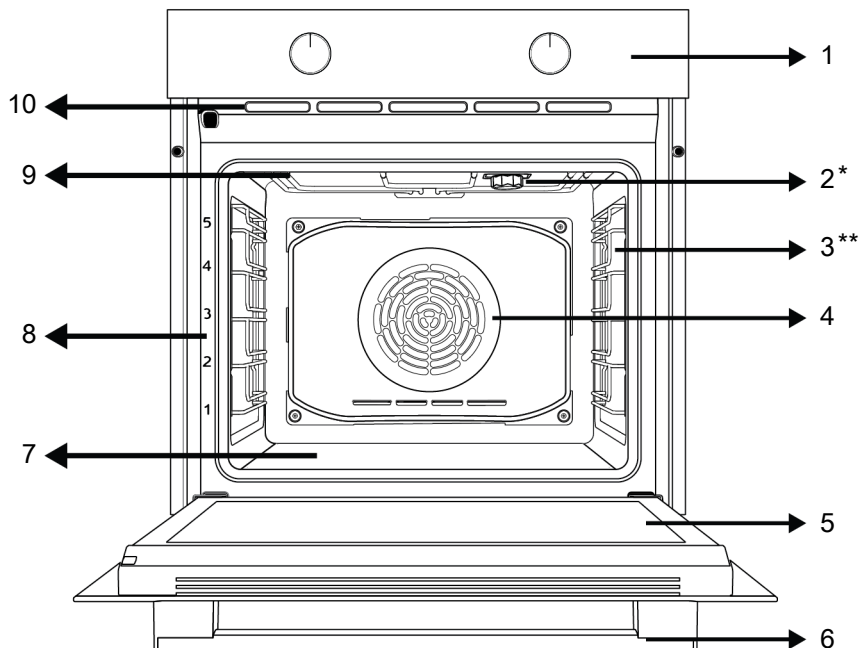

1 Πίνακας ελέγχου

3 Συρμάτινα ράφια

5 Πόρτα

7 Κάτω αντίσταση (κάτω από την ασφάλινη πλάκα)

9 Πάνω αντίσταση

2 Λάμπα

4 Μοτέρ ανεμιστήρα (πίσω από την ασφάλινη πλάκα)

6 Λαβή

8 Θέσεις ραφιού

10 Οπές αερισμού

* Διαφέρει ανάλογα με το μοντέλο. Το προϊόν σας μπορεί να μην έχει λάμπα, ή ο τύπος και η θέση της λάμπας μπορεί να διαφέρουν από της εικόνας.

** Διαφέρει ανάλογα με το μοντέλο. Το προϊόν που έχετε ενδέχεται να μη διαθέτει σχάρα. Στην εικόνα, εμφανίζεται ως παράδειγμα ένα προϊόν με σχάρα.

3.2 Εισαγωγή στον πίνακα ελέγχου του προϊόντος και χρήση

Στην ενότητα αυτή θα βρείτε μια γενική επισκόπηση και τις βασικές χρήσεις του πίνακα ελέγχου του προϊόντος. Μπορεί να υπάρχουν διαφορές στις εικόνες και σε ορισμένες δυνατότητες, ανάλογα με τον τύπο του προϊόντος.

3.2.1 Πίνακας ελέγχου

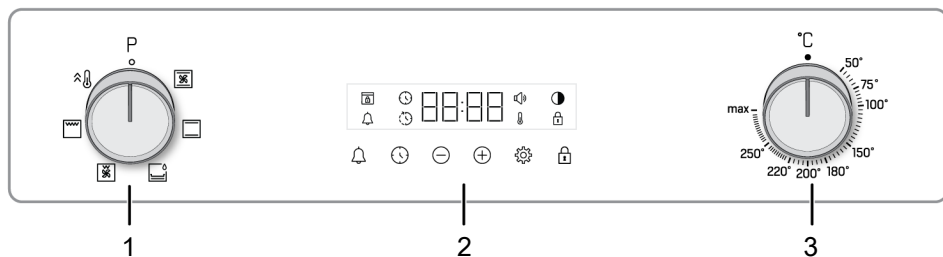

- 1 Περιστροφικό κουμπί επιλογής λειτουργίας
- 2 Χρονοδιακόπτης
- 3 Περιστροφικό κουμπί επιλογής θερμοκρασίας

2 Χρονοδιακόπτης

Αν υπάρχει περιστροφικό κουμπί (κουμπιά) για τον χειρισμό του προϊόντος σας, σε ορισμένα μοντέλα αυτά τα κουμπιά μπορεί να βγαίνουν έξω όταν τα πατάτε (βυθιζόμενα κουμπιά). Για να κάνετε ρυθμίσεις με ορισμένα από αυτά τα περιστροφικά κουμπιά, πρώτα πρέπει να πιέσετε μέσα το σχετικό περιστροφικό κουμπί και να τραβήξετε έξω το κουμπί. Αφού κάνετε τη ρύθμισή σας, πιέστε το πάλι μέσα στη θέση του.

εσωτερικό του φούρνου πέσει κάτω από την καθορισμένη θερμοκρασία, το σύμβολο θερμοκρασίας εμφανίζεται ξανά.

Χρονοδιακόπτης

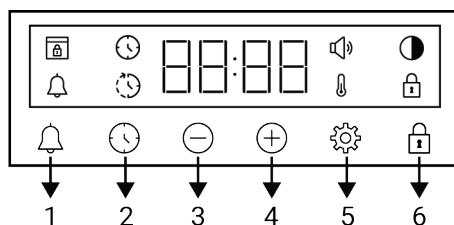

3.2.2 Λειτουργία του πίνακα ελέγχου του φούρνου

Κουμπί επιλογής λειτουργίας

Μπορείτε να επιλέξετε τις λειτουργίες λειτουργίας του φούρνου με το κουμπί επιλογής λειτουργιών. Στρίψτε αριστερά / δεξιά από την κλειστή (πάνω) θέση για να επιλέξετε.

Κουμπί θερμοκρασίας

Μπορείτε να επιλέξετε τη θερμοκρασία που θέλετε να μαγειρέψετε με το κουμπί θερμοκρασίας. Γυρίστε δεξιόστροφα από την κλειστή (πάνω) θέση για να επιλέξετε.

Ένδειξη εσωτερικής θερμοκρασίας φούρνου

Μπορείτε να κατανοήσετε την εσωτερική θερμοκρασία του φούρνου από το σύμβολο θερμοκρασίας στην οθόνη του χρονοδιακόπτη. Το σύμβολο θερμοκρασίας εμφανίζεται στην οθόνη όταν ξεκινά το μαγείρεμα και το σύμβολο θερμοκρασίας εξαφανίζεται όταν η συσκευή φτάσει στην καθορισμένη θερμοκρασία. Όταν η θερμοκρασία στο

- 1 Πλήκτρο ειδοποίησης
- 2 Πλήκτρο ρύθμισης ώρας
- 3 Πλήκτρο μείωσης
- 4 Πλήκτρο αύξησης
- 5 Πλήκτρο ρυθμίσεων
- 6 Πλήκτρο κλειδώματος πλήκτρων

Σύμβολα στην οθόνη

- 🕒 : Σύμβολο χρόνου ψησίματος
- 🕒⌚ : Σύμβολο ώρας λήξης ψησίματος *
- 🔔 : Σύμβολο ειδοποίησης
- 🌙 : Σύμβολο φωτεινότητας
- 🔒 : Σύμβολο κλειδώματος πλήκτρων
- 🌡️ : Σύμβολο θερμοκρασίας
- 🔊 : Σύμβολο επιπέδου έντασης ήχου
- 🔒 : Σύμβολο κλειδώματος πόρτας *

* Διαφέρει ανάλογα με το μοντέλο του προϊόντος. Μπορεί να μη διατίθεται στο δικό σας προϊόν.

3.3 Τρόποι λειτουργίας του φούρνου

Στον πίνακα λειτουργιών εμφανίζονται οι τρόποι λειτουργίας του φούρνου σας καθώς και οι ανώτατες και κατώτατες θερμο-

κρασίες που μπορείτε να ρυθμίσετε για αυτούς. Η σειρά των τρόπων λειτουργίας που αναφέρονται εδώ μπορεί να διαφέρει από τη διαρρύθμιση στο προϊόν που κατέχετε.

Σύμβολο λειτουργίας	Περιγραφή λειτουργίας	Περιοχή θερμοκρασίας (°C)	Περιγραφή και χρήση
	Πάνω και κάτω αντίσταση	*	Το φαγητό ζεσταίνεται από πάνω και κάτω ταυτόχρονα. Κατάλληλο για κέικ, αρτοσκευάσματα ή κέικ και μαγειρευτά σε φόρμες ψησίματος. Το μαγείρεμα γίνεται με ένα μόνο δίσκο.
	Κάτω αντίσταση	*	Μόνο η κάτω αντίσταση είναι αναμμένη. Λειτουργία κατάλληλη για φαγητά που χρειάζονται ρόδισμα στο κάτω μέρος. Αυτή η λειτουργία θα πρέπει να χρησιμοποιείται και για εύκολο καθαρισμό με ατμό.
	Κάτω/πάνω αντίσταση με υποβοήθηση ανεμιστήρα	*	Ο θερμός αέρας που θερμαίνεται από την πάνω και την κάτω αντίσταση κατανέμεται ομοιόμορφα και γρήγορα σε όλο τον φούρνο με τον ανεμιστήρα. Το μαγείρεμα γίνεται με ένα μόνο ταψί.
	Δυνατό γκριλ	*	Λειτουργεί το μεγάλο γκριλ στην οροφή του φούρνου. Λειτουργία κατάλληλη για ψήσιμο στη σχάρα μεγάλων ποσοτήτων.
	Χαμηλό γκριλ με υποβοήθηση ανεμιστήρα	*	Ο θερμός αέρας που θερμαίνεται από το μικρό γκριλ κατανέμεται γρήγορα στον φούρνο με τον ανεμιστήρα. Λειτουργία κατάλληλη για ψήσιμο στη σχάρα μικρών ποσοτήτων.
	Ενίσχυση θέρμανσης	-	Λειτουργούν όλες οι αντιστάσεις του φούρνου. Αυτός ο τρόπος λειτουργίας χρησιμοποιείται για να φθάσει ο φούρνος γρήγορα στην επιθυμητή θερμοκρασία (προθέρμανση). Μην χρησιμοποιείτε αυτόν τον τρόπο λειτουργίας για μαγείρεμα.

* Το προϊόν σας λειτουργεί στο εύρος θερμοκρασίας που καθορίζεται στο κουμπί θερμοκρασίας.

3.4 Αξεσουάρ του προϊόντος

Υπάρχουν διάφορα αξεσουάρ μέσα στο προϊόν σας. Στην ενότητα αυτή υπάρχει η περιγραφή των αξεσουάρ και η περιγραφή της σωστής χρήσης τους. Τα παρεχόμενα αξεσουάρ διαφέρουν ανάλογα με το μοντέλο του προϊόντος. Στο προϊόν σας μπορεί να μην είναι διαθέσιμα όλα τα αξεσουάρ που περιγράφονται στο εγχειρίδιο χρήσης.

 Τα ταψιά μέσα στο προϊόν μπορεί να παραμορφωθούν από την επίδραση της θερμοκρασίας. Αυτό δεν έχει επίδραση στη λειτουργικότητα. Η παραμόρφωση παύει να εμφανίζεται όταν κρυώσει το ταψί.

Κανονικό ταψί

Χρησιμοποιείται για πίτες, κατεψυγμένα τρόφιμα και ψήσιμο μεγάλων μερίδων.

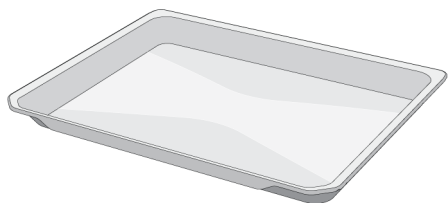

Βαθύ ταψί

Χρησιμοποιείται για πίτες, ψήσιμο μεγάλων μερίδων, φαγητό με πολλά υγρά ή για τη συλλογή των υγρών κατά το ψήσιμο στη σχάρα.

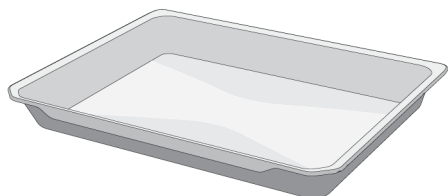

Συρμάτινη σχάρα

Χρησιμοποιείται για ψήσιμο ή τοποθέτηση τροφίμων για ψήσιμο σε ταψί, στη σχάρα και για ραγού στο επιθυμητό ράφι.

Σε μοντέλα με συρμάτινα ράφια:

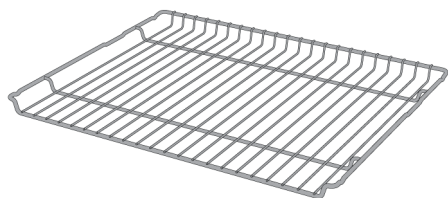

Σε μοντέλα χωρίς συρμάτινα ράφια:

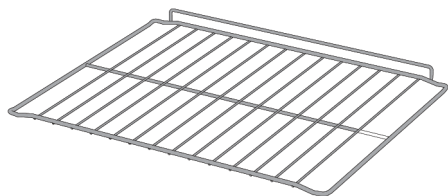

3.5 Χρήση αξεσουάρ προϊόντος

Ράφια μαγειρέματος

Υπάρχουν 5 θέσεις ραφιών στον χώρο μαγειρέματος. Μπορείτε να δείτε τη σειρά των ραφιών και από τους αριθμούς στο μπροστινό πλαίσιο του φούρνου.

Σε μοντέλα με συρμάτινα ράφια:

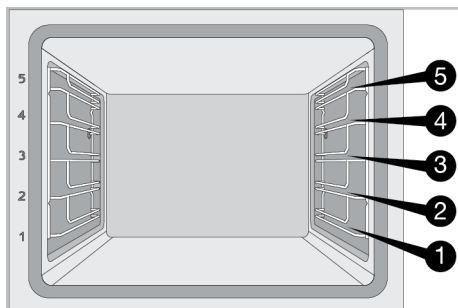

Σε μοντέλα χωρίς συρμάτινα ράφια:

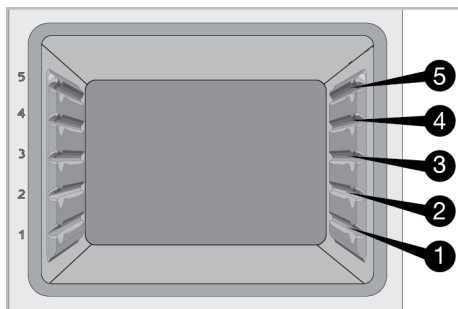

Τοποθέτηση της συρμάτινης σχάρα πάνω στα ράφια μαγειρέματος

Σε μοντέλα με συρμάτινα ράφια:

Είναι κρίσιμης σημασίας να τοποθετείτε σωστά τη συρμάτινη σχάρα πάνω στα συρμάτινα πλευρικά ράφια. Όταν τοποθετείτε τη συρμάτινη σχάρα πάνω στο επιθυμητό ράφι, το ανοικτό τμήμα πρέπει να είναι στο μπροστινό μέρος. Για καλύτερο μαγείρεμα, η συρμάτινη σχάρα πρέπει να ασφαρίζεται στο στοπ του συρμάτινου ραφιού. Δεν πρέπει να περνάει πάνω από το στοπ και να έρχεται σε επαφή με το πίσω τοίχωμα του φούρνου.

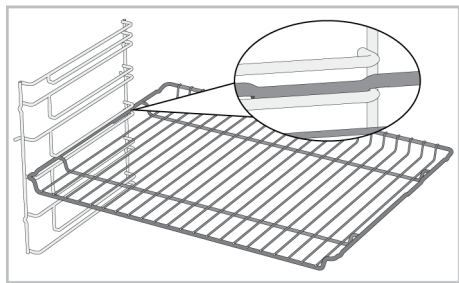

Σε μοντέλα χωρίς συρμάτινα ράφια:

Είναι κρίσιμης σημασίας να τοποθετείτε σωστά τη συρμάτινη σχάρα πάνω στα πλευρικά ράφια. Η συρμάτινη σχάρα έχει μόνο μία κατεύθυνση τοποθέτησης πάνω στο ράφι. Όταν τοποθετείτε τη συρμάτινη σχάρα πάνω στο επιθυμητό ράφι, το ανοιχτό τμήμα πρέπει να είναι στο μπροστινό μέρος.

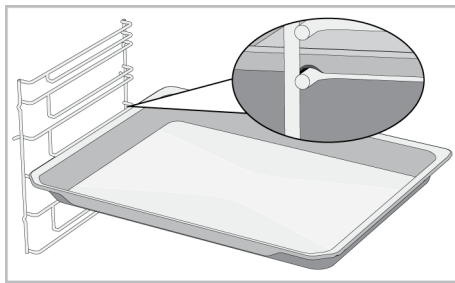

Σε μοντέλα χωρίς συρμάτινα ράφια:

Είναι επίσης καίριας σημασίας να τοποθετείτε σωστά τα ταψιά πάνω στα πλευρικά ράφια. Το ταψί έχει μόνο μία κατεύθυνση τοποθέτησης πάνω στο ράφι. Όταν τοποθετείτε το ταψί πάνω στο επιθυμητό ράφι, η πλευρά του που έχει σχεδιαστεί για να το κρατάτε πρέπει να είναι στο μπροστινό μέρος.

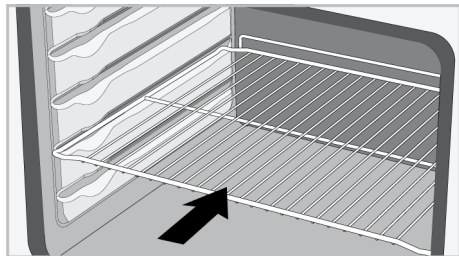

Τοποθέτηση του ταψιού πάνω στα ράφια μαγειρέματος

Σε μοντέλα με συρμάτινα ράφια:

Είναι επίσης καίριας σημασίας να τοποθετείτε σωστά τα ταψιά πάνω στα συρμάτινα πλευρικά ράφια. Όταν τοποθετείτε το ταψί πάνω στο επιθυμητό ράφι, η πλευρά του που έχει σχεδιαστεί για να το κρατάτε πρέπει να είναι στο μπροστινό μέρος. Για καλύτερο μαγείρεμα, το ταψί πρέπει να ασφαλίζεται με την εγκοπή στοπ πάνω στο συρμάτινο ράφι. Δεν πρέπει να περνάει πάνω από την εγκοπή στοπ και να έρχεται σε επαφή με το πίσω τοίχωμα του φούρου.

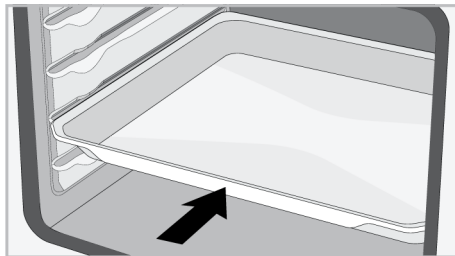

Λειτουργία στοπ της συρμάτινης σχάρας

Υπάρχει μια λειτουργία στοπ για να εμποδίσει τη συρμάτινη σχάρα να γέρνει έξω από το συρμάτινο ράφι. Με αυτή τη λειτουργία μπορείτε να βγάλετε έξω το φαγητό με ευκολία και ασφάλεια. Όταν αφαιρείτε τη συρμάτινη σχάρα, μπορείτε να την τραβήξετε προς τα εμπρός έως ότου φθάσει το στοπ. Πρέπει να περάσετε αυτό το σημείο για πλήρη αφαίρεση.

Σε μοντέλα με συρμάτινα ράφια:

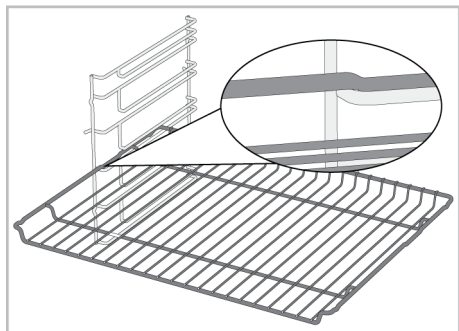

Σε μοντέλα χωρίς συρμάτινα ράφια:

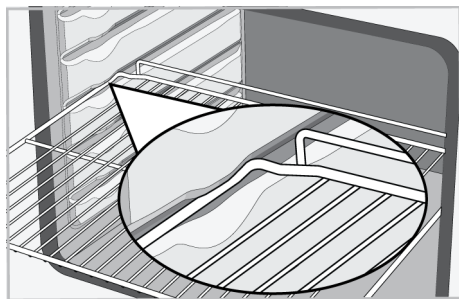

Λειτουργία στοπ ταψιού - Σε μοντέλα με συρμάτινα ράφια

Υπάρχει επίσης μια λειτουργία στοπ για να εμποδίζει το ταψί να γέρνει έξω από το συρμάτινο ράφι. Όταν αφαιρείτε το ταψί, ελευθερώστε το από την πίσω εγκοπή στοπ και τραβήξτε το προς το μέρος σας έως ότου φθάσει στην μπροστινή πλευρά. Πρέπει να περάσετε αυτή την εγκοπή στοπ για πλήρη αφαίρεση.

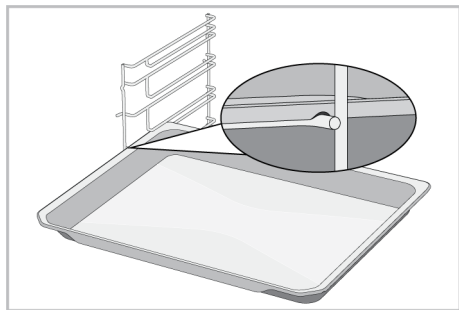

Σωστή τοποθέτηση της συρμάτινης σχάρας και του ταψιού πάνω στις τηλεσκοπικές ράγες-Σε μοντέλα με συρμάτινα ράφια και τηλεσκοπικά μοντέλα

Χάρη στις τηλεσκοπικές ράγες, τα ταψιά ή η συρμάτινη σχάρα μπορούν να τοποθετούνται και να αφαιρούνται εύκολα. Όταν χρησιμοποιείτε ταψιά και συρμάτινες σχάρες με την τηλεσκοπική ράγα, πρέπει να φροντίζετε ώστε οι πείροι στο μπροστινό και στο πίσω μέρος στις τηλεσκοπικές ράγες, να στηρίζονται στα άκρα της σχάρας και του ταψιού (όπως δείχνει η εικόνα).

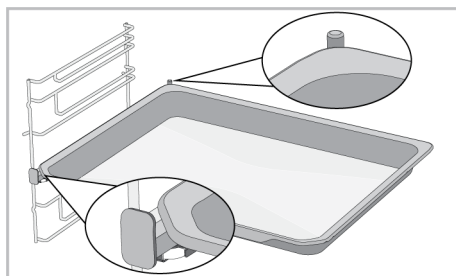
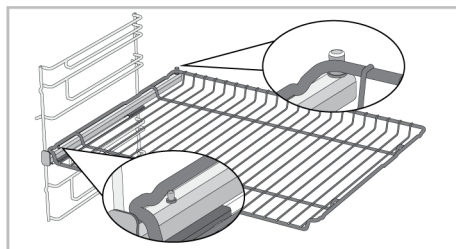

3.6 Τεχνικές Προδιαγραφές

Γενικές προδιαγραφές	
Εξωτερικές διαστάσεις προϊόντος (ύψος/ πλάτος/ βάθος) (mm)	595 /594 /567
Διαστάσεις εγκατάστασης του φούρνου (ύψος/ πλάτος/ βάθος) (mm)	590-600 /560 /min. 550
Τάση /συχνότητα	220-240 V ~; 50 Hz
Τύπος καλωδίου και διατομή που χρησιμοποιούνται / κατάλληλα για χρήση στο προϊόν	ελάχ. H05VV-FG 3 x 1,5 mm ²
Συνολική κατανάλωση ενέργειας (kW)	2,4
Τύπος φούρνου	Φούρνος με υποβοήθηση ανεμιστήρα

Βασικά: Οι πληροφορίες σχετικά με την ενεργειακή σήμανση ηλεκτρικών οικιακών φούρνων παρέχονται σύμφωνα με το πρότυπο EN 60350-1 / IEC 60350-1. Οι τιμές προσδιορίζονται στις λειτουργίες Πάνω και κάτω αντίσταση ή (αν υπάρχει) Κάτω/πάνω αντίσταση με υποβοήθηση ανεμιστήρα με το τυποποιημένο φορτίο.

Η κλάση ενεργειακής απόδοσης προσδιορίζεται σύμφωνα με την πιο κάτω προτεραιότητα ανάλογα αν οι αντίστοιχες λειτουργίες υπάρχουν στο προϊόν ή. 1-Οικ. θέρμανση με ανεμιστήρα , 2-Θερμός αέρας , 3-Χαμηλό γκριλ με υποβοήθηση ανεμιστήρα , 4-Πάνω και κάτω αντίσταση.



Οι τεχνικές προδιαγραφές μπορεί να τροποποιηθούν χωρίς προηγούμενη ειδοποίηση, για σκοπούς βελτίωσης της ποιότητας του προϊόντος.



Οι εικόνες στο παρόν εγχειρίδιο είναι ενδεικτικές και μπορεί να μην αντιστοιχούν ακριβώς στο προϊόν σας.



Οι τιμές που αναφέρονται στις ετικέτες του προϊόντος ή σε άλλα έντυπα τεκμηρίωσης που το συνοδεύουν έχουν αποκτηθεί σε εργαστηριακές συνθήκες σύμφωνα με τα σχετικά πρότυπα. Ανάλογα με τις συνθήκες λειτουργίας και περιβάλλοντος του προϊόντος, οι τιμές αυτές μπορεί να διαφέρουν.

4 Πρώτη Χρήση

Πριν αρχίσετε να χρησιμοποιείτε το προϊόν, συνιστάται να κάνετε τα εξής που αναφέρονται αντίστοιχα στις ενότητες που ακολουθούν.

4.1 Πρώτη ρύθμιση χρονοδιακόπτη

i Πάντα ρυθμίζετε την ώρα της ημέρας στον φούρνο σας πριν τον χρησιμοποιήσετε. Ορισμένα μοντέλα φούρνου δεν μπορούν να λειτουργήσουν αν δεν ρυθμίσετε την ώρα της ημέρας.

1. Αφού ο φούρνος τροφοδοτηθεί με ρεύμα για πρώτη φορά, στην οθόνη ενδείξεων θα αναβοσβήνει η ένδειξη "12:00" και το σύμβολο ⌚.
2. Ρυθμίστε την τρέχουσα ώρα πατώντας τα πλήκτρα αφής \oplus/\ominus .

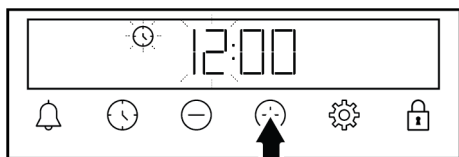

3. Πατήστε το πλήκτρο αφής ⌚ ή ⚙️ για να ενεργοποιήσετε το πεδίο λεπτών.

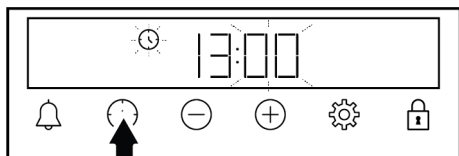

4. Πατήστε τα πλήκτρα αφής \oplus/\ominus για να ρυθμίσετε τον αριθμό λεπτών.

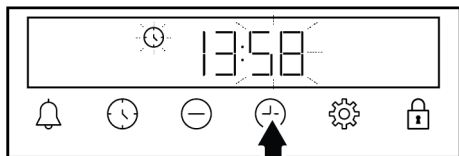

5. Επιβεβαιώστε τη ρύθμιση πατώντας το πλήκτρο αφής ⌚ ή ⚙️.

⇒ Η τρέχουσα ώρα έχει ρυθμιστεί και το σύμβολο ⌚ παύει να εμφανίζεται στην οθόνη ενδείξεων.

i Αν δεν γίνει η πρώτη ρύθμιση ώρας, η ένδειξη "12:00" και το σύμβολο ⌚ συνεχίζουν να αναβοσβήνουν και δεν μπορεί να αρχίσει η λειτουργία του φούρνου. Για να λειτουργήσει ο φούρνος σας, πρέπει να επιβεβαιώσετε την τρέχουσα ώρα είτε ρυθμίζοντας την τρέχουσα ώρα είτε πατώντας το πλήκτρο αφής ⌚ όταν είναι στην ένδειξη "12:00". Μπορείτε να αλλάξετε τη ρύθμιση της τρέχουσας ώρας αργότερα όπως περιγράφεται στην ενότητα "Ρυθμίσεις".

i Σε περίπτωση διακοπής ρεύματος, οι ρυθμίσεις τρέχουσας ώρας ακυρώνονται. Πρέπει να ρυθμιστεί ξανά.

4.2 Αρχικός Καθαρισμός

1. Αφαιρέστε όλα τα υλικά συσκευασίας.
2. Αφαιρέστε από τον φούρνο όλα τα αξεσουάρ που παρέχονται μαζί με το προϊόν.
3. Αφήστε το προϊόν να λειτουργήσει για 30 λεπτά και κατόπιν απενεργοποιήστε το. Με αυτό τον τρόπο, κατάλοιπα και αποθέσεις που μπορεί να έχουν μείνει στον φούρνο κατά την παραγωγή του καίγονται και καθαρίζονται.
4. Όταν χρησιμοποιείτε το προϊόν, επιλέξτε την υψηλότερη θερμοκρασία και τον τρόπο λειτουργίας όπου λειτουργούν όλες οι αντιστάσεις στο προϊόν. Βλέπε "Τρόποι λειτουργίας του φούρνου [► 52]". Στην ενότητα που ακολουθεί μπορείτε να μάθετε πώς να χρησιμοποιείτε τον φούρνο.
5. Περιμένετε να κρυώσει ο φούρνος.
6. Σκουπίστε τις επιφάνειες του προϊόντος με ένα ελαφρά υγρό πανί ή σφουγγάρι και στεγνώστε με ένα άλλο πανί.

Πριν χρησιμοποιήσετε τα αξεσουάρ:

Καθαρίστε τα αξεσουάρ που αφαιρέσατε από τον φούρνο με διάλυμα απορρυπαντικού σε νερό και ένα μαλακό σφουγγάρι καθαρισμού.

ΕΠΙΣΗΜΑΝΣΗ: Ορισμένα απορρυπαντικά ή καθαριστικά μπορούν να προξενήσουν ζημιά στην επιφάνεια. Μη χρησιμοποιείτε

για τον καθαρισμό απορρυπαντικά ή σκόνες/κρέμες καθαρισμού που χαράζουν, ή οποιαδήποτε αιχμηρά αντικείμενα.

ΕΠΙΣΗΜΑΝΣΗ: Κατά την πρώτη χρήση, μπορεί να παράγεται ατμός και οσμή για αρκετές ώρες. Αυτό είναι φυσιολογικό και απλά χρειάζεται καλό αερισμό για την απομάκρυνσή τους. Αποφεύγετε την απευθείας εισπνοή του καπνού και των οσμών που σχηματίζονται.

5 Χρήση του φούρνου

5.1 Γενικές πληροφορίες για τη χρήση του φούρνου

Ανεμιστήρας ψύξης (Διαφέρει ανάλογα με το μοντέλο του προϊόντος. Μπορεί να μη διατίθεται στο δικό σας προϊόν.)

Το προϊόν σας διαθέτει ανεμιστήρα ψύξης. Ο ανεμιστήρας ψύξης ενεργοποιείται αυτόματα όταν χρειάζεται, και ψύχει και το μπροστινό μέρος του φούρνου και το επίπεδο εντοιχισμού. Απενεργοποιείται αυτόματα όταν ολοκληρωθεί η διαδικασία ψύξης. Από την πόρτα του φούρνου εξέρχεται καυτός αέρας. Μην καλύπτετε αυτά τα ανοίγματα αερισμού με οτιδήποτε. Διαφορετικά, ο φούρνος μπορεί να υπερθερμανθεί. Ο ανεμιστήρας ψύξης συνεχίζει να λειτουργεί κατά τη λειτουργία του φούρνου και αφού απενεργοποιηθεί ο φούρνος (περίπου για 20-30 λεπτά). Αν μαγειρεύετε με προγραμματισμό του χρονοδιακόπτη του φούρνου, στο τέλος του ψησίματος ο ανεμιστήρας ψύξης απενεργοποιείται με όλες τις λειτουργίες. Ο χρόνος λειτουργίας του ανεμιστήρα ψύξης δεν μπορεί να ρυθμιστεί από τον χρήστη. Ενεργοποιείται και απενεργοποιείται αυτόματα. Αυτό δεν είναι σφάλμα.

Φωτισμός του φούρνου

Ο φωτισμός του φούρνου ανάβει όταν αρχίζει το ψήσιμο στον φούρνο. Σε ορισμένα μοντέλα, ο φωτισμός παραμένει αναμμένος κατά το ψήσιμο, ενώ σε άλλα μοντέλα σβήνει μετά από κάποιο χρόνο.

5.2 Λειτουργία της Μονάδας Ελέγχου Φούρνου

Γενικές προειδοποιήσεις για τη μονάδα ελέγχου φούρνου

- Ο μέγιστος χρόνος που μπορεί να ρυθμιστεί για τη διαδικασία ψησίματος είναι 5 ώρες και 59 λεπτά. Σε περίπτωση διακοπής του ρεύματος, το πρόγραμμα ακυρώνεται. Θα χρειαστεί να επιλέξετε πάλι πρόγραμμα.
- Ενώ πραγματοποιείτε οποιοσδήποτε ρυθμίσεις, στην οθόνη ενδείξεων θα αναβοσβήνουν τα σχετικά σύμβολα. Θα πρέπει να περιμένετε λίγο για να αποθηκευτούν οι ρυθμίσεις.
- Αν έχει γίνει οποιαδήποτε ρύθμιση μαγειρέματος, δεν μπορεί να ρυθμιστεί η ώρα της ημέρας.
- Αν έχει ρυθμιστεί χρόνος μαγειρέματος όταν ξεκινά το μαγείρεμα, στην οθόνη ενδείξεων εμφανίζεται ο υπολειπόμενος χρόνος.
- Σε περιπτώσεις που έχει ρυθμιστεί χρόνος μαγειρέματος ή ώρα λήξης μαγειρέματος, μπορείτε να ακυρώσετε αυτόματα αγγίζοντας παρατεταμένα το πλήκτρο .

Χρονοδιακόπτης

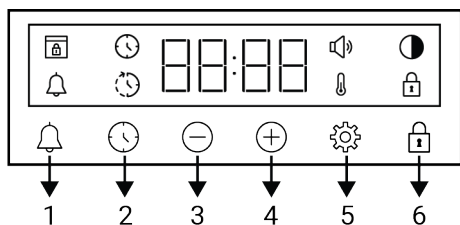

- 1 Πλήκτρο ειδοποίησης
- 2 Πλήκτρο ρύθμισης ώρας
- 3 Πλήκτρο μείωσης
- 4 Πλήκτρο αύξησης
- 5 Πλήκτρο ρυθμίσεων
- 6 Πλήκτρο κλειδώματος πλήκτρων

Σύμβολα στην οθόνη

- : Σύμβολο χρόνου ψησίματος
- : Σύμβολο ώρας λήξης ψησίματος *
- : Σύμβολο ειδοποίησης
- : Σύμβολο φωτεινότητας
- : Σύμβολο κλειδώματος πλήκτρων
- : Σύμβολο θερμοκρασίας
- : Σύμβολο επιπέδου έντασης ήχου
- : Σύμβολο κλειδώματος πόρτας *

*Διαφέρει ανάλογα με το μοντέλο του προϊόντος. Μπορεί να μη διατίθεται στο δικό σας προϊόν.

Ενεργοποίηση του φούρνου

Αφού επιλέξετε με το περιστροφικό κουμπί επιλογής προγράμματος έναν τρόπο λειτουργίας με τον οποίο θέλετε να μαγειρέψετε και ρυθμίσετε μια θερμοκρασία με το περιστροφικό κουμπί θερμοκρασίας, ο φούρνος αρχίζει να λειτουργεί.

Απενεργοποίηση του φούρνου

Μπορείτε να απενεργοποιήσετε τον φούρνο γυρίζοντας το περιστροφικό κουμπί επιλογής λειτουργίας και το περιστροφικό κουμπί θερμοκρασίας στη θέση απενεργοποίησης (πάνω).

Μη αυτόματο μαγείρεμα με επιλογή θερμοκρασίας και τρόπου λειτουργίας του φούρνου

Μπορείτε να μαγειρέψετε με μη αυτόματο έλεγχο (δικό σας έλεγχο) χωρίς να ρυθμίσετε τον χρόνο μαγειρέματος επιλέγοντας τη θερμοκρασία και τον τρόπο λειτουργίας που χρειάζονται για το φαγητό σας.



1. Επιλέξτε τον τρόπο λειτουργίας που θέλετε για το μαγείρεμα, χρησιμοποιώντας το περιστροφικό κουμπί επιλογής λειτουργίας.
2. Με το περιστροφικό κουμπί θερμοκρασίας, ρυθμίστε τη θερμοκρασία που θέλετε για το μαγείρεμα.
⇒ Ο φούρνος σας θα αρχίσει να λειτουργεί αμέσως με τον επιλεγμένο τρόπο λειτουργίας και θερμοκρασία και στην οθόνη θα εμφανιστεί το σύμβολο . Όταν η θερμοκρασία μέσα στον φούρνο φθάσει τη ρυθμισμένη θερμοκρασία, εμφανίζεται το σύμβολο . Ο φούρνος δεν απενεργοποιείται αυτόματα, επειδή το μη αυτόματο μαγείρεμα γίνεται χωρίς ρύθμιση του χρόνου μαγειρέματος. Πρέπει να ελέγχετε το μαγείρεμα και να απενεργοποιήσετε το φούρνο μόνοι σας. Όταν ολοκληρωθεί το μαγείρεμα, απενεργοποιήστε το φούρνο γυρίζοντας το περιστροφικό κουμπί επιλογής λειτουργίας και το περιστροφικό κουμπί θερμοκρασίας στη θέση απενεργοποίησης (πάνω).

Μαγείρεμα με ρύθμιση του χρόνου μαγειρέματος:

Μπορείτε να ρυθμίσετε τον φούρνο να απενεργοποιείται αυτόματα στο τέλος του χρόνου μαγειρέματος επιλέγοντας τη θερμοκρασία και τον τρόπο λειτουργίας που χρειάζονται για το φαγητό σας και ρυθμίζοντας τον χρόνο μαγειρέματος στον χρονοδιακόπτη.

1. Επιλέξτε τον τρόπο λειτουργίας για το μαγείρεμα.
2. Πατήστε το πλήκτρο αφής έως ότου εμφανιστεί το σύμβολο στην οθόνη για τον χρόνο μαγειρέματος.

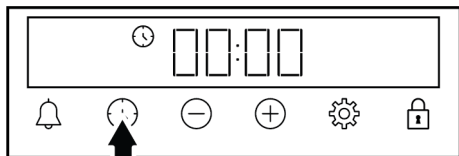

i Αφού ρυθμίσετε τον τρόπο λειτουργίας και τη θερμοκρασία, μπορείτε να ρυθμίσετε τον χρόνο μαγειρέματος για 30 λεπτά αγγίζοντας το πλήκτρο **+** απευθείας για ταχεία ρύθμιση του χρόνου μαγειρέματος και να αλλάξετε τον χρόνο με τα πλήκτρα **+/−**.

3. Ρυθμίστε τον χρόνο μαγειρέματος με τα πλήκτρα **+/−**.

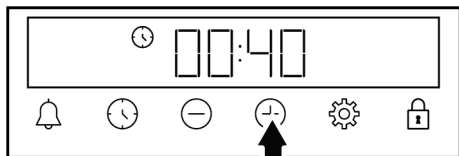

i Ο χρόνος μαγειρέματος αυξάνεται με βήμα 1 λεπτού για τα πρώτα 15 λεπτά, και μετά τα 15 λεπτά αυξάνεται με βήματα των 5 λεπτών.

4. Τοποθετήστε το φαγητό σας μέσα στον φούρνο και ρυθμίστε τη θερμοκρασία με το περιστροφικό κουμπί ρύθμισης της θερμοκρασίας.

⇒ Ο φούρνος σας θα αρχίσει να λειτουργεί αμέσως με τον επιλεγμένο τρόπο λειτουργίας και θερμοκρασία. Αρχίζει η αντίστροφη μέτρηση του ρυθμισμένου χρόνου μαγειρέματος και στην οθόνη εμφανίζεται το σύμβολο . Όταν η θερμοκρασία μέσα στον φούρνο φθάσει τη ρυθμισμένη θερμοκρασία, εμφανίζεται το σύμβολο .

5. Αφού ολοκληρωθεί ο ρυθμισμένος χρόνος μαγειρέματος, στην οθόνη εμφανίζεται η ένδειξη **"End"** (Τέλος), το σύμβολο αναβοσβήνει και ο χρονοδιακόπτης παράγει ηχητικό σήμα "μπιπ".

6. Η ειδοποίηση ηχεί για δύο λεπτά. Για να σταματήσετε την προειδοποίηση, πατήστε οποιοδήποτε κουμπί. Η ειδοποίηση σταματά και στην οθόνη εμφανίζεται η ώρα της ημέρας.

i Αν πατηθεί οποιοδήποτε πλήκτρο στο τέλος της ηχητικής ειδοποίησης, ο φούρνος θα αρχίσει πάλι να λειτουργεί. Για να εμποδίσετε να λειτουργήσει πάλι ο φούρνος στο τέλος της ειδοποίησης, απενεργοποιήστε τον φούρνο γυρίζοντας το περιστροφικό κουμπί θερμοκρασίας και το περιστροφικό κουμπί τρόπου λειτουργίας στη θέση **"0"** (απενεργοποίηση).

5.3 Ρυθμίσεις

Ενεργοποίηση του κλειδώματος πλήκτρων

Χρησιμοποιώντας τη λειτουργία κλειδώματος πλήκτρων, μπορείτε να προστατέψετε τον χρονοδιακόπτη από μη εξουσιοδοτημένες επεμβάσεις.

1. Πατήστε το πλήκτρο αφής μέχρι να εμφανιστεί στην οθόνη ένδειξη του σύμβολο .

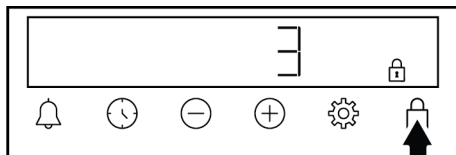

⇒ Στην οθόνη εμφανίζεται το σύμβολο και αρχίζει η αντίστροφη μέτρηση 3-2-1. Όταν τελειώσει η αντίστροφη μέτρηση, ενεργοποιείται το κλειδί των πλήκτρων. Όταν πατηθεί οποιοδήποτε πλήκτρο αφής ενώ έχει ενεργοποιηθεί το κλειδί των πλήκτρων, ο χρονοδιακόπτης εκπέμπει ένα ηχητικό σήμα και το σύμβολο αναβοσβήνει.

i Αν ελευθερώσετε το πλήκτρο πριν το τέλος της αντίστροφης μέτρησης, το κλειδί των πλήκτρων δεν ενεργοποιείται.



Τα πλήκτρα του χρονοδιακόπτη δεν μπορούν να χρησιμοποιηθούν όταν είναι ενεργοποιημένο το κλειδωμα πλήκτρων. Το κλειδωμα πλήκτρων δεν θα ακυρωθεί σε περίπτωση διακοπής ρεύματος.

Απενεργοποίηση του κλειδώματος πλήκτρων

1. Πατήστε το πλήκτρο αφής έως ότου πάψει να εμφανίζεται στην οθόνη το σύμβολο .
- ⇒ Το σύμβολο παύει να εμφανίζεται στην οθόνη και το κλειδωμα πλήκτρων απενεργοποιείται.

Ρύθμιση της ειδοποίησης

Μπορείτε να χρησιμοποιήσετε τον χρονοδιακόπτη του προϊόντος και για οποιαδήποτε ειδοποίηση ή υπενθύμιση εκτός του ψησίματος. Το ρολόι ειδοποίησης δεν έχει επίδραση στους τρόπους λειτουργίας του φούρνου. Χρησιμοποιείται μόνο για ειδοποιήσεις. Για παράδειγμα, μπορείτε να χρησιμοποιήσετε το ρολόι ειδοποίησης για να σας ειδοποιήσει να γυρίσετε το φαγητό στο φούρνο μια συγκεκριμένη ώρα. Μόλις λήξει ο χρόνος που ρυθμίσατε, ο χρονοδιακόπτης παράγει μια ηχητική ειδοποίηση.



Ο μέγιστος χρόνος ειδοποίησης μπορεί να είναι 23 ώρες και 59 λεπτά.

1. Πατήστε το πλήκτρο αφής έως ότου εμφανιστεί στην οθόνη το σύμβολο πλήκτρου .

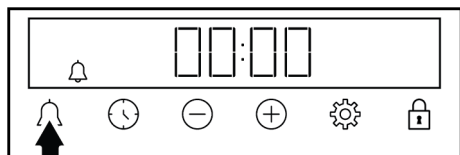

2. Ρυθμίστε τον χρόνο ειδοποίησης με τα πλήκτρα \oplus/\ominus .

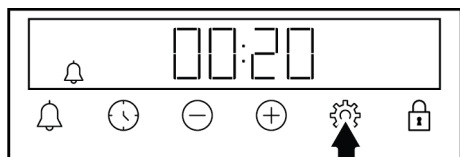

⇒ Αφού ρυθμίσετε τον χρόνο ειδοποίησης, το σύμβολο παραμένει αναμμένο και ο χρόνος ειδοποίησης αρχίζει να μετράται αντίστροφα στην οθόνη. Αν έχει ρυθμιστεί ταυτόχρονα χρόνος ειδοποίησης και χρόνος ψησίματος, στην οθόνη εμφανίζεται ο μικρότερος χρόνος.

3. Αφού έχει συμπληρωθεί ο χρόνος ειδοποίησης, το σύμβολο αρχίζει να αναβοσβήνει και η συσκευή εκπέμπει μια ηχητική ειδοποίηση.

Απενεργοποίηση της ειδοποίησης

1. Στο τέλος του χρόνου ειδοποίησης, ακούγεται η ειδοποίηση για δύο λεπτά. Για να σταματήσετε την ηχητική ειδοποίηση, πατήστε οποιοδήποτε πλήκτρο αφής.
- ⇒ Η ειδοποίηση σταματά και στην οθόνη εμφανίζεται η ώρα της ημέρας.

Αν θέλετε να ακυρώσετε την ειδοποίηση:

1. Πατήστε το πλήκτρο αφής έως ότου εμφανιστεί στην οθόνη το σύμβολο για μηδενισμό του χρόνου ειδοποίησης. Πατήστε το πλήκτρο αφής \ominus έως ότου εμφανιστεί στην οθόνη το σύμβολο "00:00".
2. Μπορείτε επίσης να ακυρώσετε την ειδοποίηση με παρατεταμένο πάτημα του πλήκτρου .

Ρύθμιση της έντασης ήχου

1. Πατήστε το πλήκτρο αφής μέχρι να εμφανιστεί στην οθόνη ενδείξεων το σύμβολο .

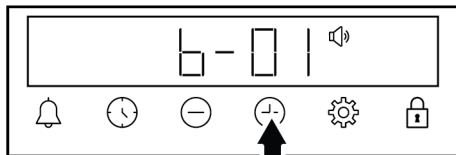

2. Ρυθμίστε το επιθυμητό επίπεδο με τα πλήκτρα \oplus/\ominus . **(b-01-b-02-b-03)**

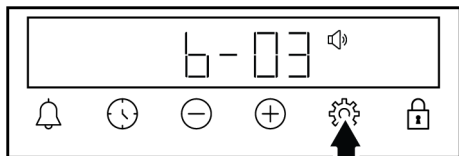

3. Πατήστε το πλήκτρο αφής για επιβεβαίωση ή περιμένετε χωρίς να πατήσετε κανένα πλήκτρο αφής. Η ρυθμισμένη ένταση ήχου γίνεται ενεργή μετά από λίγο.

Ρύθμιση της φωτεινότητας της οθόνης

1. Πατήστε το πλήκτρο αφής μέχρι να εμφανιστεί στην οθόνη ενδείξεων το σύμβολο .

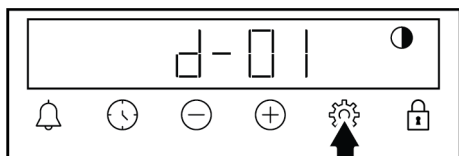

2. Ρυθμίστε την επιθυμητή φωτεινότητα με τα πλήκτρα /. **(d-01-d-02-d-03)**

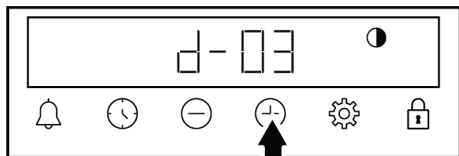

3. Πατήστε το πλήκτρο αφής για επιβεβαίωση ή περιμένετε χωρίς να πατήσετε κανένα πλήκτρο αφής. Η ρυθμισμένη φωτεινότητα γίνεται ενεργή μετά από λίγο.

Αλλαγή της τρέχουσας ώρας

Στον φούρνο σας, για να αλλάξετε την ώρα της ημέρας που είχατε ήδη ρυθμίσει:

1. Πατήστε το πλήκτρο αφής μέχρι να εμφανιστεί στην οθόνη ενδείξεων το σύμβολο .
2. Ρυθμίστε την τρέχουσα ώρα πατώντας τα πλήκτρα αφής /.

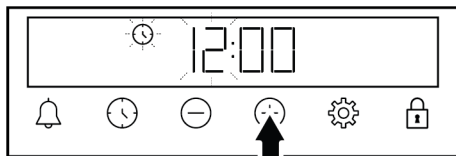

3. Πατήστε το πλήκτρο αφής ή για να ενεργοποιήσετε το πεδίο λεπτών.

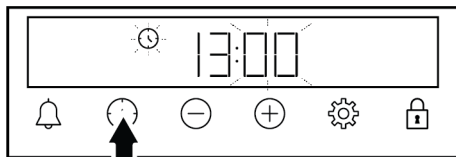

4. Πατήστε τα πλήκτρα αφής / για να ρυθμίσετε τον αριθμό λεπτών.

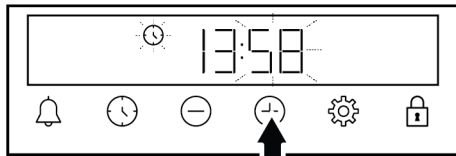

5. Επιβεβαιώστε τη ρύθμιση πατώντας το πλήκτρο αφής ή .
- ⇒ Η τρέχουσα ώρα έχει ρυθμιστεί και το σύμβολο παύει να εμφανίζεται στην οθόνη ενδείξεων.

6 Γενικές πληροφορίες για το ψήσιμο

Στην ενότητα αυτή μπορείτε να βρείτε πρακτικές συμβουλές για την προετοιμασία και το μαγείρεμα των φαγητών σας.

Επιπλέον, η ενότητα αυτή περιγράφει ορισμένα φαγητά που δοκιμάστηκαν από τον κατασκευαστή και τις πιο κατάλληλες ρυθμίσεις για τα φαγητά αυτά. Επίσης υποδεικνύονται οι κατάλληλες ρυθμίσεις του φούρνου και τα αξεσουάρ για τα φαγητά αυτά.

6.1 Γενικές προειδοποιήσεις σχετικά με το ψήσιμο στον φούρνο

- Όταν ανοίγετε την πόρτα του φούρνου κατά τη διάρκεια ή μετά το ψήσιμο, μπορεί να βγει καυτός-ζεματιστός ατμός. Ο ατμός μπορεί να κάψει τα χέρια, το πρόσωπο και/ή τα μάτια σας. Όταν ανοίγετε την πόρτα του φούρνου, να παραμένετε σε απόσταση ασφαλείας.

- Ο έντονος ατμός που παράγεται κατά το ψήσιμο μπορεί να σχηματίσει σταγόνες από συμπυκνωμένους υδρατμούς στις εσωτερικές και εξωτερικές επιφάνειες του φούρνου και στα πάνω τμήματα του επίπλου, λόγω της θερμοκρασιακής διαφοράς. Αυτό είναι κανονικό και φυσιολογικό φαινόμενο.
 - Η θερμοκρασία μαγειρέματος και οι τιμές χρόνου που δίνονται για τα τρόφιμα μπορεί να διαφέρουν ανάλογα με τη συνταγή και την ποσότητα. Για το λόγο αυτό, οι τιμές αυτές αναφέρονται σαν εύρος τιμών.
 - Πάντα να αφαιρείτε τα μη χρησιμοποιούμενα αξεσουάρ από τον φούρνο πριν αρχίσετε το μαγείρεμα. Τα αξεσουάρ που θα παραμείνουν στο φούρνο μπορεί να εμποδίσουν το μαγείρεμα του φαγητού με τις σωστές συνθήκες μαγειρέματος.
 - Για φαγητά που πρόκειται να μαγειρέψετε με δική σας συνταγή, μπορείτε να βασιστείτε σε παρόμοια φαγητά που αναφέρονται στους πίνακες μαγειρέματος.
 - Η χρήση των παρεχόμενων αξεσουάρ εξασφαλίζει ότι θα αποκτάτε τα καλύτερα αποτελέσματα μαγειρέματος. Πάντα να τηρείτε τις προειδοποιήσεις και τις πληροφορίες που παρέχονται από τον κατασκευαστή για τα μαγειρικά σκεύη τρίτων που θα χρησιμοποιήσετε.
 - Κόβετε το χαρτί ψησίματος που χρησιμοποιείτε για το μαγείρεμα στις διαστάσεις του σκεύους όπου θα γίνει το μαγείρεμα. Τα χαρτιά ψησίματος που εξέχουν από το σκεύος μπορεί να δημιουργήσουν κίνδυνο φωτιάς και να επηρεάσουν την ποιότητα του ψησίματος. Χρησιμοποιείτε το χαρτί ψησίματος στην περιοχή θερμοκρασιών που καθορίζεται από τον κατασκευαστή του.
 - Για τα καλύτερα αποτελέσματα ψησίματος, τοποθετείτε το φαγητό στο συνιστώμενο ράφι του φούρνου. Μην αλλάξετε θέση ραφιού κατά τη διάρκεια του ψησίματος.
- ται να χρησιμοποιήσετε άλλα μαγειρικά σκεύη, προτιμήστε σκεύη σκούρου χρώματος, αντικολλητικά και ανθεκτικά στη θερμότητα.
- Αν στον πίνακα μαγειρέματος συνιστάται προθέρμανση, βεβαιωθείτε να τοποθετήσετε το φαγητό στον φούρνο αφού ολοκληρωθεί η προθέρμανση.
 - Αν πρόκειται να μαγειρέψετε χρησιμοποιώντας μαγειρικό σκεύος τοποθετημένο πάνω στη συρματινή σχάρα, τοποθετήστε το στο μέσον της σχάρας και όχι κοντά στο πίσω τοίχωμα.
 - Όλα τα συστατικά που χρησιμοποιείτε για να παρασκευάζετε πίτες πρέπει να είναι φρέσκα και σε θερμοκρασία δωματίου.
 - Το αποτέλεσμα μαγειρέματος των φαγητών μπορεί να διαφέρει ανάλογα με την ποσότητα του φαγητού και το μέγεθος του σκεύους μαγειρέματος.
 - Μεταλλικές, κεραμικές και γυάλινες φόρμες αυξάνουν τον χρόνο μαγειρέματος και οι κάτω επιφάνειες στις πίτες δεν ροδίζουν ομοιόμορφα.
 - Αν χρησιμοποιείτε χαρτί ψησίματος, μπορεί να παρατηρήσετε μικρό ρόδισμα στην κάτω επιφάνεια των τροφίμων. Στην περίπτωση αυτή μπορεί να χρειαστεί να παρατείνετε τον χρόνο μαγειρέματος για περίπου 10 λεπτά.
 - Οι τιμές που αναφέρονται στους πίνακες μαγειρέματος προσδιορίζονται με δοκιμές που γίνονται στα εργαστήριά μας. Οι τιμές που είναι κατάλληλες για σας μπορεί να διαφέρουν από αυτές τις τιμές.
 - Τοποθετήστε το φαγητό σας πάνω στο κατάλληλο ράφι που συνιστάται στον πίνακα μαγειρέματος. Θεωρήστε το κάτω ράφι στο φούρνο ως ράφι 1.
 - Μαγειρέψτε τα φαγητά που συνιστώνται στον πίνακα μαγειρέματος με ένα μόνο ταψί.

Πρακτικές συμβουλές για ψήσιμο κέικ

- Αν το κέικ είναι πολύ στεγνό, αυξήστε τη θερμοκρασία κατά 10 °C και μειώστε τον χρόνο ψησίματος.
- Αν το κέικ είναι πολύ υγρό, χρησιμοποιήστε μικρότερη ποσότητα υγρού ή μειώστε τη θερμοκρασία κατά 10 °C.

6.1.1 Πίτες και φαγητά φούρνου

Γενικές πληροφορίες

- Συνιστούμε να χρησιμοποιείτε τα αξεσουάρ του προϊόντος, για να έχετε καλά αποτελέσματα μαγειρέματος. Αν πρόκει-

- Αν το κέικ είναι καμένο στο πάνω μέρος, τοποθετήστε το σε χαμηλότερο ράφι, μειώστε τη θερμοκρασία και αυξήστε τον χρόνο ψησίματος.
- Αν το εσωτερικό του κέικ έχει ψηθεί καλά, αλλά εξωτερικά κολλάει, χρησιμοποιήστε λιγότερο υγρό, μειώστε τη θερμοκρασία και αυξήστε τον χρόνο μαγειρέματος.

Υποδείξεις για πίτες

- Αν η πίτα είναι πολύ στεγνή, αυξήστε τη θερμοκρασία κατά 10 °C και μειώστε τον χρόνο ψησίματος. Υγράνετε τα φύλλα με σάλτσα που αποτελείται από γάλα, λάδι, αυγό και γιαούρτι.
- Αν η πίτα αργεί να γίνει, βεβαιωθείτε ότι το πάχος της πίτας που παρασκευάσατε δεν περνάει το βάθος του ταψιού.
- Αν η πίτα έχει ροδίσει στην επιφάνεια αλλά το κάτω μέρος δεν είναι καλά ψημένο, βεβαιωθείτε ότι η ποσότητα σάλτσας που χρησιμοποιείτε για την πίτα δεν είναι υπερβολική στο κάτω μέρος της πίτας. Για ομοιόμορφο ρόδισμα, προσπαθείτε να απλώνετε τη σάλτσα ομοιόμορφα ανάμεσα στα φύλλα και την πίτα.
- Ψήστε την πίτα σας στη θέση και θερμοκρασία που είναι κατάλληλη σύμφωνα με τον πίνακα μαγειρέματος. Αν το κάτω μέρος και πάλι δεν είναι καλά ροδισμένο, τοποθετήστε το φαγητό σε ένα κάτω ράφι την επόμενη φορά.

Πίνακας μαγειρέματος για πίτες και φαγητά φούρνου

Φαγητό	Αξεσουάρ προς χρήση	Τρόπος λειτουργίας	Θέση ραφιού	Θερμοκρασία (°C)	Χρόνος ψησίματος (λεπ.) (περίπου)
Κέικ πάνω στο ταψί	Κανονικό ταψί *	Πάνω και κάτω αντίσταση	3	180	30 - 40
Κέικ σε φόρμα	Φόρμα κέικ πάνω σε συρμάτινη σχάρα **	Πάνω και κάτω αντίσταση	2	180	30 - 40
Μικρά κέικ	Κανονικό ταψί *	Πάνω και κάτω αντίσταση	3	160	25 - 35
Μικρά κέικ	Κανονικό ταψί *	Κάτω/πάνω αντίσταση με υποβοήθηση ανεμιστήρα	3	150	20 - 30
Παντεσπάνι	Στρογγυλή φόρμα κέικ, διαμέτρου 26 cm με σφιγκτήρα, πάνω σε συρμάτινη σχάρα **	Πάνω και κάτω αντίσταση	2	160	30 - 40
Παντεσπάνι	Στρογγυλή φόρμα κέικ, διαμέτρου 26 cm με σφιγκτήρα, πάνω σε συρμάτινη σχάρα **	Κάτω/πάνω αντίσταση με υποβοήθηση ανεμιστήρα	2	160	20 - 30
Κουλουράκια	Ταψί για πίτες *	Πάνω και κάτω αντίσταση	3	170	25 - 35
Πίτες	Κανονικό ταψί *	Κάτω/πάνω αντίσταση με υποβοήθηση ανεμιστήρα	2	200	35 - 45
Ψωμάκι	Κανονικό ταψί *	Πάνω και κάτω αντίσταση	2	200	20 - 30
Ολόκληρο ψωμί	Κανονικό ταψί *	Πάνω και κάτω αντίσταση	3	200	30 - 40

Φαγητό	Αξεσουάρ προς χρήση	Τρόπος λειτουργίας	Θέση ραφίου	Θερμοκρασία (°C)	Χρόνος ψησίματος (λεπτ.) (περίπου)
Λαζάνια	Γυάλινο / μεταλλικό τετράγωνο δοχείο πάνω στη συρμάτινη σχάρα **	Πάνω και κάτω αντίσταση	2 ή 3	200	30 - 40
Μηλόπιτα	Στρογγυλή μαύρη μεταλλική φόρμα, διαμέτρου 20 cm, πάνω σε συρμάτινη σχάρα **	Πάνω και κάτω αντίσταση	2	180	50 - 70
Πίτσα	Κανονικό ταψί *	Πάνω και κάτω αντίσταση	2	200 - 220	10 - 20

Συνιστάται προθέρμανση για όλα τα φαγητά.

*Αυτά τα αξεσουάρ μπορεί να μην περιλαμβάνονται με το προϊόν.

**Αυτά τα αξεσουάρ δεν περιλαμβάνονται με το προϊόν. Αυτά είναι εμπορικά διαθέσιμα αξεσουάρ.

6.1.2 Κρέας, ψάρια και πουλερικά

Τα βασικά για το ψήσιμο στο γκριλ

- Η χρήση χυμού λεμονιού και πιπεριού πριν το μαγείρεμα, θα βελτιώσει την απόδοση μαγειρέματος όταν μαγειρεύετε ολόκληρο κοτόπουλο, γαλοπούλα ή ένα μεγάλο κομμάτι κρέας.
- Το κρέας με κόκαλα χρειάζεται 15 έως 30 λεπτά περισσότερο για να μαγειρευτεί απ' ό,τι παρόμοιου μεγέθους κομμάτι χωρίς κόκαλα.
- Θα πρέπει να υπολογίζετε περίπου 4 έως 5 λεπτά χρόνο μαγειρέματος ανά εκατοστό πάχους του κρέατος.
- Μετά το μαγείρεμα, αφήστε το κρέας στο φούρνο για περίπου 10 λεπτά. Έτσι η εσωτερικοί ζυμοί μοιράζονται ομοιόμορφα σε όλο το ψητό και δεν στάζουν όταν κοπεί το κρέας.
- Τα ψάρια σε σκεύος ανθεκτικό σε θερμότητα θα πρέπει να τοποθετούνται στη μεσαία ή στην κάτω θέση στις υποδοχές.
- Μαγειρέψτε τα συνιστώμενα φαγητά στον πίνακα μαγειρέματος με ένα μόνο ταψί.

Πίνακας μαγειρέματος για κρέας, ψάρι και πουλερικά

Φαγητό	Αξεσουάρ προς χρήση	Τρόπος λειτουργίας	Θέση ραφίου	Θερμοκρασία (°C)	Χρόνος ψησίματος (λεπτ.) (περίπου)
Μπριζόλα (ολόκληρη) / Ψητό (1 kg)	Κανονικό ταψί *	Κάτω/πάνω αντίσταση με υποβοήθηση ανεμιστήρα	3	15 λεπτ. 250/μέγ., μετά από 180 - 190	60 - 80
Κότσι αρνιού (1,5-2 kg)	Κανονικό ταψί *	Κάτω/πάνω αντίσταση με υποβοήθηση ανεμιστήρα	3	15 λεπτ. 250/μέγ., μετά από 170	110 - 120
Τηγανητό κοτόπουλο (1,8-2 kg)	Συρμάτινη σχάρα * Τοποθετήστε ένα ταψί σε ένα κάτω ράφι.	Κάτω/πάνω αντίσταση με υποβοήθηση ανεμιστήρα	2	15 λεπτ. 250/μέγ., μετά από 190	60 - 80
Γαλοπούλα (5,5 kg)	Κανονικό ταψί *	Κάτω/πάνω αντίσταση με υποβοήθηση ανεμιστήρα	1	25 λεπτ. 250/μέγ., μετά από 180 - 190	150 - 210
Ψάρια	Συρμάτινη σχάρα * Τοποθετήστε ένα ταψί σε ένα κάτω ράφι.	Κάτω/πάνω αντίσταση με υποβοήθηση ανεμιστήρα	3	200	20 - 30

Συνιστάται προθέρμανση για όλα τα φαγητά.

*Αυτά τα αξεσουάρ μπορεί να μην περιλαμβάνονται με το προϊόν.

**Αυτά τα αξεσουάρ δεν περιλαμβάνονται με το προϊόν. Αυτά είναι εμπορικά διαθέσιμα αξεσουάρ.

6.1.3 Γκριλ

Κατά το ψήσιμο στο γκριλ, το κόκκινο κρέας, τα ψάρια και τα πουλερικά θα ροδίσουν εύκολα, θα έχουν ωραία κρούστα και δεν θα στεγνώσουν. Τα φιλεταρισμένα κρέατα, τα κρέατα σε σούβλα, τα λουκάνικα, καθώς και τα λαχανικά με υψηλή περιεκτικότητα σε υγρά (ντομάτες, κρεμμύδια κλπ.) είναι ιδιαίτερα κατάλληλα για ψήσιμο στο γκριλ.

Γενικές προειδοποιήσεις

- Τα φαγητά που δεν είναι κατάλληλα για ψήσιμο στο γκριλ προκαλούν κίνδυνο για φωτιά. Ψήνετε στο γκριλ μόνο τρόφιμα που είναι κατάλληλα για την ισχυρή θέρμανση στο γκριλ. Επίσης, μην τοποθετείτε το φαγητό πολύ πίσω πάνω στη σχάρα. Αυτή είναι η πιο καυτή περιοχή και τα λιπαρά φαγητά μπορεί να αναφλεγούν.

- **Κλείνετε την πόρτα του φούρνου κατά το ψήσιμο με γκριλ. Ποτέ μην ψήνετε στο γκριλ με την πόρτα του φούρνου ανοικτή. Οι καυτές επιφάνειες μπορούν να προκαλέσουν εγκαύματα!**

Τα βασικά για το γκριλ

- Προετοιμάζετε για το γκριλ όσο το δυνατόν φαγητά παρόμοιου πάχους και βάρους.
- Καταναίμετε τα κομμάτια που πρόκειται να ψηθούν στη συρμάτινη σχάρα ή στο ταψί με συρμάτινη σχάρα με τέτοιο τρόπο ώστε να μην υπερβαίνουν τις διαστάσεις της αντίστασης.
- Ανάλογα με το πάχος των κομματιών που θα ψηθούν στο γκριλ, μπορεί οι χρόνοι μαγειρέματος να διαφέρουν από αυτούς που αναφέρονται στον πίνακα.
- Τοποθετήστε τη συρμάτινη σχάρα ή το ταψί με συρμάτινη σχάρα στο επιθυμητό επίπεδο στον φούρνο. Αν μαγειρεύετε πάνω στη συρμάτινη σχάρα, τοποθετήστε το ταψί του φούρνου στο χαμηλότερο ράφι για να συλλέγει τα υγρά. Το ταψί του

φούρνου που πρόκειται να τοποθετηστεί πρέπει να έχει μέγεθος αρκετό για να καλύπτει όλη την επιφάνεια της σχάρας. Αυτό το ταψί μπορεί να μην περιλαμ-

βάνεται με το προϊόν. Προσθέστε λίγο νερό στο ταψί του φούρνου, για να διευκολύνετε τον καθαρισμό του.

Πίνακας Γκριλ

Φαγητό	Αξεσουάρ προς χρήση	Θέση ραφίου	Θερμοκρασία (°C)	Χρόνος ψησίματος (λεπτ.) (περίπου)
Ψάρια	Συρμάτινη σχάρα	4 - 5	250	20 - 25
Κοτόπουλο σε μερίδες	Συρμάτινη σχάρα	4 - 5	250	25 - 35
Μπιφτέκια (βοδινό) - 12 ποσότητα	Συρμάτινη σχάρα	4	250	20 - 30
Αρνίσια παιδάκια	Συρμάτινη σχάρα	4 - 5	250	20 - 25
Μπριζόλα - (κρέας σε κύβους)	Συρμάτινη σχάρα	4 - 5	250	25 - 30
Μοσχαρίσια παιδάκια	Συρμάτινη σχάρα	4 - 5	250	25 - 30
Λαχανικά ογκρατέν	Συρμάτινη σχάρα	4 - 5	220	20 - 30
Ψωμί τoστ	Συρμάτινη σχάρα	4	250	1 - 4

Συνιστάται προθέρμανση για 5 λεπτά για όλα τα φαγητά που ψήνονται στο γκριλ.

Γυρίστε τα κομμάτια του φαγητού μετά από 1/2 του συνολικού χρόνου ψησίματος στο γκριλ.

Χαμηλό γκριλ με υποβοήθηση ανεμιστήρα

Φαγητό	Αξεσουάρ προς χρήση	Τρόπος λειτουργίας	Θέση ραφίου	Θερμοκρασία (°C)	Χρόνος ψησίματος (λεπτ.) (περίπου)
Ψάρια	Συρμάτινη σχάρα	Χαμηλό γκριλ με υποβοήθηση ανεμιστήρα	4	200	30 - 35
Κοτόπουλο σε μερίδες	Συρμάτινη σχάρα	Χαμηλό γκριλ με υποβοήθηση ανεμιστήρα	4	250	25 - 35
Μπιφτέκια (βοδινό) - 12 ποσότητα	Συρμάτινη σχάρα	Χαμηλό γκριλ με υποβοήθηση ανεμιστήρα	4	250	30 - 40
Μπριζόλα (ολόκληρη) / Ψητό (1 kg)	Συρμάτινη σχάρα - Τοποθετήστε ένα ταψί σε ένα κάτω ράφι.	Χαμηλό γκριλ με υποβοήθηση ανεμιστήρα	3	15 λεπτ. 250, μετά από 180 - 190	90 - 110

Μην προθερμαίνεται τα φαγητά που συνιστάται σε αυτόν τον πίνακα ψησίματος.

6.1.4 Φαγητά δοκιμής

- Τα φαγητά σε αυτόν τον πίνακα μαγειρέματος έχουν παρασκευαστεί σύμφωνα με το πρότυπο EN 60350-1 για διευκόλυνση της δοκιμής του προϊόντος για ικανοποίηση ελέγχου.

- Μαγειρέψτε τα φαγητά που συνιστώνται στον πίνακα μαγειρέματος με ένα μόνο ταψί.

Πίνακας μαγειρέματος για φαγητά δοκιμών

Φαγητό	Αξεσουάρ προς χρήση	Τρόπος λειτουργίας	Θέση ραφιού	Θερμοκρασία (°C)	Χρόνος ψησίματος (λεπτ.) (περίπου)
Τριφτοκούλουρο (γλυκό μπισκότο)	Κανονικό ταψί *	Πάνω και κάτω αντίσταση	3	140	20 - 30
Μικρά κέικ	Κανονικό ταψί *	Πάνω και κάτω αντίσταση	3	160	25 - 35
Μικρά κέικ	Κανονικό ταψί *	Κάτω/πάνω αντίσταση με υποβοήθηση ανεμιστήρα	3	150	20 - 30
Παντεσπάνι	Στρογγυλή φόρμα κέικ, διαμέτρου 26 cm με σφιγκτήρα, πάνω σε συρμάτινη σχάρα **	Πάνω και κάτω αντίσταση	2	160	30 - 40
Παντεσπάνι	Στρογγυλή φόρμα κέικ, διαμέτρου 26 cm με σφιγκτήρα, πάνω σε συρμάτινη σχάρα **	Κάτω/πάνω αντίσταση με υποβοήθηση ανεμιστήρα	2	160	20 - 30
Μηλόπιτα	Στρογγυλή μαύρη μεταλλική φόρμα, διαμέτρου 20 cm, πάνω σε συρμάτινη σχάρα **	Πάνω και κάτω αντίσταση	2	180	50 - 70

Συνιστάται προθέρμανση για όλα τα φαγητά.

*Αυτά τα αξεσουάρ μπορεί να μην περιλαμβάνονται με το προϊόν.

**Αυτά τα αξεσουάρ δεν περιλαμβάνονται με το προϊόν. Αυτά είναι εμπορικά διαθέσιμα αξεσουάρ.

Γκριλ

Φαγητό	Αξεσουάρ προς χρήση	Θέση ραφιού	Θερμοκρασία (°C)	Χρόνος ψησίματος (λεπτ.) (περίπου)
Μπιφτέκια (βοδινό) - 12 ποσότητα	Συρμάτινη σχάρα	4	250	20 - 30
Ψωμί τοστ	Συρμάτινη σχάρα	4	250	1 - 4

Συνιστάται προθέρμανση για 5 λεπτά για όλα τα φαγητά που ψήνονται στο γκριλ.

Γυρίστε τα κομμάτια του φαγητού μετά από 1/2 του συνολικού χρόνου ψησίματος στο γκριλ.

7 Συντήρηση και καθαρισμός

7.1 Γενικές πληροφορίες καθαρισμού

Γενικές προειδοποιήσεις

- Περιμένετε να κρυώσει το προϊόν πριν το καθαρίσετε. Οι καυτές επιφάνειες μπορούν να προκαλέσουν εγκαύματα!
- Μην περνάτε τα απορρυπαντικά απευθείας πάνω στις καυτές επιφάνειες. Μπορεί να δημιουργηθούν ανεξίτηλες κηλίδες.
- Μετά από κάθε χρήση, πρέπει να καθαρίζετε το προϊόν σχολαστικά και να το στεγνώνετε. Έτσι, τα κατάλοιπα φαγητού θα καθαρίζονται εύκολα και δεν θα καίγονται όταν επαναχρησιμοποιηθεί το προϊόν αργότερα. Επομένως, η ωφέλιμη διάρκεια ζωής παρατείνεται και τα συνήθη εμφανιζόμενα προβλήματα μειώνονται.
- Μη χρησιμοποιείτε ατμοκαθαριστές για τον καθαρισμό.

- Ορισμένα απορρυπαντικά ή καθαριστικά μπορούν να προξενήσουν ζημιά στην επιφάνεια. Στα ακατάλληλα καθαριστικά συγκαταλέγονται: χλωρίνη, καθαριστικά με αμμωνία, οξέα ή χλώριο, προϊόντα καθαρισμού με ατμό, προϊόντα αφαίρεσης αλάτων, κηλίδων και σκουριάς, καθαριστικά που χαράζουν (καθαριστικά σε κρέμα, σκόνη τριψίματος, κρέμα τριψίματος, είδη για τρίψιμο που χαράζουν, σύρμα τριψίματος, σκληρά σφουγγάρια, πανιά καθαρισμού που περιέχουν ακαθαρσίες και κατάλοιπα απορρυπαντικού).
- Δεν χρειάζεται ειδικό καθαριστικό για τον καθαρισμό μετά από κάθε χρήση. Καθαρίζετε τη συσκευή χρησιμοποιώντας απορρυπαντικό πιάτων, χλιαρό νερό και ένα μαλακό πανί ή σφουγγάρι, και κατόπιν στεγνώνετε την με ένα στεγνό πανί.
- Να φροντίζετε οπωσδήποτε να σκουπίζετε κάθε υπολειπόμενο υγρό μετά τον καθαρισμό και να καθαρίζετε αμέσως οποιαδήποτε φαγητά πιτσιλιζονται κατά το μαγείρεμα.
- Μην πλένετε κανένα μέρος της συσκευής σας σε πλυντήριο πιάτων.

Επιφάνειες Inox - ανοξείδωτες

- Μη χρησιμοποιείτε καθαριστικά προϊόντα που περιέχουν οξύ ή χλώριο για να καθαρίσετε ανοξείδωτες επιφάνειες και λαβές.
- Το χρώμα των ανοξείδωτων-inox επιφανειών μπορεί να αλλάξει με την πάροδο του χρόνου. Αυτό είναι φυσιολογικό. Μετά από κάθε χρήση, καθαρίζετε με ένα απορρυπαντικό κατάλληλο για ανοξείδωτη ή inox επιφάνεια.
- Καθαρίζετε με ένα μαλακό πανί με σαπυνοδιάλυμα και υγρό απορρυπαντικό (που δεν χαράζει), κατάλληλο για επιφάνειες inox, προσέχοντας να σκουπίζετε μόνο σε μία κατεύθυνση.
- Αφαιρείτε αμέσως και χωρίς καθυστέρηση από τις γυάλινες και inox επιφάνειες κηλίδες από άλατα, λάδι, άμυλο και πρωτεΐνη. Οι κηλίδες μπορεί να προκαλέσουν σκουριά με την πάροδο του χρόνου.
- Τα καθαριστικά που ψεκάζονται/εφαρμόζονται στην επιφάνεια θα πρέπει να καθαρίζονται άμεσα. Αν παραμείνουν καθαριστικά που χαράζουν πάνω στην επι-

φάνεια, μπορεί να προκαλέσουν αλλαγή του χρώματος της επιφάνειας προς το λευκό.

Εμαγιέ επιφάνειες

- Μετά από κάθε χρήση, καθαρίζετε τις εμαγιέ επιφάνειες χρησιμοποιώντας απορρυπαντικό πιάτων, χλιαρό νερό και ένα μαλακό πανί ή σφουγγάρι, και κατόπιν στεγνώνετε τις με ένα στεγνό πανί.
- Αν η συσκευή σας διαθέτει λειτουργία εύκολου καθαρισμού με ατμό, μπορείτε να χρησιμοποιήσετε αυτή τη λειτουργία για μη μόνιμες ακαθαρσίες. (Δείτε το τμήμα "Εύκολος καθαρισμός με ατμό [► 71]".)
- Για επίμονες κηλίδες, μπορείτε να χρησιμοποιήσετε το καθαριστικό εσωτερικού του φούρνου και σαχρών που συνιστάται στον ιστότοπο της μάρκας του προϊόντος σας και ένα καθαριστικό πανί που δεν χαράζει. Μη χρησιμοποιείτε καθαριστικό εξωτερικών επιφανειών φούρνων.
- Ο φούρνος πρέπει να κρυώσει πριν τον καθαρισμό στον χώρο μαγειρέματος. Ο καθαρισμός καυτών επιφανειών θα προκαλέσει και κίνδυνο φωτιάς και ζημιά στην εμαγιέ επιφάνεια.

Καταλυτικές επιφάνειες

- Τα πλευρικά τοιχώματα στον χώρο μαγειρέματος μπορεί να είναι καλυμμένα μόνο με εμαγιέ ή με καταλυτικά τοιχώματα. Αυτό διαφέρει ανάλογα με το μοντέλο.
- Τα καταλυτικά τοιχώματα έχουν ελαφρά ματ και πορώδη επιφάνεια. Τα καταλυτικά τοιχώματα του φούρνου δεν πρέπει να καθαρίζονται.
- Οι καταλυτικές επιφάνειες απορροφούν λάδι χάρη στην πορώδη τους δομή και αρχίζουν να γυαλίζουν όταν η επιφάνεια έχει κορεστεί με λάδι, οπότε συνιστάται να αντικαθιστάτε τα εξαρτήματα αυτά.

Γυάλινες επιφάνειες

- Όταν καθαρίζετε γυάλινες επιφάνειες, μη χρησιμοποιείτε σκληρές μεταλλικές ξύστρες και καθαριστικά που χαράζουν. Αυτά μπορούν να προξενήσουν ζημιά στη γυάλινη επιφάνεια.

- Καθαρίζετε τη συσκευή χρησιμοποιώντας απορρυπαντικό πιάτων, χλιαρό νερό και ένα πανί μικροϊνών κατάλληλο για γυάλινες επιφάνειες και στεγνώνετε την με ένα στεγνό πανί μικροϊνών.
- Αν υπάρχουν κατάλοιπα απορρυπαντικού μετά τον καθαρισμό, σκουπίστε τα με κρύο νερό και στεγνώστε με ένα μαλακό και στεγνό πανί. Τα κατάλοιπα απορρυπαντικού μπορεί να προξενήσουν ζημιά στη γυάλινη επιφάνεια στην επόμενη χρήση του προϊόντος.
- Δεν πρέπει σε καμία περίπτωση να ξύσετε τα κατάλοιπα που έχουν ξεραθεί πάνω στην γυάλινη επιφάνεια με οδοντωτά μαχαίρια, σύρμα τριψίματος ή παρόμοια μέσα που χαράζουν.
- Μπορείτε να αφαιρείτε τις κηλίδες ασβεστίου (κίτρινες κηλίδες) από τη γυάλινη επιφάνεια με εμπορικά διαθέσιμο υλικό αφαίρεσης αλάτων, ή με ένα υλικό αφαίρεσης αλάτων όπως ξύδι ή χυμό λεμονιού.
- Αν η επιφάνεια έχει έντονη ρύπανση, απλώστε καθαριστικό πάνω στην κηλίδα με ένα σφουγγάρι και περιμένετε πολλή ώρα για να δράσει. Κατόπιν καθαρίστε τη γυάλινη επιφάνεια με ένα υγρό πανί.
- Αλλοιώσεις χρώματος και κηλίδες πάνω στη γυάλινη επιφάνεια είναι κανονικό φαινόμενο και όχι ελαττώματα.

Πλαστικά εξαρτήματα και βαμμένες επιφάνειες

- Καθαρίζετε τα πλαστικά εξαρτήματα και τις βαμμένες επιφάνειες χρησιμοποιώντας απορρυπαντικό πιάτων, χλιαρό νερό και ένα μαλακό πανί ή σφουγγάρι, και κατόπιν στεγνώνετε με ένα στεγνό πανί.
- Μη χρησιμοποιείτε σκληρές μεταλλικές ξύστρες και καθαριστικά που χαράζουν. Αυτά τα είδη μπορούν να προκαλέσουν ζημιά στις επιφάνειες.
- Βεβαιωθείτε ότι οι ενώσεις των μερών του προϊόντος δεν παραμένουν υγρές και με απορρυπαντικό. Αλλιώς μπορεί να προκύψει διάβρωση στις ενώσεις αυτές.

7.2 Καθαρισμός των αξεσουάρ

Μην πλένετε τα αξεσουάρ του προϊόντος σε πλυντήριο πιάτων εκτός αν αυτό αναφέρεται ρητά στο εγχειρίδιο χρήσης.

7.3 Καθαρισμός του πίνακα ελέγχου

- Όταν καθαρίζετε τον πίνακα ελέγχου με τα κουμπιά, σκουπίζετε τον πίνακα και τα κουμπιά με ένα ελαφρά υγρό μαλακό πανί και στεγνώνετε με ένα στεγνό πανί. Μην αφαιρείτε τα κουμπιά και τα στεγνωποιητικά που βρίσκονται από κάτω όταν καθαρίζετε τον πίνακα. Μπορεί να υποστούν ζημιά ο πίνακας ελέγχου και τα κουμπιά.
- Ενώ καθαρίζετε πίνακες ελέγχου τύπου ίnox με κουμπιά, μη χρησιμοποιείτε καθαριστικά επιφανειών ίnox γύρω από το κουμπί. Μπορεί να σβηστούν οι ενδείξεις γύρω από το κουμπί.
- Οι πίνακες ελέγχου αφής πρέπει να καθαρίζονται με ένα ελαφρά υγρό μαλακό πανί και να στεγνώνονται με ένα στεγνό πανί. Αν το προϊόν σας διαθέτει λειτουργία κλειδώματος πλήκτρων, ενεργοποιήστε το κλειδωμά πλήκτρων πριν τον καθαρισμό του πίνακα ελέγχου. Διαφορετικά, μπορεί να προκύψει λανθασμένη αντίχνευση στα πλήκτρα.

7.4 Καθαρισμός του εσωτερικού του φούρνου (χώρου μαγειρέματος)

Ακολουθήστε τα βήματα καθαρισμού που περιγράφονται στην ενότητα "Γενικές πληροφορίες καθαρισμού" σύμφωνα με τον τύπο των επιφανειών μέσα στον φούρνο σας.

Καθαρισμός των πλευρικών τοιχωμάτων του φούρνου

Τα πλευρικά τοιχώματα στον χώρο μαγειρέματος μπορεί να είναι καλυμμένα μόνο με εμαγιέ ή με καταλυτικά τοιχώματα. Αυτό διαφέρει ανάλογα με το μοντέλο. Αν υπάρχει καταλυτικό τοίχωμα, ανατρέξτε για πληροφορίες στην ενότητα "Καταλυτικές επιφάνειες".

Αν το προϊόν σας έχει συρμάτινα ράφια, αφαιρέστε τα συρμάτινα ράφια πριν καθαρίσετε τα πλευρικά τοιχώματα. Κατόπιν ολοκληρώστε τον καθαρισμό όπως περιγράφεται στην ενότητα "Γενικές πληροφορίες καθαρισμού" σύμφωνα με τον τύπο της επιφάνειας των πλευρικών τοιχωμάτων.

Για να αφαιρέσετε τα πλευρικά συρμάτινα ράφια:

1. Αφαιρέστε το μπροστινό μέρος του συρμάτινου ραφιού τραβώντας μακριά από το πλευρικό τοίχωμα.
2. Τραβήξτε το συρμάτινο ράφι προς το μέρος σας για να το αφαιρέσετε τελείως.

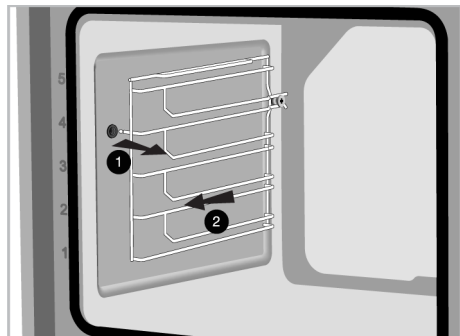

3. Για να επανασυνδέσετε τα ράφια, οι διαδικασίες που χρησιμοποιήθηκαν κατά την αφαίρεση πρέπει να επαναληφθούν από το τέλος προς την αρχή, διαδοχικά.

7.5 Εύκολος καθαρισμός με ατμό

Αυτός επιτρέπει τον εύκολο καθαρισμό των ακαθαρσιών (που δεν έχουν παραμείνει για μεγάλο χρονικό διάστημα) οι οποίες μαλακώνουν από τον ατμό μέσα στο φούρνο και από τα σταγονίδια συμπυκνώματος νερού στις εσωτερικές επιφάνειες του φούρνου.

1. Αφαιρέστε όλα τα αξεσουάρ από μέσα από το φούρνο.
2. Προσθέστε 500 ml νερό στο ταψί φούρνου και τοποθετήστε το στο 2ο ράφι στο φούρνο.

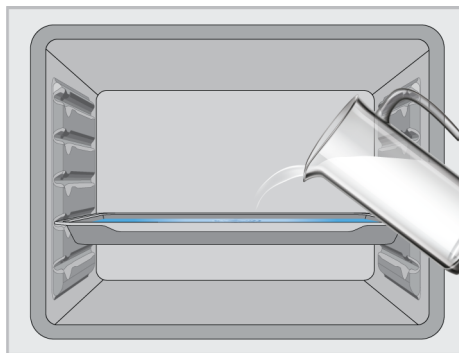

3. Ρυθμίστε τον φούρνο στη λειτουργία εύκολου καθαρισμού με ατμό και αφήστε τον να λειτουργήσει στους 100 °C για 15 λεπτά.

Ανοίξτε αμέσως την πόρτα του φούρνου και σκουπίστε το εσωτερικό του με ένα υγρό σφουγγάρι ή πανί. Όταν ανοίξετε την πόρτα θα ελευθερωθεί ατμός. Αυτός μπορεί να αποτελέσει κίνδυνο εγκαυμάτων. Προσέχετε όταν ανοίγετε την πόρτα της συσκευής. Για επίμονες ακαθαρσίες, καθαρίζετε το προϊόν χρησιμοποιώντας απορρυπαντικό πιάτων, χλιαρό νερό και ένα μαλακό πανί ή σφουγγάρι, και κατόπιν στεγνώνετε το με ένα στεγνό πανί.



Στη λειτουργία εύκολου καθαρισμού με ατμό, αναμένεται πως το προστιθέμενο νερό εξατμίζεται και συμπυκνώνεται στο εσωτερικό του φούρνου και της πόρτας του φούρνου για να μαλακώσει τις ελαφρές ακαθαρσίες που έχουν σχηματιστεί στο φούρνο σας. Το νερό από συμπύκνωση που σχηματίζεται πάνω στην πόρτα του φούρνου μπορεί να στάξει κάτω όταν ανοίξετε την πόρτα του φούρνου. Μόλις ανοίξετε την πόρτα του φούρνου σκουπίστε το νερό που σχηματίστηκε από συμπύκνωση.

(Διαφέρει ανάλογα με το μοντέλο του προϊόντος. Μπορεί να μη διατίθεται στο δικό σας προϊόν.) Μετά τη συμπύκνωση μέσα στο φούρνο, μπορεί να προκύψει συσσώρευση νερού ή υγρασίας στο κανάλι της κοιλότητας κάτω από τον φούρνο. Μετά τη

χρήση, σκουπίστε αυτό το κανάλι της κοι-
λότητας με ένα ελαφρά υγρό πανί και στε-
γνώστε το.



7.6 Καθαρισμός της πόρτας του φούρνου

Μπορείτε να αφαιρέσετε την πόρτα του φούρνου και τα τζάμια του φούρνου για να τα καθαρίσετε. Ο τρόπος αφαίρεσης της πόρτας και των τζαμιών εξηγείται στις ενότητες "**Αφαίρεση της πόρτας του φούρνου**" και "**Αφαίρεση των εσωτερικών τζαμιών της πόρτας**". Αφού αφαιρέσετε τα εσωτερικά τζάμια της πόρτας, καθαρίστε τα με απορρυπαντικό πιάτων, χλιαρό νερό και ένα μαλακό πανί ή σφουγγάρι, και στεγνώστε τα με ένα στεγνό πανί. Για τον καθαρισμό καταλοίπων αλάτων που μπορεί να σχηματιστούν πάνω στο τζάμι του φούρνου, σκουπίστε το τζάμι με ξύδι και ξεπλύνετε.



Μη χρησιμοποιείτε σκληρά καθαριστικά που χαράζουν, μεταλλικές ξύστρες, σύρμα τριψίματος ή λευκαντικά για να καθαρίσετε την πόρτα και το τζάμι του φούρνου.

Αφαίρεση της πόρτας του φούρνου

1. Ανοίξτε την πόρτα του φούρνου.
2. Ανοίξτε τα κλιπ στην υποδοχή μεντεσέ της μπροστινής πόρτας στα δεξιά και αριστερά ωθώντας τα προς τα κάτω όπως δείχνει η εικόνα.
3. Μπορεί οι μεντεσέδες να είναι του τύπου (A), (B) ή (C), ανάλογα με το μοντέλο του προϊόντος. Οι εικόνες που ακολουθούν δείχνουν πώς να ανοίγετε κάθε έναν από τους τύπους μεντεσέ.
4. Ο μεντεσές τύπου (A) υπάρχει σε κανονικούς τύπους πόρτας.

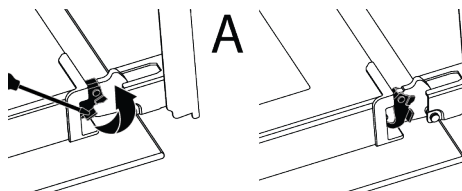

5. Ο μεντεσές τύπου (B) υπάρχει σε τύπους πόρτας απαλού κλεισίματος.

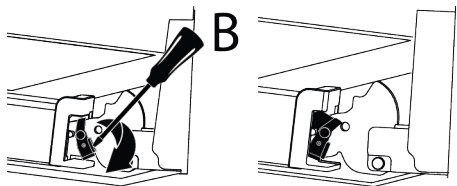

6. Ο μεντεσές τύπου (C) υπάρχει σε τύπους πόρτας απαλού ανοίγματος/κλεισίματος.

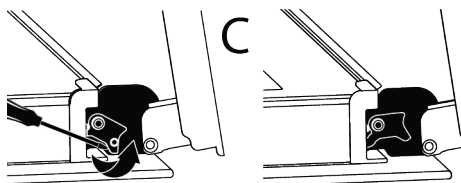

7. Φέρτε την πόρτα του φούρνου στη μέση ανοιχτή θέση.

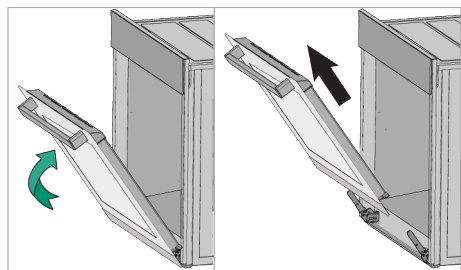

8. Τραβήξτε την πόρτα που αφαιρέθηκε προς τα πάνω για να την ελευθερώσετε από τους μεντεσέδες δεξιά και αριστερά και αφαιρέστε την.



Για να επανασυνδέσετε την πόρτα, οι διαδικασίες που χρησιμοποιήθηκαν κατά την αφαίρεση πρέπει να επαναληφθούν από το τέλος προς την αρχή, διαδοχικά. Όταν εγκαθιστάτε την πόρτα, φροντίστε απαραίτητα να κλείνετε τα κλιπ στην υποδοχή των μεντεσέδων.

7.7 Αφαίρεση του εσωτερικού τζαμιού της πόρτας του φούρνου

Το εσωτερικό τζάμι της μπροστινής πόρτας του προϊόντος μπορεί να αφαιρεθεί για καθαρισμό.

1. Ανοίξτε την πόρτα του φούρνου.
2. Τραβήξτε το πλαστικό εξάρτημα που είναι συνδεδεμένο στο πάνω τμήμα της μπροστινής πόρτας προς το μέρος σας ενώ ταυτόχρονα ωθείτε τα σημεία πίεσης και στις δύο πλευρές του εξαρτήματος, και αφαιρέστε το εξάρτημα.

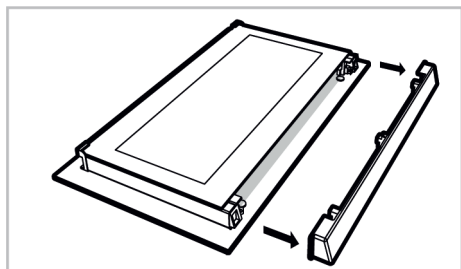
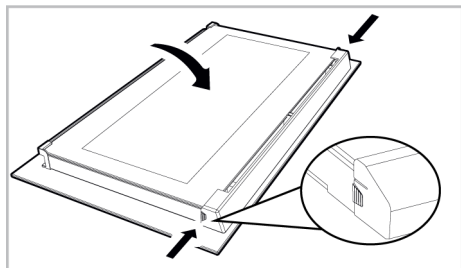

3. Όπως δείχνει η εικόνα, ανυψώστε προσεκτικά το τελείως εσωτερικό τζάμι (1) προς το "A" και κατόπιν αφαιρέστε το τραβώντας το προς το "B".

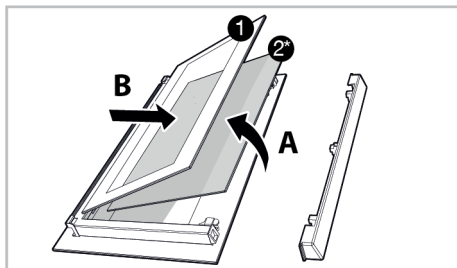

- | | |
|---------------------------|--|
| 1 Τελείως εσωτερικό τζάμι | 2* Εσωτερικό τζάμι (Μπορεί να μη διατίθεται στο δικό σας προϊόν) |
|---------------------------|--|

4. Αν το προϊόν σας έχει εσωτερικό γυαλί (2), επαναλάβετε την ίδια διαδικασία για να το αποσυνδέσετε (2).
5. Το πρώτο βήμα για την επανασυναρμολόγηση της πόρτας είναι να επανατοποθετήσετε το εσωτερικό τζάμι (2). Τοποθετήστε τη λοξοτμημένη πλευρά του τζαμιού ώστε να συναντήσει τη λοξοτμημένη πλευρά της πλαστικής υποδοχής. (Αν το προϊόν σας έχει εσωτερικό τζάμι). Το εσωτερικό τζάμι (2) πρέπει να τοποθετηθεί μέσα στην πλαστική υποδοχή που είναι η πιο κοντινή στο τελείως εσωτερικό τζάμι (1).
6. Όταν επανατοποθετείτε το τελείως εσωτερικό τζάμι (1), βεβαιωθείτε ότι η τυπωμένη πλευρά του τζαμιού είναι στραμμένη προς το εσωτερικό τζάμι. Είναι κρίσιμο να τοποθετήσετε τις κάτω γωνίες του τελείως εσωτερικού τζαμιού (1) ώστε να εδράσουν σε επαφή με τις κάτω πλαστικές υποδοχές.
7. Ωθήστε το πλαστικό εξάρτημα προς το πλαίσιο έως ότου ακουστεί ήχος "κλικ".

7.8 Καθαρισμός της λάμπας του φούρνου

Σε περίπτωση που λερωθεί η γυάλινη πόρτα της λάμπας του φούρνου μέσα στον χώρο μαγειρέματος, καθαρίστε την χρησιμοποιώντας απορρυπαντικό πιάτων, χλιαρό νερό και ένα μαλακό πανί ή σφουγγάρι και στεγνώστε τη με ένα στεγνό πανί. Σε περίπτωση βλάβης του λαμπτήρα του

φούρνου, μπορείτε να αντικαταστήσετε τον λαμπτήρα του φούρνου σύμφωνα με τις ενότητες που ακολουθούν.

Αντικατάσταση του λαμπτήρα του φούρνου

Γενικές προειδοποιήσεις

- Για να αποφύγετε τον κίνδυνο ηλεκτροπληξίας, πριν αντικαταστήσετε τον λαμπτήρα του φούρνου αποσυνδέστε το προϊόν από το ρεύμα και περιμένετε να κρυώσει ο φούρνος. Οι καυτές επιφάνειες μπορούν να προκαλέσουν εγκαύματα!
- Αυτός ο φούρνος φωτίζεται από έναν λαμπτήρα πυρακτώσεως ισχύος μικρότερης των 40 W, ύψους μικρότερου των 60 mm, διαμέτρου μικρότερης των 30 mm ή λαμπτήρα αλογόνου με υποδοχές G9 και ισχύ μικρότερη των 60 W. Οι λαμπτήρες είναι κατάλληλοι για λειτουργία σε θερμοκρασίες άνω των 300 °C. Οι λαμπτήρες φούρνου είναι διαθέσιμοι από τα Εξουσιοδοτημένα σέρβις ή αδειούχους τεχνικούς. Αυτό το προϊόν περιέχει έναν λαμπτήρα ενεργειακής κλάσης G.
- Η θέση του λαμπτήρα μπορεί να διαφέρει από αυτή που δείχνει η εικόνα.
- Ο λαμπτήρας που χρησιμοποιείται στο προϊόν αυτό δεν είναι κατάλληλος για χρήση φωτισμού των χώρων του σπιτιού. Ο σκοπός αυτού του λαμπτήρα είναι να διευκολύνει τον χρήστη να βλέπει το φαγητό.
- Οι λαμπτήρες που χρησιμοποιούνται στο προϊόν αυτό πρέπει να έχουν αντοχή σε ακραίες φυσικές συνθήκες όπως θερμοκρασίες πάνω από 50 °C.

Αν ο φούρνος σας έχει στρογγυλή λάμπα,

1. Αποσυνδέστε το προϊόν από την παροχή ρεύματος.
2. Αφαιρέστε το γυάλινο κάλυμμα περιστρέφοντάς το αριστερόστροφα.

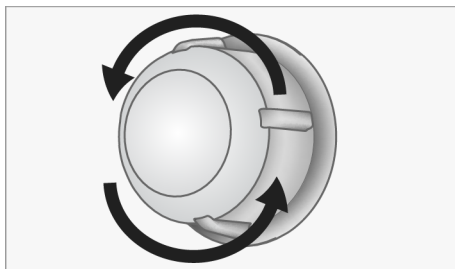

3. Αν ο λαμπτήρας του φούρνου είναι του τύπου (A) που φαίνεται στην παρακάτω εικόνα, περιστρέψτε τον λαμπτήρα του φούρνου όπως δείχνει η εικόνα και αντικαταστήστε τον με καινούργιο. Αν το μοντέλο είναι τύπου (B), τραβήξτε τον λαμπτήρα έξω όπως δείχνει η εικόνα και αντικαταστήστε τον με καινούργιο.

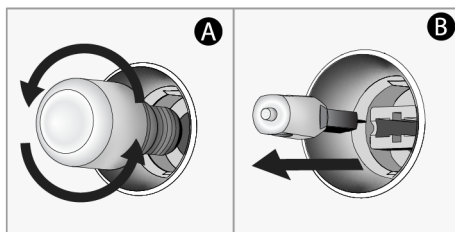

4. Επανατοποθετήστε το γυάλινο κάλυμμα. **Αν ο φούρνος σας έχει τετράγωνη λάμπα,**

1. Αποσυνδέστε το προϊόν από την παροχή ρεύματος.
2. Αφαιρέστε τα συρμάτινα ράφια σύμφωνα με την περιγραφή.

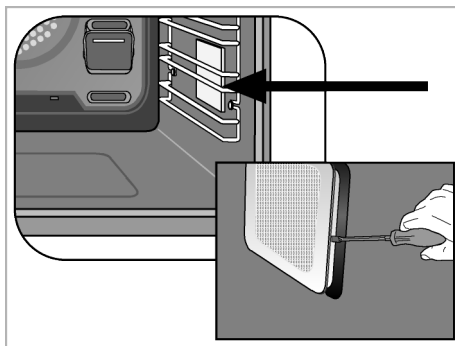

3. Ανυψώστε το προστατευτικό γυάλινο κάλυμμα του λαμπτήρα χρησιμοποιώντας ένα κατσαβίδι. Αφαιρέστε πρώτα τη βίδα, εάν υπάρχει βίδα στην τετράγωνη λάμπα του προϊόντος σας.
4. Αν ο λαμπτήρας του φούρνου είναι του τύπου (A) που φαίνεται στην παρακάτω εικόνα, περιστρέψτε τον λαμπτήρα του φούρνου όπως δείχνει η εικόνα και αντικαταστήστε τον με καινούργιο. Αν το μοντέλο είναι τύπου (B), τραβήξτε τον λαμπτήρα έξω όπως δείχνει η εικόνα και αντικαταστήστε τον με καινούργιο.

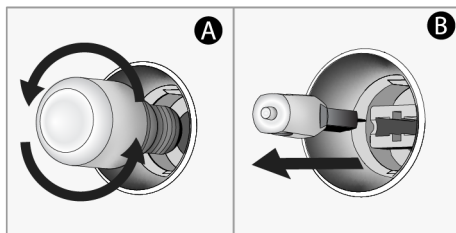

5. Επανατοποθετήστε το γυάλινο κάλυμμα και τα συρματίνα ράφια.

8 Επίλυση προβλημάτων

Αν το πρόβλημα επιμένει αφού ακολουθήσετε τις οδηγίες στην ενότητα αυτή, επικοινωνήστε με τον τοπικό σας έμπορο ή με ένα Εξουσιοδοτημένο Σέρβις. Ποτέ μην επιχειρήσετε να επισκευάσετε μόνοι σας τη συσκευή.

Εξέρχεται ατμός κατά τη λειτουργία του φούρνου.

- Είναι φυσιολογικό να φαίνεται ατμός κατά την διάρκεια της λειτουργίας. >>> Αυτό δεν είναι σφάλμα.

Εμφανίζονται σταγονίδια νερού κατά το μαγείρεμα

- Ο ατμός που παράγεται κατά το μαγείρεμα συμπυκνώνεται όταν έρχεται σε επαφή με κρύες επιφάνειες εξωτερικά του προϊόντος και μπορεί να σχηματίζει σταγονίδια νερού. >>> Αυτό δεν είναι σφάλμα.

Ακούγονται μεταλλικοί ήχοι κατά τη θέρμανση και την ψύξη του προϊόντος.

- Μεταλλικά μέρη του προϊόντος μπορεί να διαστέλλονται και να παράγουν ήχους όταν θερμαίνονται. >>> Αυτό δεν είναι σφάλμα.

Το προϊόν δεν λειτουργεί.

- Η ασφάλεια μπορεί να είναι ελαττωματική ή καμμένη. >>> Ελέγξτε τις ασφάλειες στον πίνακα ασφαλειών. Αλλάξτε τις αν χρειάζεται ή ενεργοποιήστε τις πάλι.
- Ίσως η συσκευή δεν έχει συνδεθεί στη (γειωμένη) πρίζα. >>> Ελέγξτε αν η συσκευή έχει συνδεθεί στην πρίζα.

- (Αν υπάρχει χρονοδιακόπτης στη συσκευή σας) Τα πλήκτρα στον πίνακα ελέγχου δεν λειτουργούν. >>> Αν το προϊόν σας διαθέτει λειτουργία κλειδώματος πλήκτρων, μπορεί να είναι ενεργοποιημένη, απενεργοποιήστε το κλειδωμα πλήκτρων.

Ο φωτισμός του φούρνου δεν ανάβει.

- Ενδεχόμενη βλάβη του λαμπτήρα του φούρνου. >>> Αντικαταστήστε τον λαμπτήρα του φούρνου.
- Δεν υπάρχει ηλεκτρικό ρεύμα. >>> Ελέγξτε ότι το δίκτυο ρεύματος είναι λειτουργικό και ελέγξτε τις ασφάλειες στον πίνακα ασφαλειών. Αλλάξτε τις ασφάλειες αν χρειάζεται ή ενεργοποιήστε τις πάλι.

Ο φούρνος δεν θερμαίνεται.

- Ο φούρνος ίσως δεν έχει ρυθμιστεί σε συγκεκριμένη λειτουργία μαγειρέματος και/ή θερμοκρασία. >>> Ρυθμίστε τον φούρνο σε συγκεκριμένη λειτουργία μαγειρέματος και/ή θερμοκρασία.
- Για μοντέλα με χρονοδιακόπτη, δεν έχει ρυθμιστεί η ώρα. >>> Ρυθμίστε την ώρα.
- Δεν υπάρχει ηλεκτρικό ρεύμα. >>> Ελέγξτε ότι το δίκτυο ρεύματος είναι λειτουργικό και ελέγξτε τις ασφάλειες στον πίνακα ασφαλειών. Αλλάξτε τις ασφάλειες αν χρειάζεται ή ενεργοποιήστε τις πάλι.

(Για μοντέλα με χρονοδιακόπτη) Η οθόνη του χρονοδιακόπτη αναβοσβήνει ή το σύμβολο χρονοδιακόπτη έχει παραμείνει αναμμένο.

- Ίσως υπήρξε προηγούμενος διακοπή ρεύματος. >>> Ρυθμίστε την ώρα / Απενεργοποιήστε τα κουμπιά λειτουργιών του προϊόντος και ενεργοποιήστε τα πάλι στην επιθυμητή θέση.

ΠΑΡ. ΣΕΪΤΑΝΙΔΗΣ Α.Ε.

ΠΟΛΥΣΤΥΛΟ ΚΑΒΑΛΑΣ ΤΗΛ 2510 392 180-3
ΥΠΟΚΑΤΑΣΤΗΜΑ ΑΘΗΝΩΝ
ΑΛΙΜΟΥ 8 ΚΑΙ ΖΑΛΟΓΓΟΥ, ΑΛΙΜΟΣ
ΤΗΛ 211 012 2829-30-31-32
E-mail: seitanidis@otenet.gr

**ΕΓΓΥΗΣΗ**

Η εταιρεία ΠΑΡ.ΣΕΪΤΑΝΙΔΗΣ Α.Ε. σας ευχαριστεί για την προτίμηση που δείξατε αγοράζοντας τις συσκευές beko και σας παρέχει τον παρακάτω χρόνο εγγύησης από την ημερομηνία αγοράς τους. Αν μέσα στην διάρκεια της εγγύησης η συσκευή σας χρειαστεί επισκευή, μπορείτε να ενημερωθείτε για τα εξουσιοδοτημένα service από το τηλεφωνικό κέντρο της εταιρεία μας στο τηλέφωνο **2510 392511 / 2510 392512**

ΨΥΓΕΙΑ	3 ΧΡΟΝΙΑ	ΚΑΤΑΨΥΚΤΕΣ	3 ΧΡΟΝΙΑ
ΚΟΥΖΙΝΕΣ	3 ΧΡΟΝΙΑ	ΦΟΥΡΝΟΙ ΜΙΚΡΟΚΥΜΑΤΩΝ	2 ΧΡΟΝΙΑ
ΠΛΥΝΤΗΡΙΑ	3 ΧΡΟΝΙΑ	ΜΙΚΡΟΣΥΣΚΕΥΕΣ - ΣΚΟΥΠΕΣ	2 ΧΡΟΝΙΑ

ΟΝΟΜΑΤΕΠΩΝΥΜΟ ΑΓΟΡΑΣΤΗ.....

ΑΡ. ΕΓΓΥΗΣΗΣ.....

.....

ΑΡ. ΠΑΡΑΣΤΑΤ. ΑΓΟΡΑΣ.....

ΔΙΕΥΘΥΝΣΗ.....

ΜΟΝΤΕΛΟ ΣΥΣΚΕΥΗΣ.....

.....

ΣΕΙΡΙΑΚΟΣ ΑΡΙΘΜΟΣ ΣΥΣΚΕΥΗΣ.....

ΤΗΛ :

ΗΜΕΡ/ΝΙΑ ΑΓΟΡΑΣ.....

ΣΦΡΑΓΙΔΑ & ΥΠΟΓΡΑΦΗ ΠΩΛΗΤΗ.....



ΟΝΟΜΑΤΕΠΩΝΥΜΟ ΑΓΟΡΑΣΤΗ.....

ΑΡ. ΕΓΓΥΗΣΗΣ.....

.....

ΑΡ. ΠΑΡΑΣΤΑΤ. ΑΓΟΡΑΣ.....

ΔΙΕΥΘΥΝΣΗ.....

ΜΟΝΤΕΛΟ ΣΥΣΚΕΥΗΣ.....

.....

ΣΕΙΡΙΑΚΟΣ ΑΡΙΘΜΟΣ ΣΥΣΚΕΥΗΣ.....

ΤΗΛ :

ΗΜΕΡ/ΝΙΑ ΑΓΟΡΑΣ.....

ΣΦΡΑΓΙΔΑ & ΥΠΟΓΡΑΦΗ ΠΩΛΗΤΗ.....

.....

ΟΡΟΙ ΚΑΙ ΠΡΟΫΠΟΘΕΣΕΙΣ ΙΣΧΥΟΣ ΤΗΣ ΠΑΡΟΥΣΗΣ ΕΓΓΥΗΣΗΣ

1. Για να ισχύει η παρούσα εγγύηση θα πρέπει να συμπληρωθούν πλήρως και να υπογραφούν δεόντως με φροντίδα του πελάτη και τα δύο μέρη της εγγύησης. Το απόκομμα για την εταιρεία θα πρέπει να ταχυδρομηθεί με συστημένη επιστολή ή να προσκομηθεί στα γραφεία της εταιρείας μας (Πολύτυλο Καβάλας Τ.Θ 1402 , Τ.Κ.64003) εντός 10 ημερών από την ημερομηνία αγοράς.
2. Η εργασιαστική εγγύηση καλύπτει τον χρόνο που αναγράφεται στον σχετικό πίνακα για κάθε συσκευή, κάθε ανωμαλία ή βλάβη που οφείλεται αποκλειστικά σε κατασκευαστικό ελάττωμα ή ελαττωματικό εξάρτημα της συσκευής. Η αποκατάσταση της βλάβης γίνεται εντελώς δωρεάν δια της αντικατάστασης ή επισκευής του ελαττωματικού εξαρτήματος. Σε καμία περίπτωση δεν προβλέπεται η **αντικατάσταση** της συσκευής. Ο καταναλωτής οφείλει με δικές του δαπάνες να πάει την συσκευή στο κοντινότερο εξουσιοδοτημένο service της εταιρίας.
3. Η εταιρεία μας διατηρεί το δικαίωμα να καθορίζει τον τρόπο και τόπο επισκευής των βλαβών κατά την απόλυτη κρίση της .
4. Η εγγύηση δεν καλύπτει βλάβες που οφείλονται άμεσα ή έμμεσα σε αμέλεια , παράλειψη , κακή εγκατάσταση και πάσης φύσεως επέμβαση στη συσκευή από μη εξουσιοδοτημένο συνεργείο , κακή χρήση και ελλιπή συντήρηση της συσκευής. Επίσης η εταιρεία μας δεν ευθύνεται για βλάβες που οφείλονται σε κακή ηλεκτρική σύνδεση σε τάση διαφορετική από την αναγραφόμενη στη πινακίδα της συσκευής , σε μη γειωμένο ρευματοδότη ή σε μεταβολές της τάσης. Στις καλύψεις της εγγύησης δεν συμπεριλαμβάνονται τα εύθραυστα εξαρτήματα όπως ενδεικτικά αναφέρουμε :υαλίνες και πλαστικές επιφάνειες , λυχνίες κ.α.
5. Η εγγύηση παρέχεται προς τον αρχικό αγοραστή και ισχύει από την ημερομηνία αγοράς της συσκευής.
6. Η παρούσα εγγύηση πρέπει να συνοδεύεται από τιμολόγιο ή δελτίο λιανικής πώλησης ή φωτοαντίγραφο **αυτού**.

Αποφύγετε την αλλοίωση της εγγύησης και της πινακίδας μητρώου που βρίσκεται στο πίσω μέρος της συσκευής.

Φυλάξτε την εγγύηση και μετά την λήξη της.

Προσκομίστε την σε κάθε αίτημα για επισκευή.

ΠΡΟΣΟΧΗ

ΣΕ ΠΕΡΙΠΤΩΣΗ ΠΟΥ ΔΕΝ ΣΤΑΛΕΙ Η ΚΑΡΤΑ ΕΓΓΥΗΣΕΩΣ ΕΝΤΟΣ 10 ΗΜΕΡΩΝ ΣΤΗΝ ΕΤΑΙΡΕΙΑ ΔΕΝ ΙΣΧΥΕΙ Η ΕΓΓΥΗΣΗ ΤΗΣ ΣΥΣΚΕΥΗΣ ΠΟΥ ΕΠΙΛΕΞΑΤΕ

SERVICE ΔΕΥΚΩΝ ΣΥΣΚΕΥΩΝ

ΑΘΗΝΑ ΜΑΚΡΗΣ ΦΩΤΙΟΣ	210 2116649 6932366733	ΘΕΣΣΑΛΟΝΙΚΗ ΓΙΑΓΟΥΡΗΣ Π. Κ ΣΙΑ Ο.Ε.	6947424284 6936065106
ΠΑΤΡΑ ΧΟΡΜΠΑΣ ΝΙΚΟΛΑΟΣ	2610 640810 6932 437700	ΒΟΛΟΣ ΝΑΟΥΜΙΔΗΣ ΓΕΩΡΓΙΟΣ	22410 94130 6981972363
ΙΩΑΝΝΙΝΑ ΤΣΟΥΓΙΑΣ ΧΡΗΣΤΟΣ	26510 31947 6945 306990	ΚΟΜΟΤΗΝΗ ΠΑΠΑΖΟΥΔΗΣ ΚΩΝΣΤΑΝΤΙΝΟΣ	25310 33711 6932 587473

SERVICE ΘΛΑΕΟΡΑΣΕΩΝ – HIFI

ΑΘΗΝΑ ΜΑΝΩΛΟΠΟΥΛΟΣ ΓΕΩΡΓΙΟΣ	210 8836512	ΘΕΣΣΑΛΟΝΙΚΗ ΣΑΜΙΟΣ ΠΑΡΑΣΧΟΣ	2310 429229
ΠΑΤΡΑ ΗΛΙΟΠΟΥΛΟΣ ΔΗΜΗΤΡΙΟΣ	2610 622388	ΒΟΛΟΣ ΜΑΡΓΑΡΙΤΟΥΛΗΣ ΘΕΟΔΩΡΟΣ	24210 30113



ΠΡΟΣ : 

ΠΑΡ. ΣΕΪΤΑΝΙΔΗΣ Α.Ε.

ΠΟΛΥΣΤΥΛΟ ΚΑΒΑΛΑΣ
Τ.Θ 1402 , Τ.Κ.64003
ΤΗΛ 2510 392180-3

ΧΩΡΟΣ
ΓΡΑΜ / ΜΟΥ

