

# beko

بنييت في الفرن  
دليل المستخدم

## Εντοιχιζόμενος φούρνος Εγχειρίδιο Χρήστη



BBIM12400XCS

385441375\_6/ AR/ EL/ R.AF/ 29/09/23 12:57  
7768382114

## مرحبًا!

عميلنا العزيز؛

شكرا لاختيارك المنتج Beko نحن نريد أن يقدم لك منتجك، المصنوع بجودة وتكنولوجيا عالية، أفضل كفاءة ممكنة. لذلك، يرجى قراءة هذا الدليل بعناية وأية وثائق أخرى مقدمة قبل استخدام المنتج. ضع في اعتبارك جميع المعلومات والتحذيرات الواردة في دليل المستخدم. فهذه الطريقة، ستحمي نفسك ومنتجك من الأخطار التي قد تقع.

احتفظ بدليل المستخدم. إذا أعطيت المنتج لشخص آخر، فقدم معه الدليل. تم توضيح شروط الضمان والاستخدام وطرق استكشاف الأخطاء وإصلاحها لمنتجك في هذا الدليل.

### الرموز وأوصافها في دليل المستخدم:

خطر قد يؤدي إلى الوفاة أو الإصابة.



معلومات مهمة أو نصائح استخدام مفيدة.



اقرأ دليل المستخدم.



تحذير السطح الساخن.



إخطار الخطر الذي قد ينتج عنه تلف مادي بالمنتج أو بيئته.

**Arçelik A.Ş.**

Karaağaç caddesi No:2-6  
34445 Sütlüce/Istanbul/TURKEY

Made in TURKEY

30	اللحوم والأسماك والدواجن.....	٢-١-٦
31	الشواية.....	٣-١-٦
32	اختبر الأطعمة.....	٤-١-٦
<b>33</b>	<b>٧ الصيانة والتنظيف.....</b>	
33	معلومات التنظيف العامة.....	١-٧
34	تنظيف الملحقات.....	٢-٧
34	تنظيف لوحة التحكم.....	٣-٧
35	تنظيف الفرن من الداخل (منطقة الطهي).....	٤-٧
35	التنظيف بالبخار السهل.....	٥-٧
36	تنظيف باب الفرن.....	٦-٧
36	إزالة الزجاج الداخلي لباب الفرن.....	٧-٧
37	تنظيف مصباح الفرن.....	٨-٧
<b>38</b>	<b>٨ استكشاف الأخطاء وإصلاحها.....</b>	

<b>4</b>	<b>١ تعليمات السلامة.....</b>	
4	١-١ غرض الاستخدام.....	
4	٢-١ سلامة الأطفال والمعرضين للخطر والحيوانات الأليفة.....	
5	٣-١ السلامة الكهربائية.....	
6	٤-١ سلامة النقل.....	
6	٥-١ سلامة التركيبات.....	
7	٦-١ سلامة الاستخدام.....	
7	٧-١ تحذيرات بشأن درجة الحرارة.....	
7	٨-١ استخدام الملحقات.....	
8	٩-١ السلامة أثناء الطهي.....	
8	١٠-١ السلامة خلال الصيانة والتنظيف.....	
<b>9</b>	<b>٢ تعليمات بيئية.....</b>	
9	١-٢ توجيه النفايات.....	
9	١-١-٢ الامتثال لتوجيه النفايات الكهربائية والأجهزة الإلكترونية والتخلص من المنتج غير القابل للاستعمال.....	
9	٢-٢ معلومات الغلاف.....	
9	٣-٢ توصيات لتوفير الطاقة.....	
<b>10</b>	<b>٣ منتجك.....</b>	
10	١-٣ مقدمة المنتج.....	
10	٢-٣ مقدمة إلى لوحة التحكم في المنتج واستخدامها.....	
11	١-٢-٣ لوحة التحكم.....	
11	٢-٢-٣ مقدمة عن لوحة تحكم الفرن.....	
12	٣-٢ وظائف تشغيل الفرن.....	
13	٤-٣ ملحقات المنتج.....	
13	٥-٣ استخدام ملحقات المنتج.....	
16	٦-٣ المواصفات الفنية.....	
<b>17</b>	<b>٤ الاستخدام الأولي.....</b>	
17	١-٤ ضبط الوقت لأول مرة.....	
17	٢-٤ التنظيف الأولي.....	
<b>18</b>	<b>٥ استخدام الفرن.....</b>	
18	١-٥ معلومات عامة عن استخدام الفرن.....	
18	٢-٥ تشغيل وحدة التحكم في الفرن.....	
23	٣-٥ الإعدادات.....	
<b>27</b>	<b>٦ معلومات عامة عن الطهي.....</b>	
27	١-٦ تحذيرات عامة عن الطهي في الفرن.....	
27	١-١-٦ المعجنات وطعام الفرن.....	

- لا تستخدم المنتج في الحدائق أو الشرفات أو أي بيئات خارجية أخرى. هذا المنتج مخصص للاستخدام في المنازل وفي مطابخ الموظفين في المتاجر والمكاتب وبيئات العمل الأخرى.
  - تحذير: لا يجوز استخدام هذا المنتج إلا لأغراض الطهي فقط، ولا يجب استخدامه لأغراض غير ذلك، مثل تدفئة الغرفة.
  - يمكن استخدام الفرن لإذابة تجمد الطعام والخبز والقلي والشواء.
  - لا ينبغي استخدام هذا المنتج في التسخين، أو تسخين الأطباق، أو نشر المناشف أو الملابس على المقبض لتجفيفها.
- ٢-١ سلامة الأطفال**
- والمعرضين للخطر** 
- والحيوانات الأليفة**
- يمكن استخدام هذا المنتج من قبل الأطفال ممن هم في سن 8 سنوات فما فوق، والأشخاص الذين يعانون من نقص في المهارات الجسدية أو الحسية أو العقلية، أو نقص الخبرة والمعرفة، طالما أنهم يخضعون للإشراف أو تم تدريبهم على الاستخدام الآمن ومخاطر المنتج.
  - يجب ألا يلعب الأطفال بالمنتج. ينبغي ألا أن يقوم الأطفال بالتنظيف وصيانة المستخدم ما لم يكن هناك شخص يشرف عليهم.
- يتضمن هذا القسم تعليمات السلامة اللازمة لمنع مخاطر الإصابة الشخصية أو الأضرار المادية.
  - إذا تم تسليم المنتج إلى شخص آخر للاستخدام الشخصي أو لأغراض الاستخدام غير المباشر، يجب أيضاً تقديم دليل المستخدم وملصقات معلومات المنتج، والوثائق والأجزاء الأخرى ذات الصلة.
  - لن تتحمل الشركة المسؤولية عن أي أضرار قد تنتج عن عدم الالتزام بهذه التعليمات.
  - يؤدي عدم اتباع هذه التعليمات إلى إبطال أي ضمان.
  - احرص دائماً على إجراء أعمال التركيب والإصلاح من قبل الشركة المصنعة أو الخدمة المعتمدة أو الجهة التي تحددها الشركة المستوردة.
  - استخدم دائماً قطع غيار وملحقات أصلية.
  - لا تقم بإصلاح أي جزء من المنتج أو استبداله ما لم ينص على ذلك صراحة في دليل الاستخدام.
  - لا تقم بإجراء أي تعديلات فنية على المنتج.
- ١-١ غرض الاستخدام** 
- تم تصميم هذا المنتج للاستخدام المنزلي. ومن ثم فهو ليس مناسباً للاستخدام التجاري.

على أن يتم تركيب التاريز بواسطة  
فني كهرباء مؤهل. لا تستخدم المنتج  
دون تأريض وفقاً للوائح المحلية/  
الوطنية.

• يجب أن يكون قابس المنتج والوصلة  
الكهربائية في مكان يسهل الوصول  
إليه (حيث لا يمكن أن يتأثر بالهبب  
المنبعث من سطح التسخين). وإذا لم  
يكن ذلك ممكناً، يجب أن تكون هناك  
آلية (مصهر، مفتاح، وما إلى ذلك) على  
التركيبات الكهربائية التي يتصل بها  
المنتج، بما يتوافق مع اللوائح  
الكهربائية وفصل جميع الأقطاب عن  
الشبكة.

• يجب ألا يتم توصيل المنتج بالمأخذ  
في أثناء التركيب والإصلاح والنقل.  
• وصل المنتج بمأخذ يلي قيم الجهد  
الكهربائي والتردد المحددة على  
ملصق النوع.  
• إذا لم يكن منتجك يحتوي على كابل،  
فاستخدم فقط كابل التوصيل  
الموضح في قسم "المواصفات  
الفنية".

• لا تقم بحشر سلك الطاقة أسفل  
المنتج وخلفه. لا تضع أي شيء ثقيل  
على سلك الطاقة. لا يجب ثني سلك  
الطاقة أو سحقه، أو ملامسته لأي  
مصدر حرارة.

• يصير السطح الخلفي للفرن ساخناً  
عند استخدامه. يجب ألا تلمس أسلاك  
الطاقة السطح الخلفي، حيث يمكن  
أن يتسبب ذلك في إتلاف التوصيلات.

• ينبغي عدم استخدام هذا المنتج من  
قبل الأشخاص ذوي القدرات البدنية  
أو الحسية أو العقلية المحدودة (بما  
في ذلك الأطفال)، إلا في حالة  
بقائهم تحت الإشراف أو تلقيهم  
التعليمات اللازمة.

• ينبغي أن يخضع الأطفال للإشراف  
لضمان عدم عبثهم بالمنتج.  
• تعتبر الأجهزة الكهربائية خطيرة على  
حياة الأطفال والحيوانات الأليفة. لذا،  
لا ينبغي أن يعبث الأطفال والحيوانات  
الأليفة بالمنتج أو أن يتسلقوا عليه أو  
يدخلوه.

• لا تضع أشياء قد يصل إليها الأطفال  
فوق المنتج.

• تحذير: أثناء الاستخدام، تكون أسطح  
المنتج التي يمكن الوصول إليها  
ساخنة. ابق الأطفال بعيداً عن المنتج.  
• احتفظ بمواد التغليف بعيداً عن متناول  
الأطفال. فتحة خطر يتمثل في إمكانية  
التعرض للإصابة أو الاختناق.

• حينما يكون الباب مفتوحاً، لا تضع أي  
أشياء ثقيلة عليه أو تسمح للأطفال  
بالجلوس عليه، فقد تتسبب في انقلاب  
الفرن أو إتلاف مفصلات الباب.  
• لسلامة الأطفال، افصل قابس الطاقة  
واجعل المنتج غير قابل للتشغيل قبل  
التخلص من المنتج.

### ⚠️ ٣-١ السلامة الكهربائية

• وصل المنتج بمأخذ مؤرض محمي  
بمصهر يطابق التصنيفات الحالية  
الموضحة على ملصق النوع. احرص

## ⚠️ ٤-١ سلامة النقل

- افصل المنتج من مصدر إمداد الطاقة الرئيسي قبل نقله.
- المنتج ثقيل، فاحمل المنتج مع شخصين على الأقل.
- لا تستخدم الباب و/أو المقبض لنقل المنتج أو تحريكه.
- لا تضع أغراضاً أخرى فوق المنتج واحمل المنتج في وضع قائم.
- عندما تحتاج إلى نقل المنتج، قم بلفه بمادة تغليف ذات غلاف بفقاعات أو بورق مقوى سميك واربطه بشريط بإحكام. ثبت المنتج بإحكام باستخدام شريط لمنع تلف أجزاء المنتج المتحركة أو سهلة النزاع، أو المنتج ذاته.
- تحقق من المظهر العام للمنتج بحثاً عن أي تلف قد يكون حدث أثناء النقل.

## ⚠️ ٥-١ سلامة التركيبات

- قبل تركيب المنتج، افحص المنتج للتحقق من عدم وجود أي تلف. وفي حالة تلف المنتج، لا تقم بتركيبه.
- لا تركيب المنتج بالقرب من مصادر الحرارة (المشعاعات والمواقد، وما إلى ذلك).
- أبق على المناطق المحيطة بجميع قنوات التهوية الخاصة بالمنتج مفتوحة.
- ولمنع التسخين الزائد، ينبغي عدم تركيب المنتج خلف أبواب زخرفية.

- لا تحشر الكابلات الكهربائية في باب الفرن ولا تمررها فوق الأسطح الساخنة. بخلاف ذلك، فقد يذوب عازل الكبل ويتسبب في نشوب حريق نتيجة قصر الدائرة الكهربائية.
- استخدم الكابل الأصلي فقط. لا تستخدم كابلات مقطوعة أو تالفة أو كابلات تمديد.
- في حالة تلف سلك الطاقة، يجب استبداله بواسطة الشركة المصنعة أو مركز خدمة معتمد، أو شخص تحدده الشركة المستوردة، وذلك للحيلولة دون وقوع مخاطر محتملة.
- تحذير: قبل استبدال مصباح الفرن، تأكد من فصل المنتج عن مأخذ الإمداد الرئيسي لتجنب خطر حدوث صدمة كهربائية. افصل المنتج أو أوقف تشغيل المصهر من صندوق المصاهر إذا كان جهازك يحتوي على سلك وقابس:

- لا توصل المنتج بمأخذ مرتخ، أو خارج من مقبسه، أو مكسور، أو متسخ، أو مزيّت، مع وجود خطر ملامسة الماء (على سبيل المثال، الماء الذي قد ينسرب من السطح).
- لا تلمس القابس أبداً بأيدي مبللة! لا تقم أبداً بفصل القابس عن طريق سحب الكابل، بل اسحبه دائماً ممسكاً برأس القابس.
- تأكد من توصيل قابس المنتج بالمأخذ بشكل محكم لتجنب حدوث شرر.

## ٦-١ ⚠️ سلامة الاستخدام

- تأكد من إيقاف تشغيل المنتج بعد كل استخدام.
- في حالة عدم استخدامك المنتج لفترة طويلة، قم بفضله أو أوقف تشغيل المصهر من صندوق المصاهر.
- لا تشغل منتجاً معيباً أو تالفاً. وإن وجد، فافصل توصيلات الكهرباء/الغاز الخاصة بالمنتج واتصل بمركز الخدمة المعتمد.
- لا تستخدم الجهاز إذا تمت إزالة زجاج الباب الأمامي أو تشققه.
- لا تصعد فوق المنتج للوصول إلى أي شيء أو لأي سبب آخر.
- لا تستخدم المنتج أبداً في حالة فقدان السيطرة على النفس بسبب استخدام الكحول و/ أو المخدرات.
- فقد تشتعل النار في الأغراض القابلة للاشتعال التي تكون موضوعة في منطقة للطهي. لا تُخزّن أبداً أشياء قابلة للاشتعال في منطقة الطهي.
- مقبض الفرن ليس مُجفّف مناشف. عند استخدام المنتج، لا تعلق المناشف أو القفازات أو المنسوجات المماثلة على المقبض.
- تتحرك مفصلات باب المنتج عند فتح الباب وإغلاقه وقد تتحشر. عند فتح / إغلاق الباب، فلا تمسك الجزء الذي يحتوي على مفصلات

## ٧-١ ⚠️ تحذيرات بشأن درجة الحرارة

- تحذير: ستكون الأجزاء التي يمكن الوصول إليها من المنتج ساخنة أثناء الاستخدام. يجب أخذ الحيطة لتجنب لمس المنتج وعناصر التسخين. لا ينبغي اقتراب الأطفال الذين تقل أعمارهم عن 8 أعوام من المنتج دون مرافقة شخص بالغ.
- لا تضع مواداً قابلة للاشتعال/قابلة للانفجار بالقرب من المنتج، حيث إن الحواف ستكون ساخنة أثناء تشغيله.
- نظراً لأن البخار يمكن أن ينبعث من الداخل، ابق بعيداً عندما تقوم بفتح باب الفرن. فقد يحرق البخار يدك و/ أو وجهك و/ أو عينيك.
- أثناء التشغيل، قد يصبح الجهاز ساخناً. يجب الحرص على تجنب ملامسة الأجزاء الساخنة داخل الفرن وعناصر التسخين.
- استخدم دائماً قفازات الفرن المقاومة للحرارة أثناء وضع الطعام في الفرن الساخن أو إزالة الطعام من الفرن الساخن، إلخ.

## ٨-١ ⚠️ استخدام الملحقات

- من المهم وضع الشواية السلكية والصينية بشكل صحيح على الرفوف السلكية. للحصول على معلومات تفصيلية، راجع قسم "استخدام الملحقات".

• يمكن أن تتسبب الملحقات في تلف زجاج الباب عند إغلاق باب المنتج. ادفع الملحقات دائماً إلى نهاية مساحة الطهي.

### ⚠️ ٩-١ السلامة أثناء الطهي

- تستخدم أبداً ورق مضاد للشحوم في الفرن عند درجة حرارة أعلى من درجة حرارة الاستخدام القصوى المحددة على الورق المضاد للشحوم الذي تستخدمه. لا تضع ورق مضاد للشحوم أبداً على قاعدة الفرن.
- لا تضع صواني الخبز، أو الأطباق أو رفائق الألومنيوم مباشرة على الجزء السفلي من الفرن. يمكن أن تتسبب الحرارة المتراكمة في إتلاف قاعدة الفرن.
- أغلق باب الفرن أثناء الشواء. فقد تسبب الأسطح الساخنة حروقاً!
- يشكل الطعام غير المناسب للشواء خطر حريق. يجب شوي الطعام المناسب لنار الشواء الكثيفة. أيضاً، لا تضع الطعام بعيداً جداً في الجزء الخلفي من الشواية. فهذه المنطقة تعد الأكثر سخونة وقد تشتعل فيها الأطعمة الدهنية.

### ⚠️ ١٠-١ السلامة خلال الصيانة والتنظيف

- انتظر حتى يبرد المنتج قبل تنظيفه. فقد تسبب الأسطح الساخنة حروقاً!
- لا تغسل المنتج أبداً عن طريق رش الماء أو سكب عليه! هناك خطر حدوث صدمة كهربائية!
- لا تستخدم المنظفات البخار لتنظيف الجهاز حيث قد يتسبب ذلك في حدوث صدمة كهربائية.

- كن حذراً عند استخدام المشروبات الكحولية في أطباقك. فالكحول يتبخّر عند درجات الحرارة العالية وقد يتسبب في نشوب حريق نظراً لأنه يمكن أن يشتعل إذا لامس الأسطح الساخنة.
- قد تشتعل النار في فضلات الطعام والزيت، وما إلى ذلك، في منطقة الطهي. قبل البدء في الطهي، قم بإزالة هذه الأوساخ الجافة.
- خطر التسمم الغذائي: لا تترك الطعام في الفرن لأكثر من ساعة قبل الطهي أو بعده. وإلا فإنه قد يتسبب في التسمم الغذائي أو في الإصابة بأمراض.
- لا تقم بتسخين علب أو برطمانات زجاجية مغلقة في الفرن. قد يؤدي الضغط الذي قد يتراكم في العلب / البرطمان إلى انفجارها.
- ضع ورق مضاد للشحوم في إناء الطهي أو على ملحق الفرن (الصينية، الشواية السلكية، وما إلى ذلك) مع الطعام وضعه في الفرن المسخن مسبقاً. قم بإزالة أي قطع زائدة من الورق المضاد للشحوم يكون متديلاً من الملحق أو الإناء، لتجنب خطر ملامسة عناصر تسخين الفرن. لا



- لا تستخدم منظفات كاشطة خشنة، أو كاشطات معدنية، أو صوف سلكي، أو مواد تبيض، لتنظيف زجاج باب الفرن الأمامي/زجاج الباب العلوي للفرن (إن وجد). يمكن أن تتسبب هذه المواد في خدش الأسطح الزجاجية وتكسيروها.

## ٢ تعليمات بيئية

### ١-٢ توجيه النفايات

#### ١-١-٢ الامتثال لتوجيه النفايات الكهربائية والأجهزة الإلكترونية والتخلص من المنتج غير القابل للاستعمال

هذا المنتج يطابق توجيه النفايات الكهربائية والأجهزة الإلكترونية للاتحاد الأوروبي (EU/2012/19) يحمل هذا المنتج رمز تصنيف خاص بتوجيه النفايات الكهربائية والأجهزة الإلكترونية (WEEE).



وقد تم تصنيع هذا المنتج باستخدام أجزاء ومواد عالية الجودة قابلة لإعادة الاستخدام ومناسبة لإعادة التدوير. لا تتخلص من المنتج غير القابل للاستعمال مع النفايات المنزلية العادية والنفايات الأخرى في نهاية فترة خدمته. خذ هذا إلى إحدى نقاط التجميع المخصصة لإعادة تدوير الأجهزة الكهربائية والإلكترونية. يمكنك أن تسأل إدارتك المحلية عن نقاط التجميع هذه. ويساعد التخلص من الجهاز بشكل صحيح على منع الآثار السلبية على البيئة وصحة الإنسان.

#### الامتثال لتوجيه الحد من المواد الخطرة (RoHS):

يتوافق المنتج الذي اشترته مع توجيه الحد من المواد الخطرة الخاص بالاتحاد الأوروبي (EU/2011/65). فهو لا يحتوي على المواد الضارة والمحظورة المنصوص عليها في التوجيه.

### ٢-٢ معلومات الغلاف

يتم تصنيع مواد تغليف المنتج من مواد قابلة لإعادة التدوير وفقاً للوائح البيئية الوطنية. لا تتخلص من نفايات التغليف مع المنزل أو النفايات الأخرى، خذها إلى نقاط تجميع مواد التغليف المحددة من قبل السلطات المحلية.

#### ٣-٢ توصيات لتوفير الطاقة

وفقاً لللائحة EU 66/2014، يمكن العثور على معلومات حول كفاءة الطاقة في إيصال المنتج المرفق مع المنتج.

- ستساعدك الاقتراحات التالية على استخدام منتج بطريقة صديقة للبيئة وموفرة للطاقة:
- إذابة تجمد الطعام المُجمد قبل الطهي.
- استخدم في الفرن أوان داكنة أو مطلية بالميلاء تقل الحرارة بشكل أفضل.
- إذا كان محددًا في الوصفة أو دليل المستخدم، فقم دائماً بالتسخين المُسبق. لا تفتح باب الفرن بشكل متكرر في أثناء الطهي.
- أوقف تشغيل المنتج لمدة تتراوح بين 5 إلى 10 دقائق قبل وقت انتهاء الطهي خلال عمليات الطهي الممتدة. وبهذا يمكنك توفير ما يصل إلى 20٪ من الكهرباء باستخدام الحرارة المتبقية.
- حاول طهي أكثر من طبق مرة واحدة في الفرن. يمكنك الطهي في نفس الوقت عن طريق وضع قدرتي طهي على الرف السلكي. إضافة إلى ذلك، إذا كنت تطهي وجباتك الواحدة تلو الأخرى، فسيتم توفير الطاقة لأن الفرن لن يفقد حرارته.
- لا تفتح باب الفرن أثناء الطهي في وظيفة التشغيل "التسخين الاقتصادي بالمروحة". إذا لم يتم فتح الباب، يتم تحسين درجة الحرارة الداخلية لتوفير

الطاقة في وظيفة التشغيل "التسخين الاقتصادي بالمروحة"، وقد تختلف درجة الحرارة هذه عما هو معروض على الشاشة.

### ٣ منتجك

#### ١-٣ مقدمة المنتج

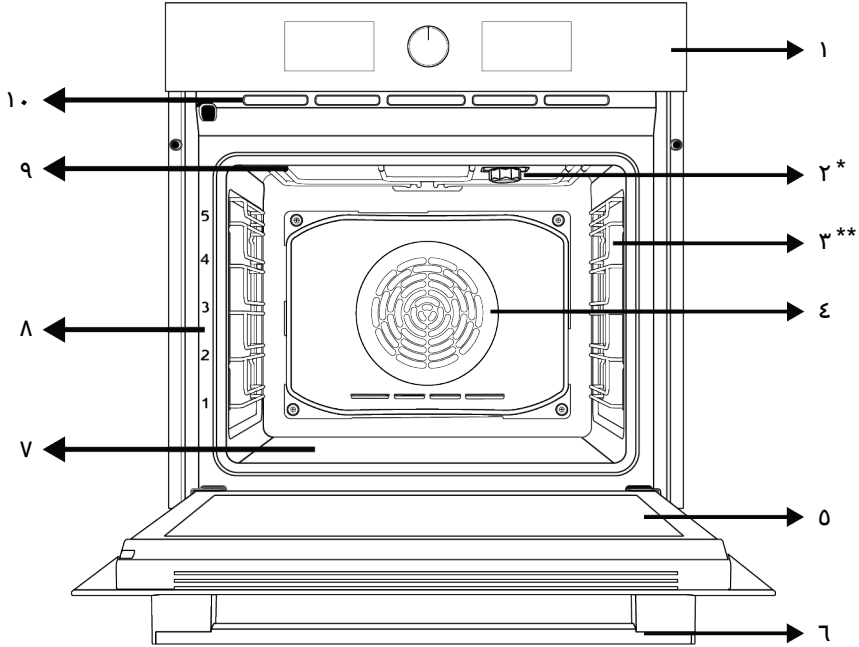

- |                                     |                                       |
|-------------------------------------|---------------------------------------|
| ٢ المصباح                           | ١ لوحة التحكم                         |
| ٤ محرك المروحة (خلف اللوح الفولاذي) | ٣ الأرفف السلكية                      |
| ٦ المقبض                            | ٥ باب                                 |
| ٨ مواضع الرفوف                      | ٧ السخان السفلي (أسفل اللوح الفولاذي) |
| ١٠ فتحات تهوية                      | ٩ المسخن العلوي                       |

#### ٢-٣ مقدمة إلى لوحة التحكم في المنتج واستخدامها

يمكنك في هذا القسم الاطلاع على نظرة عامة حول لوحة التحكم الخاصة بالمنتج واستخداماتها الأساسية. قد تكون هناك اختلافات في الصور وبعض الميزات اعتمادًا على نوع المنتج.

- \* يختلف حسب الطراز. قد لا يكون منتجك مزودًا بمصباح. أو قد يختلف نوع المصباح وموقعه عن الرسم التوضيحي.
- \*\* يختلف حسب الطراز. قد لا يكون منتجك مزودًا برف سلكي. يظهر منتج مع رف سلكي في الصورة كتمثال.

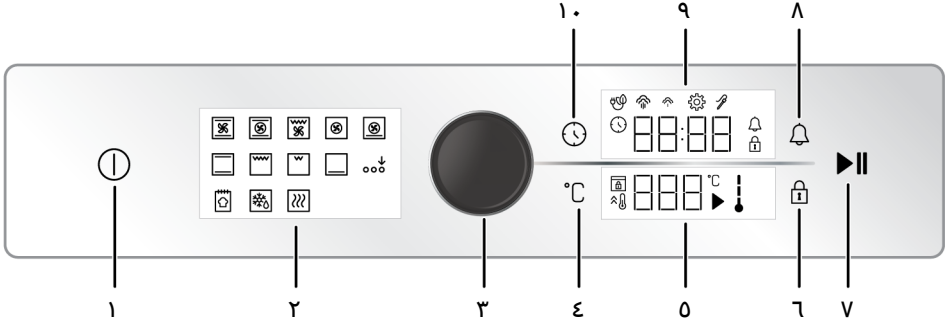

- |    |                                 |
|----|---------------------------------|
| ١  | مفتاح التشغيل/إيقاف التشغيل     |
| ٢  | عرض الوظيفة                     |
| ٣  | مقبض التحكم في الفرن            |
| ٤  | مفتاح ضبط درجة الحرارة          |
| ٥  | مناطق مؤشر درجة الحرارة         |
| ٦  | مفتاح قفل المفتاح               |
| ٧  | مفتاح بدء/إيقاف الخبز           |
| ٨  | مفتاح التنبيه                   |
| ٩  | منطقة مؤشر المؤشر/المدة الزمنية |
| ١٠ | مفتاح الوقت والإعدادات          |

### عرض الوظيفة

إذا كان هناك مقبض (مقابض) تتحكم في منتج، فقد يكون هذا المقبض (المقابض) في بعض الطرز بحيث يخرج عند الضغط عليه (المقابض المدفونة). لضبط الإعدادات باستخدام هذه المقابض، ادفع أولاً المفتاح ذي الصلة للداخل واسحب المقبض للخارج. بعد إجراء الضبط، اضغط عليه مرة أخرى واستبدل المقبض.

### حقوق المؤشر:

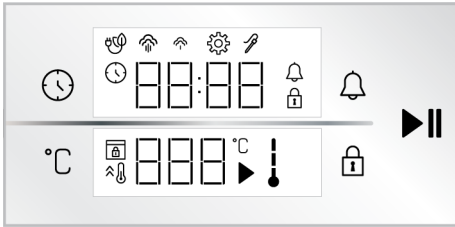

### المفاتيح :

- ⌚ : مفتاح الوقت والإعدادات
- °C : مفتاح ضبط درجة الحرارة
- 🔒 : مفتاح قفل المفتاح
- 🔔 : مفتاح التنبيه
- ⏮ : مفتاح بدء/إيقاف الخبز
- ⌚ : منطقة مؤشر المؤشر/المدة الزمنية :
- ⌚ : رمز وقت الخبز/توقيت اليوم

### ٢-٢-٣ مقدمة عن لوحة تحكم الفرن

#### مقبض التحكم في الفرن

باستخدام مفتاح التحكم في الفرن، يمكنك التحكم في الإعدادات في عرض الساعة / الوقت وعرض درجة الحرارة. يمكنك التنقل بين هذه الإعدادات عن طريق تدوير مقبض التحكم في الفرن إلى اليمين / اليسار، ويمكنك تفعيل الإعدادات وتأكيدها بالضغط.

#### مؤشر درجة حرارة الفرن الداخلية

يمكنك فهم درجة الحرارة الداخلية للفرن من رمز درجة الحرارة الداخلية على الشاشة. عندما يبدأ الطهي، يظهر الرمز على شاشة العرض وعندما تصل درجة الحرارة الداخلية للفرن إلى درجة الحرارة المحددة، ويضيء كل مستوى من مستويات الرمز.

رمز التنبيه : رمز الإعدادات : رمز قفل المفاتيح : رمز الخبز مع المروحة الاقتصادية : رمز انخفاض مستوى البخار : رمز ارتفاع مستوى البخار \* : رمز مسبار اللحم \* : 

\* يختلف اعتماداً على طراز المنتج. وقد لا يكون متاحاً مع المنتج الخاص بك.

مناطق مؤشر درجة الحرارة :

رمز الخبز : 

°C : رمز درجة الحرارة

رمز درجة الحرارة داخل الفرن : رمز مفتاح التسخين السريع (المقوي) : رمز قفل الباب \* : 

\* يختلف اعتماداً على طراز المنتج. وقد لا يكون متاحاً مع المنتج الخاص بك.

### ٣-٣ وظائف تشغيل الفرن

في جدول الوظائف ، يتم عرض وظائف التشغيل التي يمكنك استخدامها في الفرن ودرجات الحرارة الأعلى والأدنى التي يمكن ضبطها لهذه الوظائف. قد يختلف ترتيب أوضاع التشغيل الموضحة هنا عن الترتيب في المنتج الخاص بك.

رمز الوظيفة	وصف الوظيفة	نطاق درجة الحرارة (درجة مئوية)	الوصف والاستخدام
	التشغيل بالمروحة	-	الفرن غير ساخن. فقط المروحة (على الحائط الخلفي) تعمل. الأطعمة المجمدة مع الحبيبات تذوب ببطء في درجة حرارة الغرفة ، ويتم تبريد الطعام المطبوخ. الوقت اللازم لإذابة قطعة كاملة من اللحم أطول من الوقت اللازم لإذابة الأطعمة التي تحتوي على حبوب.
	التسخين العلوي والسفلي	40-280	يتم تسخين الطعام من أعلى وأسفل في نفس الوقت. مناسب للكيك والمعجنات أو الكعك ويطبخ في قوالب الخبز. يتم الطهي بصينية واحدة.
	التسخين السفلي	40-220	يتم تشغيل التدفئة المنخفضة فقط. إنه مناسب للأطعمة التي تحتاج إلى تحمير في الأسفل.
	التسخين السفلي / العلوي بمساعدة المروحة	40-280	يتم توزيع الهواء الساخن الذي يتم تسخينه بواسطة سخانات العلوية والسفلية بالتساوي وبسرعة في جميع أنحاء الفرن باستخدام المروحة. يتم الطهي بصينية واحدة.
	التسخين بالمروحة	40-280	يتم توزيع الهواء الساخن الذي يتم تسخينه بواسطة سخان المروحة بالتساوي وبسرعة في جميع أنحاء الفرن باستخدام المروحة. إنها مناسبة للطهي متعدد الأطباق على مستويات مختلفة من الرفوف.
	التسخين الاقتصادي بالمروحة	160-220	لتوفير الطاقة ، يمكنك استخدام هذه الوظيفة بدلاً من استخدام "" في نطاق 160-220 درجة مئوية. لكن؛ سيكون وقت الطهي أطول قليلاً. يتم شرح استخدام هذه الوظيفة في قسم "تشغيل وحدة التحكم في الفرن".
	وظيفة البيتر	40-280	يعمل السخان السفلي وتسخين المروحة. انها مناسبة لطهي البيتر.
	الوظيفة ثلاثية الأبعاد "3D"	40-280	تعمل وظائف التدفئة العلوية والتدفئة المنخفضة وتسخين المروحة. يتم طهي كل جانب من المنتج المراد طهيه بشكل متساو وبسرعة. يتم الطهي بصينية واحدة.
	الشواية السفلية	40-280	الشواية الصغيرة على سفح الفرن تعمل. وهي مناسبة لشوي كميات صغيرة.

الشواية الكبيرة على سقف الفرن تعمل. مناسب للشواء بكميات كبيرة.	40-280	شواية كاملة	
يتم توزيع الهواء الساخن الذي يتم تسخينه بواسطة الشواية الكبيرة بسرعة في الفرن باستخدام المروحة. مناسب للشواء بكميات كبيرة.	40-280	الشواية الكاملة المدعومة بالمروحة	
يتم استخدامه للحفاظ على الطعام عند درجة حرارة وجاهز للخدمة لفترة طويلة.	40-100	الحفاظ على التدفئة	
يتم استخدامه لخبز الخبز. قد لا تتغير درجة الحرارة والوقت المحددان الواردان.	-	وظيفة الخبز	
يتم استخدامه لتنشيط وظائف التشغيل التي لا تظهر في البداية على شاشة الوظيفة.	-	تفعيل الوظيفة الإضافية	

### ٤-٣ ملحقات المنتج

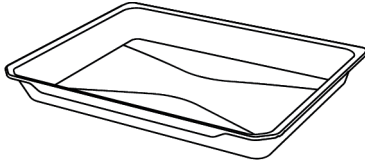

#### الشواية السلكية

يتم استخدامه للقلي أو وضع الطعام المراد خبزه وقلبه وطهيه على الرف المطلوب.  
طرز بأرفف سلكية :

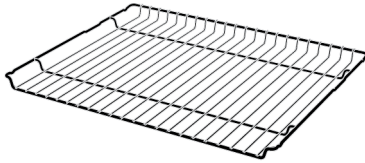

طرز بدون أرفف سلكية :

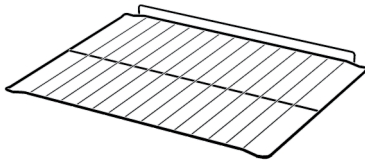

### ٥-٣ استخدام ملحقات المنتج

#### أرفف الطبخ

يوجد 5 مستويات لوضع الرف في منطقة الطهي. يمكنك أيضاً رؤية ترتيب الأرفف بالأرقام الموجودة على الإطار الأمامي للفرن.

توجد ملحقات متنوعة في منتجك. تتوفر في هذا القسم وصف الملحقات وأوصاف الاستخدام الصحيح. يختلف الملحق المرفق اعتماداً على طراز المنتج. قد لا يتوفر في منتجك جميع الملحقات الموصوفة في دليل المستخدم.

قد تشوه الصواني الموجودة في منتجك بسبب تأثير الحرارة. وليس لهذا تأثير على الوظيفة. ويختفي التشوه عندما تبرد الصينية.

#### صينية قياسية

يتم استخدامها مع المعجنات والأطعمة المجمدة وقلي القطع الكبيرة.

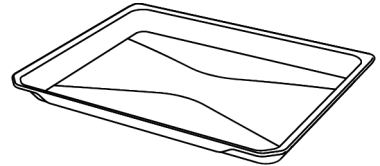

#### الصينية العميقة

يتم استخدامها للمعجنات أو قلي القطع الكبيرة أو الأطعمة الغنية بالعصارة أو لجمع الزيوت المتدفقة عند الشواء.

## طرز بأرفف سلكية :

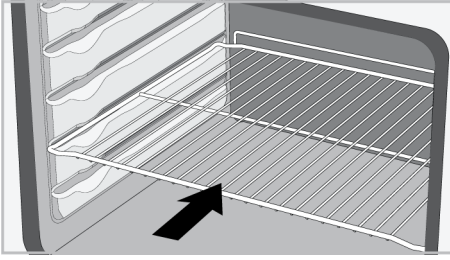

### ضع الصينية على أرفف الطهي

#### طرز بأرفف سلكية :

من الضروري أيضًا وضع الصواني على الأرفف الجانبية السلكية بشكل صحيح. أثناء وضع الدرج على الرف المطلوب ، يجب أن يكون جانبها المصمم للحمل في المقدمة. من أجل طهي أفضل ، يجب تأمين الصينية على مقبس الإيقاف على الرف السلكي. يجب ألا يمر فوق مقبس الإيقاف لتلامس الجدار الخلفي للفرن.

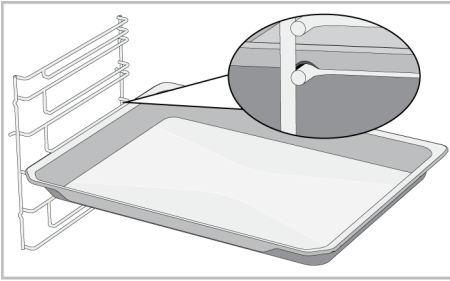

#### طرز بدون أرفف سلكية :

من الضروري أيضًا وضع الصواني على الرفوف الجانبية بشكل صحيح. يكون للدرج اتجاه واحد عند وضعه على الرف. أثناء وضع الدرج على الرف المطلوب ، يجب أن يكون جانبها المصمم للحمل في المقدمة.

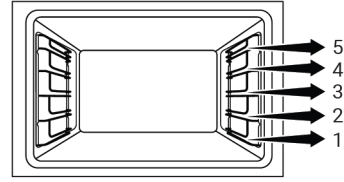
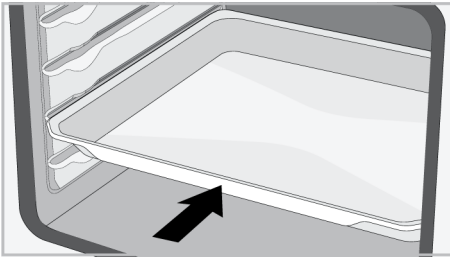

#### طرز بدون أرفف سلكية :

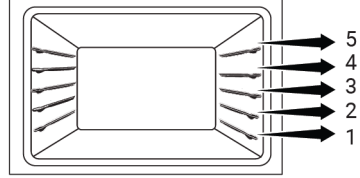

### وضع الشواية السلكية على أرفف الطهي

#### طرز بأرفف سلكية :

من الضروري وضع الشواية السلكية على الرفوف الجانبية السلكية بشكل صحيح. أثناء وضع الشواية السلكية على الرف المطلوب ، يجب أن يكون الجزء المفتوح في المقدمة. من أجل طهي أفضل ، يجب تأمين الشواية السلكية على نقطة توقف الرف السلكي. يجب ألا تتجاوز نقطة التوقف لتلامس الجدار الخلفي للفرن.

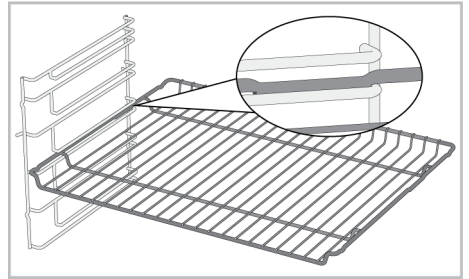

#### طرز بدون أرفف سلكية :

من الضروري وضع الشواية السلكية على الرفوف الجانبية بشكل صحيح. للشواية السلكية اتجاه واحد عند وضعها على الرف. أثناء وضع الشواية السلكية على الرف المطلوب ، يجب أن يكون الجزء المفتوح في المقدمة.

## إيقاف وظيفة الشواية السلكية والصينية على القضبان التلسكوبية-طرز بأرفف سلكية وقضبان متداخلة

بفضل القضبان التلسكوبية ، يمكن تركيب الصواني أو الشواية السلكية وإزالتها بسهولة. عند استخدام الصواني والشوايات السلكية ذات السكة التلسكوبية ، يجب الحرص على أن تكون المسامير الموجودة في مقدمة وخلف القضبان التلسكوبية مثبتة على حواف الشواية والصينية (كما هو موضح في الشكل).

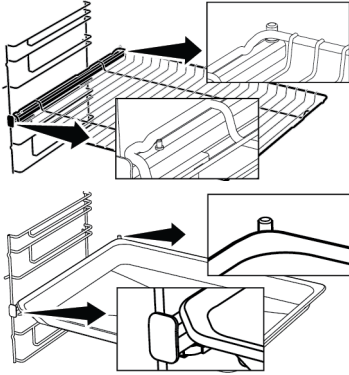

## إيقاف وظيفة الشواية السلكية

توجد وظيفة إيقاف لمنع الشواية السلكية من الانقلاب خارج الرف السلكي. باستخدام هذه الوظيفة ، يمكنك إخراج طعامك بسهولة وأمان. أثناء إزالة الشواية السلكية ، يمكنك سحبها للأمام حتى تصل إلى نقطة التوقف. يجب عليك تجاوز هذه النقطة لإزالتها تمامًا.

### طرز بأرفف سلكية :

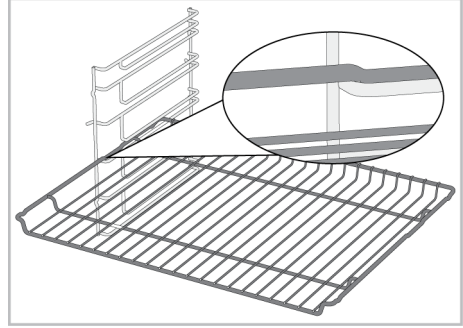

### طرز بدون أرفف سلكية :

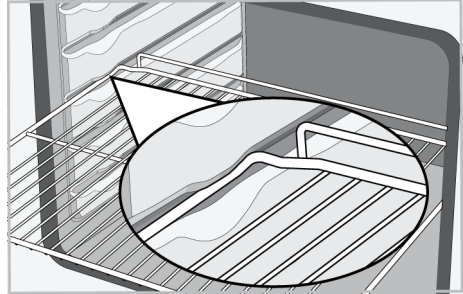

## وظيفة إيقاف الدرج -طرز بأرفف سلكية

هناك أيضًا وظيفة إيقاف لمنع الدرج من الانقلاب من الرف السلكي. أثناء إخراج الحاوية ، حررها من مقبس الإيقاف الخلفي واسحبها نحوك حتى تصل إلى الجانب الأمامي. يجب عليك تمرير مقبس الإيقاف هذا لإزالته تمامًا.

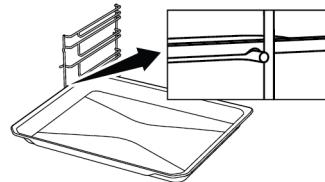

### ٦-٣ المواصفات الفنية

المواصفات العامة	
567/ 594/ 595	الأبعاد الخارجية للمنتج (الارتفاع / العرض / العمق) (مم)
min. 550/ 560/ 590-600	أبعاد تركيب الفرن (الارتفاع / العرض / العمق) (مم)
V ~; 50 Hz 220-240	الجهد الكهربائي/التردد
الحد الأدنى H05VV-FG 3 x 1,5 mm2	نوع الكبل والمقطع المستخدم / مناسبان للاستخدام في المنتج
3,3	لإجمالي استهلاك الغاز (كيلوواط)
فرن متعدد الوظائف	نوع الفرن

أساسيات: تتوافق المعلومات المدونة على ملصق الطاقة بالأفران الكهربائية المنزلية مع المعيار EN 60350-1 / IEC 60350-1. يتم تحديد القيم في وظائف التسخين العلوي والسفلي (إن وجدت) و التسخين السفلي / العلوي بمساعدة المروحة مع الحمل القياسي. تُحدد فئة كفاءة الطاقة وفقاً للأولويات التالية اعتماداً على وجود الوظائف ذات الصلة بالمنتج من عدمه. 1-التسخين الاقتصادي بالمروحة , 2- التسخين بالمروحة , 3-الشواية الصغيرة المدعومة بالمروحة , 4-التسخين العلوي والسفلي.

يمكن تغيير المواصفات الفنية دون إخطار مسبق لتحسين جودة المنتج.



تعد الأرقام الواردة في هذا الدليل تخطيطية وقد لا تتطابق تماماً مع منتجك.



يتم الحصول على القيم المذكورة على ملصقات المنتج أو في الوثائق المرفقة معه في ظل ظروف مختبرية وفقاً للمعايير ذات الصلة. وقد تختلف هذه القيم حسب الظروف التشغيلية والبيئية للمنتج.





قبل البدء في استخدام منتجك، يوصى بإجراء ما يلي في الأقسام التالية على التوالي.

#### ٤-١ ضبط الوقت لأول مرة

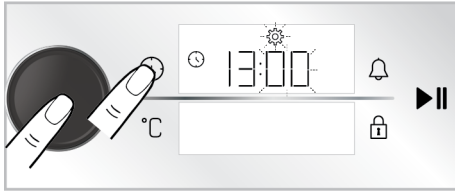

4. اضبط الدقيقة بتدوير مقبض التحكم في الفرن إلى اليمين / اليسار. وافق على الإعداد بالضغط على مقبض التحكم بالفرن مرة واحدة أو لمس المفتاح ⌚ مرة واحدة.

⇐ يتم ضبط وقت اليوم وبضوء الرمز ☀️ باستمرار.

اضبط الوقت دوماً قبل استخدام الفرن، وإذا لم تضبطه، فسيتعذر الطهي حينئذ في بعض طرز الأفران. **i**

1. أثناء إيقاف تشغيل الفرن (بينما يظهر الوقت من اليوم على الشاشة)، المس المفتاح ⌚ لمدة 3 ثوانٍ تقريباً لتنشيط قائمة الإعدادات.

⇐ يظهر على الشاشة العد التنازلي 1-2-3. بعد انتهاء العد التنازلي، يتم تنشيط قائمة الإعدادات.

إذا لم يتم تنفيذ إعداد المؤقت الأول، فسيبدأ وقت اليوم من الوقت المحدد في عملية الإنتاج. يمكنك تغيير إعداد وقت اليوم لاحقاً، كما هو موضح في قسم "الإعدادات". **i**

في حالة انقطاع الطاقة، يتم إلغاء إعدادات وقت اليوم. ويجب ضبطها مجدداً. **i**

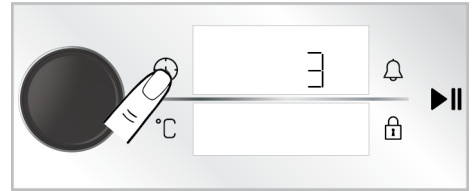

2. قم بتنشيط مجال المؤقت بالضغط على مقبض التحكم بالفرن مرة واحدة أو لمس المفتاح ⌚ مرة واحدة.

⇐ يومض حقل الوقت والرمز ☀️ على شاشة المؤقت/المدة.

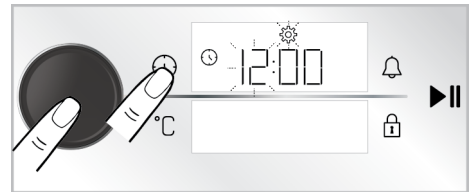

3. اضبط وقت اليوم عن طريق تدوير مقبض التحكم في الفرن إلى اليمين / اليسار وتنشيط حقل الدقائق عن طريق دفع مقبض التحكم بالفرن مرة واحدة أو لمس المفتاح ⌚ مرة واحدة.

⇐ يومض حقل المؤقت والرمز ☀️ على شاشة المؤقت/المدة.

#### ٤-٢ التنظيف الأولي

1. أزل جميع مواد التعبئة والتغليف.
2. أزل جميع الملحقات المقدمة داخل المنتج من الفرن.
3. شغل المنتج لمدة 30 دقيقة ثم أوقف تشغيله. بهذه الطريقة، يتم حرق البقايا والطبقات التي قد تكون متبقية في الفرن أثناء الإنتاج وتنظيفها.
4. ينبغي عند تشغيل المنتج تحديد أعلى درجة حرارة ووظيفة التشغيل التي تعمل بها جميع السخانات في منتجك. انظر "وظائف تشغيل الفرن" [12] يمكنك معرفة كيفية تشغيل الفرن في القسم التالي.
5. انتظر حتى يبرد الفرن.
6. امسح أسطح المنتج باستخدام قطعة قماش مبللة أو إسفنجة وجففها بقطعة قماش.

#### قبل استخدام الملحقات:

نظف الملحقات التي تزيلها من الفرن بماء ومنظف واسفنجة تنظيف ناعمة.

**ملاحظة:** أثناء الاستخدام الأول، قد يصدر دخان ورائحة لعدة ساعات. هذا أمر طبيعي وتحتاج فقط إلى تهوية جيدة لإزالته. تجنب استنشاق الدخان والروائح التي تتشكل مباشرة.

**ملاحظة:** يمكن أن تؤدي بعض المنظفات أو مواد التنظيف إلى تلف السطح. لا تستخدم المنظفات الكاشطة أو مساحيق التنظيف أو كريمات التنظيف أو الأشياء الحادة أثناء التنظيف.

## 5 استخدام الفرن

### ١-٥ معلومات عامة عن استخدام الفرن

الطهي ببرمجة مؤقت الفرن، يتم إيقاف تشغيل مروحة التبريد مع جميع الوظائف الأخرى في نهاية وقت الطهي. ولا يمكن للمستخدم تحديد وقت تشغيل مروحة التبريد. فهي تعمل وتتوقف عن العمل تلقائياً. ولا يمثل ذلك خطأ.

### إضاءة الفرن

يتم تشغيل إضاءة الفرن عندما يبدأ الفرن في الطهي. يتم تشغيل الإضاءة في بعض الطرز أثناء الطهي، ويتم إيقاف تشغيلها في طرز أخرى بعد فترة معينة.

**مروحة التبريد ( يختلف اعتماداً على طراز المنتج. وقد لا يكون متاحاً مع المنتج الخاص بك. )**

يحتوي منتجك على مروحة تبريد. تُشغل مروحة التبريد تلقائياً عندما يلزم وتُبرد كل من مقدمة المنتج والأثاث. ويُغى تشغيلها تلقائياً عند انتهاء عملية التبريد. يخرج الهواء الساخن عبر باب الفرن. تجنب تغطية فتحات التهوية هذه بأي شيء. والا، قد يسخن الفرن بشدة. تستمر مروحة التبريد في العمل أثناء تشغيل الفرن أو بعد إيقاف تشغيله (20-30 دقيقة تقريباً). في حالة

### ٢-٥ تشغيل وحدة التحكم في الفرن

#### تحذيرات عامة بخصوص وحدة التحكم في الفرن

- وفي حالة ضبط وقت الطهي عند بدء الطهي، فسيتم عرض الوقت المتبقي على الشاشة.
- إذا كان إعداد التسخين السريع نشطاً على وحدة التحكم، فسيظهر على الشاشة الرمز  عند بدء الطهي ويصل الفرن إلى درجة الحرارة التي حددتها للطهي بسرعة. لإعدادات التسخين المسبق السريعة، راجع قسم "الإعدادات".

- الحد الأقصى للوقت الذي يمكن ضبطه لعملية الطهي هو 5:59 ساعة. وفي وظيفة الحفاظ على الدف، هذا الوقت 23:59 ساعة. في حالة انقطاع التيار الكهربائي، يتم إلغاء مدة الطهي والطهي المحددة مسبقاً.
- تومض الرموز ذات الصلة على الشاشة أثناء إجراء أي تعديلات. من الضروري حفظ الإعدادات التي تم إجراؤها، إما عن طريق لمس المفتاح ذي الصلة في الوصف أو عن طريق الانتظار لفترة قصيرة.

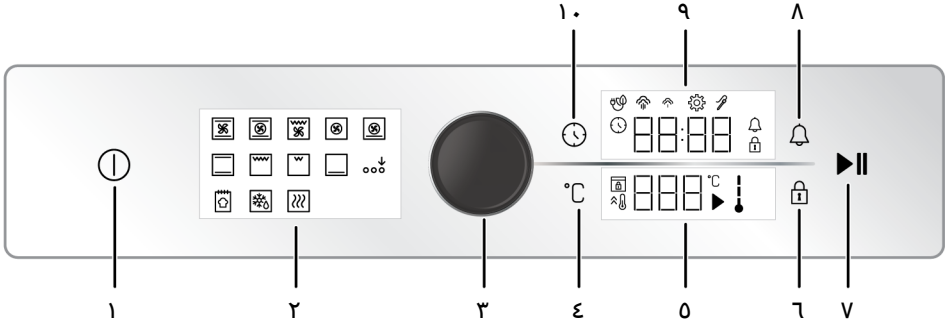

- ١ مفتاح التشغيل/إيقاف التشغيل  
٢ عرض الوظيفة  
٣ مقبض التحكم في الفرن  
٤ مفتاح ضبط درجة الحرارة  
٥ مناطق مؤشر درجة الحرارة  
٦ مفتاح قفل المفاتيح  
٧ مفتاح بدء/إيقاف الخبز  
٨ مفتاح التنبيه  
٩ منطقة مؤشر المؤشر/المدة الزمنية  
١٠ مفتاح الوقت والإعدادات

#### مناطق مؤشر درجة الحرارة :

- ▶ : رمز الخبز  
°C : رمز درجة الحرارة  
! : رمز درجة الحرارة داخل الفرن  
⌂ : مفتاح التسخين السريع (المقوي)  
🔒 : رمز قفل الباب \*

\* يختلف اعتماداً على طراز المنتج. وقد لا يكون متاحاً مع المنتج الخاص بك.

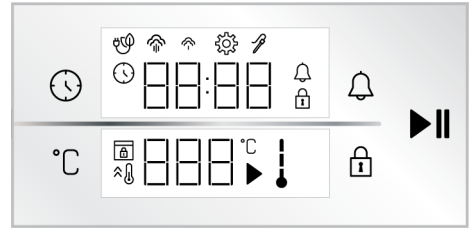

#### المفاتيح :

- ⌚ : مفتاح الوقت والإعدادات  
°C : مفتاح ضبط درجة الحرارة  
🔒 : مفتاح قفل المفاتيح  
🔔 : مفتاح التنبيه  
▶▶ : مفتاح بدء/إيقاف الخبز  
منطقة مؤشر المؤشر/المدة الزمنية :  
⌚ : رمز وقت الخبز/توقيت اليوم  
🔔 : رمز التنبيه  
⚙️ : رمز الإعدادات  
🔒 : رمز قفل المفاتيح  
⌚ : رمز الخبز مع المروحة الاقتصادية  
⌆ : رمز انخفاض مستوى البخار \*  
⌆ : رمز ارتفاع مستوى البخار \*  
🔪 : رمز مسبار اللحم \*

\* يختلف اعتماداً على طراز المنتج. وقد لا يكون متاحاً مع المنتج الخاص بك.

#### تشغيل الفرن

1. قم بتشغيل الفرن عن طريق لمس المفتاح ①.  
↳ بعد تشغيل الفرن، يتم عرض أول وظيفة تشغيل على الشاشة. يمكن ضبط وظيفة التشغيل ودرجة الحرارة ووقت الطهي والتنبيه عندما تكون الشاشة في هذه الحالة.

في حالة عدم وجود إعداد في هذه الشاشة، يتم إيقاف تشغيل الفرن في غضون 5 دقائق تقريباً ويظهر وقت اليوم على الشاشة.

#### إيقاف تشغيل الفرن

قم بإيقاف الفرن عن طريق لمس المفتاح ①. يظهر توقيت اليوم على الشاشة.

## الطهي اليدوي عن طريق اختيار درجة الحرارة ووظيفة تشغيل الفرن

إذا قمت بتغيير وظيفة التشغيل بعد تغيير درجة الحرارة المضبوطة مسبقاً لوظيفة التشغيل، فسيتم عرض آخر درجة حرارة تم ضبطها على الشاشة. ومع ذلك، إذا لم تكن درجة الحرارة المحددة بين نطاق درجة الحرارة لوظيفة التشغيل المحددة، فسيتم عرض أعلى درجة حرارة لوظيفة التشغيل هذه.



5. تأكد من درجة الحرارة المحددة عن طريق لمس المفتاح °C.

⇐ يضيء الرمز °C باستمرار على شاشة عرض درجة الحرارة.

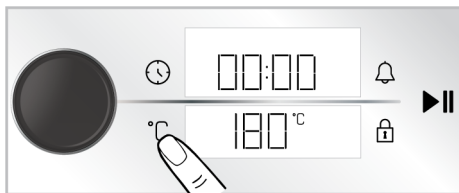

6. بعد ضبط وظيفة التشغيل ودرجة الحرارة، المس المفتاح ▶▶ لبدء الطهي.

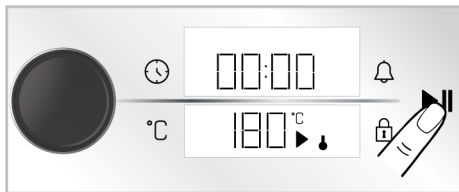

⇐ سيبدأ تشغيل الفرن على الفور على الوظيفة

ودرجة الحرارة المحددين. على شاشة عرض درجة الحرارة، يتم عرض الرموز ↓ و ▶▶ يبدأ وقت الطهي في العد على الشاشة. عندما تصل درجة الحرارة داخل الفرن إلى درجة الحرارة المحددة، ستضيء كل مرحلة من مراحل الرمز ↓. لا يتم إيقاف تشغيل الفرن تلقائياً نظراً لأن الطهي اليدوي يكون دون تحديد وقت للطهي، فعليك التحكم في الطهي وإيقاف تشغيله بنفسك. عند اكتمال الطهي، المس المفتاح ▶▶ لإنهاء الطهي أو المس المفتاح ① لإيقاف الفرن تماماً.

يمكنك الطهي عن طريق التحكم اليدوي (تحت سيطرتك) دون تحديد وقت الطهي عن طريق تحديد درجة الحرارة ووظيفة التشغيل الملائمين لطعامك. على سبيل المثال، يتم عرض وظيفة "التسخين العلوي والسفلي" واعدادات 180 درجة مئوية في الصور.

1. قم بتشغيل الفرن عن طريق لمس المفتاح ①.
2. المس وظيفة التشغيل التي تريد تنشيطها على شاشة الوظائف.

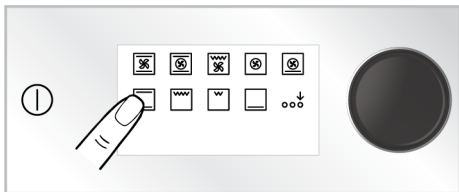

3. إذا لم تكن الوظيفة التي تريد تنشيطها من بين وظائف التشغيل التي تظهر أولاً على شاشة الوظائف، فيمكنك تنشيط وظائف التشغيل في الصف السفلي عن طريق لمس "تفعيل الوظيفة الإضافية".

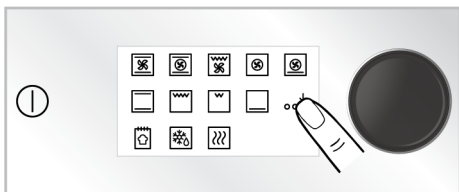

4. تظهر على الشاشة درجة الحرارة المحددة مسبقاً لوظيفة التشغيل التي حددتها. لتغيير درجة الحرارة هذه، ادفع مقبض التحكم في الفرن مرة واحدة أو المس المفتاح °C وأدر مقبض التحكم في الفرن إلى اليمين / اليسار.

⇐ يومض الرمز °C على شاشة عرض درجة الحرارة.

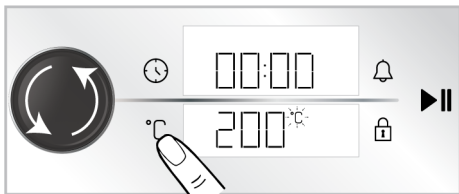

## الطهي بتحديد وقت الطهي؛

يمكنك إيقاف تشغيل الفرن تلقائيًا عند انتهاء الوقت عن طريق تحديد درجة الحرارة ووظيفة التشغيل. الملائمين لطعامك وضبط وقت الطهي بالموقت. على سبيل المثال، يتم عرض وظيفة "التسخين العلوي والسفلي" درجة مئوية وإعدادات وقت الخبز 45 دقيقة في الصور.

1. قم بتشغيل الفرن عن طريق لمس المفتاح ①.
2. المس وظيفة التشغيل التي تريد تنشيطها على شاشة الوظائف.

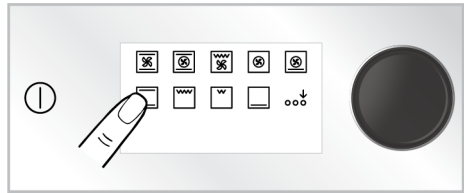

3. إذا لم تكن الوظيفة التي تريد تنشيطها من بين وظائف التشغيل التي تظهر أولاً على شاشة الوظائف، فيمكنك تنشيط وظائف التشغيل في الصف السفلي عن طريق لمس "تفعيل الوظيفة الإضافية".

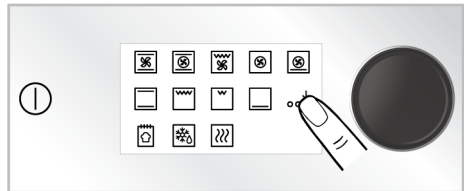

4. تظهر على الشاشة درجة الحرارة المحددة مسبقًا لوظيفة التشغيل التي حددتها. لتغيير درجة الحرارة هذه، ادفع مقبض التحكم في الفرن مرة واحدة أو المس المفتاح °C وأدر مقبض التحكم في الفرن إلى اليمين / اليسار.

⇐ يومض الرمز °C على شاشة عرض درجة الحرارة.

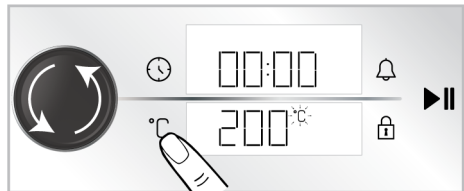

إذا قمت بتغيير وظيفة التشغيل بعد تغيير درجة الحرارة المضبوطة مسبقًا لوظيفة التشغيل، فسيتم عرض آخر درجة حرارة تم ضبطها على الشاشة. ومع ذلك، إذا لم تكن درجة الحرارة المحددة بين نطاق درجة الحرارة لوظيفة التشغيل المحددة، فسيتم عرض أعلى درجة حرارة لوظيفة التشغيل هذه.



5. تأكد من درجة الحرارة المحددة عن طريق لمس المفتاح °C.

⇐ يضيء الرمز °C باستمرار على شاشة عرض درجة الحرارة.

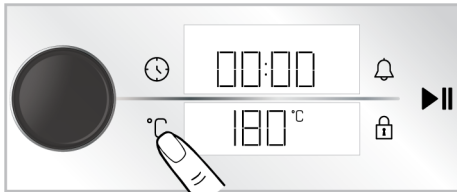

6. ادفع مقبض التحكم في الفرن مرة واحدة أو المس المفتاح ① مرة واحدة لوقت الخبز.

⇐ تظهر القيمة المحددة 30 دقيقة على

شاشة المؤقت / المدة ويومض الرمز ①.

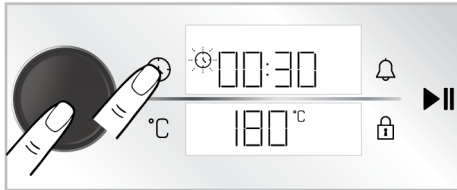

لضبط وقت الطهي بسرعة، يمكنك تنشيط وقت الطهي ليصبح 30 دقيقة عن طريق الضغط على مقبض التحكم في الفرن أو لمس المفتاح ① بعد ضبط وظيفة التشغيل ودرجة الحرارة، ويمكنك تغيير الوقت عن طريق تدوير مقبض التحكم في الفرن جهة اليمين / اليسار.



7. اضبط وقت الطهي عن طريق تدوير مقبض التحكم في الفرن جهة اليمين / اليسار. قم بتأكيد الإعداد بلمس المفتاح ①.

2. المس مع الاستمرار وظيفة التشغيل "التسخين بالمروحة" على شاشة الوظيفة لمدة 3 ثوان.

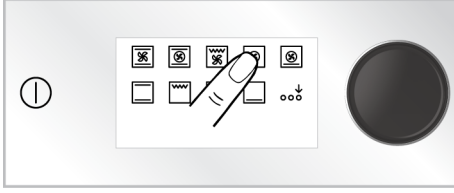

⇐ يظهر على الشاشة العد التنازلي 1-2-3.  
عند انتهاء العد التنازلي، يظهر الرمز ☺ على شاشة المؤقت / المدة ويتم تنشيط وظيفة "التسخين الاقتصادي بالمروحة".

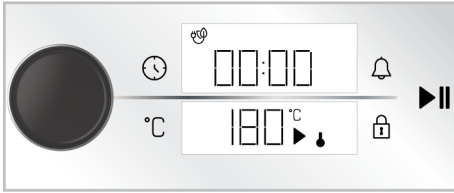

3. يمكنك تغيير درجة الحرارة المضبوطة وتعيين وقت الطهي كما هو موضح في الأقسام السابقة. ثم يمكنك البدء في الطهي.

⇐ في وضع "التسخين الاقتصادي بالمروحة"، يضيء المصباح لفترة أقصر من وظيفة الأخرى نظراً لتوفير الطاقة أثناء الخبز.

### وظيفة الخبز

يحتوي فرنك على "وظيفة الخبز" المحدد خصيصاً لتحضير الخبز. إعدادات درجة الحرارة والوقت للوظيفة غير قابلة للتغيير.

### المكونات

- دقيق 500 غرام
- سكر 15 غرام
- 10 غ خميرة فورية
- 10 غ زيت بذور عباد الشمس
- 8 غ ملح
- 300 مل ماء (35°C)

### لصنع أعلى العجين

- 2 ملعقة صغيرة زيت عباد الشمس

### الإعداد

1. ينخل الدقيق في وعاء عميق. أضف السكر إلى الدقيق واخبطه بشكل متجانس.

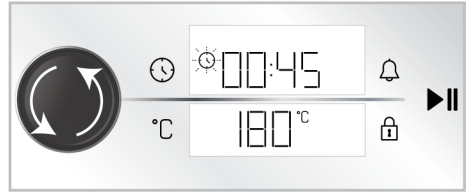

يزداد وقت الطهي بمقدار دقيقة واحدة في أول 15 دقيقة وبمقدار 5 دقائق بعد 15 دقيقة.

8. بعد إعداد وظيفة التشغيل ودرجة الحرارة ووقت الطهي، المس المفتاح || ▶ لبدء الطهي.



⇐ يبدأ الفرن في العمل فوراً وفقاً لوظيفة التشغيل المحددة ودرجة الحرارة ويظهر العد التنازلي لوقت الطهي على الشاشة. على شاشة عرض درجة الحرارة، يتم عرض الرمز ↓ و ▶. عندما تصل درجة الحرارة داخل الفرن إلى درجة الحرارة المحددة، ستضيء كل مرحلة من مراحل الرمز ↓. عند اكتمال وقت الطهي المحدد، يظهر نص "End" على شاشة عرض درجة الحرارة، ويعطى المؤقت تحذيراً مسموحاً ويتوقف الطهي..

9. يصدر صوت التحذير لمدة دقيقة واحدة. إذا لمست المفتاح || ▶ أثناء إعطاء التحذير الصوتي وعرض نص "End" على شاشة درجة الحرارة، يستمر الفرن في العمل إلى أجل غير مسمى. ينطفئ الفرن إذا تم لمس المفتاح ①. يتوقف التحذير المسموع إذا تم لمس أي مفتاح باستثناء هذين المفتاحين.

### التسخين الاقتصادي بالمروحة

لتوفير الطاقة، يمكنك استخدام هذه الوظيفة بدلاً من استخدام التسخين بالمروحة" في نطاق 160-220 درجة مئوية. لكن؛ سيكون وقت الطهي أطول قليلاً.

1. قم بتشغيل الموقد عن طريق لمس المفتاح ①.

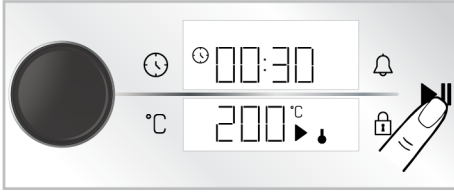

12. في نهاية وقت الخبز، يتم إصدار تحذير مسموع لمدة دقيقة واحدة. إذا تم لمس المفتاح ①، فإن الفرن ينطفئ. يتوقف التحذير المسموع إذا تم لمس أي مفتاح باستثناء هذين المفتاحين.

### ٣-٥ الإعدادات

يتم عرض العد التنازلي 1-2-3 على الشاشة في القوائم أو الإعدادات التي يجب تنشيطها بالضغط لفترة طويلة. عند انتهاء العد التنازلي، يتم تنشيط القائمة أو الإعداد ذي الصلة.

### تفعيل قفل المفاتيح

باستخدام ميزة قفل المفاتيح، يمكنك حماية تداخل وحدة التحكم.

1. المس المفتاح ① حتى يظهر الرمز ② على شاشة عرض المؤقت/ المدة.

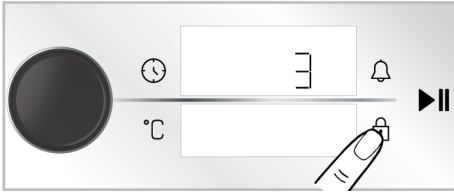

← يظهر على الشاشة العد التنازلي 1-2-3. عند انتهاء العد التنازلي، يظهر الرمز ② على شاشة المؤقت / المدة ويتم تنشيط قفل المفاتيح. بعد ضبط قفل المفاتيح، في حالة لمس أي مفتاح أو الضغط على مقبض التحكم في الفرن، يصدر المؤقت إشارة صوتية وبومض الرمز ②.



2. اصنع فجوة وسط الدقيق، وإضيف الخميرة والملح وزيت عباد الشمس. يسكب الماء الدافئ تدريجياً، بدءاً من جوانب الوعاء.

3. اعجن العجينة باليد أو في آلة العجن لمدة 10-15 دقيقة.

4. تقلب العجينة التي تم عجنها عدة مرات باليد وتوضع في وعاء. توضع ملعقة صغيرة من زيت عباد الشمس على العجينة وتغطى بورق لاصق حتى تلامس العجينة.

5. بعد تغطية العجين بغشاء لاصق، قم بتغطيته بقطعة قماش سميكة واتركه حتى يتخمر في درجة حرارة الغرفة.

6. خذ العجين الذي تم تخميره لمدة 60 دقيقة على المنضدة وقم بطيه 4-5 مرات لإزالة الهواء من الداخل. توضع ملعقة صغيرة من زيت عباد الشمس على العجينة وتغطى بورق لاصق حتى تلامس العجينة. دع العجينة تتنضج لمدة 30 دقيقة أخرى في درجة حرارة الغرفة.

7. ضع صينية الفرن على الرف الثالث للفرن.

8. قم بتشغيل الموقد عن طريق لمس المفتاح ①.

9. قم بتنشيط وظائف التشغيل للصف السفلي من خلال لمس "تفعيل الوظيفة الإضافية" على شاشة الوظائف.

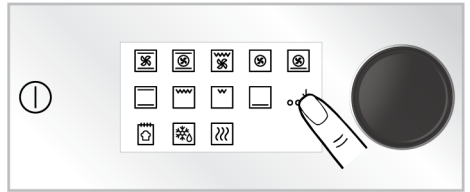

10. المس "وظيفة الخبز" على شاشة العرض.

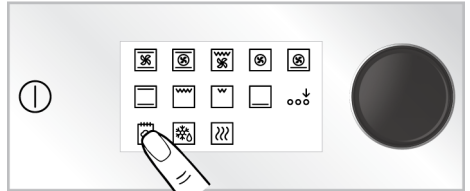

11. ابدأ الخبز بلمس المفتاح ②.

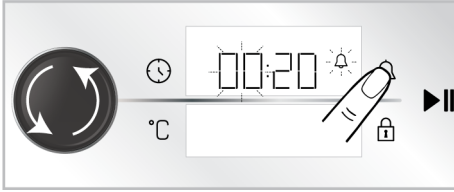

- ⇐ يضيء الرمز باستمرار ويبدأ وقت التنبية في العد التنازلي على شاشة المؤقت / المدة.
4. سيبدأ الرمز في الوميض وسيعطيك تحذير مسموع بعد انتهاء وقت التنبية.

إذا تم ضبط وقت التنبية ووقت الطهي في آن واحد، فسيظهر الوقت الأقل على شاشة المؤقت/المدة.

### إيقاف تشغيل التنبية

1. في نهاية فترة التنبية، يصدر صوت التحذير لمدة دقيقة واحدة. المس أي مفتاح لإيقاف التحذير المسموع.

⇐ توقف التحذير المسموع.

### إذا كنت ترغب في إلغاء التنبية؛

1. المس المفتاح مرة واحدة لإعادة ضبط فترة التنبية.
- ⇐ يبدأ الرمز في الوميض على شاشة عرض المؤقت/المدة.
2. أدر مقبض التحكم في الفرن إلى اليمين / اليسار حتى يصل وقت التنبية إلى "00:00".

### ضبط مستوى الصوت

يمكنك ضبط مستوى صوت وحدة التحكم. يجب إيقاف تشغيل الفرن لإجراء هذا الإعداد.

1. أثناء إيقاف تشغيل الفرن (بينما يظهر الوقت من اليوم على الشاشة)، المس المفتاح لمدة 3 ثوان تقريباً لتنشيط قائمة الإعدادات.
- ⇐ يظهر على الشاشة العد التنازلي 1-2-3. بعد انتهاء العد التنازلي، يتم تنشيط قائمة الإعدادات.

أثناء تنشيط قفل المفاتيح، لا يمكن استخدام مفاتيح وحدة التحكم. ولن تُغذى ميزة قفل المفاتيح في حالة انقطاع التيار الكهربائي.

### إلغاء تنشيط ميزة قفل المفاتيح.

1. المس المفتاح حتى يظهر الرمز على شاشة عرض المؤقت / المدة.
- ⇐ يظهر على الشاشة العد التنازلي 1-2-3. عند انتهاء العد التنازلي، يختفي الرمز على شاشة المؤقت / المدة ويتم تنشيط قفل المفاتيح.

### ضبط التنبية

يمكنك أيضاً استخدام وحدة التحكم الخاصة بالمنتج لأي تحذير أو تذكير بخلاف الطهي. ولا يؤثر المنبه بأي حال من الأحوال على وظائف تشغيل الفرن، بل يتم استخدامه لأغراض التحذير. على سبيل المثال، يمكنك استخدام المنبه عندما ترغب في قلب الطعام داخل الفرن في أي وقت معين. وبمجرد انقضاء الوقت الذي حددته، يعطيك المؤقت تحذيراً مسموعاً.

يمكن أن يكون الحد الأقصى لوقت التنبية هو 23 ساعة و 59 دقيقة.

1. المس المفتاح مرة واحدة لضبط فترة التنبية.
- ⇐ يبدأ حقل الدقائق والرمز في الوميض على شاشة المؤقت / المدة.

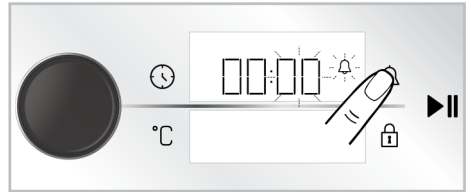

2. اضبط الدقائق أولاً عن طريق تدوير مقبض التحكم في الفرن إلى اليمين / اليسار وتنشيط حقل المؤقت عن طريق لمس المفتاح مرة واحدة.
3. اضبط الوقت عن طريق تدوير مقبض التحكم في الفرن جهة اليمين / اليسار. المس المفتاح مرة أخرى لتأكيد الإعداد.



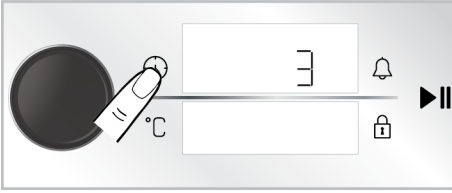

2. قم بتدوير مقبض التحكم في الفرن إلى اليمين / اليسار حتى يظهر "d-1" أو "d-2" أو "d-3" على شاشة عرض المؤقت/المدة.

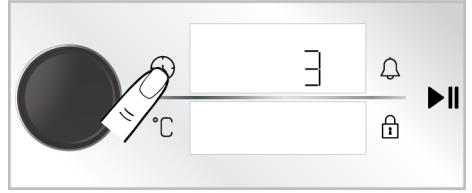

2. قم بتدوير مقبض التحكم في الفرن إلى اليمين / اليسار حتى يظهر "b-1" أو "b-2" على شاشة عرض المؤقت/المدة.



3. قم بتنشيط السطوع عن طريق لمس المفتاح مرة أخرى أو دفع مقبض التحكم في الفرن مرة واحدة.

← يومض الرمز ☀ على شاشة المؤقت / المدة.



3. قم بتنشيط ضبط النغمة عن طريق لمس المفتاح مرة أخرى أو دفع مقبض التحكم في الفرن مرة واحدة.

← يومض الرمز ☀ على شاشة المؤقت / المدة.

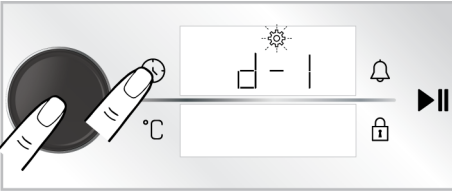

4. اضبط السطوع عن طريق تدوير مقبض التحكم في الفرن إلى اليمين / اليسار.

5. قم بتأكيد السطوع عن طريق لمس المفتاح مرة أخرى أو دفع مقبض التحكم في الفرن مرة واحدة.

#### ضبط وظيفة التسخين المسبق السريع (المعزز)

يمكنك تشغيل الطهي على منتجك تلقائياً بوظيفة التسخين المسبق السريع. لهذا الغرض، يجب عليك تنشيط إعداد التسخين المسبق السريع. يجب إيقاف تشغيل الفرن لإجراء هذا الإعداد.

1. أثناء إيقاف تشغيل الفرن (بينما يظهر الوقت من اليوم على الشاشة)، المس المفتاح 3 لمدة 3 ثوانٍ تقريباً لتنشيط قائمة الإعدادات.

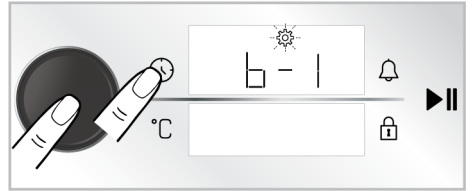

4. اضبط النغمة المرغوبة عن طريق تدوير مقبض التحكم في الفرن إلى اليمين / اليسار.

5. قم بتأكيد النغمة المضبوطة عن طريق لمس المفتاح مرة أخرى أو دفع مقبض التحكم بالفرن مرة واحدة.

#### ضبط سطوع الشاشة

يمكنك ضبط سطوع شاشة وحدة التحكم. يجب إيقاف تشغيل الفرن لإجراء هذا الإعداد.

1. أثناء إيقاف تشغيل الفرن (بينما يظهر الوقت من اليوم على الشاشة)، المس المفتاح 3 لمدة 3 ثوانٍ تقريباً لتنشيط قائمة الإعدادات.

← يظهر على الشاشة العد التنازلي 1-2-3. بعد انتهاء العد التنازلي، يتم تنشيط قائمة الإعدادات.

يمكنك إيقاف تشغيل إعداد التسخين المسبق السريع بنفس الإجراء. من خلال تشغيل الإعداد "OFF"، يمكنك إلغاء إعداد التسخين المسبق السريع.

### تغيير وقت اليوم

لتغيير توقيت اليوم الذي حددته مسبقاً،

1. أثناء إيقاف تشغيل الفرن (بينما يظهر الوقت من اليوم على الشاشة)، المس المفتاح  لمدة 3 ثوانٍ تقريباً لتنشيط قائمة الإعدادات.

⇐ يظهر على الشاشة العد التنازلي 1-2-1. بعد انتهاء العد التنازلي، يتم تنشيط قائمة الإعدادات.

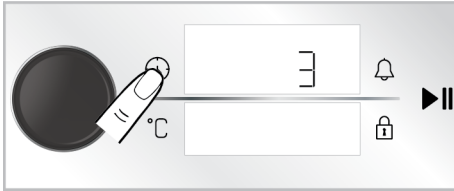

2. قم بتنشيط مجال المؤقت بالضغط على مقبض التحكم بالفرن مرة واحدة أو لمس المفتاح  مرة واحدة.

⇐ يومض حقل الوقت والرمز  على شاشة المؤقت/المدة.

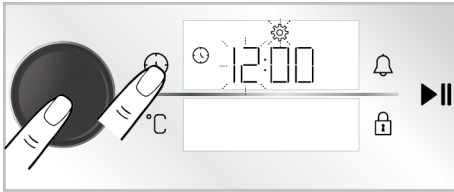

3. اضبط وقت اليوم عن طريق تدوير مقبض التحكم في الفرن إلى اليمين / اليسار وتنشيط حقل الدقائق عن طريق دفع مقبض التحكم بالفرن مرة واحدة أو لمس المفتاح  مرة واحدة.

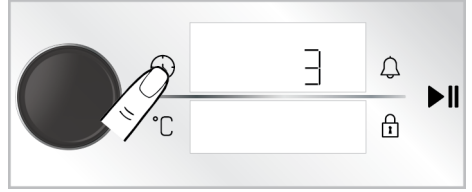

⇐ يومض حقل المؤقت والرمز  على شاشة المؤقت/المدة.

⇐ يظهر على الشاشة العد التنازلي 1-2-3. بعد انتهاء العد التنازلي، يتم تنشيط قائمة الإعدادات.

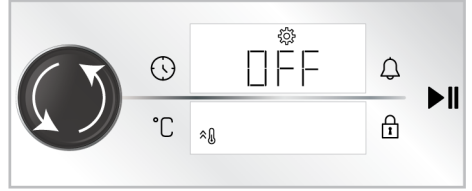

2. أدر مقبض التحكم في الفرن إلى اليمين / اليسار حتى يظهر الرمز  و "OFF" على الشاشة.



3. قم بتنشيط إعداد التسخين المسبق السريع (المعزز) عن طريق الضغط على المفتاح  أو دفع مقبض التحكم في الفرن مرة واحدة. ⇐ يومض الرمز  على شاشة المؤقت / المدة.

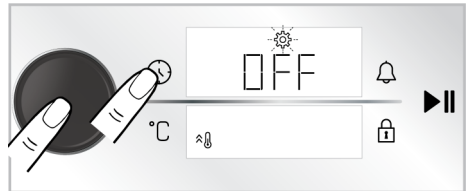

4. قم بتحويل إعداد "OFF" على الشاشة إلى "ON" عن طريق تدوير مقبض التحكم في الفرن إلى اليمين / اليسار.

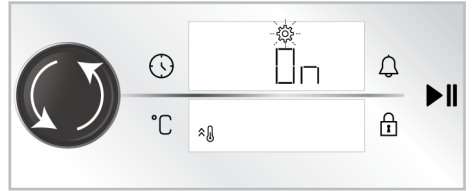

5. تأكد من إعداد التسخين المسبق (المعزز) عن طريق الضغط على المفتاح  مرة أخرى أو دفع مقبض التحكم في الفرن مرة واحدة.

4. اضبط الدقيقة بتدوير مقبض التحكم في الفرن إلى اليمين / اليسار. وافق على الإعداد بالضغط على مقبض التحكم بالفرن مرة واحدة أو لمس المفتاح ⏸ مرة واحدة.

← يتم ضبط وقت اليوم وبضوء الرمز ☀ باستمرار.

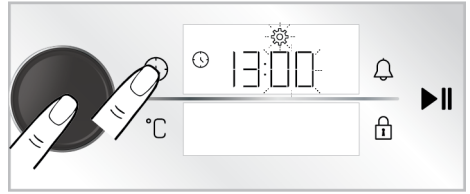

## 6 معلومات عامة عن الطهي

يمكنك العثور على نصائح حول تحضير وطهي طعامك في هذا القسم.

علاوة على ذلك، يصف هذا القسم بعض الأطعمة التي تم اختيارها كمنتجات وأنسب الإعدادات لهذه الأطعمة. ويشار أيضاً إلى إعدادات وملحقات الفرن المناسبة لهذه الأطعمة.

### 6-1 المعجنات وطعام الفرن

#### معلومات عامة

- نوصي باستخدام ملحقات المنتج للحصول على أداء طهي جيد. وإذا كنت تستخدم أواني طهي خارجية، يُفضل استخدام أواني داكنة وغير لاصقة ومقاومة للحرارة.
- إذا كان يوصى بالتسخين المسبق في جدول الطهي، تأكد من وضع طعامك في الفرن بعد التسخين المسبق.
- إذا كنت ستطهي باستخدام أواني الطهي على الشواية السلكية، فضعها في منتصف الشواية السلكية، وليس بالقرب من الجدار الخلفي.
- يجب أن تكون جميع المواد المستخدمة في صنع المعجنات طازجة وفي درجة حرارة الغرفة.
- وقد تختلف حالة طهي المنتجات اعتماداً على كمية الطعام وحجم أواني الطهي.
- تعمل القوالب المعدنية والسيراميك والزجاجية على إطالة وقت الطهي ولا يتم تحمير الأسطح السفلية لأطعمة المعجنات بشكل متساوٍ.
- إذا كنت تستخدم ورق الخبز، فيمكن ملاحظة تحمير صغير على السطح السفلي للطعام. في هذه الحالة، قد تضطر إلى تمديد فترة الطهي بحوالي 10 دقائق.
- يتم تحديد القيم المحددة في جداول الطهي نتيجة للاختبارات التي أجريت في مختبراتنا. وقد تختلف القيم المناسبة لك عن هذه القيم.
- ضع طعامك على الرف المناسب الموصى به في جدول الطهي. ارجع إلى الرف السفلي بالفرن على أنه الرف 1.

### 6-1 تحذيرات عامة عن الطهي في الفرن

- قد ينبعث بخار ساخن يسبب الإصابة بحروق عند فتح باب الفرن أثناء الطهي أو بعده. فقد يحرق البخار يدك و/أو وجهك و/أو عينيك. لذا فعند فتح باب الفرن، ابق بعيداً.
- قد يتسبب البخار المكثف المتولد أثناء الطهي في تكوين قطرات ماء مكثفة على الجزء الداخلي والخارجي للفرن وعلى الأجزاء العلوية من الأثاث نظراً لاختلاف درجة الحرارة. وهذا أمر طبيعي وفيزيائي.
- قد تختلف قيم درجة حرارة الطهي والوقت المحددة للأطعمة حسب الوصفة والكمية. ولهذا السبب، توفر هذه القيم في صورة نطاقات.
- أزل دوماً الملحقات غير المستخدمة من الفرن قبل بدء عملية الطهي. فقد تمنع الملحقات التي ستبقى في الفرن طهي طعامك بالقيم الصحيحة.
- بالنسبة للأطعمة التي ستطهونها وفقاً لوصفتك الخاصة، يمكنك الرجوع إلى الأطعمة المماثلة الواردة في جداول الطهي.
- يضمن استخدام الملحقات المرفقة حصولك على أفضل أداء للطهي. يُرجى دوماً مراعاة التحذيرات والمعلومات التي تقدمها الشركة المصنعة بخصوص أدوات الطهي الخارجية التي ستستخدمها.
- اقطع الورقة المقاومة للشحم التي ستستخدمها في عملية الطهي بأحجام مناسبة للإناء الذي ستستخدمه للطهي. يمكن أن تتسبب الأوراق المقاومة للشحم الزائدة المتدلية من الإناء في

## نصائح لخبز الكعك

- في حالة طهي المعجنات ببطء، فتأكد من أن سمك المعجنات التي قد قمت بتخصيرها لا تفيض بالصينية.
- إذا كانت المعجنات بنية اللون على السطح ولكن لم يتم طهي الجزء السفلي، فتأكد من أن كمية الصلصة التي ستستخدمها في المعجنات ليست كثيرة جداً في أسفل المعجنات. للحصول على تحمير متساو، حاول توزيع الصلصة بالتساوي بين أوراق العجين والمعجنات.
- اخبز معجناتك في الموضع ودرجة الحرارة المناسبين لجدول الطهي. إذا كان الجزء السفلي غير محمر بدرجة كافية، فضعه على رف سفلي للطهي التالي.

- إذا كانت الكعكة جافة جداً، فارفع درجة الحرارة بمقدار 10 درجات مئوية وقلل وقت الخبز.
- إذا كانت الكعكة رطبة، فاستخدم كمية صغيرة من السائل أو قلل درجة الحرارة بمقدار 10 درجات مئوية.
- إذا تعرض الجزء العلوي من الكعكة لحرق، فضعه على الرف السفلي، واخفض درجة الحرارة ووقم بزيادة وقت الخبز.
- إذا تم طهي الكيك من الداخل جيداً، ولكن الخارج كان غير ناضجاً، فاستخدم كمية أقل من السائل، وقلل درجة الحرارة وزد وقت الطهي.

## نصائح للمعجنات

- إذا كانت المعجنات جافة جداً، فقم بزيادة درجة الحرارة بمقدار 10 درجات مئوية واختصر وقت الطهي. بلل أوراق العجين بصلصة تتكون من مزيج الحليب، والزيت، والبيض واللبن الرايب.

## جدول الطهي للمعجنات والطعام المطهي في الفرن

### اقتراحات للطهي بصينية واحدة

الطعام	الملح الذي يجب استخدامه	وظيفة التشغيل	موضع الرف	درجة الحرارة (درجة مئوية)	وقت الخبز (دقيقة تقريباً)
كيك بالصينية	صينية قياسية *	التسخين العلوي والسفلي	3	180	30 ... 40
كيك في قالب	قالب كعك على الشواية السلكية **	التسخين بالمروحة	2	180	30 ... 40
كعك صغير	صينية قياسية *	التسخين العلوي والسفلي	3	160	25 ... 35
كعك صغير	صينية قياسية *	التسخين بالمروحة	3	150	25 ... 35
الكيك الإسفنجي	قالب كيك مستدير، بقطر 26 سم مع مشبك بالشواية السلكية **	التسخين العلوي والسفلي	2	150	30 ... 40
الكيك الإسفنجي	قالب كيك مستدير، بقطر 26 سم مع مشبك بالشواية السلكية **	التسخين بالمروحة	2	150	35 ... 45
البيسكويت	صينية المعجنات *	التسخين العلوي والسفلي	3	170	25 ... 35
البيسكويت	صينية المعجنات *	التسخين بالمروحة	3	170	20 ... 30
الفطائر	صينية قياسية *	التسخين العلوي والسفلي	2	200	30 ... 40
الفطائر	صينية قياسية *	التسخين السفلي / العلوي بمساعدة المروحة	2	180	35 ... 45

الطعام	الملح الذي يجب استخدامه	وظيفة التشغيل	موضع الرف	درجة الحرارة (درجة مئوية)	وقت الخبز (دقيقة) (تقريباً)
خبز البن	صينية قياسية *	التسخين العلوي والسفلي	2	200	30 ... 20
خبز البن	صينية قياسية *	التسخين بالمروحة	3	180	30 ... 20
خبز كامل	صينية قياسية *	التسخين العلوي والسفلي	3	200	40 ... 30
خبز كامل	صينية قياسية *	التسخين بالمروحة	3	200	40 ... 30
لازانيا	وعاء زجاجي / معدني بالشواية السلكية **	التسخين العلوي والسفلي	2 أو 3	200	40 ... 30
فطيرة التفاح	قالب معدني أسود مستدير، قطر 20 سم على الشواية السلكية **	التسخين العلوي والسفلي	2	180	65 ... 50
فطيرة التفاح	قالب معدني أسود مستدير، قطر 20 سم على الشواية السلكية **	التسخين بالمروحة	3	170	65 ... 50
البيتزا	صينية قياسية *	التسخين العلوي والسفلي	3	280	9 ... 5
البيتزا	صينية قياسية *	وظيفة البيتزا	2	280	10 ... 5

### اقتراحات للطهي بصينيتين

الطعام	الملح الذي يجب استخدامه	وظيفة التشغيل	موضع الرف	درجة الحرارة (درجة مئوية)	وقت الخبز (دقيقة) (تقريباً)
كعك صغير	2-صينية قياسية * 4-صينية المعجنات *	التسخين بالمروحة	2 - 4	150	35 ... 25
البسكويت	2-صينية قياسية * 4-صينية المعجنات *	التسخين بالمروحة	2 - 4	170	35 ... 25
القطاير	1-صينية قياسية * 4-صينية المعجنات *	التسخين بالمروحة	1 - 4	180	50 ... 40
خبز البن	2-صينية قياسية * 4-صينية المعجنات *	التسخين بالمروحة	2 - 4	180	30 ... 20

يُوصى بالتسخين المسبق لكافة الأطعمة.

\*قد لا يتم توفير هذه الملحقات مع منتجك.

\*\*لا يتم توفير هذه الملحقات مع منتجك، وهذه الملحقات متاحة تجارياً.

- لا تفتح باب الفرن أثناء الطهي في وظيفة التشغيل "التسخين الاقتصادي بالمروحة". في حالة عدم فتح الباب، يتم تحسين درجة الحرارة الداخلية لتوفير الطاقة، وقد تختلف درجة الحرارة هذه عما هو معروض على الشاشة.
- لا تقم بالتسخين المسبق في وظيفة تشغيل "التسخين الاقتصادي بالمروحة".

### جدول الطهي بوظيفة التشغيل "التسخين الاقتصادي بالمروحة"

- لا تقم بتغيير إعدادات درجة الحرارة بعد بدء الطهي في وظيفة التشغيل "التسخين الاقتصادي بالمروحة".

الطعام	الملح الذي يجب استخدامه	موضع الرف	درجة الحرارة (درجة مئوية)	وقت الخبز (دقيقة) (تقريباً)
كعك صغير	صينية قياسية *	3	160	25 ... 35
البسكويت	صينية قياسية *	3	180	25 ... 35
القطاير	صينية قياسية *	3	200	45 ... 55
خبز البن	صينية قياسية *	3	200	35 ... 45

\* قد لا يتم توفير هذه الملحقات مع منتجك.

## ٦-٢ اللحوم والأسماك والدواجن

### النقاط الرئيسية بشأن الشواء

- اترك اللحم في الفرن بعد انتهاء وقت الطهي لمدة 10 دقائق تقريباً. يتم توزيع عصير اللحم بشكل أفضل على اللحم المحمر ولا يخرج عند تقطيع اللحم.
- يجب وضع الأسماك على رف متوسط أو منخفض في طبق مقاوم للحرارة.
- قم بطهي الأطباق الموصى بها في جدول الطهي باستخدام صينية واحدة.

- إن التتبيل باستخدام عصير الليمون والفلفل قبل طهي جميع قطع الدجاج والديك الرومي وقطع اللحم الكبيرة من سيزيد من أداء الطهي.
- يستغرق طهي اللحم منزوع العظام ما بين 15 إلى 30 دقيقة أكثر من فيليه بالقلي.
- يجب أن تحسب حوالي 4 إلى 5 دقائق من وقت الطهي لكل سنتيمتر من سمك اللحم.

### جدول الطهي للحوم والأسماك والدواجن

الطعام	الملح الذي يجب استخدامه	وظيفة التشغيل	موضع الرف	درجة الحرارة (درجة مئوية)	وقت الخبز (دقيقة) (تقريباً)
شريحة لحم (كاملة) / شواء (1 كجم)	صينية قياسية *	التسخين السفلي / العلوي بمساعدة المروحة	3	15 دقائق /250 حد أقصى، بعد 180 ... 190	60 ... 80
عرقوب الضأن (2-1,5 كجم)	صينية قياسية *	التسخين السفلي / العلوي بمساعدة المروحة	3	170	85 ... 110
دجاج مغلي (2-1,8 كجم)	الشواية السلوكية * ضع صينية واحدة على رف سلكي	التسخين السفلي / العلوي بمساعدة المروحة	2	15 دقائق /250 حد أقصى، بعد 190	60 ... 80
دجاج مغلي (2-1,8 كجم)	الشواية السلوكية * ضع صينية واحدة على رف سلكي	التسخين بالمروحة	2	200 ... 220	60 ... 80
دجاج مغلي (2-1,8 كجم)	الشواية السلوكية * ضع صينية واحدة على رف سلكي	الوظيفة ثلاثية الأبعاد "3D"	2	15 دقائق /250 حد أقصى، بعد 190	60 ... 80
ديك رومي (5.5 كجم)	صينية قياسية *	التسخين السفلي / العلوي بمساعدة المروحة	1	25 دقائق /250 حد أقصى، بعد 180 ... 190	150 ... 210

الطعام	الملح الذي يجب استخدامه	وظيفة التشغيل	موضع الرف	درجة الحرارة (درجة مئوية)	وقت الخبز (دقيقة) (تقريباً)
ديك رومي (5.5 كجم)	صينية قياسية *	الوظيفة ثلاثية الأبعاد "3D"	1	25 دقائق / 250 حد أقصى، بعد 180 ... 190	150 ... 210
الأسماك	الشواية السلكية * ضع صينية واحدة على رف سلكي	التسخين السفلي / العلوي بمساعدة المروحة	3	200	20 ... 30
الأسماك	الشواية السلكية * ضع صينية واحدة على رف سلكي	الوظيفة ثلاثية الأبعاد "3D"	3	200	20 ... 30

يُوصى بالتسخين المسبق لكافة الأطعمة.

\* قد لا يتم توفير هذه الملحقات مع منتجك.

\*\* لا يتم توفير هذه الملحقات مع منتجك. وهذه الملحقات متاحة تجارياً.

## ٦-٣ الشواية

تتحول اللحوم الحمراء والأسماك ولحوم الدواجن إلى اللون البني بسرعة عند شويها، وتحمل قشرة جميلة ولا تجف. تعتبر لحوم الفيليه، واللحوم المشوية، والنقانق والخضروات كثير العصارة (الطماطم، والبصل، وغيرها) مناسبة بشكل خاص للشواء.

### تحذيرات عامة

- قم بتحضير أطعمة ذات سمك ووزن متشابهين قدر الإمكان للشواية.
- ضع القطع المراد شويها على الشواية السلكية أو صينية الشواية السلكية عن طريق توزيعها دون تجاوز أبعاد جهاز التسخين.
- اعتماداً على سمك القطع المراد شويها، قد تختلف أوقات الطهي الواردة في الجدول.
- مرر الشواية السلكية أو صينية الشواية السلكية إلى المستوى المطلوب في الفرن. إذا كنت تطهي على الشواية السلكية، قم بتحريك صينية الفرن إلى الرف السفلي لتجميع الزيت. يجب تحديد حجم صينية الفرن التي سيتم تحريكها لتغطية منطقة الشواء بالكامل. قد لا يتم تضمين هذه الصينية مع المنتج. ضع بعض الماء في صينية الفرن لسهولة التنظيف.

- يشكل الطعام غير المناسب للشواء خطر حريق. يجب شوي الطعام المناسب لنار الشواء الكثيفة. أيضاً، لا تضع الطعام بعيداً جداً في الجزء الخلفي من الشواية. فهذه المنطقة تعد الأكثر سخونة وقد تشتعل فيها الأطعمة الدهنية.
- **أغلق باب الفرن أثناء الشواء. لا تستخدم الشواية أبداً مع فتح باب الفرن. فقد تسبب الأسطح الساخنة حروقاً!**

### جدول الشواء

الطعام	الملح الذي يجب استخدامه	موضع الرف	درجة الحرارة (درجة مئوية)	وقت الخبز (دقيقة) (تقريباً)
الأسماك	الشواية السلكية	4 - 5	250	20 ... 25
قطع الدجاج	الشواية السلكية	4 - 5	250	25 ... 35
كرات اللحم (لحم العجل) - 12 الكمية	الشواية السلكية	4	250	20 ... 30
قطع لحم ضأن	الشواية السلكية	4 - 5	250	20 ... 25
شريحة لحم - (مكعبات لحم)	الشواية السلكية	4 - 5	250	25 ... 30
قطع لحم العجل	الشواية السلكية	4 - 5	250	25 ... 30

الطعام	الملحق الذي يجب استخدامه	موضع الرف	درجة الحرارة (درجة مئوية)	وقت الخبز (دقيقة) (تقريباً)
خضروات محمصية	الشواية السلكية	4 - 5	220	20 ... 30
خبز محمص	الشواية السلكية	4	250	1 ... 3

يُوصى بالتسخين المسبق لمدة 5 دقائق لكافة الأطعمة المشوية.  
أقلب قطع الطعام بعد مرور نصف 1/2 وقت الشواء.

## ٤-١-٦ اختبار الأطعمة

- يتم تحضير الأطعمة الموجودة في جدول الطهي هذا وفقاً لمعيار EN 60350-1 لتسهيل اختبار المنتج في معاهد المراقبة.

### جدول الطهي لاختبار الأطعمة اقتراحات للطهي بصينية واحدة

الطعام	الملحق الذي يجب استخدامه	وظيفة التشغيل	موضع الرف	درجة الحرارة (درجة مئوية)	وقت الخبز (دقيقة) (تقريباً)
كعكة الغريبة (كعك حلو)	صينية قياسية *	التسخين العلوي والسفلي	3	140	20 ... 30
كعكة الغريبة (كعك حلو)	صينية قياسية *	التسخين بالمروحة	3	140	15 .. 25
كعك صغير	صينية قياسية *	التسخين العلوي والسفلي	3	160	25 ... 35
كعك صغير	صينية قياسية *	التسخين بالمروحة	3	150	25 ... 35
الكيك الإسفنجي	قالب كيك مستدير، بقطر 26 سم مع مشبك بالشواية السلكية **	التسخين العلوي والسفلي	2	150	30 ... 40
الكيك الإسفنجي	قالب كيك مستدير، بقطر 26 سم مع مشبك بالشواية السلكية **	التسخين بالمروحة	2	150	35 ... 45
فطيرة التفاح	قالب معدني أسود مستدير، قطر 20 سم على الشواية السلكية **	التسخين العلوي والسفلي	2	180	50 ... 65
فطيرة التفاح	قالب معدني أسود مستدير، قطر 20 سم على الشواية السلكية **	التسخين بالمروحة	3	170	50 ... 65



الطعام	الملح الذي يجب استخدامه	وظيفة التشغيل	موضع الرف	درجة الحرارة (درجة مئوية)	وقت الخبز (دقيقة) (تقريباً)
كعك صغير	2-صينية قياسية * 4-صينية المعجنات *	التسخين بالمروحة	4 - 2	150	35 ... 25
كعكة الغربية (كعك حلو)	2-صينية قياسية * 4-صينية المعجنات *	التسخين بالمروحة	4 - 2	140	25 ... 15

يُوصى بالتسخين المسبق لكافة الأطعمة.

\*قد لا يتم توفير هذه الملحقات مع منتجك.

\*\*لا يتم توفير هذه الملحقات مع منتجك، وهذه الملحقات متاحة تجارياً.

## الشواية

الطعام	الملح الذي يجب استخدامه	موضع الرف	درجة الحرارة (درجة مئوية)	وقت الخبز (دقيقة) (تقريباً)
كرات اللحم (لحم العجل) - 12 الكمية	الشواية السلكية	4	250	30 ... 20
خبز محمص	الشواية السلكية	4	250	3 ... 1

يُوصى بالتسخين المسبق لمدة 5 دقائق لكافة الأطعمة المشوية.  
أقلب قطع الطعام بعد مرور نصف 1/2 وقت الشواء.

## V الصيانة والتنظيف

### 1-7 معلومات التنظيف العامة

#### تحذيرات عامة

- التنظيف، و مواد التنظيف الخادشة والكاشطة، والأسلاك، والإسفننج، وأقمشة التنظيف التي تحتوي على الأوساخ وبقايا المنظفات).
- ليست هناك حاجة إلى مواد تنظيف خاصة في التنظيف الذي يتم بعد كل استخدام. نظّف المنتج باستخدام منظف غسل الصحون، أو الماء الدافئ وقطعة قماش ناعمة أو إسفنجة وجففه بقطعة فماش جافة.
- تأكد من مسح أي سائل متبقٍ تماماً بعد التنظيف وتنظيف أي طعام متناثر على الفور أثناء الطهي.
- لا تغسل أي مكون من مكونات جهازك في غسالة الأطباق ما لم ينص على خلاف ذلك في دليل المستخدم.

#### أسطح الإينوكس والفولاذ غير القابل للصدأ

- لا تستخدم مواد تنظيف تحتوي على الأحماض أو الكحول لتنظيف الأسطح والمقابض المصنوعة من الفولاذ غير القابل للصدأ أو الإينوكس.
- قد يتغير لون الأسطح غير القابل للصدأ أو الإينوكس بمرور الوقت. هذا أمر طبيعي. بعد كل عملية، نظف بمنظف مناسب سطح الفولاذ المقاوم للصدأ أو الإينوكس.

- انتظر حتى يبرد المنتج قبل تنظيفه. فقد تسبب الأسطح الساخنة حروقاً!
- لا تضع المنظفات مباشرة على الأسطح الساخنة. فقد يتسبب ذلك في ظهور بقع دائمة.
- يجب تنظيف الجهاز وتجنيفه جيداً بعد كل عملية. وبالتالي، يجب تنظيف بقايا الطعام بسهولة ويجب منع هذه البقايا من الاحتراق عند استخدام الجهاز مرة أخرى لاحقاً. وبالتالي، فإن العمر التشغيلي للجهاز يمتد ويقبل المشاكل التي يتم مواجهتها بشكل متكرر.
- لا تستخدم منتجات التنظيف بالبخار للتنظيف.
- يمكن أن تؤدي بعض المنظفات أو مواد التنظيف إلى تلف السطح. عوامل التنظيف غير المناسبة هي: مواد التبييض، ومنتجات التنظيف التي تحتوي على الأمونيا، والحمض أو الكلوريد، ومنتجات التنظيف بالبخار، وعوامل إزالة الترسبات، ومزيلات البقع والصدأ، ومنتجات التنظيف الكاشطة (المنظفات الكرمية، ومسحوق التلميع، وكريمات

- نظف بقطعة قماش ناعمة وصابون ومنظف سائل (غير خدش) مناسب لأسطح إينوكس، مع الحرص على المسح في اتجاه واحد.
- قم بإزالة بقع الجير والزيت والنشا والحليب والبروتينات على الأسطح الزجاجية غير القابل للصدأ والإينوكس فوراً دون انتظار. فقد تصدأ البقع تحت الفترات الزمنية الطويلة.
- المنظفات التي يتم رشها / وضعها على السطح يجب تنظيفها على الفور. المنظفات الكاشطة المتروكة على السطح تجعل السطح يتحول إلى اللون الأبيض.

### الأسطح المطلية بالمينا

- بعد كل استخدام، نظّف أسطح المينا باستخدام منظف غسل الصحون، أو الماء الدافئ وقطعة قماش ناعمة أو إسفنجة وجففها بقطعة قماش جافة.
- إذا كان منتجك يحتوي على وظيفة تنظيف سهل البخار، يمكنك إجراء التنظيف السهل بالبخار للأوساخ الخفيفة غير الدائمة. (راجع "التنظيف بالبخار السهل" [35]).
- للبقع العنيدة، يمكن استخدام منظف الفرن والشواية الموصى به على الموقع الإلكتروني الخاص بالعلامة التجارية للمنتج الخاص بك، مع إسفنجة تنظيف غير قابلة للخدش. لا تستخدم منظف أفران خارجي.
- يجب أن يبرد الفرن قبل تنظيف منطقة الطهي. سيؤدي التنظيف على الأسطح الساخنة إلى حدوث كل من خطر الحرق والضرر بسطح المينا.

### الأسطح الحفازة

- لا يمكن تغطية الجدران الجانبية في منطقة الطهي إلا بالمينا أو الجدران الحفازة. وهي تختلف حسب الموديل.
- تمييز الجدران الحفازة بسطح لامع خفيف ومسامي. ولا يجب تنظيف الجدران الحفازة للفرن.
- تمتص الأسطح الحفازة الزيت بفضل هيكله المسامي وتبدأ في التآكل عندما يكون السطح مشبعاً بالزيت، وفي هذه الحالة يوصى باستبدال الأجزاء.

### الأسطح الزجاجية

- عند تنظيف الأسطح الزجاجية، لا تستخدم كاشطات المعادن الصلبة ومواد التنظيف الكاشطة. يمكن أن تضر هذه المواد سطح الزجاج.

- قم بتنظيف الجهاز باستخدام منظف غسل الأطباق والماء الدافئ وقطعة قماش من الألياف الدقيقة مخصصة للأسطح الزجاجية وجففها بقطعة قماش جافة من الألياف الدقيقة.
- إذا كان هناك منظف متبقي بعد التنظيف، فقم بمسحه بالماء البارد وجفف بقطعة قماش نظيفة وجافة من الألياف الدقيقة. • فقد تسبب بقايا المنظفات في إتلاف سطح الزجاج في المرة القادمة.
- لا ينبغي تحت أي ظرف من الظروف تنظيف البقايا الجافة على السطح الزجاجي بسكاكين مستننة أو سلك أو أدوات خادشة مماثلة.
- يمكنك إزالة أصباغ الكالسيوم (أصباغ صفراء) على السطح الزجاجي باستخدام عامل إزالة قشور متاح تجارياً، مع عامل إزالة قشور مثل الخل أو عصير الليمون.
- إذا كان السطح متسخاً بشدة، صنع مادة التنظيف على البقعة باستخدام إسفنجة وانتظر وقتاً طويلاً حتى يعمل بشكل صحيح. ثم نظف السطح الزجاجي بقطعة قماش مبللة.
- إن تغيّرات اللون والبقع الموجودة على السطح الزجاجي أمر طبيعي وليست عيوباً.

### الأجزاء البلاستيكية والأسطح المطلية

- نظّف الأجزاء البلاستيكية والأسطح المطلية باستخدام منظف غسل الصحون، أو الماء الدافئ وقطعة قماش ناعمة أو إسفنجة وجففها بقطعة قماش جافة.
- لا تستخدم كاشطات المعادن الصلبة والمنظفات الكاشطة. فقد تلف الأسطح.
- تأكد من أن مفاصل مكونات الجهاز ليست رطبة أو عليها مادة منظفة. بخلاف ذلك، قد يحدث تآكل في هذه المفاصل.

### ٢-٧ تنظيف الملحقات

لا تضع ملحقات المنتج في غسالة الصحون ما لم يذكر خلاف ذلك في دليل المستخدم.

### ٣-٧ تنظيف لوحة التحكم

- عند تنظيف الألواح مع مقبض التحكم، امسح اللوحة والمقابض بقطعة قماش ناعمة مبللة وجفف بقطعة قماش جافة. لا تقم بإزالة الأزرار والحشيات السفلية لتنظيف اللوحة. فقد تلف لوحة التحكم والمقابض.

## ٥-٧ التنظيف بالبخار السهل

هذا يسمح بتنظيف الأوساخ (التي لا تبقى لفترة طويلة) التي يتم تليينها بالبخار داخل الفرن وبواسطة قطرات الماء المتكثفة في الأسطح الداخلية للفرن بسهولة.

1. قم بإزالة جميع الملحقات الموجودة داخل الفرن.
2. أضف 500 مل من الماء إلى الصينية وضعها على الرف الثاني للفرن.

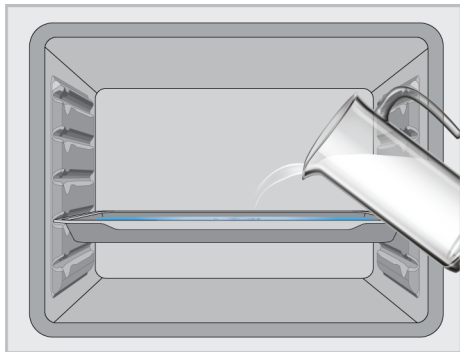

3. اضبط الفرن على وضع التشغيل "التسخين السفلي" وقم بتشغيله على 100 درجة مئوية لمدة 20 دقيقة.

افتح الباب وامسح الأجزاء الداخلية للفرن بإسفنجة أو قطعة قماش مبللة.  
للأوساخ العنيدة، نظف المنتج باستخدام منظف غسل الصحون والماء الدافئ وقطعة قماش ناعمة أو إسفنجة وجففها بقطعة قماش جافة.

في وظيفة التنظيف بالبخار السهلة، من المتوقع أن يتبخّر الماء الموجود في قاع الفرن ويتكثف داخل الفرن وباب الفرن من أجل تليين الأوساخ الخفيفة المتكونة في الفرن. قد يتساقط التكاثف المتشكل على باب الفرن عند فتح باب الفرن. امسح التكاثف بمجرد فتح باب الفرن.



(يختلف اعتماداً على طراز المنتج. وقد لا يكون متاحاً مع المنتج الخاص بك.) بعد التكتيف داخل الفرن، قد تحدث بركة أو رطوبة في قناة المسبح أسفل الفرن. امسح قناة المسبح بقطعة قماش مبللة بعد الاستخدام وجففها.

- أثناء تنظيف ألواح الإينوكس مع مقبض التحكم، لا تستخدم عوامل تنظيف إينوكس حول المقابض.
- قد يتم حذف المؤشرات الموجودة حول المقابض.
- نظّف لوحات التحكم باللمس بقطعة قماش ناعمة رطبة وجففها بقطعة قماش جافة. وإذا كان المنتج يحتوي على ميزة قفل المفتاح، فقم بتعيين قفل المفتاح قبل إجراء تنظيف لوحة التحكم. وإلا، فقد يحدث كشف غير صحيح على المفاتيح.

## ٤-٧ تنظيف الفرن من الداخل (منطقة الطهي)

اتبع خطوات التنظيف الموضحة في قسم "معلومات التنظيف العامة" وفقاً لأنواع الأسطح في الفرن لديك.

### تنظيف الجدران الجانبية للفرن

لا يمكن تغطية الجدران الجانبية في منطقة الطهي إلا بالمينا أو الجدران الحفازة. وهي تختلف حسب الموديل. إذا كان هناك جدار حفاز، فارجع إلى قسم "الأسطح التحفيزية" للحصول على معلومات. وإذا كان منتجك عبارة من موديل ذي رف سلكي، فقم بإزالة الرفوف السلكية قبل تنظيف الجدران الجانبية. ثم أكمل التنظيف كما هو موضح في قسم "معلومات التنظيف العامة" وفقاً لنوع سطح الجدار الجانبية.

### إزالة الرفوف السلكية الجانبية:

1. قم بإزالة الجزء الأمامي من الرف السلكي بسحبه على الجدار الجانبي في الاتجاه المعاكس.
2. اسحب الرف السلكي نحو لإزالته بالكامل.

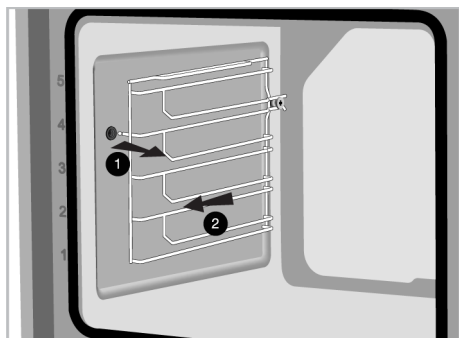

3. لإعادة إرفاق الرفوف، يجب تكرار الإجراءات المطبقة عند إزالتها من النهاية إلى البداية، على التوالي.

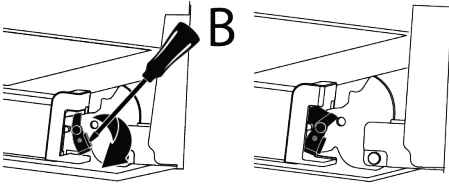

6. نوع المفصلة متاح في أنواع باب الفتح / الإغلاق الناعم.

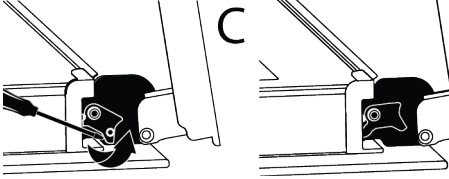

7. اجعل باب الفرن في وضع نصف مفتوح.

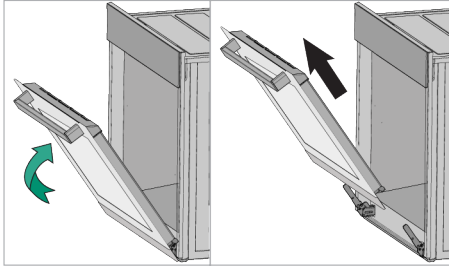

8. اسحب الباب الذي تم إزالته لأعلى لتحريره من المفصلات اليمنى واليسرى وإزالته.

لإعادة إرفاق الباب، يجب تكرار الإجراءات المطبقة عند إزالتها من النهاية إلى البداية، على التوالي. عند تثبيت الباب، تأكد من إغلاق المشابك الموجودة على مقبس المفصلة.



## 7-7 إزالة الزجاج الداخلي لباب الفرن

يمكن إزالة الزجاج الداخلي للباب الأمامي للمنتج للتنظيف.

1. افتح باب الفرن.

2. اسحب المكون البلاستيكي، المرفق في الجزء العلوي من الباب الأمامي، نحو الضغط في نفس الوقت على نقاط الضغط على جانبي المكون وقم بإزالته.



## 6-7 تنظيف باب الفرن

يمكنك إزالة باب الفرن وزجاج الباب لتنظيفهما. تم توضيح كيفية إزالة الأبواب والنوافذ في القسمين "إزالة باب الفرن" و"إزالة الزجاج الداخلي للباب". بعد إزالة الزجاج الداخلي للباب، نظّفه باستخدام منظف غسل الصحون، أو الماء الدافئ وقطعة قماش ناعمة أو إسفنجة وجففها بقطعة قماش جافة. بالنسبة للرواسب الجيرية التي قد تتكون على زجاج الفرن، امسح الزجاج بالخل واشطفه.

لا تستخدم منظفات كاشطة قاسية، أو كاشطات معدنية، أو صوف سلكي، أو مواد تبيض، لتنظيف باب الفرن والزجاج.



## إزالة باب الفرن

1. افتح باب الفرن.

2. افتح المشابك الموجودة في مقبس مفصلات الباب الأمامي على اليمين وعلى اليسار بالضغط لأسفل كما هو موضح في الشكل.

3. تختلف أنواع المفصلات مثل (أ)، (ب)، (ج) وفقاً لطرز المنتج. توضح الأشكال التالية كيفية فتح كل نوع من المفصلات.

4. (أ) نوع المفصل متاح في أنواع الباب العادي.

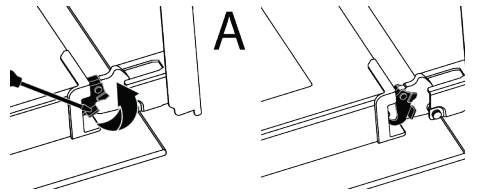

5. (ب) نوع المفصلة متاح في أنواع باب الإغلاق الناعم.

6. أثناء إعادة تجميع الزجاج الداخلي (1)، اتبه لوضع الجانب المطبوع من الزجاج على الزجاج الداخلي. من الضروري وضع الزوايا السفلية للزجاج الداخلي (1) لتقابل الفتحات البلاستيكية السفلية.

7. ادفع المكون البلاستيكي باتجاه الإطار حتى تسمع صوت "نقرة".

### 8-7 تنظيف مصباح الفرن

في حالة انساخ الباب الزجاجي لمصباح الفرن في منطقة الطهي؛ نظفه باستخدام منظف غسل الصحون أو الماء الدافئ وقطعة قماش ناعمة أو إسفنجة وجففه بقطعة قماش جافة. وفي حالة تعطل مصباح الفرن، يمكنك استبداله باتباع الأقسام التالية.

### استبدال مصباح الفرن

#### تحذيرات عامة

- لتجنب خطر حدوث صدمة كهربائية قبل استبدال مصباح الفرن، أفضل الموصل الكهربائي وانتظر حتى يبرد الفرن. فقد تسبب الأسطح الساخنة حروقاً!
  - يتم تشغيل هذا الفرن بواسطة مصباح وهاج به أقل من 40 وات، وارتفاع أقل من 60 مم، وقطر أقل من 30 مم، أو بمصباح هالوجين بمقاس G9 بقدرة أقل من 60 وات. المصابيح مناسبة للتشغيل في درجات حرارة أعلى من 300 درجة مئوية. تتوفر مصابيح الفرن من الخدمات المعتمدة أو الفنيين المرخصين. يحتوي هذا المنتج على مصباح فئة الطاقة G.
  - قد يختلف موضع المصباح عن ذلك الموضح في الشكل.
  - يعد المصباح المستخدم في هذا المنتج غير مناسب للاستخدام في إضاءة غرف المنزل. ويتمثل الغرض من هذا المصباح في مساعدة المستخدم على رؤية المنتجات الغذائية.
  - يجب أن تتحمل المصابيح المستخدمة في هذا المنتج الظروف المادية القاسية مثل درجات الحرارة فوق 50 درجة مئوية.
- إذا كان الفرن لديك يحتوي على مصباح دائري،**
1. أفضل المنتج عن الكهرباء.
  2. أزل الغطاء الزجاجي بتدويره عكس اتجاه عقارب الساعة.

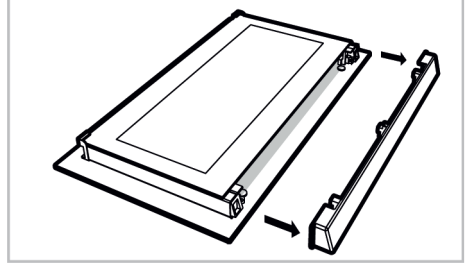
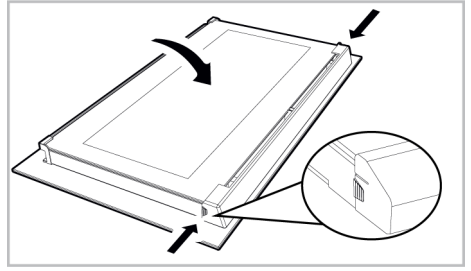

3. كما هو مبين في الشكل، ارفع الزجاج الداخلي (1) برفق باتجاه "A" ثم قم بإزالته عن طريق سحبه باتجاه "B".

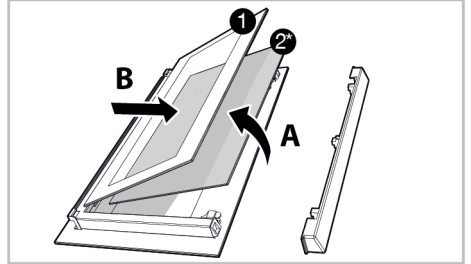

1 الزجاج الداخلي \*2 الزجاج الداخلي (قد لا يكون متاحاً لمنتجك)

4. إذا كان منتجك يحتوي على زجاج داخلي (2)، كرر نفس العملية لفصله (2).
5. الخطوة الأولى لإعادة تجميع الباب هي إعادة تجميع الزجاج الداخلي (2). ضع الحافة المشطوفة للزجاج لتلتقي بالحافة المشطوفة للفتحة البلاستيكية. (إذا كان المنتج الخاص بك يحتوي على زجاج داخلي). يجب توصيل الزجاج الداخلي (2) بالفتحة البلاستيكية الأقرب إلى الزجاج الداخلي (1).

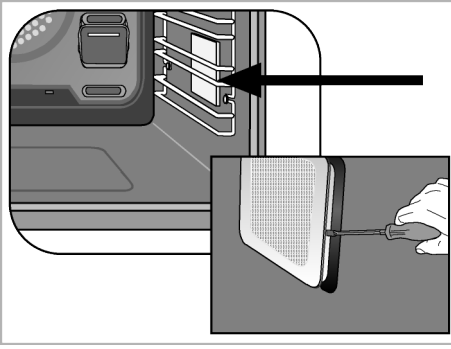

3. ارفع الغطاء الزجاجي الواقى للمصباح باستخدام مفك البراغي. قم بإزالة البرغي أولاً، إذا كان هناك برغي على المصباح المربع في منتجك.

4. إذا كان مصباح الفرن الخاص بك من النوع (A) الموضح في الشكل أدناه، فقم بتدويره كما هو موضح في الشكل واستبدله بآخر جديد. أما إذا كان النوع (B) الموديل، فقم بسحبه للخارج كما هو موضح في الشكل واستبدله بآخر جديد.

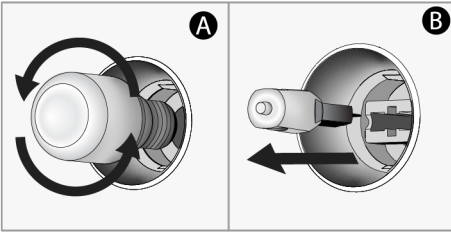

5. أعد تركيب الغطاء الزجاجي والأررف السلكية.

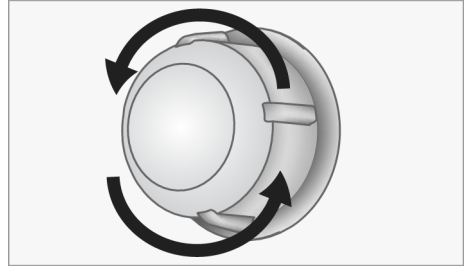

3. إذا كان مصباح الفرن الخاص بك من النوع (A) الموضح في الشكل أدناه، فقم بتدويره كما هو موضح في الشكل واستبدله بآخر جديد. أما إذا كان النوع (B) الموديل، فقم بسحبه للخارج كما هو موضح في الشكل واستبدله بآخر جديد.

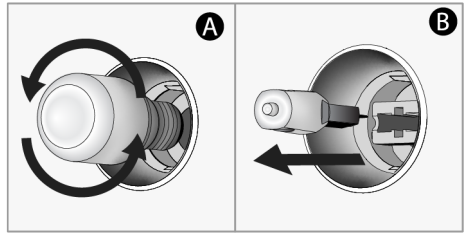

4. أعد تركيب الغطاء الزجاجي.

إذا كان فرنك يحتوي على مصباح مربع،

1. افصل المنتج عن الكهرباء.
2. قم بإزالة الأررف السلكية حسب الوصف.

## 8 استكشاف الأخطاء وإصلاحها

**تُسمع أصوات ضوضاء معدنية أثناء تسخين المنتج أو تبريده.**

- قد تمتد الأجزاء المعدنية وتصدر أصوات عندما تسخن. <<< ولا يمثل ذلك خطأً.

**المنتج لا يعمل.**

- قد يكون المصهر معيباً أو تالفاً. <<< افحص المصاهر في صندوق المصاهر. قم بتغييرها إذا لزم الأمر أو أعد تنشيطها.
- ربما لم يتم توصيل الجهاز بمأخذ مؤرض. <<< تحقق من توصيل الجهاز بالمأخذ.

إن استمرت المشكلة بعد اتباع تعليمات هذا القسم، اتصل بالبائع أو بمركز خدمة معتمد. لا تحاول إصلاح منتج معطل بنفسك.

**ينبعث بخار أثناء تشغيل الفرن.**

- من الطبيعي رؤية بخار أثناء التشغيل. <<< ولا يمثل ذلك خطأً.

**تظهر قطرات الماء أثناء الطهي**

- يتكف البخار المتولد أثناء الطهي عندما يتلامس مع الأسطح الباردة خارج المنتج وقد يشكل قطرات الماء. <<< ولا يمثل ذلك خطأً.

- (إذا كان هناك مؤقت في جهازك) لا تعمل المفاتيح الموجودة على لوحة التحكم. <<< إذا كان منتجك يحتوي على قفل مفتاح، فقد يتم تمكين قفل المفتاح، قم بتعطيل قفل المفتاح.

#### ضوء الفرن غير مضاء.

- قد يكون مصباح الفرن معيياً. <<< استبدل مصباح الفرن.
- لا يوجد كهرباء. <<< تأكد من تشغيل التيار الكهربائي وتحقق من المصاهر في صندوق المصاهر. قم بتغيير المصاهر إذا لزم الأمر أو أعد تنشيطها.

#### الفرن لا يسخن.

- قد لا يتم ضبط الفرن على وظيفة طهي و / أو درجة حرارة معينة. <<< اضبط الفرن على وظيفة طهي و/أو درجة حرارة معينة.
- بالنسبة للطرز المزودة بمؤقت، لم يتم ضبط الوقت. <<< اضبط الوقت.
- لا يوجد كهرباء. <<< تأكد من تشغيل التيار الكهربائي وتحقق من المصاهر في صندوق المصاهر. قم بتغيير المصاهر إذا لزم الأمر أو أعد تنشيطها.
- قد يكون باب الفرن مفتوحاً. <<< تأكد من إغلاق باب الفرن. إذا ظل باب الفرن مفتوحاً لأكثر من 5 دقائق ، يتم إلغاء إعداد الوقت المخصص للطهي ولا تعمل السخانات.

#### (بالنسبة للطرز المزودة بمؤقت) تومض شاشة المؤقت أو يُترك رمز المؤقت مفتوحاً.

- كان هناك انقطاع للتيار الكهربائي من قبل. <<< اضبط الوقت / قم بإيقاف تشغيل أزرار وظائف المنتج وقم بتبديلها مرة أخرى إلى الموضع المطلوب.

#### بعد بدء الطهي ► يومض الرمز على الشاشة ويصدر تحذير مسموع.

- قد يكون باب الفرن مفتوحاً. <<< تأكد من إغلاق باب الفرن تماماً. اتصل بالخدمة المعتمدة إذا استمر الخطأ.

## Καλωσορίσατε!

Αγαπητέ Πελάτη,

Ευχαριστούμε που επιλέξατε αυτό το προϊόν Beko. Θα θέλαμε το προϊόν αυτό, που κατασκευάστηκε με υψηλή ποιότητα και τεχνολογία, να σας προσφέρει τα καλύτερα δυνατά αποτελέσματα. Επομένως, διαβάστε προσεκτικά το παρόν εγχειρίδιο και κάθε άλλο παρεχόμενο έγγραφο τεκμηρίωσης, πριν χρησιμοποιήσετε το προϊόν.

Λαμβάνετε υπόψη σας όλες τις πληροφορίες και προειδοποιήσεις που αναφέρονται στο εγχειρίδιο χρήσης. Με αυτό τον τρόπο θα προστατεύετε τον εαυτό σας και το προϊόν από τους κινδύνους που μπορεί να προκύψουν.

Φυλάξτε το εγχειρίδιο χρήσης. Αν παραδώσετε το προϊόν σε άλλον, παραδώστε μαζί και το εγχειρίδιο του προϊόντος. Το εγχειρίδιο αυτό περιέχει προϋποθέσεις εγγύησης, μεθόδους χρήσης και αντιμετώπισης τυχόν προβλημάτων για το προϊόν που κατέχετε.

### Τα σύμβολα στο εγχειρίδιο χρήσης και οι περιγραφές τους:



Κίνδυνος που μπορεί να επιφέρει θάνατο ή τραυματισμό.



Σημαντικές πληροφορίες ή χρήσιμες συμβουλές για τη χρήση.



Διαβάστε το εγχειρίδιο χρήσης.



Προειδοποίηση για καυτή επιφάνεια.

**ΕΠΙΣΗ-  
ΜΑΝΣΗ**

Κίνδυνος που μπορεί να επιφέρει υλικές ζημιές στο προϊόν ή το περιβάλλον του.

**Arçelik A.Ş.**  
Karaağaç caddesi No:2-6  
34445 Sütlüce/Istanbul/TURKEY  
Made in TURKEY



## Πίνακας Περιεχομένων

<b>1 Οδηγίες ασφαλείας.....</b>	<b>42</b>
1.1 Προβλεπόμενη χρήση .....	42
1.2 Ασφάλεια παιδιών, ευάλωτων ατόμων και κατοικίδιων .....	42
1.3 Ασφαλής χρήση ηλεκτρικού ρεύματος .....	43
1.4 Ασφάλεια κατά τη μεταφορά.....	45
1.5 Ασφάλεια εγκατάστασης.....	45
1.6 Ασφάλεια χρήσης .....	46
1.7 Προειδοποιήσεις θερμοκρασίας ..	46
1.8 Χρήση αξεσουάρ .....	47
1.9 Ασφάλεια μαγειρέματος.....	47
1.10 Ασφάλεια συντήρησης και καθαρισμού .....	48
<b>2 Οδηγίες προστασίας του περιβάλλοντος.....</b>	<b>49</b>
2.1 Οδηγία περί αποβλήτων.....	49
2.1.1 Συμμόρφωση με την Οδηγία περί αποβλήτων ηλεκτρικού και ηλεκτρονικού εξοπλισμού (ΑΗΕΕ) και απόρριψη του προϊόντος στο τέλος της ωφέλιμης ζωής του.....	49
2.2 Πληροφορίες για τη συσκευασία ..	49
2.3 Συστάσεις για Εξοικονόμηση Ενέργειας.....	49
<b>3 Το προϊόν σας.....</b>	<b>50</b>
3.1 Παρουσίαση του προϊόντος.....	50
3.2 Εισαγωγή στον πίνακα ελέγχου του προϊόντος και χρήση.....	50
3.2.1 Πίνακας ελέγχου .....	51
3.2.2 Λειτουργία του πίνακα ελέγχου του φούρνου.....	51
3.3 Τρόποι λειτουργίας του φούρνου	52
3.4 Αξεσουάρ του προϊόντος.....	53
3.5 Χρήση αξεσουάρ προϊόντος.....	54
3.6 Τεχνικές Προδιαγραφές.....	57
<b>4 Πρώτη Χρήση.....</b>	<b>58</b>
4.1 Πρώτη ρύθμιση χρονοδιακόπτη ..	58
4.2 Αρχικός Καθαρισμός .....	58
<b>5 Χρήση του φούρνου .....</b>	<b>59</b>
5.1 Γενικές πληροφορίες για τη χρήση του φούρνου.....	59
5.2 Λειτουργία της Μονάδας Ελέγχου Φούρνου.....	59
5.3 Ρυθμίσεις.....	65

<b>6 Γενικές πληροφορίες για το ψήσιμο.....</b>	<b>69</b>
6.1 Γενικές προειδοποιήσεις σχετικά με το ψήσιμο στον φούρνο.....	70
6.1.1 Πίτες και φαγητά φούρνου .....	70
6.1.2 Κρέας, ψάρια και πουλερικά.....	73
6.1.3 Γκριλ .....	74
6.1.4 Φαγητά δοκιμής.....	75
<b>7 Συντήρηση και καθαρισμός.....</b>	<b>76</b>
7.1 Γενικές πληροφορίες καθαρισμού	76
7.2 Καθαρισμός των αξεσουάρ.....	78
7.3 Καθαρισμός του πίνακα ελέγχου ..	78
7.4 Καθαρισμός του εσωτερικού του φούρνου (χώρου μαγειρέματος) ..	78
7.5 Εύκολος καθαρισμός με ατμό .....	79
7.6 Καθαρισμός της πόρτας του φούρνου .....	80
7.7 Αφαίρεση του εσωτερικού τζαμιού της πόρτας του φούρνου.....	81
7.8 Καθαρισμός της λάμπας του φούρνου .....	81
<b>8 Επίλυση προβλημάτων .....</b>	<b>83</b>



## 1 Οδηγίες ασφαλείας

- Η ενότητα αυτή περιλαμβάνει οδηγίες ασφαλείας για την προστασία από τον κίνδυνο σωματικών ή υλικών ζημιών.
- Αν το προϊόν παραδοθεί σε τρίτους για προσωπική χρήση ή για χρήση ως μεταχειρισμένο προϊόν, πρέπει να παραδοθούν μαζί του και το εγχειρίδιο χρήσης, οι ετικέτες προϊόντος και άλλα σχετικά έγγραφα και εξαρτήματα.
- Η εταιρεία μας δεν θα φέρει καμία ευθύνη για ζημιές που ενδέχεται να προκύψουν αν δεν τηρηθούν οι παρούσες οδηγίες.
- Η μη τήρηση των οδηγιών αυτών θα καταστήσει άκυρη κάθε εγγύηση.
- Οι εργασίες εγκατάστασης και επισκευών πρέπει να διενεργούνται από τον κατασκευαστή, το εξουσιοδοτημένο σέρβις ή ένα άτομο που ορίζει η εταιρεία εισαγωγής.
- Χρησιμοποιείτε μόνο γνήσια ανταλλακτικά και αξεσουάρ.
- Μην επισκευάσετε ή αντικαταστήσετε κανένα εξάρτημα του προϊόντος εκτός αν αυτό προβλέπεται ρητά στο εγχειρίδιο χρήσης.
- Μην πραγματοποιείτε τεχνικές τροποποιήσεις στο προϊόν.



### 1.1 Προβλεπόμενη χρήση

- Αυτό το προϊόν έχει σχεδιαστεί για οικιακή χρήση. Δεν είναι κατάλληλο για επαγγελματική χρήση.
- Μη χρησιμοποιείτε το προϊόν σε κήπους, μπαλκόνια ή άλλους εξωτερικούς χώρους. Αυτό το προϊόν προορίζεται για χρήση σε οικιακούς χώρους και στις κουζίνες προσωπικού σε καταστήματα, γραφεία και άλλα περιβάλλοντα εργασίας.
- **ΠΡΟΕΙΔΟΠΟΙΗΣΗ:** Αυτό το προϊόν πρέπει να χρησιμοποιείται μόνο για μαγείρεμα. Δεν πρέπει να χρησιμοποιηθεί για άλλους σκοπούς, όπως για θέρμανση του χώρου.
- Ο φούρνος μπορεί να χρησιμοποιηθεί για την απόψυξη, το μαγείρεμα και το ψήσιμο φαγητού στο φούρνο και τη σχάρα.
- Το προϊόν αυτό δεν θα πρέπει να χρησιμοποιείται για θέρμανση χώρων, θέρμανση πιάτων, για άπλωμα πετσετών ή ρούχων στη λαβή για στέγνωμα.



### 1.2 Ασφάλεια παιδιών, ευάλωτων ατόμων και κατοικιδίων

- Το προϊόν αυτό μπορεί να χρησιμοποιηθεί από παιδιά 8 χρονών και άνω και από άτομα των οποίων οι σωματικές, αι-

- σθητηριακές ή διανοητικές ικανότητες δεν είναι πλήρως ανεπτυγμένες ή που δεν έχουν εμπειρία και γνώση, εφόσον αυτά τα άτομα επιβλέπονται ή έχουν εκπαιδευτεί στην ασφαλή χρήση του προϊόντος και σχετικά με τους κινδύνους που αυτό μπορεί να παρουσιάσει.
- Τα παιδιά δεν θα πρέπει να παίζουν με το προϊόν. Οι εργασίες καθαρισμού και συντήρησης από τον χρήστη δεν πρέπει να γίνονται από παιδιά, εκτός αν αυτά βρίσκονται υπό επίβλεψη.
  - Αυτό το προϊόν δεν πρέπει να χρησιμοποιείται από άτομα με περιορισμένες σωματικές, αισθητηριακές ή διανοητικές ικανότητες (περιλαμβανομένων παιδιών), εκτός αν αυτά παραμένουν υπό επίβλεψη ή λαμβάνουν τις απαραίτητες οδηγίες.
  - Τα παιδιά πρέπει να βρίσκονται υπό επίβλεψη, ώστε να εξασφαλίζεται ότι δεν παίζουν με το προϊόν.
  - Τα ηλεκτρικά προϊόντα είναι επικίνδυνα για παιδιά και κατοικίδια. Τα παιδιά και τα κατοικίδια δεν πρέπει να παίζουν με το προϊόν, ούτε να ανεβαίνουν πάνω του ή να μπαίνουν μέσα.
  - Μην τοποθετείτε πάνω στο προϊόν αντικείμενα που μπορεί να προσπαθήσουν να τα φτάσουν τα παιδιά.
  - **ΠΡΟΕΙΔΟΠΟΙΗΣΗ:** Κατά τη διάρκεια της χρήσης, οι προσπελάσιμες επιφάνειες του προϊόντος θα έχουν υψηλή θερμοκρασία. Κρατάτε τα παιδιά μακριά από το προϊόν.
  - Κρατάτε όλα τα υλικά συσκευασίας μακριά από παιδιά. Υπάρχει κίνδυνος τραυματισμού και πρόκλησης ασφυξίας.
  - Όταν η πόρτα του προϊόντος είναι ανοιχτή, μην τοποθετείτε βαριά αντικείμενα πάνω στην πόρτα και μην επιτρέπτε σε παιδιά να καθίσουν πάνω της. Αυτό μπορεί να προκαλέσει ανατροπή του φούρνου ή ζημιά στους μεντεσέδες της πόρτας.
  - Για την ασφάλεια των παιδιών, κόψτε το φως ρευματοληψίας και καταστήστε το προϊόν μη λειτουργικό πριν το απορρίψετε.



### 1.3 Ασφαλής χρήση ηλεκτρικού ρεύματος

- Συνδέστε το προϊόν σε γειωμένη πρίζα που προστατεύεται από ασφάλεια της ονομαστικής τιμής ρεύματος που αναφέρεται στην ετικέτα τύπου. Αναθέστε σε ειδικευμένο ηλεκτρολόγο να κάνει την εγκατάσταση γείωσης. Μη χρησιμοποιήσετε το προϊόν χωρίς γείωση που συμμορφώνεται με τους τοπικούς / εθνικούς κανονισμούς.

- Το φως ή η ηλεκτρική σύνδεση του προϊόντος πρέπει να βρίσκεται σε εύκολα προσβάσιμη θέση (όπου δεν θα επηρεάζεται από τη φλόγα της πλάκας εστιών). Αν αυτό δεν είναι εφικτό, η ηλεκτρική εγκατάσταση στην οποία συνδέεται το προϊόν πρέπει να περιλαμβάνει ένα μηχανισμό (όπως ασφάλεια, διακόπτη, διακόπτη με κλειδί κλπ.) η οποία συμμορφώνεται με τους ηλεκτρικούς κανονισμούς και αποσυνδέει όλους τους πόλους από το δίκτυο ρεύματος.
- Το προϊόν δεν πρέπει να είναι συνδεδεμένο στην πρίζα κατά τις εργασίες εγκατάστασης, επισκευής και μετακίνησης.
- Συνδέστε το προϊόν σε πρίζα που συμμορφώνεται με τις τιμές τάσης και συχνότητας που αναφέρονται στην ετικέτα τύπου.
- Αν η συσκευή σας δεν διαθέτει καλώδιο ρεύματος, χρησιμοποιήστε μόνο το καλώδιο ρεύματος που περιγράφεται στην ενότητα "Τεχνικές Προδιαγραφές".
- Μη σφηνώνετε το καλώδιο ρεύματος κάτω και πίσω από το προϊόν. Μην τοποθετείτε βαριά αντικείμενα πάνω στο καλώδιο ρεύματος. Το καλώδιο ρεύματος δεν πρέπει να είναι λυγισμένο, συμπιεσμένο ούτε να έρχεται σε επαφή με οποιαδήποτε πηγή θερμότητας.
- Η πίσω επιφάνεια του φούρνου αποκτά υψηλή θερμοκρασία κατά τη χρήση. Τα καλώδια ρεύματος δεν πρέπει να έρχονται σε επαφή με την πίσω επιφάνεια, γιατί οι συνδέσεις μπορούν να υποστούν ζημιά.
- Μη σφηνώνετε τα καλώδια ρεύματος μέσα στην πόρτα του φούρνου και μην τα περνάτε πάνω από καυτές επιφάνειες. Αλλιώς, μπορεί να λιώσει η μόνωση των καλωδίων και να προκληθεί φωτιά λόγω βραχυκυκλώματος.
- Χρησιμοποιείτε μόνο γνήσιο καλώδιο. Μη χρησιμοποιείτε καλώδια που είναι κομμένα ή έχουν υποστεί ζημιά ή καλώδια επέκτασης.
- Αν το καλώδιο ρεύματος υποστεί ζημιά, πρέπει να αντικατασταθεί από τον κατασκευαστή, ένα εξουσιοδοτημένο σέρβις ή από άτομο καθορισμένο από τον εισαγωγέα, για την αποφυγή ενδεχόμενων κινδύνων.
- **ΠΡΟΕΙΔΟΠΟΙΗΣΗ:** Πριν αντικαταστήσετε τον λαμπτήρα του φούρνου, βεβαιωθείτε ότι το προϊόν έχει αποσυνδεθεί από το ρεύμα δικτύου, για να αποφύγετε τον κίνδυνο ηλεκτροπληξίας. Αποσυνδέστε το προ-

ϊόν από την πρίζα ή απενεργοποιήστε την ασφάλεια από τον πίνακα ασφαλειών.

Αν η συσκευή σας διαθέτει καλώδιο ρεύματος και φισ:

- Μη συνδέσετε το προϊόν σε πρίζα που είναι χαλαρή, έχει βγει από την υποδοχή της, είναι σπασμένη, λερωμένη, λαδωμένη, με κίνδυνο επαφής με νερό (για παράδειγμα, νερό που μπορεί να τρέξει από τον πάγκο).
- Ποτέ μην αγγίζετε το φισ ρευματοληψίας με υγρά χέρια! Σε καμία περίπτωση μην αφαιρέσετε το φισ από την πρίζα τραβώντας το καλώδιο, πάντα τραβάτε το ίδιο το φισ.
- Βεβαιωθείτε ότι το φισ του προϊόντος έχει συνδεθεί με ασφάλεια στην πρίζα, για την αποφυγή δημιουργίας ηλεκτρικών τόξων.

#### 1.4 Ασφάλεια κατά τη μεταφορά

- Αποσυνδέστε το προϊόν από το ρεύμα δικτύου πριν μεταφέρετε το προϊόν.
- Το προϊόν είναι βαρύ, μεταφέρετε το προϊόν με τουλάχιστον στον δύο άτομα.
- Μη χρησιμοποιείτε την πόρτα και/ή τη λαβή για τη μεταφορά ή τη μετακίνηση του προϊόντος.

- Μην τοποθετείτε άλλα είδη πάνω στο προϊόν και μεταφέρετε το προϊόν σε όρθια θέση.
- Όταν χρειάζεται να μεταφέρετε το προϊόν, τυλίξτε το με υλικό συσκευασίας με φυσαλίδες ή με παχύ χαρτόνι και στερεώστε το υλικό ελαφρά με ταινία. Ασφαλίστε τη συσκευή σφιχτά με ταινία για να προστατέψετε από ζημιά τα αφαιρούμενα ή κινητά μέρη της συσκευής και την ίδια τη συσκευή.
- Ελέγξτε τη γενική εμφάνιση του προϊόντος για τυχόν ζημιές που μπορεί να έχουν προκύψει κατά τη μεταφορά.

#### 1.5 Ασφάλεια εγκατάστασης

- Ελέγξτε το προϊόν για τυχόν ζημιά πριν την εγκατάστασή του. Αν το προϊόν έχει υποστεί ζημιά, μην προχωρήσετε στην εγκατάστασή του.
- Μην εγκαταστήσετε το προϊόν κοντά σε πηγές θερμότητας (σώματα καλοριφέρ, σόμπες κλπ.).
- Διατηρείτε ανοικτό τον χώρο γύρο από όλους τους αγωγούς αερισμού του προϊόντος.
- Για την αποφυγή υπερθέρμανσης, το προϊόν δεν πρέπει να εγκατασταθεί πίσω από διακοσμητικές πόρτες.

## 1.6 Ασφάλεια χρήσης

- Να βεβαιώνετε ότι το προϊόν απενεργοποιείται μετά από κάθε χρήση.
- Αν δεν πρόκειται να χρησιμοποιήσετε το προϊόν για μεγάλο διάστημα, αποσυνδέστε το από την πρίζα ή απενεργοποιήστε την ασφάλεια στον πίνακα ασφαλειών.
- Μη χρησιμοποιήσετε το προϊόν αν έχει οποιαδήποτε ζημιά ή βλάβη. Σε αυτή την περίπτωση, αποσυνδέστε τις συνδέσεις ρεύματος / αερίου του προϊόντος και καλέστε το εξουσιοδοτημένο σέρβις.
- Μη χρησιμοποιείτε το προϊόν εάν έχει αφαιρεθεί ή ραγίσει το τζάμι της μπροστινής πόρτας.
- Μην ανεβαίνετε πάνω στο προϊόν για να φθάσετε κάτι ή για οποιονδήποτε άλλο λόγο.
- Ποτέ μη χρησιμοποιήσετε το προϊόν αν η κρίση ή ο συντονισμός σας έχει επηρεαστεί από τη χρήση οινοπνεύματος και/ή ναρκωτικών.
- Τα εύφλεκτα αντικείμενα που διατηρούνται στον χώρο μαγειρέματος μπορεί να αναφλεγούν. Ποτέ μη φυλάσσετε εύφλεκτα αντικείμενα μέσα στον χώρο μαγειρέματος.
- Η λαβή του φούρνου δεν είναι στεγνωτήριο για πετσέτες. Όταν χρησιμοποιείτε το προϊόν

μην κρεμάτε πετσέτες, γάντια ή παρόμοια υφασμάτινα είδη στη λαβή.

- Οι μεντεσέδες στην πόρτα του προϊόντος κινούνται κατά το άνοιγμα και το κλείσιμο της πόρτας και μπορεί να προκαλέσουν κίνδυνο εμπλοκής. Όταν ανοίγετε / κλείνετε την πόρτα, μην πιάνετε την περιοχή των μεντεσέδων.

## 1.7 Προειδοποιήσεις θερμοκρασίας

- **ΠΡΟΕΙΔΟΠΟΙΗΣΗ:** Τα προσβάσιμα μέρη του προϊόντος θα έχουν υψηλή θερμοκρασία κατά τη χρήση. Προσέχετε να αποφεύγετε να αγγίζετε το προϊόν και τις αντιστάσεις θέρμανσης. Τα παιδιά ηλικίας κάτω των 8 ετών δεν πρέπει να βρίσκονται κοντά στο προϊόν χωρίς την επίβλεψη ενηλίκου.
- Μην τοποθετείτε εύφλεκτα / εκρηκτικά υλικά κοντά στο προϊόν, επειδή οι πλευρές του θα βρίσκονται σε υψηλή θερμοκρασία κατά τη λειτουργία του.
- Επειδή μπορεί να εξέλθει ατμός, παραμένετε μακριά ενώ ανοίγετε την πόρτα του φούρνου. Ο ατμός μπορεί να κάψει τα χέρια, το πρόσωπο και/ή τα μάτια σας.

- Κατά τη λειτουργία, το προϊόν μπορεί να αποκτήσει υψηλή θερμοκρασία. Πρέπει να προσέχετε να αποφεύγετε να αγγίζετε τα καυτά μέρη, το εσωτερικό του φούρνου και τις αντιστάσεις θέρμανσης.
- Πάντα χρησιμοποιείτε γάντια φούρνου ανθεκτικά στη θερμότητα ενώ τοποθετείτε φαγητό στον καυτό φούρνο ή αφαιρείτε το φαγητό από τον καυτό φούρνο κλπ.

### 1.8 Χρήση αξεσουάρ

- Είναι σημαντικό να τοποθετείτε τη συρμάτινη σχάρα και το ταψί σωστά πάνω στα συρμάτινα ράφια. Για περισσότερες πληροφορίες, ανατρέξτε στην ενότητα "**Χρήση αξεσουάρ**".
- Τα αξεσουάρ μπορούν να προξενήσουν ζημιά στο τζάμι της πόρτας όταν κλείνετε την πόρτα του φούρνου. Πρέπει πάντα να σπρώχνετε τα αξεσουάρ μέχρι να τερματίσουν μέσα στον χώρο μαγειρέματος.

### 1.9 Ασφάλεια μαγειρέματος

- Προσέχετε όταν χρησιμοποιείτε αλκοολούχα ποτά στο μαγείρεμα του φαγητού σας. Το οινόπνευμα εξατμίζεται σε υψηλές θερμοκρασίες και μπορεί να προκαλέσει φωτιά επειδή

μπορεί να αναφλεγεί αν έρθει σε επαφή με καυτές επιφάνειες.

- Τα κατάλοιπα τροφίμων, τυχόν λάδι κλπ. στον χώρο μαγειρέματος μπορεί να αναφλεγούν. Πριν το μαγείρεμα, αφαιρείτε το μεγάλο μέρος αυτών των ακαθαρσιών.
- Κίνδυνος τροφικής δηλητηρίασης: Μην κρατάτε φαγητό στον φούρνο περισσότερο από 1 ώρα πριν ή μετά το μαγείρεμα. Διαφορετικά μπορεί να προκληθεί τροφική δηλητηρίαση ή άλλες ασθένειες.
- Μην θερμαίνετε μέσα στον φούρνο κλειστά μεταλλικά κουτιά και γυάλινα βάζα. Η πίεση που θα δημιουργηθεί μέσα στο μεταλλικό κουτί/βάζο μπορεί να το κάνει να σκάσει.
- Τοποθετήστε το χαρτί ψησίματος σε ένα μαγειρικό σκεύος ή πάνω στο αξεσουάρ φούρνου (ταψί, συρμάτινη σχάρα κλπ.) μαζί με το φαγητό και τοποθετήστε το σύνολο μέσα στον προθερμασμένο φούρνο. Για αποφυγή του κινδύνου να αγγίξουν τις αντιστάσεις του φούρνου, αφαιρέστε τα τμήματα του χαρτιού ψησίματος που εξέρχουν από το αξεσουάρ ή το δοχείο. Μην χρησιμοποιείτε ποτέ χαρτί ψησίματος σε θερμοκρασία φούρνου υψηλότερη από τη μέγιστη θερμοκρασία χρήσης που υποδεικνύεται στο

χαρτί ψησίματος. Ποτέ μην τοποθετήσετε χαρτί ψησίματος απευθείας πάνω στη βάση του φούρνου.

- Μην τοποθετείτε δίσκους και ταψιά ψησίματος, πιάτα ή αλουμινόχαρτο απευθείας πάνω στη βάση του φούρνου. Η θερμότητα που συσσωρεύεται μπορεί να προκαλέσει ζημιά στη βάση του φούρνου.
- Κλείνετε την πόρτα του φούρνου κατά το ψήσιμο με γκριλ. Οι καυτές επιφάνειες μπορούν να προκαλέσουν εγκαύματα!
- Τα φαγητά που δεν είναι κατάλληλα για ψήσιμο στο γκριλ προκαλούν κίνδυνο για φωτιά. Ψήνετε στο γκριλ μόνο τρόφιμα που είναι κατάλληλα για την ισχυρή θέρμανση στο γκριλ. Επίσης, μην τοποθετείτε το φαγητό πολύ πίσω πάνω στη σχάρα. Αυτή είναι η πιο καυτή περιοχή και τα λιπαρά φαγητά μπορεί να αναφλεγούν.



## 1.10 Ασφάλεια συντήρησης και καθαρισμού

- Περιμένετε να κρυώσει το προϊόν πριν το καθαρίσετε. Οι καυτές επιφάνειες μπορούν να προκαλέσουν εγκαύματα!
- Ποτέ μην πλένετε το προϊόν ψεκάζοντας ή χύνοντας νερό πάνω του! Υπάρχει κίνδυνος ηλεκτροπληξίας!
- Μη χρησιμοποιείτε ατμοκαθαριστές για τον καθαρισμό του προϊόντος γιατί αυτό μπορεί να προκαλέσει ηλεκτροπληξία.
- Μη χρησιμοποιείτε σκληρά καθαριστικά που χαράζουν, μεταλλικές ξύστρες, σύρμα τριψίματος ή λευκαντικά για να καθαρίσετε το τζάμι της μπροστινής πόρτας του φούρνου / (αν υπάρχει) το τζάμι της πάνω πόρτας του φούρνου. Αυτά τα υλικά μπορεί να χαράξουν την επιφάνεια του γυαλιού και να προκαλέσουν θραύση του.
- Διατηρείτε τον πίνακα χειρισμού πάντα καθαρό και στεγνό. Αν η επιφάνειά του είναι υγρή και λερωμένη, μπορεί να προκληθούν προβλήματα στον χειρισμό των λειτουργιών.



## 2 Οδηγίες προστασίας του περιβάλλοντος

### 2.1 Οδηγία περί αποβλήτων

#### 2.1.1 Συμμόρφωση με την Οδηγία περί αποβλήτων ηλεκτρικού και ηλεκτρονικού εξοπλισμού (ΑΗΕΕ) και απόρριψη του προϊόντος στο τέλος της ωφέλιμης ζωής του

Αυτό το προϊόν συμμορφώνεται με την Οδηγία της ΕΕ περί ΑΗΕΕ (2012/19/ΕΕ). Αυτό το προϊόν φέρει ένα σύμβολο ταξινόμησης για απόβλητα ηλεκτρικού και ηλεκτρονικού εξοπλισμού (ΑΗΗΕ).



Το προϊόν αυτό έχει κατασκευαστεί με εξαρτήματα υψηλής ποιότητας και υλικά που μπορούν να επαναχρησιμοποιηθούν και είναι κατάλληλα για ανακύκλωση. Για τον λόγο αυτό,

μη πετάξετε το προϊόν μαζί με τα κοινά οικιακά απορρίμματα ή άλλα απόβλητα, στο τέλος της ωφέλιμης ζωής του. Παραδώστε το σε σημείο συλλογής για την ανακύκλωση ηλεκτρικού και ηλεκτρονικού εξοπλισμού. Μπορείτε να ρωτήσετε τις τοπικές σας αρχές σχετικά με αυτά τα σημεία συλλογής. Η κατάλληλη απόρριψη της συσκευής συμβάλλει στην αποτροπή ενδεχόμενων αρνητικών συνεπειών για το περιβάλλον και την ανθρώπινη υγεία.

#### Συμμόρφωση με την Οδηγία RoHS:

Το προϊόν που προμηθευτήκατε συμμορφώνεται με την Οδηγία RoHS της ΕΕ (2011/65/ΕΕ). Δεν περιέχει επιβλαβή και απαγορευμένα υλικά που καθορίζονται στην Οδηγία.

### 2.2 Πληροφορίες για τη συσκευασία

Τα υλικά συσκευασίας του προϊόντος κατασκευάζονται από ανακυκλώσιμα υλικά σύμφωνα με τους Εθνικούς Περιβαλλοντικούς Κανονισμούς. Μην απορρίψετε τα άχρηστα υλικά συσκευασίας μαζί με τα οικιακά ή άλ-

λα απόβλητα, αλλά παραδώστε τα στα σημεία συλλογής υλικών συσκευασίας που έχουν οριστεί από τις τοπικές αρχές.

### 2.3 Συστάσεις για Εξοικονόμηση Ενέργειας

Σύμφωνα με τον κανονισμό (ΕΥ) 66/2014, πληροφορίες σχετικά με την ενεργειακή απόδοση μπορείτε να βρείτε στην τεκμηρίωση του προϊόντος που συνοδεύει το προϊόν.

Οι προτάσεις που ακολουθούν θα σας βοηθήσουν να χρησιμοποιείτε το προϊόν με οικολογικό και ενεργειακά αποδοτικό τρόπο:

- Αφήνετε τα κατεψυγμένα τρόφιμα να αποψυχθούν πριν τα ψήσετε.
- Μέσα στο φούρνο χρησιμοποιείτε δοχεία σκούρου χρώματος και από εμαγιέ, που έχουν καλύτερα χαρακτηριστικά μεταφοράς θερμότητας.
- Αν προβλέπεται στη συνταγή ή στο εγχειρίδιο χρήστη, πάντα προθερμαίνετε. Μην ανοίγετε την πόρτα του φούρνου συχνά κατά τη διάρκεια του ψησίματος.
- Για ψήσιμο μεγάλης διάρκειας, απενεργοποιείτε το προϊόν 5 έως 10 λεπτά πριν την ώρα λήξης του ψησίματος. Έτσι μπορείτε να εξοικονομήσετε έως και 20% του ρεύματος με χρήση της υπολειπόμενης θερμότητας.
- Προσπαθήστε να μαγειρεύετε συγχρόνως περισσότερα από ένα φαγητά στο φούρνο όταν αυτό είναι εφικτό. Μπορείτε να μαγειρεύετε ταυτόχρονα τοποθετώντας δύο μαγειρικά σκεύη πάνω στη συρμάτινη σχάρα. Επιπλέον, αν μαγειρεύετε φαγητά το ένα μετά το άλλο, εξοικονομείτε ενέργεια επειδή ο φούρνος δεν θα χάσει τη θερμότητά του.
- Μην ανοίγετε την πόρτα του φούρνου όταν ψήνετε στη λειτουργία "Οικ. θέρμανση με ανεμιστήρα". Αν δεν ανοίγει η πόρτα του προϊόντος, η εσωτερική θερμοκρασία έχει βελτιστοποιηθεί για εξοικονόμηση ενέργειας στον τρόπο λειτουργίας "Οικ. θέρμανση με ανεμιστήρα", και αυτή η θερμοκρασία μπορεί να διαφέρει από αυτή που φαίνεται στην οθόνη.

## 3 Το προϊόν σας

### 3.1 Παρουσίαση του προϊόντος

EL

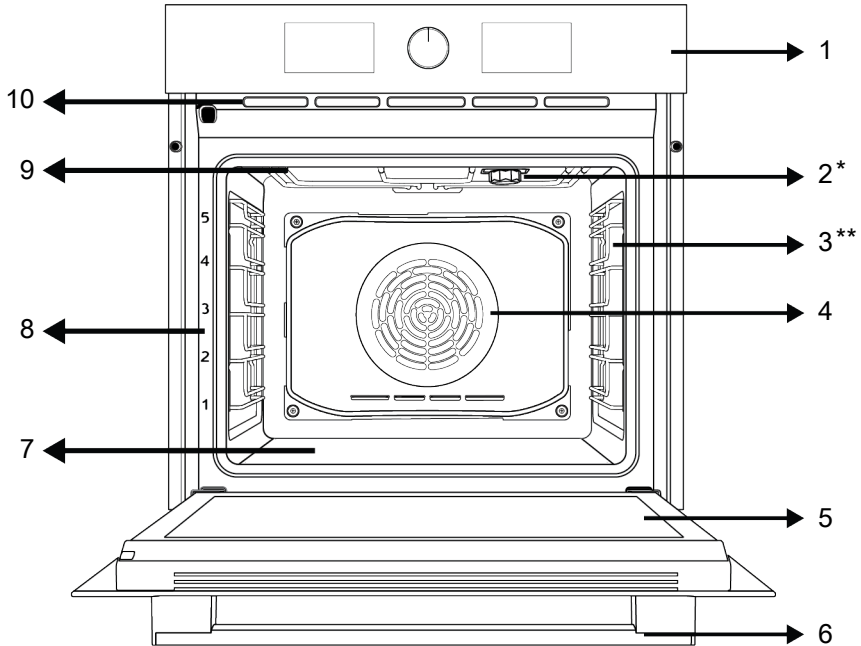

1 Πίνακας ελέγχου

3 Συρμάτινα ράφια

5 Πόρτα

7 Κάτω αντίσταση (κάτω από την ασφάλινη πλάκα)

9 Πάνω αντίσταση

2 Λάμπα

4 Μοτέρ ανεμιστήρα (πίσω από την ασφάλινη πλάκα)

6 Λαβή

8 Θέσεις ραφιού

10 Οπές αερισμού

\* Διαφέρει ανάλογα με το μοντέλο. Το προϊόν σας μπορεί να μην έχει λάμπα, ή ο τύπος και η θέση της λάμπας μπορεί να διαφέρουν από της εικόνας.

\*\* Διαφέρει ανάλογα με το μοντέλο. Το προϊόν που έχετε ενδέχεται να μη διαθέτει σχάρα. Στην εικόνα, εμφανίζεται ως παράδειγμα ένα προϊόν με σχάρα.

### 3.2 Εισαγωγή στον πίνακα ελέγχου του προϊόντος και χρήση

Στην ενότητα αυτή θα βρείτε μια γενική επισκόπηση και τις βασικές χρήσεις του πίνακα ελέγχου του προϊόντος. Μπορεί να υπάρχουν διαφορές στις εικόνες και σε ορισμένες δυνατότητες, ανάλογα με τον τύπο του προϊόντος.

### 3.2.1 Πίνακας ελέγχου

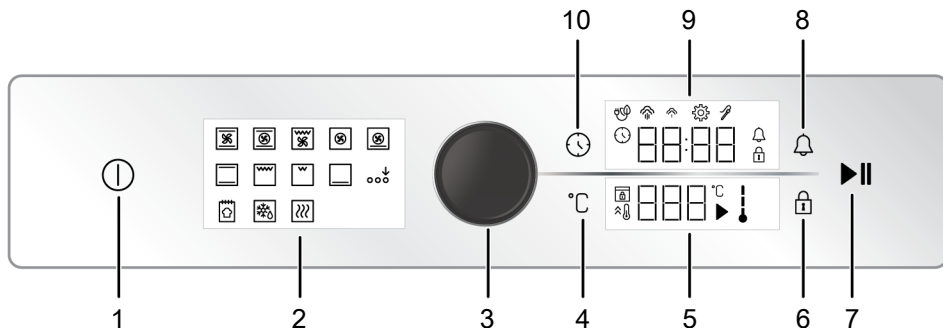

- |   |                                 |
|---|---------------------------------|
| 1 Πλήκτρο on/off                            | 2 Οθόνη λειτουργιών             |
| 3 Περιστροφικό κουμπί χειρισμού του φούρνου | 4 Πλήκτρο ρύθμισης θερμοκρασίας |
| 5 Πεδίο ένδειξης θερμοκρασίας               | 6 Πλήκτρο κλειδώματος πλήκτρων  |
| 7 Πλήκτρο έναρξης/διακοπής ψησίματος        | 8 Πλήκτρο ειδοποίησης           |
| 9 Πεδίο ένδειξης χρονοδιακόπτη/διάρκειας    | 10 Πλήκτρο ώρας και ρυθμίσεων   |

Αν υπάρχει περιστροφικό κουμπί (κουμπιά) για τον χειρισμό του προϊόντος σας, σε ορισμένα μοντέλα αυτά τα κουμπιά μπορεί να βγαίνουν έξω όταν τα πατάτε (βυθιζόμενα κουμπιά). Για να κάνετε ρυθμίσεις με ορισμένα από αυτά τα περιστροφικά κουμπιά, πρώτα πρέπει να πιέσετε μέσα το σχετικό περιστροφικό κουμπί και να τραβήξετε έξω το κουμπί. Αφού κάνετε τη ρύθμισή σας, πιέστε το πάλι μέσα στη θέση του.

### 3.2.2 Λειτουργία του πίνακα ελέγχου του φούρνου

#### Περιστροφικό κουμπί χειρισμού του φούρνου

Μπορείτε να ελέγξετε τις ρυθμίσεις στην ένδειξη χρονοδιακόπτη/ ρολογιού και στις περιοχές ένδειξης θερμοκρασίας με το περιστροφικό κουμπί χειρισμού του φούρνου. Μπορείτε να πλοηγηθείτε σε αυτές τις ρυθμίσεις γυρίζοντας αυτό το περιστροφικό κουμπί χειρισμού του φούρνου προς τα δεξιά και προς τα αριστερά, και να εφαρμόσετε τις ρυθμίσεις πιέζοντας το περιστροφικό κουμπί.

#### Δείκτης εσωτερικής θερμοκρασίας φούρνου

Μπορείτε να καταλάβετε την εσωτερική θερμοκρασία του φούρνου από το σύμβολο εσωτερικής θερμοκρασίας στην οθόνη ενδείξεων. Όταν αρχίζει το μαγείρεμα, το σύμβολο εμφανίζεται στην οθόνη ενδείξεων και όταν η εσωτερική θερμοκρασία του φούρνου φτάσει στη ρυθμισμένη θερμοκρασία, κάθε βαθμίδα του συμβόλου ανάβει.

#### Οθόνη ενδείξεων λειτουργιών

Οι τρόποι λειτουργίες του φούρνου σας βρίσκονται στην οθόνη ενδείξεων λειτουργιών στο φούρνο. Μπορείτε να ενεργοποιήσετε μια λειτουργία αγγιζοντάς την. Όλες οι λειτουργίες που βρίσκονται στην οθόνη ενδείξεων είναι ενδεικτικές, ενδέχεται να μην είναι παρούσες σε όλες τις συσκευές. Οι λειτουργίες του προϊόντος σας περιγράφονται στο τμήμα με τίτλο "Τρόποι λειτουργίας του φούρνου".

## Περιοχές ενδείξεων:

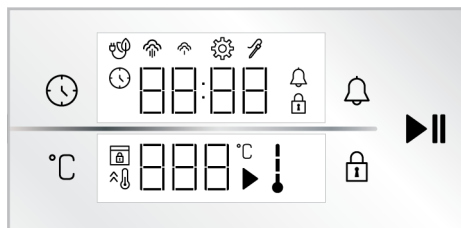

### Πλήκτρα :

: Πλήκτρο ώρας και ρυθμίσεων

: Πλήκτρο ρύθμισης θερμοκρασίας

: Πλήκτρο κλειδώματος πλήκτρων

: Πλήκτρο ειδοποίησης

: Πλήκτρο έναρξης/διακοπής ψησίματος

### Πεδίο ένδειξης χρονοδιακόπτη/διάρκειας :

: Σύμβολο χρόνου ψησίματος/ώρας της ημέρας

: Σύμβολο ειδοποίησης

: Σύμβολο ρυθμίσεων

: Σύμβολο κλειδώματος πλήκτρων

: Σύμβολο οικ. ψησίματος με ανεμιστήρα

: Σύμβολο ατμού χαμηλού επιπέδου \*

: Σύμβολο ατμού υψηλού επιπέδου \*

: Σύμβολο θερμομέτρου κρέατος \*

\* Διαφέρει ανάλογα με το μοντέλο του προϊόντος. Μπορεί να μη διατίθεται στο δικό σας προϊόν.

### Πεδίο ένδειξης θερμοκρασίας :

: Σύμβολο ψησίματος

: Σύμβολο θερμοκρασίας

: Σύμβολο εσωτερικής θερμοκρασίας φούρνου

: Σύμβολο ταχείας θέρμανσης (ενισχυμένη θέρμανσης)









: Σύμβολο κλειδώματος πόρτας \*

\* Διαφέρει ανάλογα με το μοντέλο του προϊόντος. Μπορεί να μη διατίθεται στο δικό σας προϊόν.

## 3.3 Τρόποι λειτουργίας του φούρνου

Στον πίνακα λειτουργιών εμφανίζονται οι τρόποι λειτουργίας του φούρνου σας καθώς και οι ανώτατες και κατώτατες θερμοκρασίες που μπορείτε να ρυθμίσετε για αυτούς. Η σειρά των τρόπων λειτουργίας που αναφέρονται εδώ μπορεί να διαφέρει από τη διαρρύθμιση στο προϊόν που κατέχετε.

Σύμβολο λειτουργίας	Περιγραφή λειτουργίας	Περιοχή θερμοκρασίας (°C)	Περιγραφή και χρήση
	Λειτουργία με ανεμιστήρα	-	Ο φούρνος δεν θερμαίνεται. Λειτουργεί μόνο ο ανεμιστήρας (στο πίσω τοίχωμα). Τα κατεψυγμένα τρόφιμα αποψύχονται ήπια σε θερμοκρασία δωματίου, ενώ το μαγειρεμένο φαγητό κρύνει. Ο χρόνος που απαιτείται για την απόψυξη ενός ολόκληρου κομματιού κρέατος είναι μεγαλύτερος παρά για φαγητά σε μερίδες.
	Πάνω και κάτω αντίσταση	40-280	Το φαγητό ζεσταίνεται από πάνω και κάτω ταυτόχρονα. Κατάλληλο για κέικ, αρτοσκευάσματα ή κέικ και μαγειρευτά σε φόρμες ψησίματος. Το μαγείρεμα γίνεται με ένα μόνο δίσκο.
	Κάτω αντίσταση	40-220	Μόνο η κάτω αντίσταση είναι αναμμένη. Λειτουργία κατάλληλη για φαγητά που χρειάζονται ρόδισμα στο κάτω μέρος.
	Κάτω/πάνω αντίσταση με υποβοήθηση ανεμιστήρα	40-280	Ο θερμός αέρας που θερμαίνεται από την πάνω και την κάτω αντίσταση κατανέμεται ομοιόμορφα και γρήγορα σε όλο τον φούρνο με τον ανεμιστήρα. Το μαγείρεμα γίνεται με ένα μόνο ταψί.
	Θερμός αέρας	40-280	Ο θερμός αέρας που θερμαίνεται από την αντίσταση ανεμιστήρα κατανέμεται ομοιόμορφα και γρήγορα σε όλο τον φούρνο με τον ανεμιστήρα. Λειτουργία κατάλληλη για μαγείρεμα με περισσότερα από ένα ταψιά σε διαφορετικά επίπεδα.

	Οικ. θέρμανση με ανεμιστήρα	160-220	Για να εξοικονομήσετε ενέργεια, μπορείτε να χρησιμοποιήσετε αυτήν τη λειτουργία αντί να χρησιμοποιείτε το "Θερμός αέρας" στην περιοχή 160-220°C. Αλλά; ο χρόνος μαγειρέματος θα είναι λίγο μεγαλύτερος. Η χρήση αυτής της λειτουργίας επεξηγείται στην ενότητα με τίτλο «Λειτουργία μονάδας ελέγχου φούρνου».
	Λειτουργία Πίτσας	40-280	Λειτουργούν η κάτω αντίσταση και η αντίσταση ανεμιστήρα. Λειτουργία κατάλληλη για μαγείρεμα πίτσας.
	Λειτουργία "3D"	40-280	Λειτουργούν η πάνω αντίσταση, η κάτω αντίσταση και η αντίσταση ανεμιστήρα. Κάθε πλευρά του φαγητού θερμαίνεται ομοιόμορφα και γρήγορα. Το μαγείρεμα γίνεται με ένα μόνο ταψί.
	Χαμηλό γκριλ	40-280	Λειτουργεί το μικρό γκριλ στην οροφή του φούρνου. Λειτουργία κατάλληλη για ψήσιμο στη σχάρα μικρών ποσοτήτων.
	Δυνατό γκριλ	40-280	Λειτουργεί το μεγάλο γκριλ στην οροφή του φούρνου. Λειτουργία κατάλληλη για ψήσιμο στη σχάρα μεγάλων ποσοτήτων.
	Δυνατό γκριλ με υποβοήθηση ανεμιστήρα	40-280	Ο θερμός αέρας που θερμαίνεται από το μεγάλο γκριλ κατανέμεται γρήγορα στον φούρνο με τον ανεμιστήρα. Λειτουργία κατάλληλη για ψήσιμο στη σχάρα μεγάλων ποσοτήτων.
	Διατήρηση θερμότητας	40-100	Χρησιμοποιείται για να διατηρεί το φαγητό για πολλή ώρα σε θερμοκρασία που θα είναι έτοιμο για σερβίρισμα.
	Λειτουργία ψωμιού	-	Χρησιμοποιείται για ψήσιμο ψωμιού. Η θερμοκρασία και ο χρόνος που έχουν προρρυθμιστεί δεν μπορούν να αλλάξουν.
	Ενεργοποίηση πρόσθετης λειτουργίας	-	Χρησιμοποιείται για την ενεργοποίηση λειτουργιών που δεν εμφανίζονται στην αρχή στην οθόνη ενδείξεων λειτουργιών.

### 3.4 Αξεσουάρ του προϊόντος

Υπάρχουν διάφορα αξεσουάρ μέσα στο προϊόν σας. Στην ενότητα αυτή υπάρχει η περιγραφή των αξεσουάρ και η περιγραφή της σωστής χρήσης τους. Τα παρεχόμενα αξεσουάρ διαφέρουν ανάλογα με το μοντέλο του προϊόντος. Στο προϊόν σας μπορεί να μην είναι διαθέσιμα όλα τα αξεσουάρ που περιγράφονται στο εγχειρίδιο χρήσης.



Τα ταψιά μέσα στο προϊόν μπορεί να παραμορφωθούν από την επίδραση της θερμοκρασίας. Αυτό δεν έχει επίδραση στη λειτουργικότητα. Η παραμόρφωση παύει να εμφανίζεται όταν κρυώσει το ταψί.

### Κανονικό ταψί

Χρησιμοποιείται για πίτσες, κατεψυγμένα τρόφιμα και ψήσιμο μεγάλων μεριδών.

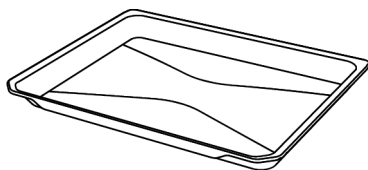

### Βαθύ ταψί

Χρησιμοποιείται για πίτσες, ψήσιμο μεγάλων μεριδών, φαγητό με πολλά υγρά ή για τη συλλογή των υγρών κατά το ψήσιμο στη σχάρα.

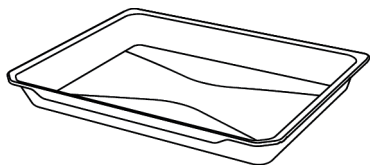

### Συρμάτινη σχάρα

Χρησιμοποιείται για ψήσιμο ή τοποθέτηση τροφίμων για ψήσιμο σε ταψί, στη σχάρα και για ραγού στο επιθυμητό ράφι.

#### Σε μοντέλα με συρμάτινα ράφια:

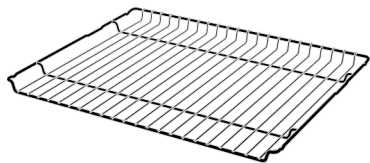

#### Σε μοντέλα χωρίς συρμάτινα ράφια:

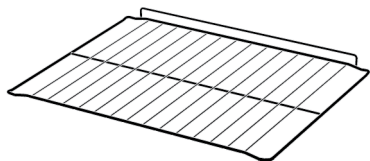

### Τοποθέτηση της συρμάτινης σχάρα πάνω στα ράφια μαγειρέματος

#### Σε μοντέλα με συρμάτινα ράφια:

Είναι κρίσιμης σημασίας να τοποθετείτε σωστά τη συρμάτινη σχάρα πάνω στα συρμάτινα πλευρικά ράφια. Όταν τοποθετείτε τη συρμάτινη σχάρα πάνω στο επιθυμητό ράφι, το ανοικτό τμήμα πρέπει να είναι στο μπροστινό μέρος. Για καλύτερο μαγείρεμα, η συρμάτινη σχάρα πρέπει να ασφαρίζεται στο στοπ του συρμάτινου ραφιού. Δεν πρέπει να περνάει πάνω από το στοπ και να έρχεται σε επαφή με το πίσω τοίχωμα του φούρνου.

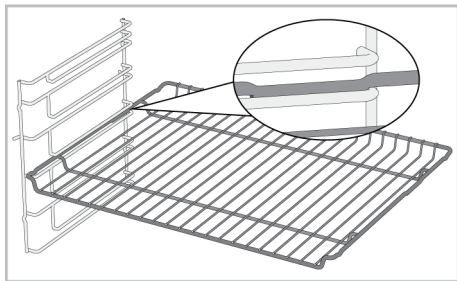

#### Σε μοντέλα χωρίς συρμάτινα ράφια:

Είναι κρίσιμης σημασίας να τοποθετείτε σωστά τη συρμάτινη σχάρα πάνω στα πλευρικά ράφια. Η συρμάτινη σχάρα έχει μόνο μία κατεύθυνση τοποθέτησης πάνω στο ράφι. Όταν τοποθετείτε τη συρμάτινη σχάρα πάνω στο επιθυμητό ράφι, το ανοικτό τμήμα πρέπει να είναι στο μπροστινό μέρος.

## 3.5 Χρήση αξεσουάρ προϊόντος

### Ράφια μαγειρέματος

Υπάρχουν 5 θέσεις ραφιών στον χώρο μαγειρέματος. Μπορείτε να δείτε τη σειρά των ραφιών και από τους αριθμούς στο μπροστινό πλαίσιο του φούρνου.

#### Σε μοντέλα με συρμάτινα ράφια:

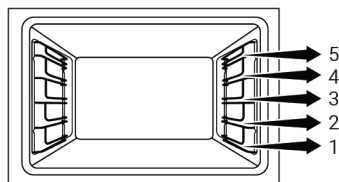

#### Σε μοντέλα χωρίς συρμάτινα ράφια:

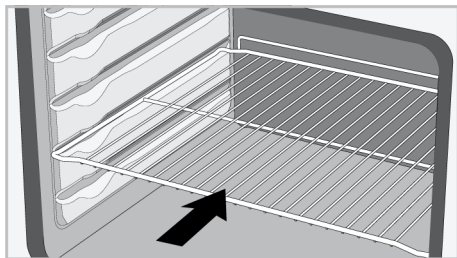
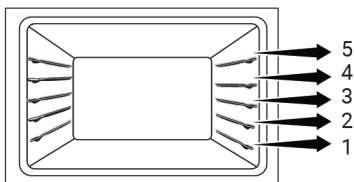

### Τοποθέτηση του ταψιού πάνω στα ράφια μαγειρέματος

#### Σε μοντέλα με συρμάτινα ράφια:

Είναι επίσης καίριας σημασίας να τοποθετείτε σωστά τα ταψιά πάνω στα συρμάτινα πλευρικά ράφια. Όταν τοποθετείτε το ταψί πάνω στο επιθυμητό ράφι, η πλευρά του

που έχει σχεδιαστεί για να το κρατάτε πρέπει να είναι στο μπροστινό μέρος. Για καλύτερο μαγείρεμα, το ταψί πρέπει να ασφαλίζεται με την εγκοπή στοπ πάνω στο συρμάτινο ράφι. Δεν πρέπει να περνάει πάνω από την εγκοπή στοπ και να έρχεται σε επαφή με το πίσω τοίχωμα του φούρου.

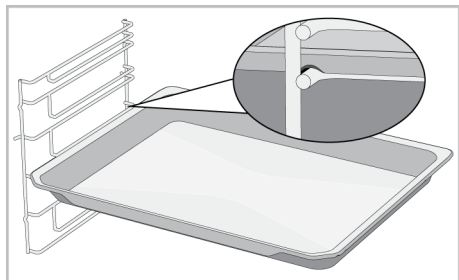

#### Σε μοντέλα χωρίς συρμάτινα ράφια:

Είναι επίσης καίριας σημασίας να τοποθετείτε σωστά τα ταψιά πάνω στα πλευρικά ράφια. Το ταψί έχει μόνο μία κατεύθυνση τοποθέτησης πάνω στο ράφι. Όταν τοποθετείτε το ταψί πάνω στο επιθυμητό ράφι, η πλευρά του που έχει σχεδιαστεί για να το κρατάτε πρέπει να είναι στο μπροστινό μέρος.

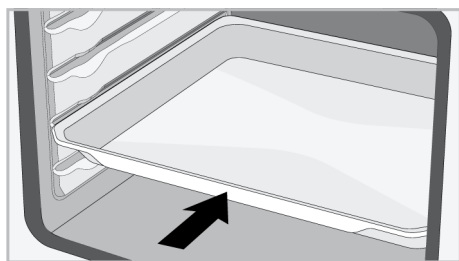

#### Λειτουργία στοπ της συρμάτινης σχάρας

Υπάρχει μια λειτουργία στοπ για να εμποδίσει τη συρμάτινη σχάρα να γέρνει έξω από το συρμάτινο ράφι. Με αυτή τη λειτουργία μπορείτε να βγάλετε έξω το φαγητό με ευκολία και ασφάλεια. Όταν αφαιρείτε τη συρμάτινη σχάρα, μπορείτε να την τραβήξετε προς τα εμπρός έως ότου φθάσει το στοπ. Πρέπει να περάσετε αυτό το σημείο για πλήρη αφαίρεση.

#### Σε μοντέλα με συρμάτινα ράφια:

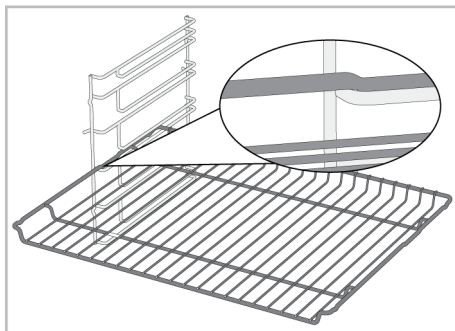

#### Σε μοντέλα χωρίς συρμάτινα ράφια:

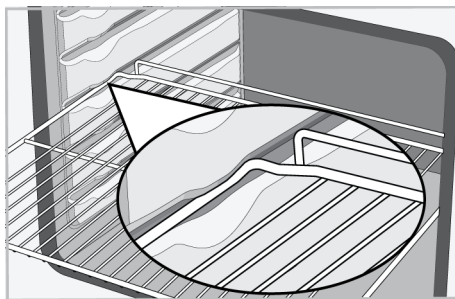

#### Λειτουργία στοπ ταψιού - Σε μοντέλα με συρμάτινα ράφια

Υπάρχει επίσης μια λειτουργία στοπ για να εμποδίζει το ταψί να γέρνει έξω από το συρμάτινο ράφι. Όταν αφαιρείτε το ταψί, ελευθερώστε το από την πίσω εγκοπή στοπ και τραβήξτε το προς το μέρος σας έως ότου φθάσει στην μπροστινή πλευρά. Πρέπει να περάσετε αυτή την εγκοπή στοπ για πλήρη αφαίρεση.

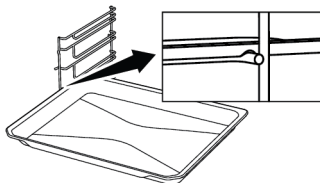

#### Σωστή τοποθέτηση της συρμάτινης σχάρας και του ταψιού πάνω στις τηλεσκοπικές ράγες-Σε μοντέλα με συρμάτινα ράφια και τηλεσκοπικά μοντέλα

Χάρη στις τηλεσκοπικές ράγες, τα ταψιά ή η συρμάτινη σχάρα μπορούν να τοποθετούνται και να αφαιρούνται εύκολα. Όταν χρησιμοποιείτε ταψιά και συρμάτινες σχάρες με

την τηλεσκοπική ράγα, πρέπει να φροντίξετε ώστε οι πείροι στο μπροστινό και στο πίσω μέρος στις τηλεσκοπικές ράγες, να στηρίζονται στα άκρα της σχάρας και του ταψιού (όπως δείχνει η εικόνα).

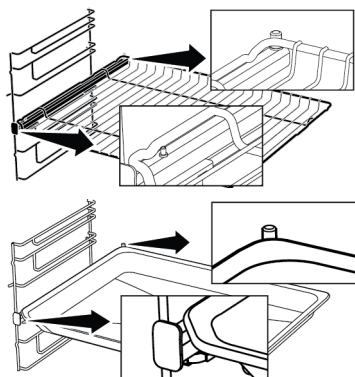



### 3.6 Τεχνικές Προδιαγραφές

Γενικές προδιαγραφές	
Εξωτερικές διαστάσεις προϊόντος (ύψος/ πλάτος/ βάθος) (mm)	595 /594 /567
Διαστάσεις εγκατάστασης του φούρνου (ύψος/ πλάτος/ βάθος) (mm)	590-600 /560 /min. 550
Τάση /συχνότητα	220-240 V ~; 50 Hz
Τύπος καλωδίου και διατομή που χρησιμοποιούνται / κατάλληλα για χρήση στο προϊόν	ελάχ. H05VV-FG 3 x 1,5 mm <sup>2</sup>
Συνολική κατανάλωση ενέργειας (kW)	3,3
Τύπος φούρνου	Φούρνος πολλαπλών λειτουργιών

EL

Βασικά: Οι πληροφορίες σχετικά με την ενεργειακή σήμανση ηλεκτρικών οικιακών φούρνων παρέχονται σύμφωνα με το πρότυπο EN 60350-1 / IEC 60350-1. Οι τιμές προσδιορίζονται στις λειτουργίες Πάνω και κάτω αντίσταση ή (αν υπάρχει) Κάτω/πάνω αντίσταση με υποβοήθηση ανεμιστήρα με το τυποποιημένο φορτίο.

Η κλάση ενεργειακής απόδοσης προσδιορίζεται σύμφωνα με την πιο κάτω προτεραιότητα ανάλογα αν οι αντίστοιχες λειτουργίες υπάρχουν στο προϊόν ή. 1-Οικ. θέρμανση με ανεμιστήρα , 2-Θερμός αέρας , 3-Χαμηλό γκριλ με υποβοήθηση ανεμιστήρα , 4-Πάνω και κάτω αντίσταση.



Οι τεχνικές προδιαγραφές μπορεί να τροποποιηθούν χωρίς προηγούμενη ειδοποίηση, για σκοπούς βελτίωσης της ποιότητας του προϊόντος.



Οι εικόνες στο παρόν εγχειρίδιο είναι ενδεικτικές και μπορεί να μην αντιστοιχούν ακριβώς στο προϊόν σας.



Οι τιμές που αναφέρονται στις ετικέτες του προϊόντος ή σε άλλα έντυπα τεκμηρίωσης που το συνοδεύουν έχουν αποκτηθεί σε εργαστηριακές συνθήκες σύμφωνα με τα σχετικά πρότυπα. Ανάλογα με τις συνθήκες λειτουργίας και περιβάλλοντος του προϊόντος, οι τιμές αυτές μπορεί να διαφέρουν.

## 4 Πρώτη Χρήση

Πριν αρχίσετε να χρησιμοποιείτε το προϊόν, συνιστάται να κάνετε τα εξής που αναφέρονται αντίστοιχα στις ενότητες που ακολουθούν.

### 4.1 Πρώτη ρύθμιση χρονοδιακόπτη



Πάντα ρυθμίζετε την ώρα της ημέρας στον φούρνο σας πριν τον χρησιμοποιήσετε. Ορισμένα μοντέλα φούρνου δεν μπορούν να λειτουργήσουν αν δεν ρυθμίσετε την ώρα της ημέρας.

- Όταν ο φούρνος είναι απενεργοποιημένος (όταν στην οθόνη ενδείξεων εμφανίζεται η τρέχουσα ώρα), πατήστε το πλήκτρο αφής για περίπου 3 δευτερόλεπτα για να ενεργοποιησετε το μενού ρυθμίσεων.

⇒ Στην οθόνη ενδείξεων αρχίζει μια αντίστροφη μέτρηση 3-2-1. Όταν τελειώσει η αντίστροφη μέτρηση, ενεργοποιείται το μενού ρυθμίσεων.

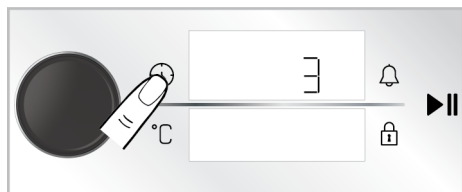

- Ενεργοποιήστε το πεδίο χρονοδιακόπτη πιέζοντας μία φορά το περιστροφικό κουμπί χειρισμού του φούρνου ή πατώντας μία φορά το πλήκτρο αφής .

⇒ Στην οθόνη χρονοδιακόπτη/ διάρκειας αναβοσβήνουν το πεδίο του χρονοδιακόπτη και το σύμβολο .

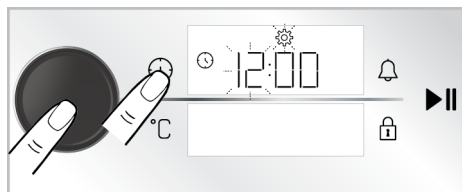

- Ρυθμίστε την τρέχουσα ώρα γυρίζοντας το περιστροφικό κουμπί χειρισμού του φούρνου προς τα δεξιά/αριστερά και ενεργοποιήστε το πεδίο των λεπτών πιέζοντας μία φορά το περιστροφικό κουμπί χειρισμού του φούρνου ή πατώντας μία φορά το πλήκτρο αφής .

⇒ Στην οθόνη χρονοδιακόπτη/ διάρκειας αναβοσβήνουν το πεδίο των λεπτών και το σύμβολο .

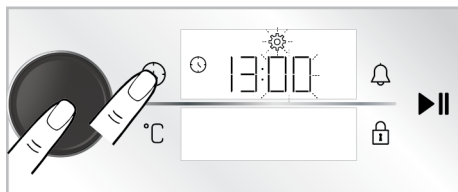

- Ρυθμίστε τον αριθμό λεπτών γυρίζοντας το περιστροφικό κουμπί χειρισμού του φούρνου προς τα δεξιά/αριστερά. Επιβεβαιώστε τη ρύθμιση πιέζοντας μία φορά το περιστροφικό κουμπί χειρισμού του φούρνου ή πατώντας μία φορά το πλήκτρο αφής .

⇒ Η τρέχουσα ώρα έχει ρυθμιστεί και το σύμβολο είναι σταθερά αναμμένο.



Αν δεν πραγματοποιηθεί η πρώτη ρύθμιση του χρονοδιακόπτη, η τρέχουσα ώρα αρχίζει από την ώρα που ρυθμίστηκε στη διαδικασία παραγωγής. Μπορείτε να αλλάξετε τη ρύθμιση της τρέχουσας ώρας αργότερα όπως περιγράφεται στην ενότητα "Ρυθμίσεις".



Σε περίπτωση παρατεταμένης διακοπής ρεύματος, η ρύθμιση τρέχουσας ώρας ακυρώνεται. Πρέπει να ρυθμιστεί ξανά.

### 4.2 Αρχικός Καθαρισμός

- Αφαιρέστε όλα τα υλικά συσκευασίας.
- Αφαιρέστε από τον φούρνο όλα τα αξεσουάρ που παρέχονται μαζί με το προϊόν.

3. Αφήστε το προϊόν να λειτουργήσει για 30 λεπτά και κατόπιν απενεργοποιήστε το. Με αυτό τον τρόπο, κατάλοιπα και αποθέσεις που μπορεί να έχουν μείνει στον φούρνο κατά την παραγωγή του καίγονται και καθαρίζονται.
4. Όταν χρησιμοποιείτε το προϊόν, επιλέγετε την υψηλότερη θερμοκρασία και τον τρόπο λειτουργίας όπου λειτουργούν όλες οι αντιστάσεις στο προϊόν. Βλέπε "Τρόποι λειτουργίας του φούρνου [► 52]". Στην ενότητα που ακολουθεί μπορείτε να μάθετε πώς να χρησιμοποιείτε τον φούρνο.
5. Περιμένετε να κρυώσει ο φούρνος.
6. Σκουπίστε τις επιφάνειες του προϊόντος με ένα ελαφρά υγρό πανί ή σφουγγάρι και στεγνώστε με ένα άλλο πανί.

## 5 Χρήση του φούρνου

### 5.1 Γενικές πληροφορίες για τη χρήση του φούρνου

**Ανεμιστήρας ψύξης ( Διαφέρει ανάλογα με το μοντέλο του προϊόντος. Μπορεί να μη διατίθεται στο δικό σας προϊόν. )**

Το προϊόν σας διαθέτει ανεμιστήρα ψύξης. Ο ανεμιστήρας ψύξης ενεργοποιείται αυτόματα όταν χρειάζεται, και ψύχει και το μπροστινό μέρος του φούρνου και το έπιπλο εντοιχισμού. Απενεργοποιείται αυτόματα όταν ολοκληρωθεί η διαδικασία ψύξης. Από την πόρτα του φούρνου εξέρχεται καυτός αέρας. Μην καλύπτετε αυτά τα ανοίγματα αερισμού με οτιδήποτε. Διαφορετικά, ο φούρνος μπορεί να υπερθερμανθεί. Ο ανεμιστήρας ψύξης συνεχίζει να λειτουργεί κα-

### 5.2 Λειτουργία της Μονάδας Ελέγχου Φούρνου

**Γενικές προειδοποιήσεις για τη μονάδα ελέγχου φούρνου**

- Ο μέγιστος χρόνος που μπορεί να ρυθμιστεί για τη διαδικασία ψησίματος είναι 5:59 ώρες. Στη λειτουργία διατήρησης θερμότητας, αυτός ο χρόνος είναι 23:59 ώρες. Σε περίπτωση διακοπής ρεύματος, ακυρώνονται το προκαθορισμένο ψήσιμο και η διάρκεια ψησίματος.

### **Πριν χρησιμοποιήσετε τα αξεσουάρ:**

Καθαρίστε τα αξεσουάρ που αφαιρέσατε από τον φούρνο με διάλυμα απορρυπαντικού σε νερό και ένα μαλακό σφουγγάρι καθαρισμού.

**ΕΠΙΣΗΜΑΝΣΗ:** Ορισμένα απορρυπαντικά ή καθαριστικά μπορούν να προξενήσουν ζημιά στην επιφάνεια. Μη χρησιμοποιείτε για τον καθαρισμό απορρυπαντικά ή σκόνες/κρέμες καθαρισμού που χαράζουν, ή οποιαδήποτε αιχμηρά αντικείμενα.

**ΕΠΙΣΗΜΑΝΣΗ:** Κατά την πρώτη χρήση, μπορεί να παράγεται ατμός και οσμή για αρκετές ώρες. Αυτό είναι φυσιολογικό και απλά χρειάζεται καλό αερισμό για την απομάκρυνσή τους. Αποφεύγετε την απευθείας εισπνοή του καπνού και των οσμών που σχηματίζονται.

τά τη λειτουργία του φούρνου και αφού απενεργοποιηθεί ο φούρνος (περίπου για 20-30 λεπτά). Αν μαγειρεύετε με προγραμματισμό του χρονοδιακόπτη του φούρνου, στο τέλος του ψησίματος ο ανεμιστήρας ψύξης απενεργοποιείται με όλες τις λειτουργίες. Ο χρόνος λειτουργίας του ανεμιστήρα ψύξης δεν μπορεί να ρυθμιστεί από τον χρήστη. Ενεργοποιείται και απενεργοποιείται αυτόματα. Αυτό δεν είναι σφάλμα.

### **Φωτισμός του φούρνου**

Ο φωτισμός του φούρνου ανάβει όταν αρχίζει το ψήσιμο στον φούρνο. Σε ορισμένα μοντέλα, ο φωτισμός παραμένει αναμμένος κατά το ψήσιμο, ενώ σε άλλα μοντέλα σβήνει μετά από κάποιο χρόνο.

- Ενώ πραγματοποιείτε οποιοδήποτε ρυθμίσεις, στην οθόνη ενδείξεων θα αναβοσβήνουν τα σχετικά σύμβολα. Είναι απαραίτητο να αποθηκεύσετε τις ρυθμίσεις που κάνατε, είτε πατώντας το σχετικό πλήκτρο αφής στην περιγραφή ή περιμένοντας για ένα σύντομο χρονικό διάστημα.
- Αν έχει ρυθμιστεί χρόνος ψησίματος όταν ξεκινά το ψήσιμο, στην οθόνη ενδείξεων εμφανίζεται ο υπολειπόμενος χρόνος.

- Αν η ρύθμιση ταχείας προθέρμανσης έχει ενεργοποιηθεί στη μονάδα ελέγχου της συσκευής σας, εμφανίζεται στην οθόνη ένδειξων το σύμβολο  όταν αρχίζετε το



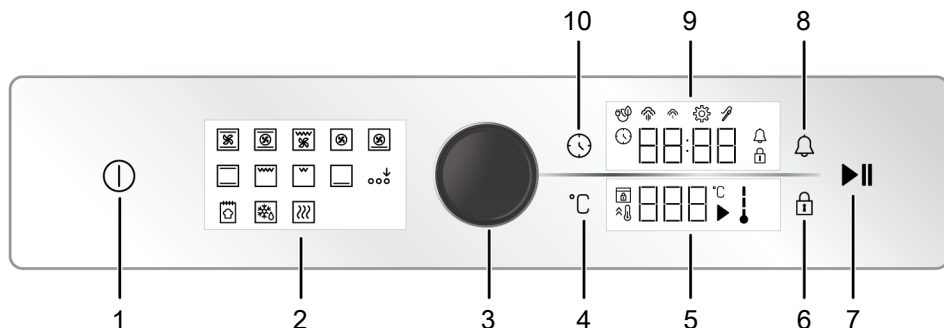

ψήσιμο και ο φούρνος φθάνει γρήγορα στη θερμοκρασία που ρυθμίσατε για το ψήσιμο. Για τη ρύθμιση ταχείας προθέρμανσης, ανατρέξτε στο τμήμα "**Ρυθμίσεις**".

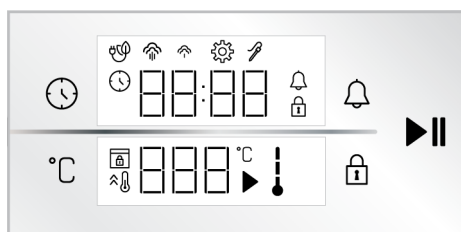





- |   |                                 |
|---|---------------------------------|
| 1 Πλήκτρο on/off                            | 2 Οθόνη λειτουργιών             |
| 3 Περιστροφικό κουμπί χειρισμού του φούρνου | 4 Πλήκτρο ρύθμισης θερμοκρασίας |
| 5 Πεδίο ένδειξης θερμοκρασίας               | 6 Πλήκτρο κλειδώματος πλήκτρων  |
| 7 Πλήκτρο έναρξης/διακοπής ψησίματος        | 8 Πλήκτρο ειδοποίησης           |
| 9 Πεδίο ένδειξης χρονοδιακόπτη/διάρκειας    | 10 Πλήκτρο ώρας και ρυθμίσεων   |





#### Πλήκτρα :

-  : Πλήκτρο ώρας και ρυθμίσεων
-  : Πλήκτρο ρύθμισης θερμοκρασίας
-  : Πλήκτρο κλειδώματος πλήκτρων
-  : Πλήκτρο ειδοποίησης
-  : Πλήκτρο έναρξης/διακοπής ψησίματος





#### Πεδίο ένδειξης χρονοδιακόπτη/διάρκειας :

-  : Σύμβολο χρόνου ψησίματος/ώρας της ημέρας
-  : Σύμβολο ειδοποίησης
-  : Σύμβολο ρυθμίσεων
-  : Σύμβολο κλειδώματος πλήκτρων
-  : Σύμβολο οικ. ψησίματος με ανεμιστήρα

-  : Σύμβολο ατμού χαμηλού επιπέδου \*
-  : Σύμβολο ατμού υψηλού επιπέδου \*
-  : Σύμβολο θερμομέτρου κρέατος \*

\* Διαφέρει ανάλογα με το μοντέλο του προϊόντος. Μπορεί να μη διατίθεται στο δικό σας προϊόν.

#### Πεδίο ένδειξης θερμοκρασίας :

-  : Σύμβολο ψησίματος
-  : Σύμβολο θερμοκρασίας
-  : Σύμβολο εσωτερικής θερμοκρασίας φούρνου
-  : Σύμβολο ταχείας θέρμανσης (ενισχυμένης θέρμανσης)
-  : Σύμβολο κλειδώματος πόρτας \*

\* Διαφέρει ανάλογα με το μοντέλο του προϊόντος. Μπορεί να μη διατίθεται στο δικό σας προϊόν.

## Ενεργοποίηση του φούρνου

1. Ενεργοποιήστε τον φούρνο πατώντας το πλήκτρο αφής  .
  - ⇒ Αφού ενεργοποιηθεί ο φούρνος, στην οθόνη ένδειξων εμφανίζεται ο πρώτος τρόπος λειτουργίας. Όταν η οθόνη ένδειξων βρίσκεται σε αυτή την κατάσταση

ση, μπορείτε να ρυθμίσετε τον τρόπο λειτουργίας, τη θερμοκρασία, το χρόνο ψησίματος και την ειδοποίηση.



Αν δεν γίνει κάποια ρύθμιση σε αυτή την οθόνη ενδείξεων, ο φούρνος απενεργοποιείται σε περίπου 5 λεπτά και στην οθόνη ενδείξεων η τρέχουσα ώρα.

### Απενεργοποίηση του φούρνου

Απενεργοποιήστε τον φούρνο πατώντας το πλήκτρο αφής ①. Στην οθόνη ενδείξεων εμφανίζεται η τρέχουσα ώρα.

### Μη αυτόματο ψήσιμο με επιλογή θερμοκρασίας και τρόπου λειτουργίας του φούρνου

Μπορείτε να μαγειρέψετε με μη αυτόματο έλεγχο (δικό σας έλεγχο) χωρίς να ρυθμίσετε τον χρόνο ψησίματος, επιλέγοντας τη θερμοκρασία και τον τρόπο λειτουργίας που αντιστοιχούν στο φαγητό σας. Στις εικόνες εμφανίζονται ως παράδειγμα οι ρυθμίσεις της λειτουργίας "Πάνω και κάτω αντίσταση" και των 180 °C.

1. Ενεργοποιήστε τον φούρνο πατώντας το πλήκτρο αφής ①.
2. Πατήστε τον τρόπο λειτουργίας που θέλετε να ενεργοποιήσετε στην οθόνη ενδείξεων λειτουργιών.

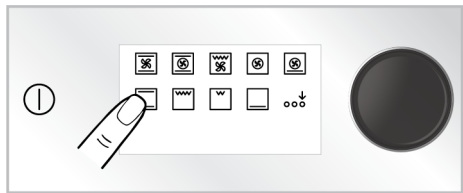

3. Αν η λειτουργία που θέλετε να ενεργοποιήσετε δεν είναι ανάμεσα στους τρόπους λειτουργίας που εμφανίζονται πρώτοι στην οθόνη ενδείξεων λειτουργιών, μπορείτε να ενεργοποιήσετε τους τρόπους λειτουργίας στην κάτω σειρά πατώντας το πλήκτρο αφής "Ενεργοποίηση πρόσθετης λειτουργίας"

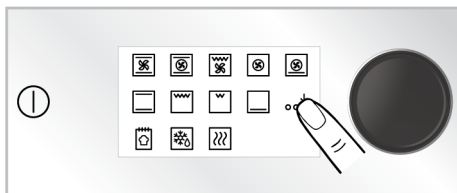

4. Στην οθόνη ενδείξεων εμφανίζεται η προκαθορισμένη θερμοκρασία για τον τρόπο λειτουργίας που επιλέξατε. Για να αλλάξετε αυτή τη θερμοκρασία, πιέστε μία φορά το περιστροφικό κουμπί χειρισμού του φούρνου ή πατήστε το πλήκτρο αφής °C και γυρίστε το περιστροφικό κουμπί χειρισμού του φούρνου προς τα δεξιά/αριστερά.

⇒ Το σύμβολο °C αναβοσβήνει στην ένδειξη θερμοκρασίας.

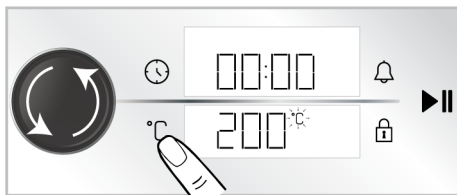

Αν αλλάξετε τον τρόπο λειτουργίας αφού αλλάξετε την προκαθορισμένη θερμοκρασία για τον τρόπο λειτουργίας, στην οθόνη ενδείξεων θα εμφανιστεί η θερμοκρασία που ρυθμίσατε τελευταία φορά. Ωστόσο, αν η επιλεγμένη θερμοκρασία δεν είναι εντός του εύρους θερμοκρασιών του επιλεγμένου τρόπου λειτουργίας, εμφανίζεται η ανώτατη θερμοκρασία για αυτόν τον τρόπο λειτουργίας.

5. Επιβεβαιώστε τη ρυθμισμένη θερμοκρασία πατώντας το πλήκτρο αφής °C.

⇒ Το σύμβολο °C ανάβει σταθερά στην ένδειξη θερμοκρασίας.

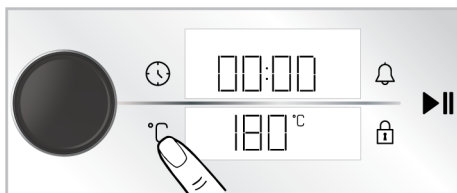

6. Αφού ρυθμίσετε τον τρόπο λειτουργίας και τη θερμοκρασία, πατήστε το πλήκτρο αφής ►|| για να ξεκινήσετε το ψήσιμο.

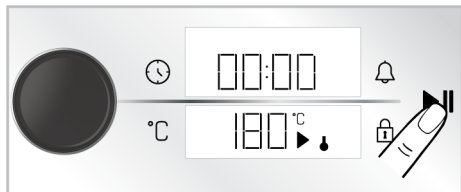

- ⇒ Ο φούρνος σας θα αρχίσει να λειτουργεί αμέσως με τον επιλεγμένο τρόπο λειτουργίας και θερμοκρασία. Στην ένδειξη θερμοκρασίας, εμφανίζονται τα σύμβολα ↓ και ►. Στην οθόνη ενδείξεων αρχίζει η μέτρηση του χρόνου ψησίματος. Όταν η εσωτερική θερμοκρασία του φούρνου φθάσει τη ρυθμισμένη θερμοκρασία, θα είναι αναμμένη κάθε βαθμίδα του συμβόλου ↓. Ο φούρνος δεν απενεργοποιείται αυτόματα, επειδή το μη αυτόματο ψήσιμο γίνεται χωρίς ρύθμιση του χρόνου ψησίματος. Πρέπει να ελέγχετε το ψήσιμο και να απενεργοποιήσετε το φούρνο μόνοι σας. Όταν έχει ολοκληρωθεί το ψήσιμο, πατήστε το πλήκτρο αφής ►|| για να τερματίσετε το ψήσιμο ή πατήστε το πλήκτρο αφής ① για να απενεργοποιήσετε τελείως τον φούρνο.

### Ψήσιμο με ρύθμιση του χρόνου ψησίματος:

Μπορείτε να ρυθμίσετε το φούρνο να απενεργοποιείται αυτόματα στο τέλος του χρόνου ψησίματος επιλέγοντας τη θερμοκρασία και τον τρόπο λειτουργίας που χρειάζονται για το φαγητό σας και ρυθμίζοντας τον χρόνο ψησίματος στον χρονοδιακόπτη. Στις εικόνες εμφανίζονται ως παράδειγμα οι ρυθμίσεις της λειτουργίας "Πάνω και κάτω αντίσταση", των 180 °C και του χρόνου ψησίματος 45 λεπτών.

1. Ενεργοποιήστε τον φούρνο πατώντας το πλήκτρο αφής ①.
2. Πατήστε τον τρόπο λειτουργίας που θέλετε να ενεργοποιήσετε στην οθόνη ενδείξεων λειτουργιών.

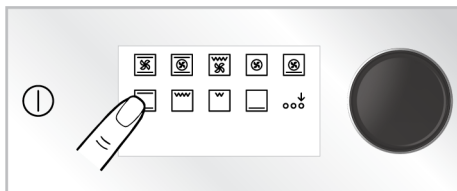

3. Αν η λειτουργία που θέλετε να ενεργοποιήσετε δεν είναι ανάμεσα στους τρόπους λειτουργίας που εμφανίζονται πρώτοι στην οθόνη ενδείξεων λειτουργιών, μπορείτε να ενεργοποιήσετε τους τρόπους λειτουργίας στην κάτω σειρά πατώντας το πλήκτρο αφής "Ενεργοποίηση πρόσθετης λειτουργίας".

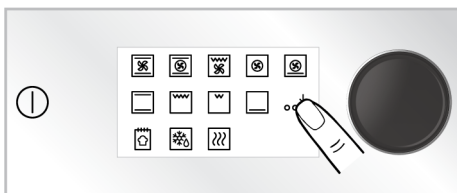

4. Στην οθόνη ενδείξεων εμφανίζεται η προκαθορισμένη θερμοκρασία για τον τρόπο λειτουργίας που επιλέξατε. Για να αλλάξετε αυτή τη θερμοκρασία, πιέστε μία φορά το περιστροφικό κουμπί χειρισμού του φούρνου ή πατήστε το πλήκτρο αφής °C και γυρίστε το περιστροφικό κουμπί χειρισμού του φούρνου προς τα δεξιά/αριστερά.

- ⇒ Το σύμβολο °C αναβοσβήνει στην ένδειξη θερμοκρασίας.

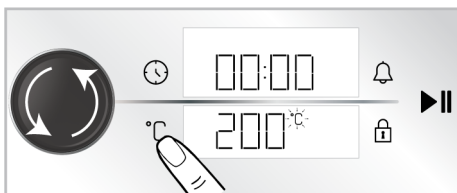

**i** Αν αλλάξετε τον τρόπο λειτουργίας αφού αλλάξετε την προκαθορισμένη θερμοκρασία για τον τρόπο λειτουργίας, στην οθόνη ενδείξεων θα εμφανιστεί η θερμοκρασία που ρυθμίσατε τελευταία φορά. Ωστόσο, αν η επιλεγμένη θερμοκρασία δεν είναι εντός του εύρους θερμοκρασιών του επιλεγμένου τρόπου λειτουργίας, εμφανίζεται η ανώτατη θερμοκρασία για αυτόν τον τρόπο λειτουργίας.

5. Επιβεβαιώστε τη ρυθμισμένη θερμοκρασία πατώντας το πλήκτρο αφής °C .

⇒ Το σύμβολο °C ανάβει σταθερά στην ένδειξη θερμοκρασίας.

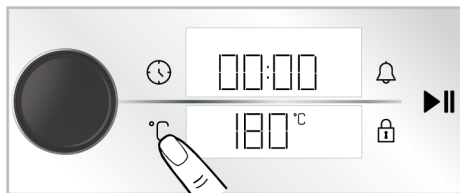

6. Πιέστε μία φορά το περιστροφικό κουμπί χειρισμού του φούρνου ή πατήστε μία φορά το πλήκτρο αφής ⌚ για τον χρόνο ψησίματος.

⇒ Στην οθόνη χρονοδιακόπτη/ διάρκειας εμφανίζεται η ρυθμισμένη τιμή 30 λεπτών και αναβοσβήνει το σύμβολο ⌚.

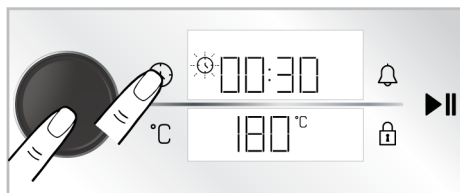

**i** Για να προσαρμόσετε γρήγορα το χρόνο ψησίματος, μπορείτε να ενεργοποιήσετε το χρόνο ψησίματος στα 30 λεπτά πιέζοντας το περιστροφικό κουμπί χειρισμού του φούρνου ή πατώντας το πλήκτρο αφής ⌚ αφού ρυθμιστεί ο τρόπος λειτουργίας και η θερμοκρασία, και μπορείτε να αλλάξετε τον χρόνο γυρίζοντας το περιστροφικό κουμπί χειρισμού του φούρνου προς τα δεξιά/αριστερά.

7. Ρυθμίστε τον χρόνο ψησίματος γυρίζοντας το περιστροφικό κουμπί χειρισμού του φούρνου προς τα δεξιά/αριστερά. Επιβεβαιώστε τη ρύθμιση πατώντας το πλήκτρο αφής ⌚.

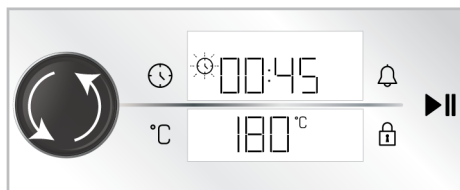

**i** Ο χρόνος ψησίματος αυξάνεται με βήματα 1 λεπτού για τα πρώτα 15 λεπτά, και με βήματα των 5 λεπτών μετά τα 15 λεπτά.

8. Αφού ρυθμίσετε τον τρόπο λειτουργίας, τη θερμοκρασία και τον χρόνο ψησίματος, πατήστε το πλήκτρο αφής ▶|| για να ξεκινήσετε το ψήσιμο.

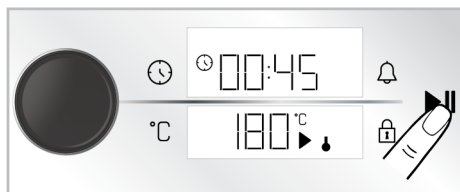

⇒ Ο φούρνος σας αρχίζει να λειτουργεί αμέσως με τον επιλεγμένο τρόπο λειτουργίας και την επιλεγμένη θερμοκρασία και στην οθόνη ενδείξεων εμφανίζεται η αντίστροφη μέτρηση του χρόνου ψησίματος. Στην ένδειξη θερμοκρασίας, εμφανίζονται τα σύμβολα ↓ και ▶. Όταν η εσωτερική θερμοκρασία



του φούρνου φθάσει τη ρυθμισμένη θερμοκρασία, θα είναι αναμμένη κάθε βαθμίδα του συμβόλου ↓. Όταν ολοκληρωθεί ο χρόνος ψησίματος που ρυθμίστηκε, στην ένδειξη θερμοκρασίας εμφανίζεται το κείμενο "Τέλος", ο χρονοδιακόπτης παράγει μια ηχητική ειδοποίηση και το ψήσιμο σταματά.

9. Η ηχητική ειδοποίηση διαρκεί για ένα λεπτό. Αν πατήσετε το πλήκτρο αφής ►► ενώ παραμένει ηχητική ειδοποίηση και εμφανίζεται το κείμενο "Τέλος", ο φούρνος εξακολουθεί να λειτουργεί επ' αόριστον. Ο φούρνος σβήνει αν πατήσετε το πλήκτρο αφής ①. Αν πατήσετε οποιοδήποτε πλήκτρο αφής εκτός από αυτά, η ηχητική ειδοποίηση σταματά.

### Οικ. θέρμανση με ανεμιστήρα

Για εξοικονόμηση ενέργειας, μπορείτε να χρησιμοποιείτε αυτή τη λειτουργία αντί της λειτουργίας "Θερμός αέρας" στην περιοχή των 160-220 °C. Όμως ο χρόνος ψησίματος θα είναι ελαφρά αυξημένος.

1. Ενεργοποιήστε τον φούρνο πατώντας το πλήκτρο αφής ①.
2. Πατήστε παρατεταμένα για 3 δευτερόλεπτα τον τρόπο λειτουργίας "Θερμός αέρας" στην οθόνη ενδείξεων λειτουργιών.

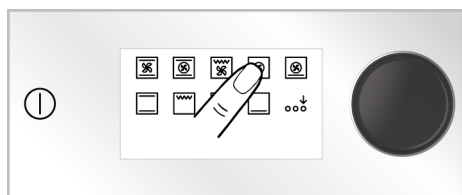

- ⇒ Στην οθόνη ενδείξεων αρχίζει μια αντίστροφη μέτρηση 3-2-1. Όταν τελειώσει η αντίστροφη μέτρηση, στην οθόνη χρονοδιακόπτη/ διάρκειας εμφανίζεται το σύμβολο ⏰ και ενεργοποιείται η λειτουργία "Οικ. θέρμανση με ανεμιστήρα".

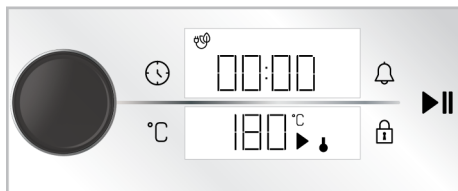

3. Μπορείτε να αλλάξετε τη ρυθμισμένη θερμοκρασία και να ρυθμίσετε το χρόνο ψησίματος όπως περιγράφηκε στα προηγούμενα τμήματα. Μπορείτε τότε να ξεκινήσετε το ψήσιμο.

⇒ Στη λειτουργία "Οικ. θέρμανση με ανεμιστήρα", η λάμπα του φούρνου ανάβει για μικρότερο χρονικό διάστημα σε σύγκριση με άλλες λειτουργίες ψησίματος, για λόγους εξοικονόμησης ενέργειας κατά το ψήσιμο.

### Λειτουργία ψωμιού

Ο φούρνος σας διαθέτει μια λειτουργία "Λειτουργία ψωμιού" η οποία είναι ειδικά σχεδιασμένη για παρασκευή ψωμιού. Οι ρυθμίσεις θερμοκρασίας και χρόνου της λειτουργίας δεν είναι εφικτό να αλλάξουν.

### Συστατικά

- 500 g αλεύρι
- 15 g ζάχαρη
- 10 g μαγιά στιγμής
- 10 g ηλιέλαιο
- 8 g αλάτι
- 300 ml νερό (35 °C)

### Για άλειμμα της ζύμης

- 2 κουταλιές τσαγιού ηλιέλαιο

### Προετοιμασία

1. Κοσκινίστε το αλεύρι μέσα σε ένα βαθύ δοχείο. Προσθέστε τη ζάχαρη στο αλεύρι και αναμίξτε τα μέχρι να δημιουργήσετε ένα ομοιογενές μείγμα.
2. Ανοίξτε μια λακκούβα στη μέση του αλευριού, προσθέστε τη μαγιά, το αλάτι και το ηλιέλαιο. Προσθέστε το χλιαρό νερό σταδιακά, ξεκινώντας από τις πλευρές του δοχείου.
3. Ζυμώστε τη ζύμη με το χέρι ή σε συσκευή ζυμώματος για περίπου 10-15 λεπτά.



4. Γυρίστε τη ζύμη, που έχετε ζυμώσει, μερικές με το χέρι και τοποθετήστε τη μέσα σε ένα δοχείο. Απλώστε 1 κουταλάκι του γλυκού ηλιέλαιο πάνω στη ζύμη και καλύψτε τη με μεμβράνη που να εφάπτεται καλά στη ζύμη.
5. Αφού καλύψετε τη ζύμη σας με μεμβράνη, καλύψτε την με ένα παχύ πανί και αφήστε τη να φουσκώσει σε θερμοκρασία δωματίου.
6. Αφού φουσκώσει για 60 λεπτά, βάλτε τη ζύμη πάνω στον πάγκο και διπλώστε την 4-5 φορές για να αφαιρεθεί ο αέρας από μέσα της. Απλώστε 1 κουταλάκι του γλυκού ηλιέλαιο πάνω στη ζύμη και καλύψτε τη με μεμβράνη που να εφάπτεται καλά στη ζύμη. Αφήστε τη ζύμη να φουσκώσει για άλλα 30 λεπτά σε θερμοκρασία δωματίου.
7. Τοποθετήστε το ταψί στο 3ο ράφι του φούρνου.
8. Ενεργοποιήστε τον φούρνο πατώντας το πλήκτρο αφής .
9. Ενεργοποιήστε τους τρόπους λειτουργίας της κάτω σειράς αγγίζοντας την επιλογή "Ενεργοποίηση πρόσθετης λειτουργίας" στην οθόνη ενδείξεων λειτουργιών.

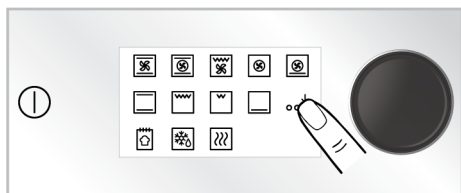

10. Αγγίξτε την επιλογή "Λειτουργία ψωμιού" στην οθόνη ενδείξεων λειτουργιών.

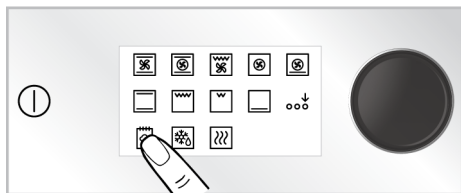

11. Ξεκινήστε το ψήσιμο πατώντας το πλήκτρο αφής .



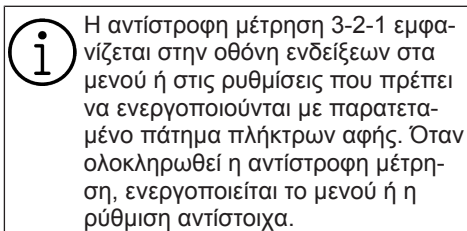

12. Στο τέλος του χρόνου ψησίματος, παράγεται μια ηχητική ειδοποίηση για ένα λεπτό. Αν πατήσετε το πλήκτρο αφής , ο φούρνος θα σβήσει. Αν πατήσετε οποιοδήποτε πλήκτρο αφής εκτός από αυτά, η ηχητική ειδοποίηση σταματά.

### 5.3 Ρυθμίσεις





#### Ενεργοποίηση του κλειδώματος πλήκτρων

Χρησιμοποιώντας τη λειτουργία κλειδώματος πλήκτρων, μπορείτε να προστατέψετε τη μονάδα ελέγχου από μη εξουσιοδοτημένες επεμβάσεις.

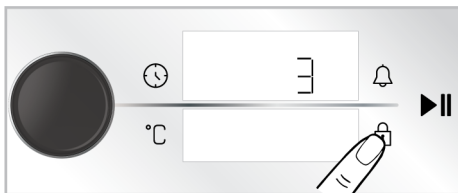
1. Πατήστε το πλήκτρο αφής  έως ότου εμφανιστεί στην οθόνη χρονοδιακόπτη/ διάρκειας το σύμβολο .





- ⇒ Στην οθόνη ενδείξεων αρχίζει μια αντίστροφη μέτρηση 3-2-1. Όταν τελειώσει η αντίστροφη μέτρηση, εμφανίζεται το σύμβολο  στην οθόνη χρονοδιακόπτη/ διάρκειας και ενεργοποιείται το κλειδωμα πλήκτρων. Αφού ενεργοποιηθεί το κλειδωμα πλήκτρων, αν πατηθεί οποιοδήποτε πλήκτρο αφής ή αν πιεστεί το περιστροφικό κουμπί χειρι-

σμού του φούρνου, ο χρονοδιακόπτης παράγει ένα ηχητικό σήμα και αναβοσβήνει το σύμβολο .



Όταν είναι ενεργοποιημένο το κλειδί-δωμα πλήκτρων, τα πλήκτρα της μονάδας ελέγχου δεν μπορούν να χρησιμοποιηθούν. Το κλειδί-δωμα πλήκτρων δεν θα ακυρωθεί σε περίπτωση διακοπής ρεύματος.

### Απενεργοποίηση του κλειδιώματος πλήκτρων

1. Πατήστε το πλήκτρο αφής  έως ότου εμφανιστεί στην οθόνη χρονοδιακόπτη/ διάρκειας το σύμβολο .

⇒ Στην οθόνη ενδείξεων αρχίζει μια αντίστροφη μέτρηση 3-2-1. Όταν τελειώσει η αντίστροφη μέτρηση, παύει να εμφανίζεται στην οθόνη χρονοδιακόπτη/ διάρκειας το σύμβολο  και απενεργοποιείται το κλειδί-δωμα πλήκτρων.

### Ρύθμιση της ειδοποίησης

Μπορείτε επίσης να χρησιμοποιήσετε τη μονάδα ελέγχου του προϊόντος για οποιαδήποτε ειδοποίηση ή υπενθύμιση εκτός του ψησίματος. Το ρολόι ειδοποίησης δεν έχει επίδραση στους τρόπους λειτουργίας του φούρνου. Χρησιμοποιείται μόνο για ειδοποιήσεις. Για παράδειγμα, μπορείτε να χρησιμοποιήσετε το ρολόι ειδοποίησης για να σας ειδοποιήσει να γυρίσετε το φαγητό στο φούρνο μια συγκεκριμένη ώρα. Μόλις λήξει ο χρόνος που ρυθμίσατε, ο χρονοδιακόπτης παράγει μια ηχητική ειδοποίηση.





Ο μέγιστος χρόνος ειδοποίησης μπορεί να είναι 23 ώρες και 59 λεπτά.

1. Πατήστε μία φορά το πλήκτρο αφής  για να ρυθμίσετε τον χρόνο ειδοποίησης.

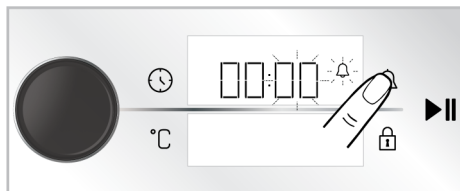
⇒ Στην οθόνη χρονοδιακόπτη/ διάρκειας αρχίζουν να αναβοσβήνουν το πεδίο λεπτών και το σύμβολο .



2. Πρώτα ρυθμίστε τα λεπτά γυρίζοντας το περιστροφικό κουμπί χειρισμού του φούρνου προς τα δεξιά/αριστερά και ενεργοποιήστε το πεδίο του χρονοδιακόπτη πατώντας μία φορά το πλήκτρο αφής .

3. Ρυθμίστε το χρόνο γυρίζοντας το περιστροφικό κουμπί χειρισμού του φούρνου προς τα δεξιά/αριστερά. Πατήστε πάλι το πλήκτρο αφής  για να επιβεβαιώσετε τη ρύθμιση.



⇒ Στην οθόνη χρονοδιακόπτη/ διάρκειας, ανάβει σταθερά το σύμβολο  και στην οθόνη ενδείξεων αρχίζει η αντίστροφη μέτρηση του χρόνου ειδοποίησης.

4. Αφού έχει συμπληρωθεί ο χρόνος ειδοποίησης, το σύμβολο  αρχίζει να αναβοσβήνει και η συσκευή εκπέμπει μια ηχητική ειδοποίηση.



Αν έχει ρυθμιστεί ταυτόχρονα ο χρόνος ειδοποίησης και ο χρόνος ψησίματος, στην οθόνη χρονοδιακόπτη/ διάρκειας εμφανίζεται ο μικρότερος χρόνος.

## Απενεργοποίηση της ειδοποίησης

1. Στο τέλος του χρόνου ειδοποίησης, ακούγεται η ειδοποίηση για ένα λεπτό. Για να σταματήσετε την ηχητική ειδοποίηση, πατήστε οποιοδήποτε πλήκτρο αφής.

⇒ Η ηχητική ειδοποίηση σταματά.

## Αν θέλετε να ακυρώσετε την ειδοποίηση:

1. Πατήστε μία φορά το πλήκτρο αφής 🔔 για επαναφορά του χρόνου ειδοποίησης.
  - ⇒ Στην οθόνη χρονοδιακόπτη/ διάρκειας αρχίζει να αναβοσβήνει το σύμβολο 🔔.
2. Γυρίστε το περιστροφικό κουμπί χειρισμού του φούρνου προς τα δεξιά/αριστερά έως ότου ο χρόνος ειδοποίησης φτάσει την ένδειξη "00:00".

## Ρύθμιση της έντασης ήχου

Μπορείτε να ρυθμίσετε την ένταση ήχου στη μονάδα ελέγχου σας. Ο φούρνος πρέπει να είναι απενεργοποιημένος για να πραγματοποιήσετε αυτή τη ρύθμιση.

1. Όταν ο φούρνος είναι απενεργοποιημένος (όταν στην οθόνη ενδείξεων εμφανίζεται η τρέχουσα ώρα), πατήστε το πλήκτρο αφής ⌚ για περίπου 3 δευτερόλεπτα για να ενεργοποιήσετε το μενού ρυθμίσεων.
  - ⇒ Στην οθόνη ενδείξεων αρχίζει μια αντίστροφη μέτρηση 3-2-1. Όταν τελειώσει η αντίστροφη μέτρηση, ενεργοποιείται το μενού ρυθμίσεων.

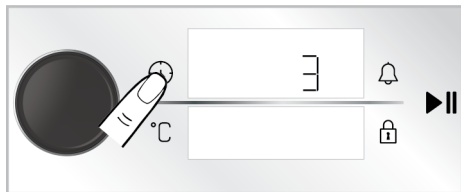

2. Γυρίστε το περιστροφικό κουμπί χειρισμού του φούρνου προς τα δεξιά/αριστερά μέχρι να εμφανιστεί στην οθόνη χρονοδιακόπτη/ διάρκειας η ένδειξη "b-1" ή "b-2".

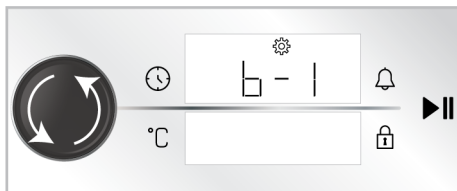

3. Ενεργοποιήστε τη ρύθμιση έντασης ήχου πατώντας ξανά το πλήκτρο αφής ⌚ ή πιέζοντας μία φορά το περιστροφικό κουμπί χειρισμού του φούρνου.

⇒ Στην οθόνη χρονοδιακόπτη/ διάρκειας αναβοσβήνει το σύμβολο 🔊.

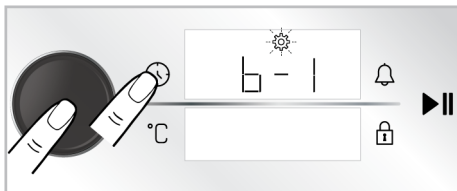

4. Ρυθμίστε την επιθυμητή ένταση ήχου γυρίζοντας το περιστροφικό κουμπί χειρισμού του φούρνου προς τα δεξιά/αριστερά.
5. Επιβεβαιώστε τη ρύθμιση έντασης ήχου πατώντας ξανά το πλήκτρο αφής ⌚ ή πιέζοντας μία φορά το περιστροφικό κουμπί χειρισμού του φούρνου.

## Ρύθμιση της φωτεινότητας της οθόνης

Μπορείτε να ρυθμίσετε τη φωτεινότητα της οθόνης της μονάδας ελέγχου. Ο φούρνος πρέπει να είναι απενεργοποιημένος για να πραγματοποιήσετε αυτή τη ρύθμιση.

1. Όταν ο φούρνος είναι απενεργοποιημένος (όταν στην οθόνη ενδείξεων εμφανίζεται η τρέχουσα ώρα), πατήστε το πλήκτρο αφής ⌚ για περίπου 3 δευτερόλεπτα για να ενεργοποιήσετε το μενού ρυθμίσεων.

⇒ Στην οθόνη ενδείξεων αρχίζει μια αντίστροφη μέτρηση 3-2-1. Όταν τελειώσει η αντίστροφη μέτρηση, ενεργοποιείται το μενού ρυθμίσεων.

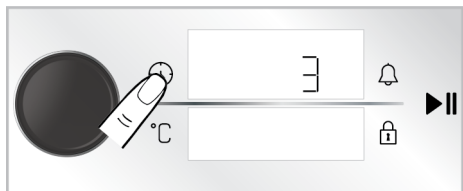

2. Γυρίστε το περιστροφικό κουμπί χειρισμού του φούρνου προς τα δεξιά/αριστερά έως ότου εμφανιστεί η ένδειξη "d-1", "d-2" ή "d-3" στην οθόνη χρονοδιακόπτη/ διάρκειας.

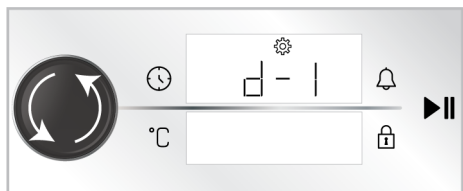

3. Ενεργοποιήστε τη ρύθμιση φωτεινότητας πατώντας ξανά το πλήκτρο αφής ☹ ή πιέζοντας μία φορά το περιστροφικό κουμπί χειρισμού του φούρνου.

⇒ Στην οθόνη χρονοδιακόπτη/ διάρκειας αναβοσβήνει το σύμβολο ⚙.

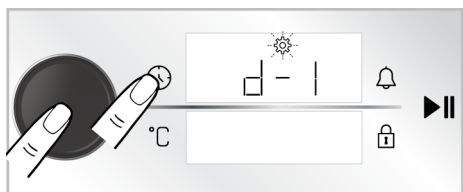

4. Ρυθμίστε την επιθυμητή φωτεινότητα γυρίζοντας το περιστροφικό κουμπί χειρισμού του φούρνου προς τα δεξιά/αριστερά.
5. Επιβεβαιώστε τη φωτεινότητα πατώντας ξανά το πλήκτρο αφής ☹ ή πιέζοντας μία φορά το περιστροφικό κουμπί χειρισμού του φούρνου.

### Ρύθμιση της λειτουργίας Ταχείας προθέρμανσης (Ενισχυμένης θέρμανσης)

Μπορείτε να πραγματοποιήσετε αυτόματο ψήσιμο στο προϊόν με λειτουργία ταχείας προθέρμανσης. Για το σκοπό αυτόν, πρέπει να ενεργοποιήσετε τη ρύθμιση ταχείας προθέρμανσης. Ο φούρνος πρέπει να είναι απενεργοποιημένος για να πραγματοποιήσετε αυτή τη ρύθμιση.

1. Όταν ο φούρνος είναι απενεργοποιημένος (όταν στην οθόνη ενδείξεων εμφανίζεται η τρέχουσα ώρα), πατήστε το πλήκτρο αφής ☹ για περίπου 3 δευτερόλεπτα για να ενεργοποιήσετε το μενού ρυθμίσεων.

⇒ Στην οθόνη ενδείξεων αρχίζει μια αντίστροφη μέτρηση 3-2-1. Όταν τελειώσει η αντίστροφη μέτρηση, ενεργοποιείται το μενού ρυθμίσεων.

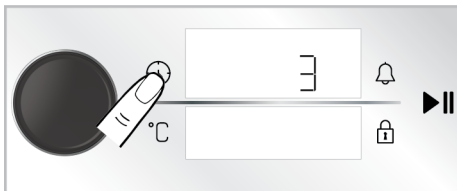

2. Γυρίστε το περιστροφικό κουμπί χειρισμού του φούρνου προς τα δεξιά/αριστερά έως ότου εμφανιστεί στην οθόνη ενδείξεων το σύμβολο ⚙ και η ένδειξη "OFF" (Απενεργοποίηση).

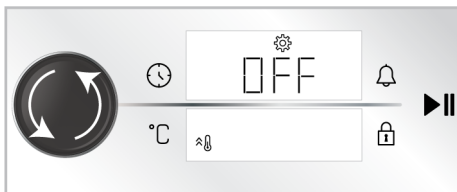

3. Ενεργοποιήστε τη ρύθμιση Ταχείας προθέρμανσης (Ενισχυμένης θέρμανσης) πατώντας το πλήκτρο αφής ☹ ή πιέζοντας μία φορά το περιστροφικό κουμπί χειρισμού του φούρνου.
- ⇒ Στην οθόνη χρονοδιακόπτη/ διάρκειας αναβοσβήνει το σύμβολο ⚙.

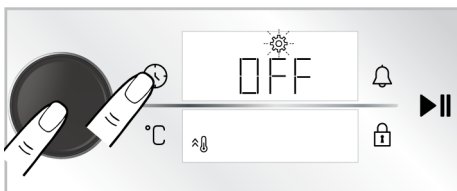

4. Στην οθόνη ενδείξεων, αλλάξτε τη ρύθμιση "OFF" (Απενεργοποίηση) σε ρύθμιση "ON" (Ενεργοποίηση) γυρίζοντας το περιστροφικό κουμπί χειρισμού του φούρνου προς τα δεξιά/αριστερά.

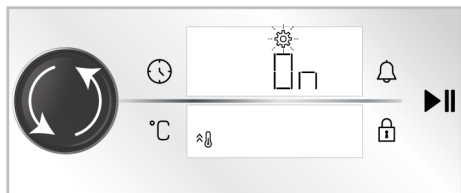

5. Επιβεβαιώστε τη ρύθμιση προθέρμανσης (ενισχυμένης θέρμανσης) πατώντας ξανά το πλήκτρο αφής ⌚ ή πιέζοντας μία φορά το περιστροφικό κουμπί χειρισμού του φούρνου.



Μπορείτε να απενεργοποιήσετε τη ρύθμιση Ταχείας προθέρμανσης με την ίδια διαδικασία. Με τη ρύθμιση "OFF" (Απενεργοποίηση) μπορείτε να ακυρώσετε τη ρύθμιση ταχείας προθέρμανσης.

### Αλλαγή της τρέχουσας ώρας

Για να αλλάξετε την τρέχουσα ώρα που είχατε ήδη ρυθμίσει:

1. Όταν ο φούρνος είναι απενεργοποιημένος (όταν στην οθόνη ενδείξεων εμφανίζεται η τρέχουσα ώρα), πατήστε το πλήκτρο αφής ⌚ για περίπου 3 δευτερόλεπτα για να ενεργοποιήσετε το μενού ρυθμίσεων.
  - ⇒ Στην οθόνη ενδείξεων αρχίζει μια αντίστροφη μέτρηση 3-2-1. Όταν τελειώσει η αντίστροφη μέτρηση, ενεργοποιείται το μενού ρυθμίσεων.

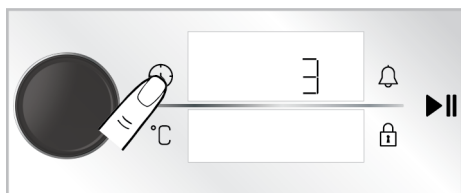

2. Ενεργοποιήστε το πεδίο χρονοδιακόπτη πιέζοντας μία φορά το περιστροφικό κουμπί χειρισμού του φούρνου ή πατώντας μία φορά το πλήκτρο αφής ⌚.

⇒ Στην οθόνη χρονοδιακόπτη/ διάρκειας αναβοσβήνουν το πεδίο του χρονοδιακόπτη και το σύμβολο ⚙️.

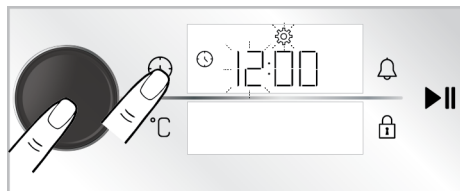

3. Ρυθμίστε την τρέχουσα ώρα γυρίζοντας το περιστροφικό κουμπί χειρισμού του φούρνου προς τα δεξιά/αριστερά και ενεργοποιήστε το πεδίο των λεπτών πιέζοντας μία φορά το περιστροφικό κουμπί χειρισμού του φούρνου ή πατώντας μία φορά το πλήκτρο αφής ⌚.

⇒ Στην οθόνη χρονοδιακόπτη/ διάρκειας αναβοσβήνουν το πεδίο των λεπτών και το σύμβολο ⚙️.

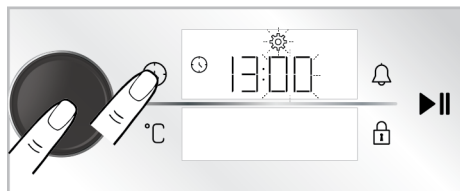

4. Ρυθμίστε τον αριθμό λεπτών γυρίζοντας το περιστροφικό κουμπί χειρισμού του φούρνου προς τα δεξιά/αριστερά. Επιβεβαιώστε τη ρύθμιση πιέζοντας μία φορά το περιστροφικό κουμπί χειρισμού του φούρνου ή πατώντας μία φορά το πλήκτρο αφής ⌚.

⇒ Η τρέχουσα ώρα έχει ρυθμιστεί και το σύμβολο ⚙️ είναι σταθερά αναμμένο.

## 6 Γενικές πληροφορίες για το ψήσιμο

Στην ενότητα αυτή μπορείτε να βρείτε πρακτικές συμβουλές για την προετοιμασία και το μαγείρεμα των φαγητών σας. Επιπλέον, η ενότητα αυτή περιγράφει ορισμένα φαγητά που δοκιμάστηκαν από τον κατασκευαστή και τις πιο κατάλληλες ρυθ-

μίσεις για τα φαγητά αυτά. Επίσης υποδεικνύονται οι κατάλληλες ρυθμίσεις του φούρνου και τα αξεσουάρ για τα φαγητά αυτά.

## 6.1 Γενικές προειδοποιήσεις σχετικά με το ψήσιμο στον φούρνο

- Όταν ανοίγετε την πόρτα του φούρνου κατά τη διάρκεια ή μετά το ψήσιμο, μπορεί να βγει καυτός-ζεματιστός ατμός. Ο ατμός μπορεί να κάψει τα χέρια, το πρόσωπο και/ή τα μάτια σας. Όταν ανοίγετε την πόρτα του φούρνου, να παραμένετε σε απόσταση ασφαλείας.
- Ο έντονος ατμός που παράγεται κατά το ψήσιμο μπορεί να σχηματίσει σταγόνες από συμπυκνωμένους υδρατμούς στις εσωτερικές και εξωτερικές επιφάνειες του φούρνου και στα πάνω τμήματα του επίπλου, λόγω της θερμοκρασιακής διαφοράς. Αυτό είναι κανονικό και φυσιολογικό φαινόμενο.
- Η θερμοκρασία μαγειρέματος και οι τιμές χρόνου που δίνονται για τα τρόφιμα μπορεί να διαφέρουν ανάλογα με τη συνταγή και την ποσότητα. Για το λόγο αυτό, οι τιμές αυτές αναφέρονται σαν εύρος τιμών.
- Πάντα να αφαιρείτε τα μη χρησιμοποιούμενα αξεσουάρ από τον φούρνο πριν αρχίσετε το μαγείρεμα. Τα αξεσουάρ που θα παραμείνουν στο φούρνο μπορεί να εμποδίσουν το μαγείρεμα του φαγητού με τις σωστές συνθήκες μαγειρέματος.
- Για φαγητά που πρόκειται να μαγειρέψετε με δική σας συνταγή, μπορείτε να βασιστείτε σε παρόμοια φαγητά που αναφέρονται στους πίνακες μαγειρέματος.
- Η χρήση των παρεχόμενων αξεσουάρ εξασφαλίζει ότι θα αποκτήσετε τα καλύτερα αποτελέσματα μαγειρέματος. Πάντα να τηρείτε τις προειδοποιήσεις και τις πληροφορίες που παρέχονται από τον κατασκευαστή για τα μαγειρικά σκεύη τρίτων που θα χρησιμοποιήσετε.
- Κόβετε το χαρτί ψησίματος που χρησιμοποιείτε για το μαγείρεμα στις διαστάσεις του σκεύους όπου θα γίνει το μαγείρεμα. Τα χαρτιά ψησίματος που εξέρχουν από το σκεύος μπορεί να δημιουργήσουν κίνδυνο φωτιάς και να επηρεάσουν την ποιότητα του ψησίματος. Χρησιμοποιείτε το χαρτί ψησίματος στην περιοχή θερμοκρασιών που καθορίζεται από τον κατασκευαστή του.

- Για τα καλύτερα αποτελέσματα ψησίματος, τοποθετείτε το φαγητό στο συνιστώμενο ράφι του φούρνου. Μην αλλάξετε θέση ραφιού κατά τη διάρκεια του ψησίματος.

### 6.1.1 Πίτες και φαγητά φούρνου

#### Γενικές πληροφορίες

- Συνιστούμε να χρησιμοποιείτε τα αξεσουάρ του προϊόντος, για να έχετε καλά αποτελέσματα μαγειρέματος. Αν πρόκειται να χρησιμοποιήσετε άλλα μαγειρικά σκεύη, προτιμήστε σκεύη σκούρου χρώματος, αντικολλητικά και ανθεκτικά στη θερμότητα.
- Αν στον πίνακα μαγειρέματος συνιστάται προθέρμανση, βεβαιωθείτε να τοποθετήσετε το φαγητό στον φούρνο αφού ολοκληρωθεί η προθέρμανση.
- Αν πρόκειται να μαγειρέψετε χρησιμοποιώντας μαγειρικό σκεύος τοποθετημένο πάνω στη συρματίνη σχάρα, τοποθετήστε το στο μέσον της σχάρας και όχι κοντά στο πίσω τοίχωμα.
- Όλα τα συστατικά που χρησιμοποιείτε για να παρασκευάζετε πίτες πρέπει να είναι φρέσκα και σε θερμοκρασία δωματίου.
- Το αποτέλεσμα μαγειρέματος των φαγητών μπορεί να διαφέρει ανάλογα με την ποσότητα του φαγητού και το μέγεθος του σκεύους μαγειρέματος.
- Μεταλλικές, κεραμικές και γυάλινες φόρμες αυξάνουν τον χρόνο μαγειρέματος και οι κάτω επιφάνειες στις πίτες δεν ροδίζουν ομοιόμορφα.
- Αν χρησιμοποιείτε χαρτί ψησίματος, μπορεί να παρατηρήσετε μικρό ρόδισμα στην κάτω επιφάνεια των τροφίμων. Στην περίπτωση αυτή μπορεί να χρειαστεί να παρατείνετε τον χρόνο μαγειρέματος για περίπου 10 λεπτά.
- Οι τιμές που αναφέρονται στους πίνακες μαγειρέματος προσδιορίζονται με δοκιμές που γίνονται στα εργαστήριά μας. Οι τιμές που είναι κατάλληλες για σας μπορεί να διαφέρουν από αυτές τις τιμές.
- Τοποθετήστε το φαγητό σας πάνω στο κατάλληλο ράφι που συνιστάται στον πίνακα μαγειρέματος. Θεωρήστε το κάτω-κάτω ράφι στο φούρνο ως ράφι 1.



### Πρακτικές συμβουλές για ψήσιμο κέικ

- Αν το κέικ είναι πολύ στεγνό, αυξήστε τη θερμοκρασία κατά 10 °C και μειώστε τον χρόνο ψησίματος.
- Αν το κέικ είναι πολύ υγρό, χρησιμοποιήστε μικρότερη ποσότητα υγρού ή μειώστε τη θερμοκρασία κατά 10 °C.
- Αν το κέικ είναι καμένο στο πάνω μέρος, τοποθετήστε το σε χαμηλότερο ράφι, μειώστε τη θερμοκρασία και αυξήστε τον χρόνο ψησίματος.
- Αν το εσωτερικό του κέικ έχει ψηθεί καλά, αλλά εξωτερικά κολλάει, χρησιμοποιήστε λιγότερο υγρό, μειώστε τη θερμοκρασία και αυξήστε τον χρόνο μαγειρέματος.

### Υποδείξεις για πίτες

- Αν η πίτα είναι πολύ στεγνή, αυξήστε τη θερμοκρασία κατά 10 °C και μειώστε τον χρόνο ψησίματος. Υγράνετε τα φύλλα με σάλτσα που αποτελείται από γάλα, λάδι, αυγό και γιαούρτι.

- Αν η πίτα αργεί να γίνει, βεβαιωθείτε ότι το πάχος της πίτας που παρασκευάσατε δεν περνάει το βάθος του ταψιού.
- Αν η πίτα έχει ροδίσει στην επιφάνεια αλλά το κάτω μέρος δεν είναι καλά ψημένο, βεβαιωθείτε ότι η ποσότητα σάλτσας που χρησιμοποιείτε για την πίτα δεν είναι υπερβολική στο κάτω μέρος της πίτας. Για ομοιόμορφο ρόδισμα, προσπαθείτε να απλώνετε τη σάλτσα ομοιόμορφα ανάμεσα στα φύλλα και την πίτα.
- Ψήστε την πίτα σας στη θέση και θερμοκρασία που είναι κατάλληλη σύμφωνα με τον πίνακα μαγειρέματος. Αν το κάτω μέρος και πάλι δεν είναι καλά ροδισμένο, τοποθετήστε το φαγητό σε ένα κάτω ράφι την επόμενη φορά.

### Πίνακας μαγειρέματος για πίτες και φαγητά φούρνου

#### Προτάσεις για ψήσιμο με ένα μόνο ταψί

Φαγητό	Αξεσουάρ προς χρήση	Τρόπος λειτουργίας	Θέση ραφίου	Θερμοκρασία (°C)	Χρόνος ψησίματος (λεπτ.) (περίπου)
Κέικ πάνω στο ταψί	Κανονικό ταψί *	Πάνω και κάτω αντίσταση	3	180	30 - 40
Κέικ σε φόρμα	Φόρμα κέικ πάνω σε συμμάτινη σχάρα **	Θερμός αέρας	2	180	30 - 40
Μικρά κέικ	Κανονικό ταψί *	Πάνω και κάτω αντίσταση	3	160	25 - 35
Μικρά κέικ	Κανονικό ταψί *	Θερμός αέρας	3	150	25 - 35
Παντεσπάνι	Στρογγυλή φόρμα κέικ, διαμέτρου 26 cm με σφικτήρα, πάνω σε συμμάτινη σχάρα **	Πάνω και κάτω αντίσταση	2	150	30 - 40
Παντεσπάνι	Στρογγυλή φόρμα κέικ, διαμέτρου 26 cm με σφικτήρα, πάνω σε συμμάτινη σχάρα **	Θερμός αέρας	2	150	35 - 45
Κουλουράκια	Ταψί για πίτες *	Πάνω και κάτω αντίσταση	3	170	25 - 35
Κουλουράκια	Ταψί για πίτες *	Θερμός αέρας	3	170	20 - 30
Πίτες	Κανονικό ταψί *	Κάτω/πάνω αντίσταση με υποβοήθηση ανεμιστήρα	2	180	35 - 45
Ψωμάκι	Κανονικό ταψί *	Πάνω και κάτω αντίσταση	2	200	20 - 30
Ψωμάκι	Κανονικό ταψί *	Θερμός αέρας	3	180	20 - 30

Φαγητό	Αξεσουάρ προς χρήση	Τρόπος λειτουργίας	Θέση ραφιοῦ	Θερμοκρασία (°C)	Χρόνος ψησίματος (λεπτ.) (περίπου)
Ολόκληρο ψωμί	Κανονικό ταψί *	Πάνω και κάτω αντίσταση	3	200	30 - 40
Ολόκληρο ψωμί	Κανονικό ταψί *	Θερμός αέρας	3	200	30 - 40
Λαζάνια	Γυάλινο / μεταλλικό τετράγωνο δοχείο πάνω στη συρμάτινη σχάρα **	Πάνω και κάτω αντίσταση	2 ή 3	200	30 - 40
Μηλόπιτα	Στρογγυλή μαύρη μεταλλική φόρμα, διαμέτρου 20 cm, πάνω σε συρμάτινη σχάρα **	Πάνω και κάτω αντίσταση	2	180	50 - 65
Μηλόπιτα	Στρογγυλή μαύρη μεταλλική φόρμα, διαμέτρου 20 cm, πάνω σε συρμάτινη σχάρα **	Θερμός αέρας	3	170	50 - 65
Πίτσα	Κανονικό ταψί *	Πάνω και κάτω αντίσταση	3	280	5 - 9
Πίτσα	Κανονικό ταψί *	Λειτουργία Πίτσας	2	280	5 - 10

### Προτάσεις για μαγείρεμα με δύο ταψιά

Φαγητό	Αξεσουάρ προς χρήση	Τρόπος λειτουργίας	Θέση ραφιοῦ	Θερμοκρασία (°C)	Χρόνος ψησίματος (λεπτ.) (περίπου)
Μικρά κέικ	2-Κανονικό ταψί * 4-Ταψί για πίτες *	Θερμός αέρας	2 - 4	150	25 - 35
Κουλουράκια	2-Κανονικό ταψί * 4-Ταψί για πίτες *	Θερμός αέρας	2 - 4	170	25 - 35
Πίτες	1-Κανονικό ταψί * 4-Ταψί για πίτες *	Θερμός αέρας	1 - 4	180	40 - 50
Ψωμάκι	2-Κανονικό ταψί * 4-Ταψί για πίτες *	Θερμός αέρας	2 - 4	180	20 - 30

Συνιστάται προθέρμανση για όλα τα φαγητά.

\*Αυτά τα αξεσουάρ μπορεί να μην περιλαμβάνονται με το προϊόν.

\*\*Αυτά τα αξεσουάρ δεν περιλαμβάνονται με το προϊόν. Αυτά είναι εμπορικά διαθέσιμα αξεσουάρ.

### Πίνακας μαγειρέματος με τρόπο λειτουργίας "Οικ. θέρμανση με ανεμιστήρα"

- Μην αλλάζετε τη ρύθμιση θερμοκρασίας μετά την έναρξη μαγειρέματος σε τρόπο λειτουργίας "Οικ. θέρμανση με ανεμιστήρα".
- Μην ανοίγετε την πόρτα του φούρνου όταν μαγειρεύετε σε λειτουργία "Οικ. θέρμανση με ανεμιστήρα". Αν δεν ανοίγει η

πόρτα του προϊόντος, η εσωτερική θερμοκρασία έχει βελτιστοποιηθεί για εξοικονόμηση ενέργειας, και αυτή η θερμοκρασία μπορεί να διαφέρει από αυτή που φαίνεται στην οθόνη.

- Μη χρησιμοποιείτε προθέρμανση στον τρόπο λειτουργίας "Οικ. θέρμανση με ανεμιστήρα".



Φαγητό	Αξεσουάρ προς χρήση	Θέση ραφιού	Θερμοκρασία (°C)	Χρόνος ψησίματος (λεπτ.) (περίπου)
Μικρά κέικ	Κανονικό ταψί *	3	160	25 - 35
Κουλουράκια	Κανονικό ταψί *	3	180	25 - 35
Πίτες	Κανονικό ταψί *	3	200	45 - 55
Ψωμάκι	Κανονικό ταψί *	3	200	35 - 45

\* Αυτά τα αξεσουάρ μπορεί να μην περιλαμβάνονται με το προϊόν.

## 6.1.2 Κρέας, ψάρια και πουλερικά

### Τα βασικά για το ψήσιμο στο γκριλ

- Η χρήση χυμού λεμονιού και πιπεριού πριν το μαγείρεμα, θα βελτιώσει την απόδοση μαγειρέματος όταν μαγειρεύετε ολόκληρο κοτόπουλο, γαλοπούλα ή ένα μεγάλο κομμάτι κρέας.
- Το κρέας με κόκαλα χρειάζεται 15 έως 30 λεπτά περισσότερο για να μαγειρευτεί απ' ό τι παρόμοιοι μεγέθους κομμάτι χωρίς κόκαλα.
- Θα πρέπει να υπολογίζετε περίπου 4 έως 5 λεπτά χρόνο μαγειρέματος ανά εκατοστό πάχους του κρέατος.
- Μετά το μαγείρεμα, αφήστε το κρέας στο φούρνο για περίπου 10 λεπτά. Έτσι η εσωτερικοί ζυμοί μοιράζονται ομοιόμορφα σε όλο το ψητό και δεν στάζουν όταν κοπεί το κρέας.
- Τα ψάρια σε σκεύος ανθεκτικό σε θερμότητα θα πρέπει να τοποθετούνται στη μεσαία ή στην κάτω θέση στις υποδοχές.
- Μαγειρέψτε τα συνιστώμενα φαγητά στον πίνακα μαγειρέματος με ένα μόνο ταψί.

### Πίνακας μαγειρέματος για κρέας, ψάρι και πουλερικά

Φαγητό	Αξεσουάρ προς χρήση	Τρόπος λειτουργίας	Θέση ραφιού	Θερμοκρασία (°C)	Χρόνος ψησίματος (λεπτ.) (περίπου)
Μπριζόλα (ολόκληρη) / Ψητό (1 kg)	Κανονικό ταψί *	Κάτω/πάνω αντίσταση με υποβοήθηση ανεμιστήρα	3	15 λεπτ. 250/μέγ., μετά από 180 - 190	60 - 80
Κότσι αρνιού (1,5-2 kg)	Κανονικό ταψί *	Κάτω/πάνω αντίσταση με υποβοήθηση ανεμιστήρα	3	170	85 - 110
Τηγανητό κοτόπουλο (1,8-2 kg)	Συρμάτινη σχάρα * Τοποθετήστε ένα ταψί σε ένα κάτω ράφι.	Κάτω/πάνω αντίσταση με υποβοήθηση ανεμιστήρα	2	15 λεπτ. 250/μέγ., μετά από 190	60 - 80
Τηγανητό κοτόπουλο (1,8-2 kg)	Συρμάτινη σχάρα * Τοποθετήστε ένα ταψί σε ένα κάτω ράφι.	Θερμός αέρας	2	200 - 220	60 - 80
Τηγανητό κοτόπουλο (1,8-2 kg)	Συρμάτινη σχάρα * Τοποθετήστε ένα ταψί σε ένα κάτω ράφι.	Λειτουργία "3D"	2	15 λεπτ. 250/μέγ., μετά από 190	60 - 80
Γαλοπούλα (5,5 kg)	Κανονικό ταψί *	Κάτω/πάνω αντίσταση με υποβοήθηση ανεμιστήρα	1	25 λεπτ. 250/μέγ., μετά από 180 - 190	150 - 210

Φαγητό	Αξεσουάρ προς χρήση	Τρόπος λειτουργίας	Θέση ραφιού	Θερμοκρασία (°C)	Χρόνος ψησίματος (λεπτ.) (περίπου)
Γαλοπούλα (5,5 kg)	Κανονικό ταψί *	Λειτουργία "3D"	1	25 λεπτ. 250/μέγ., μετά από 180 - 190	150 - 210
Ψάρια	Συρμάτινη σχάρα * Τοποθετήστε ένα ταψί σε ένα κάτω ράφι.	Κάτω/πάνω αντίσταση με υποβοήθηση ανεμιστήρα	3	200	20 - 30
Ψάρια	Συρμάτινη σχάρα * Τοποθετήστε ένα ταψί σε ένα κάτω ράφι.	Λειτουργία "3D"	3	200	20 - 30

Συνιστάται προθέρμανση για όλα τα φαγητά.

\*Αυτά τα αξεσουάρ μπορεί να μην περιλαμβάνονται με το προϊόν.

\*\*Αυτά τα αξεσουάρ δεν περιλαμβάνονται με το προϊόν. Αυτά είναι εμπορικά διαθέσιμα αξεσουάρ.

### 6.1.3 Γκριλ

Κατά το ψήσιμο στο γκριλ, το κόκκινο κρέας, τα ψάρια και τα πουλερικά θα ροδίσουν εύκολα, θα έχουν ωραία κρούστα και δεν θα στεγνώσουν. Τα φιλεταρισμένα κρέατα, τα κρέατα σε σούβλα, τα λουκάνικα, καθώς και τα λαχανικά με υψηλή περιεκτικότητα σε υγρά (ντομάτες, κρεμμύδια κλπ.) είναι ιδιαίτερα κατάλληλα για ψήσιμο στο γκριλ.

#### Γενικές προειδοποιήσεις

- Τα φαγητά που δεν είναι κατάλληλα για ψήσιμο στο γκριλ προκαλούν κίνδυνο για φωτιά. Ψήνετε στο γκριλ μόνο τρόφιμα που είναι κατάλληλα για την ισχυρή θέρμανση στο γκριλ. Επίσης, μην τοποθετείτε το φαγητό πολύ πίσω πάνω στη σχάρα. Αυτή είναι η πιο καυτή περιοχή και τα λιπαρά φαγητά μπορεί να αναφλεγούν.
- **Κλείνετε την πόρτα του φούρνου κατά το ψήσιμο με γκριλ. Ποτέ μην ψήνετε στο γκριλ με την πόρτα του φούρνου ανοικτή. Οι καυτές επιφάνειες μπορούν να προκαλέσουν εγκαύματα!**

#### Τα βασικά για το γκριλ

- Προετοιμάζετε για το γκριλ όσο το δυνατόν φαγητά παρόμοιου πάχους και βάρους.
- Κατανείμειτε τα κομμάτια που πρόκειται να ψηθούν στη συρμάτινη σχάρα ή στο ταψί με συρμάτινη σχάρα με τέτοιο τρόπο ώστε να μην υπερβαίνουν τις διαστάσεις της αντίστασης.
- Ανάλογα με το πάχος των κομματιών που θα ψηθούν στο γκριλ, μπορεί οι χρόνοι μαγειρέματος να διαφέρουν από αυτούς που αναφέρονται στον πίνακα.
- Τοποθετήστε τη συρμάτινη σχάρα ή το ταψί με συρμάτινη σχάρα στο επιθυμητό επίπεδο στον φούρνο. Αν μαγειρεύετε πάνω στη συρμάτινη σχάρα, τοποθετήστε το ταψί του φούρνου στο χαμηλότερο ράφι για να συλλέγει τα υγρά. Το ταψί του φούρνου που πρόκειται να τοποθετήσετε πρέπει να έχει μέγεθος αρκετό για να καλύπτει όλη την επιφάνεια της σχάρας. Αυτό το ταψί μπορεί να μην περιλαμβάνεται με το προϊόν. Προσθέστε λίγο νερό στο ταψί του φούρνου, για να διευκολύνετε τον καθαρισμό του.

## Πίνακας Γκριλ

Φαγητό	Αξεσουάρ προς χρήση	Θέση ραφίου	Θερμοκρασία (°C)	Χρόνος ψησίματος (λεπτ.) (περίπου)
Ψάρια	Συρμάτινη σχάρα	4 - 5	250	20 - 25
Κοτόπουλο σε μερίδες	Συρμάτινη σχάρα	4 - 5	250	25 - 35
Μπιφτέκια (βοδινό) - 12 ποσότητες	Συρμάτινη σχάρα	4	250	20 - 30
Αρνίσια παιδάκια	Συρμάτινη σχάρα	4 - 5	250	20 - 25
Μπριζόλα - (κρέας σε κύβους)	Συρμάτινη σχάρα	4 - 5	250	25 - 30
Μοσχαρίσια παιδάκια	Συρμάτινη σχάρα	4 - 5	250	25 - 30
Λαχανικά ογκρατέν	Συρμάτινη σχάρα	4 - 5	220	20 - 30
Ψωμί τοστ	Συρμάτινη σχάρα	4	250	1 - 3

Συνιστάται προθέρμανση για 5 λεπτά για όλα τα φαγητά που ψήνονται στο γκριλ.  
Γυρίστε τα κομμάτια του φαγητού μετά από 1/2 του συνολικού χρόνου ψησίματος στο γκριλ.

### 6.1.4 Φαγητά δοκιμής

- Τα φαγητά σε αυτόν τον πίνακα μαγειρέματος έχουν παρασκευαστεί σύμφωνα με το πρότυπο EN 60350-1 για διευκόλυνση της δοκιμής του προϊόντος για ισοτιμότητα ελέγχου.

### Πίνακας μαγειρέματος για φαγητά δοκιμών

#### Προτάσεις για ψήσιμο με ένα μόνο ταψί

Φαγητό	Αξεσουάρ προς χρήση	Τρόπος λειτουργίας	Θέση ραφίου	Θερμοκρασία (°C)	Χρόνος ψησίματος (λεπτ.) (περίπου)
Τριφτοκούλουρο (γλυκό μπισκότο)	Κανονικό ταψί *	Πάνω και κάτω αντίσταση	3	140	20 - 30
Τριφτοκούλουρο (γλυκό μπισκότο)	Κανονικό ταψί *	Θερμός αέρας	Σε μοντέλα με συρμάτινα ράφια:3 Σε μοντέλα χωρίς συρμάτινα ράφια:2	140	15 - 25
Μικρά κέικ	Κανονικό ταψί *	Πάνω και κάτω αντίσταση	3	160	25 - 35
Μικρά κέικ	Κανονικό ταψί *	Θερμός αέρας	3	150	25 - 35
Παντεσπάνι	Στρογγυλή φόρμα κέικ, διαμέτρου 26 cm με σφιγκτήρα, πάνω σε συρμάτινη σχάρα **	Πάνω και κάτω αντίσταση	2	150	30 - 40

Φαγητό	Αξεσουάρ προς χρήση	Τρόπος λειτουργίας	Θέση ραφίου	Θερμοκρασία (°C)	Χρόνος ψησίματος (λεπτ.) (περίπου)
Παντεσπάνι	Στρογγυλή φόρμα κέικ, διαμέτρου 26 cm με σφιγκτήρα, πάνω σε συρμάτινη σχάρα **	Θερμός αέρας	2	150	35 - 45
Μηλόπιτα	Στρογγυλή μαύρη μεταλλική φόρμα, διαμέτρου 20 cm, πάνω σε συρμάτινη σχάρα **	Πάνω και κάτω αντίσταση	2	180	50 - 65
Μηλόπιτα	Στρογγυλή μαύρη μεταλλική φόρμα, διαμέτρου 20 cm, πάνω σε συρμάτινη σχάρα **	Θερμός αέρας	3	170	50 - 65

### Προτάσεις για μαγείρεμα με δύο ταψιά

Φαγητό	Αξεσουάρ προς χρήση	Τρόπος λειτουργίας	Θέση ραφίου	Θερμοκρασία (°C)	Χρόνος ψησίματος (λεπτ.) (περίπου)
Μικρά κέικ	2-Κανονικό ταψί * 4-Ταψί για πίτες *	Θερμός αέρας	2 - 4	150	25 - 35
Τριφτοκούλουρο (γλυκό μπισκότο)	2-Κανονικό ταψί * 4-Ταψί για πίτες *	Θερμός αέρας	2 - 4	140	15 - 25

Συνιστάται προθέρμανση για όλα τα φαγητά.

\*Αυτά τα αξεσουάρ μπορεί να μην περιλαμβάνονται με το προϊόν.

\*\*Αυτά τα αξεσουάρ δεν περιλαμβάνονται με το προϊόν. Αυτά είναι εμπορικά διαθέσιμα αξεσουάρ.

### Γκριλ

Φαγητό	Αξεσουάρ προς χρήση	Θέση ραφίου	Θερμοκρασία (°C)	Χρόνος ψησίματος (λεπτ.) (περίπου)
Μπιφτέκια (βοδινό) - 12 ποσότητα	Συρμάτινη σχάρα	4	250	20 - 30
Ψωμί τοστ	Συρμάτινη σχάρα	4	250	1 - 3

Συνιστάται προθέρμανση για 5 λεπτά για όλα τα φαγητά που ψήνονται στο γκριλ.

Γυρίστε τα κομμάτια του φαγητού μετά από 1/2 του συνολικού χρόνου ψησίματος στο γκριλ.

## 7 Συντήρηση και καθαρισμός

### 7.1 Γενικές πληροφορίες καθαρισμού

#### Γενικές προειδοποιήσεις

- Περιμένετε να κρυώσει το προϊόν πριν το καθαρίσετε. Οι καυτές επιφάνειες μπορούν να προκαλέσουν εγκαύματα!
- Μην περνάτε τα απορρυπαντικά απευθείας πάνω στις καυτές επιφάνειες. Μπορεί να δημιουργηθούν ανεξίτηλες κηλίδες.
- Μετά από κάθε χρήση, πρέπει να καθαρίζετε το προϊόν σχολαστικά και να το στεγνώνετε. Έτσι, τα κατάλοιπα φαγητού θα καθαρίζονται εύκολα και δεν θα καίγονται όταν επαναχρησιμοποιηθεί το προϊόν αργότερα. Επομένως, η ωφέλιμη διάρκεια ζωής παρατείνεται και τα συνήθη εμφανιζόμενα προβλήματα μειώνονται.
- Μη χρησιμοποιείτε ατμοκαθαριστές για τον καθαρισμό.

- Ορισμένα απορρυπαντικά ή καθαριστικά μπορούν να προξενήσουν ζημιά στην επιφάνεια. Στα ακατάλληλα καθαριστικά συγκαταλέγονται: χλωρίνη, καθαριστικά με αμμωνία, οξέα ή χλώριο, προϊόντα καθαρισμού με ατμό, προϊόντα αφαίρεσης αλάτων, κηλίδων και σκουριάς, καθαριστικά που χαράζουν (καθαριστικά σε κρέμα, σκόνη τριψίματος, κρέμα τριψίματος, είδη για τρίψιμο που χαράζουν, σύρμα τριψίματος, σκληρά σφουγγάρια, πανιά καθαρισμού που περιέχουν ακαθαρσίες και κατάλοιπα απορρυπαντικού).
- Δεν χρειάζεται ειδικό καθαριστικό για τον καθαρισμό μετά από κάθε χρήση. Καθαρίζετε τη συσκευή χρησιμοποιώντας απορρυπαντικό πιάτων, χλιαρό νερό και ένα μαλακό πανί ή σφουγγάρι, και κατόπιν στεγνώνετε την με ένα στεγνό πανί.
- Να φροντίζετε οπωσδήποτε να σκουπίζετε κάθε υπολειπόμενο υγρό μετά τον καθαρισμό και να καθαρίζετε αμέσως οποιαδήποτε φαγητά πιτσιλίζονται κατά το μαγείρεμα.
- Μην πλένετε κανένα εξάρτημα της συσκευής σας σε πλυντήριο πιάτων, εκτός εάν αναφέρεται διαφορετικά στο εγχειρίδιο χρήσης.

### Επιφάνειες Inox - ανοξείδωτες

- Μη χρησιμοποιείτε καθαριστικά προϊόντα που περιέχουν οξύ ή χλώριο για να καθαρίσετε ανοξείδωτες επιφάνειες και λαβές.
- Το χρώμα των ανοξείδωτων-inox επιφανειών μπορεί να αλλάξει με την πάροδο του χρόνου. Αυτό είναι φυσιολογικό. Μετά από κάθε χρήση, καθαρίζετε με ένα απορρυπαντικό κατάλληλο για ανοξείδωτη ή inox επιφάνεια.
- Καθαρίζετε με ένα μαλακό πανί με σαπυνοδιάλυμα και υγρό απορρυπαντικό (που δεν χαράζει), κατάλληλο για επιφάνειες inox, προσέχοντας να σκουπίζετε μόνο σε μία κατεύθυνση.
- Αφαιρείτε αμέσως και χωρίς καθυστέρηση από τις γυάλινες και inox επιφάνειες κηλίδες από άλατα, λάδι, άμυλο και πρωτεΐνη. Οι κηλίδες μπορεί να προκαλέσουν σκουριά με την πάροδο του χρόνου.
- Τα καθαριστικά που ψεκάζονται/εφαρμόζονται στην επιφάνεια θα πρέπει να καθαρίζονται άμεσα. Αν παραμείνουν κα-

θαριστικά που χαράζουν πάνω στην επιφάνεια, μπορεί να προκαλέσουν αλλαγή του χρώματος της επιφάνειας προς το λευκό.

### Εμαγιέ επιφάνειες

- Μετά από κάθε χρήση, καθαρίζετε τις εμαγιέ επιφάνειες χρησιμοποιώντας απορρυπαντικό πιάτων, χλιαρό νερό και ένα μαλακό πανί ή σφουγγάρι, και κατόπιν στεγνώνετε τις με ένα στεγνό πανί.
- Αν η συσκευή σας διαθέτει λειτουργία εύκολου καθαρισμού με ατμό, μπορείτε να χρησιμοποιήσετε αυτή τη λειτουργία για μη μόνιμες ακαθαρσίες. (Δείτε το τμήμα "Εύκολος καθαρισμός με ατμό [► 79]".)
- Για επίμονες κηλίδες, μπορείτε να χρησιμοποιήσετε το καθαριστικό εσωτερικού του φούρνου και σχαρών που συνιστάται στον ιστότοπο της μάρκας του προϊόντος σας και ένα καθαριστικό πανί που δεν χαράζει. Μη χρησιμοποιείτε καθαριστικό εξωτερικών επιφανειών φούρνων.
- Ο φούρνος πρέπει να κρυώσει πριν τον καθαρισμό στον χώρο μαγειρέματος. Ο καθαρισμός καυτών επιφανειών θα προκαλέσει και κίνδυνο φωτιάς και ζημιά στην εμαγιέ επιφάνεια.

### Καταλυτικές επιφάνειες

- Τα πλευρικά τοιχώματα στον χώρο μαγειρέματος μπορεί να είναι καλυμμένα μόνο με εμαγιέ ή με καταλυτικά τοιχώματα. Αυτό διαφέρει ανάλογα με το μοντέλο.
- Τα καταλυτικά τοιχώματα έχουν ελαφρά ματ και πορώδη επιφάνεια. Τα καταλυτικά τοιχώματα του φούρνου δεν πρέπει να καθαρίζονται.
- Οι καταλυτικές επιφάνειες απορροφούν λάδι χάρη στην πορώδη τους δομή και αρχίζουν να γυαλίζουν όταν η επιφάνεια έχει κορεστεί με λάδι, οπότε συνιστάται να αντικαθιστάτε τα εξαρτήματα αυτά.

### Γυάλινες επιφάνειες

- Όταν καθαρίζετε γυάλινες επιφάνειες, μη χρησιμοποιείτε σκληρές μεταλλικές ξύστρες και καθαριστικά που χαράζουν. Αυτά μπορούν να προξενήσουν ζημιά στη γυάλινη επιφάνεια.

- Καθαρίζετε τη συσκευή χρησιμοποιώντας απορρυπαντικό πιάτων, χλιαρό νερό και ένα πανί μικροϊνών κατάλληλο για γυάλινες επιφάνειες και στεγνώνετε την με ένα στεγνό πανί μικροϊνών.
- Αν υπάρχουν κατάλοιπα απορρυπαντικού μετά τον καθαρισμό, σκουπίστε τα με κρύο νερό και στεγνώστε με ένα μαλακό και στεγνό πανί. Τα κατάλοιπα απορρυπαντικού μπορεί να προξενήσουν ζημιά στη γυάλινη επιφάνεια στην επόμενη χρήση του προϊόντος.
- Δεν πρέπει σε καμία περίπτωση να ξύσετε τα κατάλοιπα που έχουν ξεραθεί πάνω στην γυάλινη επιφάνεια με οδοντωτά μαχαίρια, σύρμα τριψίματος ή παρόμοια μέσα που χαράζουν.
- Μπορείτε να αφαιρείτε τις κηλίδες ασβεστίου (κίτρινες κηλίδες) από τη γυάλινη επιφάνεια με εμπορικά διαθέσιμο υλικό αφαίρεσης αλάτων, ή με ένα υλικό αφαίρεσης αλάτων όπως ξύδι ή χυμό λεμονιού.
- Αν η επιφάνεια έχει έντονη ρύπανση, απλώστε καθαριστικό πάνω στην κηλίδα με ένα σφουγγάρι και περιμένετε πολλή ώρα για να δράσει. Κατόπιν καθαρίστε τη γυάλινη επιφάνεια με ένα υγρό πανί.
- Αλλοιώσεις χρώματος και κηλίδες πάνω στη γυάλινη επιφάνεια είναι κανονικό φαινόμενο και όχι ελαττώματα.

#### **Πλαστικά εξαρτήματα και βαμμένες επιφάνειες**

- Καθαρίζετε τα πλαστικά εξαρτήματα και τις βαμμένες επιφάνειες χρησιμοποιώντας απορρυπαντικό πιάτων, χλιαρό νερό και ένα μαλακό πανί ή σφουγγάρι, και κατόπιν στεγνώνετε με ένα στεγνό πανί.
- Μη χρησιμοποιείτε σκληρές μεταλλικές ξύστρες και καθαριστικά που χαράζουν. Αυτά τα είδη μπορούν να προκαλέσουν ζημιά στις επιφάνειες.
- Βεβαιωθείτε ότι οι ενώσεις των μερών του προϊόντος δεν παραμένουν υγρές και με απορρυπαντικό. Αλλιώς μπορεί να προκύψει διάβρωση στις ενώσεις αυτές.

## **7.2 Καθαρισμός των αξεσουάρ**

Μην πλένετε τα αξεσουάρ του προϊόντος σε πλυντήριο πιάτων εκτός αν αυτό αναφέρεται ρητά στο εγχειρίδιο χρήσης.

## **7.3 Καθαρισμός του πίνακα ελέγχου**

- Όταν καθαρίζετε τον πίνακα ελέγχου με τα κουμπιά, σκουπίζετε τον πίνακα και τα κουμπιά με ένα ελαφρά υγρό μαλακό πανί και στεγνώνετε με ένα στεγνό πανί. Μην αφαιρείτε τα κουμπιά και τα στεγνωποιητικά που βρίσκονται από κάτω όταν καθαρίζετε τον πίνακα. Μπορεί να υποστούν ζημιά ο πίνακας ελέγχου και τα κουμπιά.
- Ενώ καθαρίζετε πίνακες ελέγχου τύπου inox με κουμπιά, μη χρησιμοποιείτε καθαριστικά επιφανειών inox γύρω από το κουμπί. Μπορεί να σβηστούν οι ενδείξεις γύρω από το κουμπί.
- Οι πίνακες ελέγχου αφής πρέπει να καθαρίζονται με ένα ελαφρά υγρό μαλακό πανί και να στεγνώνονται με ένα στεγνό πανί. Αν το προϊόν σας διαθέτει λειτουργία κλειδώματος πλήκτρων, ενεργοποιήστε το κλειδωμά πλήκτρων πριν τον καθαρισμό του πίνακα ελέγχου. Διαφορετικά, μπορεί να προκύψει λανθασμένη αντίχνευση στα πλήκτρα.

## **7.4 Καθαρισμός του εσωτερικού του φούρνου (χώρου μαγειρέματος)**

Ακολουθήστε τα βήματα καθαρισμού που περιγράφονται στην ενότητα "Γενικές πληροφορίες καθαρισμού" σύμφωνα με τον τύπο των επιφανειών μέσα στον φούρνο σας.

### **Καθαρισμός των πλευρικών τοιχώματων του φούρνου**

Τα πλευρικά τοιχώματα στον χώρο μαγειρέματος μπορεί να είναι καλυμμένα μόνο με εμαγιέ ή με καταλυτικά τοιχώματα. Αυτό διαφέρει ανάλογα με το μοντέλο. Αν υπάρχει καταλυτικό τοίχωμα, ανατρέξτε για πληροφορίες στην ενότητα "Καταλυτικές επιφάνειες".

Αν το προϊόν σας έχει συρμάτινα ράφια, αφαιρέστε τα συρμάτινα ράφια πριν καθαρίσετε τα πλευρικά τοιχώματα. Κατόπιν ολο-

κληρώστε τον καθαρισμό όπως περιγράφεται στην ενότητα "Γενικές πληροφορίες καθαρισμού" σύμφωνα με τον τύπο της επιφάνειας των πλευρικών τοιχωμάτων.

**Για να αφαιρέσετε τα πλευρικά συρμάτινα ράφια:**

1. Αφαιρέστε το μπροστινό μέρος του συρμάτινου ραφιού τραβώντας μακριά από το πλευρικό τοίχωμα.
2. Τραβήξτε το συρμάτινο ράφι προς το μέρος σας για να το αφαιρέσετε τελείως.

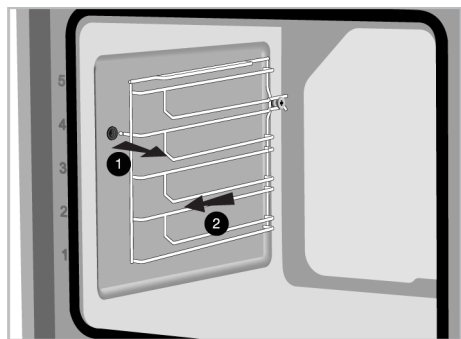

3. Για να επανασυνδέσετε τα ράφια, οι διαδικασίες που χρησιμοποιήθηκαν κατά την αφαίρεση πρέπει να επαναληφθούν από το τέλος προς την αρχή, διαδοχικά.

## 7.5 Εύκολος καθαρισμός με ατμό

Αυτός επιτρέπει τον εύκολο καθαρισμό των ακαθαρσιών (που δεν έχουν παραμείνει για μεγάλο χρονικό διάστημα) οι οποίες μαλακώνουν από τον ατμό μέσα στο φούρνο και από τα σταγονίδια συμπυκνώματος νερού στις εσωτερικές επιφάνειες του φούρνου.

1. Αφαιρέστε όλα τα αξεσουάρ από μέσα από το φούρνο.
2. Προσθέστε 500 ml νερό στο ταψί φούρνου και τοποθετήστε το στο 2ο ράφι στο φούρνο.

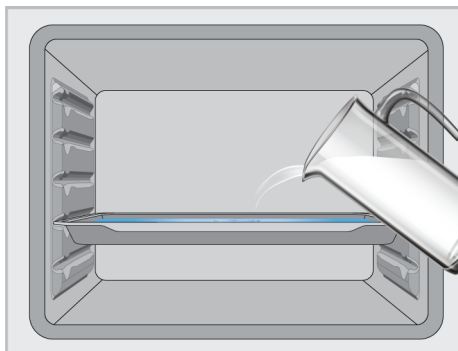

3. Ρυθμίστε τον φούρνο στον τρόπο λειτουργίας "Κάτω αντίσταση" και θέστε τον σε λειτουργία στους 100 °C για 20 λεπτά.

Ανοίξτε την πόρτα και σκουπίστε το εσωτερικό του φούρνου με ένα υγρό σφουγγάρι ή πανί.

Για επίμονες ακαθαρσίες, καθαρίζετε το προϊόν χρησιμοποιώντας απορρυπαντικό πιάτων, χλιαρό νερό και ένα μαλακό πανί ή σφουγγάρι, και κατόπιν στεγνώνετε το με ένα στεγνό πανί.

**i** Στη λειτουργία εύκολου καθαρισμού με ατμό, αναμένεται πως το προστιθέμενο νερό εξατμίζεται και συμπυκνώνεται στο εσωτερικό του φούρνου και της πόρτας του φούρνου για να μαλακώσει τις ελαφρές ακαθαρσίες που έχουν σχηματιστεί στο φούρνο σας. Το νερό από συμπύκνωση που σχηματίζεται πάνω στην πόρτα του φούρνου μπορεί να στάξει κάτω όταν ανοίξετε την πόρτα του φούρνου. Μόλις ανοίξετε την πόρτα του φούρνου σκουπίστε το νερό που σχηματίστηκε από συμπύκνωση.

(Διαφέρει ανάλογα με το μοντέλο του προϊόντος. Μπορεί να μη διατίθεται στο δικό σας προϊόν.) Μετά τη συμπύκνωση μέσα στο φούρνο, μπορεί να προκύψει συσώρευση νερού ή υγρασίας στο κανάλι της κοιλότητας κάτω από τον φούρνο. Μετά τη χρήση, σκουπίστε αυτό το κανάλι της κοιλότητας με ένα ελαφρά υγρό πανί και στεγνώστε το.





## 7.6 Καθαρισμός της πόρτας του φούρνου

Μπορείτε να αφαιρέσετε την πόρτα του φούρνου και τα τζάμια του φούρνου για να τα καθαρίσετε. Ο τρόπος αφαίρεσης της πόρτας και των τζαμιών εξηγείται στις ενότητες "**Αφαίρεση της πόρτας του φούρνου**" και "**Αφαίρεση των εσωτερικών τζαμιών της πόρτας**". Αφού αφαιρέσετε τα εσωτερικά τζάμια της πόρτας, καθαρίστε τα με απορρυπαντικό πιάτων, χλιαρό νερό και ένα μαλακό πανί ή σφουγγάρι, και στεγνώστε τα με ένα στεγνό πανί. Για τον καθαρισμό καταλοίπων αλάτων που μπορεί να σχηματιστούν πάνω στο τζάμι του φούρνου, σκουπίστε το τζάμι με ξύδι και ξεπλύνετε.



Μη χρησιμοποιείτε σκληρά καθαριστικά που χαράζουν, μεταλλικές ξύστρες, σύρμα τριψίματος ή λευκαντικά για να καθαρίσετε την πόρτα και το τζάμι του φούρνου.

### Αφαίρεση της πόρτας του φούρνου

1. Ανοίξτε την πόρτα του φούρνου.
2. Ανοίξτε τα κλιπ στην υποδοχή μεντεσέ της μπροστινής πόρτας στα δεξιά και αριστερά ωθώντας τα προς τα κάτω όπως δείχνει η εικόνα.
3. Μπορεί οι μεντεσέδες να είναι του τύπου (A), (B) ή (C), ανάλογα με το μοντέλο του προϊόντος. Οι εικόνες που ακολουθούν δείχνουν πώς να ανοίγετε κάθε έναν από τους τύπους μεντεσέ.
4. Ο μεντεσές τύπου (A) υπάρχει σε κανονικούς τύπους πόρτας.

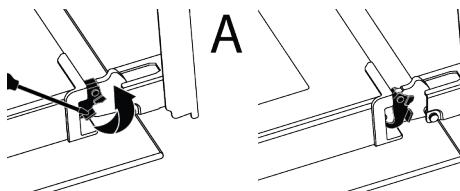

5. Ο μεντεσές τύπου (B) υπάρχει σε τύπους πόρτας απαλού κλεισίματος.

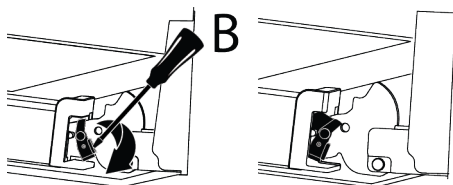

6. Ο μεντεσές τύπου (C) υπάρχει σε τύπους πόρτας απαλού ανοίγματος/κλεισίματος.

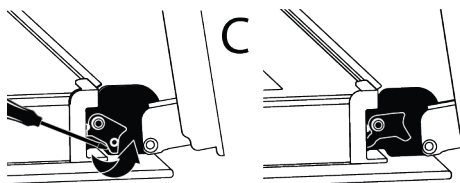

7. Φέρτε την πόρτα του φούρνου στη μισάνοιχτη θέση.

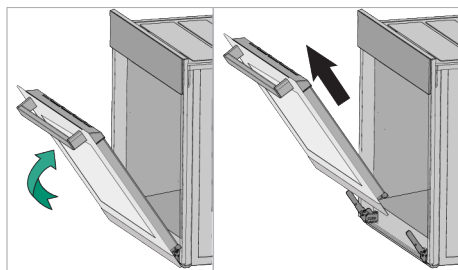

8. Τραβήξτε την πόρτα που αφαιρέθηκε προς τα πάνω για να την ελευθερώσετε από τους μεντεσέδες δεξιά και αριστερά και αφαιρέστε την.





Για να επανασυνδέσετε την πόρτα, οι διαδικασίες που χρησιμοποιήθηκαν κατά την αφαίρεση πρέπει να επαναληφθούν από το τέλος προς την αρχή, διαδοχικά. Όταν εγκαθιστάτε την πόρτα, φροντίστε απαραίτητα να κλείνετε τα κλιπ στην υποδοχή των μεντεσέδων.

## 7.7 Αφαίρεση του εσωτερικού τζαμιού της πόρτας του φούρνου

Το εσωτερικό τζάμι της μπροστινής πόρτας του προϊόντος μπορεί να αφαιρεθεί για καθαρισμό.

1. Ανοίξτε την πόρτα του φούρνου.
2. Τραβήξτε το πλαστικό εξάρτημα που είναι συνδεδεμένο στο πάνω τμήμα της μπροστινής πόρτας προς το μέρος σας ενώ ταυτόχρονα ωθείτε τα σημεία πίεσης και στις δύο πλευρές του εξαρτήματος, και αφαιρέστε το εξάρτημα.

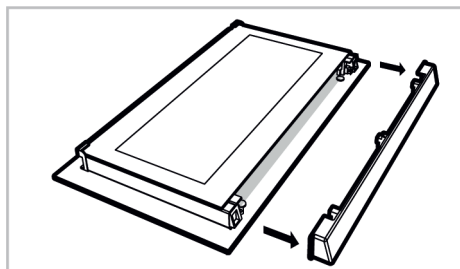
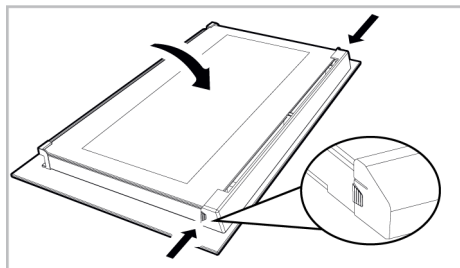

3. Όπως δείχνει η εικόνα, ανυψώστε προσεκτικά το τελείως εσωτερικό τζάμι (1) προς το "Α" και κατόπιν αφαιρέστε το τραβώντας το προς το "Β".

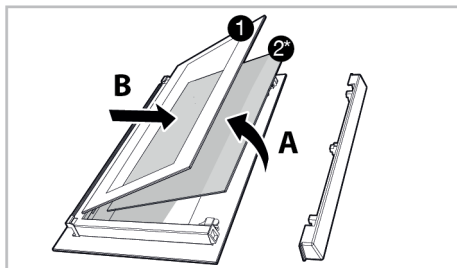

- |                           |  |
|---------------------------|--|
| 1 Τελείως εσωτερικό τζάμι | 2* Εσωτερικό τζάμι (Μπορεί να μη διατίθεται στο δικό σας προϊόν) |
|---------------------------|--|

4. Αν το προϊόν σας έχει εσωτερικό γυαλί (2), επαναλάβετε την ίδια διαδικασία για να το αποσυνδέσετε (2).
5. Το πρώτο βήμα για την επανασυναρμολόγηση της πόρτας είναι να επανατοποθετήσετε το εσωτερικό τζάμι (2). Τοποθετήστε τη λοξομημένη πλευρά του τζαμιού ώστε να συναντήσει τη λοξομημένη πλευρά της πλαστικής υποδοχής. (Αν το προϊόν σας έχει εσωτερικό τζάμι). Το εσωτερικό τζάμι (2) πρέπει να τοποθετηθεί μέσα στην πλαστική υποδοχή που είναι η πιο κοντινή στο τελείως εσωτερικό τζάμι (1).
6. Όταν επανατοποθετείτε το τελείως εσωτερικό τζάμι (1), βεβαιωθείτε ότι η τυπωμένη πλευρά του τζαμιού είναι στραμμένη προς το εσωτερικό τζάμι. Είναι κρίσιμο να τοποθετήσετε τις κάτω γωνίες του τελείως εσωτερικού τζαμιού (1) ώστε να εδράσουν σε επαφή με τις κάτω πλαστικές υποδοχές.
7. Ωθήστε το πλαστικό εξάρτημα προς το πλαίσιο έως ότου ακουστεί ήχος "κλικ".

## 7.8 Καθαρισμός της λάμπας του φούρνου

Σε περίπτωση που λερωθεί η γυάλινη πόρτα της λάμπας του φούρνου μέσα στον χώρο μαγειρέματος, καθαρίστε την χρησιμοποιώντας απορρυπαντικό πιάτων, χλιαρό νερό και ένα μαλακό πανί ή σφουγγάρι και στεγνώστε τη με ένα στεγνό πανί. Σε περίπτωση βλάβης του λαμπτήρα του

φούρνου, μπορείτε να αντικαταστήσετε τον λαμπτήρα του φούρνου σύμφωνα με τις ενότητες που ακολουθούν.

### Αντικατάσταση του λαμπτήρα του φούρνου

#### Γενικές προειδοποιήσεις

- Για να αποφύγετε τον κίνδυνο ηλεκτροπληξίας, πριν αντικαταστήσετε τον λαμπτήρα του φούρνου αποσυνδέστε το προϊόν από το ρεύμα και περιμένετε να κρυώσει ο φούρνος. Οι καυτές επιφάνειες μπορούν να προκαλέσουν εγκαύματα!
- Αυτός ο φούρνος φωτίζεται από έναν λαμπτήρα πυρακτώσεως ισχύος μικρότερης των 40 W, ύψους μικρότερου των 60 mm, διαμέτρου μικρότερης των 30 mm ή λαμπτήρα αλογόνου με υποδοχές G9 και ισχύ μικρότερη των 60 W. Οι λαμπτήρες είναι κατάλληλοι για λειτουργία σε θερμοκρασίες άνω των 300 °C. Οι λαμπτήρες φούρνου είναι διαθέσιμοι από τα Εξουσιοδοτημένα σέρβις ή αδειούχους τεχνικούς. Αυτό το προϊόν περιέχει έναν λαμπτήρα ενεργειακής κλάσης G.
- Η θέση του λαμπτήρα μπορεί να διαφέρει από αυτή που δείχνει η εικόνα.
- Ο λαμπτήρας που χρησιμοποιείται στο προϊόν αυτό δεν είναι κατάλληλος για χρήση φωτισμού των χώρων του σπιτιού. Ο σκοπός αυτού του λαμπτήρα είναι να διευκολύνει τον χρήστη να βλέπει το φαγητό.
- Οι λαμπτήρες που χρησιμοποιούνται στο προϊόν αυτό πρέπει να έχουν αντοχή σε ακραίες φυσικές συνθήκες όπως θερμοκρασίες πάνω από 50 °C.

#### Αν ο φούρνος σας έχει στρογγυλή λάμπα,

1. Αποσυνδέστε το προϊόν από την παροχή ρεύματος.
2. Αφαιρέστε το γυάλινο κάλυμμα περιστρέφοντάς το αριστερόστροφα.

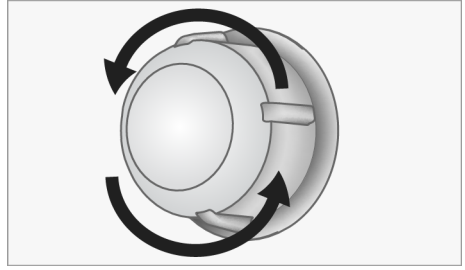

3. Αν ο λαμπτήρας του φούρνου είναι του τύπου (A) που φαίνεται στην παρακάτω εικόνα, περιστρέψτε τον λαμπτήρα του φούρνου όπως δείχνει η εικόνα και αντικαταστήστε τον με καινούργιο. Αν το μοντέλο είναι τύπου (B), τραβήξτε τον λαμπτήρα έξω όπως δείχνει η εικόνα και αντικαταστήστε τον με καινούργιο.

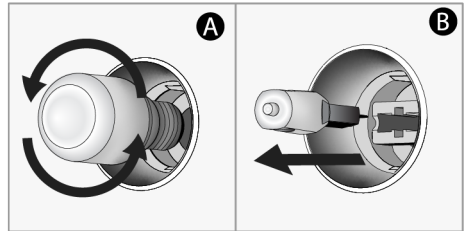

4. Επανατοποθετήστε το γυάλινο κάλυμμα. **Αν ο φούρνος σας έχει τετράγωνη λάμπα,**

1. Αποσυνδέστε το προϊόν από την παροχή ρεύματος.
2. Αφαιρέστε τα συρμάτινα ράφια σύμφωνα με την περιγραφή.

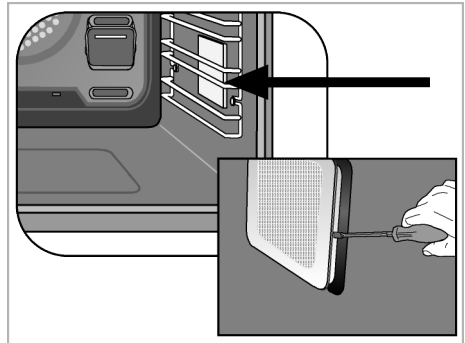

3. Ανυψώστε το προστατευτικό γυάλινο κάλυμμα του λαμπτήρα χρησιμοποιώντας ένα κατασβίδι. Αφαιρέστε πρώτα τη βίδα, εάν υπάρχει βίδα στην τετράγωνη λάμπα του προϊόντος σας.
4. Αν ο λαμπτήρας του φούρνου είναι του τύπου (A) που φαίνεται στην παρακάτω εικόνα, περιστρέψτε τον λαμπτήρα του φούρνου όπως δείχνει η εικόνα και αντικαταστήστε τον με καινούργιο. Αν το μοντέλο είναι τύπου (B), τραβήξτε τον λαμπτήρα έξω όπως δείχνει η εικόνα και αντικαταστήστε τον με καινούργιο.

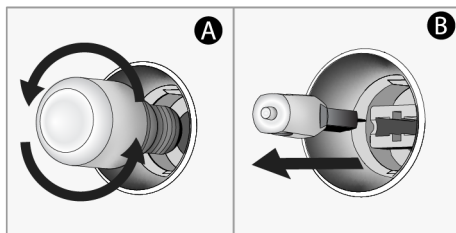

5. Επανατοποθετήστε το γυάλινο κάλυμμα και τα συρμάτινα ράφια.

## 8 Επίλυση προβλημάτων

Αν το πρόβλημα επιμένει αφού ακολουθήσετε τις οδηγίες στην ενότητα αυτή, επικοινωνήστε με τον τοπικό σας έμπορο ή με ένα Εξουσιοδοτημένο Σέρβις. Ποτέ μην επιχειρήσετε να επισκευάσετε μόνοι σας τη συσκευή.

### Εξέρχεται ατμός κατά τη λειτουργία του φούρνου.

- Είναι φυσιολογικό να φαίνεται ατμός κατά την διάρκεια της λειτουργίας. >>> Αυτό δεν είναι σφάλμα.

### Εμφανίζονται σταγονίδια νερού κατά το μαγείρεμα

- Ο ατμός που παράγεται κατά το μαγείρεμα συμπυκνώνεται όταν έρχεται σε επαφή με κρύες επιφάνειες εξωτερικά του προϊόντος και μπορεί να σχηματίζει σταγονίδια νερού. >>> Αυτό δεν είναι σφάλμα.

### Ακούγονται μεταλλικοί ήχοι κατά τη θέρμανση και την ψύξη του προϊόντος.

- Μεταλλικά μέρη του προϊόντος μπορεί να διαστέλλονται και να παράγουν ήχους όταν θερμαίνονται. >>> Αυτό δεν είναι σφάλμα.

### Το προϊόν δεν λειτουργεί.

- Η ασφάλεια μπορεί να είναι ελαττωματική ή καμμένη. >>> Ελέγξτε τις ασφάλειες στον πίνακα ασφαλειών. Αλλάξτε τις αν χρειάζεται ή ενεργοποιήστε τις πάλι.
- Ίσως η συσκευή δεν έχει συνδεθεί στη (γειωμένη) πρίζα. >>> Ελέγξτε αν η συσκευή έχει συνδεθεί στην πρίζα.

- (Αν υπάρχει χρονοδιακόπτης στη συσκευή σας) Τα πλήκτρα στον πίνακα ελέγχου δεν λειτουργούν. >>> Αν το προϊόν σας διαθέτει λειτουργία κλειδώματος πλήκτρων, μπορεί να είναι ενεργοποιημένη, απενεργοποιήστε το κλειδωμά πλήκτρων.

### Ο φωτισμός του φούρνου δεν ανάβει.

- Ενδεχόμενη βλάβη του λαμπτήρα του φούρνου. >>> Αντικαταστήστε τον λαμπτήρα του φούρνου.
- Δεν υπάρχει ηλεκτρικό ρεύμα. >>> Ελέγξτε ότι το δίκτυο ρεύματος είναι λειτουργικό και ελέγξτε τις ασφάλειες στον πίνακα ασφαλειών. Αλλάξτε τις ασφάλειες αν χρειάζεται ή ενεργοποιήστε τις πάλι.

### Ο φούρνος δεν θερμαίνεται.

- Ο φούρνος ίσως δεν έχει ρυθμιστεί σε συγκεκριμένη λειτουργία μαγειρέματος και/ή θερμοκρασία. >>> Ρυθμίστε τον φούρνο σε συγκεκριμένη λειτουργία μαγειρέματος και/ή θερμοκρασία.
- Για μοντέλα με χρονοδιακόπτη, δεν έχει ρυθμιστεί η ώρα. >>> Ρυθμίστε την ώρα.
- Δεν υπάρχει ηλεκτρικό ρεύμα. >>> Ελέγξτε ότι το δίκτυο ρεύματος είναι λειτουργικό και ελέγξτε τις ασφάλειες στον πίνακα ασφαλειών. Αλλάξτε τις ασφάλειες αν χρειάζεται ή ενεργοποιήστε τις πάλι.
- Η πόρτα του φούρνου μπορεί να είναι ανοικτή. >>> Βεβαιωθείτε ότι η πόρτα του φούρνου είναι κλειστή. Αν η πόρτα του φούρνου παραμένει ανοικτή για περισ-

σότερο από 5 λεπτά, η ρύθμιση χρόνου μαγειρέματος θα ακυρωθεί και οι αντιστάσεις δεν θα λειτουργούν.

**(Για μοντέλα με χρονοδιακόπτη) Η οθόνη του χρονοδιακόπτη αναβοσβήνει ή το σύμβολο χρονοδιακόπτη έχει παραμείνει αναμμένο.**

- Ίσως υπήρξε προηγουμένως διακοπή ρεύματος. >>> Ρυθμίστε την ώρα / Απενεργοποιήστε τα κουμπιά λειτουργιών του προϊόντος και ενεργοποιήστε τα πάλι στην επιθυμητή θέση.

**Αφού αρχίσει το μαγείρεμα, το σύμβολο ► αναβοσβήνει στην οθόνη και υπάρχει ηχητική ειδοποίηση.**

- Η πόρτα του φούρνου μπορεί να είναι ανοικτή. >>> Βεβαιωθείτε ότι η πόρτα του φούρνου είναι τελείως κλειστή. Επικοινωνήστε με το εξουσιοδοτημένο σέρβις αν το πρόβλημα συνεχίζεται.

**ΠΑΡ. ΣΕΪΤΑΝΙΔΗΣ Α.Ε.**

ΠΟΛΥΣΤΥΛΟ ΚΑΒΑΛΑΣ ΤΗΛ 2510 392 180-3  
ΥΠΟΚΑΤΑΣΤΗΜΑ ΑΘΗΝΩΝ  
ΑΛΙΜΟΥ 8 ΚΑΙ ΖΑΛΟΓΤΟΥ, ΑΛΙΜΟΣ  
ΤΗΛ 211 012 2829-30-31-32  
E-mail: seitanidis@otenet.gr

**ΕΓΓΥΗΣΗ**

Η εταιρεία ΠΑΡ.ΣΕΪΤΑΝΙΔΗΣ Α.Ε. σας ευχαριστεί για την προτίμηση που δείξατε αγοράζοντας τις συσκευές beko και σας παρέχει τον παρακάτω χρόνο εγγύησης από την ημερομηνία αγοράς τους. Αν μέσα στην διάρκεια της εγγύησης η συσκευή σας χρειαστεί επισκευή, μπορείτε να ενημερωθείτε για τα εξουσιοδοτημένα service από το τηλεφωνικό κέντρο της εταιρεία μας στο τηλέφωνο **2510 392511 / 2510 392512**

<b>ΨΥΓΕΙΑ</b>	3 ΧΡΟΝΙΑ	<b>ΚΑΤΑΨΥΚΤΕΣ</b>	3 ΧΡΟΝΙΑ
<b>ΚΟΥΖΙΝΕΣ</b>	3 ΧΡΟΝΙΑ	<b>ΦΟΥΡΝΟΙ ΜΙΚΡΟΚΥΜΑΤΩΝ</b>	2 ΧΡΟΝΙΑ
<b>ΠΛΥΝΤΗΡΙΑ</b>	3 ΧΡΟΝΙΑ	<b>ΜΙΚΡΟΣΥΣΚΕΥΕΣ - ΣΚΟΥΠΕΣ</b>	2 ΧΡΟΝΙΑ

ΟΝΟΜΑΤΕΠΩΝΥΜΟ ΑΓΟΡΑΣΤΗ.....

ΑΡ. ΕΓΓΥΗΣΗΣ.....

.....

ΑΡ. ΠΑΡΑΣΤΑΤ. ΑΓΟΡΑΣ.....

ΔΙΕΥΘΥΝΣΗ.....

ΜΟΝΤΕΛΟ ΣΥΣΚΕΥΗΣ.....

.....

ΣΕΙΡΙΑΚΟΣ ΑΡΙΘΜΟΣ ΣΥΣΚΕΥΗΣ.....

ΤΗΛ : .....

ΗΜΕΡ/ΝΙΑ ΑΓΟΡΑΣ.....

**ΣΦΡΑΓΙΔΑ & ΥΠΟΓΡΑΦΗ ΠΩΛΗΤΗ.....**



ΑΡ. ΕΓΓΥΗΣΗΣ.....

ΑΡ. ΠΑΡΑΣΤΑΤ. ΑΓΟΡΑΣ.....

ΟΝΟΜΑΤΕΠΩΝΥΜΟ ΑΓΟΡΑΣΤΗ.....

ΜΟΝΤΕΛΟ ΣΥΣΚΕΥΗΣ.....

.....

ΣΕΙΡΙΑΚΟΣ ΑΡΙΘΜΟΣ ΣΥΣΚΕΥΗΣ.....

ΔΙΕΥΘΥΝΣΗ.....

ΗΜΕΡ/ΝΙΑ ΑΓΟΡΑΣ.....

.....

ΤΗΛ : .....

**ΣΦΡΑΓΙΔΑ & ΥΠΟΓΡΑΦΗ ΠΩΛΗΤΗ.....**

.....

## ΟΡΟΙ ΚΑΙ ΠΡΟΫΠΟΘΕΣΕΙΣ ΙΣΧΥΟΣ ΤΗΣ ΠΑΡΟΥΣΗΣ ΕΓΓΥΗΣΗΣ

1. Για να ισχύει η παρούσα εγγύηση θα πρέπει να συμπληρωθούν πλήρως και να υπογραφούν δεόντως με φροντίδα του πελάτη και τα δύο μέρη της εγγύησης. Το απόκομμα για την εταιρεία θα πρέπει να ταχυδρομηθεί με συστημένη επιστολή ή να προσκομηθεί στα γραφεία της εταιρείας μας (Πολύτυλο Καβάλας Τ.Θ 1402 , Τ.Κ.64003) εντός 10 ημερών από την ημερομηνία αγοράς.
2. Η εργασιαστική εγγύηση καλύπτει τον χρόνο που αναγράφεται στον σχετικό πίνακα για κάθε συσκευή, κάθε ανωμαλία ή βλάβη που οφείλεται αποκλειστικά σε κατασκευαστικό ελάττωμα ή ελαττωματικό εξάρτημα της συσκευής. Η αποκατάσταση της βλάβης γίνεται εντελώς δωρεάν δια της αντικατάστασης ή επισκευής του ελαττωματικού εξαρτήματος. Σε καμία περίπτωση δεν προβλέπεται η **αντικατάσταση** της συσκευής. Ο καταναλωτής οφείλει με δικές του δαπάνες να πάει την συσκευή στο κοντινότερο εξουσιοδοτημένο service της εταιρίας.
3. Η εταιρεία μας διατηρεί το δικαίωμα να καθορίζει τον τρόπο και τόπο επισκευής των βλαβών κατά την απόλυτη κρίση της .
4. Η εγγύηση δεν καλύπτει βλάβες που οφείλονται άμεσα ή έμμεσα σε αμέλεια , παράλειψη , κακή εγκατάσταση και πάσης φύσεως επέμβαση στη συσκευή από μη εξουσιοδοτημένο συνεργείο , κακή χρήση και ελλιπή συντήρηση της συσκευής. Επίσης η εταιρεία μας δεν ευθύνεται για βλάβες που οφείλονται σε κακή ηλεκτρική σύνδεση σε τάση διαφορετική από την αναγραφόμενη στη πινακίδα της συσκευής , σε μη γεωμετρικά ρευματοδότη ή σε μεταβολές της τάσης. Στις καλύψεις της εγγύησης δεν συμπεριλαμβάνονται τα εύθραυστα εξαρτήματα όπως ενδεικτικά αναφέρουμε : γυάλινες και πλαστικές επιφάνειες , λυχνίες κ.α.
5. Η εγγύηση παρέχεται προς τον αρχικό αγοραστή και ισχύει από την ημερομηνία αγοράς της συσκευής.
6. Η παρούσα εγγύηση πρέπει να συνοδεύεται από τιμολόγιο ή δελτίο λιανικής πώλησης ή φωτοαντίγραφο αυτού.

Αποφύγετε την αλλοίωση της εγγύησης και της πινακίδας μητρώου που βρίσκεται στο πίσω μέρος της συσκευής.

Φυλάξτε την εγγύηση και μετά την λήξη της.

Προσκομίστε την σε κάθε αίτημα για επισκευή.

### ΠΡΟΣΟΧΗ

ΣΕ ΠΕΡΙΠΤΩΣΗ ΠΟΥ ΔΕΝ ΣΤΑΛΕΙ Η ΚΑΡΤΑ ΕΓΓΥΗΣΕΩΣ ΕΝΤΟΣ 10 ΗΜΕΡΩΝ ΣΤΗΝ ΕΤΑΙΡΕΙΑ ΔΕΝ ΙΣΧΥΕΙ Η ΕΓΓΥΗΣΗ ΤΗΣ ΣΥΣΚΕΥΗΣ ΠΟΥ ΕΠΙΛΕΞΑΤΕ

#### SERVICE ΛΕΥΚΩΝ ΣΥΣΚΕΥΩΝ

<b>ΑΘΗΝΑ</b> ΜΑΚΡΗΣ ΦΩΤΙΟΣ	210 2116649 6932366733	<b>ΘΕΣΣΑΛΟΝΙΚΗ</b> ΓΙΑΓΟΥΡΗΣ Π. Κ ΣΙΑ Ο.Ε.	6947424284 6936065106
<b>ΠΑΤΡΑ</b> ΧΟΡΜΠΑΣ ΝΙΚΟΛΑΟΣ	2610 640810 6932 437700	<b>ΒΟΛΟΣ</b> ΝΑΟΥΜΙΔΗΣ ΓΕΩΡΓΙΟΣ	22410 94130 6981972363
<b>ΙΩΑΝΝΙΝΑ</b> ΤΣΟΥΓΙΑΣ ΧΡΗΣΤΟΣ	26510 31947 6945 306990	<b>ΚΟΜΟΤΗΝΗ</b> ΠΑΠΑΖΟΥΔΗΣ ΚΩΝΣΤΑΝΤΙΝΟΣ	25310 33711 6932 587473

#### SERVICE ΘΡΑΚΕΩΡΑΣΕΩΝ – HIFI

<b>ΑΘΗΝΑ</b> ΜΑΝΩΛΟΠΟΥΛΟΣ ΓΕΩΡΓΟΣ	210 8836512	<b>ΘΕΣΣΑΛΟΝΙΚΗ</b> ΣΑΜΙΟΣ ΠΑΡΑΣΧΟΣ	2310 429229
<b>ΠΑΤΡΑ</b> ΗΛΙΟΠΟΥΛΟΣ ΔΗΜΗΤΡΙΟΣ	2610 622388	<b>ΒΟΛΟΣ</b> ΜΑΡΓΑΡΙΤΟΥΛΗΣ ΘΕΟΔΩΡΟΣ	24210 30113



ΠΡΟΣ : 

ΧΩΡΟΣ  
ΓΡΑΜ / ΜΟΥ

**ΠΑΡ. ΣΕΪΤΑΝΙΔΗΣ Α.Ε.**

**ΠΟΛΥΣΤΥΛΟ ΚΑΒΑΛΑΣ**  
**Τ.Θ 1402 , Τ.Κ.64003**  
**ΤΗΛ 2510 392180-3**



