

# beko

**Вградена фурна**  
Ръководство за употреба

**Beépített sütő**  
Felhasználói kézikönyv



BBIM13400XMPSEW

385443151\_2/ BG/ HU/ R.AC/ 04.04.24 15:03  
7757787687

## Добре дошли!

---

Уважаеми клиенти,

Благодарим Ви, че избрахте този Веко продукт. Искаме вашият продукт, произведен с високо качество и технологии, да ви предостави най-добрата ефективност. За целта внимателно прочетете това ръководство и всяка друга предоставена документация преди да използвате продукта.

Обърнете внимание на цялата информация и предупреждения, посочени в ръководството за потребителя. По този начин ще защитите себе си и вашия продукт от опасностите, които биха могли да възникнат.

Запазете това ръководство за потребителя. Ако дадете продукта на някой друг, дайте и ръководството с него. Това ръководство включва информация относно гаранционните условия, методите за използване и отстраняване на неизправности за вашия продукт.

**Символите и техните значения в ръководството за потребителя са следните:**



Опасност, която може да доведе до смърт или нараняване.



Важна информация или полезни съвети за употреба.



Прочетете ръководството за потребителя.



Предупреждение за горещи повърхности.

**БЕЛЕЖКА** Опасност, която може да доведе до материални щети върху продукта или околната среда.

## Таблица на съдържанието

<b>1</b>	<b>Инструкции за безопасност .....</b>	<b>4</b>	<b>6</b>	<b>Обща информация за печенето</b>	<b>36</b>
1.1	Предназначение .....	4	6.1	Общи предупреждения относно печенето във фурната .....	36
1.2	Безопасност на деца, уязвими лица и домашни любимци .....	5	6.1.1	Сладкиши и храни на фурна..	37
1.3	Електрическа безопасност.....	6	6.1.2	Месо, риба и птици .....	40
1.4	Безопасност при транспортиране .....	8	6.1.3	Грил.....	41
1.5	Безопасност при монтажа.....	8	6.1.4	Тестови храни .....	42
1.6	Безопасност при употреба.....	9	<b>7</b>	<b>Поддръжка и почистване .....</b>	<b>43</b>
1.7	Предупреждения за температурата .....	10	7.1	Обща информация за почистване.....	43
1.8	Използване на аксесоари .....	10	7.2	Аксесоари за почистване.....	45
1.9	Безопасност при готвене .....	10	7.3	Почистване на контролния панел .....	45
1.10	Безопасност при поддръжка и почистване .....	12	7.4	Почистване на вътрешността на фурната (зона за готвене) ....	45
1.11	Високотемпературно самопочистване (Пиролиза) .....	12	7.5	Високотемпературно самопочистване.....	46
<b>2</b>	<b>Инструкции за околната среда. 13</b>		7.6	Почистване на вратата на фурната.....	48
2.1	Директива за отпадъците.....	13	7.7	Премахване на вътрешното стъкло на вратата на фурната ..	49
2.1.1	Съответствие с Директивата WEEE и изхвърляне на отпадъчния продукт .....	13	7.8	Почистване на лампата на фурната.....	50
2.2	Информация за пакетиране.....	13	<b>8</b>	<b>Отстраняване на неизправности .....</b>	<b>51</b>
2.3	Препоръки за пестене на енергия .....	13			
<b>3</b>	<b>Вашият продукт..... 15</b>				
3.1	Представяне на продукта .....	15			
3.2	Представяне и използване на контролния панел на продукта .	15			
3.2.1	Контролен панел .....	16			
3.2.2	Представяне на контролния панел на фурната.....	16			
3.3	Функции за работа на фурната	17			
3.4	Продуктови аксесоари.....	18			
3.5	Използване на аксесоари за продукта .....	19			
3.6	Технически спецификации.....	22			
<b>4</b>	<b>Първа употреба..... 23</b>				
4.1	Първоначална Настройка .....	23			
4.2	Първоначално почистване.....	23			
<b>5</b>	<b>Използване на фурната .....</b>	<b>24</b>			
5.1	Обща информация за използване на фурната.....	24			
5.2	Работа на контролния модул на фурната .....	24			
5.3	Настройки.....	30			



## 1 Инструкции за безопасност

- Този раздел съдържа инструкции за безопасност, необходими за избягване на риска от нараняване или материални щети.
- Ако продукта бъде предоставен за лично ползване на друго лице или за втора употреба, то ръководството за потребителя, етикетите на продукта и другите свързани документи и аксесоари също трябва да бъдат предоставени.
- Нашата компания не носи отговорност за щети, които биха могли да възникнат в резултат на неспазване на настоящите инструкции.
- Неспазването на настоящите инструкции би довело до анулиране гаранцията.
- Монтажните и ремонтни дейности винаги трябва да бъдат извършвани от производителя, оторизиран сервиз или определено от фирмата вносител лице.
- Използвайте единствено оригинални резервни части и аксесоари.
- Не поправяйте и не подменяйте нито една част на продукта, освен ако не е

ясно посочено в ръководството за потребителя.

- Не правете никакви технически модификации на продукта.



### 1.1 Предназначение

- Този продукт е предназначен за използване в домашни условия. Не е подходящ за търговска употреба.
- Не използвайте продукта в градини, балкони или други открити площи. Този продукт е предназначен за употреба в домакинствата и в кухните на персонала на магазини, офиси и други работни среди.
- **ВНИМАНИЕ:** Този продукт трябва да се използва само за готвене. Не трябва да се използва за различни цели, като например отопление на помещението.
- Фурната може да се използва за размразяване, печене, пържене и печене на скара.
- Този продукт не трябва да се използва за нагряване на чинии, сушене чрез окачване на кърпи или дрехи на дръжката.



## 1.2 Безопасност на деца, уязвими лица и домашни любимци

- Този продукт може да се използва от деца на възраст над 8 години и хора с недоразвити физически, сетивни или умствени умения или с липса на опит и познания, стига да са под наблюдение или да бъдат обучени относно безопасната употреба и опасностите на продукта.
- Децата не трябва да си играят с продукта. Почистването и потребителската поддръжка не трябва да се извършват от деца, освен ако няма някой, който да ги наблюдава.
- Този продукт не трябва да се използва от хора с ограничени физически, сензорни или умствени способности (включително деца), освен ако не са под наблюдение или не са получили необходимите инструкции.
- Децата трябва да бъдат наблюдавани, за да се гарантира, че не си играят с продукта.
- Електрическите продукти са опасни за деца и домашни любимци. Децата и домашните любимци не трябва да си играят, да се катерят или да влизат в продукта.
- Не поставяйте върху продукта предмети, до които децата могат да достигнат.
- **ВНИМАНИЕ:** По време на употреба достъпните повърхности на продукта са горещи. Дръжте децата далеч от продукта.
- Съхранявайте опаковъчните материали далеч от деца. Съществува опасност от нараняване и задушаване.
- Когато вратата е отворена, не поставяйте никакви тежки предмети върху нея и не позволявайте на деца да сядат върху нея. Може да причините преобръщане на фурната или повреда на пантите на вратата.
- Преди да изхвърлите износените и безполезни продукти:
  1. Изключете щепсела и го извадете от контакта.
  2. Прекъснете хранящия кабел и го изключете с щепсела от продукта.
  3. Вземете предпазни мерки, за да предотвратите влизането на деца в продукта.

4. Не позволявайте на деца да си играят с продукта, когато е в неактивен режим.



### 1.3 Електрическа безопасност

- Включете продукта в заземен контакт, защитен с предпазител, който съответства на стойностите на тока, посочени на етикета на типа. Инсталацията за заземяване трябва да се извърши от квалифициран електротехник. Не използвайте продукта без заземяване в съответствие с местните/националните разпоредби.
- Щепселът или електрическото свързване на уреда трябва да е на лесно достъпно място. Ако това не е възможно, на електрическата инсталация, към която е свързан продуктът, трябва да има механизъм (предпазител, превключвател, ключ и т.н.), който да отговаря на изискванията на електрическите разпоредби и да разделя всички полюси от мрежата.
- Изключете продукта от контакта или изключете предпазителя преди ремонт, поддръжка и почистване.
- Включете продукта в контакт, който отговаря на стойностите на напрежението и честотата, посочени на типовия етикет.
- (Ако вашият продукт няма захранващ кабел) използвайте само свързващия кабел, описан в раздела "Технически спецификации".
- Не блокирайте захранващия кабел под и зад продукта. Не поставяйте тежък предмет върху захранващия кабел. Захранващият кабел не трябва да се огъва, смачква и да влиза в контакт с източник на топлина.
- Уверете се, че захранващият кабел не е затиснат, докато поставяте продукта на мястото му след сглобяване или почистване.
- Задната повърхност на фурната се нагорещява, когато се използва. Захранващите кабели не трябва да докосват задната повърхност на продукта. В противен случай може да се повреди.
- Не притискайте електрическите кабели във вратата на фурната и не ги прекарвайте върху горещи повърхности. В противен случай изолацията на

кабела може да се стопи и да причини пожар в резултат на късо съединение.

- Използвайте само оригинален кабел. Не използвайте срязани или повредени кабели.
- Не използвайте удължителен кабел или многофункционален щепсел, за да работите с вашия продукт.
- Свържете се с оторизирания сервизен център или вносителя, за да използвате одобрения адаптер в случаите, когато е необходимо използването на преобразователен адаптер (за тип щепсел).
- Свържете се с вносителя или оторизирания сервиз, ако дължината на електропровода не е подходяща.
- Преносими източници на захранване или множество щепсели могат да прегреят и да се запалят. Дръжте множество щепсели и преносими източници на захранване далеч от продукта.
- Ако захранващият кабел е повреден, той трябва да бъде заменен от производителя, оторизиран сервиз или лице, посочено

от фирмата вносител, за да се предотвратят възможни опасности.

- **ВНИМАНИЕ:** Преди да смените лампата на фурната, не забравяйте да изключите продукта от електрическата мрежа, за да избегнете риска от токов удар. Изключете продукта или изключете предпазителя от кутията с предпазители.

Ако вашият продукт има захранващ кабел и щепсел:

- Никога не поставяйте щепсела на продукта в счупен, разхлабен или изваден от контакта щепсел. Уверете се, че щепселът е вкаран докрай в контакта. В противен случай връзките може да прегреят и да причинят пожар.
- Избягвайте да поставяте устройството в щепсели, които са мазни, нечисти или потенциално изложени на вода (като тези близо до работен плот, откъдето може да изтече вода). В противен случай съществува риск от късо съединение и токов удар.
- Никога не докосвайте щепсела с мокри ръце!

- Издърпайте щепсела от контакта, като използвате тялото на щепсела, а не самия кабел.

#### 1.4 **Безопасност при транспортиране**

- Изключете продукта от електрическата мрежа, преди да го транспортирате.
- Продуктът е тежък, трябва да се носи от поне двама души.
- Не използвайте вратата и/или дръжката за транспортиране или преместване на продукта.
- Не поставяйте предмети върху уреда. Носете уреда вертикално.
- Когато трябва да транспортирате продукта, увийте го с опаковъчен материал с мехурчета или дебел картон и го залепете здраво. Закрепете здраво подвижните части на продукта, за да предотвратите повреда.
- Преди да инсталирате продукта, проверете продукта за повреди след транспортиране. Свържете се с вносителя или оторизирания сервизен център, ако е повреден.

#### 1.5 **Безопасност при монтажа**

- Преди да започнете инсталацията, изключете захранващия кабел, към който ще бъде свързан продуктът, като изключите предпазителя.
- Винаги носете предпазни ръкавици по време на транспортиране и монтаж. В противен случай има опасност от нараняване от остри ръбове!
- Преди да монтирате продукта, проверете продукта за повреди. Ако продуктът е повреден не го монтирайте.
- Избягвайте използването на каквито и да било топлоизолационни материали за покриване на вътрешността на мебелите, които ще бъдат монтирани.
- В зоната, където е монтиран продуктът, не трябва да има пряка слънчева светлина и източници на топлина, като електрически или газови нагреватели.
- Дръжте околностите около всички вентилационни канали на продукта отворени.

- За да избегнете прегряване, монтажът на продукта не трябва да се извършва зад декоративни капаци.
- В случаите, когато газов маркуч/тръба или пластмасова водопроводна тръба са разположени зад определената зона за монтаж на продукта, е наложително да се гарантира, че няма контакт между продукта и тези комунални линии. В противен случай маркучът/тръбата може да се смачка.
- Ако има контакт зад мястото, където ще бъде монтиран продуктът, трябва да се гарантира, че продуктът не влиза в контакт с контакта или с щепсела, включен в контакта.

## 1.6 Безопасност при употреба

- Уверете се, че продуктът е изключен след всяка употреба.
- Ако няма да използвате продукта дълго време, изключете го от контакта или изключете захранването от кутията с предпазители.
- Не използвайте продукта, ако се развали или се повреди по време на употреба. Изключете продукта от електричеството. Свържете се с вносителя или оторизирания сервиз.
- Не използвайте продукта, ако стъклото на предната врата е свалено или спукано. В противен случай съществува риск от нараняване и увреждане на околната среда.
- Не стъпвайте върху уреда по каквато и да е причина.
- Никога не използвайте продукта, когато вашата преценка или координация са нарушени от употребата на алкохол и/или наркотици.
- Запалими предмети не трябва да се държат в и около зоната за готвене. В противен случай това може да доведе до пожар.
- Дръжката на фурната не е сушилня за кърпи. Когато използвате продукта, не очаквайте кърпи, ръкавици или подобни текстилни изделия на дръжката.
- Пантите на вратата на продукта се движат при отваряне и затваряне на вратата и може да заседнат. Когато отваряте/затваряте вратата, не дръжете за частта с пантите.

## 1.7 Предупреждения за температурата

- **ВНИМАНИЕ:** Когато продуктът се използва, той и достъпните му части ще бъдат горещи. Трябва да се внимава да се избегне докосване на продукта и нагревателните елементи. Деца под 8-годишна възраст трябва да се държат далеч от продукта, освен ако не са под постоянно наблюдение.
- Не поставяйте запалими/експлозивни материали близо до продукта, тъй като повърхностите ще бъдат горещи, докато работи.
- Спазвайте дистанция, когато отваряте вратата на фурната по време или в края на готвенето. Парата може да изгори ръката, лицето и/или очите ви.
- По време на работа продуктът е горещ. Трябва да се внимава да не се докосват горещи части, вътрешността на фурната и нагревателните елементи.
- Винаги носете топлоустойчиви ръкавици за готвене, когато работите с продукта.

## 1.8 Използване на аксесоари

- Важно е решетъчната скара и тавата да са поставени правилно върху решетъчните рафтове. За подробна информация вижте раздела "**Използване на аксесоари**".
- Затворете вратата на фурната, след като сте избутали напълно аксесоарите в пространството за готвене, в противен случай те могат да ударят стъклото на вратата и да го повредят.

## 1.9 Безопасност при готвене

- Бъдете внимателни, когато използвате алкохолни напитки в ястията си. Алкохолът се изпарява при високи температури и може да предизвика пожар, тъй като може да се запали, когато влезе в контакт с горещи повърхности.
- Остатъците от храна в зоната за готвене, като олио, могат да се запалят. Почистете тези остатъци преди готвене.
- Опасност от хранително отравяне: Не оставяйте храната да престои във фурната повече от 1 час

преди или след готвене. В противен случай може да причини хранително отравяне или болести.

- Не загрявайте във фурната затворени консерви и стъклени буркани. Налягането, което би се натрупало в консервата/ буркана, може да причини спукването им.
- Не поставяйте тави за печене, съдове или алуминиево фолио директно върху дъното на фурната. Натрупаната топлина може да повреди дъното на фурната.

Имайте предвид следните предпазни мерки, когато използвате мазна пергаментова хартия или подобни материали:

- Поставете намазената хартия в съд за готвене или върху аксесоара на фурната (тава, решетка и др.) с храната и я поставете в предварително загрятата фурна.
- За да предотвратите риска от докосване на нагревателните елементи на фурната и възпрепятстване на потока горещ въздух, отстранете всички излишни части от намаслена хартия, които висят от аксесоари или

контейнери. Не използвайте хартия, устойчива на мазнина, при температури на фурната, по-високи от максималната температура на употреба, указана от производителя. Никога не поставяйте намаслена хартия върху основата на фурната.

- Не го поставяйте върху аксесоари по време на предварително загряване.
- Винаги натискайте надолу с чиния или подобен предмет, за да предотвратите разлитането на материала поради циркулацията на въздух във фурната.
- Покрийте само необходимата повърхност вътре в тавата.
- След всяка употреба тавата трябва да се почиства и всички материали, устойчиви на мазнини или подобни материали, използвани в тавата, трябва да се сменят. В противен случай течностите, капещи върху тавата, могат да предизвикат дим или дори да запалят пламъци.
- При отваряне на капака на продукта се генерира въздушен поток. Омазената хартия може да влезе в контакт с нагревателни елементи и да се запали.

- Когато използвате решетка за пържене, на долната решетка трябва да поставите тава. В противен случай хранителното масло и другите компоненти, които капят върху дъното на фурната, могат да създадат обилен дим и да доведат до пламъци.
- Затворете вратата на фурната по време на печене. Горещите повърхности могат да причинят изгаряния!
- Храната, която не е подходяща за печене, крие опасност от пожар. Печете само храна, която е подходяща за силен огън на скара. Не поставяйте храната твърде далеч в задната част на скарата. Това е най-горещата зона и мазните храни могат да се запалят.
- Не използвайте парочистачки за почистване на продукта, тъй като това може да причини токов удар.
- Не използвайте груби абразивни почистващи препарати, метални стъргалки, телена вата или избелващи материали за почистване на стъклото на предната врата на фурната. Тези материали могат да причинят надраскване и счупване на стъклените повърхности.

### 1.11



### Високотемпературно самопочистване (Пиролиза)

### 1.10 Безопасност при поддръжка и почистване

- Изчакайте продуктът да се охлади, преди да го почистите. Горещите повърхности могат да причинят изгаряния!
- Никога не мийте продукта чрез пръскане или изливане на вода върху него! Съществува опасност от токов удар!
- По време на самопочистването повърхностите стават по-горещи, отколкото при стандартна употреба. Дръжте децата далеч.
- Горещите повърхности причиняват изгаряния! Не докосвайте продукта по време на самопочистване и дръжте децата далеч от продукта. Изчакайте поне 30 минути, преди да отстраните остатъците.
- По време на самопочистването ще се отделя дим поради изгарянето на остатъците от

храна. Проветрявайте добре кухнята си по време на процеса на почистване.

- Преди да започнете почистването, почистете външните повърхности на фурната и остатъците от храна във фурната със сапунена кърпа. Извадете всички принадлежности и прибори за готвене от

фурната. Ако вашият продукт има пироустойчив аксесоар (устойчив на самопочистване при висока температура), не е необходимо да изваждате тези аксесоари от фурната.

- Ако над вашата фурна има котлон, не работете с него по време на пиролиза.

## 2 Инструкции за околната среда

### 2.1 Директива за отпадъците

#### 2.1.1 Съответствие с Директивата WEEE и изхвърляне на отпадъчния продукт

Този продукт отговаря на изискванията на Директивата WEEE (2012/19/EU) на ЕС. Този продукт носи класификационен символ за отпадъчно електрическо и електронно оборудване (WEEE).



Този продукт е произведен от части и материали с високо качество, които могат да се използват повторно, и са подходящи за рециклиране.

Не изхвърляйте отпадъчния продукт с нормални битови и други отпадъци в края на експлоатационния му живот. Занесете го в събирателен пункт за рециклиране на електрическо и електронно оборудване. Можете да се обърнете към местната администрация за повече информация относно тези събирателни пунктове. Правилното изхвърляне на уреда спомага за предотвратяване на евентуални негативни последици за околната среда и човешкото здраве.

#### Съответствие с Директивата RoHS:

Продукта, който сте закупили, съответства на Директивата RoHS (2011/65/EU) на ЕС. Този продукт не съдържа вредни и забранени материали, посочени в Директивата.

### 2.2 Информация за пакетиране

Опаковъчните материали на продукта са изработени от преработваеми материали, които съответстват с националните екологични норми на нашата страна. Не изхвърляйте опаковъчните отпадъци с нормални битови и други отпадъци, занесете ги в събирателните пунктове за опаковъчни материали, определени от местните власти.

### 2.3 Препоръки за пестене на енергия

Съгласно EU 66/2014, информация за енергийната ефективност може да бъде намерена на етикета, доставен с продукта.

Следните предложения ще Ви помогнат да използвате Вашия продукт по екологичен и енергийно ефективен начин:

- Размразете замразената храна преди печене.
- Във фурната използвайте тъмни или емайлирани съдове, които предават топлината по-добре.

- Ако е посочено в рецептата или ръководството за потребителя, винаги загревайте предварително. Не отваряйте често вратата на фурната по време на печене.
- Изключете продукта 5 до 10 минути преди крайния час на печене при продължително печене. Можете да спестите до 20% електроенергия, като използвате остатъчна топлина.
- Опитайте се да пригответе повече от едно ястие наведнъж във фурната. Можете да готвите едновременно, като поставите две тави върху решетката. Освен това, ако пригответе ястията си едно след друго, това ще спести енергия, тъй като фурната няма да губи топлината си.
- Не отваряйте вратата на фурната, когато печете в “Нагревател с еко вентилатор” работеща функция. Ако вратата не е отворена, вътрешната температура се оптимизира, за да спести енергия в “Нагревател с еко вентилатор” работна функция и тази температура може да се различава от показаната на дисплея.

#### 3.1 Представяне на продукта

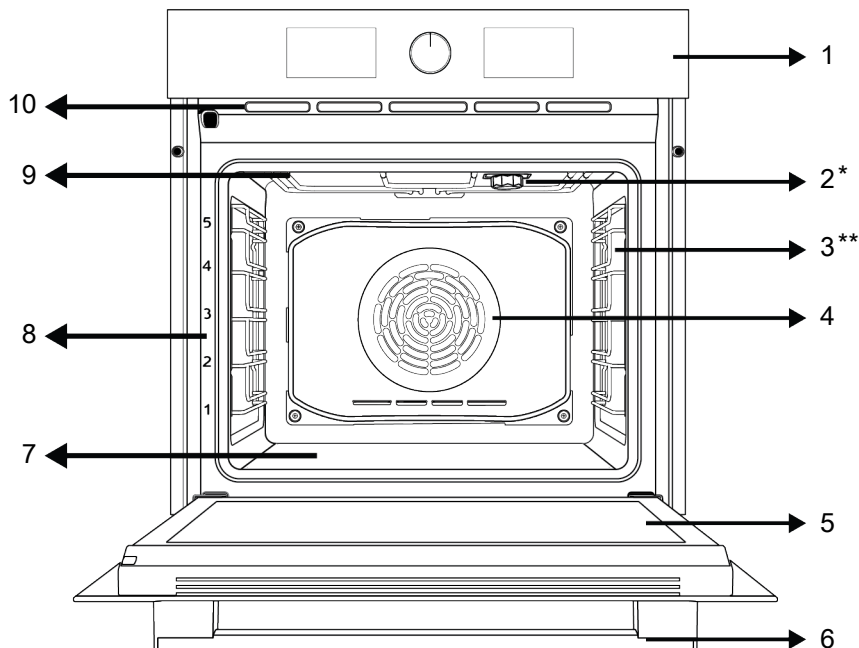

1 Контролен панел

3 Телени рафтове

5 Врата

7 Долен нагревател (под  
стоманената плоча)

9 Горен нагревател

2 Лампа

4 Мотор на вентилатора (зад  
стоманената плоча)

6 Дръжка

8 Рафтови позиции

10 Вентилационни отвори

\* Варира в зависимост от модела. Вашият продукт може да не е оборудван с лампа или типът и местоположението на лампата може да се различават от илюстрацията.

\*\* Варира в зависимост от модела. Вашият продукт може да не е оборудван с решетка. На изображението като пример е показан продукт с решетка.

#### 3.2 Представяне и използване на контролния панел на продукта

В този раздел можете да намерите общ преглед и основни приложения на контролния панел на продукта. Възможно е да има разлики в изображенията и някои функции в зависимост от вида на продукта.

### 3.2.1 Контролен панел

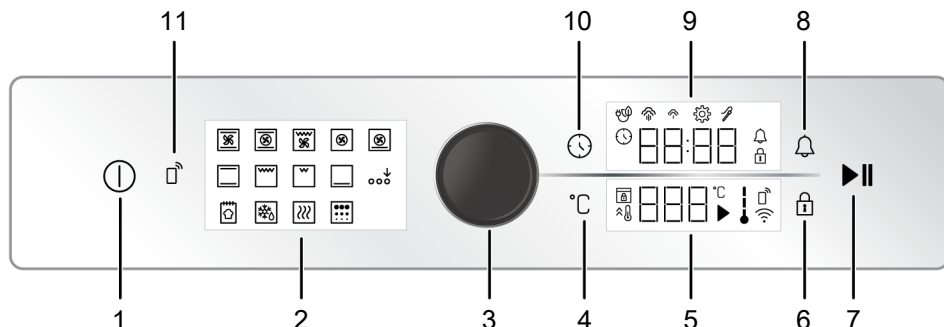

- |    |   |    |                                    |
|----|---|----|------------------------------------|
| 1  | Бутон за включване/изключване                 | 2  | Функционален дисплей               |
| 3  | Копче за управление на фурната                | 4  | Ключ за настройка на температурата |
| 5  | Област на индикатор за температура            | 6  | Бутон за заключване                |
| 7  | Бутон за стартиране/спиране на печене         | 8  | Бутон за аларма                    |
| 9  | Област на индикатор за таймер/продължителност | 10 | Бутон за време и настройки         |
| 11 | Премахнете контролния бутон                   |    |                                    |

Ако има копче(та), контролиращо(и) Вашия продукт, при някои модели това/тези копче(та) може да са така, че да излизат при натискане (заровени копчета). За да направите настройките с тези бутони, първо натиснете съответния бутон и издърпайте бутоната. След като направите настройката, натиснете го отново и сменете копчето.

### 3.2.2 Представяне на контролния панел на фурната

#### Копче за управление на фурната

Можете да проверите настройките на индикатора на таймера/часовника и областите на индикатора за температура с копчето за управление на фурната. Можете да преминете през тези настройки, като завъртите това копче за управление на фурната надясно и наляво и да ги приложите, като натиснете копчето.

#### Индикатор за вътрешна температура на фурната

Можете да разберете вътрешната температура на фурната от символа за вътрешна температура на дисплея. Когато започне готвенето, символът се вижда на дисплея и когато вътрешната температура на фурната достигне зададената температура, всяко ниво на символа светва.

#### Функционален дисплей

Работните функции на вашата фурна се намират на функционалния дисплей на вашата фурна. Всяка функция се активира чрез докосване. Всички функции, разположени на дисплея, са схематични, може да не присъстват във вашия уред. Функциите на вашия продукт са описани в раздела, озаглавен „Работни функции на фурната“.

## Индикаторни области:

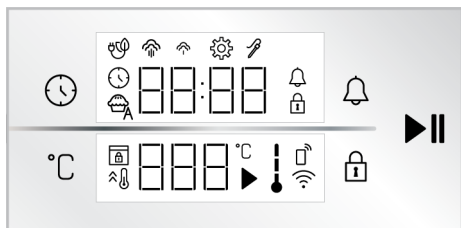

### Бутони :

- : Бутон за време и настройки
- : Ключ за настройка на температурата
- : Бутон за заключване
- : Бутон за аларма
- : Бутон за стартиране/спиране на печене

### Област на индикатор за таймер/ продължителност :

- : Символ за време на печене/час от деня
- : Символ за аларма
- : Символ за настройки
- : Символ за ключалка
- : Символ на печене с еко вентилатор
- : Символ на ниско ниво на пара \*
- : Символ на пара от високо ниво \*

: Символ на сонда за месо \*

\* Варира в зависимост от модела на продукта. Възможно е да не е наличен за Вашия продукт.

### Област на индикатор за температура :

- : Символ за печене
- : Температурен символ
- : Символ за температура във фурната
- : Символ за бързо нагряване (бустер).
- : Символ за заключване на врата \*
- : Премахнете контролния символ \*
- : Wifi символ \*

\* Варира в зависимост от модела на продукта. Възможно е да не е наличен за Вашия продукт.

## 3.3 Функции за работа на фурната

В таблицата с функциите са показани работните функции, които можете да използвате във вашата фурна, както и най-високите и най-ниските температури, които могат да бъдат зададени за тези функции. Редът на режимите на работа, показан тук, може да се различава от подредбата на вашия продукт.

Функционален символ	Описание на функцията	Температурен диапазон (°C)	Описание и употреба
	Работа с вентилатор	-	Фурната не е загрята. Работи само вентилаторът (на задната стена). Замразената храна с гранули се размразява бавно при стайна температура, сготвената храна се охлажда. Времето, необходимо за размразяване на цяло парче месо, е по-дълго, отколкото при храни със зърнени храни.
	Горен и долен нагревател	40-280	Храната се нагрява отгоре и отдолу едновременно. Подходящ за торти, сладкиши или кексове и яхнии във форми за печене. Готвенето става с една тава.
	Долен нагревател	40-220	Включено е само по-ниско отопление. Подходяща е за храни, които имат нужда от запичане на дъното.
	Долен и горен нагревател подпомагани от вентилатор	40-280	Горещият въздух, загрят от горния и долния нагревател, се разпределя равномерно и бързо във фурната с вентилатор. Готвенето става с една тава.
	Нагревател с вентилатор	40-280	Горещият въздух, загрят от вентилаторния нагревател, се разпределя равномерно и бързо във фурната с вентилатора. Подходящ е за готвене в няколко тави на различни нива на рафта.

	Нагревател с еко вентилатор	160-220	За да спестите енергия, можете да използвате тази функция вместо да използвате „Нагревател с вентилатор” в диапазона 160-220°С. Но; времето за готвене ще бъде малко по-дълго. Използването на тази функция е обяснено в раздела, озаглавен „Работа на блока за управление на фурната”.
	Функция за пица	40-280	Долният нагревател и отоплението на вентилатора работят. Подходяща е за приготвяне на пица.
	„3D” функция	40-280	Функциите за горно нагряване, долно нагряване и вентилаторно нагряване работят. Всяка страна на продукта, който ще се готви, се изпича еднакво и бързо. Готвенето става с една тава.
	Нисък грил	40-280	Малката скара на тавана на фурната работи. Подходяща е за печене на по-малки количества.
	Пълен грил	40-280	Голямата скара на тавана на фурната работи. Подходяща е за печене на скара в големи количества.
	Скара с пълен грил	40-280	Горещият въздух, загрят от голямата скара, бързо се разпределя във фурната с вентилатор. Подходяща е за печене на скара в големи количества.
	Поддържайте топло	40-100	Използва се за поддържане на температурата на храната, готова за сервиране за дълго време.
	Функция за хляб	-	Използва се за печене на хляб. Входящата зададена температура и време не могат да се променят.
	Активиране на допълнителна функция	-	Използва се за активиране на работни функции, които не се показват в началото на функционалния дисплей.
	Пиролиза	-	Използва се за самопочистване на фурната при висока температура. Вижте спецификациите в раздела за поддръжка и почистване за тази функция.

### 3.4 Продуктови аксесоари

Във вашия продукт има различни аксесоари. В този раздел са достъпни описанието на аксесоарите и описанията за правилното използване. В зависимост от модела на продукта, предлаганият аксесоар се различава. Всички аксесоари, описани в ръководството за потребителя, може да не са налични във вашия продукт.



Тавите във вашия уред може да се деформират под въздействието на топлината. Това няма ефект върху функционалността. Деформацията изчезва, когато тавата се охлади.

#### Стандартна тава

Използва се за сладкиши, замразени храни и пържене на големи парчета.



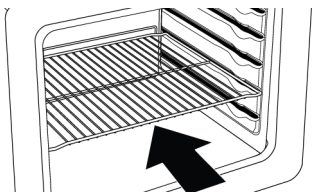

### Поставяне на тавата върху рафтовете за готвене

#### При модели с телени рафтове :

Също така е важно правилно да поставите тавите върху телените странични рафтове. Когато поставяте таблата на желания рафт, нейната страна, предназначена за задържане, трябва да е отпред. За по-добро готвене тавата трябва да се закрепва върху гнездото за спиране на скарата. Не трябва да преминава през гнездото за спиране, за да контактува със задната стена на фурната.

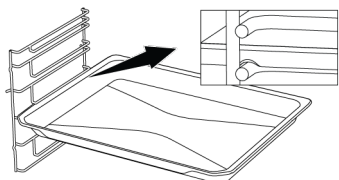

#### При модели без телени рафтове :

Също така е важно правилно да поставите тавите на страничните рафтове. Тавата има една посока при поставяне на рафта. Когато поставяте таблата на желания рафт, нейната страна, предназначена за задържане, трябва да е отпред.

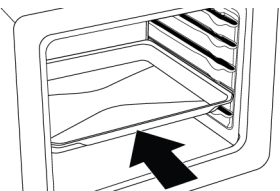

### Функция за спиране на телената скар

Има функция за спиране, за да се предотврати преобръщане на телената скар от скарата. С тази функция можете лесно и безопасно да извадите храната си. Докато сваляте телената скар, можете да я издърпате напред,

докато достигне точката на спиране. Трябва да преминете през тази точка, за да я премахнете напълно.

#### При модели с телени рафтове :

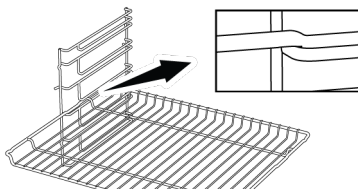

#### При модели без телени рафтове :

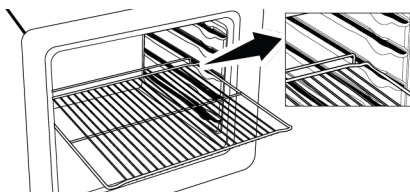

### Функция за спиране на тавата -При модели с телени рафтове

Има и функция за спиране, за да се предотврати преобръщане на тавата от скарата. Докато изваждате таблата, освободете я от задния ограничител и я дръпнете към себе си, докато достигне предната страна. Трябва да преминете през това спирателно гнездо, за да го премахнете напълно.

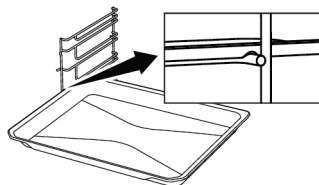

### Правилно поставяне на телената скар и тавата върху телескопичните релси-При модели с телени рафтове и телескопични модели

Благодарение на телескопичните релси, тавите или телената скар могат лесно да се монтират и демонтират. Когато използвате тави и телени решетки с телескопичната релса, трябва да се внимава щифтовете отпред и отзад на телескопичните релси да опират в ръбовете на скарата и тавата (показано на фигурата).

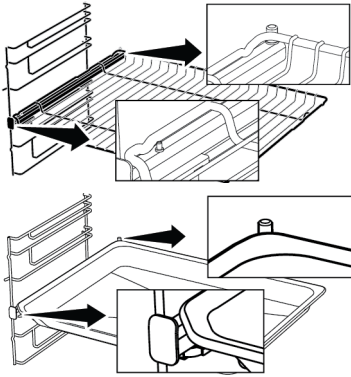

### 3.6 Технически спецификации

Общи спецификации	
Външни размери на продукта (височина/ширина/ дълбочина) (мм)	595 /594 /567
Монтажни размери на фурната (височина / ширина / дълбочина) (мм)	590-600 /560 /min. 550
Напрежение/Честота	220-240 V ~; 50 Hz
Използван тип и сечение на кабела/подходящи за използване в продукта	мин. H05VV-FG 3 x 1,5 mm <sup>2</sup>
Обща консумация на енергия (kW)	3,3
Тип фурна	Многофункционална фурна

Основни положения: Информацията върху енергийния етикет на електрическите фурни за дома е дадена в съответствие със стандарта EN 60350-1 / IEC 60350-1. Стойностите са определени в Горен и долен нагревател or (if present) Долен и горен нагревател подпомагани от вентилатор функционира със стандартно натоварване.

Класът на енергийна ефективност се определя в съответствие със следното приоритизиране в зависимост от това дали съответните функции съществуват в продукта или не. 1-Нагревател с еко вентилатор , 2- Нагревател с вентилатор , 3-Нисък грил подпомаган от вентилатор , 4-Горен и долен нагревател.



Техническите спецификации могат да бъдат променени без предизвестие с цел подобряване на качеството на продукта.



Фигурите в това ръководство са схематични и може да не отговарят точно на вашия продукт.



Стойностите, посочени върху етикетите на продукта или в придружаващата го документация, са получени в лабораторни условия в съответствие със съответните стандарти. В зависимост от условията на работа и околната среда на продукта, тези стойности може да варират.

## 4 Първа употреба

Преди да започнете да използвате Вашия продукт, се препоръчва да направите следното, посочено съответно в следващите раздели.

### 4.1 Първоначална Настройка





Винаги настройвайте часа, преди да използвате Вашата фурна. Ако не го настроите, не можете да готвите в някои модели фурни.

1. При изключена фурна (докато часът се показва на дисплея), докоснете бутона  за около 3 секунди, за да активирате менюто с настройки.

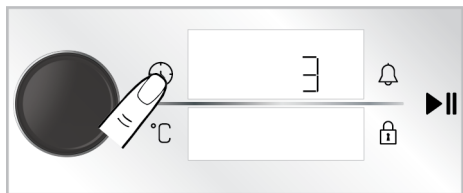
⇒ На дисплея се появява обратно броене 3-2-1. Когато обратното броене приключи, менюто с настройки се активира.



2. Активирайте полето на таймера, като натиснете веднъж копчето за управление на фурната или докоснете ключа  веднъж.

⇒ Полето на таймера и символът  мигат на дисплея на таймера/продължителността.

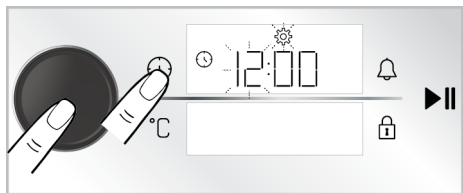

3. Задайте часа, като завъртите копчето за управление на фурната надясно/наляво и активирайте полето за минути, като натиснете ключа за управление на фурната веднъж или докоснете бутона  веднъж.

⇒ Полето за минути и символът  мигат на дисплея на таймера/продължителността.

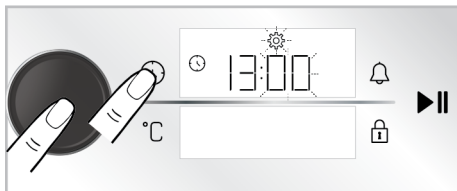

4. Задайте минутите, като завъртите копчето за управление на фурната надясно/наляво. Одобрете настройката, като натиснете копчето за управление на фурната веднъж или докоснете  бутон веднъж.

⇒ Часът от деня е зададен и символът  свети непрекъснато.



Ако първата настройка на таймера не е извършена, времето започва от времето, зададено в производствения процес. Можете да промените настройката за часа по-късно, както е описано в раздела „Настройки“.



В случай на продължително прекъсване на електрозахранването, настройката на часовото време се отменя. Трябва да се настрои отново.

### 4.2 Първоначално почистване

1. Отстранете всички опаковъчни материали.
2. Отстранете всички принадлежности от фурната, предоставена с продукта.
3. Пуснете продукта в продължение на 30 минути и след това го изключете. По този начин остатъците и словете, които може да са останали във фурната по време на производството, се изгарят и почистват.

4. Когато работите с продукта, изберете най-високата температура и работната функция, която работят всички нагреватели във вашия продукт. Вижте "Работни функции на фурната [► 17]". Можете да научите как да работите с фурната в следващия раздел.
5. Изчакайте фурната да изстине.
6. Избършете повърхностите на продукта с мокра кърпа или гъба и подсушете с кърпа.

#### **Преди да използвате аксесоарите:**

Почистете аксесоарите, които изваждате от фурната, с вода с препарат и мека гъба за почистване.

## **5 Използване на фурната**

### **5.1 Обща информация за използване на фурната**

#### **Вентилатор ( Варира в зависимост от модела на продукта. Възможно е да не е наличен за Вашия продукт. )**

Вашият продукт има охлаждащ вентилатор. Охлаждащият вентилатор се активира автоматично при необходимост и охлажда както предната част на продукта, така и мебелите. Той се деактивира автоматично, когато процесът на охлаждане приключи. Над вратата на фурната излиза горещ въздух. Не покривайте тези вентилационни отвори с нищо. В противен случай фурната може да прегрее. Охлаждащият вентилатор

### **5.2 Работа на контролния модул на фурната**

#### **Общи предупреждения за устройството за управление на фурната**

- Максималното време, което може да бъде зададено за процеса на печене е 5:59 часа. При функцията за поддържане на топлина това време е 23:59 часа. В случай на прекъсване на електрозахранването, предварително

**ЗАБЕЛЕЖКА:** Някои препарати или почистващи препарати могат да повредят повърхността. Не използвайте абразивни препарати, почистващи прахове, почистващи кремове или остри предмети по време на почистване.

**ЗАБЕЛЕЖКА:** По време на първата употреба може да се появи дим и миризма за няколко часа. Това е нормално и просто се нуждаете от добра вентилация, за да го премахнете. Избягвайте директното вдишване на образувания дим и миризми.

продължава да работи по време на работа на фурната или след изключване на фурната (приблизително 20-30 минути). Ако готвите чрез програмиране на таймера на фурната, в края на времето за печене охлаждащият вентилатор се изключва с всички функции. Времето за работа на охлаждащия вентилатор не може да се определи от потребителя. Включва се и се изключва автоматично. Това не е грешка.

#### **Осветление на фурната**

Осветлението на фурната се включва, когато фурната започне да пече. При някои модели осветлението свети по време на печене, а при някои модели изгасва след определено време.

зададеното печене и продължителност на печене се анулират.

- Докато правите каквито и да било настройки, съответните символи мигат на дисплея. Необходимо е да запазите направените настройки, като докоснете съответния бутон в описанието или като изчакате за кратко.





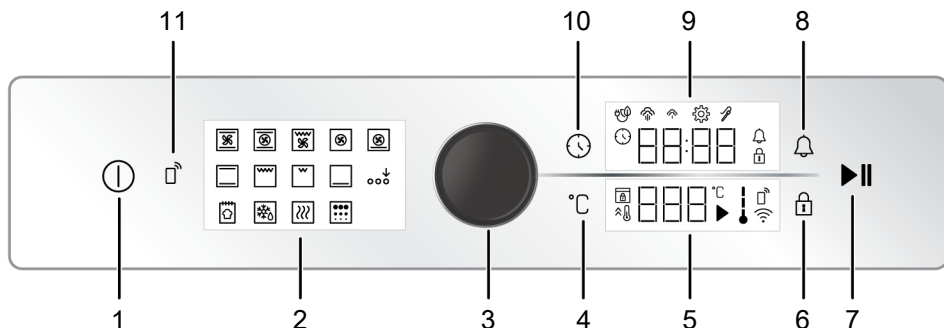

- Ако времето за печене е зададено, когато започне печенето, оставащото време се показва на дисплея.
- Ако настройката за бързо предварително загряване е активна на контролния блок, символът  се

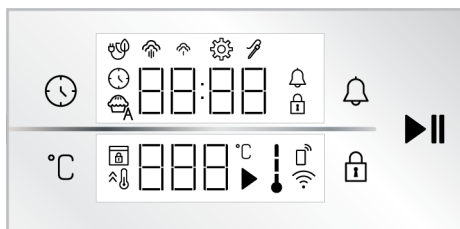
появява на дисплея, когато започнете печенето и фурната достигне температурата, която сте задали за печене бързо. За настройка за бързо предварително загряване вижте раздела „**Настройки**“.







- |   |                                      |
|---|--------------------------------------|
| 1 Бутон за включване/изключване                 | 2 Функционален дисплей               |
| 3 Копче за управление на фурната                | 4 Ключ за настройка на температурата |
| 5 Област на индикатор за температура            | 6 Бутон за заключване                |
| 7 Бутон за стартиране/спиране на печене         | 8 Бутон за аларма                    |
| 9 Област на индикатор за таймер/продължителност | 10 Бутон за време и настройки        |
| 11 Премахнете контролния бутон                  |                                      |





-  : Символ за настройки
-  : Символ за ключалка
-  : Символ на печене с еко вентилатор
-  : Символ на ниско ниво на пара \*
-  : Символ на пара от високо ниво \*
-  : Символ на сонда за месо \*

\* Варира в зависимост от модела на продукта. Възможно е да не е наличен за Вашия продукт.







#### Бутони :

-  : Бутон за време и настройки
-  : Ключ за настройка на температурата
-  : Бутон за заключване
-  : Бутон за аларма
-  : Бутон за стартиране/спиране на печене

#### Област на индикатор за таймер/продължителност :

-  : Символ за време на печене/час от деня
-  : Символ за аларма

#### Област на индикатор за температура :

-  : Символ за печене
-  : Температурен символ
-  : Символ за температура във фурната
-  : Символ за бързо нагряване (бустер).
-  : Символ за заключване на врата \*
-  : Премахнете контролния символ \*
-  : Wifi символ \*

\* : Варира в зависимост от модела на продукта. Възможно е да не е наличен за Вашия продукт.

## Включване на фурната

1. Включете фурната, като докоснете ① бутон.
  - ⇒ След като фурната е включена, първата работна функция се показва на дисплея. Работната функция, температурата, времето за печене и алармата могат да се регулират, когато дисплеят е в това състояние.

**i** Ако не е направена настройка на този дисплей, фурната се изключва след приблизително 5 минути и часът се показва на дисплея.

## Изключване на фурната

Изключете фурната, като докоснете ① бутон. Часът от деня се показва на дисплея.

## Ръчно печене чрез избор на температура и функция на работа на фурната

Можете да готвите, като изберете ръчно управление (по ваш собствен контрол), без да задавате времето за печене, като изберете температурата и работната функция, специфични за вашата храна. Като пример на снимките са показани функцията “Горен и долен нагревател” и настройките за 180 °C.

1. Включете фурната, като докоснете ① бутон.
2. Докоснете работната функция, която искате да активирате, на функционалния дисплей.

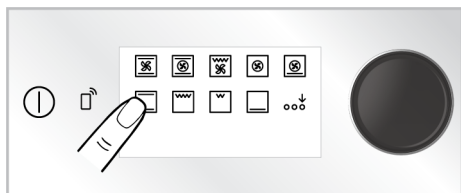

3. Ако функцията, която искате да активирате, не е сред операционните функции, които се появяват първи на

функционалния дисплей, можете да активирате работните функции в долния ред, като докоснете "Активиране на допълнителна функция"

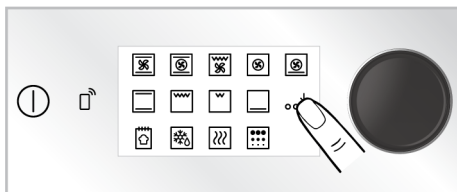

4. Предварително зададената температура за избраната от Вас работна функция се появява на дисплея. За да промените тази температура, натиснете копчето за управление на фурната веднъж или докоснете ключа °C и завъртете копчето за управление на фурната надясно/наляво.

⇒ Символът °C мига на дисплея за температура.

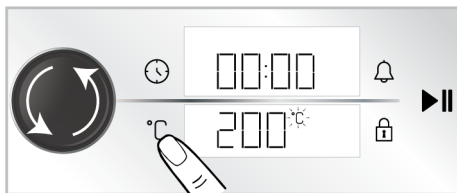

**i** Ако промените работната функция, след като промените предварително зададената температура на работната функция, последната зададена температура се показва на дисплея. Въпреки това, ако избраната температура не е в температурния диапазон на избраната работна функция, се показва най-високата температура за тази работна функция.

5. Потвърдете зададената температура, като докоснете °C бутона.

⇒ Символът °C свети непрекъснато на температурния дисплей.

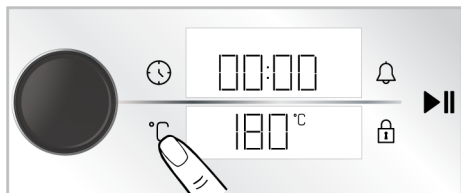

6. След като настроите работната функция и температурата, докоснете ►► бутон, за да започнете печенето.

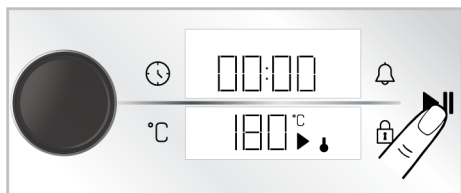

⇒ Вашата фурна ще започне да работи веднага при избраната функция и температура. На дисплея за температура се показват ↓ и ► символи. Времето за печене започва да се отброява на дисплея. Когато вътрешната температура на фурната достигне зададената температура, всяка степен на символа ↓ ще светне. Фурната не се изключва автоматично, тъй като ръчното печене се извършва без настройка на времето за печене. Трябва да контролирате печенето и да я изключите сами. Когато печенето приключи, докоснете ►► бутон, за да прекратите печенето или докоснете Ⓛ бутон, за да изключите напълно фурната.

### Печене чрез настройка на времето за печене;

Можете да накарате фурната да се изключи автоматично в края на времето, като изберете температурата и работната функция, специфични за вашата храна и зададете времето за печене на таймера. Като пример на снимките са показани функцията "Горен и долен нагревател" 180 °C и 45 минути време за печене.

1. Включете фурната, като докоснете Ⓛ бутон.

2. Докоснете работната функция, която искате да активирате, на функционалния дисплей.

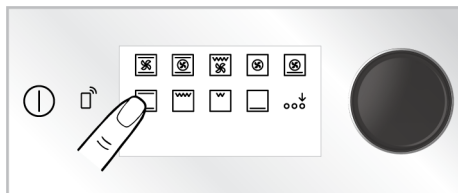

3. Ако функцията, която искате да активирате, не е сред операционните функции, които се появяват първи на функционалния дисплей, можете да активирате работните функции в долния ред, като докоснете "Активиране на допълнителна функция"

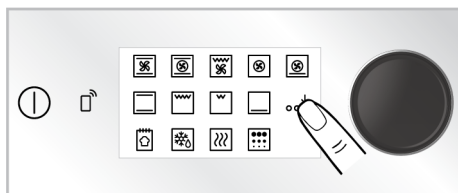

4. Предварително зададената температура за избраната от Вас работна функция се появява на дисплея. За да промените тази температура, натиснете копчето за управление на фурната веднъж или докоснете ключа °C и завъртете копчето за управление на фурната надясно/наляво.

⇒ Символът °C мига на дисплея за температура.

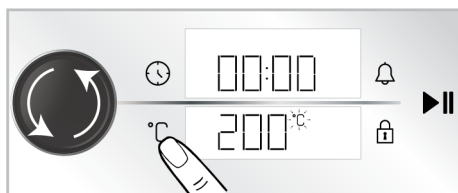

**i** Ако промените работната функция, след като промените предварително зададената температура на работната функция, последната зададена температура се показва на дисплея. Въпреки това, ако избраната температура не е в температурния диапазон на избраната работна функция, се показва най-високата температура за тази работна функция.

5. Потвърдете зададената температура, като докоснете °C бутона.

⇒ Символът °C свети непрекъснато на температурния дисплей.

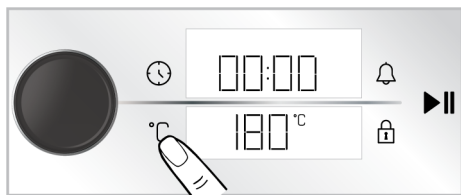

6. Натиснете копчето за управление на фурната веднъж или докоснете бутона ⌚ веднъж за времето за печене.

⇒ Зададената стойност от 30 минути се появява на дисплея на таймера/продължителността и символът ⌚ мига.

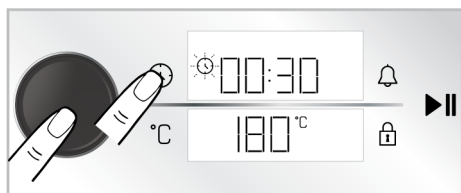

**i** За да регулирате бързо времето за печене, можете да активирате времето за печене като 30 минути, като натиснете копчето за управление на фурната или докоснете бутона, след като работната функция и температурата са зададени, и можете да промените времето, като завъртите копчето ⌚ за управление на фурната надясно / наляво.

7. Регулирайте времето за печене, като завъртите копчето за управление на фурната надясно/наляво. Потвърдете настройката, като докоснете ⌚ бутон.

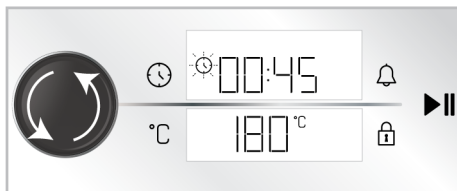

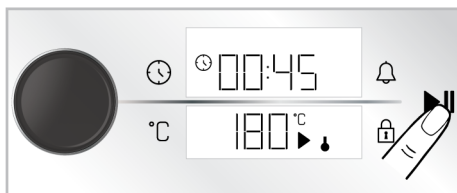

**i** Времето за печене се увеличава с 1 минута през първите 15 минути и с 5 минути след 15 минути.

8. След като настроите работната функция, температурата и времето за печене, докоснете ▶|| бутон, за да започнете печенето.



⇒ Вашата фурна започва да работи незабавно при избраната работна функция и температура и обратното броене на времето за печене се появява на дисплея. На дисплея за температура се показват ↓ и ▶ символи. Когато вътрешната температура на фурната достигне зададената

температура, всяка степен на символа  ще светне. Когато коригираното време за печене изтече, на дисплея за температурата се появява текст „Край“, таймерът издава звуково предупреждение и печенето спира.

- Предупреждението звучи за една минута. Ако докоснете  бутон, докато е дадено звуково предупреждение и текстът „Край“ се показва на дисплея за температурата, фурната продължава да работи за неопределено време. Фурната се изключва при докосване на  бутон. Ако се докосне който и да е бутон освен тези, звуковото предупреждение спира.

### Нагревател с еко вентилатор

За да спестите енергия, можете да използвате тази функция вместо да използвате “Нагревател с вентилатор” в диапазона 160-220°C. Но; времето за печене ще бъде малко по-дълго.

- Включете фурната, като докоснете  бутон.
- Докоснете и задържете функцията за работа “Нагревател с вентилатор” на функционалния дисплей за 3 секунди.

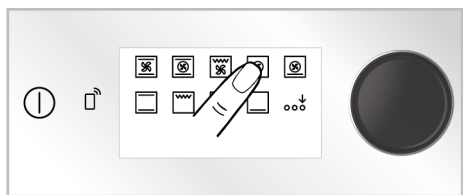

- ⇒ На дисплея се появява обратно броене 3-2-1. Когато обратното броене приключи, символът  се появява на дисплея на таймера/продължителността и се активира функцията “Нагревател с еко вентилатор”.

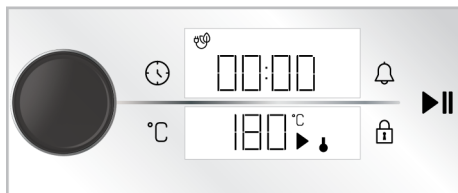

- Можете да промените зададената температура и времето за печене, както е описано в предишните раздели. След това можете да започнете да печете.
  - ⇒ В режим “Нагревател с еко вентилатор” лампата свети по-кратко от другата функция за печене поради икономия на енергия по време на печене.

### Функция за хляб

Вашата фурна има “Функция за хляб” дефинирана специално за приготвяне на хляб. Настройките на температурата и времето на функцията не могат да се променят.

#### Съставки

- 500 г брашно
- 15 г захар
- 10 г инстантна мая
- 10 г масло от слънчогледово семе
- 8 г сол
- 300 мл вода (35 ° C)

#### За горната част на тестото

- 2 чаени лъжички слънчогледово олио

#### Подготовка

- Пресейте брашното в дълбок съд. Добавете захарта към брашното и разбъркайте хомогенно.
- Направете кладенче в средата на брашното, добавете маята, солта и слънчогледовото олио. Топлата вода се налива постепенно, като се започне от стените на съда.
- Замесете тестото на ръка или в машина за тесто за около 10-15 минути.
- Омесеното тесто се обръща няколко пъти на ръка и се слага в съд. Нанесете 1 чаена лъжичка

слънчогледово олио върху тестото и покрийте със стреч фолио, така че да се допира до тестото.

5. След като покриете тестото със стреч фолио, покрийте го с дебела кърпа и го оставете да втасва на стайна температура.
6. Извадете вашето тесто, което е ферментирало 60 минути, на плата и го прегънете 4-5 пъти, за да премахнете въздуха вътре. Нанесете 1 чаена лъжичка слънчогледово олио върху тестото и покрийте със стреч фолио, така че да се допира до тестото. Оставете тестото да втаса още 30 минути на стайна температура.
7. Поставете тавата на 3-тия рафт на фурната.
8. Включете фурната, като докоснете ⓘ
9. Активирайте работните функции на долния ред, като докоснете “Активиране на допълнителна функция” на функционалния дисплей.

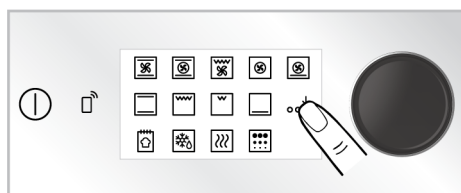

10. Докоснете “Функция за хляб” на дисплея на функциите.

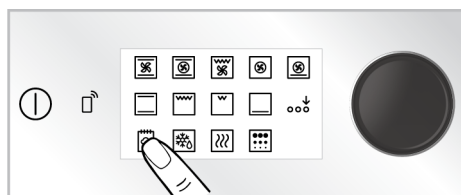

11. Започнете печенето, като докоснете ▶▶ бутон.



12. В края на времето за печене се чува звуково предупреждение за една минута. Ако бутонът ⓘ бъде докоснат, фурната ще се изключи. Ако се докосне който и да е бутон освен тези, звуковото предупреждение спира.

### 5.3 Настройки

Обратното броене 3-2-1 се показва на дисплея в менютата или настройките, които трябва да се активират чрез натискане за дълъг период от време. Когато отброяването изтече, съответното меню или настройка се активира.

#### Активиране на заключването на клавишите

Като използвате функцията за заключване на бутоните, можете да защитите намесата на контролния блок.

1. Докоснете ⓘ бутон, докато символът ⓘ се появи на дисплея на таймера/ продължителността.

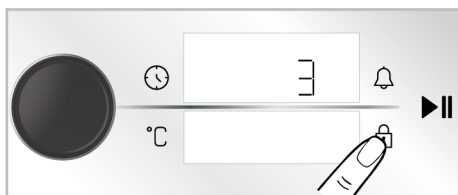



- ⇒ На дисплея се появява обратно броене 3-2-1. Когато обратното броене приключи, символът ⓘ се появява на дисплея на таймера/ продължителността и заключването на бутоните се активира. След като заключването на бутоните е зададено, ако се докосне някой бутон или се натисне копчето за

управление на фурната, таймерът издава звуков сигнал и символът  мига.



Докато заключването на бутоните е активирано, бутоните на контролния блок не могат да се използват. Заключването на бутоните няма да бъде отменено в случай на прекъсване на захранването.

### Деактивиране на заключването на бутоните

1. Докоснете  бутон, докато символът  се появи на дисплея на таймера/ продължителността.

⇒ На дисплея се появява обратно броене 3-2-1. Когато обратното броене приключи, символът  изчезва на дисплея на таймера/ продължителността и заключването на клавишите се деактивира.

### Настройка на алармата

Можете също така да използвате контролния блок на продукта за всяко предупреждение или напомняне, различно от печене. Будилникът няма ефект върху работните функции на фурната. Използва се за предупредителни цели. Например, можете да използвате будилника, когато искате да обърнете храната във фурната в определен час. Веднага щом зададеното от Вас време изтече, таймерът ви издава звуково предупреждение.





Максималното време за аларма може да бъде 23 часа 59 минути.

1. Докоснете  бутон, за да зададете периода на алармата.

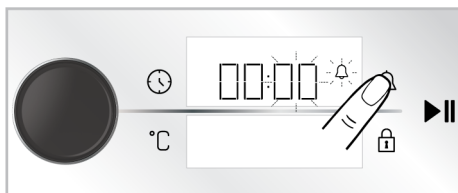
⇒ Полето за минути и символът  започват да мигат на дисплея на таймера/продължителността.



2. Първо задайте минутите, като завъртите копчето за управление на фурната надясно/наляво и активирайте полето за таймер, като докоснете бутона  веднъж.

3. Регулирайте времето, като завъртите копчето за управление на фурната надясно/наляво. Докоснете бутона  отново, за да потвърдите настройката.

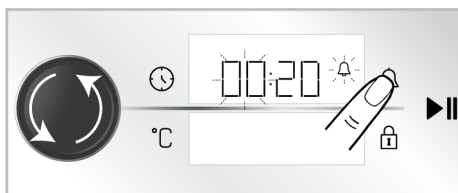

⇒ На дисплея на таймера/ продължителността символът  свети непрекъснато и времето на алармата започва да се отброява на дисплея.

4. След като времето за алармата изтече, символът  започва да мига и ви дава звуково предупреждение.





Ако времето за аларма и времето за печене са зададени едновременно, по-краткото време се показва на дисплея на таймера/продължителността.

## Изключване на алармата

1. В края на периода на алармата предупреждението се чува за една минута. Докоснете произволен клавиш, за да спрете звуковото предупреждение.

⇒ Звуковото предупреждение е спряно.

## Ако искате да отмените алармата;

1. Докоснете бутона  веднъж, за да нулирате периода на алармата.
  - ⇒ Символът  започва да мига на дисплея на таймера/ продължителността.
2. Завъртете копчето за управление на фурната надясно/наляво, докато аларменият час достигне „00:00“.

## Настройка на силата на звука

Можете да зададете силата на звука на Вашия контролен блок. Вашата фурна трябва да е изключена, за да извършите тази настройка.

1. При изключена фурна (докато часът се показва на дисплея), докоснете бутона  за около 3 секунди, за да активирате менюто с настройки.

⇒ На дисплея се появява обратно броене 3-2-1. Когато обратното броене приключи, менюто с настройки се активира.

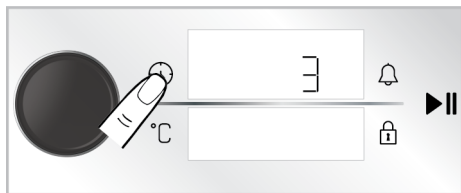

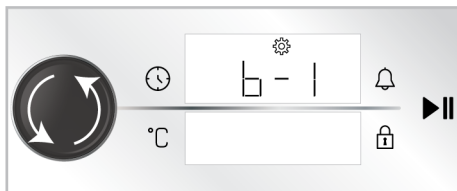

2. Завъртете копчето за управление на фурната надясно/наляво, докато на дисплея на таймера/ продължителността се появи “b-1” или “b-2”.

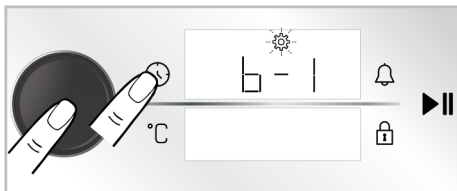

3. Активирайте настройката на тона, като докоснете бутона отново или натиснете копчето  за управление на фурната веднъж.

⇒ Символът  мига на дисплея на таймера/продължителността.



4. Регулирайте желанния тон, като завъртете копчето за управление на фурната надясно/наляво.
5. Потвърдете зададения тон, като докоснете бутона  отново или натиснете копчето за управление на фурната веднъж.

## Настройка на яркостта на дисплея

Можете да зададете яркостта на дисплея на контролния блок. Вашата фурна трябва да е изключена, за да извършите тази настройка.

1. При изключена фурна (докато часът се показва на дисплея), докоснете бутона  за около 3 секунди, за да активирате менюто с настройки.

⇒ На дисплея се появява обратно броене 3-2-1. Когато обратното броене приключи, менюто с настройки се активира.

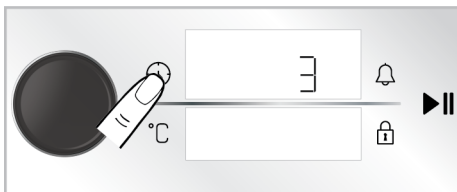

2. Завъртете копчето за управление на фурната надясно/наляво, докато на дисплея на таймера/ продължителността се появи "d-1", "d-2" или "d-3".

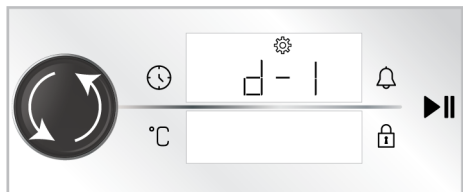

3. Активирайте настройката за яркост, като докоснете бутона отново или натиснете копчето за управление на фурната веднъж.

⇒ Символът мига на дисплея на таймера/продължителността.

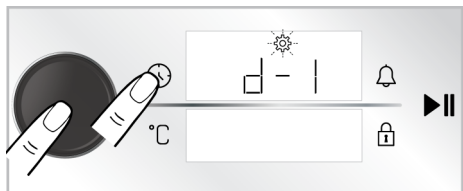

4. Регулирайте желаната яркост, като завъртите копчето за управление на фурната надясно/наляво.
5. Потвърдете яркостта, като докоснете бутона отново или натиснете копчето за управление на фурната веднъж.

### Настройка на функцията за бързо предварително загряване (Бустер).

Можете да управлявате печенето на Вашия продукт автоматично с функцията за бързо предварително загряване. За тази цел трябва да активирате настройката за бързо предварително загряване. Вашата фурна трябва да е изключена, за да извършите тази настройка.

1. При изключена фурна (докато часът се показва на дисплея), докоснете бутона за около 3 секунди, за да активирате менюто с настройки.

- ⇒ На дисплея се появява обратно броене 3-2-1. Когато обратното броене приключи, менюто с настройки се активира.

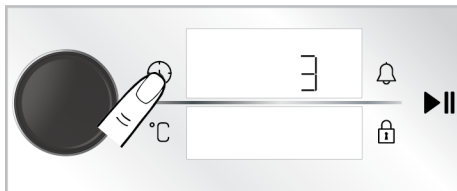

2. Завъртете копчето за управление на фурната надясно/наляво, докато символът и "ИЗКЛ" се появят на дисплея.

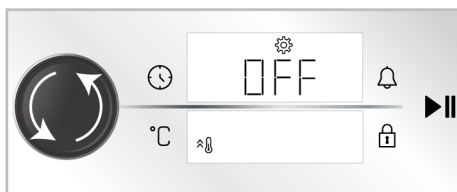

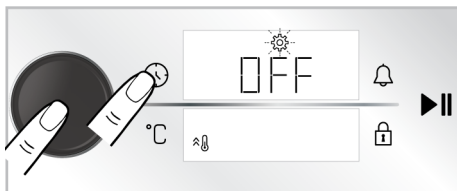

3. Активирайте настройката за бързо предварително загряване (Бустер), като докоснете бутона или натиснете копчето за управление на фурната веднъж.

⇒ Символът мига на дисплея на таймера/продължителността.

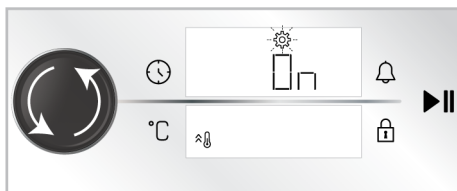

4. Завъртете настройката "ИЗКЛ" на дисплея на "ВКЛ", като завъртите копчето за управление на фурната надясно/наляво.



5. Потвърдете настройката за предварително загряване (усилвател), като докоснете бутона  отново или натиснете копчето за управление на фурната веднъж.



Можете да изключите настройката за бързо предварително загряване със същата процедура. Като нагласите настройката „ИЗКЛ“, можете да отмените настройката за бързо предварително загряване.

### Промяна на часа

За да промените времето от деня, което сте задали преди това,

1. При изключена фурна (докато часът се показва на дисплея), докоснете бутона  за около 3 секунди, за да активирате менюто с настройки.

⇒ На дисплея се появява обратно броене 3-2-1. Когато обратното броене приключи, менюто с настройки се активира.

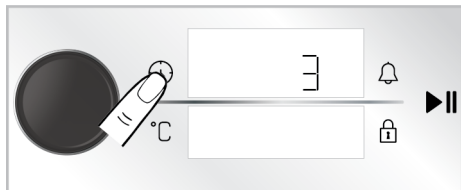

2. Активирайте полето на таймера, като натиснете веднъж копчето за управление на фурната или докоснете ключа  веднъж.

⇒ Полето на таймера и символът  мигат на дисплея на таймера/ продължителността.

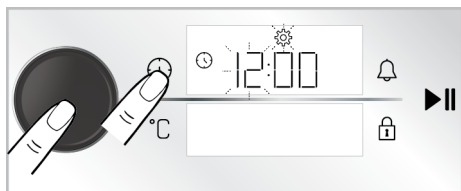

3. Задайте часа, като завъртите копчето за управление на фурната надясно/ наляво и активирайте полето за минути, като натиснете ключа за управление на фурната веднъж или докоснете бутона  веднъж.

⇒ Полето за минути и символът  мигат на дисплея на таймера/ продължителността.

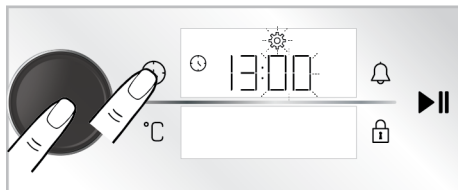

4. Задайте минутите, като завъртите копчето за управление на фурната надясно/наляво. Одобрете настройката, като натиснете копчето за управление на фурната веднъж или докоснете бутона  веднъж.

⇒ Часът от деня е зададен и символът  свети непрекъснато.

### Свързване на фурната към безжичната мрежа и въвеждане в приложението "HomeWhiz"



Можете да свържете вашата фурна към безжичната мрежа и да я управлявате чрез приложението "HomeWhiz" със смарт устройство. За тази цел първо инсталирайте приложението "HomeWhiz" на вашето смарт устройство. Приложението "HomeWhiz" е достъпно за мобилни операционни системи IOS и Android.



След като изтеглите приложението "HomeWhiz" следвайте инструкциите в приложението, за да създадете своя дом.



Можете да завършите процедурата за свързване на вашата фурна към безжична мрежа и за активиране на дистанционното управление на фурната, като следвате инструкциите, предоставени в приложението.

1. За да превключите фурната в режим на настройка, докоснете едновременно бутоните  и  за около 3 секунди, когато фурната е в изключен режим (часът се показва на дисплея).

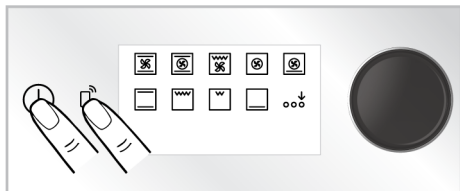

- ⇒ Когато фурната превключи в режим на настройка, на екрана се показва анимация, където някои редове мигат.

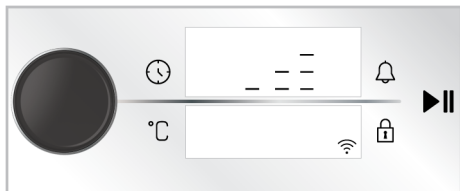

2. Отворете приложението "HomeWhiz" което сте инсталирали на вашето смарт устройство. След като създадете дома си, изберете фурната под кухненски уреди и въведете каталожния номер на вашия продукт в приложението и следвайте стъпките, описани в приложението.







Номерът на склад на вашия продукт е номерът, започващ с „77...“, разположен в долната част на предната корица на ръководството.





3. Завършете въвеждането на вашата фурна в приложението, като следвате инструкциите, предоставени в приложението.

### Активиране на дистанционното управление на фурната



След като представите вашата фурна в приложението "HomeWhiz" за да позволите дистанционно управление:

1. Докоснете бутона  веднъж, докато символът  се покажи на дисплея.
  - ⇒ На дисплея символът  трябва да се показва заедно със  символ.





Ако символът  не се показва, докоснете  бутон, докато символът  се покаже на дисплея. Ако не сте въвели вашия уред в приложението "HomeWhiz" application, the  символът мига веднъж и се чува сигнал за грешка.



Ако символът  се показва на дисплея, но се чува сигнал за грешка при натискане на бутона  и ако символът  не се показва на дисплея или символът мига, проверете интернет връзката на вашия продукт. Ако интернет връзката е наред и проблемът продължава, повторете стъпките за инсталиране.

### Изтриване на сдвояването на фурна, свързана с Homewhiz.

След като добавите вашия продукт към приложението "HomeWhiz" потребителският акаунт, който сте използвали за "HomeWhiz" свързва информацията за вашия продукт. За да изтриете сдвояване поради загуба на достъп до акаунта, който използвате в приложението или по други причини, трябва да се предприемат следните действия.

1. Когато продуктът е изключен (докато на дисплея се показва часът от деня), докоснете бутоните  и  за около 5 секунди.

- ⇒ На дисплея се появява отброяване от 5.
- След като обратното броене приключи, на дисплея ще се появи анимация за изтриване на вдвояване.
  - След като процесът на изтриване на вдвояване завърши без проблем, ще се чуе предупредителен звук и вашата фурна ще се рестартира.



Ако се срещне проблем в процеса на изтриване на вдвояване и процесът не може да бъде завършен, ще се чуе звук за грешка.

- Можете да вдвоите отново продукта към вашия акаунт в "HomeWhiz" след като процесът на изтриване на вдвояване приключи.

#### Съответствие със стандартите и информация за изпитване / ЕС декларация за съответствие

	Етапите на разработване, производство и продажба на този продукт се провеждат в съответствие с правилата за безопасност, посочени във всички приложими закони на Европейския съюз.
<b>Честотна лента</b>	: 2.4 Ghz
<b>Макс. мощност на предаване</b>	: макс. 100 mW
<b>СЕ декларация за съответствие</b>	
Arçelik A.Ş. декларира, че този продукт е в съответствие с Директива 2014/53/ЕС. Подробна RED декларация за съответствие е достъпна онлайн на уебсайта <a href="http://support.beko.com">support.beko.com</a> в допълнителните документи на страницата на продукта за Вашия продукт.	

Определеният период за поддръжка на актуализацията на софтуера, свързан с киберсигурността, е гаранционният

период на продукта. След този период актуализациите на софтуера, свързани с киберсигурността, не са

## 6 Обща информация за печенето

Можете да намерите съвети за приготвяне и готвене на вашата храна в този раздел.

Освен това този раздел описва някои от храните, тествани като производители и най-подходящите настройки за тези храни. Посочени са и подходящите настройки на фурната и аксесоари за тези храни.

### 6.1 Общи предупреждения относно печенето във фурната

- Докато отваряте вратата на фурната по време или след печене, може да излезе гореща пара. Парата може да изгори ръката, лицето и/или очите ви. Когато отваряте вратата на фурната, стойте настрана.

- Интензивната пара, генерирана по време на печене, може да образува кондензирани водни капки отвътре и отвън на фурната и по горните части на мебелите поради температурната разлика. Това е нормално и физическо явление.
- Стойностите за температура и време на готвене, дадени за храните, може да варират в зависимост от рецептата и количеството. Поради тази причина тези стойности са дадени като диапазони.
- Винаги отстранявайте неизползваните принадлежности от фурната, преди да започнете да готвите. Аксесоарите, които ще останат във фурната, може да попречат на храната Ви да бъде приготвена при правилните стойности.

- За храни, които ще готвите по собствена рецепта, можете да посочите подобни храни, дадени в таблиците за готвене.
- Използването на доставените аксесоари гарантира, че получавате най-добра производителност при готвене. Винаги спазвайте предупрежденията и информацията, предоставена от производителя за външните съдове за готвене, които ще използвате.
- Нарезжете намазената хартия, която ще използвате при готвене, в подходящи размери към съда, който ще готвите. Омазените хартии, които преливат от контейнера, могат да създадат риск от изгаряния и да повлияят на качеството на вашето печене. Използвайте хартията, устойчива на мазнини, която ще използвате в посочения температурен диапазон.
- За добро печене поставете храната си на препоръчания правилен рафт. Не променяйте позицията на скарата по време на печене.
- Степента на готвене на храните може да варира в зависимост от количеството храна и размера на готварския съд.
- Металните, керамичните и стъклените форми удължават времето за готвене и дъното на сладкишите не се запича равномерно.
- Ако използвате хартия за печене, може да се наблюдава леко покафеняване на долната повърхност на храната. В тази ситуация може да се наложи да удължите периода на готвене с приблизително 10 минути.
- Стойностите, посочени в таблиците за готвене, са определени в резултат на тестове, проведени в нашите лаборатории. Подходящите за вас стойности може да се различават от тези стойности.
- Поставете храната си на подходящия рафт, препоръчан в таблицата за готвене. Наречете долния рафт на фурната като рафт 1.

### 6.1.1 Сладкиши и храни на фурна

#### Обща информация

- Препоръчваме да използвате аксесоарите на продукта за добро представяне в готвенето. Ако ще използвате външен съд за готвене, избирайте тъмен, незалепващ и топлоустойчив съд.
- Ако предварителното загреване се препоръчва в таблицата за готвене, не забравяйте да поставите храната си във фурната след предварителното загреване.
- Ако ще готвите, като използвате съд за готвене върху телената скара, поставете го в средата на скарата, а не близо до задната стена.
- Всички материали, използвани за приготвяне на сладкиши, трябва да са пресни и на стайна температура.

#### Съвети за печене на торти

- Ако сладкишът е прекалено сух, увеличете температурата с 10°C и съкратете времето за печене.
- Ако сладкишът е влажен, използвайте малко количество течност или намалете температурата с 10°C.
- Ако горната част на сладкиша е изгоряла, поставете я на долния рафт, намалете температурата и увеличете времето за печене.
- Ако вътрешността на сладкиша е изпечена добре, но отвън е лепкава, използвайте по-малко течност, намалете температурата и увеличете времето за готвене.

#### Съвети за сладкиши

- Ако тестото е прекалено сухо, увеличете температурата с 10 °C и съкратете времето за готвене. Тестените блатове се навлажняват със сос от мляко, олио, яйца и кисело мляко.
- Ако сладкиша се готви бавно, уверете се, че дебелината на сладкиша, който сте приготвили, не прелива от тавата.

- Ако тестото е покафенело на повърхността, но дъното не е изпечено, уверете се, че количеството сос, което ще използвате за сладкиша, не е твърде много на дъното на сладкиша. За равномерно запичане се опитайте да разпределите соса равномерно между корите тесто и сладкиша.
- Печете вашите сладкиши на позиция и температура, съобразени с таблицата за готвене. Ако дъното все още не е покафеняло достатъчно, поставете го на долен рафт за следващото готвене.

## Готварска таблица за сладкиши и ястия на фурна

### Предложения за печене с единична тава

Храна	Акcesoар за ползване	Работна функция	Рафтова позиция	Температура (°C)	Време за печене (мин) (прибл.)
Торта на поднос	Стандартна тава *	Горен и долен нагревател	3	180	30 ... 45
Торта във формата	Форма за торта върху решетка **	Нагревател с вентилатор	2	180	30 ... 40
Дребни сладки	Стандартна тава *	Горен и долен нагревател	3	160	25 ... 35
Дребни сладки	Стандартна тава *	Нагревател с вентилатор	3	150	25 ... 35
Пандишпан	Кръгла форма за кекс с диаметър 26 см със скоба на решетка **	Горен и долен нагревател	2	150	30 ... 40
Пандишпан	Кръгла форма за кекс с диаметър 26 см със скоба на решетка **	Нагревател с вентилатор	2	150	35 ... 45
бисквитка	Тавичка за сладкиши *	Горен и долен нагревател	3	170	25 ... 40
бисквитка	Тавичка за сладкиши *	Нагревател с вентилатор	3	170	20 ... 30
Тестени изделия	Стандартна тава *	Горен и долен нагревател	2	200	30 ... 40
Тестени изделия	Стандартна тава *	Долен и горен нагревател подпомогани от вентилатор	2	180	35 ... 45
Кифличка	Стандартна тава *	Горен и долен нагревател	2	200	20 ... 35
Кифличка	Стандартна тава *	Нагревател с вентилатор	3	180	20 ... 30
Цял хляб	Стандартна тава *	Горен и долен нагревател	3	200	30 ... 45
Цял хляб	Стандартна тава *	Нагревател с вентилатор	3	200	30 ... 40
Лазаня	Сътеклен/метален правоъглен съд върху телена скара **	Горен и долен нагревател	2 или 3	200	30 ... 45

Храна	Акcesoар за ползване	Работна функция	Рафтова позиция	Температура (°C)	Време за печене (мин) (прибл.)
ябълков пай	Кръгла черна метална форма с диаметър 20 см върху телена скара **	Горен и долен нагревател	2	180	50 ... 70
ябълков пай	Кръгла черна метална форма с диаметър 20 см върху телена скара **	Нагревател с вентилатор	3	170	50 ... 65
Пица	Стандартна тава *	Горен и долен нагревател	3	280	5 ... 9
Пица	Стандартна тава *	Функция за пица	2	280	5 ... 10

Предварителното загряване се препоръчва за всички храни.

\*Тези акcesoари може да не са включени към Вашия продукт.

\*\*Тези акcesoари не са включени във Вашия продукт. Те са достъпни в търговската мрежа.

### Предложения за готвене с две тави

Храна	Акcesoар за ползване	Работна функция	Рафтова позиция	Температура (°C)	Време за печене (мин) (прибл.)
Дребни сладки	2-Стандартна тава * 4-Тавичка за сладкиши *	Нагревател с вентилатор	2 - 4	150	25 ... 35
бисквитка	2-Стандартна тава * 4-Тавичка за сладкиши *	Нагревател с вентилатор	2 - 4	170	25 ... 35
Тестени изделия	1-Стандартна тава * 4-Тавичка за сладкиши *	Нагревател с вентилатор	1 - 4	180	40 ... 50
Кифличка	2-Стандартна тава * 4-Тавичка за сладкиши *	Нагревател с вентилатор	2 - 4	180	20 ... 30

Предварителното загряване се препоръчва за всички храни.

\*Тези акcesoари може да не са включени към Вашия продукт.

\*\*Тези акcesoари не са включени във Вашия продукт. Те са достъпни в търговската мрежа.

### Готварска таблица с оперативна функция "Нагревател с еко вентилатор"

- Не променяйте настройката на температурата след започване на готвенето в работната функция "Нагревател с еко вентилатор".

- Не отваряйте вратата на фурната, когато готвите в "Нагревател с еко вентилатор" работната функция. Ако вратата не се отвори, вътрешната температура е оптимизирана за пестене на енергия и тази температура може да се различава от показаната на дисплея.

- Не загрявайте предварително в “Нагревател с еко вентилатор” работната функция.

Храна	Акcesoар за ползване	Рафтова позиция	Температура (°C)	Време за печене (мин) (прибл.)
Дребни сладки	Стандартна тава *	3	160	25 ... 35
бисквитка	Стандартна тава *	3	180	25 ... 35
Тестени изделия	Стандартна тава *	3	200	45 ... 55
Кифличка	Стандартна тава *	3	200	35 ... 45

\* Тези акcesoари може да не са включени към Вашия продукт.

### 6.1.2 Месо, риба и птици

#### Основните моменти при готвене на скара

- Подправянето с лимонов сок и черен пипер преди готвене на цяло пиле, пуйка и големи парчета месо ще подобри ефективността на готвене.
- Отнема 15 до 30 минути повече, за да пригответе месо с кост, отколкото пържено филе.
- Трябва да изчислите около 4 до 5 минути време за готвене на сантиметър от дебелината на месото.
- След изтичане на времето за готвене оставете месото във фурната за около 10 минути. Сокът от месото се разпределя по-добре върху пърженото месо и не излиза при разрязване на месото.
- Рибата трябва да се постави на средния или нисък рафт в топлоустойчива тава.
- Гответе препоръчаните ястия в таблицата за готвене с една тава.

#### Готварска таблица за месо, риба и птици

Храна	Акcesoар за ползване	Работна функция	Рафтова позиция	Температура (°C)	Време за печене (мин) (прибл.)
Пържола (цяла) / Печена (1 кг)	Стандартна тава *	Долен и горен нагревател подпомагани от вентилатор	3	15 мин. 250/макс, след 180 ... 190	60 ... 80
Агнешки бут (1,5-2 кг)	Стандартна тава *	Долен и горен нагревател подпомагани от вентилатор	3	170	85 ... 110
Пържено пиле (1,8-2 кг)	Телена скара * Поставете една тава на долния рафт	Долен и горен нагревател подпомагани от вентилатор	2	15 мин. 250/макс, след 190	60 ... 80
Пържено пиле (1,8-2 кг)	Телена скара * Поставете една тава на долния рафт	Нагревател с вентилатор	2	200 ... 220	60 ... 80
Пържено пиле (1,8-2 кг)	Телена скара * Поставете една тава на долния рафт	"3D" функция	2	15 мин. 250/макс, след 190	60 ... 80
Пуйка (5,5 кг)	Стандартна тава *	Долен и горен нагревател подпомагани от вентилатор	1	25 мин. 250/макс, след 180 ... 190	150 ... 210

Храна	Акcesoар за ползване	Работна функция	Рафтова позиция	Температура (°C)	Време за печене (мин) (прибл.)
Пуйка (5,5 кг)	Стандартна тава *	"3D" функция	1	25 мин. 250/макс. след 180 ... 190	150 ... 210
Риба	Телена скара * Поставете една тава на долния рафт	Долен и горен нагревател подпомогани от вентилатор	3	200	20 ... 30
Риба	Телена скара * Поставете една тава на долния рафт	"3D" функция	3	200	20 ... 30

Предварителното загряване се препоръчва за всички храни.

\*Тези акcesoари може да не са включени към Вашия продукт.

\*\*Тези акcesoари не са включени във Вашия продукт. Те са достъпни в търговската мрежа.

### 6.1.3 Грил

Червеното месо, рибата и птичето месо бързо покафеняват при печене, държат красива коричка и не изсъхват.

Филетирано месо, шишчета, колбаси, както и сочни зеленчуци (домати, лук и др.) са особено подходящи за скара.

#### Общи предупреждения

- Храната, която не е подходяща за печене на скара, представлява опасност от пожар. Печете само храна, която е подходяща за тежък огън на скара. Освен това, не поставяйте храната твърде далеч в задната част на скарата. Това е най-горещата зона и мазните храни могат да се запалят.
- **Затворете вратата на фурната по време на печене. Никога не печете на грил с отворена врата на фурната. Горещите повърхности могат да причинят изгаряния!**

#### Основните моменти при готвене на грил

- Пригответе храни с подобна дебелина и тегло колкото е възможно за грила.
- Поставете парчетата, които ще пригответе на грил върху тавата с решетката за грил като ги разпределите, без да надвишавате размерите на нагревателя.
- В зависимост от дебелината на парчетата за печене, времето за готвене, дадено в таблицата, може да варира.
- Плъзнете решетката за грил или тавата с решетката за грил до желаното ниво във фурната. Ако готвите на решетката на грил, плъзнете тавата на фурната към долния рафт, за да съберете мазнината. Тавата във фурната, която ще плъзнете, трябва да е с размери, които покриват цялата площ на скарата. Тази тава може да не се доставя с продукта. Сложете малко вода в тавата на фурната за лесно почистване.

#### Грил таблица

Храна	Акcesoар за ползване	Рафтова позиция	Температура (°C)	Време за печене (мин) (прибл.)
Риба	Телена скара	4 - 5	250	20 ... 25
Пилешки късчета	Телена скара	4 - 5	250	25 ... 35
Кюфте (телешко) - 12 количество	Телена скара	4	250	20 ... 30
Агнешки котлет	Телена скара	4 - 5	250	20 ... 25

Храна	Акcesoар за ползване	Рафтова позиция	Температура (°C)	Време за печене (мин) (прибл.)
Пържола - (кубчета месо)	Телена скара	4 - 5	250	25 ... 30
Телешки котлет	Телена скара	4 - 5	250	25 ... 30
Зеленчуков огретен	Телена скара	4 - 5	220	20 ... 30
Препечен хляб	Телена скара	4	250	1 ... 3

Препоръчва се предварително загреване за 5 минути за всички ястия на скара.  
Обърнете парчетата храна след 1/2 от общото време за печене.

### 6.1.4 Тестови храни

- Храните в тази таблица за готвене се приготвят съгласно стандарта EN 60350-1, за да се улесни тестването на продукта за контролни институти.

#### Готварска таблица за тестови ястия

##### Предложения за печене с единична тава

Храна	Акcesoар за ползване	Работна функция	Рафтова позиция	Температура (°C)	Време за печене (мин) (прибл.)
пясъчен хляб (сладка бисквитка)	Стандартна тава *	Горен и долен нагревател	3	140	20 ... 30
пясъчен хляб (сладка бисквитка)	Стандартна тава *	Нагревател с вентилатор	При модели с телени рафтове :3 При модели без телени рафтове :2	140	15 .. 25
Дребни сладки	Стандартна тава *	Горен и долен нагревател	3	160	25 ... 35
Дребни сладки	Стандартна тава *	Нагревател с вентилатор	3	150	25 ... 35
Пандишпан	Кръгла форма за кекс с диаметър 26 см със скоба на решетка **	Горен и долен нагревател	2	150	30 ... 40
Пандишпан	Кръгла форма за кекс с диаметър 26 см със скоба на решетка **	Нагревател с вентилатор	2	150	35 ... 45
ябълков пай	Кръгла черна метална форма с диаметър 20 см върху телена скара **	Горен и долен нагревател	2	180	50 ... 70
ябълков пай	Кръгла черна метална форма с диаметър 20 см върху телена скара **	Нагревател с вентилатор	3	170	50 ... 65

Предварителното загряване се препоръчва за всички храни.

\*Тези аксесоари може да не са включени към Вашия продукт.

\*\*Тези аксесоари не са включени във Вашия продукт. Те са достъпни в търговската мрежа.

## Предложения за готвене с две тави

Храна	Аксесоар за ползване	Работна функция	Рафтова позиция	Температура (°C)	Време за печене (мин) (прибл.)
Дребни сладки	2-Стандартна тава * 4-Тавичка за сладкиши *	Нагревател с вентилатор	2 - 4	150	25 ... 35
пясъчен хляб (сладка бисквитка)	2-Стандартна тава * 4-Тавичка за сладкиши *	Нагревател с вентилатор	2 - 4	140	15 ... 25

Предварителното загряване се препоръчва за всички храни.

\*Тези аксесоари може да не са включени към Вашия продукт.

\*\*Тези аксесоари не са включени във Вашия продукт. Те са достъпни в търговската мрежа.

## Скара

Храна	Аксесоар за ползване	Рафтова позиция	Температура (°C)	Време за печене (мин) (прибл.)
Кюфте (телешко) - 12 количество	Телена скара	4	250	20 ... 30
Препечен хляб	Телена скара	4	250	1 ... 3

Препоръчва се предварително загряване за 5 минути за всички ястия на скара.  
Обърнете парчетата храна след 1/2 от общото време за печене.

## 7 Поддръжка и почистване

### 7.1 Обща информация за почистване

#### Общи предупреждения

- Изчакайте продуктът да се охлади, преди да го почистите. Горещите повърхности могат да причинят изгаряния!
- Не нанасяйте почистващите препарати директно върху горещи повърхности. Това може да причини трайни петна.
- Продуктът трябва да се почиства старателно и подсушава след всяка операция. По този начин остатъците от храна ще се почистват лесно и тези остатъци ще бъдат предотвратени от изгаряне, когато продуктът се използва отново по-късно. По този

начин се удължава експлоатационният живот на уреда и се намаляват често срещаните проблеми.

- Не използвайте продукти за почистване с пара.
- Някои препарати или почистващи препарати увреждат повърхността. Неподходящи почистващи препарати са: белина, почистващи продукти, съдържащи амоняк, киселина или хлорид, почистващи продукти с пара, препарати за отстраняване на котлен камък, препарати за премахване на петна и ръжда, абразивни почистващи продукти (кремообразни почистващи препарати, почистващ прах, почистващ крем, абразивни и почистващи препарати за

надраскване, тел, гъби, почистващи кърпи, съдържащи мръсотия и остатъци от почистващи препарати).

- Не е необходим специален почистващ материал при почистване след всяка употреба. Почистете уреда с препарат за миене на съдове, топла вода и мека кърпа или гъба и го подсушете със суха кърпа.
- Уверете се, че сте изтрили напълно останалата течност след почистване и незабавно почистете всяка храна, пръскана наоколо по време на готвене.
- Не мийте никакви компоненти на вашия уред в съдомиялна машина, освен ако не е посочено друго в ръководството за потребителя.

### **Инокс - неръждаеми повърхности**

- Не използвайте почистващи препарати, съдържащи киселина или хлор, за почистване на повърхности и дръжки от неръждаем инокс.
- Повърхността от неръждаем инокс може да промени цвета си с времето. Това е нормално. След всяка операция почиствайте с препарат, подходящ за неръждаема или иноксова повърхност.
- Почиствайте с мека сапунена кърпа и течен (ненадраскващ) препарат, подходящ за иноксови повърхности, като внимавате да бършете в една посока.
- Отстранете петна от варовик, масло, нишесте, мляко и протеин върху стъклени и иноксови повърхности веднага, без да чакате. Петната могат да ръждясват след дълги периоди от време.
- Почистващите препарати, напръскани/нанесени върху повърхността, трябва да се почистят незабавно. Останалите върху повърхността абразивни почистващи препарати причиняват побеляване на повърхността.

### **Емайлирани повърхности**

- Фурната трябва да се охлади, преди да почистите зоната за готвене. Почистването на горещи повърхности създава както опасност от пожар, така и ще увреди повърхността на емайла.
- След всяка употреба почиствайте емайлiranите повърхности с препарат за миене на съдове, топла вода и мека кърпа или гъба и ги подсушавайте със суха кърпа.
- За трудни петна може да се използва почистващ препарат за фурна и скара, препоръчан на уебсайта на вашата продуктова марка, и недраскаща подложка за почистване. Не използвайте външен почистващ препарат за фурна.

### **Каталитични повърхности**

- Страничните стени в зоната за готвене могат да бъдат покрити само с емайлirани или каталитични стени. Тя варира според модела.
- Каталитичните стени са с лека матова и пореста повърхност. Каталитичните стени на фурната не трябва да се почистват.
- Каталитичните повърхности абсорбират масло благодарение на порестата си структура и започват да блестят, когато повърхността е наситена с масло, в този случай се препоръчва да смените частите.

### **Стъклени повърхности**

- Когато почиствате стъклени повърхности, не използвайте твърди метални стъргалки и абразивни почистващи материали. Те могат да повредят стъклената повърхност.
- Почистете уреда с препарат за миене на съдове, топла вода и микрофибърна кърпа, специално за стъклени повърхности, и го подсушете със суха микрофибърна кърпа.
- Ако има остатъци от препарат след почистване, избършете ги със студена вода и подсушете с чиста и суха микрофибърна кърпа. Остатъците от препарат може да повредят стъклената повърхност следващия път.

- При никакви обстоятелства засъхналите остатъци върху стъклената повърхност не трябва да се почистват с назъбени ножове, телена вата или подобни инструменти за надраскване.
- Можете да премахнете петна от калций (жълти петна) по стъклената повърхност с наличния в търговската мрежа препарат за премахване на котлен камък, с препарат за премахване на котлен камък като оцет или лимонов сок.
- Ако повърхността е силно замърсена, нанесете почистващи препарат върху петното с гъба и изчакайте дълго време, за да подейства добре. След това почистете стъклената повърхност с мокра кърпа.
- Обезцветяването и петната по стъклената повърхност са нормални, а не дефекти.

#### **Пластмасови части и боядисани повърхности**

- Почистете пластмасовите части и боядисаните повърхности с препарат за миене на съдове, топла вода и мека кърпа или гъба и ги подсушете със суха кърпа.
- Не използвайте твърди метални стъргалки и абразивни почистващи препарати. Те могат да повредят повърхностите.
- Уверете се, че съединенията на компонентите на продукта не са оставени влажни и с препарат. В противен случай може да се появи корозия на тези съединения.

#### **7.2 Аксесоари за почистване**

Не поставяйте аксесоарите на продукта в съдомиялна машина, освен ако не е посочено друго в ръководството за потребителя.

#### **7.3 Почистване на контролния панел**

- Когато почиствате панелите с бутони за управление, извършете панела и бутоните с влажна мека кърпа и подсушете със суха кърпа. Не

отстранявайте копчетата и уплътненията отдолу, за да почистите панела. Контролният панел и копчетата може да са повредени.

- Докато почиствате иноксовите панели с бутон за управление, не използвайте иноксови почистващи препарати около копчето. Индикаторите около копчето могат да се изтрият.
- Почистете сензорните контролни панели с влажна мека кърпа и ги подсушете със суха кърпа. Ако вашият продукт има функция за заключване на клавишите, задайте заключването на клавишите, преди да извършите почистване на контролния панел. В противен случай може да възникне неправилно разпознаване на ключовете.

#### **7.4 Почистване на вътрешността на фурната (зона за готвене)**

Следвайте стъпките за почистване, описани в раздела "Обща информация за почистване" в съответствие с типовете повърхности във вашата фурна.

#### **Почистване на страничните стени на фурната**

Страничните стени в зоната за готвене могат да бъдат покрити само с емайлирани или каталитични стени. Тя варира според модела. Ако има каталитична стена, вижте раздела „Каталитични повърхности“ за информация.

Ако вашият продукт е модел с телени рафтове, отстранете телените рафтове, преди да почистите страничните стени. След това завършете почистването, както е описано в раздела "Обща информация за почистване" в съответствие с типа повърхност на страничната стена.

#### **За да премахнете страничните телени рафтове:**

1. Отстранете предната част на скарата, като я издърпате на страничната стена в обратна посока.

- Издърпайте скарата към Вас, за да я премахнете напълно.

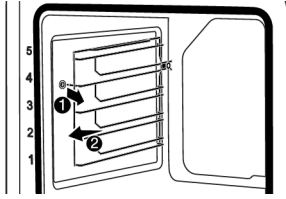

- За да закрепите отново рафтовете, процедурите, приложени при отстраняването им, трябва да се повтарят съответно от края до началото.

### 7.5 Високотемпературно самопочистване

Фурната е оборудвана с функция за пиролиза. Фурната се загрява до температура от около 420-480 °C и гори, докато съществуващата мръсотия се превърне в пепел. Може да се генерира силен дим. Осигурете добра вентилация. Почистване при висока температура трябва да се извършва приблизително след всеки 10 използвания на фурната.

#### Общи предупреждения



#### Горещите повърхности причиняват изгаряния!

Не докосвайте продукта по време на самопочистване и дръжте децата далеч от продукта. Изчакайте поне 30 минути, преди да отстраните остатъците.

- Преди да използвате функцията за пиролиза, отстранете всички аксесоари, телескопичния рафт и страничните рафтове (ако има такива). Ако не бъдат премахнати, аксесоарите и страничните телени рафтове ще се повредят.
- Ако вашият продукт има пироустойчив аксесоар (устойчив на самопочистване при висока температура), не е необходимо да изваждате тези аксесоари от фурната. Дали вашите аксесоари са пироустойчиви или не е посочено в раздела за аксесоари. Ако не е посочено, Вашите аксесоари не

са устойчиви на високи температури. Трябва да се извади от фурната преди почистване, за да се избегне повреда.

- Не почиствайте уплътнението на вратата. Уплътнението от стъклени влакна е много деликатно и лесно се поврежда. Ако уплътнението на вратата е повредено, сменете го с ново от оторизиран сервиз.

#### За да стартирате функцията за пиролиза:

1. Отстранете всички принадлежности във фурната. При моделите с телени рафтове не забравяйте да премахнете теления рафт.
2. Преди да започнете почистването, почистете външните повърхности на фурната и остатъците от храна във фурната със сапунена кърпа.
3. Изберете "Пиролиза" or "Пиролиза - икономичен режим" функционира според състоянието на замърсяване на вашата фурна. Ако фурната ви не е много замърсена, препоръчваме да използвате "Пиролиза - икономичен режим" функция. Тази функция отнема по-малко време от "Пиролиза variable" функция. Ако фурната е много замърсена, "Пиролиза - икономичен режим" функция може да не е достатъчна. В този случай го почистете от "Пиролиза" функция.
4. Включете фурната, като докоснете ① бутон.
5. Активирайте работните функции на долния ред, като докоснете "Активиране на допълнителна функция" на функционалния дисплей.

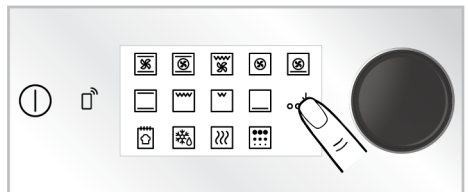

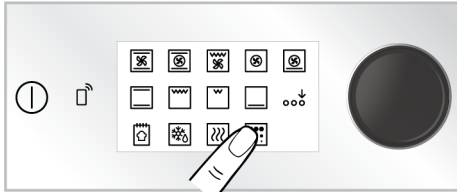

6. Докоснете "Пиролиза" на долния ред на дисплея с функции.



7. На дисплея се появяват ниво на пиролиза "HI" и време "02:00".



8. Започнете почистването, като докоснете ►|| бутон.
- ⇒ Почистването започва и времето за самопочистване се появява на дисплея. Това време е непроменимо.
9. Когато фурната достигне определена температура след започване на процеса на пиролиза, символът за заключване  се появява на дисплея и вратата на фурната не може да се отвори. Не насилвайте дръжката, за да отключите вратата, докато процесът на почистване не приключи и символът за заключване излезне от дисплея.
10. Когато процесът на почистване приключи, на дисплея се появява "Край". Изключете фурната, като докоснете ① бутон.
11. Когато символът  излезне от дисплея, отстранете останалите отлагания с оцетна вода.

### Пиролиза - икономичен режим

Ако фурната ви не е много замърсена, препоръчваме да използвате "Пиролиза - икономичен режим" функция. Тази функция отнема по-малко време от "Пиролиза variable" функция. Ако фурната е много замърсена, "Пиролиза -

икономичен режим" функция може да не е достатъчна. В този случай го почистете от "Пиролиза" функция.

1. Отстранете всички принадлежности във фурната. При моделите с телени рафтове не забравяйте да премахнете теления рафт.
2. Преди да започнете почистването, почистете външните повърхности на фурната и остатъците от храна във фурната със сапунена кърпа.
3. Включете фурната, като докоснете ① бутон.
4. Активирайте работните функции на долния ред, като докоснете "Активиране на допълнителна функция" на функционалния дисплей.

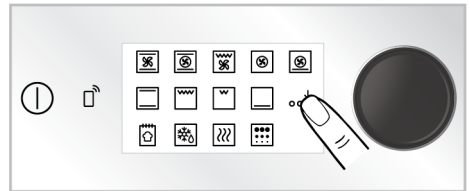

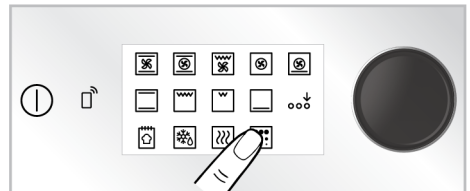

5. Докоснете "Пиролиза" на долния ред на дисплея с функции.

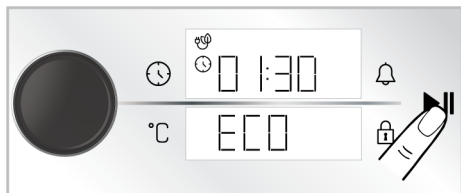

6. Докоснете "Пиролиза" на функционалния дисплей.
  7. Започнете почистването, като докоснете ►|| бутон.
- ⇒ Почистването започва и времето за самопочистване се появява на дисплея. Това време е непроменимо.



8. Когато фурната достигне определена температура след започване на процеса на пиролиза, символът за заключване  се появява на дисплея на таймера и вратата на фурната не може да се отвори. Не насилвайте дръжката, за да отключите вратата, докато процесът на почистване не приключи и символът за заключване изчезне от дисплея.
9. Когато процесът на почистване приключи, на дисплея се появява "Край". Изключете фурната, като докоснете  бутон.
10. Когато символът  изчезне от дисплея, отстранете останалите отлагания с оцетна вода.

## 7.6 Почистване на вратата на фурната

Можете да свалите вратата на фурната и стъклата на вратата, за да ги почистите. Как да свалите вратите и прозорците е обяснено в разделите „Сваляне на вратата на фурната“ и „Сваляне на вътрешните стъкла на вратата“. След като свалите вътрешните стъкла на вратата, почистете ги с препарат за миене на съдове, топла вода и мека кърпа или гъба и ги подсушете със суха кърпа. За остатъци от варовик, които могат да се образуват по стъклото на фурната, избършете стъклото с оцет и изплакнете.



Не използвайте груби абразивни почистващи препарати, метални стъргалки, телена вата или избелващи материали за почистване на вратата и стъклото на фурната.

## Сваляне на вратата на фурната

1. Отворете вратата на фурната.
2. Отворете щипките в гнездото на пантата на предната врата отдясно и отляво, като ги натиснете надолу, както е показано на схемата.
3. Типовете панти варираат като типове (A), (B), (C) в зависимост от модела на продукта. Следните схеми показват как да отворите всеки тип панта.
4. (A) тип панта се предлага при нормални типове врати.

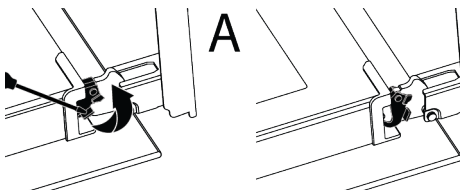

5. (B) тип панта се предлага при типовете врати с плавно затваряне.

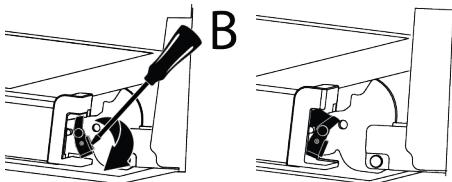

6. (C) тип панта се предлага при типовете врати с плавно отваряне/затваряне.

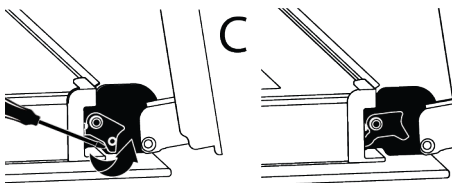

7. Поставете вратата на фурната в полуотворено положение.

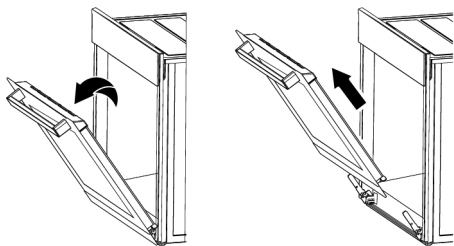

8. Издърпайте отстранената врата нагоре, за да я освободите от дясната и лявата панта и я извадете.



За да закрепите отново вратата, процедурите, приложени при нейното отстраняване, трябва да се повторят съответно от края до началото. Когато монтирате вратата, не забравяйте да затворите скобите на гнездото на пантата.

### 7.7 Премахване на вътрешното стъкло на вратата на фурната

Вътрешното стъкло на предната врата на продукта може да се сваля за почистване.

1. Отворете вратата на фурната.

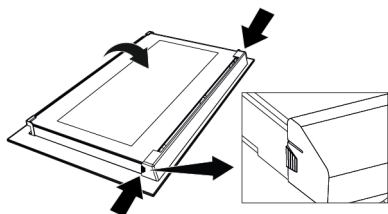

2. Издърпайте пластмасовия компонент, прикрепен към горната част на входната врата, към себе си, като едновременно натиснете точките на натиск от двете страни на компонента и го отстранете.

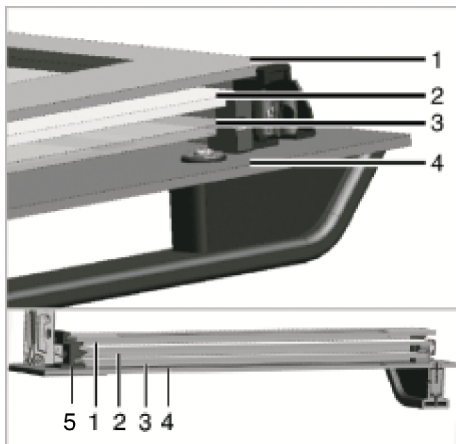

- |                                     |                         |
|-------------------------------------|-------------------------|
| 1 Най-вътрешно о стъкло             | 2 Второ вътрешно стъкло |
| 3 Трето вътрешно стъкло             | 4 Външно стъкло         |
| 5 Слот за пластмасо во стъкло-Долен |                         |

3. Както е показано на схемата, леко повдигнете най-вътрешното стъкло към „А“ и след това го извадете, като издърпате към „В“.

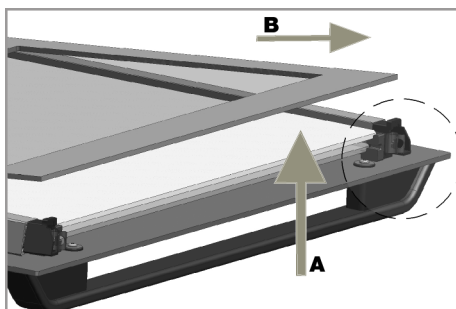

4. Повторете същия процес за отстраняване на второто и третото стъкло.



Първата стъпка от прегрупирането на вратата е да смените второто и третото стъкло (2, 3). Както е показано на схемата, поставете скосения ръб на стъклото така, че да срещне скосения ръб на пластмасовия слот.

Редът на закрепване на второто и третото вътрешно стъкло не е важен, тъй като те са взаимозаменяеми. Докато прикрепяте най-вътрешното стъкло (1), внимавайте да поставите отпечатаната страна на стъклото върху второто вътрешно стъкло. От решаващо значение е да поставите долните ъгли на всички вътрешни стъкла така, че да отговарят на долните пластмасови отвори (5). Натиснете пластмасовия компонент към рамката, докато чуете „щракване“.



След почистване всички стъкла трябва да се сглобят отново.

## 7.8 Почистване на лампата на фурната

В случай, че стъклената врата на лампата на фурната в зоната за готвене се замърси; почистете с препарат за миене на съдове, топла вода и мека кърпа или гъба и подсушете със суха кърпа. В случай на повреда на лампата на фурната, можете да смените лампата на фурната, като следвате разделите по-долу.

### Смяна на лампата на фурната

#### Общи предупреждения

- За да избегнете риска от токов удар, преди да смените лампата на фурната, изключете продукта и

изчакайте фурната да изстине. Горещите повърхности могат да причинят изгаряния!

- Тази фурна се захранва от лампа с нажежаема жичка с мощност под 40 W, височина под 60 mm, диаметър под 30 mm или халогенна лампа с цокли G9 с мощност под 60 W. Лампите са подходящи за работа при температури над 300 °C. Лампите за фурна се предлагат от оторизирани сервиси или лицензирани техници. Този продукт съдържа лампа с енергиен клас G.
- Положението на лампата може да се различава от показаното на фигурата.
- Лампата, използвана в този продукт, не е подходяща за използване при осветление на домашни стаи. Целта на тази лампа е да помогне на потребителя да види хранителните продукти.
- Лампите, използвани в този продукт, трябва да издържат на екстремни физически условия като температури над 50 °C.

#### Ако фурната ви има кръгла лампа,

1. Изключете продукта от електричеството.
2. Отстранете стъкления капак, като го завъртете обратно на часовниковата стрелка.

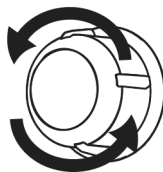

3. Ако лампата на Вашата фурна е тип (A), показан на схемата по-долу, завъртете лампата на фурната, както е показано на схемата, и я сменете с нова. Ако е модел тип (B), издърпайте го, както е показано на схемата, и го сменете с нов.

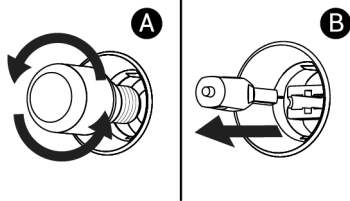

4. Поставете отново стъкления капак.

#### Ако Вашата фурна има квадратна лампа,

1. Изключете продукта от електричеството.
2. Отстранете телените рафтове според описанието.

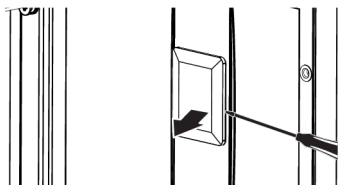

3. Повдигнете защитния стъклен капак на лампата с отвертка. Първо отстранете винта, ако има винт на квадратната лампа във вашия продукт.
4. Ако лампата на Вашата фурна е тип (A), показан на схемата по-долу, завъртете лампата на фурната, както е показано на схемата, и я сменете с нова. Ако е модел тип (B), издърпайте го, както е показано на схемата, и го сменете с нов.

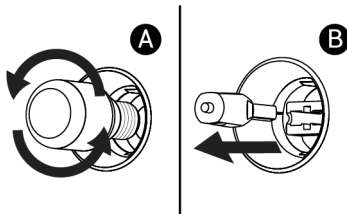

5. Поставете отново стъкления капак и телените рафтове.

## 8 Отстраняване на неизправности

Ако проблемът продължава, след като следвате инструкциите в този раздел, свържете се с Вашия доставчик или оторизиран сервиз. Никога не се опитвайте сами да ремонтирате продукта си.

#### Докато фурната работи, се отделя пара.

- Нормално е да виждате пари по време на работа. >>> Това не е грешка.

#### По време на готвене се появяват капки вода

- Парата, генерирана по време на готвене, кондензира, когато влезе в контакт със студени повърхности извън продукта и може да образува водни капчици. >>> Това не е грешка.

#### Чуват се метални звуци, докато продуктът се затопля и охлажда.

- Металните части могат да се разширят и да издават звуци при нагряване. >>> Това не е грешка.

#### Продуктът не работи.

- Предпазителят може да е повреден или изгорял. >>> Проверете предпазителите в кутията с предпазители. Променете ги, ако е необходимо, или ги активирайте отново.
- Уредът не може да бъде включен в (заземен) контакт. >>> Проверете дали уредът е включен в контакта.
- (Ако има таймер на Вашия уред) Бутоните на контролния панел не работят. >>> Ако вашият продукт има заключване на клавишите, заключването на клавишите може да е активирано, деактивирайте заключването на клавишите.

#### Лампата на фурната не свети.

- Лампата на фурната може да е дефектна. >>> Сменете лампата на фурната.
- Няма ток. >>> Уверете се, че електрическата мрежа работи и проверете предпазителите в кутията с

предпазители. Сменете предпазителите, ако е необходимо, или ги активирайте отново.

### **Фурната не се нагрива.**

- Фурната може да не е настроена на определена функция за готвене и/или температура. >>> Настройте фурната на определена функция за готвене и/или температура.
- При моделите с таймер времето не е зададено. >>> Задайте часа.
- Няма ток. >>> Уверете се, че електрическата мрежа работи и проверете предпазителите в кутията с предпазители. Сменете предпазителите, ако е необходимо, или ги активирайте отново.
- Вратата на фурната може да е отворена. >>> Уверете се, че вратата на фурната е затворена. Ако вратата на фурната остане отворена повече от 5 минути, зададеното време за готвене се отменя и нагревателите не работят.

### **(За модели с таймер) Дисплеят на таймера мига или символът на таймера е оставен отворен.**

- Преди е имало прекъсване на тока. >>> Задайте времето / Изключете копчетата за функциите на продукта и ги превключете отново на желаната позиция.

### **След започване на готвенето символът ► мига на дисплея и има звуково предупреждение.**

- Вратата на фурната може да е отворена. >>> Уверете се, че вратата на фурната е напълно затворена. Свържете се с оторизиран сервиз, ако неизправността продължава.

### **Командата, която искате да изпратите от приложението "HomeWhiz", не преминава. (ако са изпълнени условията за отдалечен достъп)**

- Вашата връзка може да бъде прекъсната за известно време. >>> Уверете се, че фурната е свързана към безжичната мрежа и изключете и включете приложението.

### **"HomeWhiz" приложението не показва правилно състоянието на фурната.**

- Вашата връзка може да бъде прекъсната за известно време. >>> Уверете се, че фурната е свързана към безжичната мрежа и изключете и включете приложението.

### **След като представите вашия продукт в приложението "HomeWhiz", ако има грешка, казваща „Възникна грешка при свързването на вашия продукт с вашия дом или посочената от вас стая. Това устройство принадлежи на друг дом.“ или ако сте забравили в кой "HomeWhiz" акаунт**

- Изтрийте сдвояването, като следвате инструкциите в раздела „Изтриване на сдвояването на свързана фурна "HomeWhiz"“ и повторете сдвояването на продукта отначало.

### **Показва се предупреждение „Открити са множество bluetooth мрежи“, докато инсталирате продукта в приложението "HomeWhiz".**

- В случай, че повече от един домашен уред във вашия дом е настроен на режим на настройка едновременно и излъчва bluetooth сигнал, може да срещнете предупреждение „Открити са множество bluetooth мрежи“, докато инсталацията е на . >>> Изключете инсталационните режими на другите уреди и продължете да използвате само един уред с включен инсталационен режим.

### **Термини, различни от посочения от мен език, се показват в приложението "HomeWhiz".**

- В случаите, когато мощността на интернет е ниска, термини на различни езици може да се появят в приложението homewhiz, различни от езиците, които сте дефинирали в приложението. >>> Това не е грешка.



## Üdvözljük!

Tisztelt Vásárló!

Köszönjük, hogy a Beko készüléket választotta. Azt szeretnénk, hogy a kiváló minőségben és technológiával gyártott készülék a leghatékonyabban működjön. Ezért a termék használata előtt figyelmesen olvassa el ezt a kézikönyvet és minden egyéb mellékelt dokumentációt.

Tartsa szem előtt a használati útmutatóban szereplő összes információt és figyelmeztést. Így megvédheti magát és a terméket az esetlegesen felmerülő veszélyektől.

Őrizze meg a használati útmutatót. Ha a terméket másnak adja át, adja át vele együtt a kézikönyvet is. A termékre vonatkozó garanciális feltételek, használati és hibaelhárítási módszerek ebben a kézikönyvben találhatóak.

### A szimbólumok és leírásuk a felhasználói kézikönyvben:



Halált vagy sérülést okozó veszély.



Fontos információk és hasznos használati tanácsok.



Olvassa el a felhasználói kézikönyvet.



Forró felületre vonatkozó figyelmeztetés.

**FIGYEL-  
MEZTE-  
TÉS**

Veszély, amely a termékben vagy annak környezetében anyagi kárt okozhat.

**Arçelik A.Ş.**

Karaağaç caddesi No:2-6  
34445 Sütlüce/Istanbul/TURKEY

Made in TURKEY

## Tartalomjegyzék

<b>1 Biztonsági utasítások.....</b>	<b>56</b>	5.3 Beállítások .....	78
1.1 Rendeltetésszerű használat.....	56	<b>6 Általános információk a sütésről.</b>	<b>84</b>
1.2 Gyermekek, veszélyeztetett személyek és háziállatok biztonsága	56	6.1 Általános figyelmeztetések a sütőben való sütéssel kapcsolatban.....	84
1.3 Elektromos biztonság.....	57	6.1.1 Sütemények és sütőipari ételek	84
1.4 Szállítási biztonság .....	59	6.1.2 Hús, hal és baromfi .....	87
1.5 Telepítés biztonsága .....	60	6.1.3 Grill.....	88
1.6 A használat biztonsága.....	60	6.1.4 Tesztelt ételek .....	89
1.7 Hőmérséklet figyelmeztetések ....	61	<b>7 Karbantartás és tisztítás.....</b>	<b>91</b>
1.8 Kiegészítők használata .....	61	7.1 Általános tisztítási információk...	91
1.9 A főzés biztonsága .....	61	7.2 Tisztító tartozékok .....	92
1.10 Biztonságos karbantartás és tisztítás.....	63	7.3 A kezelőpanel tisztítása .....	92
1.11 Magas hőmérsékletű öntisztítás (pirolízis) .....	63	7.4 A sütő belsejének tisztítása (főzőtér) .....	92
<b>2 Környezetvédelmi utasítások .....</b>	<b>64</b>	7.5 Magas hőmérsékletű öntisztítás.	93
2.1 Hulladékról szóló irányelv .....	64	7.6 A sütőajtó tisztítása .....	95
2.1.1 Az elektromos és elektronikus berendezések hulladékairól szóló rendeletnek való megfelelés és a hulladéktermékek ártalmatlanítása .....	64	7.7 A sütőajtó belső üvegének eltávolítása.....	95
2.2 Csomagolási információk .....	64	7.8 A sütőlámpa tisztítása .....	97
2.3 Energiatakarékossági ajánlások..	64	<b>8 Hibaelhárítás.....</b>	<b>98</b>
<b>3 Az Ön készüléke .....</b>	<b>65</b>		
3.1 Termék bemutatása .....	65		
3.2 Termékvezérlő panel bemutatása és használata.....	65		
3.2.1 Kezelőpanel .....	66		
3.2.2 A sütő vezérlőpanelének bemutatása.....	66		
3.3 A sütő működési funkciói.....	67		
3.4 Termék tartozékai.....	68		
3.5 A termék tartozékainak használata .....	69		
3.6 Műszaki adatok.....	71		
<b>4 Első használat .....</b>	<b>72</b>		
4.1 Először idő beállítás .....	72		
4.2 Kezdeti tisztítás .....	72		
<b>5 A sütő használata .....</b>	<b>73</b>		
5.1 Általános információk a sütő használatához .....	73		
5.2 A sütő vezérlőegységének működése .....	73		



## 1 Biztonsági utasítások

- Ez a fejezet a személyi sérülés vagy anyagi kár kockázatának megelőzéséhez szükséges biztonsági utasításokat tartalmazza.
- Ha a terméket továbbadja személyes használatra vagy használt termékként való felhasználás céljából, akkor a használati útmutatót, a termék címkéket és a többi vonatkozó dokumentumot és alkatrészeket is adja át.
- Cégünk nem vállal felelősséget a jelen utasítások be nem tartásából eredő esetleges károkért.
- Ezen utasítások be nem tartása esetén minden garancia érvényét veszti.
- Az üzembe helyezést és javítást mindig a gyártóval, a hivatalos szervizzel vagy az importőr cég által kijelölt személlyel végeztesse el.
- Csak eredeti pótalkatrészeket és tartozékokat használjon.
- Ne javítsa vagy cserélje ki a termék egyetlen alkatrészét sem, kivéve, ha az a felhasználói kézikönyvben egyértelműen szerepel.
- Ne végezzen műszaki módosításokat a terméken.



### 1.1 Rendeltetésszerű használat

- Ezt a terméket otthoni használatra tervezték. Kereskedelmi felhasználásra nem alkalmas.
- Ne használja a terméket kertben, erkélyen vagy más kültéren. Ezt a terméket háztartásokban, valamint üzletek, irodák és egyéb munkahelyi környezetek személyzeti konyháiban való használatra szánják.
- **FIGYELMEZTETÉS:** Ez a termék kizárólag főzési célokra használható. Nem szabad más célokra, például a helyiség fűtésére használni.
- A sütő használható kiolvasztásra, sütésre, sütésre és grillezésre.
- Ez a termék nem használható tányérmelegítésre, szárításra törölközők vagy ruhák fogahtyúra akasztásával.



### 1.2 Gyermekek, veszélyeztetett személyek és háziállatok biztonsága

- A terméket nyolcéves és idősebb gyermekek, valamint fizikai, érzékszervi vagy szellemi képességeikben korlátozott, illetve kellő tapasztalattal és is-

- meretekkel nem rendelkező személyek csak felügyelet mellett használhatják, vagy ha kaptak eligazítást a termék biztonságos használatáról és veszélyeiről.
- A gyermekek ne játsszanak a termékkel. A tisztítást és a felhasználói karbantartást nem végezhetik gyermekek, kivéve, ha valaki felügyeli őket.
  - A terméket nem használhatják korlátozott fizikai, érzékszervi vagy szellemi képességekkel rendelkező személyek (beleértve a gyermekeket is), kivéve, ha valaki felügyeli őket, vagy ha megkapják a szükséges utasításokat.
  - A gyermekekre figyelni kell, hogy ne játsszanak a készülékkel.
  - Az elektromos termékek veszélyesek a gyermekekre és a háziállatokra. Gyerekek és háziállatok nem játszhatnak, nem mászhatnak fel és nem léphetnek be a termékbe.
  - Ne tegyen olyan tárgyakat a termékre, amelyeket a gyermekek elérhetnek.
  - **FIGYELMEZTETÉS:** Használat közben a termék hozzáférhető felületei forróak. Tartsa távol a gyermekeket a terméktől.
  - Tartsa a csomagolóanyagokat gyermekek számára elérhetetlen helyen. Sérülés és fulladás veszélye áll fenn.
  - Ha az ajtó nyitva van, ne tegyen rá nehéz tárgyakat, és ne engedje, hogy gyerekek ráüljenek. Előfordulhat, hogy a sütő felborul, vagy megsérülhetnek az ajtó zsanérai.
  - Az elhasználadott és használhatatlan termékek kidobása előtt:
    1. Húzza ki a hálózati csatlakozót és húzza ki a konnektorból.
    2. Vágja le a tápkábelt, és húzza ki a dugóval együtt a termékből.
    3. Tegyen óvintézkedéseket annak érdekében, hogy a gyermekek ne juthassanak be a termékbe.
    4. Ne engedje, hogy a gyermekek játszanak a termékkel, amikor az üresjáratú üzemmódban van.



### 1.3 Elektromos biztonság

- Csatlakoztassa a terméket egy olyan földelt konnektorba, amelyet a típuscímkén feltüntetett áramerősségnek megfelelő biztosíték véd. A földelést szakképzett villanszerelővel végeztesse el. Ne használja a

terméket a helyi/nemzeti előírásoknak megfelelő földelés nélkül.

- A készülék dugaszának vagy elektromos csatlakozójának könnyen hozzáférhető helyen kell lennie. Ha ez nem lehetséges, akkor az elektromos berendezésen, amelyhez a termék csatlakozik, az elektromos előírásoknak megfelelő, az összes pólust a hálózattól elválasztó mechanizmust (biztosíték, kapcsoló, kulcsos kapcsoló stb.) kell elhelyezni.
- Javítás, karbantartás és tisztítás előtt húzza ki a készüléket a hálózatból, vagy kapcsolja ki a biztosítékot.
- Csatlakoztassa a terméket olyan konnektorba, amely megfelel a típuscímkén megadott feszültség- és frekvenciaértékeknek.
- Ha a termék nem rendelkezik kábellel, akkor csak a „Műszaki adatok” fejezetben leírt csatlakozókábelt használjon.
- Ne akassza be a tápkábelt a termék alá és mögé. Ne tegyen nehéz tárgyat a tápkábelre. A tápkábelt nem szabad meghajlítani, összenyomni, és nem szabad hőforrással érintkezni.
- Ügyeljen arra, hogy a tápkábel ne akadjon el, amikor a terméket összeszerelés vagy tisztítás után a helyére teszi.
- A sütő hátsó felülete használat közben felforrósodik. A tápkábelek nem érhetnek a termék hátsó felületéhez. Ellenkező esetben megsérülhetnek.
- Ne szorítsa be az elektromos kábeleket a sütő ajtajába, és ne vezesse azokat forró felületek fölé. Ellenkező esetben a kábelszigetelés megolvadhat, és rövidzárlat következtében tüzet okozhat.
- Csak eredeti kábelt használjon. Ne használjon levágott vagy sérült kábeleket.
- Ne használjon hosszabbítót vagy többdugós csatlakozót a termék működtetéséhez.
- Forduljon a hivatalos szervizközponthoz vagy az importőrhez a jóváhagyott adapter használatához azokban az esetekben, amikor (a dugaszolótípushoz) átalakító adapter használata szükséges.
- Ha a tápvezeték hossza nem megfelelő, forduljon az importőrhez vagy a hivatalos szervizközponthoz.
- A hordozható áramforrások vagy a több dugalj túlmelegedhetnek és kigyulladhatnak.

Tartsa távol a terméktől a többszörös konnektorokat és a hordozható áramforrásokat.

- Ha a tápkábel megsérül, azt a gyártónak, hivatalos szerviznek vagy az importőr cég által meghatározott személynek kell kicserélnie az esetleges veszélyek elkerülése érdekében.
- **FIGYELMEZTETÉS:** A sütőlámpa cseréje előtt feltétlenül válassza le a terméket a hálózatról, hogy elkerülje az áramütés veszélyét. Húzza ki a terméket a hálózatról, vagy kapcsolja ki a biztosítékot a biztosítékdozsból.

Ha a termék rendelkezik tápkábelrel és dugóval:

- Soha ne dugja a termék dugóját törött, meglazult vagy a konnektoron kívüli dugóba. Győződjön meg róla, hogy a dugó teljesen be van dugva a csatlakozóaljzatba. Ellenkező esetben a csatlakozások túlmelegedhetnek és tüzet okozhatnak.
- Kerülje, hogy a készüléket zsíros, tisztátalan vagy potenciálisan víznek kitett dugaszokba dugja be (például olyan munkalap közelében, ahonnan víz szivároghat). Ellenkező esetben fennáll a rövidzárlat és az áramütés veszélye.

- Soha ne érintse meg a dugót nedves kézzel!
- Húzza ki a dugót a konnektorból a dugó testével, nem pedig magával a vezetékkel.



#### 1.4 Szállítási biztonság

- A termék szállítása előtt húzza ki a készüléket a hálózatról.
- A termék rendkívül nehéz, azt mindig legalább két személy emelje és szállítsa.
- Ne használja az ajtót és/vagy a fogantyút a termék szállítására vagy mozgatására.
- Ne helyezzen tárgyakat a készülékre. A készüléket függőlegesen hordozza.
- Ha a terméket szállítani kell, csomagolja buborékfóliába vagy vastag kartonba, és szoroson ragassza le. A termék mozgó alkatrészeit a sérülések elkerülése érdekében rögzítse szilárdan.
- A termék beszerelése előtt ellenőrizze a terméket a szállítás utáni esetleges sérülések szempontjából. Sérülés esetén forduljon az importőrhöz vagy a hivatalos szervizközpont-hoz.

## 1.5 Telepítés biztonsága

- A telepítés megkezdése előtt a biztosíték kikapcsolásával áramtalanítsa azt a tápvezeték-eket, amelyhez a terméket csatlakoztatja.
- A szállítás és a telepítés során mindig viseljen védőkesztyűt. Ellenkező esetben fennáll a sérülés veszélye az éles élek miatt!
- A termék beszerelése előtt ellenőrizze a terméket, hogy nincs-e rajta sérülés. Ha a készülék sérült, tilos üzembe helyezni.
- Kerülje a hőszigetelő anyagok használatát a beépítésre kerülő bútorok belsejének burkolására.
- Közvetlen napfény és hőforrások, például elektromos vagy gázfűtőtestek nem lehetnek a termék telepítési helyén.
- Tartsa nyitva a termék összes szellőzőcsatornájának környezetét.
- A túlmelegedés elkerülése érdekében a termék beépítése nem történhet dekoratív burkolatok mögött.
- Abban az esetben, ha a termék számára kijelölt telepítési terület mögött gázcső/cső vagy műanyag vízvezeték található, feltétlenül biztosítani kell,

hogy a termék és ezek a közművezetékek ne érintkezzenek egymással. Ellenkező esetben a tömlő/cső megtörhet.

- Ha a termék telepítési helye mögött van egy konnektor, akkor biztosítani kell, hogy a termék ne érintkezzen sem a konnektorral, sem a konnektorba dugott dugóval.

## 1.6 A használat biztonsága

- Győződjön meg arról, hogy a termék minden használat után ki legyen kapcsolva.
- Ha hosszabb ideig nem használja a terméket, húzza ki a konnektorból, vagy kapcsolja ki a tápellátást a biztosítékdozsból.
- Ne használja a terméket, ha az használat közben meghibásodik vagy megsérül. Válassza le a terméket az elektromos hálózatról. Forduljon az importőrhez vagy a hivatalos szervizközpontozhoz.
- Ne használja a terméket, ha az elülső ajtó üvegét eltávolították vagy megrepedt. Ellenkező esetben fennáll a sérülés és a környezeti károk veszélye.
- Semmilyen okból ne lépjen rá a készülékre.

- Soha ne használja a terméket, ha ítéloképessége vagy koordinációja alkohol és/vagy kábítószer fogyasztása miatt károsodott.
- A főzőtérben és környékén nem szabad gyúlékony tárgyakat tartani. Ellenkező esetben ezek tüzet okozhatnak.
- A sütő fogantyúja nem törölközőszárító. A termék használatakor ne akasszon törölközőt, kesztyűt vagy hasonló textiliákat a fogantyúra.
- A termék ajtajának zsanérai az ajtó nyitásakor és zárásakor elmozdulhatnak, és elakadhatnak. Az ajtó nyitása/zárásakor ne fogja meg a zsanérokkel ellátott részt.
- Tartson távolságot, amikor a sütő ajtaját a sütés közben vagy a sütés végén kinyitja. A gőz megégetheti a kezét, az arcát és/vagy a szemét.
- Működés közben a termék forró. Ügyelni kell arra, hogy ne érintse meg a forró részeket, a sütő belsejét és a fűtőelemeket.
- A termék kezelésénél mindig viseljen hőálló sütőkesztyűt.



### 1.8 Kiegészítők használata

- Fontos, hogy a drótrács és a tálca megfelelően legyen elhelyezve a drótpolcokon. Részletes információkat a "**Tartozékok használata**" című részben talál.
- Zárja be a sütő ajtaját, miután a tartozékokat teljesen a sütőtérbe tolta, különben azok az ajtóüvegnek ütközhetnek és megsérülhetnek.



### 1.9 A főzés biztonsága

- Ha az ételekben alkoholos italokat használ, legyen óvatos. Az alkohol magas hőmérsékleten elpárolog és tüzet okozhat, mivel forró felületekkel érintkezve meggyulladhat.



### 1.7 Hőmérséklet figyelmeztetések

- **FIGYELMEZTETÉS:** A termék használat közben a termék és a hozzáférhető részei forróak lesznek. Ügyelni kell arra, hogy ne érintse meg a terméket és a fűtőelemeket. A 8 év alatti gyermekeket a terméktől távol kell tartani, kivéve, ha állandó felügyelet alatt állnak.
- Ne helyezzen gyúlékony/robbanásveszélyes anyagokat a termék közelébe, mivel működés közben a felületek forróak lesznek.

- A főzőterületen lévő ételmara-  
dékok, például az olaj, meg-  
gyulladhatnak. Főzés előtt tá-  
volítsa el ezeket a maradéko-  
kat.
  - Ételmérgezés veszélye: Sütés  
előtt vagy után ne hagyja az  
ételt 1 óránál hosszabb ideig a  
sütőben állni. Ellenkező eset-  
ben ételmérgezést vagy be-  
tegségeket okozhat.
  - Zárt konzervdobozokat és  
üvegedényeket ne melegítsen  
a sütőben. A konzervdoboz-  
ban/üvegben felgyülemelő nyo-  
más miatt az szétrobbanhat.
  - Ne helyezzen sütőlemezeket,  
edényeket vagy alumíniumfóli-  
át közvetlenül a sütő aljára. A  
felgyülemlett hő károsíthatja a  
sütő alját.
- A zsíros pergamenpapír vagy  
hasonló anyagok használatakor  
ügyeljen a következő óvintézkedésekre:
- Helyezze a zsírpapírt egy  
edénybe vagy a sütő tartozé-  
kára (tálca, drótrács stb.) az  
étellel együtt, és tegye az elő-  
melegített sütőbe.
  - Annak érdekében, hogy ne ér-  
jen a sütő fűtőelemeihez és a  
forró levegő áramlását nem  
akadályozza, távolítsa el a tar-  
tozékokról vagy edényekről le-  
lógó zsírpapír felesleges ré-  
szeit. Ne használjon zsírpapírt  
a gyártó által megadott maxi-  
mális hőmérsékletnél maga-  
sabb sütőhőmérsékleten. So-  
ha ne tegyen zsírpapírt a sütő  
aljára.
  - Előmelegítés közben ne tegye  
a tartozékokra.
  - Mindig nyomja le egy tányérral  
vagy hasonló tárggyal, hogy  
megakadályozza, hogy az  
anyag a sütőben lévő lég-  
áramlás miatt szétrepüljön.
  - Csak a szükséges felületet  
fedje le a tálca belsejében.
  - Minden használat után a tál-  
cát meg kell tisztítani, és a tál-  
cában használt zsírpapírt vagy  
hasonló anyagokat ki kell cse-  
rélni. Ellenkező esetben a tál-  
cára csepegő folyadékot füs-  
töt okoznak, de akár meg is  
gyulladhatnak.
  - A termék fedelének kinyitása-  
kor megváltozik a légáramlás.  
A zsírpapír érintkezhet a fűtő-  
elemekkel és meggyulladhat.
  - Ha sütéshez grillrácsot hasz-  
nál, az alsó rácsra egy tálcát  
kell helyezni. Ellenkező eset-  
ben a sütő aljára csöpögő ét-  
olaj és egyéb összetevők erős  
füstöt képezhetnek, és lángok-  
hoz vezethetnek.
  - Grillezés közben zárja be a sü-  
tő ajtaját. A forró felületek  
égési sérüléseket okozhatnak!

- A grillezésre nem alkalmas ételek tűzveszélyesek. Csak olyan ételeket grillezzen, amelyek alkalmasak erős grilltűzre. Ne helyezze az ételt túlságosan hátra a grill hátuljába. Ez a legforróbb terület, és a zsíros ételek lánggra kaphatnak.

### **1.10 Biztonságos karbantartás és tisztítás**

- A termék tisztítása előtt várja meg, amíg a termék lehűl. A forró felületek égési sérüléseket okozhatnak!
- Soha ne mossa a terméket úgy, hogy vizet permetez vagy önt rá! Fennáll az áramütés veszélye!
- Ne használjon gőztisztítót a termék tisztításához, mert ez áramütést okozhat.
- Ne használjon durva súrolószereket, fémkaparókat, drótyapotot vagy fehérítő anyagokat a elülső ajtó üveg tisztításához. Ezek az anyagok az üvegfelületek karcolódását és törését okozhatják.

### **1.11 Magas hőmérsékletű öntisztítás (pirolízis)**

- Az öntisztítás során a felületek forróbbak lesznek, mint normál használat során. Tartsa távol a gyerekeket.
- A forró felületek égési sérüléseket okozhatnak! Ne érintse meg a terméket öntisztítás közben, és tartsa távol a gyerekeket a terméktől. Várjon legalább 30 percet, mielőtt eltávolítja a maradékot.
- Az öntisztítás során az ételmaradékok elégetése miatt füst keletkezik. A tisztítási folyamat során jól szellőztesse a konyhát.
- A tisztítás megkezdése előtt szappanos ruhával tisztítsa meg a sütő külső felületeit és a sütő belsejében lévő ételmaradékokat. Távolítson el minden tartozékot és főzőeszközt a sütőből. Ha az Ön terméke rendelkezik pirobiztos tartozékkal (ellenáll a magas hőmérsékletű öntisztításnak), akkor ezeket a tartozékokat nem kell eltávolítani a sütőből.
- Ha a sütő fölött főzőlap van, ne működtesse a főzőlapot a prolizálás alatt.

## 2 Környezetvédelmi utasítások

### 2.1 Hulladékról szóló irányelv

#### 2.1.1 Az elektromos és elektronikus berendezések hulladékairól szóló rendeletnek való megfelelés és a hulladéktermékek ártalmatlanítása

Ez a termék megfelel az EU WEEE-irányelvének (2012/19/EU). A termék az elektromos és elektronikus berendezések hulladékainak (WEEE) besorolási szimbólumával van ellátva.



Ez a termék kiváló minőségű alkatrészekből és anyagokból készült, amelyek újrafelhasználhatók és újrahasznosításra alkalmasak. Ezért az élettartam végén ne a normál háztartási és egyéb hulladékokkal együtt dobja ki a leselejtezett készüléket. Vigye el az elektromos és elektronikus berendezések újrahasznosítására szolgáló gyűjtőhelyre. Ezekről a gyűjtőpontokról érdeklődjön a helyi önkormányzatnál. A készülék megfelelő ártalmatlanítása segít megelőzni a környezetre és az emberi egészségre gyakorolt negatív következményeket.

#### Megfelel a RoHS-irányelvnek:

Az Ön által megvásárolt termék megfelel az EU RoHS-irányelvének (2011/65/EU). Nem tartalmaz az irányelvben meghatározott káros és tiltott anyagokat.

### 2.2 Csomagolási információk

A termék csomagolóanyagai újrahasznosítható anyagokból készülnek a nemzeti környezetvédelmi előírásoknak megfelelően.

Ne dobja ki a csomagolási hulladékot a háztartási vagy egyéb hulladékkal együtt, hanem vigye el a helyi hatóságok által kijelölt csomagolóanyag-gyűjtőhelyekre.

### 2.3 Energiatakarékossági ajánlások

Az EU 66/2014 szerint az energiahatékonyságra vonatkozó információk a termékhez mellékelt elismervényen találhatóak.

Az alábbi javaslatok segítenek abban, hogy termékét környezetbarát és energiahatékony módon használja:

- Sütés előtt olvassa ki a fagyasztott ételeket.
- A sütőben használjon sötét vagy zománczott edényeket, amelyek jobban átadják a hőt.
- Ha a recept vagy a használati útmutató előírja, mindig melegítse elő. Sütés közben ne nyissa ki gyakran a sütő ajtaját.
- Hosszan tartó sütés esetén a sütés vége előtt 5-10 perccel kapcsolja ki a terméket. A maradék hő felhasználásával akár 20% villamos energiát is megtakaríthat.
- Próbáljon meg egyszerre több ételt sütni a sütőben. Egyszerre is főzhet, ha két sütőedényt helyez a drótrácsra. Ráadásul, ha az ételeket egymás után főzi meg, energiát takarít meg, mert a sütő nem veszíti el a hőjét.
- Ne nyissa ki a sütő ajtaját, amikor a sütés a "Eco ventilátor fűtés" üzemmódban történik. Ha az ajtó nincs kinyitva, a belső hőmérsékletet az energiatakarékosság érdekében a "Eco ventilátor fűtés" üzemmódban optimalizálják, és ez a hőmérséklet eltérhet a kijelzőn megjelenítettől.

## 3 Az Ön készüléke

### 3.1 Termék bemutatása

HU

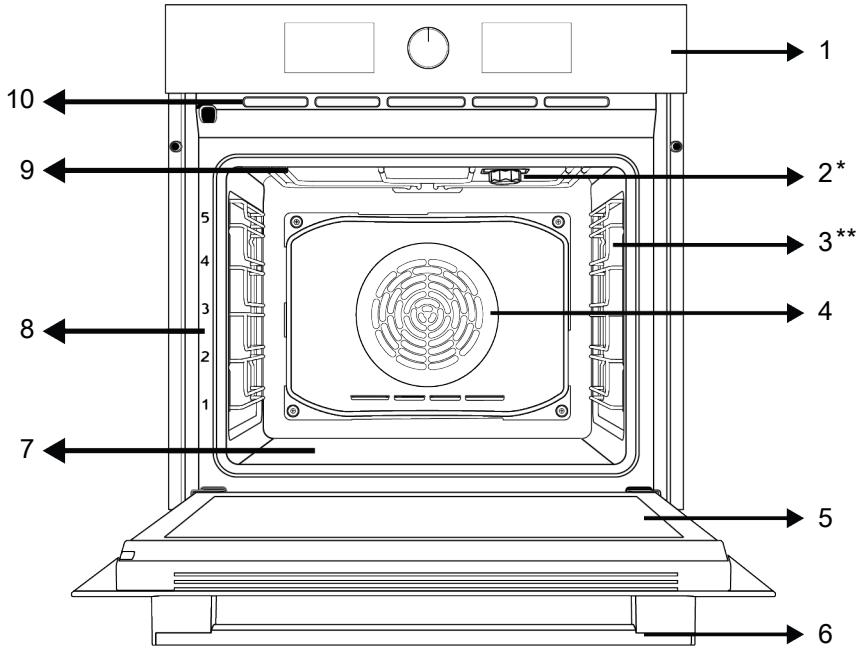

1 Kezelőpanel

3 Rácsos polcok

5 Ajtó

7 Alsó fűtőtest (az acéllemez alatt)

9 Felső fűtőtest

2 Lámpa

4 Ventilátor motor (az acéllemez mögött)

6 Kezelés

8 Polcpozíció

10 Szellőzőnyílások

\* A modelltől függően változik. Előfordulhat, hogy az Ön terméke nem rendelkezik lámpával, vagy a lámpa típusa és helye eltérhet az ábrán láthatótól.

\*\* A modelltől függően változik. Előfordulhat, hogy az Ön terméke nem rendelkezik dróttálvánnyal. A képen egy dróttálványos termék látható példaként.

### 3.2 Termékvezérlő panel bemutatása és használata

Ebben a részben a termék vezérlőpanelének áttekintését és alapvető felhasználási módjait találja. A termék típusától függően eltérések lehetnek a képekben és egyes jellemzőkben.

### 3.2.1 Kezelőpanel

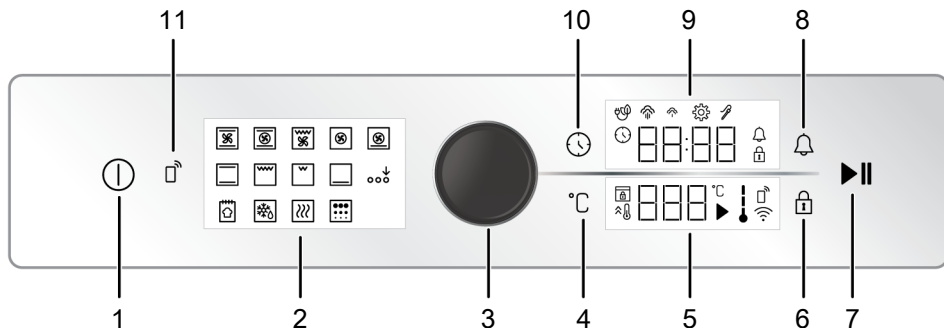

- |    |                                 |    |                            |
|----|---------------------------------|----|----------------------------|
| 1  | Ki-/bekapcsoló gomb             | 2  | Funkció kijelző            |
| 3  | Sütő vezérlőgomb                | 4  | Hőmérséklet beállítás gomb |
| 5  | Hőmérséklet jelző terület       | 6  | Nyomógomb zár gomb         |
| 7  | Sütés indítás/leállítás gomb    | 8  | Riasztás gomb              |
| 9  | Időzítő/időtartam-jelző terület | 10 | Idő és beállítások gomb    |
| 11 | Vezérlő eltávolítás gomb        |    |                            |

Ha vannak a terméket vezérlő gomb, egyes modelleknél ezek a gombok nyomásra kijöhetnek (rejtett gombok). Az ezekkel a gombokkal elvégezhető beállításokhoz először nyomja be a megfelelő gombot, majd húzza ki a gombot. Miután elvégezte a beállítást, nyomja be újra, és helyezze vissza a gombot.

#### 3.2.2 A sütő vezérlőpanelének bemutatása

##### Sütő vezérlőgomb

Az időzítő/órajelző és a hőmérsékletjelző területeken a sütő vezérlőgombjával ellenőrizheti a beállításokat. A sütő vezérlőgombjának jobbra és balra történő elfordításával és a gomb megnyomásával alkalmazhatja ezeket a beállításokat.

##### Sütő belső hőmérsékletének kijelzője

A sütő belső hőmérsékletét a kijelzőn megjelenő belső hőmérséklet szimbólum mutatja. Amikor a sütés megkezdődik, a szimbólum látható a kijelzőn, és amikor a sütő belső hőmérséklete eléri a beállított hőmérsékletet, a szimbólum minden szintje világít.

##### Funkció kijelző

A sütő munkafüggőjei a sütő funkció kijelzőjén található. Egyes funkciókat azok megérintésével aktiválhat. A kijelzőn található összes funkció vázlatos, előfordulhat, hogy az Ön készülékében nincs jelen. A termék funkcióit a "A sütő működési funkciói" című fejezet ismerteti.

##### Jelző területek:

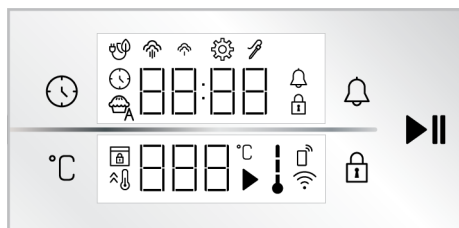

##### Gombok:

- : Idő és beállítások gomb
- : Hőmérséklet beállítás gomb
- : Nyomógomb zár gomb
- : Riasztás gomb
- : Sütés indítás/leállítás gomb

##### Időzítő/időtartam-jelző terület:

- : Sütési idő/napi idő szimbólum

 : Riasztás szimbólum

 : Beállítások szimbólum

 : Nyomógomb zár szimbólum

 : Sütés öko ventilátorral szimbólum

 : Alacsony szintű gőz szimbólum \*

 : Magas szintű gőz szimbólum \*

 : Hússzonda szimbólum \*

\* A termék típusától függően változik. Lehet, hogy az Ön termékén nem érhető el.

**Hőmérséklet jelző terület :**

 : Sütés szimbólum

 : Hőmérséklet szimbólum

 : A sütőben lévő hőmérséklet szimbólum

 : Gyors melegítés (booster) szimbólum

 : Ajtó zár szimbólum \*









 : Vezérlő eltávolítás szimbólum \*







 : Wifi szimbólum \*

\* : A termék típusától függően változik. Lehet, hogy az Ön termékén nem érhető el.

### 3.3 A sütő működési funkciói

A funkciótáblázatban a sütőben használható működési funkciók, valamint az ezekhez a funkciókhoz beállítható legmagasabb és legalacsonyabb hőmérséklet látható. Az itt bemutatott működési módok sorrendje eltérhet a terméken található elrendezéstől.

Funkció szimbólum	Funkció leírás	Hőmérséklet-tartomány (°C)	Leírás és használat
	Működtetés ventilátorral	-	A sütő nincs felmelegítve. Csak a ventilátor (a hátsó falon) működik. A fagyasztott, szemcsés ételeket szobahőmérsékleten lassan kiolvasztjuk, a főtt ételeket lehűtjük. Egy egész húsdarab felolvasztásához hosszabb időre van szükség, mint a szemes élelmiszerek esetében.
	Felső és alsó fűtés	40-280	Az ételt egyszerre melegítik felülről és alulról. Alkalmos süteményekhez, süteményekhez vagy süteményekhez és pörkölttekhez sütőformákban. A főzés egyetlen tálcával történik.
	Alsó fűtés	40-220	Csak alsó fűtés van bekapcsolva. Alkalmos olyan ételekhez, amelyek alját barnítani kell.
	Légkeveréses felső/alsó fűtés	40-280	A felső és alsó fűtőtestek által felmelegített forró levegőt a ventilátor egyenletesen és gyorsan szétoszítja a sütőben. A főzés egyetlen tálcával történik.
	Ventilátor fűtés	40-280	A ventilátor által felmelegített forró levegő egyenletesen és gyorsan oszlik el a ventilátorral együtt a sütőben. Alkalmos többtálcsás főzéshez különböző polcszinteken.
	Eco ventilátor fűtés	160-220	Az energiatakarékosság érdekében ezt a funkciót a "Ventilátor fűtés" helyett használhatja a 160-220°C közötti tartományban. De; a sütési idő kissé hosszabb lesz. Ennek a funkciónak a használatát a "A sütő vezérlőegységének működése" című fejezetben ismertetjük.
	Pizza funkció	40-280	Az alsó fűtés és a ventilátor fűtés működik. Pizza főzésére alkalmas.
	„3D” funkció	40-280	Működik a felső fűtés, az alsó fűtés és a ventilátorfűtés funkció. A főzőndő termék minden oldala egyformán és gyorsan megsül. A főzés egyetlen tálcával történik.

	Alacsony grill	40-280	A sütő mennyezetén lévő kis grill működik. Kisebb mennyiségű grillezésére alkalmas.
	Teljes grill	40-280	A sütő mennyezetén lévő nagy grill működik. Nagy mennyiségű grillezésre alkalmas.
	Légkeveréses teljes grill	40-280	A nagyméretű grillrács által felmelegített forró levegőt a ventilátor gyorsan szétosztja a sütőben. Nagy mennyiségű grillezésre alkalmas.
	Melegen tartás	40-100	Arra szolgál, hogy az ételeket hosszú ideig tárolásra kész hőmérsékleten tartsa.
	Kenyér funkció	-	Kenyérsütéshez használják. A beállított hőmérséklet és idő nem módosítható.
	Extra funkció aktiválása	-	Azoknak a működési funkcióknak az aktiválására szolgál, amelyek nem jelennek meg az indításkor a funkció kijelzőn.
	Pirolízis	-	A sütő öntisztítására szolgál, magas hőmérsékleten. Nézze meg a karbantartás és tisztítás fejezetben található előírásokat erre a funkcióra vonatkozóan.

### 3.4 Termék tartozékai

Az Ön termékében különböző tartozékok vannak. Ebben a részben a tartozékok leírása és a helyes használat leírása található. A mellékelt tartozékok a termékmodell-től függően eltérőek. Előfordulhat, hogy nem áll rendelkezésre a felhasználói kézikönyvben leírt összes tartozék az Ön termékéhez.

 A készülék belsejében lévő tálcák a hő hatására deformálódhatnak. Ez nincs hatással a funkcionalitásra. A deformáció megszűnik, amikor a tálca lehűl.

#### Standard tálca

Süteményekhez, fagyasztott ételekhez és nagy darabok sütéséhez használatos.

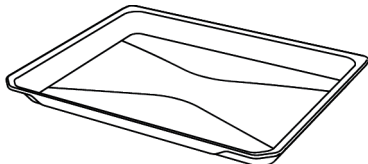

#### Mély tálca

Süteményekhez, nagy darabok, szaftos ételek sütéséhez vagy grillezéskor a kifolyó olajok összegyűjtéséhez használják.

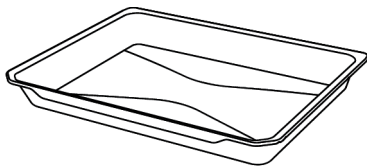

#### Grill rács

A sütéshez vagy a sütni és párolni kívánt ételeknek a kívánt polcra helyezéséhez használják.

**A rácsos polcokkal ellátott modelleken :**

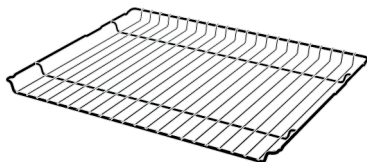

**A rácsos polc nélküli modelleknél :**

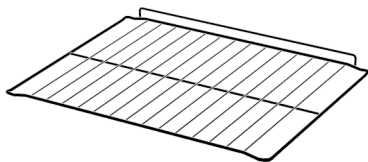

### 3.5 A termék tartozékainak használata

#### Főzőpolcok

A főzőtérben 5 szintes polcpozíció áll rendelkezésre. A polcok sorrendjét a sütő elülső keretén lévő számokból is láthatja.

**A rácsos polcokkal ellátott modelleken :**

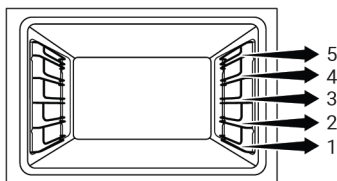

**A rácsos polc nélküli modelleknél :**

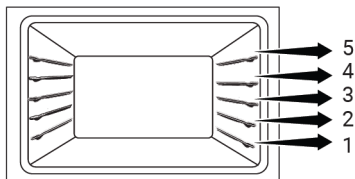

#### A grillrács elhelyezése a sütőpolcokon

**A rácsos polcokkal ellátott modelleken :**

Nagyon fontos, hogy a grillrácsot megfelelően helyezze a rácsos oldalsó polcokra. A grillrácsot a kívánt polcra helyezve a nyitott résznek az elülső oldalon kell lennie. A jobb sütés érdekében a grillrácsot a rácspolc megállási pontján kell rögzíteni. Nem haladhat át a megállási ponton, hogy érintkezzen a sütő hátsó falával.

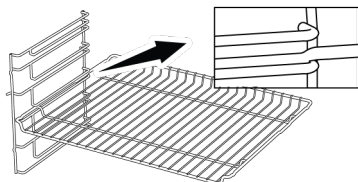

**A rácsos polc nélküli modelleknél :**

Nagyon fontos, hogy a grillrácsot megfelelően helyezze az oldalsó polcokon. A grillrácsnak egy iránya van, amikor a polcra helyezi. A grillrácsot a kívánt polcra helyezve a nyitott résznek az elülső oldalon kell lennie.

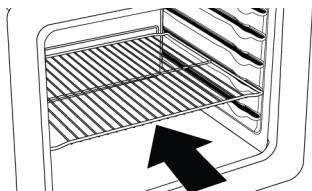

#### A tálca elhelyezése a sütőpolcokon

**A rácsos polcokkal ellátott modelleken :**

Az is nagyon fontos, hogy a tálcákat megfelelően helyezze el a drótos oldalsó polcokon. A tálcát a kívánt polcra helyezve a tálca tartására szolgáló oldalának az elülső oldalon kell lennie. A jobb sütés érdekében a tálcát a drótpolcon lévő megállító aljzaton kell rögzíteni. Nem haladhat át a megállító aljzaton, hogy érintkezzen a sütő hátsó falával.

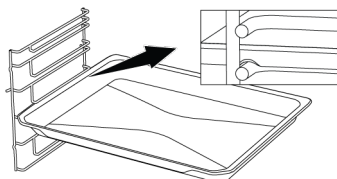

**A rácsos polc nélküli modelleknél :**

Az is nagyon fontos, hogy a tálcákat megfelelően helyezze el az oldalsó polcokon. A tálcának egy iránya van, amikor a polcra helyezi. A tálcát a kívánt polcra helyezve a tálca tartására szolgáló oldalának az elülső oldalon kell lennie.

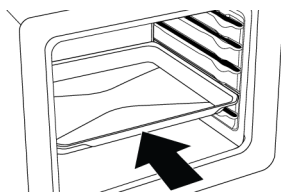

### A grillrács megállító funkciója

Van egy megállító funkció, amely megakadályozza, hogy a grillrács kibillenjen a drótpolcról. Ezzel a funkcióval könnyen és biztonságosan kiveheti az ételt. A grillrács eltávolítása közben húzza előre, amíg el nem éri a megállási pontot. Ezen a ponton át kell haladnia, hogy teljesen eltávolítsa.

**A rácsos polcokkal ellátott modelleken :**

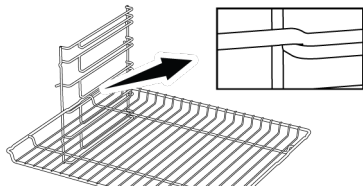

**A rácsos polc nélküli modelleknél :**

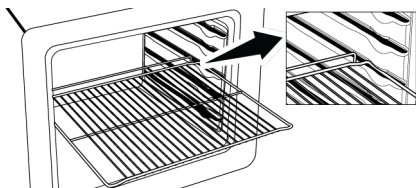

### Tálca megállító funkció - A rácsos polcokkal ellátott modelleken

Van egy megállító funkció is, amely megakadályozza, hogy a tálca kibillenjen a drótpolcra. A tálca eltávolítása közben engedje ki a hátsó megállító aljzatból, és húzza maga felé, amíg eléri az előlő oldalt. A teljes eltávolításhoz át kell haladnia ezen a megálló aljzaton.

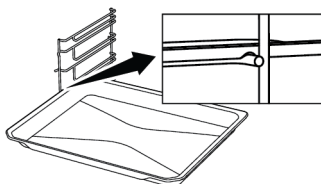

### A grillrács és a tálca megfelelő elhelyezése a teleszkópos síneken - A rácsos polcokkal ellátott és a teleszkópos modelleken

A teleszkópos síneknek köszönhetően a tálcák vagy a grillrács könnyen felszerelhető és eltávolítható. Ha tálcákat és grillrácsokat használ a teleszkópos sínekkel, ügyelni kell arra, hogy a teleszkópos sínek

elülső és hátsó részén lévő csapok a rács és a tálca szélein nyugodjanak (lásd az ábrán).

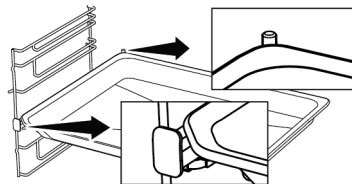
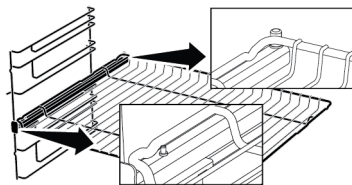

## 3.6 Műszaki adatok

HU

Általános előírások	
A termék külső méretei (magasság/szélesség/mélység) (mm)	595 /594 /567
A sütő beépítési méretei (magasság / szélesség / mélység) (mm)	590-600 /560 /min. 550
Feszültség/frekvencia	220-240 V ~; 50 Hz
A termékben használt/alkalmazható kábeltípus és -szelvény	min. H05VV-FG 3 x 1,5 mm <sup>2</sup>
Teljes energiafogyasztás (kW)	3,3
Sütő típusa	Többfunkciós sütő

Alapok: A háztartási típusú elektromos sütők energiacímkéjére vonatkozó információk az EN 60350-1 / IEC 60350-1 szabványnak megfelelően szerepelnek. Az értékek meghatározása a Felső és alsó fűtés vagy (ha van) a Légkeveréses felső/alsó fűtés funkciókban történik, szabványos terhelés mellett.

Az energiahatékonysági osztály meghatározása az alábbi rangsorolás szerint történik, attól függően, hogy a terméken vannak-e megfelelő funkciók vagy sem. 1-Eco ventilátor fűtés , 2-Ventilátor fűtés , 3-Légkeveréses alacsony grill , 4-Felső és alsó fűtés.



A műszaki jellemzők előzetes értesítés nélkül módosíthatók a termék minőségének javítása érdekében.



A kézikönyvben szereplő ábrák sematikusak, és előfordulhat, hogy nem pontosan egyeznek az Ön termékével.



A termék címkéin vagy a termékhez mellékelte dokumentációban feltüntetett értékek laboratóriumi körülmények között, a vonatkozó szabványoknak megfelelően lettek meghatározva. A termék üzemeltetési és környezeti feltételeitől függően ezek az értékek változhatnak.

## 4 Első használat

Mielőtt elkezdené használni a terméket, ajánlott elvégezni a következő szakaszokban leírtakat.



### 4.1 Először idő beállítás



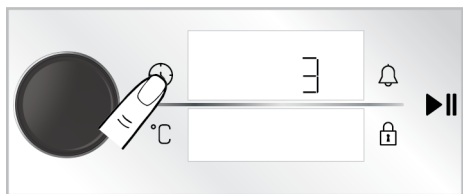

A sütő használata előtt mindig állítsa be a napi időt. Ha nem állítja be, egyes sütőmodellekben nem lehet sütni.

1. A sütő kikapcsolt állapotában (miközben a kijelzőn a napi idő jelenik meg), a beállítási menü aktiválásához érintse meg a  gombot kb. 3 másodpercig.
  - ⇒ A kijelzőn megjelenik a 3-2-1 visszaszámlálás. A visszaszámlálás végeztével aktiválódik a beállítási menü.



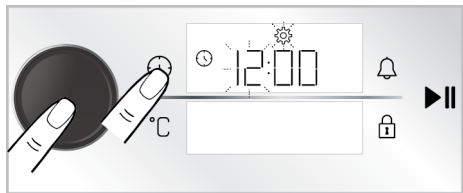

2. Aktiválja az időzítő mezőt a sütő vezérlőgombjának egyszeri megnyomásával vagy a  gomb egyszeri megérintésével.
  - ⇒ Az időzítő mező és a  szimbólum villog az időzítő/időzítés kijelzőn.

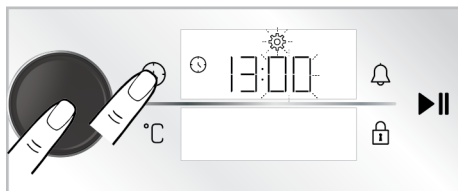

3. Állítsa be a napi időt a sütő vezérlőgombjának jobbra/balra fordításával, és aktiválja a perc mezőt a sütő vezérlőgombjának egyszeri megnyomásával vagy a  gomb egyszeri megérintésével.

⇒ A percek mezője és a  szimbólum villog az időzítő/időtartam kijelzőn.



4. Állítsa be a percet a sütő vezérlőgombjának jobbra/balra forgatásával. Hagyja jóvá a beállítást a sütő vezérlőgombjának egyszeri megnyomásával vagy a  gomb egyszeri megérintésével.
  - ⇒ A napi idő beállítása és a  szimbólum folyamatosan világít.



Ha az első időzítő beállítása nem történik meg, a napi idő a gyártási folyamat során beállított időponttól kezdődik. Később a napi időt megváltoztathatja a **"Beállítások"** részben leírtak szerint.



Hosszabb áramszünet esetén a napi idő beállítások törlődnek. Újra be kell állítani.

### 4.2 Kezdeti tisztítás

1. Távolítsa el a csomagolás minden részét.
2. Vegye ki az összes tartozékot a termékkel együtt szállított sütőből.
3. Használja a terméket 30 percig, majd kapcsolja ki. Így a gyártás során a kemencében maradt maradványok és rétegek elégethetők és megtisztíthatók.
4. A termék működtetésekor válassza ki a legmagasabb hőmérsékletet és azt a működési funkciót, amely esetében a termék összes fűtőberendezése működik. Lásd "A sütő működési funkciói [▶ 67]". A sütő kezelését a következő részben ismerheti meg.

5. Várja meg, amíg a sütő kihűl.
6. A termék felületeit nedves ruhával vagy szivaccsal törölje át, majd ruhával szárítsa meg.

#### **A tartozékok használata előtt:**

Tisztítsa meg a sütőből kivett tartozékokat mosószeres vízzel és puha tisztítószivaccsal.

**MEGJEGYZÉS:** Egyes mosó- vagy tisztítószerek károsíthatják a felületet. A tisztítás során ne használjon súroló hatású tisztítószereket, tisztítóporokat, tisztító krémeket vagy éles tárgyakat.

**MEGJEGYZÉS:** Az első használat során több órán keresztül füst és szag keletkezhet. Ez normális, és csak jó szellőzésre van szükség az eltávolításához. Kerülje a füst és a keletkező szagok közvetlen belélegzését.

## **5 A sütő használata**

### **5.1 Általános információk a sütő használatához**

**Hűtőventilátor ( A termék típusától függően változik. Lehet, hogy az Ön termékén nem érhető el. )**

Az Ön terméke hűtőventilátorral rendelkezik. A hűtőventilátor szükség esetén automatikusan bekapcsol, és hűti a termék elülső részét és a bútorokat is. A hűtési folyamat befejeztével automatikusan kikapcsol. A forró levegő a sütő ajtaján keresztül távozik. Ne takarja le ezeket a szellőzőnyílásokat semmivel. Ellenkező esetben a sütő túlmelegedhet. A hűtőventilátor a sütő

működése alatt vagy a sütő kikapcsolása után (kb. 20-30 percig) tovább működik. Ha a sütőidőzítő programozásával főz, a sütési idő végén a hűtőventilátor minden funkcióval együtt kikapcsol. A hűtőventilátor üzemidejét a felhasználó nem tudja meghatározni. Automatikusan be- és kikapcsol. Ez nem hiba.

#### **Sütő világítás**

A sütő világítása akkor kapcsol be, amikor a sütő elkezd a sütést. Egyes modelleknél a világítás sütés közben is világít, míg más modelleknél egy bizonyos idő után kikapcsol.

### **5.2 A sütő vezérlőegységének működése**

#### **A sütő vezérlőegység általános figyelmeztetései**

- A sütési folyamatra beállítható maximális idő 5:59 óra. A melegen tart funkcióban ez az idő 23:59 óra. Áramszünet esetén az előre beállított sütés és a sütési időtartam törlődik.
- Bármilyen beállítás elvégzése közben a megfelelő szimbólumok villognak a kijelzőn. Az elvégzett beállításokat el kell

menteni, vagy a leírásban szereplő megfelelő gomb megérintésével, vagy rövid ideig tartó várakozással.

- Ha a sütési idő a sütés megkezdésekor van beállítva, a hátralévő idő megjelenik a kijelzőn.
- Ha a vezérlőegységen a gyors előmelegítés beállítás aktív, akkor a sütés megkezdésekor a kijelzőn megjelenik a  szimbólum, és a sütő eléri a gyors sütéshez beállított hőmérsékletet. A gyors előmelegítés beállításához lásd a "Beállítások" című részt.

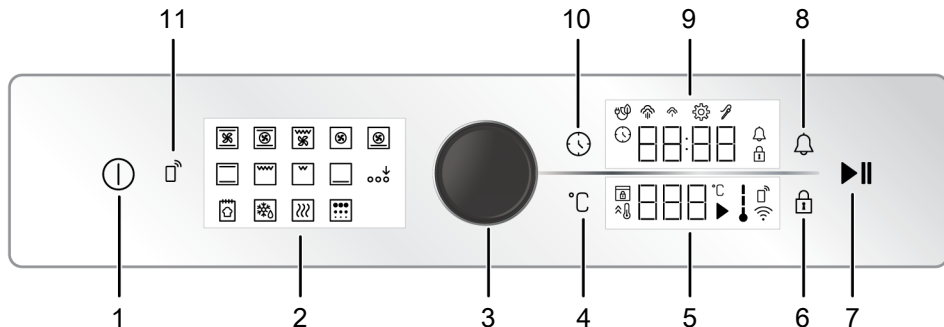

- |                                   |                              |
|-----------------------------------|------------------------------|
| 1 Ki-/bekapcsoló gomb             | 2 Funkció kijelző            |
| 3 Sütő vezérlőgomb                | 4 Hőmérséklet beállítás gomb |
| 5 Hőmérséklet jelző terület       | 6 Nyomógomb zár gomb         |
| 7 Sütés indítás/leállítás gomb    | 8 Riasztás gomb              |
| 9 Időzítő/időtartam-jelző terület | 10 Idő és beállítások gomb   |
| 11 Vezérlő eltávolítás gomb       |                              |

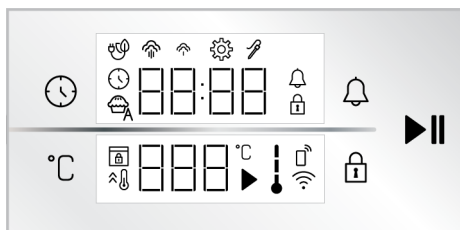

#### Gombok :

- : Idő és beállítások gomb
- : Hőmérséklet beállítás gomb
- : Nyomógomb zár gomb
- : Riasztás gomb
- : Sütés indítás/leállítás gomb

#### Időzítő/időtartam-jelző terület :

- : Sütési idő/napi idő szimbólum
- : Riasztás szimbólum
- : Beállítások szimbólum
- : Nyomógomb zár szimbólum
- : Sütés öko ventilátorral szimbólum
- : Alacsony szintű gőz szimbólum \*
- : Magas szintű gőz szimbólum \*
- : Hússzonda szimbólum \*

\* A termék típusától függően változik. Lehet, hogy az Ön termékén nem érhető el.

#### Hőmérséklet jelző terület :

- : Sütés szimbólum
- : Hőmérséklet szimbólum
- : A sütőben lévő hőmérséklet szimbólum
- : Gyors melegítés (booster) szimbólum
- : Ajtó zár szimbólum \*
- : Vezérlő eltávolítás szimbólum \*
- : Wifi szimbólum \*

\* : A termék típusától függően változik. Lehet, hogy az Ön termékén nem érhető el.

#### A sütő bekapcsolása

1. A gomb megérintésével kapcsolja be a sütőt.
  - ⇒ A sütő bekapcsolása után a kijelzőn megjelenik az első működési funkció. A működési funkció, a hőmérséklet, a sütési idő és a riasztás beállítható, amikor a kijelző ebben az állapotban van.

Ha ezen a kijelzőn nem történik beállítás, a sütő kb. 5 perc múlva ki-kapcsol, és a kijelzőn a napi idő jelenik meg.

## A sütő kikapcsolása.

Kapcsolja ki a sütőt a  gomb megérintésével. A kijelzőn megjelenik a napi idő.

## Kézi sütés a hőmérséklet és a sütő működési funkciójának kiválasztásával

Kézi vezérléssel (saját kezűleg) sütési idő beállítása nélkül is főzhet, az ételre jellemző hőmérséklet és működési funkció kiválasztásával. A képeken példaként a "Felső és alsó fűtés" funkció és a 180 °C-os beállítások láthatóak.

1. A  gomb megérintésével kapcsolja be a sütőt.
2. Érintse meg a funkció kijelzőjén az aktíválni kívánt működési funkciót.

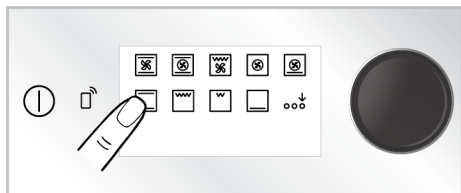

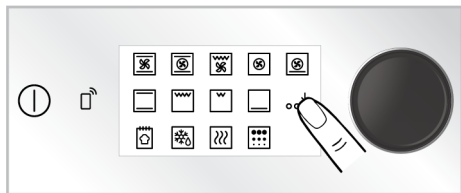

3. Ha az aktiválni kívánt funkció nem szerepel a funkciók kijelzőjén elsőként megjelenő működési funkciók között, akkor az alsó sorban lévő működési funkciókat a "Extra funkció aktiválása" megérintésével aktiválhatja

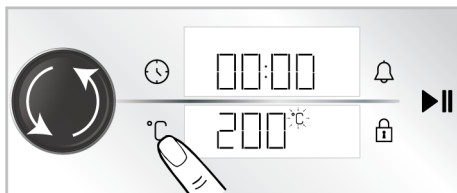

4. A kijelzőn megjelenik a kiválasztott működési funkció előre beállított hőmérséklete. A hőmérséklet megváltoztatásához nyomja meg egyszer a sütő vezérlőgombját, vagy érintse meg a °C gombot, és fordítsa a sütő vezérlőgombját jobbra/balra.

⇒ A °C szimbólum villog a hőmérséklet-kijelzőn.



 Ha a működési funkciót a működési funkció előre beállított hőmérsékletének módosítása után változtatja meg, a kijelzőn az utoljára beállított hőmérséklet jelenik meg. Ha azonban a kiválasztott hőmérséklet nem a kiválasztott működési funkció hőmérsékleti tartományán belül van, akkor az adott működési funkció legmagasabb hőmérséklete jelenik meg.

5. A °C gomb megérintésével erősítse meg a beállított hőmérsékletet.

⇒ A °C szimbólum folyamatosan villog a hőmérséklet-kijelzőn.

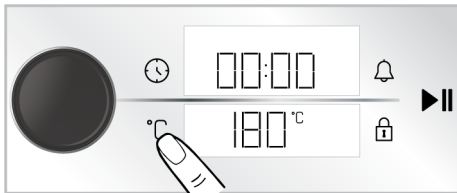

6. A működési funkció és a hőmérséklet beállítása után a sütés megkezdéséhez érintse meg a  gombot.

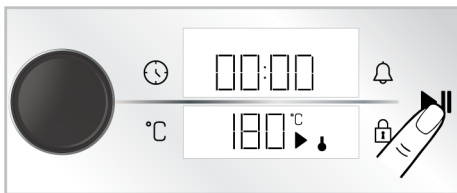

⇒ A sütő azonnal elindítja a kiválasztott funkciót a kiválasztott hőmérsékleten. A hőmérséklet-kijelzőn a ↓ és a ► szimbólumok jelennek meg. A kijelzőn elkezdődik a sütési idő visszaszámlálása. Ahogy a sütő belső hőmérséklete eléri a beállított hőmérsékletet, a ↓ szimbólum minden egyes szakasza ki-

gyullad. A sütő nem kapcsol ki automatikusan, mivel a kézi sütés a sütési idő beállítása nélkül történik. A sütést önnek kell irányítania és kikapcsolnia. Ha a sütés befejeződött, értesítse meg a **▶▶** gombot a sütés befejezéséhez, vagy a **⌚** gombot a sütő teljes kikapcsolásához.

### Sütés a sütési idő beállításával;

A sütő automatikusan kikapcsolhat az idő leteltével, ha kiválasztja az ételre jellemző hőmérsékletet és működési funkciót, valamint beállítja a sütési időt az időzítőn. A képeken például a "Felső és alsó fűtés" funkció, 180 °C és 45 perc sütési idő beállítása látható.

1. A **⌚** gomb megérintésével kapcsolja be a sütőt.
2. Érintse meg a funkció kijelzőjén az aktíválni kívánt működési funkciót.

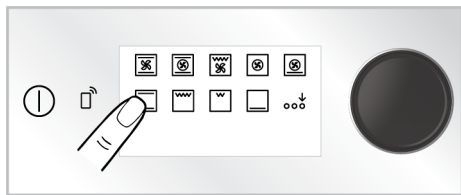

3. Ha az aktíválni kívánt funkció nem szerepel a funkciók kijelzőjén elsőként megjelenő működési funkciók között, akkor az alsó sorban lévő működési funkciókat a "Extra funkció aktiválása" megérintésével aktiválhatja

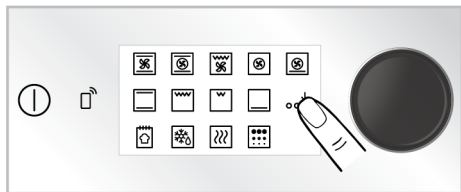

4. A kijelzőn megjelenik a kiválasztott működési funkció előre beállított hőmérséklete. A hőmérséklet megváltoztatásához nyomja meg egyszer a sütő vezérlőgombját, vagy érintse meg a °C gombot, és fordítsa a sütő vezérlőgombját jobbra/balra.

⇒ A °C szimbólum villog a hőmérséklet-kijelzőn.

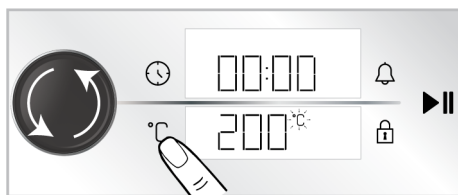

**i** Ha a működési funkciót a működési funkció előre beállított hőmérsékletének módosítása után változtatja meg, a kijelzőn az utoljára beállított hőmérséklet jelenik meg. Ha azonban a kiválasztott hőmérséklet nem a kiválasztott működési funkció hőmérsékleti tartományán belül van, akkor az adott működési funkció legmagasabb hőmérséklete jelenik meg.

5. A °C gomb megérintésével erősítse meg a beállított hőmérsékletet.

⇒ A °C szimbólum folyamatosan villog a hőmérséklet-kijelzőn.

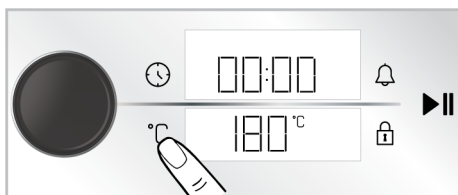

6. A sütési idő beállításához nyomja meg egyszer a sütőszabályozó gombot, vagy értesítse meg egyszer a ⌚ gombot.

⇒ A beállított 30 perces érték jelenik meg az időzítő/időzítés kijelzőjén, és a ⌚ szimbólum villog.

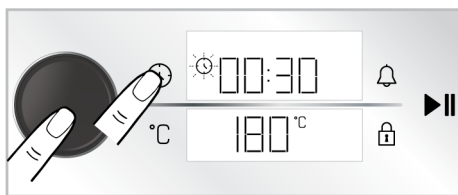



A sütési idő gyors beállításához a sütési időt 30 percként aktiválhatja a sütő vezérlőgombjának megnyomásával vagy a gomb megérintésével, miután a működési funkciót és a hőmérsékletet beállította, és a sütő vezérlőgombjának jobbra/balra fordításával módosíthatja az időt.

7. Állítsa be a sütési időt a sütőszabályozó gomb jobbra/balra fordításával. A gomb megérintésével erősítse meg a beállításokat.

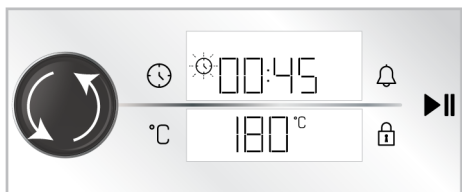

A sütési idő az első 15 percen 1 perccel, 15 perc után pedig 5 perccel nő.

8. A működési funkció, a hőmérséklet és a sütési idő beállítása után érintse meg a gombot a sütés megkezdéséhez.

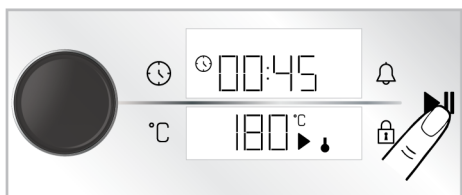

- ⇒ A sütő azonnal megkezdheti működését a kiválasztott Működtetés funkcióval és hőmérséklettel, és a kijelzőn megjelenik az eltelt SÜTÉS idő. A hőmérséklet-kijelzőn a és a szimbólumok jelennek meg. Ahogy a sütő belső hőmérséklete eléri a beállított hőmérsékletet, a szimbólum minden egyes szakasza kigyullad. Amikor a beállított sütési idő letelik, a hőmérséklet kijelzőn megjelenik a "End" (Vége) szöveg, az időzítő hangjelzést ad, és a sütés leáll.

9. A figyelmeztetés egy percig szól. Ha megérinti a gombot, miközben a hangjelzés megszólal, és a hőmérséklet-kijelzőn a "End" (Vége) szöveg jelenik meg, a sütő korlátlan ideig tovább működik. Ha a megérinti a gombot, a sütő kikapcsol. Ha ezeken kívül bármelyik gombot megérinti, a hangjelzés megszűnik.

### Eco ventilátor fűtés

Az energiatakarékosság érdekében ezt a funkciót a "Ventilátor fűtés" helyett használhatja a 160-220°C közötti tartományban. De; a sütési idő kissé hosszabb lesz.

1. Kapcsolja be a sütőt a gomb megérintésével.
2. Érintse meg és tartsa lenyomva 3 másodpercig a "Ventilátor fűtés" művelet funkciót a funkció kijelzőjén.

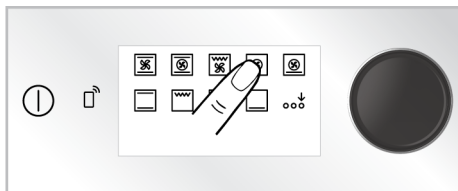

- ⇒ A kijelzőn megjelenik a 3-2-1 visszaszámlálás. Amikor a visszaszámlálás véget ér, a szimbólum megjelenik az időzítő/időtartam kijelzőn, és a "Eco ventilátor fűtés" funkció aktiválódik.

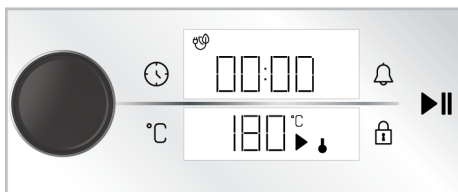

3. A beállított hőmérsékletet és a sütési időt az előző pontokban leírtak szerint módosíthatja. Ezután elkezdheti a sütést.
- ⇒ A "Eco ventilátor fűtés" üzemmódban a lámpa rövidebb ideig világít, mint sütés közben a többi sütési funkció az energiatakarékosság miatt.

## Kenyér funkció

Az Ön sütőjének van egy "Kenyér funkció" funkciója, amely kifejezetten a kenyérsütéshez van beállítva. A funkció hőmérséklet- és időbeállításai nem módosíthatók.

### Hozzávalók

- 500 g liszt
- 15 g cukor
- 10 g instant élesztő
- 10 g napraforgómagolaj
- 8 g só
- 300 ml víz (35°C)

### A tészta tetejére

- 2 teáskanál napraforgóolaj

### Előkészületek

1. Szitáljuk a lisztet egy mély edénybe. Adjuk hozzá a cukrot a liszthez, és keverjük homogénre.
2. A liszt közepén készítsünk egy mélyedést, adjuk hozzá a élesztőt, a sót és a napraforgóolajat. A meleg vizet fokozatosan, az edény oldalától kezdve öntsük ki.
3. Gyúrjuk a tésztát kézzel vagy tésztagyűrőgéppel kb. 10-15 percig.
4. A tésztát, amelyet összegyúrtunk, néhányszor kézzel átforgatjuk, és egy edénybe tesszük. Kenjen 1 teáskanál napraforgóolajat a tésztára, és fedje le fóliával úgy, hogy az érintkezzen a tésztával.
5. Miután a tésztát fóliával letakarta, fedje le egy vastag ruhával, és hagyja szobahőmérsékleten erjedni.
6. Tegye a 60 percig erjesztett tésztát a pultra, és 4-5-ször hajtsa össze, hogy a benne lévő levegőt eltávolítsa. Kenjen 1 teáskanál napraforgóolajat a tésztára, és fedje le fóliával úgy, hogy az érintkezzen a tésztával. Hagyjuk a tésztát további 30 percig kelni szobahőmérsékleten.
7. Helyezze a sütőtálcát a sütő 3. polcára.
8. Kapcsolja be a sütőt a ① gomb megérintésével.

9. Aktiválja az alsó sor működési funkcióit a funkció kijelzőn lévő "Extra funkció aktiválása" érintésével.

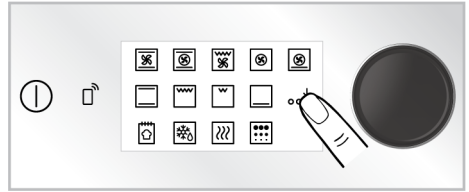

10. Érintse meg a "Kenyér funkció" gombot a funkció kijelzőjén.

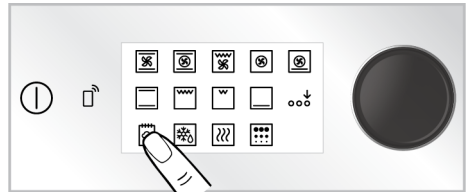

11. Indítsa el a sütést a ►|| gomb megérintésével.

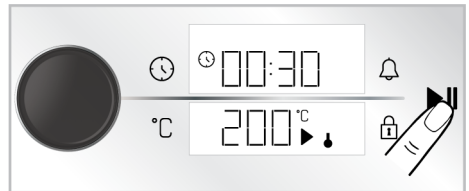



12. A sütési idő végén egy percig hangjelzés hallható. A ① gomb megérintése esetén a sütő kikapcsol. Ha ezeken kívül bármelyik gombot megérinti, a hangjelzés megszűnik.

## 5.3 Beállítások



**i** A 3-2-1 visszaszámlálás a kijelzőn azokban a menükben vagy beállításokban jelenik meg, amelyeket hosszú ideig tartó megnyomással kell aktiválni. Amikor a visszaszámlálás lejár, a megfelelő menü vagy beállítás aktiválódik.

### A billentyűzár aktiválása

A gombzár funkció használatával megvédheti a vezérlőegység zavarását.

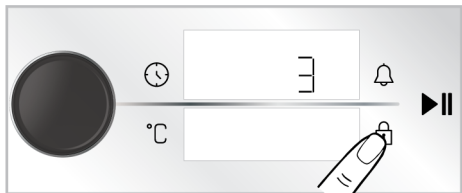
1. Érintse meg a  gombot, amíg a  szimbólum meg nem jelenik az időzítő/időtartam kijelzőn.





⇒ A kijelzőn megjelenik a 3-2-1 visszaszámlálás. Amikor a visszaszámlálás véget ér, a  szimbólum megjelenik az időzítő/időtartam kijelzőn, és a gombzár aktiválódik. A gombzár beállítása után, ha bármelyik gombot megérinti vagy a sütő vezérlőgombját megnyomja, az időzítő hangjelzést ad, és a  szimbólum villog.



 Amíg a gombzár be van kapcsolva, a vezérlőegység gombjai nem használhatók. Áramszünet esetén a gombzár nem törlődik.

### A gombzár deaktiválása

1. Érintse meg a  gombot, amíg a  szimbólum meg nem jelenik az időzítő/időtartam kijelzőn.

⇒ A kijelzőn megjelenik a 3-2-1 visszaszámlálás. Amikor a visszaszámlálás véget ér, a  szimbólum eltűnik az időzítő/időtartam kijelzőről, és a gombzár deaktiválódik.

### A hangjelzés beállítása

A termék vezérlőegységét a sütésen kívül bármilyen más figyelmeztetésre vagy emlékeztetőre is használhatja. Az ébresztőóra nincs hatással a sütő működési funkcióira. Figyelmeztetési célokra használatos. Például akkor is használhatja az ébresztőórát,



ha a sütőbe lévő étel egy bizonyos időpontban meg szeretné fordítani. Amint a beállított idő letelik, az időzítő hangjelzésel figyelmeztet.

 A maximális jelzési idő 23 óra 59 perc lehet.

1. Érintse meg egyszer a  gombot a figyelmeztetési periódus beállításához.

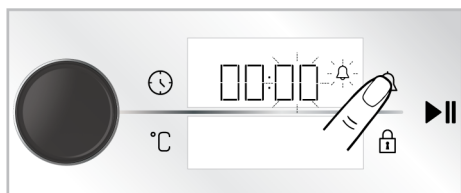
⇒ A percmező és a  szimbólum villogni kezd az időzítő/időtartam kijelzőn.



2. Először állítsa be a perceket a sütő vezérlőgombjának jobbra/balra fordításával, majd a  gomb egyszeri megérintésével aktiválja az időzítőmezőt.
3. Állítsa be az időt a sütő szabályozógombjának jobbra/balra fordításával. Érintse meg a  gombot a beállítás megerősítéséhez.

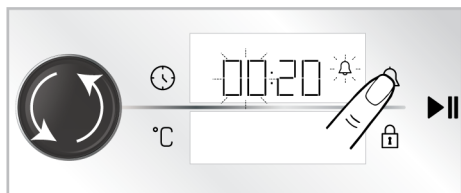

⇒ Az időzítő/időzítés kijelzőn a  szimbólum folyamatosan világít, és a kijelzőn elkezdődik az ébresztési idő visszaszámlálása.

4. A riasztási idő letelte után a  szimbólum villogni kezd és hangos figyelmeztetést ad.

 Ha a riasztási idő és a sütési idő egyidejűleg van beállítva, akkor a rövidebb idő jelenik meg az időzítő/időzítés kijelzőn.

## A figyelmeztetés kikapcsolása

1. A riasztási időszak végén a figyelmeztetés egy percig szól. Érintse meg bármelyik gombot a hangjelzés leállításához.

⇒ A hangjelzés leáll.

## Ha törölni szeretné a riasztást;

1. Érintse meg egyszer a 🔔 gombot a figyelmeztetési periódus törléséhez.
  - ⇒ Az időzítő/időtartam kijelzőn villogni kezd a 🔔 szimbólum.
2. Forgassa a sütő vezérlőgombját jobbra/balra, amíg a riasztási idő el nem éri a "00:00" értéket.

## Hangerő beállítás

Beállíthatja a vezérlőegység hangerejét. A beállítás elvégzéséhez a sütőt ki kell kapcsolni.

1. A sütő kikapcsolt állapotában (miközben a kijelzőn a napi idő jelenik meg), a beállítási menü aktiválásához érintse meg a 🕒 gombot kb. 3 másodpercig.
  - ⇒ A kijelzőn megjelenik a 3-2-1 visszaszámlálás. A visszaszámlálás végeztével aktiválódik a beállítási menü.

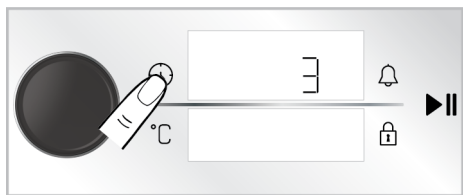

2. Forgassa a sütő vezérlőgombját jobbra/balra, amíg az időzítő/időzítés kijelzőjén megjelenik a "b-1" vagy a "b-2".

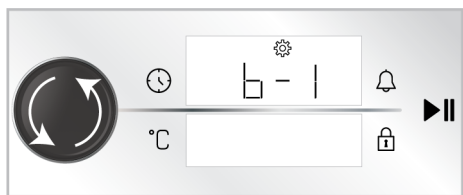

3. Aktiválja a hangbeállítást a 🕒 gomb ismételt megérintésével vagy a sütő vezérlőgombjának egyszeri megnyomásával.

⇒ A ⚙️ szimbólum villog az időzítő/időtartam kijelzőn.

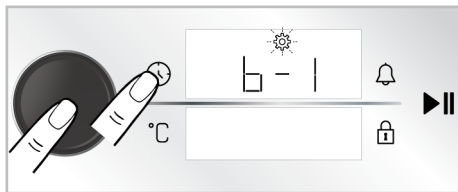

4. Állítsa be a kívánt hangszintet a sütőszabályozó gomb jobbra/balra fordításával.
5. Erősítse meg a beállított hangot a 🕒 gomb ismételt megérintésével vagy a sütő vezérlőgombjának egyszeri megnyomásával.

## A kijelző fényerejének beállítása

Beállíthatja az irányító egység kijelzőjének fényerejét. A beállítás elvégzéséhez a sütőt ki kell kapcsolni.

1. A sütő kikapcsolt állapotában (miközben a kijelzőn a napi idő jelenik meg), a beállítási menü aktiválásához érintse meg a 🕒 gombot kb. 3 másodpercig.
  - ⇒ A kijelzőn megjelenik a 3-2-1 visszaszámlálás. A visszaszámlálás végeztével aktiválódik a beállítási menü.

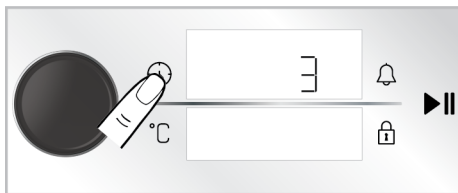

2. Forgassa a sütő vezérlőgombját jobbra/balra, amíg az időzítő/időzítés kijelzőjén megjelenik a "d-1", "d-2" vagy "d-3".

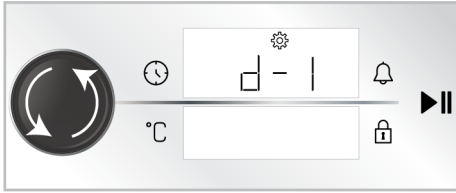

3. Aktiválja a fényerőbeállítást a 🕒 gomb ismételt megérintésével vagy a sütő vezérlőgombjának egyszeri megnyomásával.

⇒ A ⚙️ szimbólum villog az időzítő/ időtartam kijelzőn.

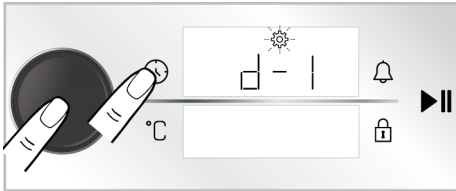

4. Állítsa be a kívánt fényerőt a sütő szabályozógombjának jobbra/balra fordításával.

5. Erősítse meg a fényerőt a 🕒 gomb ismételt megérintésével vagy a sütő vezérlőgombjának egyszeri megnyomásával.

**Gyors előmelegítés (Booster) beállítása**

A sütést a terméken automatikusan működtetheti a gyors előmelegítés funkcióval. Ehhez aktiválnia kell a gyors előmelegítés beállítást. A beállítás elvégzéséhez a sütőt ki kell kapcsolni.

1. A sütő kikapcsolt állapotában (miközben a kijelzőn a napi idő jelenik meg), a beállítási menü aktiválásához érintse meg a 🕒 gombot kb. 3 másodpercig.

⇒ A kijelzőn megjelenik a 3-2-1 visszaszámlálás. A visszaszámlálás végeztével aktiválódik a beállítások menü.

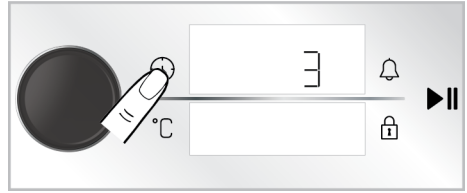

2. Forgassa a sütő vezérlőgombját jobbra/balra, amíg a kijelzőn meg nem jelenik a ⚙️ szimbólum és az "OFF" .

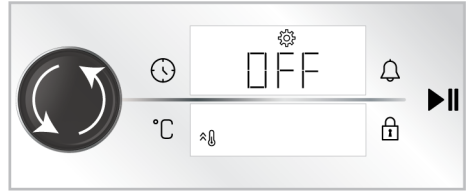

3. Aktiválja a gyors előmelegítés (Booster) beállítást a 🕒 gomb megérintésével vagy a sütő vezérlőgombjának egyszeri megnyomásával.

⇒ A ⚙️ szimbólum villog az időzítő/ időtartam kijelzőn.

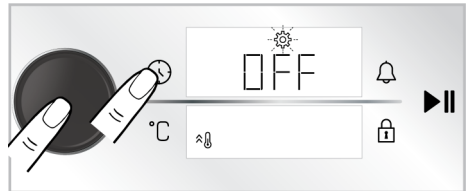

4. A sütő vezérlőgombjának jobbra/balra fordításával állítsa a kijelzőn lévő "OFF" beállítást "ON" állásba.

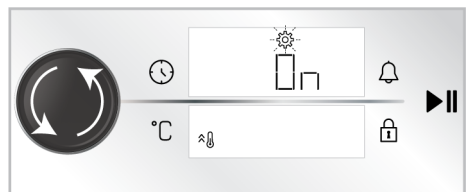

5. Erősítse meg az előmelegítés (booster) beállítást a 🕒 gomb ismételt megérintésével vagy a sütő vezérlőgombjának egyszeri megnyomásával.



A gyors előmelegítés beállítását ugyanezzel az eljárással kapcsolhatja ki. A beállítás "OFF" állásba kapcsolásával megszüntetheti a gyors előmelegítés beállítását.

### A napi idő megváltoztatása

A korábban beállított napi idő módosításához

1. A sütő kikapcsolt állapotában (miközben a kijelzőn a napi idő jelenik meg), a beállítási menü aktiválásához érintse meg a gombot kb. 3 másodpercig.
  - ⇒ A kijelzőn megjelenik a 3-2-1 visszaszámlálás. A visszaszámlálás végeztével aktiválódik a beállítási menü.

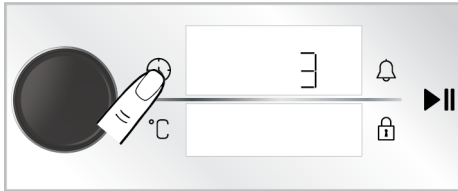

2. Aktiválja az időzítő mezőt a sütő vezérlőgombjának egyszeri megnyomásával vagy a gomb egyszeri megérintésével.
  - ⇒ Az időzítő mező és a szimbólum villog az időzítő/időzítés kijelzőn.

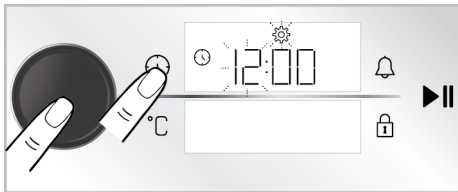

3. Állítsa be a napi időt a sütő vezérlőgombjának jobbra/balra fordításával, és aktiválja a perc mezőt a sütő vezérlőgombjának egyszeri megnyomásával vagy a gomb egyszeri megérintésével.
  - ⇒ A percek mező és a szimbólum villog az időzítő/időtartam kijelzőn.

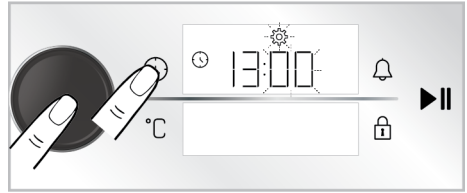

4. Állítsa be a percet a sütő vezérlőgombjának jobbra/balra forgatásával. Hagyja jóvá a beállítást a sütő vezérlőgombjának egyszeri megnyomásával vagy a gomb egyszeri megérintésével.

⇒ A napi idő beállítása és a szimbólum folyamatosan világít.

### A sütő csatlakoztatása a vezeték nélküli hálózathoz és bevezetése a "HomeWhiz" alkalmazásba

A sütőt vezeték nélküli hálózathoz csatlakoztathatja, és a "HomeWhiz" alkalmazáson keresztül egy okoseszközzel vezérelheti. Ehhez először telepítse a "HomeWhiz" alkalmazást az okoseszközére. A "HomeWhiz" alkalmazás elérhető IOS és Android mobil operációs rendszereken.



A "HomeWhiz" alkalmazás letöltése után kövesse az alkalmazásban található utasításokat az otthon létrehozásához.



A sütő vezeték nélküli hálózathoz történő csatlakoztatásához és a sütő távirányítójának aktiválásához hajtsa végre a folyamatot az alkalmazás utasításait követve.

1. A sütő beállítási üzemmódba kapcsolásához érintse meg a és a gombokat egyszerre kb. 3 másodpercig, amikor a sütő kikapcsolt üzemmódban van (a kijelzőn a napi idő jelenik meg).

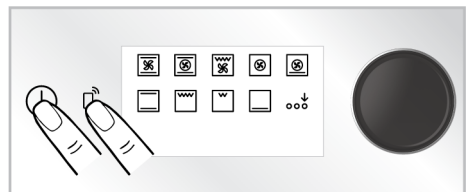

- ⇒ Amikor a sütő beállítási módra vált, egy animáció jelenik meg a kijelzőn, ahol néhány vonal villog.

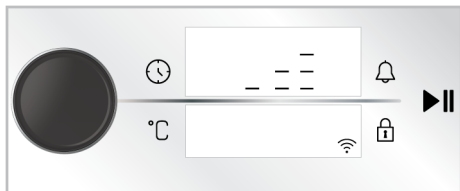

2. Nyissa meg az okoseszközhöz telepített "HomeWhiz" alkalmazást. Miután létrehozta otthonát, válassza ki a sütőt a konyhai eszközök alatt, és az alkalmazásban adja meg a termék készletszámát, majd kövesse az alkalmazásban leírt lépéseket.

**i** A termék raktári száma a "77..." kezdetű szám, amely a kézikönyv első borítójának alján található.

3. Fejezze be a sütő beállítását az alkalmazásban az alkalmazáson található utasítások betartásával.

### A sütő távvezérlésének aktiválása

Miután bevezette a sütőjét a "HomeWhiz" alkalmazásba, hogy lehetővé tegye a távvezérlést:

1. Érintse meg a gombot egyszer, amíg a szimbólum meg nem jelenik a kijelzőn.

⇒ A kijelzőn a szimbólumnak a szimbólummal együtt kell megjelenni.

**i** Ha a szimbólum nem jelenik meg, érintse meg a gombot, amíg a szimbólum meg nem jelenik a kijelzőn. Ha nem vezette be a készüléket a "HomeWhiz" alkalmazásba, egyszer felvillan a szimbólum és megszólal egy hibaüzenet.

**i** Ha a szimbólum megjelenik a kijelzőn, de a gomb megnyomásakor hibajelzés hallható, és ha a szimbólum nem jelenik meg a kijelzőn, vagy a szimbólum villog, ellenőrizze a termék internetkapcsolatát. Ha az internetkapcsolat rendben van és a probléma továbbra is fennáll, ismételje meg a telepítés lépéseit.

### A "HomeWhiz" alkalmazáshoz csatlakoztatott sütő párosításának törlése

Miután hozzáadta termékét a "HomeWhiz" alkalmazáshoz, a "HomeWhiz" oldalon használt felhasználói fiókja párosítja a termék adatait. Ahhoz, hogy törölni tudjon egy párosítást, az alkalmazásban használt fiókjához való hozzáférés elvesztése vagy más okok miatt, a következő lépéseket kell megtennie.

1. Ha a termék ki van kapcsolva (miközben a napi idő megjelenik a kijelzőn), érintse meg a és ikont kb. 5 másodpercig.
  - ⇒ 5-től való visszaszámlálás jelenik meg a kijelzőn.
2. A visszaszámlálás befejezése után a kijelzőn megjelenik a párosítás törlésének animációja.
3. Miután a párosítás törlése problémamentesen befejeződött, figyelmeztető hangjelzés hallható, és a sütő újraindul.

**i** Ha egy párosítás törlése során probléma merül fel, és a folyamat nem fejezhető be, hiba hangjelzés hallható.

4. A párosítás törlése után újra párosíthatja a terméket a "HomeWhiz" fiókjához.

	A termék fejlesztése, gyártása és értékesítése az Európai Unió vonatkozó jogszabályaiban meghatározott biztonsági szabályok szerint történik.
<b>Frekvenciasáv</b>	: 2.4 Ghz
<b>Max. átviteli teljesítmény</b>	: max. 100 mW
<b>CE megfelelési nyilatkozat</b>	
Az Arçelik A.Ş. kijelenti, hogy ez a termék összhangban van a 2014/53/EU irányelv rendelkezéseivel. A részletes RED Megfelelési nyilatkozat online elérhető a <a href="http://support.beko.com">support.beko.com</a> weboldalon a termékhez tartozó termékdokumentumok között.	

A termék meghatározott kiberbiztonsággal kapcsolatos szoftverfrissítési támogatási időszaka a termék garanciális időszaka.

Ezen időszak után a kiberbiztonsággal kapcsolatos szoftverfrissítések nem garantálhatók.

## 6 Általános információk a sütésről

Ebben a részben tippeket talál az ételek elkészítéséhez és főzéséhez.

Emellett ez a szakasz ismerteti néhány gyártóként tesztelt élelmiszert és az ezekhez az élelmiszerekhez legmegfelelőbb beállításokat. A sütő megfelelő beállításai és tartozékai is fel vannak tüntetve ezen élelmiszerekhez.

### 6.1 Általános figyelmeztetések a sütőben való sütéssel kapcsolatban

- A sütő ajtajának sütés közbeni vagy utáni kinyitásakor forró, égető gőz keletkezhet. A gőz megégetheti a kezét, az arcát és/vagy a szemét. A sütő ajtajának kinyitásakor, lépjen hátrébb.
- A sütés során keletkező intenzív gőz a hőmérsékletkülönbség miatt kondenzvízcseppeket képezhet a sütő belső és külső részén, valamint a bútorok felső részén. Ez egy normális és fizikai jelenség.
- Az ételekre megadott főzési hőmérséklet és időértékek a recepttől és a mennyiségtől függően változhatnak. Ezért ezeket az értékeket tartományokként adjuk meg.
- A sütés megkezdése előtt mindig távolítsa el a sütőből a nem használt tartozékokat. A sütőben maradó tartozékok megakadályozhatják, hogy az ételek a megfelelő értékeken süljenek meg.

- Az olyan ételek esetében, amelyeket a saját receptje szerint fog elkészíteni, hivatkozhat a főzési táblázatokban megadott hasonló ételekre.
- A mellékelt tartozékok használata biztosítja a legjobb főzési teljesítményt. Mindig tartsa be a gyártó által az Ön által használt külső főzőedényekre vonatkozóan megadott figyelmeztetéseket és információkat.
- A sütéshez használt zsírpapírt vágja megfelelő méretűre a főzni kívánt edényhez. Az edényből kilógó zsírpapírok égési sérülések veszélyét okozhatják, és befolyásolhatják a sütés minőségét. A megadott hőmérséklet-tartományban használjon zsírpapírt.
- A jó sütési teljesítmény érdekében helyezze az ételeket az ajánlott megfelelő polcra. Sütés közben ne változtassa meg a polc pozícióját.

#### 6.1.1 Sütemények és sütőipari ételek Általános információk

- A jó főzési teljesítmény érdekében javasoljuk a termék tartozékainak használatát. Ha külső főzőedényt fog használni, akkor inkább sötét, tapadásmentes és hőálló edényeket válasszon.
- Ha a sütési táblázatban előmelegítés javasolt, akkor az ételeket előmelegítés után mindenképpen tegye be a sütőbe.

- Ha a drótrácson főzőedényeket használ, azokat a drótrács közepére helyezze, ne a hátsó fal közelébe.
- A tésztakészítéshez használt összes alapanyagnak frissnek és szobahőmérsékletűnek kell lennie.
- Az ételek főzési állapota az étel mennyiségétől és a főzőedény méretétől függően változhat.
- A fém-, kerámia- és üvegformák meghosszabbítják a sütési időt, és a tésztafélék alsó felülete nem barnul meg egyenletesen.
- Ha sütőpapírt használ, akkor az étel alsó felületén egy kis barnulás figyelhető meg. Ebben a helyzetben előfordulhat, hogy a főzési időt körülbelül 10 perccel meg kell hosszabbítani.
- A főzési táblázatokban megadott értékeket a laboratóriumainkban végzett vizsgálatok eredményeként határoztuk meg. Az Ön számára megfelelő értékek eltérhetnek ezektől az értékektől.
- Helyezze az ételleket a főzési táblázatban ajánlott megfelelő polcra. A sütő alsó polcát nevezze 1. polcnak.

### Tipppek a sütemények sütéséhez

- Ha a sütemény túl száraz, növelje a hőmérsékletet 10 °C-kal, és rövidítse meg a sütési időt.

- Ha a sütemény nedves, használjon kevesebb folyadékot, vagy csökkentse a hőmérsékletet 10 °C-kal.
- Ha a sütemény teteje megégett, tegye az alsó polcra, csökkentse a hőmérsékletet, és növelje a sütési időt.
- Ha a sütemény belseje jól átsült, de kívül ragad, használjon kevesebb folyadékot, csökkentse a hőmérsékletet és növelje a sütési időt.

### Tipppek a tésztához

- Ha a tészta túl száraz, növelje a hőmérsékletet 10 °C-kal, és rövidítse meg a Főzési időt. A tésztaalapokat tejből, olajból, tojásból és joghurtkeverékből álló mártással nedvesítse meg.
- Ha a tészta lassan sül, ügyeljen arra, hogy az elkészített tészta vastagsága ne borítsa túl a tálcat.
- Ha a tészta a felszínen megbarnul, de az alja nem sült meg, győződjön meg róla, hogy a tésztához használt mártás mennyisége nem túl sok a tészta alján. Az egyenletes barnulás érdekében próbálja meg egyenletesen elosztani a mártást a tésztaalapok és a tészta között.
- Süsse a tésztát a sütési táblázatnak megfelelő helyzetben és hőmérsékleten. Ha az alja még mindig nem barnult meg eléggé, tegye egy alsó polcra a következő sütéshez.

## Főző táblázat süteményekhez és sütőben készített ételekhez

### Javaslatok egy tepsivel történő sütéshez

Étel	Használandó tartozék	Működési funkció	Polcpozíció	Hőmérséklet (°C)	Sütési idő (perc) (kb.)
Torta a tálcán	Standard tálca *	Felső és alsó fűtés	3	180	30 ... 45
Torta a formában	Tortaforma grill rácson **	Ventilátor fűtés	2	180	30 ... 40
Aprósütemény	Standard tálca *	Felső és alsó fűtés	3	160	25 ... 35
Aprósütemény	Standard tálca *	Ventilátor fűtés	3	150	25 ... 35
Piskóta	Kerek tortaforma, 26 cm átmérőjű, szorítóval a rácson **	Felső és alsó fűtés	2	150	30 ... 40

Étel	Használandó tartozék	Működési funkció	Polcpozíció	Hőmérséklet (°C)	Sütési idő (perc) (kb.)
Piskóta	Kerek tortaforma, 26 cm átmérőjű, szorítóval a rácson **	Ventilátor fűtés	2	150	35 ... 45
Süti-k	Tészta tálca *	Felső és alsó fűtés	3	170	25 ... 40
Süti-k	Tészta tálca *	Ventilátor fűtés	3	170	20 ... 30
Tészta	Standard tálca *	Felső és alsó fűtés	2	200	30 ... 40
Tészta	Standard tálca *	Légkeveréses felső/alsó fűtés	2	180	35 ... 45
Zsemle	Standard tálca *	Felső és alsó fűtés	2	200	20 ... 35
Zsemle	Standard tálca *	Ventilátor fűtés	3	180	20 ... 30
Egész kenyér	Standard tálca *	Felső és alsó fűtés	3	200	30 ... 45
Egész kenyér	Standard tálca *	Ventilátor fűtés	3	200	30 ... 40
Lasagne	Üveg / fém téglalap alakú forma grill rácson **	Felső és alsó fűtés	2 vagy 3	200	30 ... 45
Almás pite	Kerek fekete fém forma, 20 cm átmérőjű, grill rácson **	Felső és alsó fűtés	2	180	50 ... 70
Almás pite	Kerek fekete fém forma, 20 cm átmérőjű, grill rácson **	Ventilátor fűtés	3	170	50 ... 65
Pizza	Standard tálca *	Felső és alsó fűtés	3	280	5 ... 9
Pizza	Standard tálca *	Pizza funkció	2	280	5 ... 10

Az előmelegítést minden étel esetében ajánljuk.

\*Előfordulhat, hogy ezek a tartozékok nem tartoznak a termékhez.

\*\*Ezek a tartozékok nem tartoznak a termékhez. Ezek kereskedelemben kapható tartozékok.

## Javaslatok a két tepsivel való főzéshez

Étel	Használandó tartozék	Működési funkció	Polcpozíció	Hőmérséklet (°C)	Sütési idő (perc) (kb.)
Aprósütemény	2-Standard tálca * 4-Tészta tálca *	Ventilátor fűtés	2 - 4	150	25 ... 35
Sütik-k	2-Standard tálca * 4-Tészta tálca *	Ventilátor fűtés	2 - 4	170	25 ... 35
Tészta	1-Standard tálca * 4-Tészta tálca *	Ventilátor fűtés	1 - 4	180	40 ... 50
Zsemle	2-Standard tálca * 4-Tészta tálca *	Ventilátor fűtés	2 - 4	180	20 ... 30

Az előmelegítést minden étel esetében ajánljuk.

\*Előfordulhat, hogy ezek a tartozékok nem tartoznak a termékhez.

\*\*Ezek a tartozékok nem tartoznak a termékhez. Ezek kereskedelemben kapható tartozékok.

### Főző táblázat "Eco ventilátor fűtés" keze-lőfunkcióval

- A "Eco ventilátor fűtés" működési funkcióban ne változtassa meg a hőmérséklet-beállítást a főzés megkezdése után.

- Ne nyissa ki a sütő ajtaját, amikor a sütés a "Eco ventilátor fűtés" üzemmódban történik. Ha az ajtó nem nyílik ki, a belső hőmérsékletet energiatakarékossági okokból optimalizálták, és ez a hőmérséklet eltérhet a kijelzőn megjelenítettől.
- A "Eco ventilátor fűtés" üzemmódban ne melegítsen elő.

Étel	Használandó tartozék	Polcpozíció	Hőmérséklet (°C)	Sütési idő (perc) (kb.)
Aprósütemény	Standard tálca *	3	160	25 ... 35
Sütik-k	Standard tálca *	3	180	25 ... 35
Tészta	Standard tálca *	3	200	45 ... 55
Zsemle	Standard tálca *	3	200	35 ... 45

\* Előfordulhat, hogy ezek a tartozékok nem tartoznak a termékhez.

### 6.1.2 Hús, hal és baromfi

#### A grillezés legfontosabb tulajdonságai

- Ha egész csirkét, pulykát és nagyobb húsdarabokat sütés előtt citromlével és borssal fűszerezi, az növeli a sütési teljesítményt.
- A kicsontozott hús sütése 15-30 perccel több időt vesz igénybe, mint a filé sütése.

- A hús vastagságának minden centiméterére körülbelül 4-5 perc sütési időt kell számítani.
- A sütési idő lejártá után tartsa a húst a sütőben elörszük a sült húsban, és nem jön ki, amikor a húst felvágják.
- A halakat a közepes vagy alacsony szintű polcra kell helyezni egy hőálló tálban.
- A főző táblázatban ajánlott ételeket egyetlen tálcán főzze meg.

## Főzőasztal húshoz, halhoz és baromfihoz

Étel	Használandó tartozék	Működési funkció	Polcpozíció	Hőmérséklet (°C)	Sütési idő (perc) (kb.)
Steak (egészben) / Sült (1 kg)	Standard tálca *	Légkeveréses felső/alsó fűtés	3	15 percek 250/ max, utána 180 ... 190	60 ... 80
Báránycsülök (1,5-2 kg)	Standard tálca *	Légkeveréses felső/alsó fűtés	3	170	85 ... 110
Sült csirke (1,8-2 kg)	Grill rács * Helyezzen egy tálcát egy alsó polcra.	Légkeveréses felső/alsó fűtés	2	15 percek 250/ max, utána 190	60 ... 80
Sült csirke (1,8-2 kg)	Grill rács * Helyezzen egy tálcát egy alsó polcra.	Ventilátor fűtés	2	200 ... 220	60 ... 80
Sült csirke (1,8-2 kg)	Grill rács * Helyezzen egy tálcát egy alsó polcra.	„3D” funkció	2	15 percek 250/ max, utána 190	60 ... 80
Pulyka (5.5 kg)	Standard tálca *	Légkeveréses felső/alsó fűtés	1	25 percek 250/ max, utána 180 ... 190	150 ... 210
Pulyka (5.5 kg)	Standard tálca *	„3D” funkció	1	25 percek 250/ max, utána 180 ... 190	150 ... 210
Halak	Grill rács * Helyezzen egy tálcát egy alsó polcra.	Légkeveréses felső/alsó fűtés	3	200	20 ... 30
Halak	Grill rács * Helyezzen egy tálcát egy alsó polcra.	„3D” funkció	3	200	20 ... 30

Az előmelegítést minden étel esetében ajánljuk.

\*Előfordulhat, hogy ezek a tartozékok nem tartoznak a termékhez.

\*\*Ezek a tartozékok nem tartoznak a termékhez. Ezek kereskedelemben kapható tartozékok.

### 6.1.3 Grill

A vörös húсок, halak és baromfi húсок grillezéskor gyorsan barnulnak, szép kérget kapnak, és nem száradnak ki. A filézett húсок, a nyársra tűzött húсок, a kolbászok, valamint a lédús zöldségek (paradicsom, hagyma stb.) különösen alkalmasak grillezésre.

#### Általános figyelmeztetések

- A grillezésre nem alkalmas ételek tűzveszélyesek. Csak olyan ételt grillezzen, amelyek alkalmasak erős grilltűzre. Ne

helyezze az ételt túlságosan hátra a grill hátuljába. Ez a legforróbb terület, és a zsíros ételek lángra kaphatnak.

- Grillezés közben zárja be a sütő ajtaját. Soha ne grillezzen nyitott sütőajtóval. A forró felületek égési sérüléseket okozhatnak!**

#### A grill legfontosabb tulajdonságai

- A lehető legjobban hasonló vastagságú és súlyú ételt készítsen a grillhez.

- Helyezze a grillezendő darabokat a grill-rácsra vagy a drótrácsos grilltálcára úgy elosztva, hogy ne lépje túl a fűtőtest méreteit.
- A grillezendő darabok vastagságától függően a táblázatban megadott sütési idők változhatnak.
- Csúsztassa a grillrácstól vagy a drótrácsos grilltálcát a sütőben a kívánt szintre. Ha a grillrácson süt, csúsztassa a sű-

tőtálcát az alsó polcra, hogy összegyűjtse az olajat. A sütőtálcát, amelyet becsúsztat, úgy kell méretezni, hogy a teljes grillfelületet lefedje. Előfordulhat, hogy ez a tálcák nem tartozéka a terméknek. Tegyen egy kis vizet a sütőtálcába a könnyebb tisztítás érdekében.

## Grill táblázat

Étel	Használandó tartozék	Polcpozíció	Hőmérséklet (°C)	Sütési idő (perc) (kb.)
Halak	Grill rács	4 - 5	250	20 ... 25
Csirke darabok	Grill rács	4 - 5	250	25 ... 35
Húsgombóc (borjúhús) - 12 mennyiség	Grill rács	4	250	20 ... 30
Báránypörkölt	Grill rács	4 - 5	250	20 ... 25
Steak - (húskockák)	Grill rács	4 - 5	250	25 ... 30
Borjúszteak	Grill rács	4 - 5	250	25 ... 30
Gratinírozott zöldség	Grill rács	4 - 5	220	20 ... 30
Pirított kenyér	Grill rács	4	250	1 ... 3

Minden grillezett ételt ajánlott 5 percig előmelegíteni.

Az ételdarabokat a teljes grillezési idő 1/2-a után fordítsa meg.

## 6.1.4 Tesztelt ételek

- Az ebben a főzési táblázatban szereplő ételek az EN 60350-1 szabvány szerint készültek, hogy megkönnyítsék a termék vizsgálatát az ellenőrző intézetek számára.

## Főző táblázat a teszt ételekhez

### Javaslatok egy tepsivel történő sütéshez

Étel	Használandó tartozék	Működési funkció	Polcpozíció	Hőmérséklet (°C)	Sütési idő (perc) (kb.)
Omlós tészta (édes süti)	Standard tálcák *	Felső és alsó fűtés	3	140	20 ... 30
Omlós tészta (édes süti)	Standard tálcák *	Ventilátor fűtés	A rácsos polcokkal ellátott modelleken :3 A rácsos polc nélküli modelleknél :2	140	15 .. 25
Aprósütemény	Standard tálcák *	Felső és alsó fűtés	3	160	25 ... 35
Aprósütemény	Standard tálcák *	Ventilátor fűtés	3	150	25 ... 35

Étel	Használandó tartozék	Működési funkció	Polcpozíció	Hőmérséklet (°C)	Sütési idő (perc) (kb.)
Piskóta	Kerek tortaforma, 26 cm átmérőjű, szorítóval a rácsra **	Felső és alsó fűtés	2	150	30 ... 40
Piskóta	Kerek tortaforma, 26 cm átmérőjű, szorítóval a rácsra **	Ventilátor fűtés	2	150	35 ... 45
Almás pite	Kerek fekete fém forma, 20 cm átmérőjű, grill rácsra **	Felső és alsó fűtés	2	180	50 ... 70
Almás pite	Kerek fekete fém forma, 20 cm átmérőjű, grill rácsra **	Ventilátor fűtés	3	170	50 ... 65

Az előmelegítést minden étel esetében ajánljuk.

\*Előfordulhat, hogy ezek a tartozékok nem tartoznak a termékhez.

\*\*Ezek a tartozékok nem tartoznak a termékhez. Ezek kereskedelemben kapható tartozékok.

### Javaslatok a két tepsivel való főzéshez

Étel	Használandó tartozék	Működési funkció	Polcpozíció	Hőmérséklet (°C)	Sütési idő (perc) (kb.)
Aprósütemény	2-Standard tálca * 4-Tészta tálca *	Ventilátor fűtés	2 - 4	150	25 ... 35
Omlós tészta (édes süti)	2-Standard tálca * 4-Tészta tálca *	Ventilátor fűtés	2 - 4	140	15 ... 25

Az előmelegítést minden étel esetében ajánljuk.

\*Előfordulhat, hogy ezek a tartozékok nem tartoznak a termékhez.

\*\*Ezek a tartozékok nem tartoznak a termékhez. Ezek kereskedelemben kapható tartozékok.

### Grill

Étel	Használandó tartozék	Polcpozíció	Hőmérséklet (°C)	Sütési idő (perc) (kb.)
Húsgombóc (borjúhús) - 12 mennyiség	Grill rács	4	250	20 ... 30
Pírtott kenyér	Grill rács	4	250	1 ... 3

Minden grillezett ételt ajánlott 5 percig előmelegíteni.

Az ételdarabokat a teljes grillezési idő 1/2-a után fordítsa meg.

## 7 Karbantartás és tisztítás

HU

### 7.1 Általános tisztítási információk

#### Általános figyelmeztetések

- A termék tisztítása előtt várja meg, amíg a termék lehül. A forró felületek égési sérüléseket okozhatnak!
- Ne alkalmazza a tisztítószeret közvetlenül a forró felületekre. Ez maradandó foltokat okozhat.
- A terméket minden művelet után alaposan meg kell tisztítani és meg kell szárítani. Így az ételmaradékoknak könnyen tisztíthatóknak kell lenniük, és meg kell akadályozniuk, hogy a termék későbbi újrafelhasználásakor ezek a maradékok elégenek. Így a készülék élettartama meghosszabbodik, és a gyakran felmerülő problémák csökkennek.
- Ne használjon gőztisztító készüléket a tisztításhoz.
- Egyes mosó- vagy tisztítószer károsítják a felületet. Alkalmatlan tisztítószer: fehérítőszer, ammóniát, savat vagy kloridot tartalmazó tisztítószer, gőztisztítószer, vízkőoldók, folt- és rozsdaeltávolítók, csiszoló tisztítószer (krémtisztító), súrolópor, súrolókrém, csiszoló és karcoló súrolószer, drót, szivacsok, szennyeződést és tisztítószer-maradékot tartalmazó tisztítókendő).
- A minden használat utáni tisztításhoz nincs szükség speciális tisztítóanyagra. Tisztítsa meg a készülék, meleg vízzel és puha ruhával vagy szivaccsal, majd ronggyal törölje szárazra.
- Ügyeljen arra, hogy a tisztítás után teljesen törölje le a visszamaradt folyadékot, és azonnal tisztítsa meg a főzés közben szétfröccsenő ételeket.
- Ne mossa a készülék egyetlen alkatrészét sem mosogatógépben, hacsak a használati útmutató másként nem rendelkezik.

#### Inox - rozsdamentes felületek

- Ne használjon savas vagy klórtartalmú tisztítószeret a rozsdamentes vagy inox felületek és fogantyúk tisztításához.

- A rozsdamentesinox felület idővel megváltoztathatja a színét. Ez normális jelenség. Minden művelet után tisztítsa meg a rozsdamentes vagy inox felületre alkalmas tisztítószerrel.
- Tisztítsa meg puha szappanos ruhával és inox felületekre alkalmas folyékony (nem karcoló) tisztítószerrel, ügyelve arra, hogy egy irányban törölje át.
- Azonnal, várakozás nélkül távolítsa el a vízkő-, olaj-, keményítő-, tej- és fehérjefoltokat az üveg- és inox felületekről. A foltok hosszú idő alatt rozsdásodhatnak.
- A felületre permetezett/felhordott tisztítószeret azonnal meg kell tisztítani. A felületen hagyott csiszoló tisztítószer a felület kifehéredését okozzák.

#### Zománczott felületek

- A sütőtér tisztítása előtt a sütőnek ki kell hűlnie. A forró felületeken történő tisztítás tűzveszélyt okoz és károsítja a zománcfelületet.
- Minden használat után tisztítsa meg a zománcfelületeket mosogatószerrel, meleg vízzel és puha ruhával vagy szivaccsal, majd száraz ruhával szárítsa meg őket.
- Tartós foltok esetén a termék márka weboldalán ajánlott sütő- és grilltisztító, valamint egy nem karcoló súrolópárna használható. Ne használjon külső sütőtisztítót.

#### Katalitikus felületek

- A főztér oldalfalai csak zománczott vagy katalitikus falakkal boríthatók. Ez modellenként változik.
- A katalitikus falak világos matt és porózus felületűek. A sütő katalitikus falait nem szabad tisztítani.
- A katalitikus felületek porózus szerkezetüknek köszönhetően magukba szívják az olajat, és akkor kezdenek el fényleni, amikor a felület olajjal telítődik, ebben az esetben ajánlott ezen alkatrészek cseréje.

## Üvegfelületek

- Üvegfelületek tisztításakor ne használjon kemény fémkaparókat és csiszoló tisztítóanyagokat. Ezek károsíthatják az üvegfelületet.
- Tisztítsa meg a készüléket mosogatószerral, meleg vízzel és egy speciálisan üvegfelületekre alkalmas mikroszálás ruhával, majd szárítsa meg száraz mikroszálás ruhával.
- Ha a tisztítás után mosószer maradványok maradnak rajta, törölje le hideg vízzel, majd tiszta és száraz mikroszálás ruhával törölje szárazra. A maradék tisztítószert a következő alkalommal károsíthatja az üvegfelületet.
- Az üvegfelületen lévő beszáradt maradványokat semmiképpen sem szabad fogazott késsel, drótpapjával vagy hasonló karcoló eszközökkel letisztítani.
- Az üvegfelületen lévő kalciumfoltokat (sárga foltok) a kereskedelemben kapható vízkőoldó szerrel, vízkőoldó készítménnyel, például ecettel vagy citromlével távolíthatja el.
- Ha a felület erősen szennyezett, vigye fel a tisztítószert a foltra egy szivaccsal, és várjon sokáig, amíg megfelelően hatni kezd. Ezután nedves ruhával tisztítsa meg az üvegfelületet.
- Az üvegfelületen lévő elszíneződések és foltok normálisak és nem hibák.

## Műanyag alkatrészek és festett felületek

- A műanyag alkatrészeket és a festett felületeket mosogatószerral, meleg vízzel és puha ruhával vagy szivaccsal tisztítsa meg, majd száraz ruhával szárítsa meg.
- Ne használjon keményfém kaparókat és súrolószereket. Ezek károsíthatják a felületeket.
- Ügyeljen arra, hogy a termék alkatrészeinek illesztései ne maradjanak nedvesek és tisztítószerral. Ellenkező esetben korrózió léphet fel ezeken az illesztéseken.

## 7.2 Tisztító tartozékok

Ne tegye a termék tartozékait mosogatógépbe, hacsak a használati útmutató másként nem rendelkezik.

## 7.3 A kezelőpanel tisztítása

- A gombvezérlésű panelek tisztításakor a panelt és a gombokat nedves, puha ruhával törölje át, majd száraz ruhával törölje szárazra. A panel tisztításához ne távolítsa el az alatta lévő gombokat és tömítéseket. A kezelőpanel és a gombok megsérülhetnek.
- A gombbal vezérelhető inox panelek tisztítása során ne használjon inox tisztítószereket a gomb körül. A gomb körüli jelzések törlésre kerülhetnek.
- Tisztítsa meg az érintőképernyős kezelőpaneleket nedves, puha ruhával, majd szárítsa meg száraz ruhával. Ha a termék rendelkezik gomb zár funkcióval, a vezérlőpanel tisztítása előtt állítsa be a gomb zárat. Ellenkező esetben előfordulhat a gombok helytelen érzékelése.

## 7.4 A sütő belsejének tisztítása (főzőtér)

Kövesse az "Általános tisztítási információk" szakaszban leírt tisztítási lépéseket a sütő felülettípusainak megfelelően.

### A sütő oldalfalainak tisztítása

A főzőtér oldalfalai csak zománcozott vagy katalitikus falakkal boríthatók. Ez modelenként változik. Ha van katalitikus fal, olvassa el a "Katalitikus felületek" című részt.

Ha az Ön terméke drótpolcos modell, az oldalfalak tisztítása előtt távolítsa el a drótpolcokat. Ezután végezze el a tisztítást az "Általános tisztítási információk" szakaszban leírtak szerint, az oldalfalfelület típusának megfelelően.

### Az oldalsó drótpolcok eltávolítása:

1. Távolítsa el a drótpolc elejét az oldalfalon az ellenkező irányba történő húzással.
2. Húzza maga felé a drótpolcot, hogy teljesen eltávolítsa.

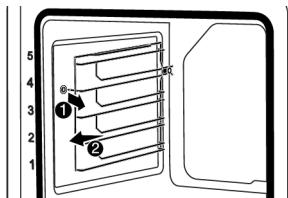

3. A polcok visszahelyezéséhez a polcok eltávolításakor alkalmazott eljárást kell megismételni a végétől az elejéig.

## 7.5 Magas hőmérsékletű öntisztítás

A sütő pirolízis funkcióval van ellátva. A sütő körülbelül 420-480 °C-ra melegszik fel, és addig ég, amíg a meglévő szennyeződések hamuvá nem válnak. Erős füst keletkezhet. Biztosítson jó szellőzést. A magas hőmérsékletű tisztítást körülbelül minden 10. használat után el kell végezni.

### Általános figyelmeztetések



#### A forró felületek égési sérüléseket okozhatnak!

Ne érintse meg a terméket öntisztítás közben, és tartsa távol a gyermekeket a terméktől. Várjon legalább 30 percet, mielőtt eltávolítja a maradékot.

- A pirolízis funkció használata előtt távolítsa el az összes tartozékot, a teleszkópos polcot és az oldalsó polcokat (ha vannak). Ha nem távolítja el, a tartozékok és az oldalsó drótpolcok megsérülnek.
- Ha az Ön terméke rendelkezik pirobiztos tartozékkal (ellenáll a magas hőmérsékletű öntisztításnak), akkor ezeket a tartozékokat nem kell eltávolítani a sütőből. Az, hogy tartozékai pirolízisállók-e vagy sem, a tartozékok részben van megadva. Ha nincs megadva, a tartozékai nem állnak ellen a magas hőmérsékletnek. Tisztítás előtt a sérülések elkerülése érdekében ki kell őket venni a sütőből.
- Ne tisztítsa az ajtótomítést. Az üvegszálas tömítés nagyon érzékeny és könnyen sérül. Ha az ajtótomítés megsérült, cserélje ki egy hivatalos szervizből származó újjal.

### A pirolízis funkció elindítása:

1. Távolítsa el minden kiegészítőt a sütőből. A drótpolccal ellátott modelleknél ne feledje eltávolítani a drótpolcot.
2. A tisztítás megkezdése előtt szappanos ruhával tisztítsa meg a sütő külső felületeit és a sütő belsejében lévő ételmaradékokat.
3. Válassza ki a "Pirolízis" vagy "Pirolízis - energiatakarékos mód" funkciót a sütő szennyezettségi állapotának megfelelően. Ha sütője nem nagyon szennyezett, javasoljuk az "Pirolízis - energiatakarékos mód" funkció használatát. Ez a funkció kevesebb időt vesz igénybe, mint a "Pirolízisvariable" funkció. Ha a sütő nagyon szennyezett, az "Pirolízis - energiatakarékos mód" funkció nem biztos, hogy elegendő. Ebben az esetben tisztítsa meg a "Pirolízis" funkcióval.
4. Kapcsolja be a sütőt a ① gomb megérintésével.
5. Aktiválja az alsó sor működési funkcióit a funkció kijelzőn lévő "Extra funkció aktiválása" érintésével.

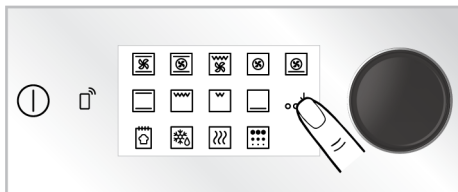

6. Érintse meg a "Pirolízis" gombot a funkció kijelző alsó sorában.

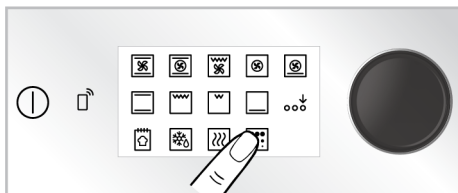

7. A kijelzőn megjelenik a "HI" pirolízis-szint és a "02:00" idő.

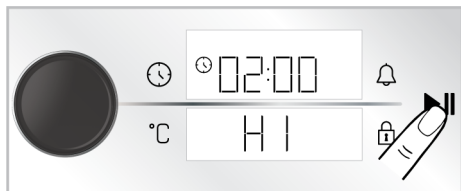

8. Indítsa el a tisztítást a ►|| gomb megérintésével.

⇒ A tisztítás megkezdődik, és a kijelzőn megjelenik az öntisztítási idő. Ez az idő megváltoztathatatlan.

9. Amikor a sütő a pirolízis folyamat elindulása után elér egy bizonyos hőmérsékletet, az időzítő kijelzőjén megjelenik a  zár szimbólum, és a sütő ajtaja nem nyitható. Ne nyomja erősen a fogantyút az ajtó feloldásához, amíg a tisztítási folyamat be nem fejeződik, és a zár szimbólum el nem tűnik a kijelzőről.

10. Amikor a tisztítási folyamat befejeződött, az „End” felirat jelenik meg a kijelzőn. Kapcsolja ki a sütőt a ① gomb megérintésével.

11. Amikor a  szimbólum eltűnik a kijelzőn, távolítsa el a maradék lerakódásokat ecetes vízzel.

### Pirolízis - energiatakarékos mód

Ha sütője nem nagyon szennyezett, javasoljuk az "Pirolízis - energiatakarékos mód" funkció használatát. Ez a funkció kevesebb időt vesz igénybe, mint a "Pirolízis-variable" funkció. Ha a sütő nagyon szennyezett, az "Pirolízis - energiatakarékos mód" funkció nem biztos, hogy elegendő. Ebben az esetben tisztítsa meg a "Pirolízis" funkcióval.

1. Távolítsa el minden kiegészítőt a sütőből. A drótpolccal ellátott modelleknél ne feledje eltávolítani a drótpolcot.
2. A tisztítás megkezdése előtt szappanos ruhával tisztítsa meg a sütő külső felületeit és a sütő belsejében lévő ételmaradékokat.

3. Kapcsolja be a sütőt a ① gomb megérintésével.
4. Aktiválja az alsó sor működési funkcióit a funkció kijelzőn lévő "Extra funkció aktiválása" érintésével.

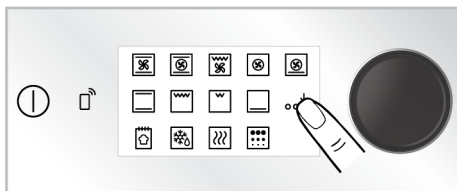

5. Érintse meg a "Pirolízis" gombot a funkció kijelző alsó sorában.

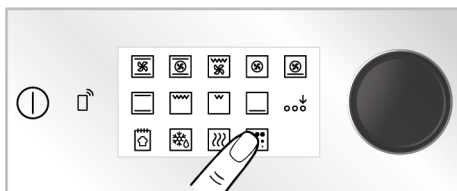



6. Érintse meg a "Pirolízis" gombot a funkció kijelzőjén.

7. Indítsa el a tisztítást a ►|| gomb megérintésével.

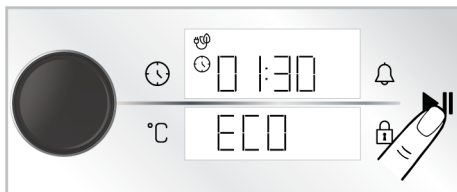
⇒ A tisztítás megkezdődik, és a kijelzőn megjelenik az öntisztítási idő. Ez az idő megváltoztathatatlan.



8. Amikor a sütő a pirolízis folyamat elindulása után elér egy bizonyos hőmérsékletet, az időzítő kijelzőjén megjelenik a  zár szimbólum, és a sütő ajtaja nem nyitható. Ne nyomja erősen a fogantyút az ajtó feloldásához, amíg a tisztítási folyamat be nem fejeződik, és a zár szimbólum el nem tűnik a kijelzőről.

9. Amikor a tisztítási folyamat befejeződött, az „End” felirat jelenik meg a kijelzőn. Kapcsolja ki a sütőt a ① gomb megérintésével.
10. Amikor a  szimbólum eltűnik a kijelzőn, távolítsa el a maradék lerakódásokat ecetes vízzel.

## 7.6 A sütőajtó tisztítása

A sütő ajtaját és az ajtóüvegeket eltávolíthatja a tisztításhoz. Az ajtók és ablakok eltávolítását a "A sütőajtó eltávolítása" és "Az ajtó belső üvegének eltávolítása" című fejezetek ismertetik. Miután eltávolította az ajtó belső üvegeit, tisztítsa meg azokat mosogatószerrel, meleg vízzel és puha ruhával vagy szivaccsal, majd száraz ruhával szárítsa meg. A sütőüvegen esetlegesen képződő vízkőmaradványok esetén törölje át az üveget ecettel, majd öblítse le.



Ne használjon durva súrolószereket, fémkaparókat, drótygyapotot vagy fehérítő anyagokat a sütőajtó és az üveg tisztításához.

### A sütőajtó eltávolítása

1. Nyissa ki a sütő ajtaját.
2. Nyissa ki a jobb és bal oldali első ajtó zsanéraljzatában lévő kapcsokat az ábrán látható módon lefelé nyomva.
3. A zsanértípusok a terméktípustól függően (A), (B), (C) típusok. A következő ábrák az egyes zsanértípusok nyitását mutatják.
4. (A) típusú zsanér a normál ajtótípusoknál található.

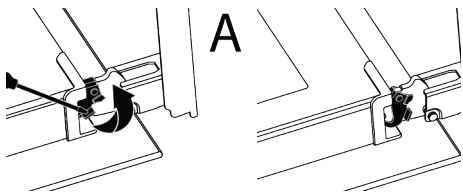

5. (B) típusú zsanér a lágyan záródó ajtótípusoknál található.

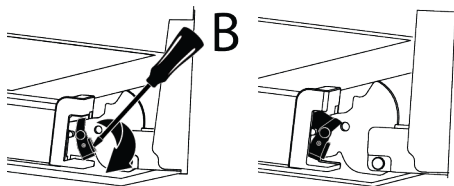

6. a (C) típusú zsanér puhán nyíló/záródó ajtótípusoknál található.

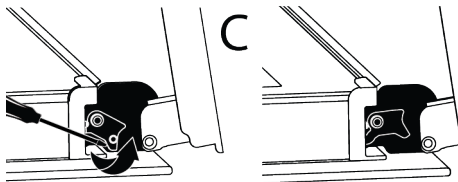

7. Állítsa a sütő ajtaját félig nyitott állásba.

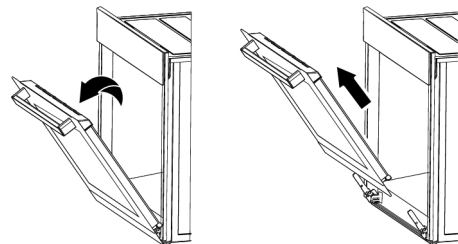

8. Húzza felfelé az eltávolított ajtót, hogy kioldja azt a jobb és a bal zsanérból, és vegye ki.



Az ajtó visszahelyezéséhez az eltávolításakor alkalmazott eljárást kell megismételni a végétől az elejéig. Az ajtó felszerelésekor figyeljen arra, hogy a zsanéraljzaton lévő klipszek záródjanak.

### 7.7 A sütőajtó belső üvegének eltávolítása

A termék elülső ajtajának belső üvege tisztítás céljából eltávolítható.

1. Nyissa ki a sütő ajtaját.

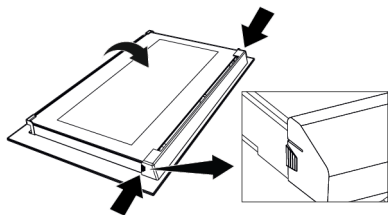

2. Húzza magához az elülső ajtó felső részéhez rögzített műanyag alkatrészt úgy, hogy egyszerre nyomja meg az alkatrész két oldalán lévő nyomáspontokat, és vegye ki.

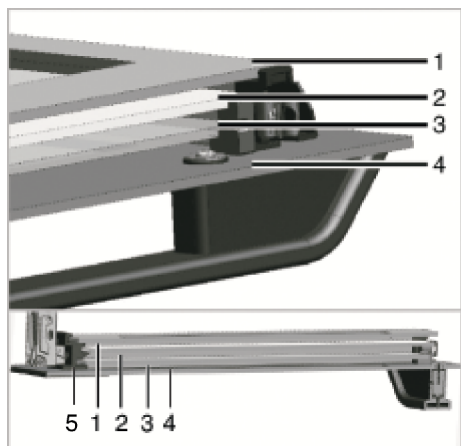

- |                            |                      |
|----------------------------|----------------------|
| 1 Legbelső üveg            | 2 Második belső üveg |
| 3 Harmadik belső üveg      | 4 Külső üveg         |
| 5 Műanyag üveg nyílás-alsó |                      |

3. Az ábrán látható módon óvatosan emelje fel a legbelső üveget az "A" irányába, majd a "B" irányába húzva vegye ki.

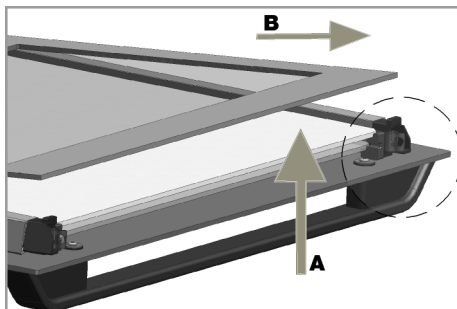

4. Ismételje meg ugyanezt a folyamatot a második és harmadik üveg eltávolításához.



Az ajtó átcsoportosításának első lépése a második és a harmadik üveg (2, 3) cseréje. Az ábrán látható módon helyezze az üveg ferde szélét úgy, hogy az találkozzon a műanyag nyílás ferde szélével.

A második és harmadik belső üveg rögzítési sorrendje nem fontos, mivel ezek felcserélhetők.

A legbelső üveg (1) rögzítése során ügyeljen arra, hogy az üveg nyomtatott oldala a második belső üvegre kerüljön. Nagyon fontos, hogy az összes belső üveg alsó sarka az alsó műanyag nyílásokhoz (5) illeszkedjen. Nyomja a műanyag alkatrészt a keret felé, amíg "kattanó" hangot nem hall.



Tisztítás után minden üveget újra össze kell szerelni.

## 7.8 A sütőlámpa tisztítása

Abban az esetben, ha a sütőtérben lévő sütőlámpa üvegajtója szennyeződik; tisztítsa meg mosogatószerrel, meleg vízzel és puha ruhával vagy szivaccsal, majd szárassza ruhával vagy szárítsa meg. A sütőlámpa meghibásodása esetén a sütőlámpát a következő szakaszok szerint cserélheti ki.

### A sütőlámpa cseréje

#### Általános figyelmeztetések

- Az áramütés veszélyének elkerülése érdekében a sütőlámpa cseréje előtt válassza le a készüléket az elektromos hálózatról és várja meg, amíg a sütő kihűl. A forró felületek égési sérüléseket okozhatnak!
- Ez a sütő 40 W-nál kisebb teljesítményű, 60 mm-nél kisebb magasságú, 30 mm-nél kisebb átmérőjű izzólámpával vagy 60 W-nál kisebb teljesítményű, G9-es foglalatú halogénlámpával működik. A lámpák 300 °C feletti hőmérsékleten történő működésre alkalmasak. A sütőlámpák a hivatalos szervizektől vagy az engedéllyel rendelkező technikusoktól szerezhetők be. Ez a termék G energiaosztályú lámpát tartalmaz.
- A lámpa helyzete eltérhet az ábrán láthatótól.
- A termékben használt lámpa nem alkalmas otthoni helyiségek világítására. A lámpa célja, hogy segítse a felhasználót az élelmiszeripari termékek megjelenítésében.
- Az ebben a termékben használt lámpáknak ellen kell állniuk a szélsőséges fizikai körülményeknek, például az 50 °C feletti hőmérsékletnek.

#### Ha a sütője kerek lámpával rendelkezik,

1. Válassza le a terméket az elektromos hálózatról.
2. Vegye le az üvegfedelelet az óramutató járásával ellentétes irányban elforgatva.

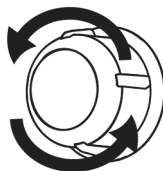

3. Ha az Ön sütőlámpája az alábbi ábrán látható (A) típusú, forgassa el a sütőlámpát az ábrán látható módon, és cserélje ki egy újjal. Ha a (B) típusú modellről van szó, húzza ki az ábrán látható módon, és cserélje ki egy újjal.

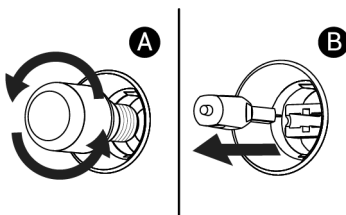

4. Szerelje vissza az üvegfedelelet.

#### Ha a sütője négyzet lámpával rendelkezik,

1. Válassza le a terméket az elektromos hálózatról.
2. Vegye ki a drótpolcokat a leírásnak megfelelően.

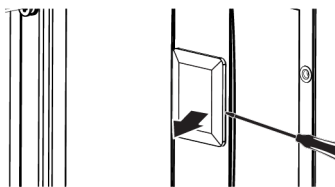

3. Emelje fel a lámpa védőüvegét egy csavarhúzóval. Először távolítsa el a csavart, ha van csavar a termék négyzet alakú lámpáján.
4. Ha az Ön sütőlámpája az alábbi ábrán látható (A) típusú, forgassa el a sütőlámpát az ábrán látható módon, és cserélje ki egy újjal. Ha a (B) típusú modellről van szó, húzza ki az ábrán látható módon, és cserélje ki egy újjal.

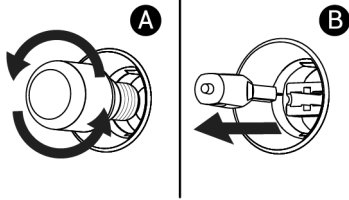

- Szerelje vissza az üvegfedelelet és a drótpolcokat.

## 8 Hibaelhárítás

Ha a probléma az ebben a szakaszban leírtak követése után is fennáll, forduljon a forgalmazóhoz vagy hivatalos szervizhez. Soha ne próbálja meg saját maga megjavítani a készüléket.

### A sütő működése közben gőz keletkezik.

- Normális, hogy működés közben gőz jelenik meg. >>> Ez nem hiba.

### Főzés közben vízcseppek jelennek meg

- A főzés során keletkező gőz a terméken kívüli hideg felületekkel érintkezve lecsapódik, és vízcseppeket képezhet. >>> Ez nem hiba.

### A termék melegedése és hűtése közben fémhangok hallatszanak.

- A fém alkatrészek melegítéskor kitágulhatnak és hangokat adhatnak ki. >>> Ez nem hiba.

### A termék nem működik.

- A biztosíték hibás vagy kiégett lehet. >>> Ellenőrizze a biztosítékokat a biztosítékdobozban. Szükség esetén cserélje ki, vagy kapcsolja fel őket.
- A készüléket nem szabad a (földelt) konnektorba dugni. >>> Ellenőrizze, hogy a készülék be van-e dugva a konnektorba.
- (Ha van időzítő a készüléken) A kezelőpanelen lévő gombok nem működnek. >>> Ha a termék nyomógomb zárral rendelkezik, a nyomógomb zár engedélyezve lehet, tiltsa le a nyomógomb zárat.

### A sütő lámpája nem világít.

- A sütő lámpája meghibásodhatott. >>> Cserélje ki a sütő lámpáját.

- Nincs áram. >>> Győződjön meg arról, hogy a hálózati áramellátás működik, és ellenőrizze a biztosítékokat a biztosítékdobozban. Szükség esetén cserélje ki, vagy kapcsolja fel őket.

### A sütő nem melegít.

- Előfordulhat, hogy a sütő nincs beállítva egy adott sütési funkcióra és/vagy hőmérsékletre. >>> Állítsa be a sütőt egy adott sütési funkcióra és/vagy hőmérsékletre.
- Az időzítővel ellátott modellek esetében az idő nincs beállítva. >>> Állítsa be az időt.
- Nincs áram. >>> Győződjön meg arról, hogy a hálózati áramellátás működik, és ellenőrizze a biztosítékokat a biztosítékdobozban. Szükség esetén cserélje ki, vagy kapcsolja fel őket.
- Lehet, hogy a sütő ajtaja nyitva van. >>> Győződjön meg róla, hogy a sütő ajtaja zárva van. Ha a sütőajtó 5 percnél tovább marad nyitva, a sütéshez beállított időbeállítás törlődik, és a fűtőtestek nem működnek.

### (Időzítővel rendelkező modellek esetén) Az időzítő kijelzője villog, vagy az időzítő szimbólum nyitva maradt.

- Korábban áramszünet volt. >>> Állítsa be az időt / Kapcsolja ki a termék funkciógombjait, és ismét állítsa a kívánt pozícióba.

### A főzés megkezdése után a szimbólum villog a kijelzőn, és hangjelzés hallható.

- Lehet, hogy a sütő ajtaja nyitva van. >>> Győződjön meg róla, hogy a sütő ajtaja teljesen zárva van. Ha a hiba továbbra is fennáll, forduljon a hivatalos szervizhez.

**A "HomeWhiz" alkalmazásból elküldeni kívánt parancs nem megy át. (ha a távoli hozzáférés feltételei teljesülnek)**

- A kapcsolat egy időre megszakadhat.  
>>> Győződjön meg róla, hogy a sütő csatlakozik a vezeték nélküli hálózathoz, és kapcsolja ki és be az alkalmazást.

**A "HomeWhiz" alkalmazás nem mutatja helyesen a sütő állapotát.**

- A kapcsolat egy időre megszakadhat.  
>>> Győződjön meg róla, hogy a sütő csatlakozik a vezeték nélküli hálózathoz, és kapcsolja ki és be az alkalmazást.

**Miután bevezette a terméket a "HomeWhiz" alkalmazásba, Ha a következő hibaüzenet jelenik meg: "Hiba történt a termék otthonához vagy az Ön által megadott helyiséghez való társítása során. Ez az eszköz egy másik otthonhoz tartozik." vagy ha elfelejtette, hogy melyik "HomeWhiz" fiókban van**

- Törölje a párosítást az "A "HomeWhiz" csatlakoztatott sütő párosításának törlése" című szakaszban található utasítások szerint, és ismétlje meg a termék párosítását az elejétől.

**„Több bluetooth hálózat észlve” figyelmeztetés jelenik meg a termék telepítése során a "HomeWhiz" alkalmazásban.**

- Ha otthonában egynél több háztartási készülék van egyszerre beállítási módban és sugározza a bluetooth jelet, akkor a "HomeWhiz" alkalmazás telepítése közben a "Multiple bluetooth networks detected" (Több bluetooth hálózat észlve) figyelmeztetés jelenik meg. >>> Kapcsolja ki a többi készülék telepítési módját, és csak egy készüléket használjon tovább bekapcsolt telepítési móddal.

**Az általam megadott nyelvtől eltérő kifejezések jelennek meg a "HomeWhiz" alkalmazásban.**

- Azokban az esetekben, amikor az internet teljesítménye alacsony, előfordulhat, hogy a homewhiz alkalmazásban az Ön

által az alkalmazásban meghatározott nyelvektől eltérő nyelvű kifejezések jelennek meg. >>> Ez nem hiba.

