

beko

Рерна за вградување

Упатство за корисникот

Beépített sütő

Használati útmutató

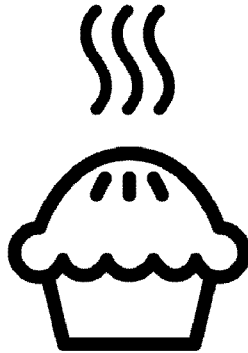

BIM22400XMS

MK / HU

285.4474.94/R.AF/10.03.2022/5-4

7757888320



100%
РЕЦИКЛИРАНА
РЕЦИКЛИРАЧКА ХАРТИЈА

Прочитајте го ова упатство прво!

Почитуван потрошувачу,

Ви благодариме што избравте производ на Веко. Се надеваме дека производот ќе ви служи најдобро за намената за која е произведен со висок квалитет и со врвна технологија. Затоа, внимателно прочитајте ги целото упатство за корисникот и сите други придружни документи пред да го користите производот и зачувајте го за идни осврти. Ако го давате производот на некој друг, дајте му го и упатството за употреба. Следете ги сите предупредувања и информации во ова упатство за корисникот. Запомнете дека ова упатство може да е исто и за неколку други модели. Разликите меѓу моделите ќе бидат посочени во упатството.

Објаснување на симболите

Следните симболи се употребени во ова упатство за употреба:



Важни информации или корисни совети за употреба.



Предупредувања за опасни ситуации во однос на животот и имотот.



Предупредување за електричен удар.



Предупредување за ризик од оган.



Предупредување за врели површини.



Arçelik A.Ş.
Karaağaç caddesi No:2-6
34445 Sülüce/Istanbul/TURKEY
Made in TURKEY

1 Важни упатства и предупредувања за безбедноста и за животната средина 4

Општа безбедност	4
Електрична безбедност	5
Безбедност на производот	6
Наменета употреба	8
Безбедност за децата.....	9
Фрлање на стариот производ.....	9
Фрлање на материјалот за пакување...	9

2 Општи информации 11

Преглед	11
Содржина на пакувањето	12
Технички спецификации	14

3 Инсталација 15

Пред поставување.....	15
Поставување и поврзување.....	17
Фрлање на стариот производ.....	20

4 Подготовка 21

Совети за штедење енергија.....	21
Првична употреба.....	21

Поставување на времето.....	21
Прво чистење на производот.....	22
Воведно загревање.....	22

5 Како се ракува со рерната 23

Општи информации за печење, динстање и печење на грилот.	23
Како се работи со електричната рерна	24
Работни режими.....	24
Како се работи со контролната единица на рерната	26
Табела со времиња за готвење	33
Како се работи со грилот	37
Табела со времиња на готвење за грил	38

6 Одржување и грижа 39

Општи информации	39
Чистење на контролниот панел	39
Чистење на рерната	39
Чистење на вратата на рерната	41
Вадење на внатрешното стакло на вратата	42
Замена на светилката во рерната	43

7 Решавање проблеми 45

1 Важни упатства и предупредувања за безбедноста и за животната средина

Ова поглавје содржи безбедносни упатства што ќе ви помогнат да се заштитите од ризик за лична повреда или оштетување на имотот. Непочитувањето на овие упатства ја поништува гаранцијата.

Општа безбедност

- овој уред може да го користат деца што имаат барем 8 години и лица со намалена физичка, чувствителна или ментална способност или со недостаток на искуство или познавања само ако не се под надзор или ако им се дадат упатства за употреба на апаратот за да може да го користат на безбеден начин и само ако ги разбрале сите опасности.

Децата не смее да си играат со апаратот.

Чистењето и одржувањето не смеат да го прават деца без надзор.

- Уредот не е наменет да го користат лица (вклучително и деца) со

намалена физичка, сензорна или ментална способност или со недостаток на искуство или познавања, освен ако не се под надзор или ако им се дадат упатства. Децата под надзор не смее да си играат со уредот.

- Доколку производот се дава на некој друг за лична употреба или за повторна употреба (на старо), тој се дава заедно со прирачникот за користење, ознаките на производот и другите релевантни документи и делови.
- Поставувањето и поправката мора да ги изведе овластен сервисер. Производителот нема да се смета за одговорен за оштетувања што се појавиле заради постапки што ги извеле неовластени лица и истото може да ја поништи гаранцијата. Внимателно прочитајте го упатството пред поставување.

- Не вклучувајте го производот ако е расипан или има видливо оштетување.
- Проверете дали регулаторите за функциите на производот се исклучени по секоја употреба.

Електрична безбедност

- Ако производот има дефект, не треба да се вклучува освен ако не бил поправен во Овластен сервис. Постои ризик од струен удар!
- Поврзете го производот само за штекер/линија со заземјување со напон и заштита како што е наведено во „Технички спецификации“. Инсталацијата за заземјувањето треба да ја направи квалификуван електричар ако го користите производот со или без трансформатор. Нашата компанија нема да биде одговорна за какви било проблеми што ќе се случат заради тоа што производот не бил заземјен во согласност со локалните регулативи.

- Никогаш не мијте го производот со истурање или прскање вода по него! Постои ризик од струен удар!
- Производот мора да се исклучи од струја за време на поставување, одржување, чистење или поправка.
- Ако кабелот за напојување на производот е оштетен, мора да биде заменет од страна на производителот, овластениот сервисер или слично квалификувано лице за да се избегне опасност од секаков вид.
- Производот мора да се постави на начин којшто ќе овозможува комплетно исклучување со струја. Разделникот мора да постави кај главниот приклучок или како прекинувач вграден во фиксната електрична инсталација во согласност со регулативите за градба.
- Задната површина на рерната е врела кога се употребува. Проверете дали поврзувањето со струја не допира со задната површина. Во

спротивно, поврзувањето може да се оштети.

- Не заглавувајте го кабелот за струја меѓу вратата на рерната и рамката и не превиткувајте го преку врелите површини. Во спротивно, изолацијата на кабелот ќе се стопи и ќе предизвика пожар како резултат на краток спој.
- Секоја работа на електричната опрема и на системите смее да ја изведува само овластено и квалификувано лице.
- Во случај на оштетување, исклучете ја рерната и исклучете ја од довод на ел. напојување. За да го направите ова, исклучете ги осигурувачите дома.
- Проверете дали номиналната вредност на осигурувачот е компатибилна со производот.

Безбедност на производот

- **ПРЕДУПРЕДУВАЊЕ:** Уредот и достапните делови стануваат врели во текот на употребата. Треба да внимавате децата да не ги допираат врелите елементи. Децата

помали од 8 години треба да се држат настрана освен ако не сте под надзор.

- Не користете го производот кога резонирањето или координацијата се попречени од употреба на алкохол и/или лекаства.
- Внимавајте кога користите алкохолни пијалаци во јадењата. Алкохолот испарува на високи температури и може да предизвика оган бидејќи ќе се запали кога ќе дојде во контакт со врели површини.
- Проверете дали има запаливи материјали близу до производот бидејќи страните стануваат врели при употреба.
- Апаратот се сврелува кога се користи. Треба да внимавате децата да не ги допираат врелите елементи во рерната.
- Оставете ги сите отвори за вентилација слободни и без препреки.
- Не загревајте затворени конзерви и стаклени тегли во рерната. Може да се набие притисок во

конзервата/теглата што предизвикува пукање.

- Не ставајте ги тавите за печење, садовите или алуминиумската фолија директно на дното на рерната. Акумулацијата на топлина може да го оштети дното на рерната.
- Не користете остри абразивни средства за чистење или остри метални сунѓери за чистење на стаклото од вратата на рерната бидејќи може да ја изгребат површината или да предизвикаат пукање на стаклото.
- Не користете чистачи на пара за да го исчистите апаратот бидејќи тие може да предизвикаат електричен удар.
- (Варира зависно од моделот на производот.)
Правилно ставање на решетката и тавата на решеткастите полици
Важно е правилно да се стави решетката и / или тавата на решетката.
Лизнете ги решетката или тавата меѓу 2 шини и проверете дали се рамни пред да ставите храна на

нив (видете ја следната слика).

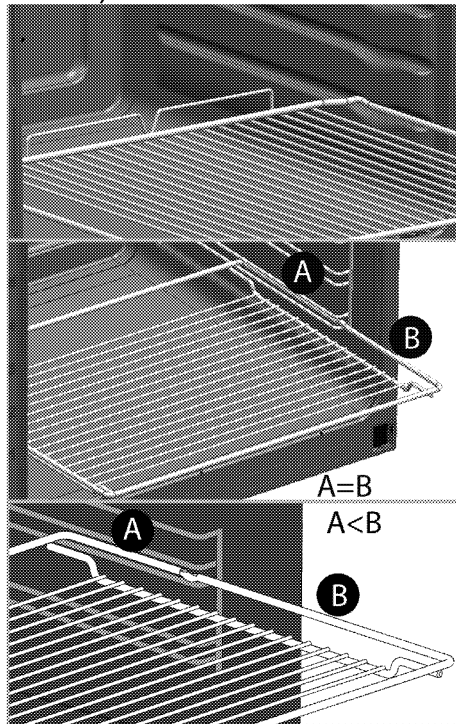

- Не користете го производот ако предната стаклена врата е извадена или напукната.
- Секогаш користете ракавици за рерна што се отпорни за топлина кога ставате или вадите садови во / од врелата рерна.
- Ставете хартија за печење во садот за готвење или во додатокот за рерната (тава, решетка и сл.) заедно со храната и потоа ставете сè заедно во веќе

загреаната рерна.

Отсечете го прекумерниот дел од хартијата за печење што излегува од додатокот или од садот за да го спречите ризикот таа да се допира со грејачите во рерната. Никогаш не користете хартија за печење при работни температури повисоки од посочената вредност на хартијата за печење. Не ставајте ја хартијата за печење директно на долната страна во рерната.

• **ПРЕДУПРЕДУВАЊЕ:**

Проверете дали кабелот на уредот е исклучен од струја или дали е исклучено струјното коло пред да ја замените сијаличката со цел да избегнете можност за електричен уред.

• Уредот не смее да се поставува позади декоративна врата за да се одбегне прегревање.

За да обезбедите апаратот да не предизвика пожар:

• Проверете дали приклучокот соодветствува со штекерот и не предизвикува искрење,

• Не користете оштетен, пресечен или продолжен кабел. Користете го само оригиналниот кабел,

• Проверете дали има течност или влага во штекерот каде што е приклучен производот,

Наменета употреба

• Овој производ е наменет за домашна употреба. Не е дозволена комерцијална употреба.

• **ВНИМАНИЕ:** Овој апарат е наменет само за готвење. Не смее да се користи за други намени, на Пример за загревање на просторија.

• Овој производ не треба да се користи за затоплување на чинии под грилот, за сушење крпи и пешкири и сл. со бесење на рачките и за греење.

• Производителот нема да биде одговорен за каква било штета што ќе биде предизвикана од неправилна употреба или ракување.

• Рерната може да се користи за одмрзнување, печење тесто, печење

месо или печење на грилот.

Безбедност за децата

• **ПРЕДУПРЕДУВАЊЕ:**

Достапните делови стануваат врели во текот на употребата. Децата треба да се држат настрана.

- Материјалите за пакување се опасни за децата. Држете ги материјалите за пакување настрана од децата. Фрлете ги сите делови на пакувањето во согласност со стандардите за животна средина.
- Електричните производите се опасни за децата. Држете ги децата подалеку од производот кога тој работи и не дозволувајте им да си играат со него.
- Не ставајте никакви предмети врз апаратот што може да ги дофатат децата.
- Кога вратата е отворена, не ставајте тешки предмети на неа и не дозволувајте децата да седат на неа. Може да се преврти или шарките на

вратата може да се оштетат.

Фрлање на стариот производ

Усогласување со Директивата за фрлање на електронска и електрична опрема и за одлагање на отпадот:



Овој отпад е усогласен со Директивата на ЕУ за фрлање на електронска и електрична опрема (2012/19/EU). Овој производ го носи симболот за класификација на отпадот од електрична и електронска опрема (WEEE). Овој производ е произведен со многу квалитетни делови и материјали коишто може да се користат одново и се соодветни за рециклирање. Не фрлајте го производот со нормалниот домашен отпад и со друг отпад кога веќе нема да го користите. Однесете го во собирен центар за рециклирање на електрична и електронска опрема. Консултирајте се со овластените тела во општината за да дознаете каде има собирни центри.

Усогласување со Директивата за ограничување на опасните материји:

Производот што го купивте е усогласен со отпад е усогласен со Директивата за ограничување на опасните материји (2011/65/EU). Не содржи штетни и забранети материјали коишто се наведени во Директивата.

Фрлање на материјалот за пакување

- Материјалот од пакувањето е опасен за децата. Чувајте го на

безбедно место и подалеку од дофат на деца. Пакувањето на производот е произведен од рециклирачки материјал. Фрлете

го правилно и сортирајте го во согласност со упатствата за рециклирање отпад. Не фрлајте го со домашниот отпад.

2 Општи информации

Преглед

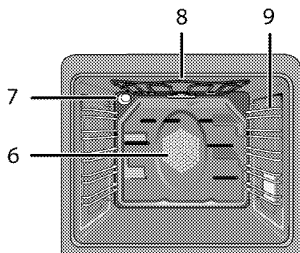
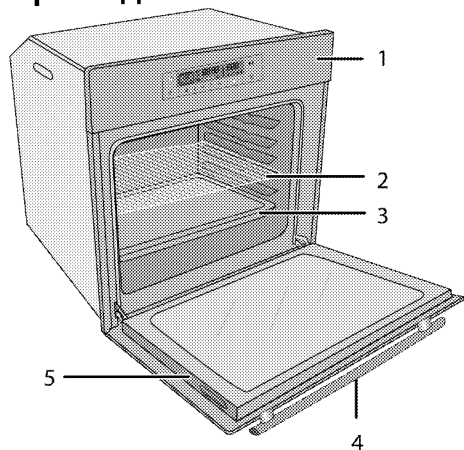

- 1 Контролен панел
- 2 Полица со решетки
- 3 Тава
- 4 Рачка
- 5 Врата

- 6 Мотор за вентилаторот (зад челичната плоча)
- 7 Светилка
- 8 Елемент со горен грејач
- 9 Позиции на полиците

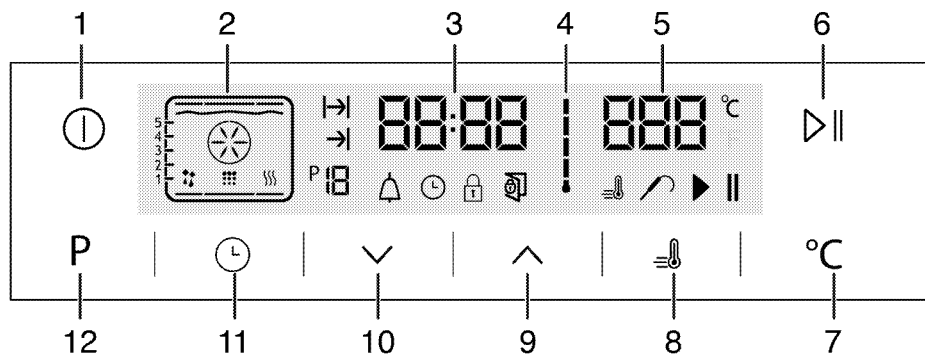

- 1 Копче за ВКЛУЧУВАЊЕ / ИСКЛУЧУВАЊЕ
- 2 Екран со функции
- 3 Поле со индикаторот за тековното време
- 4 Симбол за внатрешната температура во рерната
- 5 Поле за индикаторот за температурата
- 6 Копче за вклучување/исклучување на готвењето

- 7 Копче за поставување на температурата
- 8 Симбол за поттикнувачот (брзо претходно загревање)
- 9 Копче за плус
- 10 Копче за минус
- 11 Копче за прилагодување
- 12 Копче за враќање на функциите на екранот

Содржина на пакувањето

i Доставената дополнителна опрема може да зависи од моделот на производот. Целата дополнителна опрема што е опишана во упатството за употреба може да се доставува со производот.

1. Упатство за корисникот

2. Стандардна тава

Користете ја за тесто, замрзната храна и печење на големи парчиња месо.

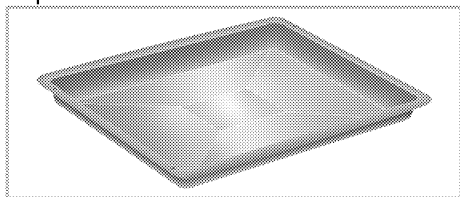

3. Длабока тава

Користете ја за тесто, големи парчиња месо за печење, течни јадења и за собирање маснотија при печење на грил.

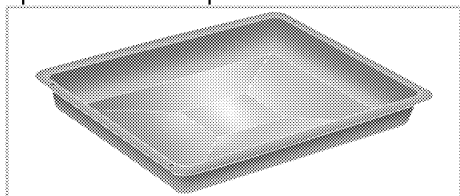

4. Решетка за грил

Користете ја за печење и за ставање храна да се пече или готви во тепсии на саканата полица.

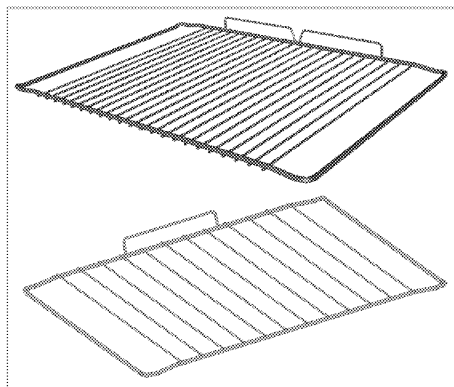
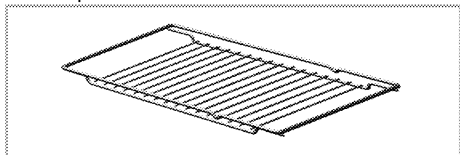

**5. Правилно ставање на решетката и тавата на телескопските полици
(Оваа функција е опционална.
Може да не е вклучена со вашиот производ.)**

Телескопските решетки ви дозволуваат да ги поставувате и вадите тавите и решетката лесно. Кога користите тава и решетка со телескопски решетки, проверете дали спојките на задниот дел на телескопската решетка стојат на рабовите на решетката за грилот и тавата.

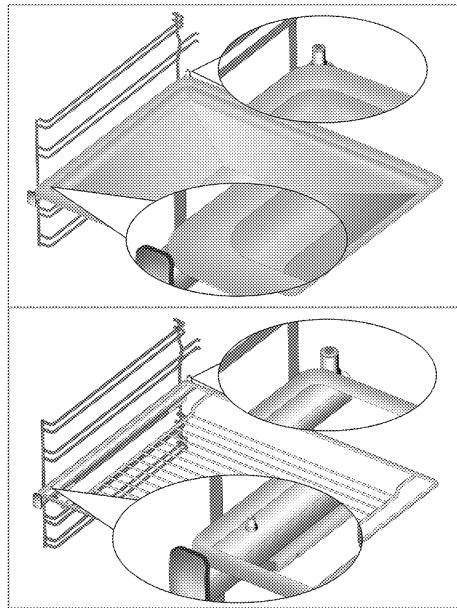

Технички спецификации

Напон / фреквенција	220-240 V ~ 50/60 Hz
Вкупна потрошувачка на ел. енергија	3.1 kW
Вид кабел / секција	мин.H05VV-FG 3 x 1,5 мм. ²
Надворешни димензии (височина / широчина / длабочина)	595 мм./594 мм./567 мм.
Димензии за инсталација (височина / широчина / длабочина)	**590 или 600 мм./560 мм./мин. 550 мм.
Главна рерна	Повеќенаменска рерна
Внатрешна светилка	15/25 W
Потрошувачка на ел. енергија на грилот	2.2 kW

Основа: Информациите на табличката со енергетски вредности на електричните рерни се дадени во согласност со стандардот EN 60350-1 / IEC 60350-1. Тие вредности се одредени според примената на стандардот со горни и долни грејачи или функции за загревање потпомогнато со вентилатор (ако има).

Енергетската класа за ефикасност е одредена во согласност со следниот приоритет во зависност од тоа дали релевантните функции постојат кај производот или не. 1-Готвење со еко-вентилатор, 2- Турбо бавно готвење, 3- Турбо готвење, 4- Горно /долно загревање потпомогнато со вентилатор, 5-Горно и долно загревање.

** Видете *Инсталација*, *страница 15*.



Техничките спецификации може да се менуваат без претходно известување со цел да се подобри квалитетот на производот.



Сликите во ова упатство се шематски и можеби нема да соодветствуваат со вашиот производ.



Вредностите што се дадени на табличките на производите или во придружната документација се добиени во лабораториски услови во согласност со соодветните стандарди. Овие вредности може да варираат во зависност од работните и средишните услови за производот.

3 Инсталација

Производот мора да го инсталира квалификувано лице во согласност во регулативите за ел.

Производителот нема да се смета за одговорен за оштетувања што се појавиле заради постапки што ги извеле неовластени лица.

i Производот мора да го постави квалификувано лице во согласност со важечките регулативи. Во спротивно, гаранцијата ќе се поништи. Подготовката на локацијата и електричната инсталација за производот е одговорност на потрошувачот.

! Производот мора да се постави во согласност со локалните закони за плин и напојување со ел. енергија.

! Пред поставување, проверете го производот визуелно за да видите дали има оштетувања. Ако има, не поставувајте го. Оштетените производи предизвикуваат безбедносен ризик.

Пред поставување

Апаратот е наменет за поставување во комерцијално достапни кујнски елементи. Безбедносно растојание мора да се остави меѓу апаратот и сидовите и елементите во кујната. Погледнете ја сликата (вредности во мм.).

- Површините, синтетичките ламинати и плочките мора да бидат отпорни на топлина (минимум 100 °C).
- Кујнските елементи мора да се поставени рамно и фиксирани.
- Ако има фиока под рерната, мора да се постави полица меѓу рерната и фиоката.
- Носете го апаратот со уште барем две лица.
- Држете ја рерната од отворите за ракување на двете страни за да ја поместите.
- Пред да го инсталирате производот, отстранете ги сите материјали и документи одвнатре.
- Кујнскиот мебел мора да биде во согласност со димензиите дадени на сликата подолу. На задниот дел од кујнскиот мебел, мора да биде отсечен отвор со димензиите дадени на сликата подолу за да се овозможи доволна вентилација.
- **i** Не поставувајте го производот веднаш до ладилници или замрзнувачи. Топлината што се испушта од производот ќе ја зголеми потрошувачката на струја кај апаратите за ладење.
- **i** Не користете ја вратата или рачката за носење или поместување на производот.

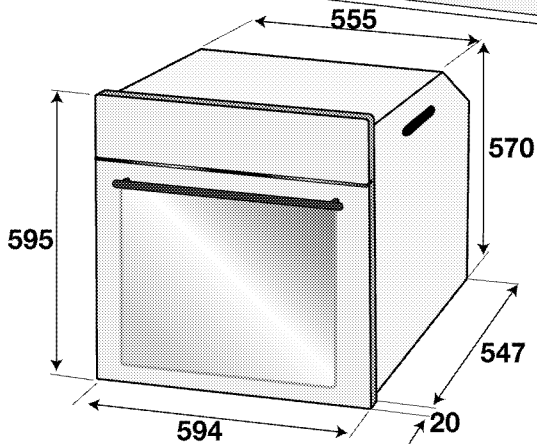
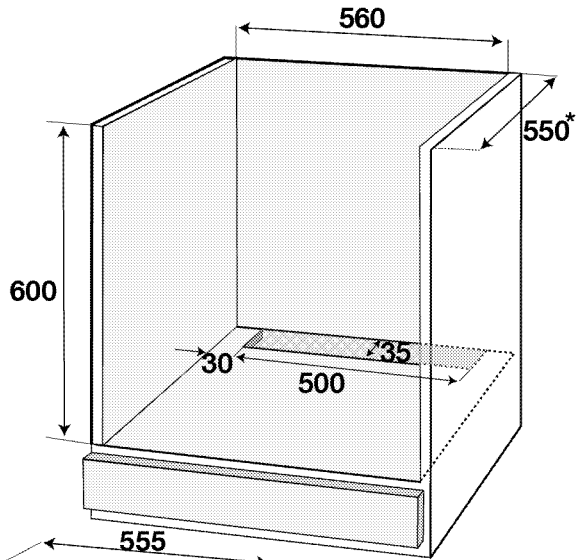
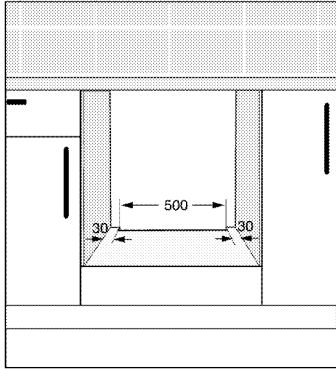
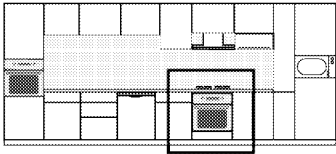

* МИН.

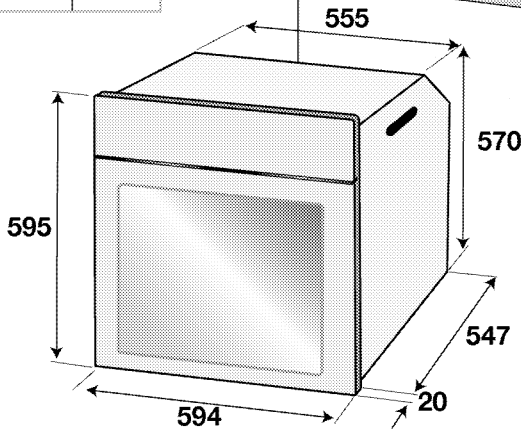
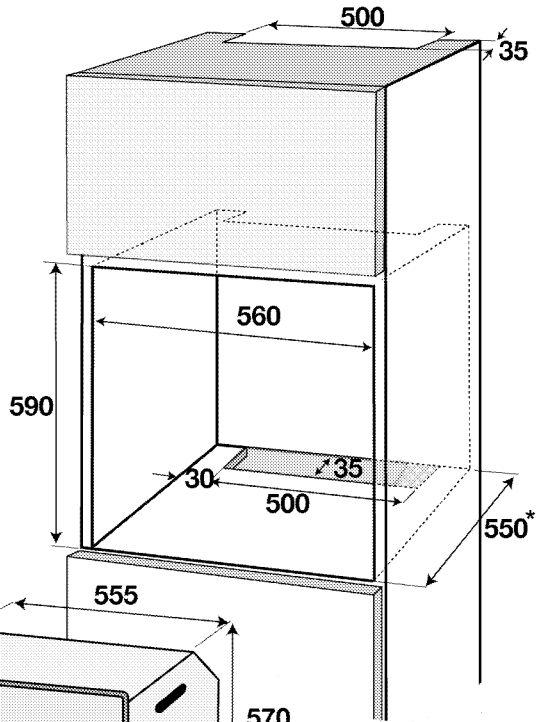
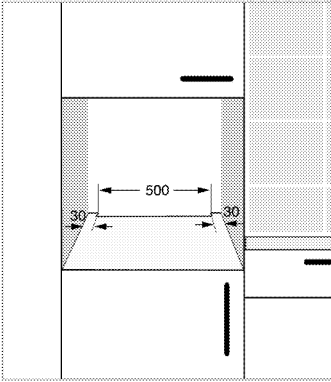
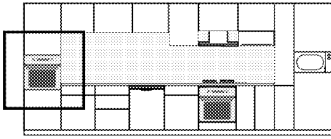

* мин.

Поставување и поврзување

- Производот смее да се постави и поврзе само во согласност со статутарните правила за поставување.

Електрично поврзување

Поврзете го производот за заземјен штекер / довод на струја којшто е обезбеден со минијатурен автоматски осигурувач со соодветен капацитет како што е посочено во

табелата „Технички спецификации“. Инсталацијата за заземјувањето треба да ја направи квалификуван електричар ако го користите производот со или без трансформатор. Нашата компанија нема да биде одговорна за какви било оштетувања што ќе се случат заради употреба на производот без инсталација со заземјување во согласност со локалните регулативи.

 Производот мора да се поврзе со систем за дистрибуција на струја само од страна на овластено квалификувано лице. Гарантниот производ на производот започнува по правилно вклучување. Производителот нема да се смета за одговорен за оштетување што се појавило заради постапки што ги извеле неовластени лица.

 Кабелот за напојување не смее да се приклучува, превиткува или притиснува или да се допира со врелите делови на апаратот. Оштетениот кабел за напојување мора да се замени од страна на квалификуван електричар. Инаку, постои ризик од електричен удар, краток спој или пожар со непрофесионални поправки!

- Поврзувањето мора да биде усогласено со државните регулативи.
- Податоците за довод на ел. енергија мора да соодветствуваат со податоците што се дадени на плочката со номинални вредности на апаратот. Отворете ја предната врата за да ја видите плочката со номинални вредности.
- Кабелот за напојување за производот мора да е усогласен со вредностите во табелата „Технички спецификации“.

 Пред започнување на каква било работа со електричната инсталација, исклучете го апаратот од довод на ел. енергија.
Постои ризик од струен удар!

Поврзување на кабелот за напојување

 Додека се поврзуваат жиците, мора сè да биде во согласност со националните/локалните регулативи за електрика и мора да се употребуваат соодветните штекери/линии и приклучоци за рерна. Во случај кога моќноста на производот е ограничена на помала вредност од капацитетот на приклучокот и штекерот/линијата да пренесуваат струја, мора производот да се поврзе преку фиксна електрична инсталација директно без да се употребува приклучок и штекер/линија.

1. Ако не е можно да се исклучат сите полови во кабелот, мора да се поврзе уред за исклучување со најмалку од 3 мм. зазор меѓу контактите (осигурувачи, безбедносни прекинувачи, контакти) и сите полови во овој уред за исклучување мора да во опсегот на (не повеќе) овој уред во согласност со регулативите на Европската унија. Непочитувањето на ова упатство може да предизвика проблеми во работата и да ја поништи гаранцијата за производот.

Се препорачува дополнителна заштита од преостаната струја во прекинувачот на колото.

Ако се доставува кабел со производот:

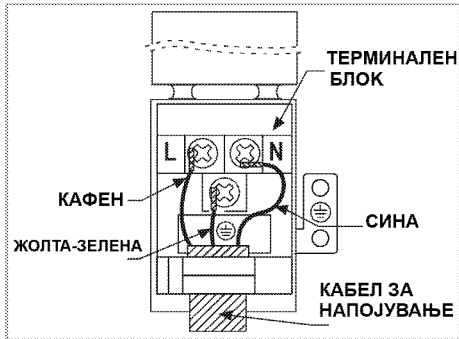

2. За монофазно поврзување, поврзете ги жиците како што е посочено подолу:

- Кафена/Црна жица - L (фаза)
- Сина/сива жица = N (нулта)
- Зелено/жолта жица = (E)  (заземјување)

» или

- сива/Црна жица - L (фаза)
- Сина/Кафена жица = N (нулта)
- Зелено/жолта жица = (E)  (заземјување)

Инсталација на производот

1. Лизнете ја рерната во елементот, порамнете ја и обезбедете ја обезбедувајќи дека кабелот за напојување нема да биде приклучен и/или заглавен.

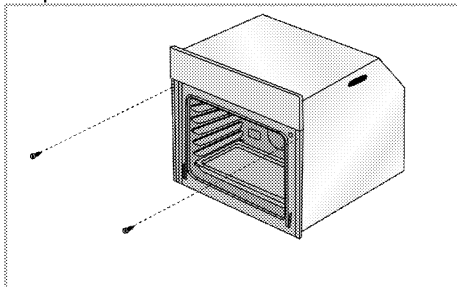

Обезбедете ја рерната со 2 шрафа како што е посочено.

По инсталирањето, проверете дали завртките се доволно затегнати и рерната не се поместува. Рерната може да се преврти за време на

користењето ако не е инсталирана според инструкциите и ако завртките не се доволно затегнати.

За производите со вентилатор за разладување (Може да не е вклучена со вашиот производ.)

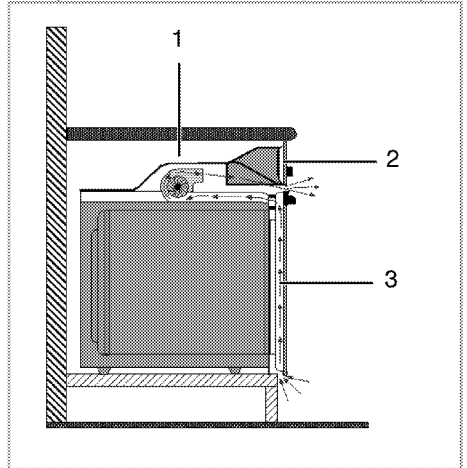

- 1 Вентилатор за разладување
- 2 Контролен панел
- 3 Врата

Вградениот вентилатор за разладување ги лади и елементот за вградување и предницата на производот.

i Вентилаторот за разладување продолжува да работи уште 20-30 минути дури и кога е исклучена рерната.

Ако сте готвеле со програмирање на тајмерот на рерната, ќе се исклучи и вентилаторот за ладење по истекот на времето за готвење заедно со сите други функции.



Конечна проверка

1. Работете со производот.
2. Проверете ги функциите.

Фрлање на стариот производ

- Чувајте го оригиналното пакување и транспортирајте го производот во него. Следете ги упатствата на пакувањето. Ако немате оригинално пакување, спакувајте го производот во меуреста пластична опаковка или тврд картон и залепете го со селотејп цврсто.
- За да спречите грилот и решетките во рерната да ја оштетат вратата, ставете парче картон од внатрешната страна на вратата од

рерната во иста висина како и решетките. Залепете ја вратата на рерната за страничните сидови.

- Не користете ја вратата или рачката за подигнување или поместување на производот.
-  Не ставајте предмети на производот и поставете го во исправена позиција.
-  Проверете го општиот изглед на производот за да видите дали има оштетувања што настанале при транспортот.

4 Подготовка

Совети за штедење енергија

Следните совети ќе ви помогнат да го користите производот на еколошки начин и да штедите енергија:

- Користете темни и глазирани садови за готвење бидејќи преносот на топлината е подобар.
- При готвење на јадењата, извршете ја операцијата за претходно загревање ако е препорачано во упатството за користење или во рецептот за готвење.
- Не отворајте ја вратата на рерната често за време на готвењето.
- Ако вратата не е отворена, внатрешната температура станува оптимална за да се заштедува

енергија во режимот ECO FAN HEATING (ЕКО-ЗАГРЕВАЊЕ СО ВЕНТИЛАТОР) и може да не е иста со таа на приказот.

- Гответе повеќе од едно јадење во рерната секогаш кога е тоа можно. Може да готвите со ставање два сада за готвење на жичениот грил.
- Гответе повеќе од едно јадење последователно. Рерната е веќе врела.
- Може да штедите енергија со исклучување на рерната неколку минути пред да истече времето за готвење. Не отворајте ја вратата на рерната.
- Одмрзнете ги замрзнатите јадења пред да ги готвите.

Првична употреба

Поставување на времето

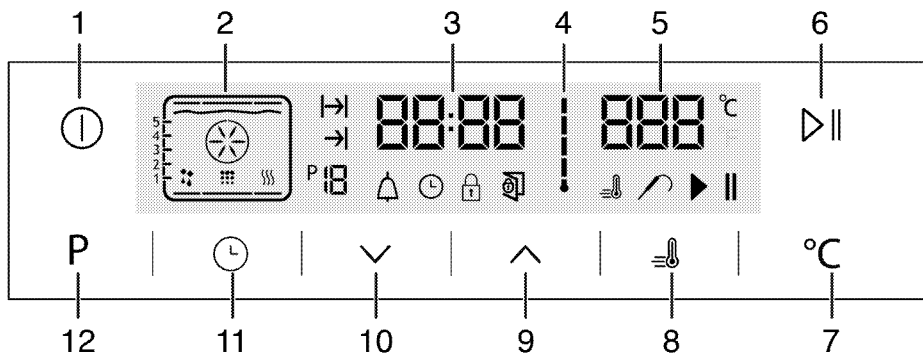

1 Копче за ВКЛУЧУВАЊЕ / ИСКЛУЧУВАЊЕ

2 Екран со функции

3 Поле со индикаторот за тековното време

4 Символ за внатрешната температура во рерната

5 Поле за индикаторот за температурата

6 Копче за вклучување/исклучување на готвењето

7 Копче за поставување на температурата

8 Символ за поттикнувачот (брзо претходно загревање)

9 Копче за плус

10 Копче за минус

11 Копче за прилагодување

12 Копче за враќање на функциите на екранот

1. При почетната работа на рерната кога симболот ⌚ засветува, допрете ги копчињата ^ / v за да го поставите часот.
2. Потврдете ја поставката до допир на симболот ⌚ и почекајте 4 секунди без да допирате на копчињата за да потврдите.

i Ако тековното време не е поставено, поставката за време ќе започне да се зголемува/да се движи нагоре од 12:00. Симболот ⌚ ќе се активира за да посочи дека тековното време не е поставено. Ќе исчезне штом ќе го поставите времето.

Прво чистење на производот

i Површината може да се оштети со детергенти и средства за чистење. Не користете агресивни средства за чистење, прашок за чистење / течности или остри предмети при чистењето.

1. Извадете го целиот материјал за пакување.
2. Избришете ги површините на производот со влажна крпа или сунѓер и исушете ги со крпа.

Воведно загревање

Загревајте ја рерната околу 30 минути и потоа исклучете ја. Така, сите остатоци или наслаги од производството ќе согорат и ќе се тргнат.



Врелите површини предизвикуваат изгореници! Производот е врел кога се употребува. Никогаш не допирајте ги врелите горилници, внатрешните делови на рерната, грејачите, итн. Држете ги децата настрана. Секогаш користете ракавици за рерна што се отпорни за топлина кога ставате или вадите садови во / од врелата рерна.

Електрична рерна

1. Извадете ги сите тави за печење и жичениот грил од рерната.
2. Затворете ја врата на рерната.
3. Изберете ја позицијата Статично.

Рерна со грил

1. Извадете ги сите тави за печење и жичениот грил од рерната.
2. Затворете ја врата на рерната.
3. Изберете ја најголемата моќност на грилот, видете *Како се работи со грилот*, *страница 37*.
4. Вклучете ја рерната да работи околу 15 минути.
5. Исклучете го грилот, видете *Како се работи со грилот*, *страница 37*



Може да се појават чад и миризба во текот на неколку часа при првата работа. Ова е сосема нормално. Обезбедете добра вентилација на просторијата за да излезат чадот и миризбата. Избегнете директно вдишување на чадот и миризбата што се испушта.

5 Како се ракува со рерната

Општи информации за печење, динстање и печење на грилот.



Врелите површини предизвикуваат изгореници! Производот е врел кога се употребува. Никогаш не допирајте ги врелите горилници, внатрешните делови на рерната, грејачите, итн. Држете ги децата настрана. Секогаш користете ракавици за рерна што се отпорни за топлина кога ставате или вадите садови во / од врелата рерна.



Внимавајте кога ја отворате вратата на рерната бидејќи излегува пара. Пареата може да ви ги попари рацете, лицето и/или очите.

Совети за печење

- Користете соодветни метални чинии што не се лепат или алуминиумски садови или силиконски калапи отпорни на топлина.
- Искористете ја најдобро внатрешноста на рамката.
- Ставете го калапот за печење на средината на решетката.
- Изберете ја правилната позиција на решетката пред да ги вклучите рерната или грилот. Не менувајте ја положбата на решетката кога рерната е врела.
- Држете ја вратата на рерната затворена.

Совети за печење месо

- Обработката на целото пиле, мисирката или големите парчиња

месо со преливи како што се лимон или црн бибер го подобруваат резултатот од готвењето.

- Треба 15 до 30 минути повеќе да се испече место со коски споредено со печење на иста големина месо без коски.
- На секој центиметар од месото во слоевите му треба околу 4-5 минути време за готвење.
- Оставете го месото во рерната околу 10 минути откако ќе заврши времето за готвење. Сокот подобро се дистрибуира низ целото месо и не истекува кога се сече месото.
- Рибата треба да се стави на средина или долната решетка во сад отпорен на топлина.

Совети за печење на грил

Кога месото, рибата и пилето се печат на грил, тие брзо потемнуваат, имаат вкусна крцкава кора и не се сушат. Рамни парчиња, раженчиња со месо и колбаси се особено погодни за грил, како и зеленчукот што содржи многу вода, како домати и пиперки.

- Распоредете ги парчињата што ќе се печат на грил на решетката за грил или во тава за печење со решеткаст грил така што опфатениот простор не ја надминува големината на грејачот.
- Лизнете ги решетката или тавата за печење со грил на саканото ниво во рерната. Ако печете со решетка, ставете ја тавата за печење на подолната решетка да ги собира маснотиите. Тавата за печење мора да биде со големина колку што е целата површина на печење. Можно е да не ја добиете

со производот. Додајте вода во садот за печење за полесно чистење.



Храната што не е соодветна за печење на грил носи ризик од пожар. Користете само храна со грилот што е соодветна за интензивната топлина од грилот. Не ставајте ја храната предалеку назад во грилот. Тоа е највредиот дел и масната храна може да се запали.

Како се работи со електричната рерна

Исклучување на електричната рерна

Важно е да го ставите решеткастиот грил правилно на лежиштата. Решеткастиот грил мора да се вметне меѓу лежиштата како што е прикажано на сликата.

Не оставајте решеткастиот грил да се потпира на задниот ѕид во рерната. Лизнете го решеткастиот грил низ предниот дел на лежиштата и наместете го со помош на врата за да се постигне добра работа на грилот.

(Варира зависно од моделот на производот.)

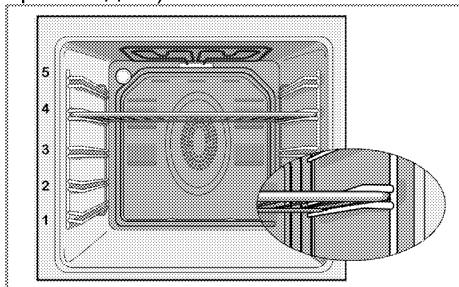

Работни режими

Редоследот на работните режими што е прикажан тука може да се

разликува од организацијата на вашиот производ.

1. Горен и долен грејач



Храната се загрева истовремено и од горе и од долу. На пример, соодветно е за торти, тесто или колачи и готвени јадења во калапи за готвење. Гответе само со една тава. Соодветната позиција на решетката ќе се прикаже на екранот.

2. Горен/долен грејач

потпомогнато со вентилатор



Вредиот воздух загреван со долниот и горниот грејач се распределува еднакво и бргу низ рерната со помош на вентилаторот. Гответе со една тава.

3. Загревање со вентилатор

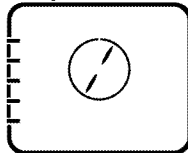

Топлиот воздух загреван со задниот грејач се распределува еднакво и бргу низ рерната со помош на вентилаторот. Соодветно е за готвење на јадењата на различни нивоа на полиците и не е потребно претходно загревање во повеќето случаи. Соодветно за готвење со повеќе тави.

i Кога е отворена вратата на рерната, моторот на вентилаторот нема да работи за да го задржи врелиот воздух внатре.

4. „ЗД“-функција

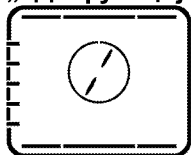

Работат горниот и долниот грејач и топлењето со помош на вентилаторот. Храната се готви рамномерно и бргу од сите страни. Гответе само со една тава.

5. Функција за пица

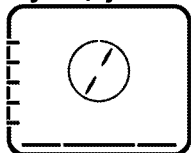

Работат долниот грејач и топлењето со помош на вентилаторот. Соодветно за печење пица.

6. Целосен грил + вентилатор

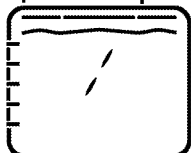

Врелиот воздух загреван со целосниот грил се распределува многу бргу во рерната со помош на вентилаторот. Соодветно е за печење на грил на големи количини месо.

- Ставете големи или средни порции во точната позиција за полицата под грејачот за грилот за печење.
- Свртете ја храната по половина од времето за печење на грил.

7. Целосен грил



Работи големиот грил на горната страна во рерната. Соодветно е за печење на грил на големи количини месо.

- Ставете големи или средни порции во точната позиција за полицата под грејачот за грилот за печење.
- Свртете ја храната по половина од времето за печење на грил.

8. Грил

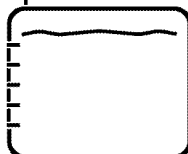

Работи малиот грил на горната страна во рерната. Соодветно за печење на грил и за гратинирање јадења.

- Ставете мали или средни порции во точната позиција за полицата под грејачот за грилот за печење.
- Свртете ја храната по половина од времето за печење на грил.

9. Еко-загревање со вентилатор

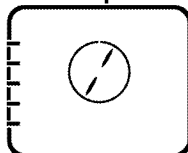

За штедење енергија, може да ја користите оваа функција наместо операциите за готвење што би ги извеле со топлење со помош на вентилатор во опсег на температура од 160-220 °C. Но,

времето за готвење ќе се зголеми малку.

Времињата за готвење поврзани со оваа функција се посочени во табелата за „Еко-загревање со вентилатор“.

10. Долен грејач



Работи само долниот грејач. Соодветно е за пица и за последователно потемнување на храната од долната страна.

11. Одржување топлина

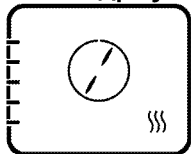

Се користи за одржување на храна на одредена температура подолг период, подготвена за сервирање.

12. Работа со вентилатор

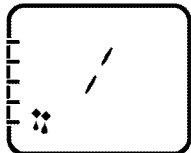

Рерната не се загрева. Вклучен е само вентилаторот (во задниот ѕид). Соодветно за бавно одмрзнување замрзната зрнеста храна на собна температура и ладење на зготвената храна. Времето потребно да се одмрзне парче месо е подолго од време потребно за храна со житарки.

13. Лесно чистење со пара (Оваа функција е опционална. Може да не е вклучена со вашиот производ.)

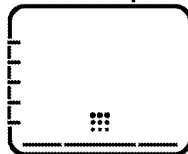

Оваа функција помага нечистотијата во рерната да омекне и да се исчисти полесно (ако не сте чекале премногу време). Ве молиме видете го делот „Чистење - лесно чистење со пара“ за лесно чистење со пара.

Како се работи со контролната единица на рерната

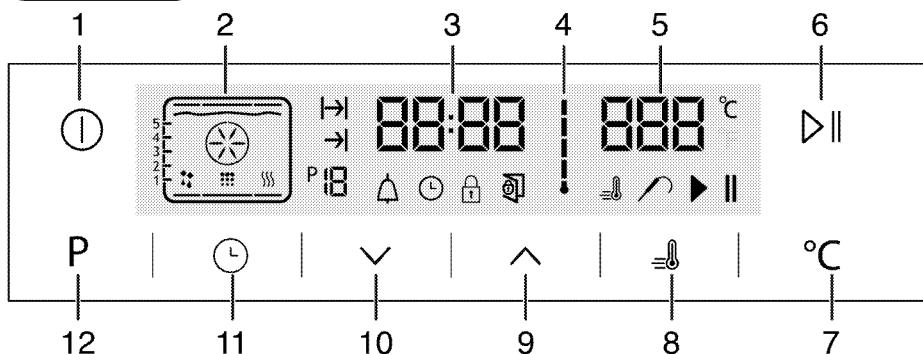

1 Копче за ВКЛУЧУВАЊЕ / ИСКЛУЧУВАЊЕ

2 Екран со функции

3 Поле со индикаторот за тековното време

- 4 Символ за внатрешната температура во рерната
- 5 Поле за индикаторот за температурата
- 6 Копче за вклучување/исклучување на готвењето
- 7 Копче за поставување на температурата
- 8 Символ за поттикнувачот (брзо претходно загревање)
- 9 Копче за плус
- 10 Копче за минус
- 11 Копче за прилагодување
- 12 Копче за враќање на функциите на екранот

со рерната и нивните соодветни максимални и минимални температури. Препорачаната температура се прикажува кога е избрана функцијата.

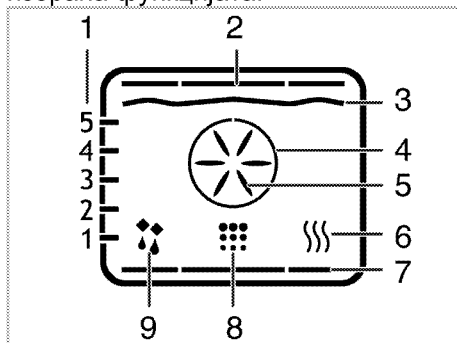

- 1 Позиции на полиците
- 2 Горен грејач
- 3 Грејач за грил
- 4 Грејач за поттикнување
- 5 Вентилатор за поттикнување
- 6 Одржување топлина
- 7 Долен грејач
- 8 Позиција за чистење
- 9 Работа со позициите на вентилаторот

- : Символ за време на готвење
 - : Символ за крајно време за готвење*
 - P : Број на функција
 - : Символ за аларм
 - : Символ за часовник
 - : Символ за заклучени копчиња
 - : Символ за отворена врата
 - : Символ за поттикнувачот (брзо претходно загревање)
 - : Символ за проверка на месото
 - : Символ за паузирање на готвењето
 - : Символ за почеток на готвењето
- * (Оваа функција е опционална. Може да не е вклучена со вашиот производ.)

Функциите варираат зависно од моделот на производот!

Табела со функции	Опсег на температура (°C)
Горен и долен грејач	40-280
Горен/долен грејач потпомогнато со вентилатор	40-280
Готвење потпомогнато со вентилатор	40-280
Функција „ЗД“	40-280
Функција за пица	40-280
Голем грил потпомогнат со вентилатор	40-280
Целосен грил	40-280
Долен грил	40-280
Еко-загревање со вентилатор	160-220

Табела со функции:

Табелата со функции ги посочува функциите што може да се користат

Табела со функции	Опсег на температура (°C)
Одржување топлина	40-100

i Максималното прилагодливо време за готвење во режимите освен одржување на топлината е ограничено на 6 часа од безбедносни причини. Програмата се откажува ако нема струја. Мора одново да ја програмираете рерната.

i При прилагодување, дадените симболи на часовникот ќе трепкаат.

i Тековното време не може да се поставува додека работи рерната во која било функција или ако се направени полуавтоматски или целосно автоматски програмирања на рерната.

i Дури и кога е исклучена рерната, сијаличката на рерната свети кога ќе ја отворите вратата.









Како се работи со рерната

1. Допрете го копчето  околу 2 секунди за да ја отворите рерната. » На екранот се прикажува првата работна функција откако ќе ја вклучите рерната. Кога екранот е во овој режим, може да ги поставите времето за готвење и крајното време за готвење, како и поттикнувачот (брзо загревање).

i Рерната автоматски ќе се исклучи за 20 секунди ако нема поставка за рерната на екранот.

Рачно готвење со избор на температура и работна функција

Може да готвите ако ги изберете температурата и работната функција коишто се специфични за јадењето и рачно контролирајте без да поставите времетраење за готвењето.

1. На екранот се прикажува првата работна функција откако ќе го допрете копчето  за да ја отворите рерната.
2. Изберете ја работната функција со допир на копчињата .
3. Ако сакате да ја смените препорачаната температура за работната функција, овозможете го полето за температура со допира на копчето .
 - » Симболот  трепка.
4. Поставете ја саканата температура до допир на копчињата .
5. Потврдете ја поставката за температурата со допир на копчето .
6. Ставете го садот во рерната.
7. Допрете го копчето   за да започнете со готвење ако температурата и работната функција се соодветни. Симболот  се прикажува на екранот.
 - » Рерната ќе започне веднаш со работа во избраната функција и ќе ја зголемува внатрешната температура до поставената температура. Секој степен на симболот за внатрешната температура ќе засвети кога внатрешната температура ќе ја постигне поставената. Дополнителни вклучени грејачи и препорачаната позиција на тавата се појавуваат на екранот за функции.
8. Рерната не се исклучува автоматски заради рачното готвење кога нема да го поставите

времето за готвење. Може да го завршите готвењето со допир на копчето ► || уште еднаш.

» Рерната завршува со готвење и симболот || се појавува на екранот.

9. Допрете го копчето ① околу 2 секунди за да ја затворите рерната.

Готвење со поставување на времето за готвење

Може да обезбедите рерната да се исклучи ако ги изберете температурата и работната функција коишто се специфични за јадењето и времето за готвење и рачно контролирајте без да поставите времетраење за готвењето.

1. На екранот се прикажува првата работна функција откако ќе го допрете копчето ① за да ја отворите рерната.

2. Изберете ја работната функција со допир на копчињата ^/∨.

3. Ако сакате да ја смените препорачаната температура за работната функција, овозможете го полето за температура со допира на копчето ℃.

» Симболот ℃ трепка.

4. Поставете ја саканата температура до допир на копчињата ∨/^.

5. Потврдете ја поставката за температурата со допир на копчето ℃.

6. Допрете ⌚ додека не се појави симболот |→| на екранот за времето за готвење.

7. Поставете го времето за готвење со допир на копчињата ^/∨ и потврдете ја поставката со допир на копчето ⌚.

» Штом ќе го поставите времето за готвење, симболот |→| ќе се прикажува постојано.

8. Ставете го садот во рерната.

9. Допрете го копчето ► || за да започнете со готвење ако температурата и времето за готвење се соодветни. Симболот ► се прикажува на екранот.

» Рерната ќе се загрева до поставената температура и ќе ја одржува таа температура до крајот на времето за готвење што е избрано.

» Рерната ќе започне веднаш со работа во избраната функција и ќе ја зголемува внатрешната температура до поставената температура. Ја одржува оваа температура сè до крајот на поставеното време за готвење. Секој степен на симболот за внатрешната температура ќе засвети кога внатрешната температура ќе ја постигне поставената. Дополнителни вклучени грејачи и препорачаната позиција на тавата се појавуваат на екранот за функции.



















10. Откако ќе заврши процесот на готвење, се прикажува "End" (крај) на екранот и се огласува алармот.

11. Допрете го кое било копче за да го исклучите алармот.

» Алармот се исклучува и рерната завршува со работа автоматски.

Поставување крај на времето за готвење за подоцна (Оваа функција е опционална. Може да не е вклучена со вашиот производ.)

Може да обезбедите рерната да се вклучи и исклучи автоматски со поставување на температурата и работната функција коишто се специфични за јадењето, времето за готвење и крајното време за готвење за подоцна, контролирајте рачно без да поставите времетраење за готвењето.

1. На екранот се прикажува првата работна функција откако ќе го допрете копчето  за да ја отворите рерната.
2. Изберете ја работната функција со допир на копчињата .
3. Ако сакате да ја смените препорачаната температура за работната функција, овозможете го полето за температура со допира на копчето .
 - » Символот  трепка.
4. Поставете ја саканата температура до допир на копчињата .
5. Потврдете ја поставката за температурата со допир на копчето .
6. Допрете  додека не се појави символот  на екранот за времето за готвење.
7. Поставете го времето за готвење со допир на копчињата  и потврдете ја поставката со допир на копчето .
 - » Штом ќе го поставите времето за готвење, символот  ќе се прикажува постојано.
8. Допрете  додека не се појави символот  на екранот за крајното време за готвење.
9. Поставете го времето за готвење со допир на копчињата  и потврдете ја поставката со допир на копчето .
 - » Штом ќе го поставите крајното време за готвење, символот  ќе се прикажува постојано.
10. Ставете го садот во рерната.
11. Допрете го копчето  || за да започнете со готвење ако температурата, работната функција и крајното време за готвење се соодветни. Символот  се прикажува на екранот.

» Тајмерот на рерната автоматски го пресметува почетното време за готвење со одземање на времето за готвење од крајното време за готвење што го поставивте. Режимот за избраната операција се активира кога почетното време за готвење ќе се достигне и рерната ќе се загрее на поставената температура. Ја одржува оваа температура сè до крајот на поставеното време за готвење. Секој степен на символот за внатрешната температура ќе засвети кога внатрешната температура ќе ја постигне поставената. Дополнителни вклучени грејачи и препорачаната позиција на тавата се појавуваат на екранот за функции.

12. Откако ќе заврши процесот на готвење, се прикажува "End" (крај) на екранот и се огласува алармот.
13. Допрете го кое било копче за да го исклучите алармот.
 - » Алармот се исклучува и рерната завршува со работа автоматски.

 Ако сакате да го откажете само времето за готвење или времето за готвење заедно со крајното време за готвење откако сте ги поставиле, треба да го ресетирате времето за готвење.

Поставување на потикнувачот (брзо претходно загревање)

Користете ја функцијата за поттикнувачот (брзо претходно загревање) за да обезбедите дека рерната ќе ја постигне саканата температура побргу.

i Поттикнувачот не може да се избере во функциите за одмрзнување, еко-загревање со вентилатор, одржување топлина и чистење. Поставките за поттикнувачот се откажуваат ако снема струја.

1. Допрете го копчето  откако ќе ги поставите температурата, работната функција, времето за готвење и крајното време за готвење.

» Символот  свети постојано и поставката за поттикнувачот (брзо првично загревање) е вклучена.

» Символот за поттикнувачот се гаси штом рерната ќе ја достигне саканата температура и ќе почне да работи во функцијата во која била пред да се активира поттикнувачот.

2. Допрете го копчето  повторно за да ја откажете функцијата за поттикнување.



» Символот  се гаси и поставката за поттикнувачот (брзо првично загревање) е исклучена.

Исклучување на електричната рерна

Допрете го копчето  за да ја исклучите рерната.

Активирање на заштитата за копчињата



Може да спречите рерната да се користи со активирање на функцијата за заштита на копчињата.

1. Допрете  додека не се појави символот  на екранот.

» Ќе се прикаже „OFF“ (исклучено) на екранот.



2. Притиснете го копчето  за да ја активирате заштитата за копчињата.

» Штом ќе се активира заштитата за копчињата, ќе се прикаже „On“ (вклучено) на екранот и ќе

свети символот  за заштитени копчиња. Потврдете преку допир на .

i Копчињата на рерната не се функционални кога е активна заштитата за копчињата. Заштитата за копчињата нема да се откаже ако снема струја.

За да ја дезактивирате заштитата за копчињата, притиснете

1. Допрете  додека не се појави символот  на екранот.

» Ќе се прикаже „On“ (вклучено) на екранот.



2. Дезактивирајте ја заштитата за копчињата со притисок на копчето .

» „OFF“ (исклучено) ќе се појави што ќе се дезактивира заштитата за копчињата. Потврдете преку допир на .





i Копчињата на рерната не се функционални кога е активна заштитата за копчињата. Поставките за заштитата за копчињата нема да се откажат ако снема струја.

Поставување на алармот

Може да го користите тајмерот на рерната за какво било предупредување или потсетување освен за програмата за готвење. Алармот нема влијание врз функциите на рерната. Се користи само како предупредување. На пример, ова е корисно кога сакате да ја свртите храната во рерната во одреден момент. Тајмерот ќе се огласи со аларм на крајот на поставеното време.

1. Допрете  додека не се појави символот  на екранот.



i Максималното време за алармот е 23 часа и 59 минути.

2. Поставете го времетраењето на алармот преку копчињата  / .
- » Символот  ќе свети и ќе се појави времето за алармот на екранот што ќе се постави времето за алармот.
3. По истекот на времето за алармот, символот  ќе започне да трепка и ќе се слушне сигналот за алармот.

Исклучување на алармот





1. Сигналот за алармот ќе се огласува 2 минути. За да го застанете алармот, само притиснете го кое било копче.
- » Алармот нема да се слуша и ќе се прикажува тековното време.

Откажување на алармот

1. Допрете  додека не се појави символот  на екранот за да го откажете алармот.
2. Притиснете и држете го копчето  додека не се прикаже „0.00“.





 Се прикажува времето за алармот. Ако времето за алармот и времето за готвење се постават истовремено, ќе се прикажува пократкото време.

Промена на времето во денот







1. Допирајте го копчето  на интервали додека не се појави символот  на екранот.
2. Допрете ги копчињата  /  за да го поставите часот.
3. Потврдете ја поставката до допир на символот  и почекајте 4 секунди без да допирате на копчињата за да потврдите.

 Поставките за тековно време се откажуваат ако снема струја. Треба одново да ги прилагодите. Тековното време не може да се менува кога се користи која и да е функција на рерната.

Прилагодување на јачината

1. Додека рерната е во режим на мирување, допирајте го копчето  на кратки интервали додека не се појави 'VOL' на екранот.
2. Притискајте ги копчињата  /  за да поставите еден од тоновите L0, L1 или L2.
3. Притиснете го копчето  или почекајте 4 секунди пред да допрете некое од копчињата за да ја потврдите поставката

Прилагодување на поставката за економско осветлување

1. Додека рерната е во режим за мирување, допирајте го копчето  на кратки интервали додека не се појави 'LP' на екранот.
 2. Притиснете ги копчињата  /  за да ја поставите опцијата On или ECO.
 3. Притиснете го копчето  или почекајте 4 секунди пред да допрете некое од копчињата за да ја потврдите поставката
 4. Кога е поставено на ON: додека е отворена вратата или рерната е во режим на мирување или работи, сијаличката постојано свети.
 5. Кога е поставено на ECO: додека е отворена вратата или рерната е во режим на мирување или работи, сијаличката се вклучува и потоа се исклучува по 15 секунди.
- Ако допрете некое копче во текот на работата (освен копчињата  и ) сијаличката се вклучува и потоа се исклучува по 15 секунди.

Табела со времиња за готвење















Времињата на табелата се наменети само како водилки. Времињата може да варираат во однос на температурата на храната, густината, типот, како и вашите навики за готвење.

Печење тесто и месо



1-вата полица во рерната е **долната** полица.

Јадење	Број на тава	Додаатоци за користење	Режим на работа	Позиција на решетката	Температура во (°C)	Време на готвење (приближно во мин.)
Колачи во тава	Една тава	Стандардна тава*		3	180	25 ... 30
Колач во калап	Една тава	Модла за колач на решетка за грил**		2	180	40 ... 50
Мали колачи	Една тава	Стандардна тава*		3	160	25 ... 35
	Една тава	Стандардна тава*		3	150	30 ... 40
	2 тава	1-Тава за тесто* 3-Стандардна тава*		1 - 3	150	35 ... 50
	3 тава	1-Стандардна тава* 3-Тава за тесто* 5-Длабока тава*		1 - 3 - 5	150	35 ... 50
Пандишпан	Една тава	Кружен калап за колач со дијаметар од 26 cm на решетка за грил**		3	160	25 ... 35
	Една тава	Кружен калап за колач со дијаметар од 26 cm на решетка за грил**		2	150	30 ... 40
	2 тава	1-Кружен калап за колач со дијаметар од 26 cm на решетка за грил** 4-Кружен калап за колач со дијаметар од 26 cm на тава за тесто**		1 - 4	150	35 ... 45
Колачи	Една тава	Тава за тесто*		3	180	25 ... 30
	2 тава	1-Тава за тесто* 3-Стандардна тава*		1 - 3	180	30 ... 40
	3 тава	1-Тава за тесто* 3-Стандардна тава* 5-Длабока тава*		1 - 3 - 5	180	35 ... 45
Тесто за крофни	Една тава	Стандардна тава*		2	200	30 ... 40
	2 тава	1-Тава за тесто* 5-Стандардна тава*		1 - 5	200	45 ... 55
	3 тава	1-Тава за тесто* 3-Стандардна тава* 5-Длабока тава*		1 - 3 - 5	200	55 ... 65
Богато тесто	Една тава	Стандардна тава*		2	200	25 ... 35
	2 тава	1-Тава за тесто* 3-Стандардна тава*		1 - 3	200	35 ... 45
	3 тава	1-Тава за тесто* 3-Стандардна тава* 5-Длабока тава*		1 - 3 - 5	190	45 ... 55
Маја	Една тава	Стандардна тава*		2	200	35 ... 45

Јадење	Број на тава	Додатоци за користење	Режим на работа	Позиција на решетката	Температура во (°C)	Време на готвење (приближно во мин.)
Лазањи	Една тава	Стаклена/метална правоаголна тава на решетка за грил**		2 - 3	200	30 ... 40
Пица	Една тава	Стандардна тава*		2	200 ... 220	15 ... 20
	Една тава	Стандардна тава*		3	200	10 ... 15
Говедски стек (цел) / печенка	Една тава	Стандардна тава*		3	25 мин. 250/маx, потоа, 180 ... 190	100 ... 120
Јагнешки бут (динстан)	Една тава	Стандардна тава*		3	25 мин. 250/маx, потоа, 180	70 ... 90
	Една тава	Стандардна тава*		3	25 мин. 250/маx, потоа, 190	60 ... 80
Печено пилешко (1,8-2 кг.)	Една тава	Стандардна тава*		2	15 мин. 250/маx, потоа, 180 ... 190	60 ... 80
	Една тава	Стандардна тава*		2	15 мин. 250/маx, потоа, 180 ... 190	60 ... 80
Мисирка (5.5 кг.)	Една тава	Стандардна тава*		1	25 мин. 250/маx, потоа, 180 ... 190	150 ... 210
	Една тава	Стандардна тава*		1	25 мин. 250/маx, потоа, 180 ... 190	150 ... 210
Риба	Една тава	Стандардна тава*		3	200	20 ... 30
	Една тава	Стандардна тава*		3	200	20 ... 30















Се препорачува рерната да се загрева пред готвење на која било храна.

* Додатоците може да не бидат испорачани со производот.

** Додатоците не се испорачуваат со производот. Достапни се за продажба како посебни додатоци.

Табела за готвење за тестирање јадења

Јадењата во оваа табела за готвење се подготвени според EN 60350-1 за да им олесни на институциите за контрола да го тестираат производот.

Јадење	Број на тава	Додатоци за користење	Режим на работа	Позиција на решетката	Температура во (°C)	Време на готвење (приближно во мин.)
Кратконосец	Една тава	Стандардна тава*		3	140	20 ... 30
	Една тава	Стандардна тава*		3	140	20 ... 30
	2 тава	1-Стандардна тава* 3-Тава за тесто*		1 - 3	140	20 ... 30
	3 тава	1-Стандардна тава* 3-Тава за тесто* 5-Длабока тава*		1 - 3 - 5	140	25 ... 35
Мали колачи	Една тава	Стандардна тава*		3	160	25 ... 35
	Една тава	Стандардна тава*		3	150	30 ... 40
	2 тава	1-Тава за тесто* 3-Стандардна тава*		1 - 3	150	35 ... 50
	3 тава	1-Стандардна тава* 3-Тава за тесто* 5-Длабока тава*		1 - 3 - 5	150	35 ... 50
Пандишпан	Една тава	Кружен калап за колач со дијаметар од 26 cm на решетка за грил**		3	160	25 ... 35
	Една тава	Кружен калап за колач со дијаметар од 26 cm на решетка за грил**		2	150	30 ... 40
	2 тава	1-Кружен калап за колач со дијаметар од 26 cm на решетка за грил** 4-Кружен калап за колач со дијаметар од 26 cm на тава за тесто**		1 - 4	150	35 ... 45
Пита со јаболка	Една тава	Кружен црн метален сад со дијаметар од 20 cm на решетка за грил**		2	180	50 ... 60
	Една тава	Кружен црн метален сад со дијаметар од 20 cm на решетка за грил**		2	170	50 ... 60
	2 тава	1-Кружен црн метален сад со дијаметар од 20 cm на решетка за грил** 4-Кружен црн метален сад со дијаметар од 20 cm на тава за тесто**		1 - 4	170	50 ... 60

Се препорачува рерната да се загрева пред готвење на која било храна.

* Додатоците може да не бидат испорачани со производот.

** Додатоците не се испорачуваат со производот. Достапни се за продажба како посебни додатоци.

Еко-загревање со вентилатор

- i** Не менувајте ја температурата за готвење откако ќе започне готвењето во режим за Еко-загревање со вентилатор.

- i** Не отворајте ја вратата при готвење во режим „Еко-загревање со вентилатор“. Ако вратата не е отворена, внатрешната температура станува оптимална за да се заштедува енергија и може да не е иста со таа на приказот.

Јадење	Број на тава	Додатоци за користење	Позиција на решетката	Температура во (°C)	Време на готвење (приближно во мин.)
Мали колачи	Една тава	Стандардна тава*	3	160	25 ... 35
Колачи	Една тава	Стандардна тава*	3	180	25 ... 35
Тесто за крофни	Една тава	Стандардна тава*	3	200	45 ... 55
Богато тесто	Една тава	Стандардна тава*	3	200	35 ... 45

* Додатоците може да не бидат испорачани со производот.

Совети за печење колачи

- Ако колачот е многу сув, зголемете ја температурата за околу 10°C и намалете го времето за готвење.
- Ако колачот е влажен, употребете помалку течност или намалете ја температурата за 10°C.
- Ако колачот е многу темен на површината, ставете го на долната полица, намалете ја температурата и зголемете го времето за готвење.
- Ако е добро зготвено внатре, но лепливо однадвор, употребете помалку течност, намалете ја температурата и зголемете го времето за готвење.

Совети за печење тесто

- Ако тестото е многу суво, зголемете ја температурата за околу 10°C и намалете го времето за готвење. Навлажнете ги слоевите тесто со смеса од млеко, масло, јајце и јогурт.
- Ако на тестото му треба многу време да се испече, обрнете внимание дебелината на тестото што сте го подготвиле да не ја надминува длабочината на тавата.

- Ако горната површина на тестото се зацрни, но долниот дел не е зготвен, проверете дали количината сос што сте ја употребиле во тестото е премногу близу до долната страна на тестото. Обидете се да го разнесете сосот еднакво во средината и врз слоевите тесто за изедначено печење.

- i** Печете го тестото во согласност со режимот и температурите што се дадени во табелата за готвење. Ако долниот дел не е доволно испечен, ставете го за една полица подолу следниот пат.

Совети за готвење зеленчук

- Ако јадењето со зеленчук снима сок и се исуши, гответе го во тенџере со капак наместо во тава. Затворените садови ќе го задржат сокот во јадењето.
- Ако јадењето со зеленчук не се зготви, сварете го зеленчукот претходно или подгответе го како конзервирана храна и ставете го во перната.













Како се работи со грилот



Затворете ја вратата на рерната при употреба на грилот.

Врелите површини предизвикуваат изгореници!

Исклучување на грилот

1. На екранот се прикажува првата работна функција откако ќе го допрете копчето  за да ја отворите рерната.
2. Допрете го копчето за  за да ја изберете саканата функција за грилот.
3. Ако сакате да ја смените препорачаната температура за работната функција, овозможете го полето за температура со допира на копчето .
 - » Символот  трепка.
4. Поставете ја саканата температура до допир на копчињата /.
5. Потврдете ја поставката за температурата со допир на копчето .
6. Допрете го копчето   за да започнете со печење на грил ако температурата и работната функција се соодветни. Символот  се прикажува на екранот.
 - » Рерната ќе започне веднаш со работа во избраната функција и ќе ја зголемува внатрешната температура до поставената температура. Секој степен на символот за внатрешната температура ќе засвети кога внатрешната температура ќе ја постигне поставената. Дополнителни вклучени грејачи и препорачаната позиција на тавата се појавуваат на екранот за функции.
7. Може да го завршите со готвење на грил со допир на копчето   уште еднаш.

» Рерната завршува со готвење на грил и символот  се појавува на екранот.

Исклучување на грилот

1. Допрете го копчето  околу 2 секунди за да ја затворите рерната.



Храната што не е соодветна за печење на грил носи ризик од пожар. Користете само храна со грилот што е соодветна за интензивната топлина од грилот. Не ставајте ја храната предалеку назад во грилот. Тоа е најврелиот дел и масната храна може да се запали.

Табела со времиња на готвење за грил

Печење на грил со електричен грил

Храна	Додатоци за користење	Позиција на решетката	Препорачана температура (°C)**	Време на печење на грил (приближно)
Риба	Решетка за грил	4...5	250	20...25 мин. #
Пилешко на парчиња	Решетка за грил	4...5	250	25...35 мин.
Котлети од јагнешко	Решетка за грил	4...5	250	20...25 мин.
Печење говедско	Решетка за грил	4...5	250	25...30 мин. #
Телешки котлети	Решетка за грил	4...5	250	25...30 мин. #
Леб за тостови *	Решетка за грил	4	250	1...3 мин.

во зависност од густината
 *Претходно загрејте околу 5 минути.
 **Ако температурата на скара на вашиот производ не може да се прилагоди, скарата ќе работи на препорачаната температура.

Јадењата во оваа табела за готвење се подготвени според EN 60350-1 за да им олесни на институциите за контрола да го тестираат производот.

Храна	Додатоци за користење	Позиција на решетката	Температура во (°C)	Време на готвење (приближно во мин.)
Леб за тостови	Решетка за грил	4	250	1...3 мин.
Кофтиња (говедско) - 12 парчиња	Решетка за грил	4	250	25...35 мин.

Свртете ја храната откако ќе изминат 2/3 од вкупното време за грил.
 Се препорачува рерната да се загрева 5 минути пред готвење на која било храна.

6 Одржување и грижа

Општи информации

Векот на траење ќе се продолжи, а честите проблеми ќе се намалат ако производот се чисти редовно.



Исклучете го производот од довод на ел. енергија пред одржување и чистење.
Постои ризик од струен удар!



Оставете апаратот да се излади пред чистење.
Врелите површини предизвикуваат изгореници!

- Чистете го производот темелно по секоја употреба. На тој начин остатоците од готвење ќе се отстранат полесно и ќе се избегне нивно горење при следниот пат на вклучување на апаратот.
- Не се потребни специјални средства за чистење за производот. Користете топла вода со средство за миење, мека крпа или сунѓер за чистење на производот и избришете со сува крпа.
- Секогаш избришете ја прекумерната течност темелно по чистењето, а секое претекување мора веднаш да се избрише.
- Не користете средства за чистење што содржат киселина или хлорид за чистење на површините од не`рѓосувачки челик или од инокс, како и рачките. Користете мека крпа со течен детергент (но не абразив) за да ги исчистите овие површини обрнувајќи внимание да бришете во еден правец.



Површината може да се оштети со детергенти и средства за чистење.
Не користете агресивни средства за чистење, прашок за чистење / течности или остри предмети при чистењето.



Не користете чистачи на параа за да го исчистите апаратот бидејќи тие може да предизвикаат електричен удар.

Чистење на контролниот панел

Исчистете ги контролниот панел и регулаторите со влажна крпа и избришете ги со сува.



Не отстранувајте ги контролните копчиња/регулатори за да го исчистите контролниот панел. Контролниот панел може да се оштети!

Чистење на рерната

Чистење на страничните сидови (Варира зависно од моделот на производот.)

(Оваа функција е опционална.

Може да не е вклучена со вашиот производ.)

1. Тргнете го предниот дел на страничната рамка со влечење во обратен правец од страничниот сид.
2. Извадете ја страничната рамка се влечење докрај кон вас.

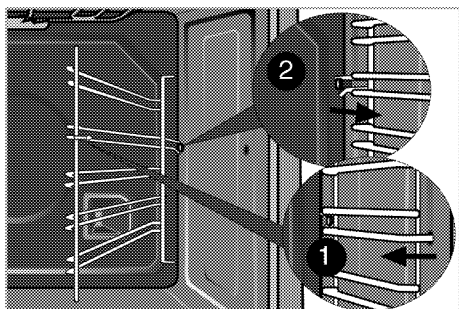

**Каталитички сидови
(Оваа функција е опционална.
Може да не е вклучена со вашиот
производ.)**

Внатрешните странични сидови (А) и/или задниот сид (Б) на вашиот производ може да се премачкани со каталитички еназел. Каталитичките сидови имаат светла мат боја и порозна површина. Не треба да се чистат каталитичките сидови на рерната. Благодарение на нивната перфорирана структура, каталитичките површини ја собираат маснотијата и штом површината се наполни со маснотија, тие почнуваат да светат. Во овој случај, се препорачува замена на деловите.

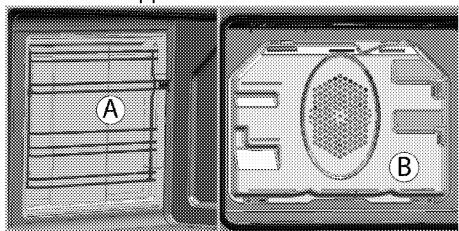

**Лесно чистење со пареа
(Оваа функција е опционална.
Може да не е вклучена со вашиот
производ.)**

Овозможува лесно чистење бидејќи нечистотијата (под услов ако не сте чекале предолго) се омекнува со пареата што се создава во рерната, а водените капки се кондензираат на внатрешните површини.

1. Извадете ја целата опрема од рерната.
2. Истурете 500 ml вода во тавата за рерна и поставете ја на втората полица во рерната.

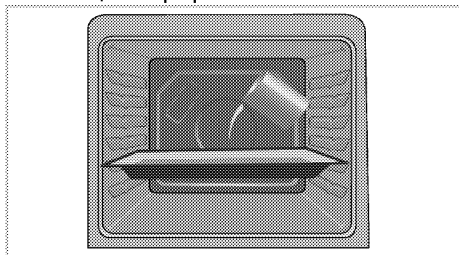

3. Изберете ја функцијата за лесно чистење со пареа. Времетраењето на чистењето ќе се види на екранот и не можете да го менувате. Можете да го поставите крајното време за оваа функција на чистење.
4. Отворете ја вратата и избришете ги внатрешните површини на рерната со влажен сунѓер или крпа.
5. Користете топла вода со средство за миење, мека крпа или сунѓер за да ја исчистите закоравената нечистотија и избришете со сува крпа.

i За време на режимот на лесно чистење пареа, водата од тавата за омекнување на лесно обликуваните остатоци/нечистотија во празнината на рерната ќе испари и кондензира во празнината на рерната и внатрешното стакло на вратата на рерната, со што вода може да капе кога е отворена вратата на рерната. Избришете ја кондензацијата додека е отворена вратата.

Чистење на вратата на рерната
За да ја исчистите вратата на рерната, користете топла вода со

средство за миене, мека крпа или сунѓер за да го исчистите производот и избришете го со сува крпа.

Избришете го стаклото со оцет и потоа исплакнете го за да ги отстраните остатоците од вар кои може да се појават на стаклото на рерната.

i Не користете груби абразивни средства или остри метални жици за чистење на вратат на рерната. Може да ја изгребаат површината и да го уништат стаклото.

i Внатрешното стакло на предната врата е обложено со материјал што лесно се чисти. Не користете никакви груби абразивни средства, тврди метални жици, сунѓери за триење или варикина за чистење на внатрешното стакло на предната врата бидејќи може да ја изгребаат површината. Со тоа може да се уништи обложениот материјал.

Чистење на вратата на рерната

i Не користете јаки абразивни средства за чистење, метални предмети што стружат, метално сунѓерче или материјали од варикина за да ги чистите вратата и стаклото на рерната.

i Внатрешното стакло на вратата на рерната е обложено со материјал што лесно се чисти. Не користете јаки абразивни средства за чистење, метални предмети што стружат, метално сунѓерче или материјали од варикина.

Можете да ги извадите вратата на рерната и стаклата на вратите за да ги исчистите. Како да ги извадите вратите и стаклата е објаснето во деловите "Вадење на вратата на рерната" и "Вадење на внатрешните стакла на вратата". Откако ќе ги извадите внатрешните стакла на вратата, исчистете ги со детергент за садови, топла вода и мека крпа или сунѓер, а потоа избришете ги со сува крпа. Избришете го стаклото со оцет и потоа исплакнете го за да ги отстраните остатоците од вар кои може да се појават на стаклото на рерната.

Вадење на вратата на рерната

- 1.Отворете ја предната врата (1).
- 2.Отворете ги клиповите на куќиштето на шарка (2) на десната и левата страна на предната врата со притискање на куката како што е илустрирано на сликата. Заклучувањето треба да изгледа (4) кога е отворено.

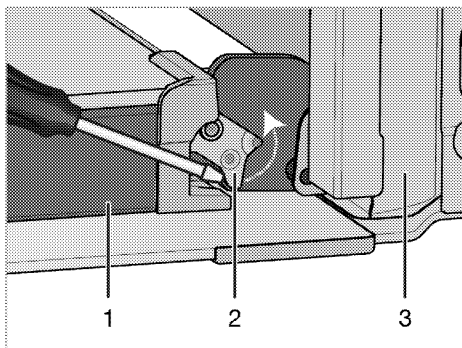

- 1 Врата
- 2 Заклучување на панта(затворена позиција)
- 3 Рерна
- 4 Заклучување на панта(отворена позиција)

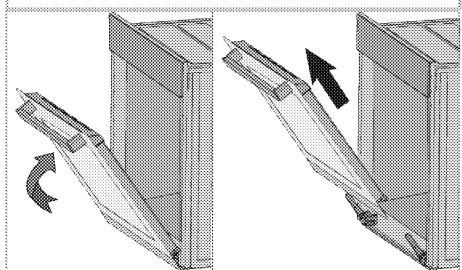
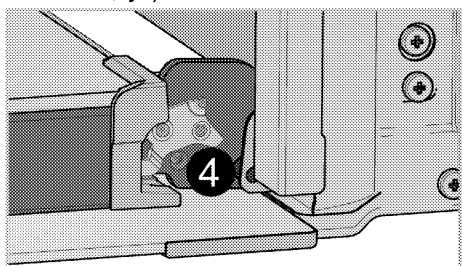

3. Поместе ја предната врата половично.
4. Извадете ја предната врата со влечење нагоре за да ја ослободите од шарките лево и десно.

i Чекорите што ќе ги направите за време на постапката на вадење, треба да се повторат по обратен редослед за да поставите вратата на место. Не заборавајте да ги затворите спојниците на кукиштето на шарките при повторно поставување на вратата.

Мека отворена и мека функција за блиц

Некои модели може да вклучуваат функција за мека затвори и меко отворање. Услугата "Мека за затворање" му овозможува на корисникот непречено да ја затвори вратата на рерната така што ќе ја доведе на околу 15 см од затворената положба и нежно го турка. Системот за автоматско амортизација нежно ја затвора вратата. Слична функција се забележува додека вратата на рерната е целосно отворена; Околу 9 сантиметри од целосно отворената положба системот на амортизерите отвора и овозможува нежно отворање.

Вадење на внатрешното стакло на вратата

(Оваа функција е опционална. Може да не е вклучена со вашиот производ.)

Внатрешното стаклено окно на вратата на рерната може да се извади за чистење.

1. Постапете како што следи откако ќе ја извадите вратата на рерната

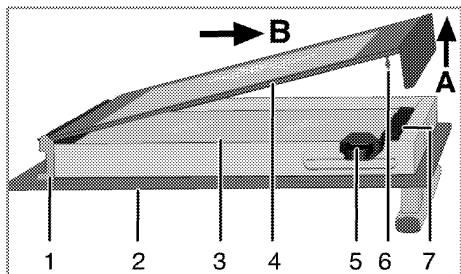

- 1 Куќиште за шарките
- 2 Надворешно стаклено окно
- 3 Внатрешно стаклено окно
- 4 Највнатрешно стаклено окно
- 5 Лопатка
- 6 Спојка
- 7 Лежиште за спојницата

2. Како што е прикажано на сликата, подигајте го највнатрешното стакло (4) делумно во правец на А со помош на лопатката (5) додека не слушнете звук на „кликнување“ и повлечете го кон надвор во правец В.
3. Потоа исчистете го внатрешното стаклено окно (3) директно. Нема потреба да го вадите од лежиштето.
4. Откако ќе го исчистите надворешното стаклено окно (2), првиот чекор при составување на вратата е повторно да го поставите највнатрешното стаклено окно (4).
5. Прво поставете го долниот дел на највнатрешното стакло (4) во куќиштето (1). Потоа притискајте ги спојките од горната страна на највнатрешното стакло (6) во лежиштето (7) додека не слушнете звук на „кликнување“.

Замена на светилката во рерната

! Пред да ја замените светилката во рерната, проверете дали производот е исклучен од струја и изладен за да избегнете ризик од електричен удар. Врелите површини предизвикуваат изгореници!

i Во оваа печка, се користи блескаво светилка со моќност помала од 40 W, висина помала од 60 mm, дијаметар помал од 30 mm или халогена светилка со приклучок тип G9, моќност помала од 60 W. Светилките се погодни за работа на температури над 300 ° C. Светилки во рерната може да се добијат од овластени сервисни агенти или техничар со лиценца.

i Позицијата на светилката може да варира од онаа на сликата.

i Сијалицата што се користи во овој уред не е соодветна за осветлување простории во домаќинството. Наменетата употреба на оваа сијалица е да му помага на корисникот да ја гледа храната.

i Сијалиците што се користат во овој производ треба да ги издржуваат екстремните физички услови, како што се температурите над 50 ° C.

Ако рерната има тркалезна светилка:

1. Исклучете го производот од струја.
2. Свртете го стаклениот капак обратно од движењето на

сказалките на часовникот за да го извадите.

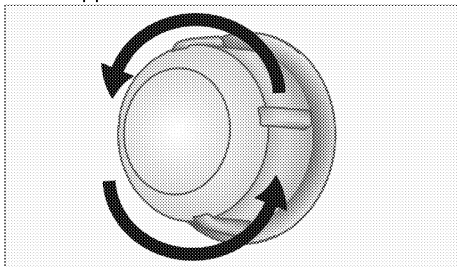

3. Ако сијаличката во рерната е од тип (А) како на долната слика, отстранете ја со вртење како што е прикажано и заменете ја. Ако е од тип (В), повлечете ја и отстранете ја како што е прикажано на сликата и заменете ја.

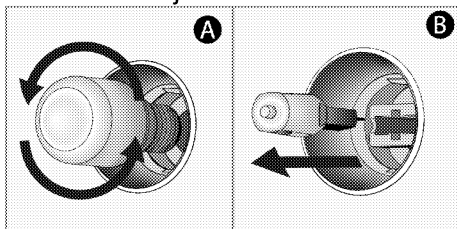

4. Ставете го стаклениот капак одново.

Ако рерната има квадратна светилка:

1. Исклучете го производот од струја.
2. Извадете ги решеткастите полици како што е опишано. Видете

Чистење на рерната, страница 39.

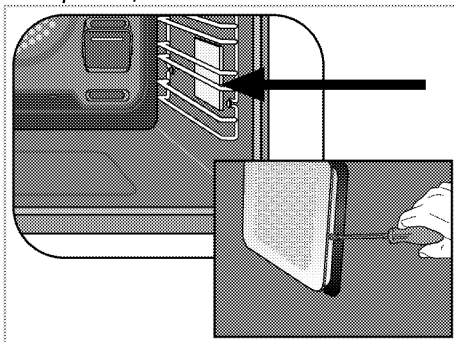

3. Извадете го заштитниот стаклен капак со шрафцигер.
4. Ако сијаличката во рерната е од тип (А) како на долната слика, отстранете ја со вртење како што е прикажано и заменете ја. Ако е од тип (В), повлечете ја и отстранете ја како што е прикажано на сликата и заменете ја.

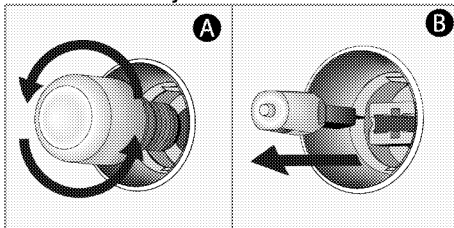

5. Ставете го стаклениот капак, а потоа и решеткастите полици.

7 Решавање проблеми

Рерната испушта пареа додека работи.

- Нормално е пареа да излегува за време на работата. >>> *Ова не е грешка.*

Производот емитува звук на метал при загревање и ладење.

- Кога ќе се загрејат металните делови, тие може да се прошират и да предизвикаат бука. >>> *Ова не е грешка.*

Производот не работи.

- Осигурувачот за ел. напојување е расипан или паднал. >>> *Проверете ги осигурувачите во кутијата. Ако е неопходно, заменете ги или активирајте ги одново.*
- Производот не е приклучен во (заземјен) штекер. >>> *Проверете го поврзувањето на приклучокот.*

Сијаличката во рерната не работи.

- Сијаличката во рерната е прегорена. >>> *Сменете ја сијаличката.*
- Нема струја. >>> *Проверете дали има струја. Проверете ги осигурувачите во кутијата. Ако е неопходно, заменете ги или активирајте ги осигурувачите.*

Рерната не се загрева.

- Не се поставени функцијата и/или температурата. >>> *Поставете ги функцијата и температурата со регулаторот/копчето за функција/температура.*
- Нема струја. >>> *Проверете дали има струја. Проверете ги осигурувачите во кутијата. Ако е неопходно, заменете ги или активирајте ги осигурувачите.*



Консултирајте се со овластен агент за сервисирање или со застапникот од каде што сте го купиле производот ако не можете сами да го решите проблемот иако сте ги примениле упатствата во ова поглавје. Никогаш не обидувајте се сами да го поправате расипаниот уред.

beko

Beépített sütő Használati útmutató

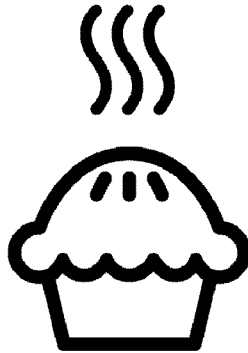

HU



A termék használatbavétele előtt kérjük, olvassa el alaposan a használati útmutatót!

Kedves Vásárlónk!

Köszönjük, hogy Beko terméket vásárolt. Bízunk benne, hogy nagyszerű eredményeket érhet el a csúcsminőségű és modern technológiával készült termék segítségével. Ezért kérjük, a készülék használatba vétele előtt olvassa végig a használati útmutatót és minden hozzákapcsolódó dokumentumot. Ezeket ne dobja ki, mert a jövőben még szüksége lehet rájuk. Ha a terméket továbbadja, kérjük, a jelen használati útmutatót is adja át a termék új tulajdonosának. Figyeljen oda a használati útmutatóban lévő figyelmeztetésekre és információkra. Ne feledje, hogy a használati útmutatóban több modell leírása is szerepelhet. Az egyes modellek közti különbségekre külön felhívjuk a figyelmet.

Jelmagyarázat

A használati útmutatóban az alábbi szimbólumokat használjuk:



Fontos információ vagy hasznos tipp a használatra vonatkozóan.



Figyelmeztetés a személyi sérülést vagy vagyoni kárt okozó veszélyes helyzetre.



Áramütés veszélye.



Tűz kialakulásának veszélye.



Forró felület.



Arçelik A.Ş.
Karaağaç caddesi No:2-6
34445 Sütlüce/Istanbul/TURKEY
Made in TURKEY

1 Fontos biztonsági és környezetvédelmi utasítások és figyelmeztetések 4

Általános biztonsági utasítások.....	4
Elektromos biztonság	5
Termékbiztonság.....	6
Rendeltetés	8
Biztonsági előírások gyermekekre nézve ...	8
A régi termék leselejtezése	8
A csomagolóanyag kidobása	9

2 Általános tájékoztató 10

Áttekintés	10
A csomag tartalma	11
Műszaki adatok.....	12

3 Beszerelés 13

Üzembe helyezés előtt.....	13
Üzembe helyezés és csatlakoztatás.....	16
A régi termék leselejtezése	17

4 Elkészítés 19

Energiatakarékossági tippek.....	19
----------------------------------	----

Első használat	19
Időbeállítás.....	19
A készülék első tisztítása.....	20
Első bekapcsolás	20

5 A sütő működtetése 21

Általános információ sütésről, rostos sütésről és grillezésről	21
Az elektromos sütő használata	22
Működési módok.....	22
A sütő vezérlő egységének működtetése.....	24
Sütési időtáblázat	29
A grillsütő működtetése.....	34
Sütési idő táblázat grillezéshez	34

6 Karbantartás és tisztítás 36

Általános tájékoztató.....	36
A vezérlőpult tisztítása.....	36
A sütő tisztítása.....	36
A sütő ajtajának tisztítása	38
Az ajtó belső üvegének eltávolítása	39
A sütő lámpájának cseréje.....	39

7 Hibaelhárítás 41

1 Fontos biztonsági és környezetvédelmi utasítások és figyelmeztetések

A fejezetben található biztonsági utasítások segítenek a sérülések elkerülésében. Ezen utasítások figyelmen kívül hagyása a garancia elvesztését eredményezheti.

Általános biztonsági utasítások

- A készüléket csak abban az esetben használhatják 8 év alatti gyermekek és csökkent fizikai, érzékszervi vagy mentális képességekkel rendelkező vagy tapasztalatlan emberek, amennyiben megfelelő felügyeletet vagy a készülék biztonságos használatára vonatkozó utasításokat kapnak és megértik a termékkel kapcsolatos veszélyeket.
Ne hagyja, hogy a gyermekek a termékkel játszanak. A tisztítást és a felhasználói karbantartást a gyermekek csak felügyelet mellett végezhetik el.
- A készüléket nem használhatja csökkent fizikai, érzékelési, illetve mentális képességű vagy hiányos

tapasztalatokkal és ismeretekkel rendelkező személy (a gyermekeket beleértve) kivéve megfelelő utasítások vagy felügyelet mellett.

Gyermekek felügyelet mellett sem játszhatnak a készülékkel.

- Ha a terméket átadja más személy részére személyes használatra, vagy eladásra kerül, győződjön meg róla, hogy átadja a kézikönyvet, termék címkéket és más, a termékhez tartozó dokumentumokat.
- Az üzembe helyezést és a javítást minden esetben Képzett Szerelőnek kell elvégeznie. A gyártó nem vállal felelősséget azokért a károkért, melyek képzetlen személy által végzett javítási munkák következtében jönnek létre és érvényteleníthetik a garanciát. Az üzembe helyezés előtt alaposan olvassa át a használati útmutatót.
- Ne működtesse a berendezést, ha az

meghibásodott, vagy látható sérülés van rajta.

- Biztosítsa, hogy a termék funkciógombjai minden használat után ki legyenek kapcsolva.

Elektromos biztonság

- A termék meghibásodása esetén fel kell függeszteni annak használatát, és hivatalos szervizvel kell megjavíttatni. Áramütés kockázata áll fenn!
 - A terméket mindig a "Műszaki specifikációkban" meghatározott feszültségű és védelmű földelt konnektorhoz/vezetékhez csatlakoztassa. A készüléket képzett villanszerelő által készített földelt konnektorral használja. A terméket transzformátorral és anélkül is használhatja. Vállalatunk nem vállal felelősséget az olyan jellegű károkért, melyek abból erednek, hogy a terméket nem a helyi előírások szerint földelte.
 - Soha ne tisztítsa úgy a terméket, hogy vizet önt rá! Áramütés kockázata áll fenn!
- A terméket beszerelés, karbantartás, tisztítás és javítás során ki kell húzni.
 - Amennyiben a termék tápkábele megsérült, a veszélyek elkerülése érdekében azt csak a gyártó, annak szervizközpontja vagy hasonlóan képzett személyek cserélhetik ki.
 - A készüléket úgy kell beszerelni, hogy az teljesen leválasztható legyen a rendszerről. A leválaszthatóságot hálózati csatlakozódugóval, vagy az elektromos berendezésbe épített kapcsolóval kell biztosítani, a szerelési szabályozásoknak megfelelően.
 - Használat közben a sütő hátsó felülete felforrósodik. Biztosítsa, hogy a elektromos csatlakozások ne érjenek hozzá a hátsó felülethez, ellenkező esetben ezek megsérülhetnek.
 - A tápkábelt soha ne csíptesse a sütő ajtaja és annak háza közé, illetve soha ne vezesse el forró felületek felett. Ellenkező esetben a kábel szigetelése elolvadhat,

ez pedig rövidzárlatot és tüzet okozhat.

- Az elektromos berendezéseken csak szakképzett és engedéllyel rendelkező személy dolgozhat.
- Meghibásodás esetén kapcsolja ki a készüléket, és húzza ki a konnektorból. Ennek elvégzéséhez kapcsolja le a biztosítékot.
- Győződjön meg róla, hogy a biztosíték teljesítménye megfelel-e a terméknek.

Termékbiztonság

- **FIGYELEM:** A készülék és annak alkatrészei használat közben felforrósodhatnak. Ügyeljen arra, hogy ne érintse meg a sütő melegítő részeit. Tartsa a 8 évnél fiatalabb gyerekeket távol a terméktől, vagy folyamatosan felügyeljen rájuk annak közelében.
- Ne használja a terméket, ha alkohol és/vagy drogok befolyása alatt áll.
- Ha az ételekben alkoholos italokat használ, legyen óvatos. Az alkohol magas hőmérsékleten elpárolog, és tüzet okozhat, forró

felületekkel érintkezve ugyanis meggyullad.

- Soha ne helyezzen gyúlékony anyagokat a termék közelébe, mivel használat közben a termék oldala is felmelegedhet.
- Használat során a készülék felforrósodik. Ne érintse meg a sütő melegítő részeit.
- Tartson minden szellőzőnyílást szabadon.
- A sütőben soha ne melegítsen lezárt konzervet vagy befőttesüveget. A tartályban/üvegben keletkező nyomás azok szétrobbanását okozhatja.
- Ne helyezzen közvetlenül a sütő aljára sütőtálcákat, edényeket vagy alufóliát. A felgyülemelő hő károsíthatja a sütő alját.
- A sütőajtó üvegének tisztításához ne használjon durva súrolószereket vagy fém dörzsit, mivel ezek az üveg karcolódását okozhatják.
- A készülék tisztításához ne használjon gőztisztítót, mivel az áramütést okozhat.
- (Modellenként eltérő.) A sütőrács és a tálca megfelelő felhelyezése a tartóra

Nagyon fontos, hogy a sütőrácstól és/vagy tálcát megfelelően helyezze fel a tartóra. A sütőrácstól vagy tálcát csúsztassa be a 2 sín közé és győződjön meg róla, hogy egyensúlyban van-e mielőtt felhelyezi rá az ételmiszert (Kérjük, tekintse meg a következő ábrát)./Paragraph

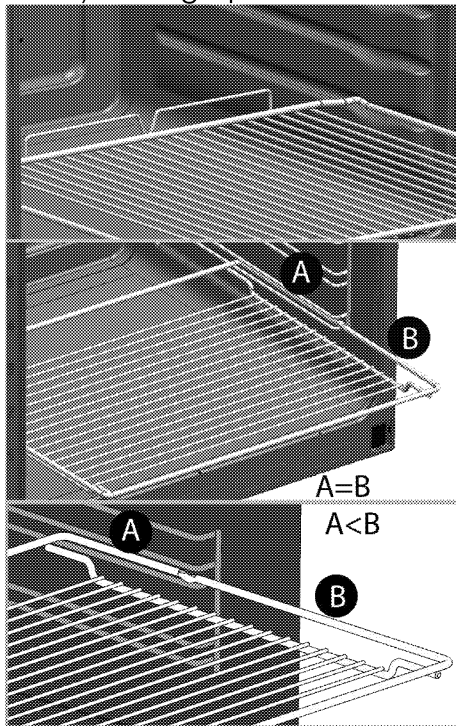

- Soha ne használja a sütőt, ha az elülső üvegajtó nincs a helyén, vagy törött.
- Ha a forró sütőbe ételt tesz be, vagy ételt vesz ki belőle,

minden esetben használjon hőálló kesztyűt.

- Helyezze a sütőpapírt a kondér aljára vagy a sütő edényre (tepsi, rostély stb.) az étellel együtt, majd tegye előmelegített sütőbe. Távolítsa el a sütőpapír kilógó, felesleges részeit úgy, hogy a papír ne érintkezzen a sütő forró részeivel. Soha ne használja a sütőpapírt a sütőpapír dobozán jelzett hőmérsékletet meghaladó sütési hőmérsékleten. Ne tegye a sütőpapírt közvetlenül a sütő aljára.

- **FIGYELEM:** Mielőtt kicseréli az izzót, győződjön meg róla, hogy a készüléket áramtalanította a tápkábel kihúzásával vagy a megszakítót kikapcsolta a lehetséges áramütés elkerülése érdekében.
- A készüléket nem szabad dekoratív ajtó mögé telepíteni a túlmelegedés elkerülése érdekében.

A termék kigyulladásának elkerülése érdekében:

- Ügyeljen arra, hogy a dugó megfelelően illeszkedjen a konnektorba, hogy ne képződhessenek szikrák.

- Ne használjon sérült, elvágott vagy hosszabbító kábeleket. Mindig csak az eredeti kábelt használja.
- Ügyeljen arra, hogy a termék dugóját és a konnektort ne érte folyadék vagy nedvesség.

Rendeltetés

- Ez a termék kizárólag otthoni használatra készült. Kereskedelmi használata nem engedélyezett.
- **VIGYÁZAT:** A készülék csak főzéshez használható. Egyéb célokra, pl. a szoba fűtése, nem használható.
- A termék nem használható a tányérok melegítésére a grill alatt, nem akasztható törülörngy, konyharuha stb. a fogantyúra szárítás céljából, és nem használható fűtésre.
- A gyártó nem vállal felelősséget a nem megfelelő használatból vagy kezelésből eredő károkért.
- A sütő élelmiszerek felolvasztására, sütésére és grillezésére alkalmas.

Biztonsági előírások gyermekekre nézve

- **FIGYELEM:** A hozzáférhető részek használat közben

felforrósodhatnak. A kisgyermeket tartsa távol a berendezéstől!

- A csomagolóanyag a gyermekekre nézve veszélyes lehet. Tartsa távol a gyermekektől a csomagolóanyagot. Kérjük, a csomagolás valamennyi részét a környezetvédelmi szabványoknak megfelelően selejtezze le.
- A villannyal működő termékek veszélyesek a gyermekekre. Tartsa gyermekeit távol a terméktől, amikor az üzemel, és ne hagyja, hogy játsszanak azzal.
- Ne helyezzen olyan tárgyakat a készülék fölé, amelyeket a gyerekek esetleg meg akarnak érinteni.
- Ha az ajtó nyitva van, ne tegyen rá nehéz tárgyat és ne engedje ráülni a gyermeket. Felborulhat vagy elromolhat a zsanér.

A régi termék leselejtezése

A WEEE-irányelvnek való megfelelés és a hulladék termék megsemmisítése:



A termék megfelel az uniós WEEE-irányelv (2012/19/EU) követelményeinek. A terméken megtalálható az elektromos

és elektronikus hulladékok besorolására vonatkozó szimbólum (WEEE).

A terméket magas minőségű alkatrészekből és anyagokból állították elő, amelyek ismételten felhasználhatók és alkalmasak az újrahasznosításra. A hulladék terméket annak élettartamának végén ne a szokásos háztartási vagy egyéb hulladékkal együtt selejtezze le. Vigye el azt egy az elektromos és elektronikus berendezések újrahasznosítására szakosodott begyűjtőhelyre. A begyűjtőhelyek kapcsán kérjük, tájékozódjon a helyi hatóságoknál.

Az RoHS-irányelvnek való megfelelés:

Az Ön által megvásárolt termék megfelel az uniós RoHS-irányelv (2011/65/EU) követelményeinek. A termék nem tartalmaz az irányelvben meghatározott káros vagy tiltott anyagokat.

A csomagolóanyag kidobása

- A csomagolóanyagok veszélyt jelentenek a gyermekek számára. Ezért a csomagolóanyag gyermekektől távol tartandó. A termék csomagolóanyaga újrahasznosított anyagokból készül. Selejtezze le ezeket ennek megfelelően. A csomagolóanyagot ne háztartási hulladékként kezelje.

2 Általános tájékoztató

Áttekintés

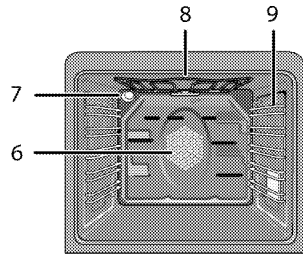
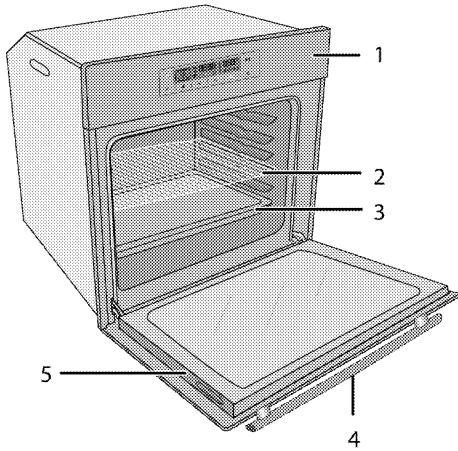

- | | |
|----------------|---------------------------------------|
| 1 Vezérlőpanel | 6 Ventilátor-motor (lemezacél mögött) |
| 2 Sütőrács | 7 Lámpa |
| 3 Tálca | 8 Felső melegítő elem |
| 4 Fogó | 9 Polc elhelyezése |
| 5 Ajtó | |

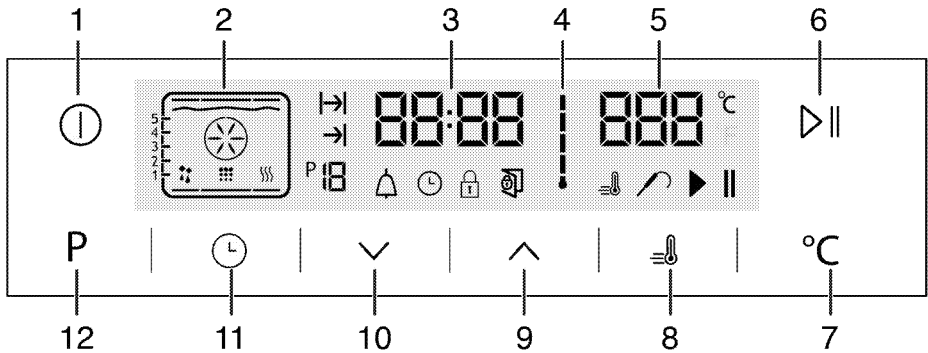

- | | |
|--|---------------------------------------|
| 1 Be- / Kikapcsoló gomb | 9 Plusz gomb |
| 2 Funkció kijelző | 10 Mínusz gomb |
| 3 Aktuális idő kijelző mező | 11 Beállító gomb |
| 4 Sütő belső hőmérséklete szimbólum | 12 Funkció kijelzőre visszatérés gomb |
| 5 Hőmérséklet-kijelző mező | |
| 6 Sütés elindítása/leállítása gomb | |
| 7 Hőmérséklet beállító gomb | |
| 8 Booster szimbólum (gyors előmelegítés) | |

A csomag tartalma

i A tartozékok a modell függvényében változhatnak. Az Ön készülékében nem található meg valamennyi, jelen kézikönyvben bemutatott tartozék.

1. Használati útmutató

2. Hagyományos tálca

Süteményekhez, fagyasztott ételekhez és sültékhez használható.

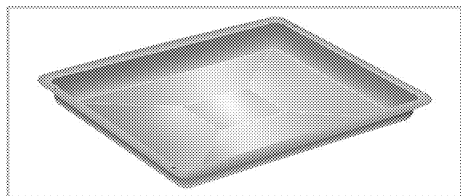

3. Mély tálca

Tésztákhoz, nagyobb sültékhez, rendkívül szaftos ételekhez, továbbá a grillezés közben kioldódó zsír összegyűjtéséhez használható.

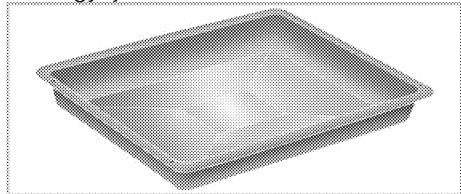

4. Grillrács

Sütéshez, illetve a sütésre vagy főzésre kerülő ételek kívánt szintre történő helyezéséhez használható.

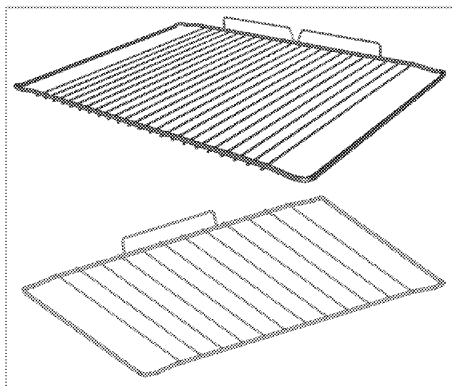
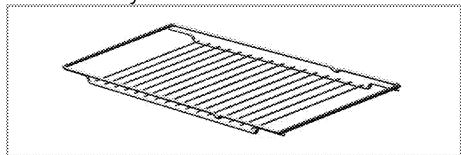

5. A sütőrács és a tálca megfelelő felhelyezése a teleszkópos tartóra (Ez a funkció opcionális. Nem biztos, hogy elérhető az Ön készülékén.)

A teleszkópos tartók a tálcák és a sütőrács könnyű behelyezését és kivételét teszik lehetővé.

Amikor a tálcát és a sütőrácsot a teleszkópos tartóval használja, győződjön meg róla, hogy a teleszkópos tartók hátsó részén található tűk a sütőrács és a tálca pereménél legyenek.

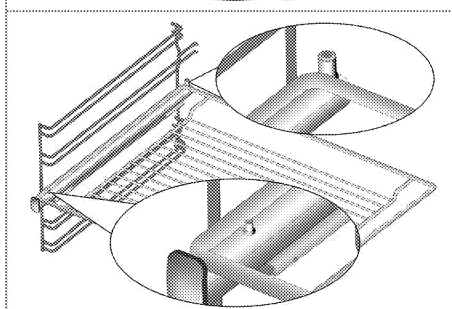
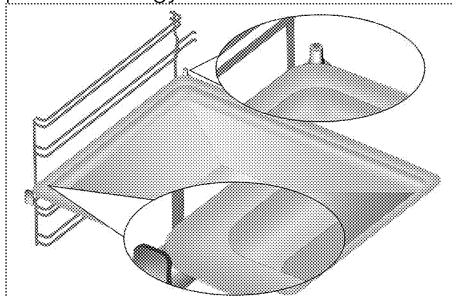

Műszaki adatok

Feszültség/frekvencia	220-240 V ~ 50/60 Hz
Teljes energiafogyasztás	3.1 kW
Vezeték típus / keresztmetszet	percH05W-FG 3 x 1,5 mm ²
Külső méretek (magasság/szélesség/mélység)	595 mm/594 mm/567 mm
Üzembe helyezési méretek (magasság/szélesség/mélység)	**590 vagy 600 mm/560 mm/perc 550 mm
Fő sütő	Többfunkciós sütő
Belső lámpa	15/25 Watt
Grill áramfogyasztás	2.2 kW

Alapvető tudnivalók: Az elektromos sütők energiacímkéjén közölt információkat az EN 60350-1 / IEC 60350-1 szabvány alapján adtuk meg. Ezeket az értékeket standard terhelés mellett alsó és felső melegítés vagy ventilátoros melegítés (ha van) mellett adtuk meg.

Az energiahatékonysági besorolást a következő prioritással határoztuk meg attól függően, hogy az adott termék rendelkezik-e az adott funkcióval. 1-Főzés gazdaságos ventilátorral, 2- Turbó lassú sütés, 3- Turbó sütés, 4- Ventilátoros alsó/felső melegítés, 5-Alsó és felső melegítés.

** Lásd . *Beszereles, oldal 13.*

i A gép műszaki adatai minőség fejlesztése érdekében előzetes értesítés nélkül megváltozhatnak.

i A jelen használati utasításban található értékek csak példaadatok, így elképzelhető, hogy nem egyeznek száz százalékban az ön gépénél megadott értékekkel.

i A gép címkéin vagy a dokumentumokon feltüntetett értékek laboratóriumi körülmények között kerültek meghatározásra, a vonatkozó szabványok szem előtt tartása mellett. A működési körülményektől függően az értékek eltérőek lehetnek.

3 Beszerelés

A termék kizárólag képzett szakember, a hatályban lévő törvényeknek megfelelően helyezheti üzembe.

Ellenkező esetben a garancia érvényét vesztheti. A gyártó nem vállal felelősséget azokért a károkért, melyek képzetlen személy által végzett javítási munkák következtében jönnek létre és érvényteleníthetik a garanciát.



 A hely biztosítása, valamint az elektromos csatlakozások kialakítása az ügyfél kötelessége.

 Üzembe helyezéshez a készüléket a helyi gáz és/vagy elektromos szabványoknak megfelelően kell csatlakoztatni.

 A beszerelés előtt szemrevételezéssel ellenőrizze a termék sértetlenségét. Ha a termék sérült, ne szerelje azt be. A sérült termékek balesetveszélyesek lehetnek.

Üzembe helyezés előtt

A készülék kereskedelmi forgalomban lévő konyhabútorokba beépíthető. A készüléket a konyha falától és az egyéb felszereléstől biztonságos távolságban kell elhelyezni. Lásd az ábrát (értékek mm-ben)

- A felületeknek, szintetikus lemezeknek és ragasztóanyagoknak hőállóknak kell lenniük (100 °C minimum).
- A konyhabútor szintje legyen beállítva és rögzítve.
- Ha fiók van a sütő alatt, polcot kell behelyezni a sütő és a fiók közé.
- Legalább két ember vigye a készüléket.
- Mozgatáshoz fogja meg a sütő mindkét oldalán található kezelőnyílást.
- A készülék beszerelése előtt távolítsa el a belsejéből minden anyagot és dokumentumot.
- A konyhabútoroknak meg kell felelnie az alábbi ábrán megadott méreteknél. A konyhabútor hátsó részén ki kell vágni egy az alábbi ábrán megadott méretű nyílást, hogy biztosítsuk a megfelelő szellőzést.
-  Ne helyezze a készüléket hűtőszekrény vagy mélyhűtő mellé. A készülék által leadott hő a hűtőkészülékek esetében fokozott energiafelhasználást eredményez.
-  A termék emelésére és/vagy szállítására az ajtót vagy a fogantyút ne használja.

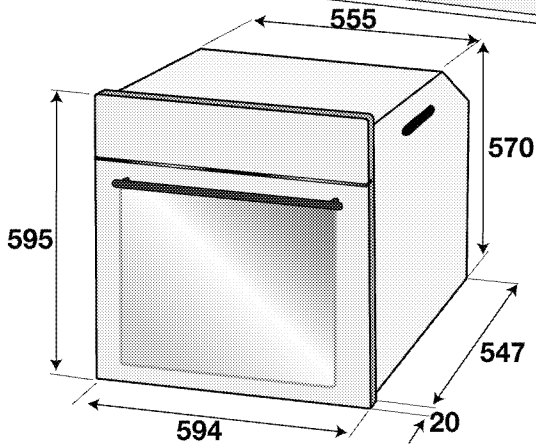
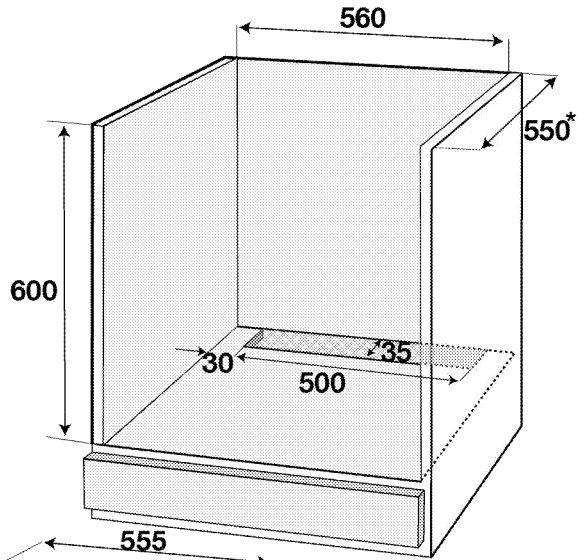
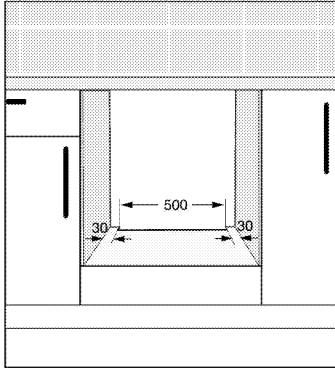
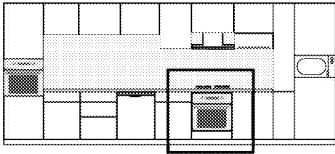

* perc

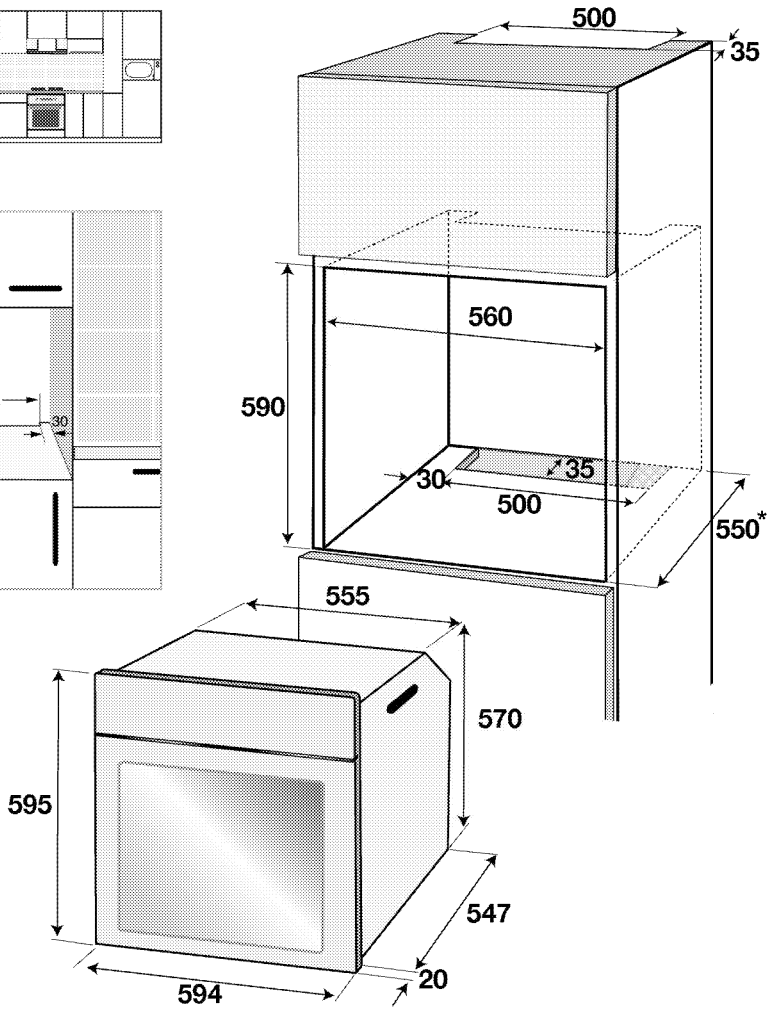
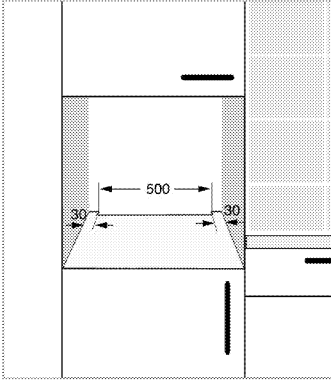
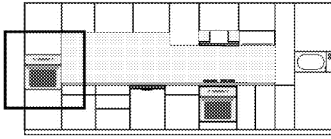

* perc

Üzembe helyezés és csatlakoztatás

- Üzembe helyezéshez a készüléket a helyi gáz és elektromos szabványoknak megfelelően kell csatlakoztatni.

Elektromos csatlakoztatás

A terméket a "Műszaki specifikációk" táblázatban leírtak szerint egy megfelelő kapacitású kismegszakítóval védett, földelt kimenethez csatlakoztassa. A terméket akár transzformátorral akár anélkül használja, a földelés szerelési munkálatait bízza képzett villanyszerelőre. Cégünk nem vállal felelősséget a helyi szabályozásoknak megfelelő földelés hiányából származó károkért.



A terméket csak szakképzett személy csatlakoztathatja a hálózathoz. A termék garanciális ideje a helyes beszerelés után kezdődik csak el.

A gyártó nem vállal felelősséget azokért a károkért, melyek egy képzetlen személy által végzett javítási munkák következtében jönnek létre.



A vezetékét nem szabad beszorítani, meghajlítani, és nem érintkezhet a termék forró részeivel.

A sárült vezetékét csak szakképzett szerelő cserélheti ki. Ellenkező esetben áramütés, rövidzárlat vagy tűz veszélye áll fenn!

- A csatlakozásnak meg kell felelnie az ország előírásainak.
- A hálózati adatoknak és a terméken található típustáblázat adatainak meg kell egyezniük. A típustáblázat megtekintéséhez nyissa ki az első ajtót.

- A vezetéknek meg kell felelnie a "Műszaki adatok" táblázatban feltüntetett értékeknek.



Mielőtt bármilyen elektromos beszerelési munkát végezne, csatlakoztassa le a terméket a fő áramforrásról.
Ezzel áramütésnek teszi ki magát!

A tápkábel csatlakoztatása



A vezetékvezetés során vegye tekintetbe az országos és a helyi elektromos szabályozásokat, továbbá a sütőhöz használja a megfelelő konnektort, valamint vezetékét/csatlakozót. Amennyiben a termék teljesítmény-határai meghaladják a csatlakozó vagy a konnektor, illetve a vezeték áramtovábbítási képességét, akkor a termékhez rögzített elektromos beszerelésre van szükség, tehát közvetlenül, csatlakozó és konnektor/vezeték közbeiktatása nélkül.

1. Amennyiben az áramforrás összes pólusának leválasztása nem lehetséges, egy leválasztó egységet kell csatlakoztatni, melynek 3 mm-re kell lennie a biztosítéktól, biztonsági kapcsolóktól és érintkezőktől, továbbá az IEE irányelveknek megfelelően a leválasztó egységnek a termék mellett (nem felette) kell elhelyezkednie. Ezen utasítás figyelmen kívül hagyása működési problémákat és a termék garanciavesztését okozhatja. További biztonsági intézkedésként a maradó áram megszakítása ajánlott.

A termékhez egy tápkábel is tartozik:

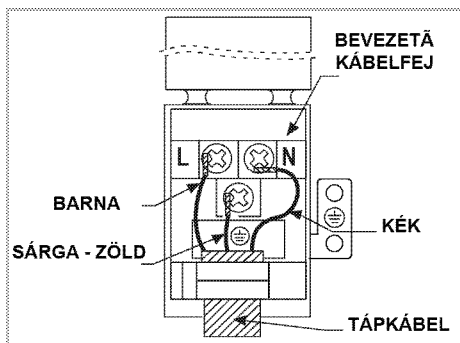

2. **Egyfázisos csatlakoztatás esetén,** a vezetékeket a következő módon kell csatlakoztatni:

- Barna/fekeke kábel = L (fázis)
- Kék/szürke kábel = N (0 fázis)
- Zöld/sárga kábel = (E) \oplus (Földelés)

» vagy

- Szürke/fekeke kábel = L (fázis)
- Kék/Barna kábel = N (0 fázis)
- Zöld/sárga kábel = (E) \oplus (Földelés)

A termékek beszerelése

1. Illesze és rögzítse a sütőt a szekrénybe, miközben megbizonyosodik arról, hogy a vezeték nem tört el és/vagy hajlott meg.

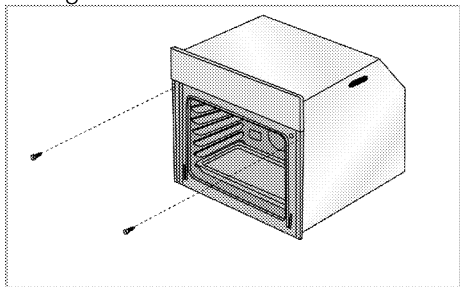

Az ábrának megfelelően rögzítse a sütőt 2 csavarral.

Beszerelés után ellenőrizze, hogy a csavarok jól meg vannak-e húzva, és a sütő nem mozog-e. A sütő felborulhat használat közben, ha nem az utasítások szerint van beszerelve, és ha a csavarok nincsenek eléggé meghúzva.

Hűtőventilátorral felszerelt termékekhez (Nem biztos, hogy elérhető az Ön készülékén.)

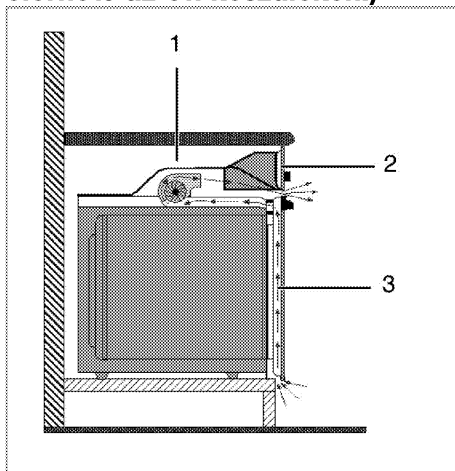

- 1 Hűtő ventilátor
- 2 Vezérlőpanel
- 3 Ajtó

A beépített hűtőventilátor az egész beépített szekrényt és a termék elülső részét hűti.



A sütő lekapcsolását követően a hűtőventilátor még körülbelül 20-30 percig működik.

Ha a sütő időzítőjét használva sütött, akkor a sütési idő lejártakor a hűtőventilátor is leáll az összes többi funkcióval együtt.

Utolsó ellenőrzés

1. Üzemeltesse a terméket..
2. Ellenőrizze a funkciókat.

A régi termék leselejtezése

- Őrizze meg a termék eredeti csomagolását, és abban szállítsa a terméket. Járjon el a csomagoláson feltüntetett utasítások szerint. Ha a termék eredeti csomagolása már nincs meg, akkor csomagolja a terméket buborékfóliába vagy vastag

kartondobozba, majd zárja azt le szígszalaggal.

- Annak megelőzésére, hogy a sütő grill és a tálcája ne okozzon kárt a sütő ajtajában, helyezzen egy 1-1,5 cm méretű kartonpapírt a sütő belső ajtajára, ami a tálcákkal egy szintben van. A sütő ajtaját ragassza az oldalsó falaihoz.

- A termék emelésére és szállítására az ajtót vagy a fogantyút ne használja.



Ne helyezzen semmilyen tárgyat a termékre, és állítsa függőleges helyzetbe.



Szemrevételezéssel ellenőrizze, hogy a terméken nem keletkeztek-e sérülések a szállítás során.

4 Elkészítés

Energiatakarékossági tippek

A következő információk segítenek Önnek készüléke környezetkímélő, energiatakarékos módon való használatában:

- Használjon sötét színű zománcos tepsit, mert az jobban vezeti a meleget,
- Ha ezt ajánlja a felhasználói kézikönyv vagy a szakácskönyv, sütés előtt melegítse elő a tányérokat.
- Sütés közben ne nyitogassa a sütő ajtaját.
- Ha az ajtó nincs nyitva a belső hőmérséklet az ECO FAN HEATING módon történő energia-megtakarításra van optimalizálva és különbözhet a kijelzőtől.

- Amikor csak lehetséges próbáljon meg minél több ételt egyszerre megsütni a sütőben. A sütést úgy is elvégezheti, hogy egyszerre két edényt helyez a grillrácsra.
- Süssön több ételt egymás után. Így a következő étel behelyezésekor a sütő már meleg lesz.
- Azzal is energiát takaríthat meg, ha a sütési idő letelte előtt néhány perccel kikapcsolja a sütőt. Ne nyissa ki a sütő ajtaját.
- Sütés előtt olvassa ki a mirelit ételt.
- Az EU 66/2014 szerinti energiahatékonysággal kapcsolatos információk megtalálhatók a termékhez mellékelte adatlapon.

Első használat

Időbeállítás

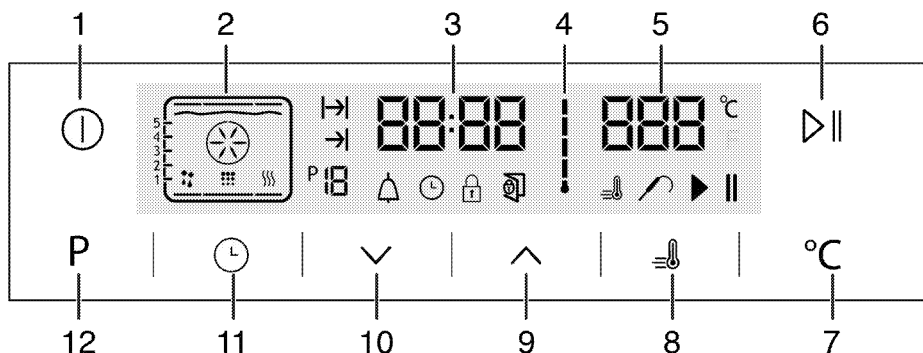

- 1 Be- / Kikapcsoló gomb
 - 2 Funkció kijelző
 - 3 Aktuális idő kijelző mező
 - 4 Sütő belső hőmérséklete szimbólum
 - 5 Hőmérséklet-kijelző mező
 - 6 Sütés elindítása/leállítása gomb
 - 7 Hőmérséklet beállító gomb
 - 8 Booster szimbólum (gyors előmelegítés)
 - 9 Plusz gomb
 - 10 Mínusz gomb
 - 11 Beállító gomb
 - 12 Funkció kijelzőre visszatérés gomb
1. A sütő kezdeti beüzemelésénél a ⏻ szimbólum jelenik meg, érintse meg a ⬆️ / ⬆️ billentyűket az idő beállításához.
 2. Hagyja jóvá a beállítást a ⌚ szimbólum megérintésével, és 4 másodpercen át ne érjen egyik billentyűhöz sem a beállítás végső jóváhagyásához.

i Ha nem állítja be az aktuális időt, az idő kijelző 12:00-ról indulva folyamatosan növekszik. A  megjelenik, ez jelzi, hogy az aktuális idő nincs beállítva. Amint az időt beállítja, ez eltűnik.

A készülék első tisztítása

i Egyes tisztítószeresek károsíthatják a felületet.
Ne használjon durva tisztítószereseket, súrolóport/-krémet vagy éles tárgyakat.

1. Távolítsa el minden csomagolóanyagot.
2. Törölje le a készüléket egy nedves ruhával vagy szivaccsal, majd száraz ruhával.

Első bekapcsolás

Kapcsolja be a készüléket körülbelül 30 percre, majd kapcsolja ki. Ennek következtében a felületről leég minden gyártási reziduum és réteg.

! A forró felületek égési sérülést okozhatnak!

A készülék használat közben felforrósodhat. Soha ne érjen hozzá a forró főzőlapokhoz, a sütő belső részéhez, a fűtőelemekhez stb. A gyermekeket tartsa távol!
Ha a forró sütőbe ételt tesz be, vagy ételt vesz ki belőle, minden esetben használjon hőálló kesztyűt.

Elektromos sűtő

1. Vegyen ki minden sütőtálcát és grillrácsot a sütőből.
2. Csukja be a sütő ajtaját.
3. Válassza ki a Statikus pozíciót.

Grillsűtő

1. Vegyen ki minden sütőtálcát és grillrácsot a sütőből.
2. Csukja be a sütő ajtaját.
3. Állítsa a grillt a legmagasabb fokozatra; lásd *A grillsűtő működtetése, oldal 34.*
4. Járassa a sütőt kb. 15 percig.
5. Kapcsolja ki a grillt; lásd *A grillsűtő működtetése, oldal 34*

i Amikor első alkalommal működteti, néhány órán át füst és szag képződhet. Ez teljesen normális. A füst és szag eltávolításához győződjön meg arról, hogy a helyiség megfelelően szellőzik. Kerülje a kilépő füst és szag közvetlen belégzését.

5 A sütő működtetése

Általános információ sütésről, roston sütésről és grillezésről



A forró felületek égési sérülést okozhatnak!

A készülék használat közben felforrósodhat. Soha ne érjen hozzá a forró főzőlapokhoz, a sütő belső részéhez, a fűtőelemekhez stb. A gyermekeket tartsa távol! Ha a forró sütőbe ételt tesz be, vagy ételt vesz ki belőle, minden esetben használjon hőálló kesztyűt.



A sütőajtót óvatosan nyissa ki, mivel gőz távozik.

A kiáramló gőz megégetheti kezét, arcát és/vagy szemét.

Tippek sütéshez

- Megfelelő teflon bevonatú fém-, alumínium edényt vagy hőálló szilikon sütőformát használjon.
- Használja ki megfelelően a rács felületét.
- Helyezze a sütőformát a rács közepére.
- Válassza ki a megfelelő sín pozíciót a sütő vagy grill bekapcsolása előtt. Amíg a sütő forró, ne változtassa meg a rács pozícióját.
- Tartsa csukva a sütőajtót.

Tippek roston sütéshez

- Ha az egész csirkét/pulykát vagy nagydarab húsokat sütés előtt bekeni (pl. citromlével és feketeborssal), akkor a javul a sütési teljesítmény.
- A csontozott hús sütéséhez képest az azonos méretű, csontos hús sütése körülbelül 15-30 perccel tovább tart.

- A hús vastagságának minden centiméterére körülbelül 3-5 perc sütési idő számolandó.
- Hagyja a húst a sütőben 10 perccel a sütési idő lejártá után. A citromlét egyenletesen oszlassa el, így nem folyik ki, amikor elvágja a húst.
- A halat hőálló tálnban, a középső, vagy alsó rácsra helyezze.

Tippek grillezéshez

Ha halat, szárnyast vagy egyéb húst grillez, gyorsan megpirul, ropogóssá válik és nem szárad ki. A hússzeletek, saslikok és kolbászok, továbbá a nagy víztartalmú zöldségek, mint pl. a paradicsom és a hagyma kifejezetten jól grillezhető.

- Helyezze el a grillezni kívánt ételeket a grillrácsra vagy a grillrácsos sütőtepsiben úgy, hogy az ételek által elfoglalt hely ne haladjon meg a melegítő méretét.
- Csúsztassa be a rácsot vagy a tepsi a sütőben a kívánt szintre. Ha a grillezéshez sütőrácsot használ, csúsztassa a sütőtepsit az alsó sínre a kicsöpögő zsír felfogására. A becsúsztatni kívánt sütőtepsinek olyan méretűnek kell lennie, amely lefedi a teljes grillező területet. Ez a tepsi lehet, hogy nem jár a termékhez. A könnyebb tisztíthatóság érdekében öntsön vizet a sütőtepsibe.



A grillezéshez nem alkalmas élelmiszerek grillezése tűzveszélyes lehet. Csak olyan élelmiszert grillezzen, ami bírja a magas hőt. Ne helyezze az ételt túl hátra a grill hátsó részébe. Ez a legforróbb felület, itt a zsíros étel meggyulladhat.

Az elektromos sütő használata

Az elektromos sütő kikapcsolása Sín pozíciók (grillrácsos modellek esetében)

Fontos, hogy megfelelően helyezze a grillrácsot a sínekbe. A grillrácsot az illusztrált módon helyezze a sínek közé. A grillrács ne feszüljön a sütő hátsó falának. A megfelelő grillezési teljesítmény érdekében próbálja a grillrácsot a sín elülső részére csúsztatni. (Modellenként eltérő.)

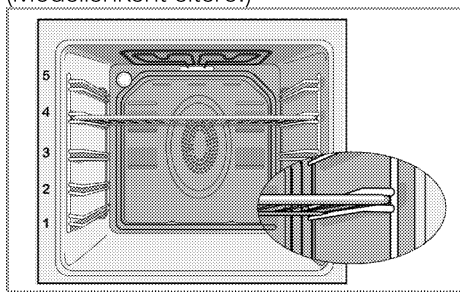

Működési módok

Az itt látható működési módok sorrendje eltérhet az Ön készülékén látható elrendezéstől.

1. Felső és alsó melegítés



Az ételt alulról és felülről egyszerre melegíti. Alkalmos például torták, édes tészták, vagy sütemények és raguk sütőformában való sütéséhez. Sütés csak egy tálcával.

A kijelzőn megjelenik a megfelelő rácsmagasság.

2. Légkeveréses alsó/felső sütés

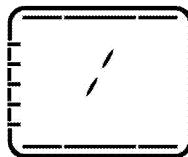

Az alsó és felső melegítő által felforrósodott levegő a ventilátor segítségével gyorsan és egyenletesen eloszlik az egész sütőben. Sütés egy tálcával.

3. Ventilátoros melegítés

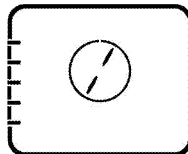

A hátsó melegítő által felforrósodott levegő a ventilátor segítségével gyorsan eloszlik az egész sütőben. Alkalmos arra, hogy az ételt különböző magasságban süsse meg, legtöbbször nincs szükség előmelegítésre. Több tálcával való sütésre alkalmas.

i Ha a sütőajtó nyitva van, leáll a ventilátor, hogy bent maradjon a meleg levegő.

4. "3D" funkció

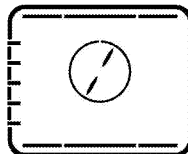

A felső és alsó melegítés és a légkeverés működésben van. Az étel minden oldalról egyenletesen és gyorsan megsül. Sütés csak egy tálcával.

5. Pizza funkció

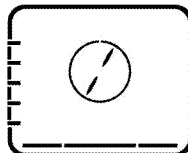

Az alsó melegítés és a légkeverés működésben van. Pizzasütéshez alkalmas.

6. Teljes grill + Légkeverés



A teljes grill által felforrósodott levegő a ventilátor segítségével gyorsan eloszlik az egész sütőben. Alkalmas nagyobb darab húsok grillezésére.

- Grillezéshez tegyen nagyobb vagy közepes méretű adagokat megfelelő magasságba a grill melegítő alá.
- A grillezési idő felénél fordítsa meg az ételt.

7. Teljes grill



A sütő tetején található nagy grill működésben van. Alkalmas nagyobb darab húsok grillezésére.

- Grillezéshez tegyen nagyobb vagy közepes méretű adagokat megfelelő magasságba a grill melegítő alá.
- A grillezési idő felénél fordítsa meg az ételt.

8. Grill

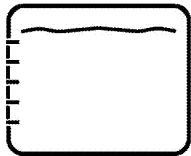

A sütő tetején található kis grill működésben van. Grillezéshez és gratin készítésre alkalmas.

- Tegyen kisebb vagy közepes méretű adagokat megfelelő

magasságban a grill melegítő alá, hogy meg tudja sütni vele.

- A grillezési idő felénél fordítsa meg az ételt.

9. Gazdaságos ventilátoros melegítés

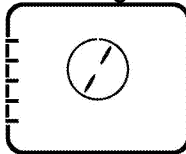

Energiatakarékossági céllal használhatja ezt a funkciót a 160-220°C hőmérsékleten folytatott légkeveréses sütés helyett. Azonban a sütési idő kissé megnövekszik. A funkcióhoz kapcsolódó sütési időket a "Gazdaságos ventilátoros melegítés" táblázatban találja.

10. Alsó melegítés



Csak az alsó melegítés aktív. Alkalmas pizza készítéséhez és az ételek alulról történő piritására.

11. Melegen tartás

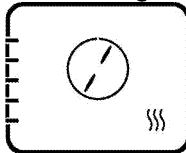

Az ételek hosszú ideig tartó melegen tartására alkalmas.

12. Ventilátorral működik

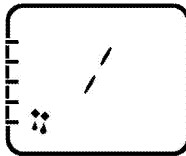

A sütő nem meleg. Csak a ventilátor (a hátsó falban) működik. Fagyasztott ételek lassú, szobahőmérsékleten történő kiolvasztásához és a megsült étel lehűtéséhez használható. Az

egész húsdarab felolvasztásához szükséges idő hosszabb, mint a szemes étel.

13. **Könnyű gőztisztítás**
(Ez a funkció opcionális. Nem biztos, hogy elérhető az Ön készülékén.)

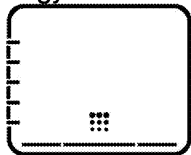

Ez a funkció lehetővé teszi, hogy a sütőben lévő kosz (nem túl sok idő után) fellazuljon és könnyebben tisztítható legyen. Kérjük olvassa el a "Tisztítás - könnyű gőztisztítás" fejezetet a könnyű gőztisztításhoz.

A sütő vezérlő egységének működtetése

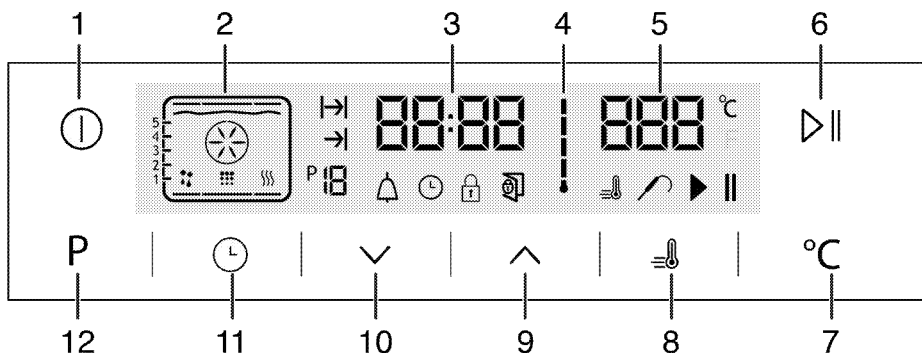

- 1 Be- / Kikapcsoló gomb
- 2 Funkció kijelző
- 3 Aktuális idő kijelző mező
- 4 Sütő belső hőmérséklete szimbólum
- 5 Hőmérséklet-kijelző mező
- 6 Sütés elindítása/leállítása gomb
- 7 Hőmérséklet beállító gomb
- 8 Booster szimbólum (gyors előmelegítés)
- 9 Plusz gomb
- 10 Mínusz gomb
- 11 Beállító gomb
- 12 Funkció kijelzőre visszatérés gomb

- : Óra szimbólum
 - : Billentyűzár szimbólum
 - : Nyitott ajtó szimbólum
 - : Booster szimbólum (gyors előmelegítés)
 - : Húspróba szimbólum
 - : Sütés szüneteltetése szimbólum
 - : Sütés indítása szimbólum
- (Ez a funkció opcionális. Nem biztos, hogy elérhető az Ön készülékén.)**

Funkciótáblázat:

A sütővel használható funkciókat és a maximum és minimum hőmérsékletüket a funkció táblázatban találja. A javasolt hőmérséklet jelenik meg, amikor a funkciót kiválasztják.

- : Sütési idő szimbólum
- : A sütési idő vége szimbólum*
- : Funkció gomb
- : Riasztási szimbólum

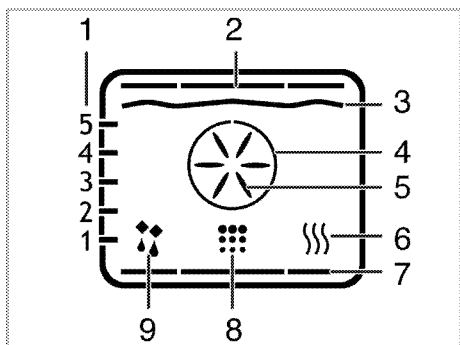

- 1 Polc elhelyezése
- 2 Felső melegítő
- 3 Grill melegítő
- 4 Hőfokozó
- 5 Turbó légkeverés
- 6 Melegen tartás
- 7 Alsó melegítő
- 8 Tisztítási állapot
- 9 Ventilátorral működik

i A funkciók az egyes modellek esetében eltérnek!

- i** Biztonsági okokból a melegen tartást leszámítva a maximálisan beállítható sütési idő minden funkció esetében 6 óra. Áramkimaradás esetén a program törölődik. Újra kell programoznia a sütőt.
- i** Miközben a beállításokat végzi, az órán villognak a megfelelő ábrák.
- i** Ha a sütőn bármelyik funkció aktív, vagy ha fél-automata vagy teljesen automata programozást választott, az aktuális idő nem állítható be.
- i** A sütőlámpa akkor is ég, ha a sütő ki van kapcsolva, de az ajtaja nyitva van.

A sütő működtetése

1. A sütő kinyitásához érintse meg kb. 2 másodpercre a **⏏** billentyűt.
 » A sütő bekapcsolását követően megjelenik a kijelzőn az első működési funkció. Ebben a módban beállítható az üzemmód, a sütési idő, a sütési idő vége és a Bootser (gyors felmelegítés) funkció.











i A sütő 20 másodpercen belül automatikusan kikapcsol ha semmit sem állít be a kijelzőn.

Manuális sütés a hőmérséklet és a működési funkció kiválasztásával

Süthet úgy is, hogy kiválasztja az elkészítendő ételnek megfelelő hőmérsékletet és működési funkciót, manuális vezérléssel, a sütés időtartamának beállítása nélkül.



1. Miután a **⏏** gomb megérintésével kinyitotta a sütőt, megjelenik az első működési funkció.
2. Válassza ki a működési funkciót a **^** / **∨** billentyűkkel.













Funkciótáblázat	Hőmérsékleti intervallum (°C)
Felső és alsó melegítés	40-280
Légkeveréses alsó/felső sütés	40-280
Légkeveréses sütés	40-280
"3D" funkció	40-280
Pizza funkció	40-280
Ventilátor melegítésű nagy grill	40-280
Teljes grill	40-280
Alacsony grill	40-280
Gazdaságos ventilátoros melegítés	160-220
Alsó melegítés	40-220
Melegen tartás	40-100

3. Ha szeretné módosítani a működési funkcióhoz javasolt hőmérsékletet, engedélyezze a hőmérséklet mezőt a  gomb megérintésével.
 - » Az  szimbólum villog.
4. Állítsa be a kívánt hőmérsékletet a  /  billentyűkkel.
5. Hagyja jóvá a hőmérsékleti beállítást a  billentyű megérintésével.
6. Tegye be az edényt a sütőbe.
7. Ha megfelelő a hőmérséklet és a működési funkció, érintse meg a  || billentyűt a sütés megkezdéséhez. A  szimbólum megjelenik a kijelzőn.
 - » A sütő készen áll a kívánt funkcióban való működésre, belső hőmérséklete a kiválasztott értékre melegszik. Sorban kigyulladnak a belső hőmérsékletet jelző szimbólum fokozatai, ahogy a belső hőmérséklet eléri a beállított hőmérsékletet. A további aktív melegítők és a javasolt tepsi helyzet a funkció kijelzőn jelenik meg.
8. A sütő nem kapcsol ki automatikusan, mivel manuális sütésre állította a főzési idő megadása nélkül. A  || billentyű ismételt megnyomásával fejezheti be a sütést.
 - » A sütő befejezi a sütést, és megjelenik a kijelzőn a  szimbólum.
9. Érintse meg kb. 2 másodpercre a  gombot a sütő bezárásához.

Sütés a sütési idő beállításával:























Biztosíthatja, hogy a sütő kikapcsoljon, ha kiválasztja az ételnek megfelelő hőmérsékletet és a működési funkciót, és beállítja a sütési időt, manuális vezérléssel és a sütés időtartamának meghatározása nélkül.

1. Miután a  gomb megérintésével kinyitotta a sütőt, megjelenik az első működési funkció.
2. Válassza ki a működési funkciót a  /  billentyűkkel.

3. Ha szeretné módosítani a működési funkcióhoz javasolt hőmérsékletet, engedélyezze a hőmérséklet mezőt a  gomb megérintésével.
 - » Az  szimbólum villog.
4. Állítsa be a kívánt hőmérsékletet a  /  billentyűkkel.
5. Hagyja jóvá a hőmérsékleti beállítást a  billentyű megérintésével.
6. Érintse meg a  billentyűt, amíg a  szimbólum, mely a sütési időt jelzi, meg nem jelenik a kijelzőn.
7. Állítsa be a sütési időt a  /  billentyűkkel, és hagyja jóvá a  billentyű megérintésével.
 - » A sütési idő beállítása után a  szimbólum folyamatosan látszik.
8. Tegye be az edényt a sütőbe.
9. Érintse meg a  || billentyűt a sütés elkezdéséhez, ha beállította a hőmérsékletet, a működési funkciót és a sütési időt. A  szimbólum megjelenik a kijelzőn.
 - » A sütő felmelegszik a beállított hőmérsékletre, és a beállított sütési idő végéig fenntartja ezt a hőmérsékletet.
 - » A sütő készen áll a kívánt funkcióban való működésre, belső hőmérséklete a kiválasztott értékre melegszik. A beállított sütési idő végéig fenntartja ezt a hőmérsékletet. Sorban kigyulladnak a belső hőmérsékletet jelző szimbólum fokozatai, ahogy a belső hőmérséklet eléri a beállított hőmérsékletet. A további aktív melegítők és a javasolt tepsi helyzet a funkció kijelzőn jelenik meg.
10. A sütési folyamat végeztével a kijelzőn az "End" felirat jelenik meg hangjelzés kíséretében.
11. A riasztást bármely gomb megérintésével leállíthatja.
 - » A riasztás elcsendesül, és a sütő automatikus működése leáll.

Sütési idő beállítása későbbi időpontra: (Ez a funkció opcionális. Nem biztos, hogy elérhető az Ön készülékén.)

Biztosíthatja, hogy a sütő automatikusan elinduljon és kikapcsoljon az ételnek megfelelő hőmérséklet, működési funkció és sütési idő beállításával, és ha a sütési idő végét későbbi időpontra állítja, manuális vezérléssel és a sütés időtartamának meghatározása nélkül.

1. Miután a  gomb megérintésével kinyitotta a sütőt, megjelenik az első működési funkció.
2. Válassza ki a működési funkciót a  /  billentyűkkel.
3. Ha szeretné módosítani a működési funkcióhoz javasolt hőmérsékletet, engedélyezze a hőmérséklet mezőt a  gomb megérintésével.
» Az  szimbólum villog.
4. Állítsa be a kívánt hőmérsékletet a  /  billentyűkkel.
5. Hagyja jóvá a hőmérsékleti beállítást a  billentyű megérintésével.
6. Érintse meg a  billentyűt, amíg a  szimbólum, mely a sütési időt jelzi, meg nem jelenik a kijelzőn.
7. Állítsa be a sütési időt a  /  billentyűkkel, és hagyja jóvá a  billentyű megérintésével.
» A sütési idő beállítása után a  szimbólum folyamatosan látszik.
8. Érintse meg a  billentyűt, amíg a  szimbólum, mely a sütési idő végét jelzi, meg nem jelenik a kijelzőn.
9. Állítsa be a sütési időt a  /  gombokkal, és hagyja jóvá a beállítást a  billentyű megérintésével.
» Attól kezdve, hogy beállította a sütési idő végét, a  szimbólum folyamatosan látszani fog a kijelzőn.
10. Tegye be az edényt a sütőbe.
11. Érintse meg a  /  billentyűt a sütés megkezdéséhez, ha beállította a

- hőmérsékletet, működési funkciót, sütési időt és a sütési idő végét. A  szimbólum megjelenik a kijelzőn.
- » Az időzítő automatikusan kiszámolja a sütési idő kezdetét úgy, hogy a megadott vég-időpontból a sütési időt levonja. A kiválasztott működési mód aktiválódik, amikor elérkezik a sütés kezdőideje, és a sütő felmelegszik a beállított hőmérsékletre. A beállított sütési idő végéig fenntartja ezt a hőmérsékletet. Sorban kigyulladnak a belső hőmérsékletet jelző szimbólum fokozatai, ahogy a belső hőmérséklet eléri a beállított hőmérsékletet. A további aktív melegítők és a javasolt tepsi helyzet a funkció kijelzőn jelenik meg.
12. A sütési folyamat végeztével a kijelzőn az "End" felirat jelenik meg hangjelzés kíséretében.
13. A riasztást bármely gomb megérintésével leállíthatja.
» A riasztás elcsendesül, és a sütő automatikus működése leáll.

 Ha törölni szeretne egy már beállított sütési időt vagy a sütési időt plusz a sütési idő végét, ismét be kell állítania a sütési időt.

A Bootser (erősítő) beállítása (Gyors előmelegítés)

A Bootser (gyors előmelegítés) funkcióval a sütő gyorsabban eléri a kívánt hőfokot.

 A Booster funkció nem választható olvasztás, gazdaságos ventilátoros melegítés, melegen tartás és tisztítás funkció esetén. Áramkimaradás esetén a Booster beállításai törlődnek.

1. Érintse meg a  billentyűt a hőmérséklet, a működési funkció, a sütési idő és a sütési idő vége beállítását követően.

» A  szimbólum ezt követően folyamatosan látszik, és a booster (gyors előmelegítés) funkció bekapcsol.

» A Bootser szimbólum eltűnik, amit a sütő a kívánt hőfokot eléri, és a sütő visszatér a Bootser funkció előtti működésre.

2.Érintse meg a  billentyűt ismét a booster funkció kikapcsolásához.

» A  szimbólum eltűnik, és a booster (gyors előmelegítés) funkció kikapcsol.

Az elektromos sütő kikapcsolása

Érintse meg a  billentyűt a sütő kikapcsolásához.



A billentyűzár bekapcsolása

A sütő használatát a billentyűzár funkció aktiválásával előzheti meg.

1.Érintse meg a  billentyűt, amíg meg nem jelenik a  szimbólum a kijelzőn.

» Ekkor az "OFF" felirat jelenik meg a kijelzőn.

2.A billentyűzár funkció aktiválásához nyomja meg a  gombot.

» Ha a billentyűzár funkció aktív, a kijelzőn az "On" felirat jelenik meg és a  szimbólum égve marad. Hagyja jóvá a  megérintésével.

 Amennyiben a billentyűzár be van kapcsolva, a sütő gombjai nem működnek. A billentyűzár áramkimaradás esetén sem törlődik.

A billentyűzár kikapcsolásához érintse meg a

1.Érintse meg a  billentyűt, amíg meg nem jelenik a  szimbólum a kijelzőn.

» Ekkor az "On" felirat jelenik meg a kijelzőn.

2.Kapcsolja ki a billentyűzárát a  billentyűvel.

» A kijelzőn megjelenik az "OFF" felirat, ha kikapcsolta a billentyűzárát. Hagyja jóvá a  megérintésével.

 Amennyiben a billentyűzár be van kapcsolva, a sütő gombjai nem működnek. Áramkimaradás esetén a billentyűzár beállításai nem törlődnek.

Az ébresztőóra beállítása

A készülékben található időmérőt a sütési programtól külön, egyéb figyelmeztetésekre és emlékeztetőkre is használhatja.

A figyelmeztető óra nincs kihatással a sütő funkcióira. Ezt csak emlékeztetésre lehet használni. Ez akkor lehet például hasznos, ha egy adott idő után meg szeretné fordítani a húst a sütőben. Az időmérő hangjelzéses riasztást ad ki, ha lejárt a beállított időtartam.

1.Érintse meg a  billentyűt, amíg meg nem jelenik a  szimbólum a kijelzőn.

 A maximális riasztási idő 23 óra 59 perc lehet.

2.A riasztási időtartamot a  /  billentyűkkel állíthatja be.

» A riasztási idő beállítása után a  szimbólum világítani fog, és a riasztási idő megjelenik a kijelzőn.



3.A riasztási idő végén a  szimbólum villogni kezd, és megszólal a hangjelzéses riasztás.

A figyelmeztető jelzés kikapcsolása

1.A hangjelzéses riasztás 2 percen át szól. A hangjelzéses riasztás leállításához nyomja meg bármelyik billentyűt.

» A hangjelzéses riasztás elnémul, és megjelenik az aktuális idő.

A riasztás törlése:

1.Érintse meg a  billentyűt, amíg meg nem jelenik a kijelzőn a riasztás törlésére szolgáló  szimbólum.

2.Nyomja meg és tartsa nyomva a  billentyűt, amíg meg nem jelenik a következő időjelzés: "00:00".

- i** Megjelenik a figyelmeztetési idő. Ha a figyelmeztetési időt és a főzési időt is beállítja, a rövidebb idő jelenik meg.

A pontos idő módosítása

- 1.Érintse meg a billentyűt rövid időközönként, amíg a szimbólum meg nem jelenik a képernyőn.
- 2.Az idő beállításához nyomja meg a / billentyűket.
- 3.Hagyja jóvá a beállítást a szimbólum megérintésével, és 4 másodpercen át ne érjen egyik billentyűhöz sem a beállítás végső jóváhagyásához.

- i** Áramszünet esetén a pontos idő törlődik. Ismét be kell állítani. Ha bármelyik sütőfunkció aktív, az idő nem változtatható meg.

Hangerő beállítása

- 1.Amikor a sütő készenléti módban van, érintse meg rövid időközönként újra és újra a gombot, amíg a „VOL” felirat meg nem jelenik a kijelzőn.
- 2.Nyomja meg a / gombokat az L0, L1 vagy L2 dallam kiválasztásához.
- 3.A beállítás jóváhagyásához nyomja meg a gombot, vagy várjon 4 másodpercig úgy, hogy egyetlen gombot sem érint meg

Az Eco világítás beállítása

- 1.Amikor a sütő készenléti módban van, érintse meg rövid időközönként újra és

újra a gombot, amíg az „LP” felirat meg nem jelenik a kijelzőn.

- 2.Nyomja meg a / gombokat a Be vagy az Eco opció kiválasztásához.
- 3.A beállítás jóváhagyásához nyomja meg a gombot, vagy várjon 4 másodpercig úgy, hogy egyetlen gombot sem érint meg
- 4.Amikor készenléti módban a sütő ajtaja nyitva van, illetve működés közben a világítás folyamatosan bekapcsol, ha a Be opciót választja.
- 5.Amikor készenléti módban a sütő ajtaja nyitva van, illetve működés közben a világítás bekapcsol, majd 15 másodpercet követően kikapcsol, ha az ECO opciót választja.

Ha működés közben megérinti bármelyik gombot (kivétel: és gombok), a világítás bekapcsol, majd 15 másodperc után kikapcsol.

Sütési időtáblázat

- i** A táblázatban feltüntetett időzítések útmutatóként szolgálnak. Az idő beállítása függhet az étel hőmérsékletétől, vastagságától, típusától és az Ön főzési szokásaitól.

Sütés és roston sütés

- i** Az első sín a sütő alsó sínje.

Étel	Tepsik száma	Használható kiegészítők	Működési mód	A sín helyzete	Hőmérséklet (°C)	Sütési idő (kb. érték percekben)
Tálcában készült sütemények	Egy tálca	Hagyományos tálca*		3	180	25 ... 30
Sütőformában készült sütemények	Egy tálca	Sütőforma a grillrácsra**		2	180	40 ... 50
Aprósütemény	Egy tálca	Hagyományos tálca*		3	160	25 ... 35
	Egy tálca	Hagyományos tálca*		3	150	30 ... 40

Étel	Tepsik száma	Használható kiegészítők	Működési mód	A sín helyzete	Hőmérséklet (°C)	Sütési idő (kb. érték percekben)
	2 tálca	1-Süteményes tálca* 3-Hagyományos tálca*		1 - 3	150	35 ... 50
	3 tálca	1-Hagyományos tálca* 3-Süteményes tálca* 5-Mély tálca*		1 - 3 - 5	150	35 ... 50
Piskóta	Egy tálca	26 cm átmérőjű kerek tortaforma a grillrácsra**		3	160	25 ... 35
	Egy tálca	26 cm átmérőjű kerek tortaforma a grillrácsra**		2	150	30 ... 40
	2 tálca	1-26 cm átmérőjű kerek tortaforma a grillrácsra** 4-26 cm átmérőjű kerek tortaforma a süteményes tálcára**		1 - 4	150	35 ... 45
Aprósütemény	Egy tálca	Süteményes tálca*		3	180	25 ... 30
	2 tálca	1-Süteményes tálca* 3-Hagyományos tálca*		1 - 3	180	30 ... 40
	3 tálca	1-Süteményes tálca* 3-Hagyományos tálca* 5-Mély tálca*		1 - 3 - 5	180	35 ... 45
Süteménytészta	Egy tálca	Hagyományos tálca*		2	200	30 ... 40
	2 tálca	1-Süteményes tálca* 5-Hagyományos tálca*		1 - 5	200	45 ... 55
	3 tálca	1-Süteményes tálca* 3-Hagyományos tálca* 5-Mély tálca*		1 - 3 - 5	200	55 ... 65
Gazdag tészta	Egy tálca	Hagyományos tálca*		2	200	25 ... 35
	2 tálca	1-Süteményes tálca* 3-Hagyományos tálca*		1 - 3	200	35 ... 45

Étel	Tepsik száma	Használható kiegészítők	Működési mód	A sín helyzete	Hőmérséklet (°C)	Sütési idő (kb. érték percekben)
	3 tálca	1-Süteményes tálca* 3-Hagyományos tálca* 5-Mély tálca*		1 - 3 - 5	190	45 ... 55
Kelt tészta	Egy tálca	Hagyományos tálca*		2	200	35 ... 45
Lasagna	Egy tálca	Üveg/fém négyszögletű edény a grillrácsra**		2 - 3	200	30 ... 40
Pizza	Egy tálca	Hagyományos tálca*		2	200 ... 220	15 ... 20
	Egy tálca	Hagyományos tálca*		3	200	10 ... 15
Marha steak (egész) / Rostélyos	Egy tálca	Hagyományos tálca*		3	25 perc 250/max, majd 180 ... 190	100 ... 120
Báránycomb (ragu)	Egy tálca	Hagyományos tálca*		3	25 perc 250/max, majd 190	70 ... 90
	Egy tálca	Hagyományos tálca*		3	25 perc 250/max, majd 190	60 ... 80
Sült csirke (1,8-2 kg)	Egy tálca	Hagyományos tálca*		2	15 perc 250/max, majd 180 ... 190	60 ... 80
	Egy tálca	Hagyományos tálca*		2	15 perc 250/max, majd 180 ... 190	60 ... 80
Pulyka (5.5 kg)	Egy tálca	Hagyományos tálca*		1	25 perc 250/max, majd 180 ... 190	150 ... 210
	Egy tálca	Hagyományos tálca*		1	25 perc 250/max, majd 180 ... 190	150 ... 210
Hal	Egy tálca	Hagyományos tálca*		3	200	20 ... 30
	Egy tálca	Hagyományos tálca*		3	200	20 ... 30
Minden ételkészítés esetén javasolt az előmelegítés.						
* Előfordulhat, hogy ezek a tartozékok nem képezik a terméksomag részét.						
** Ezek a tartozékok nem képezik a terméksomag részét. A tartozékok kereskedelmi forgalomban kaphatók.						

Sütési táblázat próbaételekhez

A jelen sütési táblázatban az EN 60350-1 szabvány szerint készített ételek szerepelnek, hogy a felügyeleti szervek számára könnyebben tesztelhető legyen a termék.

Étel	Tepsik száma	Használható kiegészítők	Működési mód	A sín helyzete	Hőmérséklet (°C)	Sütési idő (kb. érték percekben)
Omlós tészta	Egy tálca	Hagyományos tálca*		3	140	20 ... 30
	Egy tálca	Hagyományos tálca*		3	140	20 ... 30
	2 tálca	1-Hagyományos tálca* 3-Süteményes tálca*		1 - 3	140	20 ... 30
	3 tálca	1-Hagyományos tálca* 3-Süteményes tálca* 5-Mély tálca*		1 - 3 - 5	140	25 ... 35
Aprósütemény	Egy tálca	Hagyományos tálca*		3	160	25 ... 35
	Egy tálca	Hagyományos tálca*		3	150	30 ... 40
	2 tálca	1-Süteményes tálca* 3-Hagyományos tálca*		1 - 3	150	35 ... 50
	3 tálca	1-Hagyományos tálca* 3-Süteményes tálca* 5-Mély tálca*		1 - 3 - 5	150	35 ... 50
Piskóta	Egy tálca	26 cm átmérőjű kerek tortaforma a grillrácsra**		3	160	25 ... 35
	Egy tálca	26 cm átmérőjű kerek tortaforma a grillrácsra**		2	150	30 ... 40
	2 tálca	1-26 cm átmérőjű kerek tortaforma a grillrácsra** 4-26 cm átmérőjű kerek tortaforma a süteményes tálcára**		1 - 4	150	35 ... 45
Almás pite	Egy tálca	20 cm átmérőjű kerek fekete sütődény a grillrácsra**		2	180	50 ... 60
	Egy tálca	20 cm átmérőjű kerek fekete sütődény a grillrácsra**		2	170	50 ... 60
	2 tálca	1-20 cm átmérőjű kerek fekete sütődény a grillrácsra** 4-20 cm átmérőjű kerek fekete sütődény a süteményes tálcára**		1 - 4	170	50 ... 60
Minden ételmszer esetén javasolt az előmelegítés.						
* Előfordulhat, hogy ezek a tartozékok nem képezik a termékcsoomag részét.						
** Ezek a tartozékok nem képezik a termékcsoomag részét. A tartozékok kereskedelmi forgalomban kaphatók.						

Gazdaságos ventilátoros melegítés

i A Gazdaságos ventilátoros melegítés mód bekapcsolása után ne módosítsa a hőmérsékletet.

i A Gazdaságos ventilátoros melegítés módban soha ne nyissa ki az ajtót. Ha az ajtó nincs nyitva a belső hőmérséklet energia-megtakarításra van optimalizálva és különbözhet a kijelzőtől.

Étel	Tepsik száma	Használható kiegészítők	A sín helyzete	Hőmérséklet (°C)	Sütési idő (kb. érték percekben)
Aprósütemény	Egy tálca	Hagyományos tálca*	3	160	25 ... 35
Aprósütemény	Egy tálca	Hagyományos tálca*	3	180	25 ... 35
Süteménytészta	Egy tálca	Hagyományos tálca*	3	200	45 ... 55
Gazdag tészta	Egy tálca	Hagyományos tálca*	3	200	35 ... 45

* Előfordulhat, hogy ezek a tartozékok nem képezik a terméksomag részét.

Tippek sütemény sütéshez

- Túl száraz sütemény esetén 10°C-kal növelje a hőmérsékletet és csökkentse a sütési időt.
- Nedves sütemény esetén kevesebb folyadékot használjon és csökkentse a hőmérsékletet 10°C-kal.
- Amennyiben a sütemény teteje túl sötét, helyezze a tálcat egy alacsonyabb szintre, csökkentse a hőmérsékletet és növelje a sütési időt.
- Amennyiben a sütemény kívül megfelelően megsült, de belül nem teljesen, kevesebb folyadékot használjon, csökkentse a hőmérsékletet és növelje a sütési időt.

Tippek tészta sütéshez

- Túl száraz tészta esetén 10°C-kal növelje a hőmérsékletet és csökkentse a sütési időt. Kenje be a tészta rétegeit tejből, olajból, tojásból és joghurtból álló keverékkel.
- Amennyiben a tészta elkészítése túl sokáig tart, figyeljen oda, hogy a tészta vastagsága ne legyen nagyobb, mint a tálca mélysége.
- Amennyiben a tészta felső oldala megpirul, de a belső része nem fő

meg rendszeren, győződjön meg róla, hogy megfelelő mennyiségű szószt használt-e a tészta elkészítéséhez. Egyenletesen oszlassa el a keveréket a tészta rétegek között és a tészta tetején, hogy egyenletesen piruljon.

i A tésztát a sütési táblázatban megjelölt mód és hőmérséklet szerint süssse. Ha az alsó rész még mindig nem pirult meg rendszeren, legközelebb helyezze egy szinttel lejjebb.

Tippek zöldségsütéshez









- Amennyiben a zöldségtál kezd kiszáradni és megbarnulni, a tálca helyett inkább fedeles serpenyőt használjon a sütéshez. A lezárt edények jobban megőrzik a leveket.
- Amennyiben a zöldségek nem főnek meg rendszeren, a sütést megelőzően főzze meg őket vagy a konzerves termékekhez hasonlóan készítse el őket, majd utána tegye be őket a sütőbe.

A grillsütő működtetése

 Grillezés közben csukja be a sütőajtót.

A forró felület égési sérülést okozhat!

A grill bekapcsolása

1. Miután a  gomb megérintésével kinyitotta a sütőt, megjelenik az első működési funkció.
2. A  megérintésével válassza ki a kívánt grillfunkciót.
3. Ha szeretné módosítani a működési funkcióhoz javasolt hőmérsékletet, engedélyezze a hőmérséklet mezőt a  gomb megérintésével.
» Az  szimbólum villog.
4. Állítsa be a kívánt hőmérsékletet a  /  billentyűkkel.
5. Hagyja jóvá a hőmérsékleti beállítást a  billentyű megérintésével.
6. Érintse meg a  billentyűt a grillezés megkezdéséhez, amennyiben beállította a megfelelő hőmérsékletet és működési funkciót. A  szimbólum megjelenik a kijelzőn.
» A sütő készen áll a kívánt funkcióban való működésre, belső hőmérséklete a

Grillezés elektromos grillel

Élelmiszer	Használható kiegészítők	A sín helyzete	Javasolt hőmérséklet (°C)**	Sütési idő (kb.)
Hal	Grillrács	4...5	250	20...25 min. #
Szeletelt csirke	Grillrács	4...5	250	25...35 min.
Bárányborda	Grillrács	4...5	250	20...25 min.
Marhasült	Grillrács	4...5	250	25...30 min. #
Borjúborda	Grillrács	4...5	250	25...30 min. #
Toast kenyér *	Grillrács	4	250	1...3 min.

vastagságtól függ



*5 percig melegítse elő

**Ha a termék grillezési hőmérséklete nem állítható be, akkor a grill az ajánlott hőmérsékleten fog működni.

A jelen sütési táblázatban az EN 60350-1 szabvány szerint készített ételek szerepelnek, hogy a felügyeleti szervek számára könnyebben tesztelhető legyen a termék.

Élelmiszer	Használható kiegészítők	A sín helyzete	Hőmérséklet (°C)	Sütési idő (kb. érték percekben)
Kenyérpírtás	Grillrács	4	250	1...3 perc

kiválasztott értékre melegszik. Sorban kigyulladnak a belső hőmérsékletet jelző szimbólum fokozatai, ahogy a belső hőmérséklet eléri a beállított hőmérsékletet. A további aktív melegítő és a javasolt tepsi helyzet a funkció kijelzőn jelenik meg.

7. A grillezést a  || gomb ismételt megnyomásával állíthatja le.
» A sütő leállítja a grillezést, és a kijelzőn megjelenik a  szimbólum.

A grill kikapcsolása

1. Érintse meg kb. 2 másodpercre a  gombot a sütő bezárásához.



A grillezéshez nem alkalmas élelmiszerek grillezése tűzveszélyes lehet. Csak olyan élelmiszert grillezzen, ami bírja a magas hőt.

Ne helyezze az ételt túl hátra a grill hátsó részébe. Ez a legforróbb felület, itt a zsíros étel meggyulladhat.

Sütési idő táblázat grillezéshez

Élelmiszer	Használható kiegészítők	A sín helyzete	Hőmérséklet (°C)	Sütési idő (kb. érték percekben)
Húsgolyók (marhahús) - 12 darab	Grillrács	4	250	25...35 perc
<p>A sütési idő kétharmadánál fordítsa meg a készülő ételeket. Minden típusú étel rostos sütése esetén 5 perc előmelegítés javasolt.</p>				

6 Karbantartás és tisztítás

Általános tájékoztató

A termék rendszeres tisztításával megnő a termék élettartama és csökkennek a gyakran előforduló problémák.

! Karbantartás és tisztítás előtt válassza le a készüléket a tápellátásról.
Ezzel áramütésnek teszi ki magát!

! Hagyja hogy a készülék kihűljön mielőtt hozzákezd a tisztításához. A forró felület égési sérülést okozhat!

- Minden használat során alaposan tisztítsa meg a terméket. Ilyen módon könnyebben eltávolíthatók a főzési szennyeződések, ezáltal elkerülheti, hogy következő használatkor ráéggjenek a felületre.
- A termék tisztításához nincs szükség speciális eszközökre. A termék tisztításához mosószeres vízbe áztatott puha ruhát vagy szivacsot használjon, majd törölje szárazra terméket.
- A tisztítás után minden esetben törölje le a felesleges folyadékot, és a nagymennyiségben kiömlött folyadékot pedig azonnal törölje le.
- A rozsdamentes acél vagy inox felületek, továbbá a fogantyú tisztításához soha ne használjon savat vagy klórt tartalmazó tisztítószeret. Ezen részek tisztításához egy mosószerbe áztatott puha ruhát használjon, és figyeljen, hogy mindig egy irányba törölje a felületet.

i Egyes tisztítószeresek károsíthatják a felületet.
Ne használjon durva tisztítószeret, súrolóport/-krémet vagy éles tárgyakat.

i A készülék tisztításához ne használjon gőztisztítót, mivel az áramütést okozhat.

A vezérlőpult tisztítása

A vezérlőpult és a gombok tisztításához használjon nedves rongyot, majd a tisztítást követően töröljön szárazra minden felületet.

i Amennyiben terméke rendelkezik gombokkal, a vezérlőpanel tisztításához ne távolítsa el a vezérlőgombokat.
A vezérlőpanel megsérülhet!

A sütő tisztítása

Az oldalfalak tisztítása (Modellenként eltérő.)
(Ez a funkció opcionális. Nem biztos, hogy elérhető az Ön készülékén.)

1. Az oldalsó keret elülső részének eltávolításához húzza azt el az oldalfaltól.
2. Húzza meg maga felé, és vegye ki teljesen az oldalsó keretet.

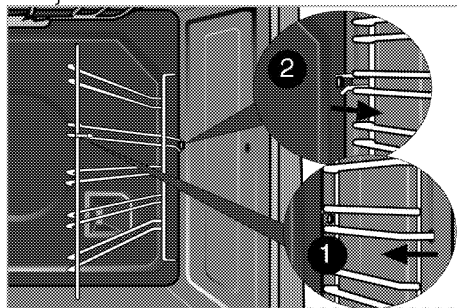

Katalitikus falak

(Ez a funkció opcionális. Nem biztos, hogy elérhető az Ön készülékén.)

A sütő belső falfelülete (A) és/vagy a hátsó fala (B) katalitikus anyaggal van bevonva. A katalitikus fal enyhén matt színű és porózus felületű. A sütő katalitikus falát nem szabad tisztítani. A katalitikus felületek a lyukacsos

kialakításának köszönhetően elnyelik a rájuk rakódó zsírt, ha pedig fényessé válnak, az azt jelzi, hogy már nem tudnak több zsírt elnyelni. Ebben az esetben az alkatrészt cseréje javasolt.

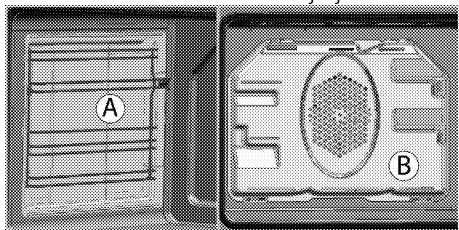

Góztisztítás könnyen

(Ez a funkció opcionális. Nem biztos, hogy elérhető az Ön készülékén.)

Könnyű tisztítást biztosít, mivel a sütő belsejében képződő gőz fellazítja a szennyeződést (amely nem túl régi) és a vízcseppek lecsapódnak a sütő belső felületein.

1. Minden tartozékot távolítsa el a sütőből.
2. Öntsön 500 ml vizet a sütő tálcára és helyezze be a tálcát a sütő második polcára.

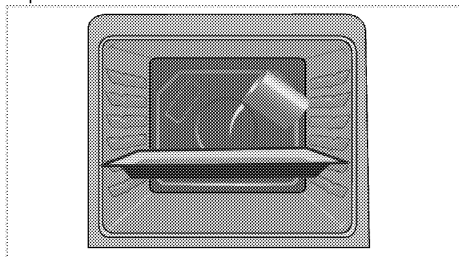

3. Válassza ki a könnyű góztisztítás funkciót. A képernyőn meg fog jelenni a tisztítás időtartama és nem lehet megváltoztatni. Ennek a tisztító funkciónak a befejezési ideje beállítható.
4. Nyissa ki az ajtót és egy nedves szivaccsal vagy ruhával törölje ki a sütő belső felületeit.
5. A makacs szennyeződés eltávolításához használjon mosószeres

vizet, puha ruhát vagy szivacsot, majd törölje szárazra a sütőt.

i A könnyű góztisztítás használata során a sütőtérben lévő ételmaradványok/szennyeződések fellazítására szolgáló víz elpárolog a tálcából, és a sütőtérben, valamint a sütőajtó belső üvegén csapódik ki, ezért a sütőajtó kinyitásakor víz csepeghet ki. Az ajtó kinyitását követően azonnal törölje le a kicsapódott vízcseppeket.

A sütőajtó tisztítása

Az sütőajtó oldalfal tisztításához mosószeres vízbe áztatott puha ruhát vagy szivacsot használjon, majd törölje szárazra a terméket.

Törölje le az üveget ecettel, majd öblítse le a sütő üvegén esetlegesen előforduló vízkő maradványoktól.

i A sütőajtó tisztításához ne használjon erős súrolószereket vagy éles kaparókat. Ezek megsérthetik a felületet, és az üveg tönkremehet.

i Az első ajtó belső üvege a könnyű tisztíthatóság érdekében bevonattal rendelkezik. Az üvegfelület tisztításához ne használjon, durva súrolószereket vagy kemény fémből készült kaparóeszközt, mert azok felületi karcot okozhatnak. Ez pedig tönkre teheti az bevonatot.

A sütő ajtajának tisztítása

i Ne használjon erős súrolószert, fém kaparót, fém dörzsszivacsot vagy fehérítőszert a sütő ajtajának és üvegének tisztításához.

i A sütőajtó belső üvege egy olyan bevonattal van ellátva, amely megkönnyíti a tisztítást. Ne használjon erős súrolószert, fém kaparót, fém dörzsszivacsot vagy fehérítőszert.

A tisztításhoz eltávolíthatja a sütő ajtaját és az ajtóüvegeket. Az ajtó és az üvegek eltávolításának folyamata a következő fejezetekben olvasható: „Sütőajtó eltávolítása” és „A sütőajtó belső üvegének eltávolítása”. A sütőajtó belső üvegeinek eltávolítását követően tisztítsa meg őket mosogatószerrel, meleg vízzel és egy puha ruhával vagy szivaccsal, majd törölje szárazra egy száraz ruhával. Törölje le az üveget ecettel, majd öblítse le a sütő üvegén esetlegesen előforduló vízkő maradványoktól.

A sütő ajtajának eltávolítása

1. Nyissa ki az ajtót (1).
2. Nyissa ki a kapcsokat a kapu házában (2) a bejárati ajtó jobb és bal oldalán az ábrán látható módon. A zárnak nyitottnak kell lennie (4).

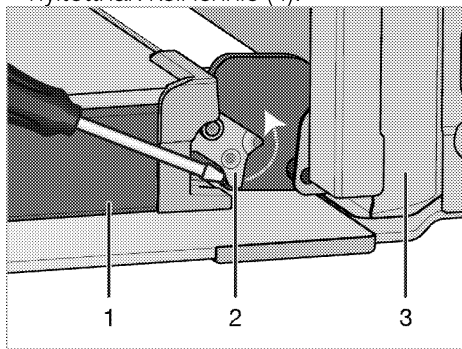

- 1 Ajtó
- 2 Csulós zár(zárt helyzet)

- 3 Sütő
- 4 Csulós zár(nyitott helyzet)

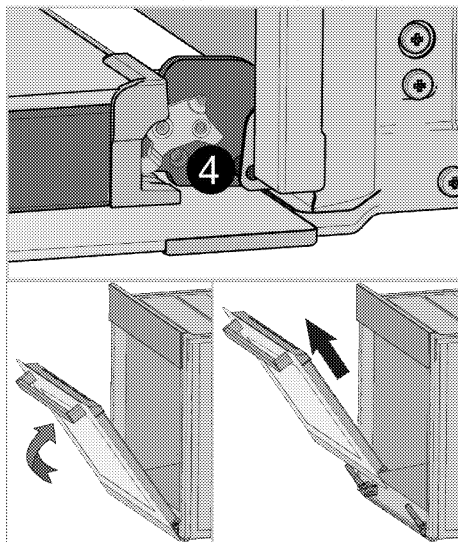

- 3.Csukja be félig az előlső ajtót.
- 4.Távolítsa el az előlső ajtót felfelé húzva, míg kienged a jobb és bal oldali zsanérokból.

i Az ajtó visszaszereléséhez fordított sorrendben végezze el a fenti műveleteket. Ügyeljen rá, hogy visszacsukja a zsanérmál található kapcsokat az ajtó visszahelyezése után.

A Soft Open & Soft Close funkció

Néhány modell tartalmazhat egy puha záró és puha nyitott funkciót. A Soft Close funkció lehetővé teszi a felhasználó számára, hogy simán zárja le a sütő ajtaját úgy, hogy kb. 15 cm-re a zárt helyzetből hozza és óvatosan benyomja. Az automatikus csappantyúrendszer lassan zárja be az ajtót. Hasonló tulajdonság figyelhető meg a sütő ajtaja teljesen nyitott állapotában; Kb. 9 cm-re a teljesen nyitott pozíciótól a lengéscsillapító rendszer lehetővé teszi a szelíd nyílást.

Az ajtó belső üvegének eltávolítása

(Ez a funkció opcionális. Nem biztos, hogy elérhető az Ön készülékén.)

Az ajtó belső üvegpanelje a tisztítás érdekében eltávolítható.

A belső üveglap tisztítása esetén;

1. A sütő ajtajának eltávolítása után kövesse a következő lépéseket;

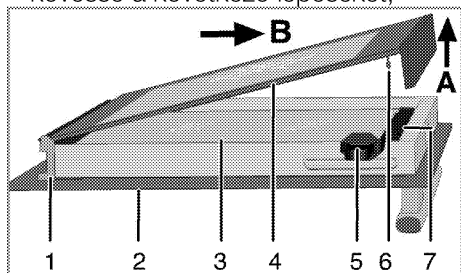

1 Zsanérház

2 Külső üvegpanel

3 Belső üvegpanel

4 Legbelső üvegpanel

5 Spatula

6 Tű

7 Tű foglalat

2. A képen látható módon emelje fel kissé a legbelső üvegpanelt (4) A irányba a spatula (5) segítségével, míg egy kattánót hangot nem hall, majd húzza ki B irányban.

3. Ezután tisztítsa meg közvetlenül a belső üvegpanel (3) felületét. Nincs szükség rá, hogy eltávolítsa a helyéről.

4. A külső üvegpanel (2) tisztítását követően az ajtó visszaszerelésének első lépését a legbelsőbb üvegpanel (4) visszahelyezése jelenti.

5. Első lépésként keresse meg a legbelsőbb üvegpanel (4) alsó részét helyezze be a zsanérházba (1). Ezután nyomja be a legbelsőbb üvegpanel tűt (6) a ház (7) irányába, míg egy kattánót hangot nem hall.

A sütő lámpájának cseréje



A sütő lámpájának cseréje előtt, az áramütés elkerülése érdekében győződjön meg róla, hogy a termék ki van-e húzva a konnektorból és a megfelelően lehűlt-e.

A forró felület égési sérülést okozhat!



Ebben a sütőben 40 W -nál kisebb teljesítményű, 60 mm -nél kisebb magasságú, 30 mm -nél kisebb átmérőjű izzólámpát vagy G9 -es típusú halogénlámpát használnak, teljesítménye kisebb, mint 60 W. A lámpák alkalmasak 300 ° C feletti hőmérsékleten való működésre. A sütő lámpái beszerezhetők a hivatalos szervizképviselőktől vagy az engedéllyel rendelkező technikustól. Ez a termék G energiaosztályú lámpát tartalmaz.



A lámpa helyzete eltérhet az ábrán látható pozíciótól.



A készülékben használt lámpa nem alkalmas a házban történő megvilágításra. A lámpa célja, hogy látható legyen az étel.



A készülékben használt lámpáknak extrém környezeti hatásoknak kell ellenállniuk, mint pl. az 50 °C hőmérséklet.

Amennyiben a sütője kör alakú lámpával rendelkezik:

1. Húzza ki a készüléket a konnektorból.

2. Az üveg burkolat eltávolításához forgassa az óramutató járásával ellentétes irányba a burkolatot.

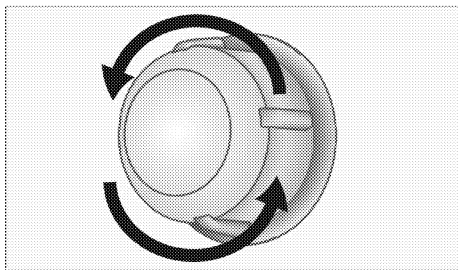

3. Ha az ön sütője az alábbi ábrán látható (A) típusú lámpával van felszerelve akkor az ábrán látható módon forgatással távolítsa el és cserélje ki. Ha (B) típusú akkor az ábrán látható módon húzza ki és távolítsa el, majd cserélje ki.

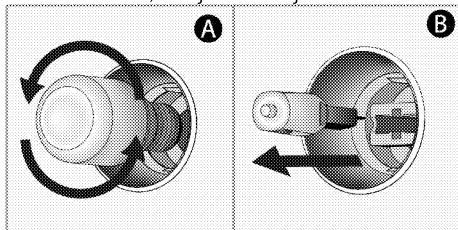

4. Tegye vissza az üveg burkolatot.

Amennyiben a sütője négyzet alakú lámpával rendelkezik:

1. Húzza ki a készüléket a konnektorból.
2. A leírt módon távolítsa el a tartókat.
Lásd *A sütő tisztítása, oldal 36.*

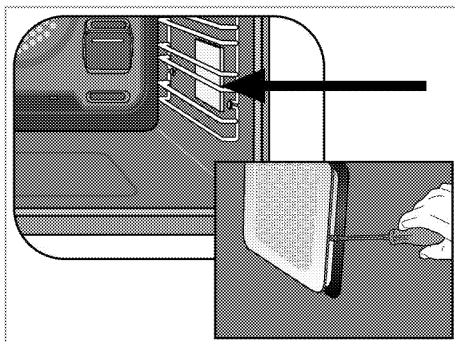

3. Egy csavarhúzó segítségével távolítsa el az üveg burkolatot.

4. Ha az ön sütője az alábbi ábrán látható (A) típusú lámpával van felszerelve akkor az ábrán látható módon forgatással távolítsa el és cserélje ki. Ha (B) típusú akkor az ábrán látható módon húzza ki és távolítsa el, majd cserélje ki.

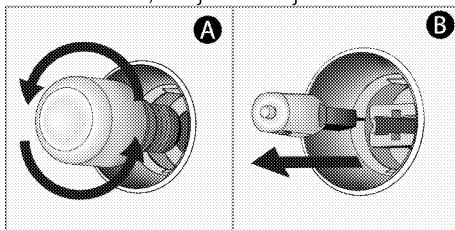

5. Szerelje vissza a védőburkolatot, majd a tartókat.

7 Hibaelhárítás

A sütő gőzt bocsát ki magából használat közben.

- Normális jelenség, hogy működtetés közben gőz képződjön. >>> *Ez nem hiba.*

A termék fémes hangokat bocsát ki felmelegedés vagy lehűlés közben.

- Ha a fém alkatrészek felhevülnek, kitágulhatnak, és ez zajt eredményezhet. >>> *Ez nem hiba.*

A termék nem működik.

- A főbiztosító kiégett vagy lekapcsolódott. >>> *Ellenőrizze a biztosítékokat a biztosítékdozban. Szükség szerint cserélje ki vagy kapcsolja vissza a biztosítékot.*
- A készülék nincs bedugva a (földelt) konnektorba. >>> *Ellenőrizze a dugasz csatlakozását.*

A sütővilágítás nem működik.

- A sütőlámpa meghibásodott. >>> *Cserélje ki a sütőlámpát.*
- Nincs áramellátás. >>> *Ellenőrizze, hogy van-e áram. Ellenőrizze a biztosítékokat a biztosítékdozban. Szükség szerint cserélje ki vagy kapcsolja vissza a biztosítékot.*

A sütő nem melegít.

- Nincs beállítva funkció és/vagy hőmérséklet. >>> *Állítson be funkciót és hőmérsékleti értéket a Funkció és/vagy Hőmérsékletbeállító gombbal.*
- Nincs áramellátás. >>> *Ellenőrizze, hogy van-e áram. Ellenőrizze a biztosítékokat a biztosítékdozban. Szükség szerint cserélje ki vagy kapcsolja vissza a biztosítékot.*



Amennyiben az ebben a fejezetben leírt utasításokat betartva sem tudja megszüntetni a hibajelenséget, vegye fel a kapcsolatot a Hivatalos Szervizzel vagy a kereskedővel, akitől a terméket vásárolta. Soha ne kísérelje meg maga megjavítani a hibás készüléket.

