

# Refrigerator

User manual

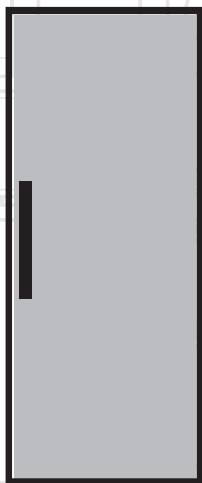

מקרר  
מדריך למשתמש

RFNE312L33W

EN | HE |

**beko**

## **Please read this user manual first!**

Dear Customer,

We hope that your product, which has been produced in modern plants and checked under the most meticulous quality control procedures, will provide you an effective service.

Therefore, read this entire user manual carefully before using the product and keep it as a reference. If you handover the product to someone else, give the user manual as well.

## **The user manual will help you use the product in a fast and safe way.**

- Read the manual before installing and operating the product.
- Make sure you read the safety instructions.
- Keep the manual in an easily accessible place as you may need it later.
- Read the other documents given with the product.

Remember that this user manual is also applicable for several other models. Differences between models will be identified in the manual.

## **Explanation of symbols**

### **Throughout this user manual the following symbols are used:**

 Important information or useful tips.

 Warning against dangerous conditions for life and property.

 Warning against electric voltage.

## CONTENTS

---

<b>1 Your freezer</b>	<b>3</b>	<b>5 Using your cooler/freezer</b>	<b>12</b>
<b>2 Safety and environment instructions</b>	<b>4</b>	Setting the operating temperature ...	12
<b>3 Installation</b>	<b>7</b>	Fast freeze.....	14
Points to be paid attention to when the relocation of the refrigerator .....	7	Defrosting.....	14
Electrical connection.....	7	Freezing fresh food.....	15
Disposing of the packaging .....	8	Recommendations for preservation of frozen food .....	15
Disposing of your old refrigerator .....	8	Placing the food .....	16
Placing and Installation .....	8	Deep-freeze information .....	16
Adjusting the legs .....	9	<b>6 Maintenance and cleaning</b>	<b>17</b>
Door Open Warning.....	9	<b>7 Troubleshooting</b>	<b>18</b>
<b>4 Preparation</b>	<b>10</b>		

# 1 Your freezer

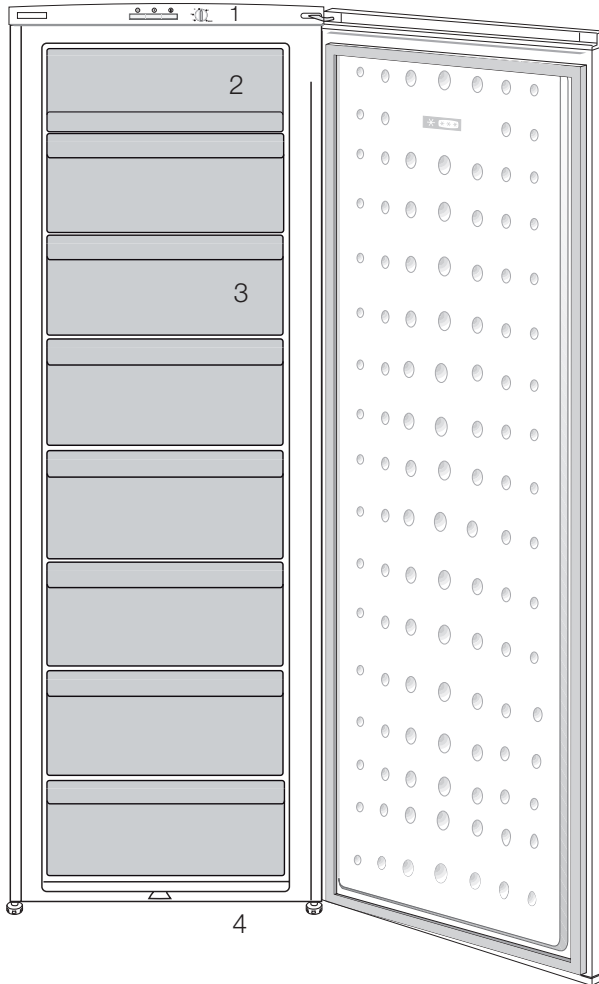

1. Control Panel
2. Flap (Fast-Freeze compartment)
3. Drawers
4. Adjustable front feet

**i** Figures that take place in this instruction manual are schematic and may not correspond exactly with your product. If the subject parts are not included in the product you have purchased, then it is valid for other models.

This section provides the safety instructions necessary to prevent the risk of injury and material damage. Failure to observe these instructions will invalidate all types of product warranty.

### Intended use

⚠	<p><b>WARNING:</b></p> <p>Keep ventilation openings, in the appliance enclosure or in the built-in structure, clear of obstruction.</p>
⚠	<p><b>WARNING:</b></p> <p>Do not use mechanical devices or other means to accelerate the defrosting process, other than those recommended by the manufacturer.</p>
⚠	<p><b>WARNING:</b></p> <p>Do not damage the refrigerant circuit.</p>
⚠	<p><b>WARNING:</b></p> <p>Do not use electrical appliances inside the food storage compartments of the appliance, unless they are of the type recommended by the manufacturer.</p>

This appliance is intended to be used in household and similar applications such as

- staff kitchen areas in shops, offices and other working environments;
- farm houses and by clients in hotels, motels and other residential type environments;
- bed and breakfast type environments;
- catering and similar non-retail applications.

### 1.1. General safety

- This product should not be used by persons with physical, sensory and mental disabilities, without sufficient knowledge and experience or by children. The device can only be used by such persons under supervision and instruction of a person responsible for their safety. Children should not be allowed to play with this device.
- In case of malfunction, unplug the device.
- After unplugging, wait at least 5 minutes before plugging in again.
- Unplug the product when not in use.
- Do not touch the plug with wet hands! Do not pull the cable to plug off, always hold the plug.
- Do not plug in the refrigerator if the socket is loose.
- Unplug the product during installation, maintenance, cleaning and repair.
- If the product will not be used for a while, unplug the product and remove any food inside.
- Do not use the product when the compartment with circuit cards located on the upper back part of the product (electrical card box cover) (1) is open.

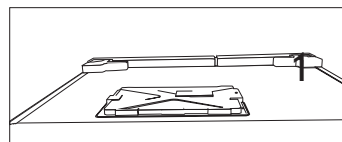
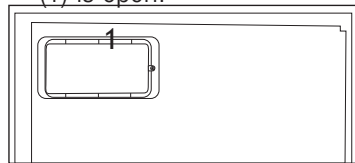

- Do not use steam or steamed cleaning materials for cleaning the refrigerator and melting the ice inside. Steam may contact the electrified areas and cause short circuit or electric shock!
- Do not wash the product by spraying or pouring water on it! Danger of electric shock!
- In case of malfunction, do not use the product, as it may cause electric shock. Contact the authorised service before doing anything.
- Plug the product into an earthed socket. Earthing must be done by a qualified electrician.
- If the product has LED type lighting, contact the authorised service for replacing or in case of any problem.
- Do not touch frozen food with wet hands! It may adhere to your hands!
- Do not place liquids in bottles and cans into the freezer compartment. They may explode.
- Place liquids in upright position after tightly closing the lid.
- Do not spray flammable substances near the product, as it may burn or explode.
- Do not keep flammable materials and products with flammable gas (sprays, etc.) in the refrigerator.
- Do not place containers holding liquids on top of the product. Splashing water on an electrified part may cause electric shock and risk of fire.
- Exposing the product to rain, snow, sunlight and wind will cause electrical danger. When relocating the product, do not pull by holding the door handle. The handle may come off.

- Take care to avoid trapping any part of your hands or body in any of the moving parts inside the product.
- Do not step or lean on the door, drawers and similar parts of the refrigerator. This will cause the product to fall down and cause damage to the parts.
- Take care not to trap the power cable.

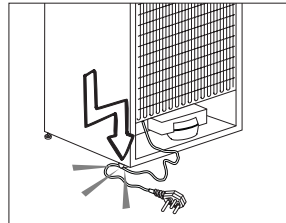

### 1.1.1 HC warning

If the product comprises a cooling system using R600a gas, take care to avoid damaging the cooling system and its pipe while using and moving the product. This gas is flammable. If the cooling system is damaged, keep the product away from sources of fire and ventilate the room immediately.



The label on the inner left side indicates the type of gas used in the product.

### 1.1.2 For models with water dispenser

- Pressure for cold water inlet shall be maximum 90 psi (620 kPa). If your water pressure exceeds 80 psi (550 kPa), use a pressure limiting valve in your mains system. If you do not know how to check your water pressure, ask for the help of a professional plumber.
- If there is risk of water hammer effect in your installation, always use

a water hammer prevention equipment in your installation. Consult Professional plumbers if you are not sure that there is no water hammer effect in your installation.

- Do not install on the hot water inlet. Take precautions against of the risk of freezing of the hoses. Water temperature operating interval shall be 33°F (0.6°C) minimum and 100°F (38°C) maximum.
- Use drinking water only.

### 1.2. Intended use

- This product is designed for home use. It is not intended for commercial use.
- The product should be used to store food and beverages only.
- Do not keep sensitive products requiring controlled temperatures (vaccines, heat sensitive medication, medical supplies, etc.) in the refrigerator.
- The manufacturer assumes no responsibility for any damage due to misuse or mishandling.
- Original spare parts will be provided for 10 years, following the product purchasing date.

### 1.3. Child safety

- Keep packaging materials out of children's reach.
- Do not allow the children to play with the product.
- If the product's door comprises a lock, keep the key out of children's reach.

## 1.4. Compliance with WEEE Directive and Disposing of the Waste Product

This product complies with EU WEEE Directive (2012/19/EU). This product bears a classification symbol for waste electrical and electronic equipment (WEEE).



This product has been manufactured with high quality parts and materials which can be reused and are suitable for recycling.

Do not dispose of the waste product with normal domestic and other wastes at the end of its service life. Take it to the collection center for the recycling of electrical and electronic equipment. Please consult your local authorities to learn about these collection centers.

## 1.5. Compliance with RoHS Directive

- This product complies with EU WEEE Directive (2011/65/EU). It does not contain harmful and prohibited materials specified in the Directive.

## 1.6. Package information

Packaging materials of the product are manufactured from recyclable materials in accordance with our National Environment Regulations. Do not dispose of the packaging materials together with the domestic or other wastes. Take them to the packaging material collection points designated by the local authorities.

## 3 Installation

⚠ In case the information which are given in the user manual are not taken into account, manufacturer will not assume any liability for this.

### Points to be paid attention to when the relocation of the refrigerator

1. Your refrigerator should be unplugged. Before transportation of your refrigerator, it should be emptied and cleaned.

2. Before it is re-packaged, shelves, accessories, crisper, etc. inside your refrigerator should be fixed with adhesive tape and secured against impacts. Package should be bound with a thick tape or sound ropes and the transportation rules on the package should be strictly observed.

3. Original packaging and foam materials should be kept for future transportations or moving.

Before you start the refrigerator, **Check the following before you start to use your refrigerator:**

1. Attach 2 plastic wedges as illustrated below. Plastic wedges are intended to keep the distance which will ensure the air circulation between your refrigerator and the wall. (The picture is drawn up as a representation and it is not identical with your product.)

2. Clean the interior of the refrigerator as recommended in the "Maintenance and cleaning" section.

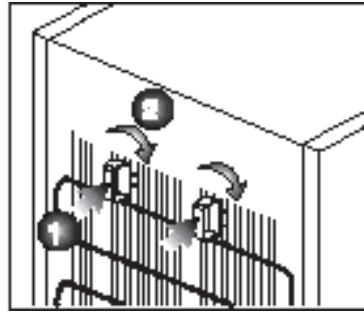

3. Connect the plug of the refrigerator to the wall socket. When the fridge door is opened, fridge internal lamp will turn on.

4. When the compressor starts to operate, a sound will be heard. The liquid and gases sealed within the refrigeration system may also give rise to noise, even if the compressor is not running and this is quite normal.

5. Front edges of the refrigerator may feel warm. This is normal. These areas are designed to be warm to avoid condensation.

### Electrical connection

Connect your product to a grounded socket which is being protected by a fuse with the appropriate capacity.

#### Important:

The connection must be in compliance with national regulations.

- The power plug must be easily accessible after installation.
- Electrical safety of your refrigerator shall be guaranteed only if the earth system in your house complies with standards.



- The voltage stated on the label located at left inner side of your product should be equal to your network voltage.

- **Extension cables and multi plugs must not be used for connection.**

⚠ A damaged power cable must be replaced by a qualified electrician.

⚠ Product must not be operated before it is repaired! There is the risk of electric shock!

## Disposing of the packaging

The packing materials may be dangerous for children. Keep the packing materials out of the reach of children or dispose of them by classifying them in accordance with the waste instructions stated by your local authorities. Do not throw away with regular house waste, throw away on packaging pick up spots designated by the local authorities.

The packing of your refrigerator is produced from recyclable materials.

## Disposing of your old refrigerator

Dispose of your old refrigerator without giving any harm to the environment.

- You may consult your authorized dealer or waste collection center of your municipality about the disposal of your refrigerator.

Before disposing of your refrigerator, cut out the electric plug and, if there are any locks on the door, make them inoperable in order to protect children against any danger.

## Placing and Installation

⚠ If the entrance door of the room where the refrigerator will be installed is not wide enough for the refrigerator to pass through, then call the authorized service to have them remove the doors of your refrigerator and pass it sideways through the door.

**1.** Install your refrigerator to a place that allows ease of use.

**2.** Keep your refrigerator away from heat sources, humid places and direct sunlight.

**3.** There must be appropriate air ventilation around your refrigerator in order to achieve an efficient operation. If the refrigerator is to be placed in a recess in the wall, there must be at least 5 cm distance with the ceiling and at least 5 cm with the wall. Do not place your product on the materials such as rug or carpet.

**4.** Place your refrigerator on an even floor surface to prevent jolts.

## Adjusting the legs

If your refrigerator is unbalanced;  
You can balance your refrigerator by turning its front legs as illustrated in the figure. The corner where the leg exists is lowered when you turn in the direction of black arrow and raised when you turn in the opposite direction. Taking help from someone to slightly lift the refrigerator will facilitate this process.

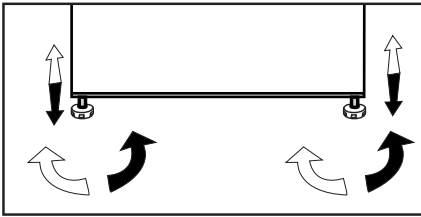

## Door Open Warning

### **\*May not be available in all models**

An audio warning signal will be given when the door of your product is left open for at least 1 minute. This warning will be muted when the door is closed or any of the display buttons (if any) are pressed.

## 4 Preparation

---

- Your cooler/freezer should be installed at least 30 cm away from heat sources such as hobs, ovens, central heater and stoves and at least 5 cm away from electrical ovens and should not be located under direct sunlight.
- Please make sure that the interior of your cooler/freezer is cleaned thoroughly.
- If two coolers are to be installed side by side, there should be at least 2 cm distance between them.
- When you operate your cooler/freezer for the first time, please observe the following instructions during the initial six hours.
- Its door should not be opened frequently.
- It must be operated empty without placing any food in it.
- Do not unplug your cooler/freezer. If a power failure occurs out of your control, please see the warnings in the "Recommended solutions for the problems" section.
- The baskets/drawers that are provided with the chill compartment must always be in use for low energy consumption and for better storage conditions.
- Food contact with the temperature sensor in the freezer compartment may increase energy consumption of the appliance. Thus any contact with the sensor(s) must be avoided.
- This product has been designed to function at ambient temperatures up to 43 °C (90 SDgrF). Even if the ambient temperature falls to -15 °C, frozen food in the freezer does not thaw thanks to its Advanced Electronic Temperature Control System. For the first installation, the product should NOT be placed under low ambient temperatures. This is because the freezer cannot go down to standard operation temperature. When reaching continuous operation, the product can be moved to another place. Thus, later you can place your product in the garage or an unheated room without the concern of causing frozen food to get rotten. However, it is likely that above mentioned low temperatures may cause the freezing of the food in the fridge compartment; thus, please consume the food items in the fridge in a controlled way as needed. When ambient temperature goes back to normal, you may change button setting according to your need.
- If the ambient temperature is below 0°C, the food in fridge compartment will freeze. Therefore, we recommend not using the fridge compartment in such low ambient temperatures. You may continue to use the freezer compartment as usual.
- In some models, the instrument panel automatically turns off 5 minutes after the door has closed. It will be reactivated when the door has opened or pressed on any key.
- Due to temperature change as a result of opening/closing the product door during operation, condensation on the door/body shelves and the glass containers is normal.

## Reversing the doors

Proceed in numerical order .

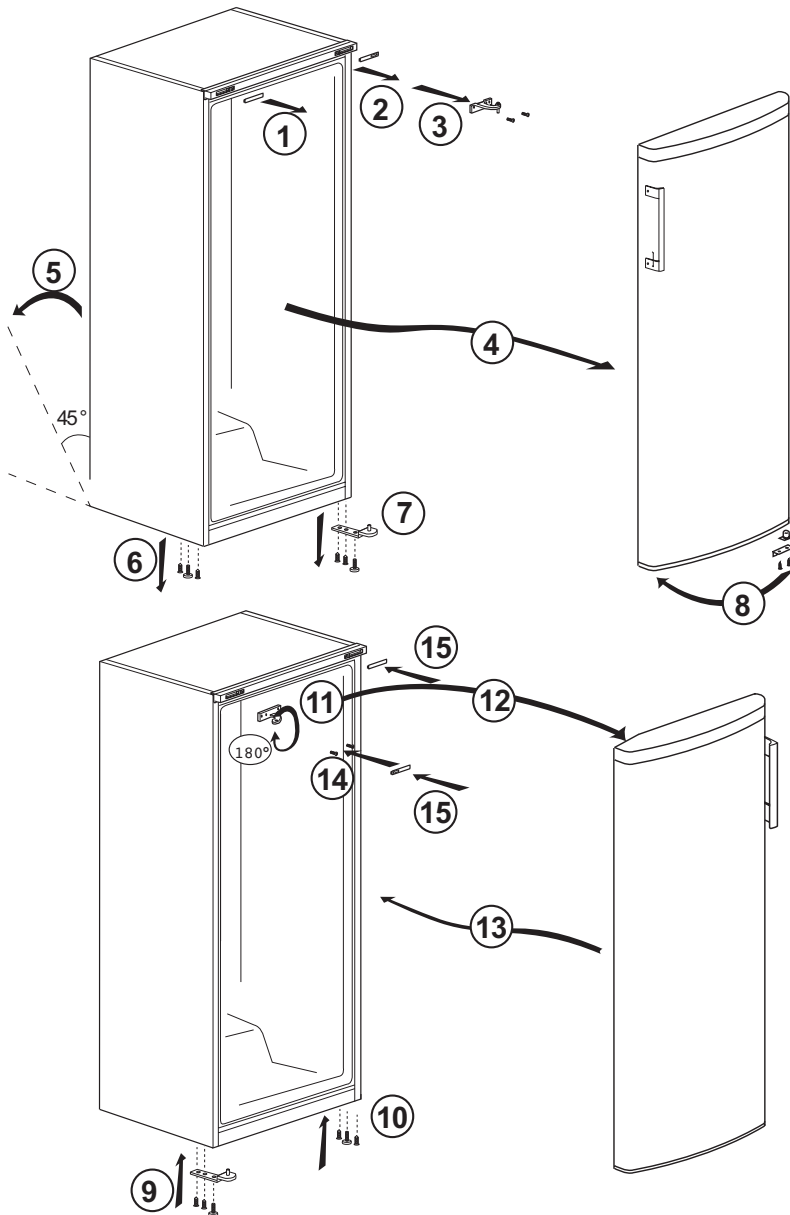

## 5 Using your cooler/freezer

### Setting the operating temperature

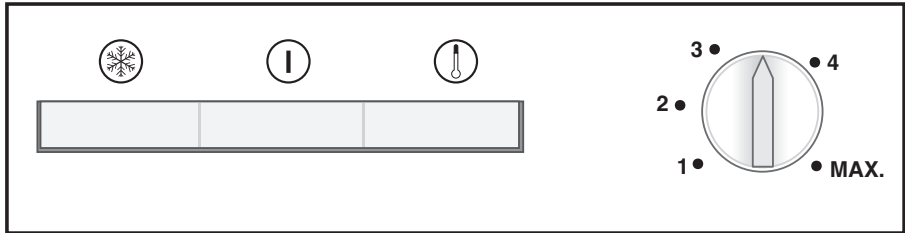

The operating temperature is regulated by the temperature control.  
1 = Lowest cooling setting (Warmest setting)

MAX. = Highest cooling setting (Coldest setting)

Please choose the setting according to the desired temperature.

The interior temperature also depends on ambient temperature, the frequency with which the door is opened and the amount of foods kept inside.

Frequently opening the door causes the interior temperature to rise.

For this reason, it is recommended to close the door again as soon as possible after use.

The normal storage temperature of your appliance should be  $-18^{\circ}\text{C}$  ( $0^{\circ}\text{F}$ ). Lower temperatures can be obtained by adjusting the thermostat knob towards Position MAX.

We recommend checking the temperature with a thermometer to ensure that the storage compartments are kept to the desired temperature. Remember to take the reading immediately since the thermometer temperature will rise very rapidly after you remove it from the freezer.

## Indicator lights

There are three coloured indicator lights located inside the appliance which show the operating mode of the freezer.

### Amber Indicator

Illuminates when the thermostat knob is turned to MAX. position and stays on until the fast freeze operation is deactivated manually.

Fast-freeze operation is for freezing fresh food.

### Green Indicator

Illuminates when the appliance is connected to the mains and will glow as long as there is electricity present. The green indicator does not give any indication of the temperature inside the freezer.

### Red Indicator High Temperature Alarm

After the appliance is turned on for the first time the alarm is not active for 12 hours (The red LED indicator is switched off).

After this period of time the red LED indicator is switched on in the following situations:

- If the appliance is overloaded with fresh food
- If the door is left open by mistake.

In these situations the red LED indicator will continue to be switched on until the appliance reaches the preset temperature. If the red LED indicator is still switched on then wait for 24 hours before calling service.

## Thermostat knob

The thermostat knob is located on the indicator light frame.

Important:

When you press the fast-freeze switch or adjust the set temperature, there may be a short delay before the compressor starts to operate. This is normal and not a compressor fault.

## Freezing

### Freezing food

You can use the appliance for freezing fresh food as well as for storing pre-frozen food.

Please refer to the recommendations given on the packaging of your food.

#### • Attention

Do not freeze fizzy drinks, as the bottle may burst when the liquid in it is frozen.

Be careful with frozen products such as coloured ice-cubes.

Do not exceed the freezing capacity of your appliance in 24 hours. See the rating label.

In order to maintain the quality of the food, the freezing must be effected as rapidly as possible.

Thus, the freezing capacity will not be exceeded, and the temperature inside the freezer will not rise.

#### • Attention

Keep the already deep-frozen food always separated with freshly placed food.

When deep-freezing hot food, the cooling compressor will work until the food is completely frozen. This can temporarily cause excessive cooling of the refrigeration compartment.

If you find the freezer door difficult to open just after you have closed it, don't worry. This is due to the pressure difference which will equalize and allow the door to open normally after a few minutes.

You will hear a vacuum sound just after closing the door. This is quite normal.

## **Fast freeze**

If large amounts of fresh food are going to be frozen, adjust the control knob to max. 24 hours before putting the fresh food in the fast freeze compartment.

It is strongly recommended to keep the knob at MAX. position at least 24 hours to freeze maximum amount of fresh food declared as freezing capacity. Take special care not to mix frozen food and fresh food.

Remember to turn the thermostat knob back to its previous position once food has frozen.

## **Defrosting**

The freezer compartment defrosts automatically.

## Freezing fresh food

- It must be preferred to wrap or cover the food before placing them in the refrigerator.
- Hot food must cool down to the room temperature before putting them in the refrigerator.
- The foodstuff that you want to freeze must be fresh and in good quality.
- Foodstuff must be divided into portions according to the family's daily or meal based consumption needs.
- The foodstuff must be packaged in an airtight manner to prevent them from drying even if they are going to be kept for a short time.
- Materials to be used for packaging must be tear-proof and resistant to cold, humidity, odor, oils and acids and they must also be airtight. Moreover, they must be well closed and they must be made from easy-to-use materials that are suitable for deep freeze usage.
- Frozen food must be used immediately after they are thawed and they should never be re-frozen.
- Please observe the following instructions to obtain the best results.
  1. Do not freeze too large quantities of food at one time. The quality of the food is best preserved when it is frozen right through to the core as quickly as possible.
  2. Placing warm food into the freezer compartment causes the cooling system to operate continuously until the food is frozen solid.

3. Take special care not to mix already frozen food and fresh food.

## Recommendations for preservation of frozen food

- Prepacked commercially frozen food should be stored in accordance with the frozen food manufacturer's instructions for a **★☆☆** (4 star) frozen food storage compartment.
- To ensure that the high quality achieved by the frozen food manufacturer and the food retailer is maintained, the following should be remembered:
  1. Put packages in the freezer as quickly as possible after purchase.
  2. Ensure that contents are labeled and dated.
  3. Do not exceed "Use By", "Best Before" dates on the packaging.

## Defrosting

The freezer compartment defrosts automatically.



## Placing the food

Freezer compartment shelves	Various frozen food such as meat, fish, ice cream, vegetables and etc.
Egg tray	Egg
Fridge compartment shelves	Food in pans, covered plates and closed containers
Fridge compartment door shelves	Small and packaged food or drinks (such as milk, fruit juice and beer)
Crisper	Vegetables and fruits
Freshzone compartment	Delicatessen products (cheese, butter, salami and etc.)

- Materials necessary for packaging:
- Cold resistant adhesive tape
- Self adhesive label
- Rubber rings
- Pen

Materials to be used for packaging the foodstuff must be tear-proof and resistant to cold, humidity, odor, oils and acids.

Foodstuff to be frozen should not be allowed to come in contact with the previously frozen items to prevent their partial thawing.

Frozen food must be used immediately after they are thawed and they should never be re-frozen.

## Deep-freeze information

Food must be frozen as rapidly as possible when they are put in a refrigerator in order to keep them in good quality.

It is possible to keep the food for a long time only at  $-18^{\circ}\text{C}$  or lower temperatures.

You can keep the freshness of food for many months (at  $-18^{\circ}\text{C}$  or lower temperatures in the deep freeze).

### **WARNING!** ⚠

- Foodstuff must be divided into portions according to the family's daily or meal based consumption needs.
- Foodstuff must be packaged in an airtight manner to prevent them from drying even if they are going to be kept for a short time.

Cleaning your fridge at regular intervals will extend the service life of the product.



### **WARNING:**

Unplug the product before cleaning it.

- Never use gasoline, benzene or similar substances for cleaning purposes.
- Never use any sharp and abrasive tools, soap, household cleaners, detergent and wax polish for cleaning.
- For non-No Frost products, water drops and frosting up to a fingerbreadth occur on the rear wall of the Fridge compartment. Do not clean it; never apply oil or similar agents on it.
- Only use slightly damp microfiber cloths to clean the outer surface of the product. Sponges and other types of cleaning cloths may scratch the surface
- Dissolve one teaspoon of bi-carbonate in half litre of water. Soak a cloth with the solution and wrung it thoroughly. Wipe the interior of the refrigerator with this cloth and the dry thoroughly.
- Make sure that no water enters the lamp housing and other electrical items.
- If you will not use the refrigerator for a long period of time, unplug it, remove all food inside, clean it and leave the door ajar.
- Check regularly that the door gaskets are clean. If not, clean them.

- To remove door and body shelves, remove all of its contents.
- Remove the door shelves by pulling them up. After cleaning, slide them from top to bottom to install.
- Never use cleaning agents or water that contain chlorine to clean the outer surfaces and chromium coated parts of the product. Chlorine causes corrosion on such metal surfaces.

### **6.1 Avoiding bad odours**

- Materials that may cause odour are not used in the production of our refrigerators. However, due to inappropriate food preserving conditions and not cleaning the inner surface of the refrigerator as required can bring forth the problem of odour. Pay attention to following to avoid this problem:
  - Keeping the refrigerator clean is important. Food residuals, stains, etc. can cause odour. Therefore, clean the refrigerator with bi-carbonate dissolved in water every few months. Never use detergents or soap.
  - Keep the food in closed containers. Microorganisms spreading out from uncovered containers can cause unpleasant odours.
  - Never keep the food that have passed best before dates and spoiled in the refrigerator.

### **6.2 Protecting the plastic surfaces**

Do not put liquid oils or oil-cooked meals in your refrigerator in unsealed containers as they damage the plastic surfaces of the refrigerator. If oil is spilled or smeared onto the plastic surfaces, clean and rinse the relevant part of the surface at once with warm water.

Check this list before contacting the service. Doing so will save you time and money. This list includes frequent complaints that are not related to faulty workmanship or materials. Certain features mentioned herein may not apply to your product.

### The refrigerator is not working.

- The power plug is not fully settled.  
>>> Plug it in to settle completely into the socket.
- The fuse connected to the socket powering the product or the main fuse is blown. >>> Check the fuses.

### Condensation on the side wall of the cooler compartment (MULTI ZONE, COOL, CONTROL and FLEXI ZONE).

- The door is opened too frequently  
>>> Take care not to open the product's door too frequently.
- The environment is too humid. >>> Do not install the product in humid environments.
- Foods containing liquids are kept in unsealed holders. >>> Keep the foods containing liquids in sealed holders.
- The product's door is left open. >>> Do not keep the product's door open for long periods.
- The thermostat is set to too low temperature. >>> Set the thermostat to appropriate temperature.

### Compressor is not working.

- In case of sudden power failure or pulling the power plug off and putting back on, the gas pressure in the product's cooling system is not balanced, which triggers the

compressor thermic safeguard.

The product will restart after approximately 6 minutes. If the product does not restart after this period, contact the service.

- Defrosting is active. >>> This is normal for a fully-automatic defrosting product. The defrosting is carried out periodically.
- The product is not plugged in. >>> Make sure the power cord is plugged in.
- The temperature setting is incorrect. >>> Select the appropriate temperature setting.
- The power is out. >>> The product will continue to operate normally once the power is restored.

### The refrigerator's operating noise is increasing while in use.

- The product's operating performance may vary depending on the ambient temperature variations. This is normal and not a malfunction.

### The refrigerator runs too often or for too long.

- The new product may be larger than the previous one. Larger products will run for longer periods.
- The room temperature may be high. >>> The product will normally run for long periods in higher room temperature.
- The product may have been recently plugged in or a new food item is placed inside. >>> The product will take longer to reach the set temperature when recently plugged in or a new food item is placed inside. This is normal.

- Large quantities of hot food may have been recently placed into the product. >>> Do not place hot food into the product.
- The doors were opened frequently or kept open for long periods. >>> The warm air moving inside will cause the product to run longer. Do not open the doors too frequently.
- The freezer or cooler door may be ajar. >>> Check that the doors are fully closed.
- The product may be set to temperature too low. >>> Set the temperature to a higher degree and wait for the product to reach the adjusted temperature.
- The cooler or freezer door washer may be dirty, worn out, broken or not properly settled. >>> Clean or replace the washer. Damaged / torn door washer will cause the product to run for longer periods to preserve the current temperature.

**The freezer temperature is very low, but the cooler temperature is adequate.**

- The freezer compartment temperature is set to a very low degree. >>> Set the freezer compartment temperature to a higher degree and check again.

**The cooler temperature is very low, but the freezer temperature is adequate.**

- The cooler compartment temperature is set to a very low degree. >>> Set the freezer compartment temperature to a higher degree and check again.

**The food items kept in cooler compartment drawers are frozen.**

- The cooler compartment temperature is set to a very low degree. >>> Set the freezer compartment temperature to a higher degree and check again.

**The temperature in the cooler or the freezer is too high.**

- The cooler compartment temperature is set to a very high degree. >>> Temperature setting of the cooler compartment has an effect on the temperature in the freezer compartment. Wait until the temperature of relevant parts reach the sufficient level by changing the temperature of cooler or freezer compartments.
- The doors were opened frequently or kept open for long periods. >>> Do not open the doors too frequently.
- The door may be ajar. >>> Fully close the door.
- The product may have been recently plugged in or a new food item is placed inside. >>> This is normal. The product will take longer to reach the set temperature when recently plugged in or a new food item is placed inside.
- Large quantities of hot food may have been recently placed into the product. >>> Do not place hot food into the product.

**Shaking or noise.**

- The ground is not level or durable. >>> If the product is shaking when moved slowly, adjust the stands to balance the product. Also make sure the ground is sufficiently durable to bear the product.
- Any items placed on the product may cause noise. >>> Remove any items placed on the product.

**The product is making noise of liquid flowing, spraying etc.**

- The product's operating principles involve liquid and gas flows. >>> This is normal and not a malfunction.

### **There is sound of wind blowing coming from the product.**

- The product uses a fan for the cooling process. This is normal and not a malfunction.

### **There is condensation on the product's internal walls.**

- Hot or humid weather will increase icing and condensation. This is normal and not a malfunction.
- The doors were opened frequently or kept open for long periods. >>> Do not open the doors too frequently; if open, close the door.
- The door may be ajar. >>> Fully close the door.

### **There is condensation on the product's exterior or between the doors.**

- The ambient weather may be humid, this is quite normal in humid weather. >>> The condensation will dissipate when the humidity is reduced.

### **The interior smells bad.**

- The product is not cleaned regularly. >>> Clean the interior regularly using sponge, warm water and carbonated water.
- Certain holders and packaging materials may cause odour. >>> Use holders and packaging materials without free of odour.
- The foods were placed in unsealed holders. >>> Keep the foods in sealed holders. Micro-organisms may spread out of unsealed food items and cause malodour. Remove any expired or spoilt foods from the product.

### **The door is not closing.**

- Food packages may be blocking the door. >>> Relocate any items blocking the doors.
- The product is not standing in full upright position on the ground. >>> Adjust the stands to balance the product.
- The ground is not level or durable. >>> Make sure the ground is level and sufficiently durable to bear the product.

### **The vegetable bin is jammed.**

- The food items may be in contact with the upper section of the drawer. >>> Reorganize the food items in the drawer.

### **If The Surface Of The Product Is Hot.**

- High temperatures may be observed between the two doors, on the side panels and at the rear grill while the product is operating. This is normal and does not require service maintenance! Be careful when touching these areas.



### **WARNING:**

**If the problem persists after following the instructions in this section, contact your vendor or an Authorised Service. Do not try to repair the product.**

# BRIMAG

שירות

## שרות

כל התערבות שהיא במוצר שרכשתם, חייבת להיות מבוצעת ע"י טכנאי שהוסמך על ידי **BRIMAG** שירות. על-מנת לאפשר לנו לתת לכם את השרות האיכותי והמהיר ביותר, בעת שתתקשרו תתבקשו לציין את מס' הלקוח שלכם ופרטי המוצר שברשותכם (סוג ודגם). פרטים אלו, מופיעים בתעודת האחראיות ועל התווית בגב או בחזית המוצר.

## לתשומת ליבכם

חברתנו אחראית לפעולתו התקינה של המוצר בתנאי עבודה ואחזקה נכונים. אין החברה אחראית לכל נזק או קלקול אשר ייגרם למוצר כתוצאה מתקלות והפרעות חיצוניות, או כתוצאה משימוש הנוגד את הוראות הפעלה אלו. מחלקת השרות של חברת **BRIMAG** שירות, תשמח לעמוד לשירותכם בבדיקה, הדרכה, ייעוץ ושרות בכל עת, בין הימים א' – ה' בין השעות 08:00 עד 19:00 ובימי שישי וערבי חג, בין השעות 08:00 עד 12:00.



ליצירת קשר עם כל מעבדות השרות, נא חייגו:



\*8404



Email: [main@brimag-service.co.il](mailto:main@brimag-service.co.il)

מרכז	"ברimag שירות"	הבנאי 12, א.ת. חולון	פקס: 03-5586196
צפון	"ברimag שירות"	ההסתדרות 88, חיפה	פקס: 04-8424411
דרום	"ברimag שירות"	הנגרים 5, ב"ש	פקס: 08-6232838
ירושלים	"ברimag שירות"	כנפי נשרים 24, ירושלים	פקס: 02-6527468
אילת	"ברimag שירות"	הבנאי 3, א.ת. אילת	פקס: 03-5586196

הכל את!

# BRIMAG

שירות

שירותכם



<ul style="list-style-type: none"> <li>• מאפייני הביצועים של הפעלת המקרר עשויים להשתנות בהתאם לשינויים בטמפרטורת הסביבה. זוהי תופעה רגילה; אין כאן תקלה.</li> </ul>
רטט או רעש
<ul style="list-style-type: none"> <li>• הרצפה אינה ישרה או שהיא חלשה. המקרר מתנענע כאשר מזיזים אותו לאט. ודא שהרצפה ישרה, חזקה ומסוגלת לשאת את משקל המקרר.</li> <li>• ייתכן שמקור הרעש הוא בפריטים המונחים על המקרר. יש להסיר פריטים אלה מחלקו העליון של המקרר.</li> </ul>
נשמעים רעשים הדומים לשפיכת נוזלים או התזתם.
<ul style="list-style-type: none"> <li>• זרימת נוזלים וגז מתרחשת בהתאם לעקרונות ההפעלה של המקרר. זוהי תופעה רגילה; אין כאן תקלה.</li> </ul>
נשמע רעש הדומה למשב רוח.
<ul style="list-style-type: none"> <li>• משתמשים במפעילי אוויר (מאווררים) כדי לאפשר למקרר להתקרר ביעילות. זוהי תופעה רגילה; אין כאן תקלה.</li> </ul>
התעבות בדפנות הפנימיות של המקרר.
<ul style="list-style-type: none"> <li>• מזג אוויר חם ולח מגביר את הצטברות הקרח ואת ההתעבות. זוהי תופעה רגילה; אין כאן תקלה.</li> <li>• הדלתות פתוחות מעט. ודא שהדלתות סגורות לחלוטין.</li> <li>• ייתכן שהדלתות נפתחו לעתים קרובות או שנשארו פתוחות לאורך זמן. פתח את הדלת לעתים רחוקות יותר.</li> </ul>
לחות מצטברת בחלקו החיצוני של המקרר או בין הדלתות.
<ul style="list-style-type: none"> <li>• ייתכן שמזג האוויר לח. זוהי תופעה די רגילה במזג אוויר לח. כאשר הלחות יורדת ההתעבות נעלמת.</li> </ul>
ריח רע במקרר.
<ul style="list-style-type: none"> <li>• יש לנקות את המקרר מבפנים. נקה את פנים המקרר בספוגית, מים חמים או מי סודה.</li> <li>• ייתכן שחלק מהמכלים או מחומרי האריזה גורמים לריח. השתמש במכל אחר או בחומרי אריזה של יצרן אחר.</li> </ul>
הדלתות אינן נסגרות.
<ul style="list-style-type: none"> <li>• אריזות המזון עלולות למנוע את סגירת הדלת. שנה את מקומן של האריזות שמפריעות לסגור את הדלת.</li> <li>• ייתכן שהמקרר אינו ניצב על הרצפה בצורה אנכית לגמרי וייתכן שהוא מתנענע בכל פעם שמזיזים אותה מעט. כוונן את בורגי ההגבהה.</li> <li>• הרצפה אינה ישרה או חזקה. ודא שהרצפה ישרה ומסוגלת לשאת את משקל המקרר.</li> </ul>
המגירות לירקות נתקעות.
<ul style="list-style-type: none"> <li>• ייתכן שהמזון נוגע בתקרת המגירה. ארגן מחדש את המזון במגירה.</li> </ul>

<p>המקרה פועל לעתים תכופות או לפרק זמן ממושך.</p> <ul style="list-style-type: none"> <li>• ייתכן שהמקרה החדש רחב יותר מהמקרה הקודם. זוהי תופעה רגילה. מקררים גדולים פועלים במשך תקופה ארוכה יותר.</li> <li>• טמפרטורת החדר עלולה להיות גבוהה. זוהי תופעה רגילה.</li> <li>• ייתכן שהמקרה חובר לאחרונה לחשמל או שהועמס בו מזון. קירור המקרה לחלוטין עשוי להימשך כשעתיים.</li> <li>• ייתכן שהונחו לאחרונה במקרה כמויות גדולות של מזון חם. מזון חם גורם להתארכות פעולת המקרה עד שהוא מגיע לטמפרטורת האחסון הבטוחה.</li> <li>• ייתכן שהדלתות נפתחות לעתים תכופות או שנשארו פתוחות מעט משך זמן רב. האוויר החם שנכנס למקרה גורם למקרה לפעול פרקי זמן ממושכים יותר. פתח את הדלתות לעתים רחוקות יותר.</li> <li>• ייתכן שדלת תא ההקפאה או דלת תא הקירור נשארו פתוחות מעט. בדוק אם הדלתות סגורות הרמטית.</li> <li>• המקרה מכוון לדרגת קור נמוכה מאוד. כוונן את טמפרטורת המקרה לדרגה גבוהה יותר והמתן עד שתושג הטמפרטורה הרצויה.</li> <li>• ייתכן שאטם דלת המקרה או דלת המקפיא מלוכלך, שחוק, קרוע או שזז ממקומו. נקה או החלף את האטם. אטם פגום/שבור גורם למקרה לפעול זמן ממושך יותר כדי לשמור על הטמפרטורה הנוכחית.</li> </ul>
<p>טמפרטורת המקפיא נמוכה מאוד ואילו טמפרטורת המקרה מספקת.</p>
<ul style="list-style-type: none"> <li>• טמפרטורת המקפיא מכווננת לדרגת קור נמוכה מאוד. כוונן את טמפרטורת המקפיא לרמה גבוהה יותר ובדוק.</li> </ul>
<p>טמפרטורת המקרה נמוכה מאוד ואילו טמפרטורת המקפיא מספקת.</p>
<ul style="list-style-type: none"> <li>• טמפרטורת המקרה מכווננת לדרגת קור נמוכה מאוד. כוונן את טמפרטורת המקרה לרמה גבוהה יותר ובדוק.</li> </ul>
<p>המזון המאוחסן במגירות תא הקירור קופא.</p>
<ul style="list-style-type: none"> <li>• טמפרטורת המקרה מכווננת לדרגת קור נמוכה מאוד. כוונן את טמפרטורת המקרה לרמה גבוהה יותר ובדוק.</li> </ul>
<p>הטמפרטורה במקרה או במקפיא גבוהה מאוד.</p>
<ul style="list-style-type: none"> <li>• טמפרטורת המקרה מכווננת לדרגת חום גבוהה מאוד. כוונן המקרה משפיע על טמפרטורת המקפיא. שנה את טמפרטורת המקרה או המקפיא עד שהיא תגיע לדרגה מספקת.</li> <li>• ייתכן שהדלת נשארה פתוחה מעט. סגור את הדלת לחלוטין.</li> <li>• ייתכן שהונחו לאחרונה במקרה כמויות גדולות של מזון חם. המתן עד שמהקרה או המקפיא יגיעו לטמפרטורה הרצויה.</li> <li>• ייתכן שהמקרה חובר לאחרונה לחשמל. קירור המקרה לחלוטין נמשך לאורך זמן בשל גודלו.</li> </ul>
<p>רעש הדומה לצליל של שניות הנשמע משעון אנלוגי מגיע מהמקרה.</p>
<ul style="list-style-type: none"> <li>• רעש זה מגיע משסתום הסולנואיד של המקרה תפקידו של שסתום הסולנואיד הוא לוודא שחומר הקירור עובר דרך התא, אשר אותו ניתן לכוון לטמפרטורות קירור או הקפאה, ולבצע פעולות קירור. זוהי תופעה רגילה ולא מדובר בתקלה.</li> </ul>
<p>רעש פעולת המקרה מוגבר כאשר המקרה פועל.</p>



## 7 פתרונות מומלצים לבעיות

שנן רשימה זו לפני שתקרא לנציג שירות. היא עשויה לחסוך לך זמן וכסף. רשימה זו כוללת תלונות נפוצות שאינן נובעות מפגמים בייצור המקרר או משימוש לקוי בחומרים. ייתכן שכמה מהתכונות המתוארות כאן לא יהיו קיימות במוצר שלך.

המקרר אינו פועל
<ul style="list-style-type: none"> <li>• האם המקרר מחובר לחשמל כראוי? הכנס את התקע לשקע החשמל.</li> <li>• האם הנתוך של השקע שאליו מחובר המקרר או הנתוך הראשי נשרפו? בדוק את הנתוך.</li> </ul>
התעבות בדופן הצדית של תא הקירור. (אזור רב-תכליתי, בקרת קור ואזור גמיש)
<ul style="list-style-type: none"> <li>• תנאי סביבה קרים מאוד. פתיחות וסגירות תכופות של הדלת. לחות גבוהה בסביבת החדר.</li> <li>• אחסון מזון המכיל נוזלים במכלים פתוחים. השארת הדלת פתוחה במקצת.</li> <li>• כיוון התרמוסטט לדרגה קרה יותר.</li> <li>• קיצור הזמן שבו הדלת תישאר פתוחה או שימוש בדלת לעתים רחוקות יותר.</li> <li>• כיסוי המזון המאוחסן במכלים הפתוחים בחומר מתאים.</li> <li>• נגב את הלחות המתעבה בעזרת מטלית לחה ובדוק התופעה נמשכת.</li> </ul>
המדחס אינו פועל
<ul style="list-style-type: none"> <li>• מערכת ההגנה התרמית של המדחס תכבה במהלך תקלות פתאומיות בחשמל או כאשר מוציאים את שקע החשמל ומכניסים אותו חזרה למקומו, מאחר שלחץ חומרי הקירור במערכת הקירור של המקרר לא הספיקו להתאזן.</li> <li>• המקרר יתחיל לפעול כעבור כ-6 דקות. אם המקרר אינו מתחיל לפעול עם תום פרק זמן זה, קרא לנציג שירות.</li> <li>• המקרר נמצא במצב הפשרה. תופעה זו היא רגילה במקרר בעל יכולת הפשרה אוטומטית מלאה. מצב ההפשרה מתרחש מפעם לפעם.</li> <li>• המקרר אינו מחובר לחשמל. ודא שהתקע מחובר היטב לשקע.</li> <li>• האם התבצעו כוונוני הטמפרטורה בצורה נכונה? קיימת תקלה בחשמל. פנה אל ספק החשמל.</li> </ul>

⚠ אין להשתמש בכלים חדים ושוחקים, חומרים ניקוי ביתיים, גז, בנזין, שעווה וכו'. אחרת החותמות על חלקי הפלסטיק ירדו והכלי יאבד מצורתו. השתמש במים חמים ומטלית רכה לניקוי ונגב ליבוש.

### הגנה על משטחי פלסטיק

ⓘ אין להניח במקרר שמן נוזלי או ארוחות שבושלו בשמן במיכלים בלתי אטומים, מכיוון שהם עלולים לגרום נזק למשטחי הפלסטיק שבמקרר. אם נשפך או נמרח שמן על משטחי הפלסטיק, נקה ושטוף מייד את החלק המתאים של המשטח במים חמים.

- ⚠ אין להשתמש בבנזין, בבנזן או בחומרים דומים למטרות ניקוי.
- ⚠ מומלץ לנתק את המקרר מהחשמל לפני הניקוי.
- ⓘ אין להשתמש במכשירים חדים או בחומרי ניקוי הגורמים לשריטות, בסבון, בתכשירי ניקוי לבית, בחומרי ניקוי שונים ובחומרי הברקה עם שעווה.
- ⓘ במוצרים שאינם No Frost, טיפות מים ושכבת קרח בעובי של רוחב אצבע נוצרות בדופן האחורית של תא הקירור. אל תנקה אותן; בשום פנים ואופן אין לטפטף עליהן שמן או חומרים דומים.
- ⓘ השתמש אך ורק במטליות מיקרופיבר לחות מעט כדי לנקות את המשטח החיצוני של המוצר. ספוגים וסוגים אחרים של מטליות ניקוי עלולים לשרוט את המשטח.
- ⓘ השתמש במים פושרים לניקוי החלק החיצוני של המקרר ונגב אותו.
- ⓘ השתמש במטלית לחה וסחוסה, שנטבלה בתמיסת סודה לשתיה ביחס של כפית אחת של סודה לכחצי ליטר מים, כדי לנקות את החלק הפנימי של המכשיר ולנגבו.
- ⚠ ודא שלא חודרים מים לתושבת הנורה ולפריטים חשמליים אחרים.
- ⚠ אם אין כוונה להשתמש במכשיר לתקופה ארוכה, כבה אותו, הסר ממנו את כל המזון, נקה אותו והשאר את הדלת פתוחה במקצת.
- ⓘ בדוק בקביעות את אטמי הדלת כדי לוודא שהם נקיים ושלא נדבקו אליהם חלקיקי מזון.
- ⓘ להסרת מגש מהדלת, רוקן את תכולתו ודחוף את מגש הדלת כלפי מעלה מבסיסו.
- ⚠ אין להשתמש בחומרי ניקוי או במים המכילים כלור לניקוי המשטחים החיצוניים של המוצר או לניקוי חלקי המוצר המצופים כרום. כלור גורם לשיתוך במשטחי מתכת מסוג זה.

למנוע את התייבשותו, גם אם הוא מאוחסן במקרר לזמן קצר.

חומרי האריזה הנחוצים:

- סרט הדבקה עמיד בפני קור
- מדבקה
- גומיות
- עט

יש להשתמש בחומרי אריזה בלתי קריעים וחסיני קור, לחות, ריחות, שמן וחומצה.

(אין לאפשר למוצרי מזון המיועדים להקפאה לבוא במגע עם פריטי מזון שכבר הוקפאו קודם לכן, וזאת כדי למנוע הפשרה חלקית.

יש להשתמש במזון קפוא מייד לאחר הפשרתו ואין להקפיאו שוב לאחר שהופשר.

לקפיאתו המוחלטת של המזון.  
3. הקפד במיוחד שלא לערבב מזון קפוא במזון טרי.

### המלצה לשימור מזון קפוא

- יש לאחסן מזון ארוז מראש וקפוא בהתאם להוראות היצרן הכתובות על מזון קפוא לגבי תא אחסון של מזון קפוא (4 כוכבים) **\*\*\***
- כדי להבטיח שגם היצרן וגם הקמעונאי של המזון הקפוא ישמרו על איכות גבוהה, יש לזכור את הנקודות הבאות:
  1. הנח את החבילות במקפיא מהר ככל האפשר לאחר הקנייה.
  2. ודא שהתכולה מתויגת ורשום עליה תאריך.
  3. אסור שהחבילות יעברו את "תאריך השימוש האחרון" ואת "תאריך התפוגה" הרשומים על החבילה.

### הפשרה

תא ההקפאה יפשיר באופן אוטומטי

### הנחת המזון

מדפי תא ההקפאה	מצרכי מזון שונים קפואים, כמו בשר, 'דגים, גלידות, ירקות וכו
מגש ביצים	ביצים
מדפי תא הקירור	מזון בסירים, צלחות מכוסות ומכלים סגורים
מדפי דלת תא הקירור	מזון או משקה ארוזים במנות קטנות ((כמו חלב, מיץ פירות ובירה
מגירת ירקות	ירקות ופירות
תא מוצרי חלב	מעדנים (גבינה צהובה, חמאה, 'נקניק וכו

### פרטים על הקפאה עמוקה

כדי לשמור על איכותו, יש להקפיא מזון במהירות האפשרית מייד עם הנחתו במקרר. אפשר לאחסן את המזון במקפיא לתקופה ממושכת רק אם הטמפרטורה בתא ההקפאה מגיעה ל-18 מעלות צלזיוס או פחות.

ניתן לשמור על טריות המזון למשך חודשים רבים (בטמפרטורה של -18 מעלות צלזיוס או פחות בהקפאה עמוקה).

### אזהרה! ⚠

- יש לחלק את המזון למנות בהתאם לצריכה היומית או הצריכה לארוחה של המשפחה.
- יש לארוז את המזון באריזה אטימה כדי

## מערכת קירור כפולה:

במקרר שתי מערכות קירור נפרדות לקירור תא המזון הטרי ותא ההקפאה. לכן האווירה בתא המזון הטרי אינו מתערבב עם האוויר שבתא ההקפאה. בזכות שתי מערכות הקירור הנפרדות, מהירות הקירור במקרר זה מהירה הרבה יותר מאשר במקררים אחרים. הריחות בתאים השונים אינם מתערבבים. כמו כן, נחסך חשמל, מאחר שההפשרה מתבצעת בנפרד.

מומלץ מאוד להשאיר את מתג ההקפאה המהירה דלוק למשך 24 שעות, כדי להקפיא כמות מרבית של מזון טרי בקיבולת ההקפאה המוצהרת של המקפיא. הקפד במיוחד שלא לערבב מזון קפוא במזון טרי.

## הפשרה

תא ההקפאה מפשיר באופן אוטומטי.

## הקפאת מזון טרי

- יש להעדיף לעטוף או לכסות את המזון לפני הנחתו במקרר.
- יש להמתין להתקררותו של מזון חם לפני אחסונו במקרר.
- המזון שברצונך להקפיא חייב להיות טרי ובאיכות טובה.
- יש לחלק את המזון למנות בהתאם לצריכה היומית או הצריכה לארוחה של המשפחה.
- יש לארוז את המזון באריזה אטימה כדי למנוע את התייבשותו, גם אם הוא מאוחסן במקרר לזמן קצר.
- יש להשתמש בחומרי אריזה בלתי קריעים וחסיני קור, לחות, ריחות, שמן וחומצה. על חומרי האריזה גם להיות אטימים. כמו כן, עליהם להיות סגורים היטב ועשויים מחומרים נוחים לשימוש ומתאימים להקפאה עמוקה.
- יש להשתמש במזון קפוא מייד לאחר הפשרתו ואין להקפיאו שוב לאחר שהופשר.
- יש לציית להוראות הבאות לקבלת התוצאות הטובות ביותר:
  1. אין להקפיא כמויות מזון גדולות מדי בבת אחת. איכות המזון נשמרת בצורה הטובה ביותר כאשר הוא קופא במלואו במהירות האפשרית.
  2. הנחת מזון חם בתא ההקפאה תגרום למערכת הקירור לפעול ללא הפסקה עד

## נורית מחוון אדומהמחוון אדום להתראת

לאחר שהמכשיר מופעל בפעם הראשונה, ההתראה אינה (האדום מכובה LED-פעילה במשך 12 שעות (מחוון ה האדום מופעל במצבים LED-לאחר פרק זמן זה, מחוון ה הבאים:

אם המכשיר עמוס יתר על המידה במזון טרי -אם- הדלת נשארה פתוחה בטעות. במצבים אלה ימשיך האדום להיות מופעל עד שהמכשיר יגיע LED-מחוון ה מופעל LED-לטמפרטורה שנקבעה מראש. אם מחוון ה עדיין, המתן 24 שעות לפני שתקרא לשירות

### כפתור התרמוסטט

כפתור התרמוסטט ממוקם על מסגרת נורית המחוון.

### חשוב:

כאשר לוחצים על מתג ההקפאה המהירה או מכווננים את הטמפרטורה שנקבעה, ייתכן שיהיה עיכוב קצר לפני שהמדחס יתחיל לפעול. זוהי תופעה רגילה; המדחס אינו פגום.

## הקפאה

### הקפאת מזון

תא ההקפאה מסומן בסמל זה על דופן הדלת.

ניתן להשתמש במכשיר להקפאת מזון טרי ולאחסון מזון קפוא. עיין בהמלצות המתייחסות לאריזת המזון.

### • שים לב

אין להקפיא משקאות תוססים, מאחר שהבקבוק עלול להתפוצץ כאשר הנוזל שבתוכו קופא.

היזהר בכל הנוגע למוצרים קפואים כמו קוביות קרח צבעוניות.

אין לחרוג מקיבולת ההקפאה של המכשיר בכל זמן נתון. עיין בתווית הנתונים.

כדי לשמר את איכות המזון, יש לבצע את ההקפאה במהירות האפשרית.

בדרך זו, לא תהיה חריגה מקיבולת ההקפאה והטמפרטורה בתוך המקפיא לא תעלה.

### • שים לב

שמור את המזון שנמצא כבר בהקפאה עמוקה בנפרד ממזון שהוכנס להקפאה לאחרונה.

כאשר מקפיאים מזון חם בהקפאה עמוקה, מדחס הקירור יפעל עד שהמזון יהיה קפוא לחלוטין. פעולה זו עלולה להביא באופן זמני לקירור רב מדי של תא הקירור.

אם קשה לך לפתוח את דלת המקפיא לאחר שסגרת אותה, אל דאגה. הדבר נובע מהפרשי הלחץ שיתאזן בינתיים ותוכל לפתוח את הדלת בצורה רגילה כעבור מספר דקות.

תשמע צליל של ואקום מיד לאחר סגירת הדלת. זוהי תופעה רגילה.

### הכנת קוביות קרח

מלא במים את מגש קוביות הקרח עד 3/4 מהקיבולת שלו והכנס אותו למקפיא. לאחר שהמים יהפכו לקרח, תוכל להוציא את קוביות הקרח.

אין להשתמש בחפצים חדשים כמו סכינים או מזלגות להסרת קוביות הקרח. קיימת סכנת פציעה!

אפשר לקוביות הקרח להפשיר קלות או הנח את תחתית המגש על גבי מים חמים לרגע קל.

### הקפאה מהירה

אם עליך להקפיא כמויות גדולות של מזון טרי, לחץ על מתג ההקפאה המהירה 24 שעות לפני הנחת המזון הטרי בתא ההקפאה המהירה.

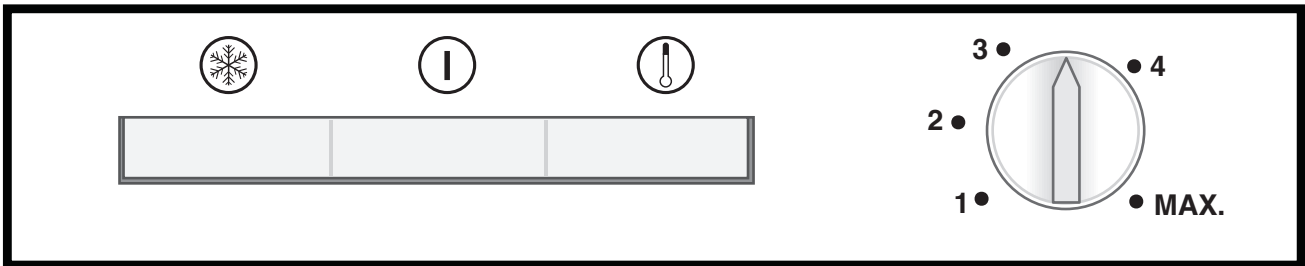

## הגדרת טמפרטורת ההפעלה

טמפרטורת האחסון הרגילה של המכשיר צריכה להיות נמוכה מ-18°C. אם מסובבים את כפתור התרמוסטט נגד כיוון השעון ממצב 1, המכשיר יכבה ותישמע נקישה. ניתן להגיע לטמפרטורות נמוכות יותר על ידי כוונן כפתור התרמוסטט לעבר מצב 4. מומלץ למדוד את הטמפרטורה באמצעות מד חום, כדי להבטיח שבתאי האחסון תישמר הטמפרטורה הרצויה. זכור לרשום את קריאת המד חום מייד, מאחר שהטמפרטורה במד חום תעלה במהירות לאחר תסיר אותו מהמקפיא.

### נוריות המחוונים

בתוך המכשיר מותקנות שלוש נוריות מחוונים צבעוניות המצביעות על מצב ההפעלה של המקפיא.

### נורית מחוון צהובה

מאירה כאשר מתג ההקפאה המהירה (4) דולק והיא תישאר דלוקה עד שפעולת ההקפאה המהירה תושבת ידנית. פעולת ההקפאה המהירה נועדה להקפיא מזון טרי (ראה פרק הקפאת מזון טרי).

### נורית מחוון ירוקה

מאירה כאשר המכשיר מחובר לחשמל והיא תאיר כל עוד מתבצעת אספקת חשמל למכשיר. נורית המחוון הירוקה אינה מציינת דבר לגבי הטמפרטורה שבתוך המקפיא.

טמפרטורת ההפעלה מווסתת על ידי בקרת הטמפרטורה.

1 = הגדרת הקירור הנמוכה ביותר? (ההגדרה החמה ביותר?)



MAX = הגדרת הקירור הגבוהה ביותר (ההגדרה הקרה ביותר)

בחר את ההגדרה בהתאם לטמפרטורה הרצויה.

הטמפרטורה בתוך המקרר תלויה גם בטמפרטורת הסביבה, בתדירות פתיחת הדלת ובכמות המזון המאוחסן במקרר. פתיחת דלת המקרר לעתים קרובות גורמת לעליית הטמפרטורה בתוכו. לכן מומלץ לסגור את הדלת בהקדם האפשרי לאחר פתיחתה.

המזון שבמקרר. כאשר טמפרטורת הסביבה חוזרת לדרגה הרגילה שלך, תוכל לשנות את הגדרת הכפתור כך שתתאים לצרכיך.

**i** אם טמפרטורת הסביבה נמוכה מ-0°C, המזון שבתא הקירור יקפא. לכן, אנו ממליצים לך לא להשתמש בתא הקירור בטמפרטורת סביבה נמוכה כל כך. תוכל להמשיך להשתמש בתא ההקפאה כרגיל.

**i** בדגמים מסוימים, פאנל המכשירים נכבה אוטומטית 5 דקות לאחר סגירת הדלת. פאנל זה יופעל שוב לאחר שהדלת תיפתח, או בעקבות לחיצה על מקש כלשהו. עקב שינוי בטמפרטורות כתוצאה מפתיחה או סגירה של דלת

**i** המוצר בזמן שהוא פועל, ההתעבות על מדפי הדלת או הגוף של המוצר ועל מכלי הזכוכית היא תופעה רגילה.

**i** יש להתקין את המקרר במרחק של לפחות 30 ס"מ ממקור חום, כמו כיריים, תנורים, חימום מרכזי ושל לפחות 5 ס"מ מתנורים חשמליים. כמו כן, אין להציבו כשהוא חשוף לשמש ישירה.

**i** ודא שפנים המקרר נוקה ביסודיות.

**i** אם מתקינים שני מקררים זה לצד זה, יש להקפיד על מרחק של לפחות 2 ס"מ ביניהם.

**i** בעת הפעלת המקרר בפעם הראשונה, יש לציית להוראות הבאות במהלך שש השעות הראשונות.

- אין לפתוח את הדלת לעתים קרובות.  
- המקרר חייב לפעול ריק ללא כל מזון בתוכו.

- אין לנתק את המקרר מהחשמל. אם אירעה תקלה בחשמל שאינה בשליטתך, קרא את האזהרות בסעיף "פתרונות מומלצים לבעיות".

**i** יש לשמור את האריזה המקורית ואת חומר הריפוד לשימוש עתידי במקרה של הובלה או מעבר דירה.

**i** מכשיר זה נועד לפעול בטמפרטורות המצוינות בטבלה שלהלן; הוא מצויד במערכת בקרת טמפרטורות אלקטרונית מתקדמת [AETCS] המבטיחה שבהגדרה המומלצת [4 - ארבע בכפתור] המזון הקפוא שבמקפיא לא יפשיר גם אם טמפרטורת הסביבה תגיע ל 15°C-. כאשר מתקינים את המוצר בפעם הראשונה, אין להציב אותו בחדר שבו טמפרטורת הסביבה נמוכה, מכיוון שאז טמפרטורת המקפיא לא תרד לטמפרטורת ההפעלה הרגילה שלו. לאחר שהמכשיר הגיע למצב ההפעלה היציב שלו, ניתן לשנות את מקומו. כעת תוכל להתקין את המכשיר במוסך שלך בלי שתצטרך לדאוג שהמזון הקפוא שבמקפיא יתקלקל. אולם, בטמפרטורות סביבה נמוכות, כפי שצוין לעיל, תכולת המקרר עלולה לקפוא, כך שיהיה עליך לבדוק ולצרוך בהתאם את

# החזרת הדלתות למקומן

המשך לפי סדר המספרים.

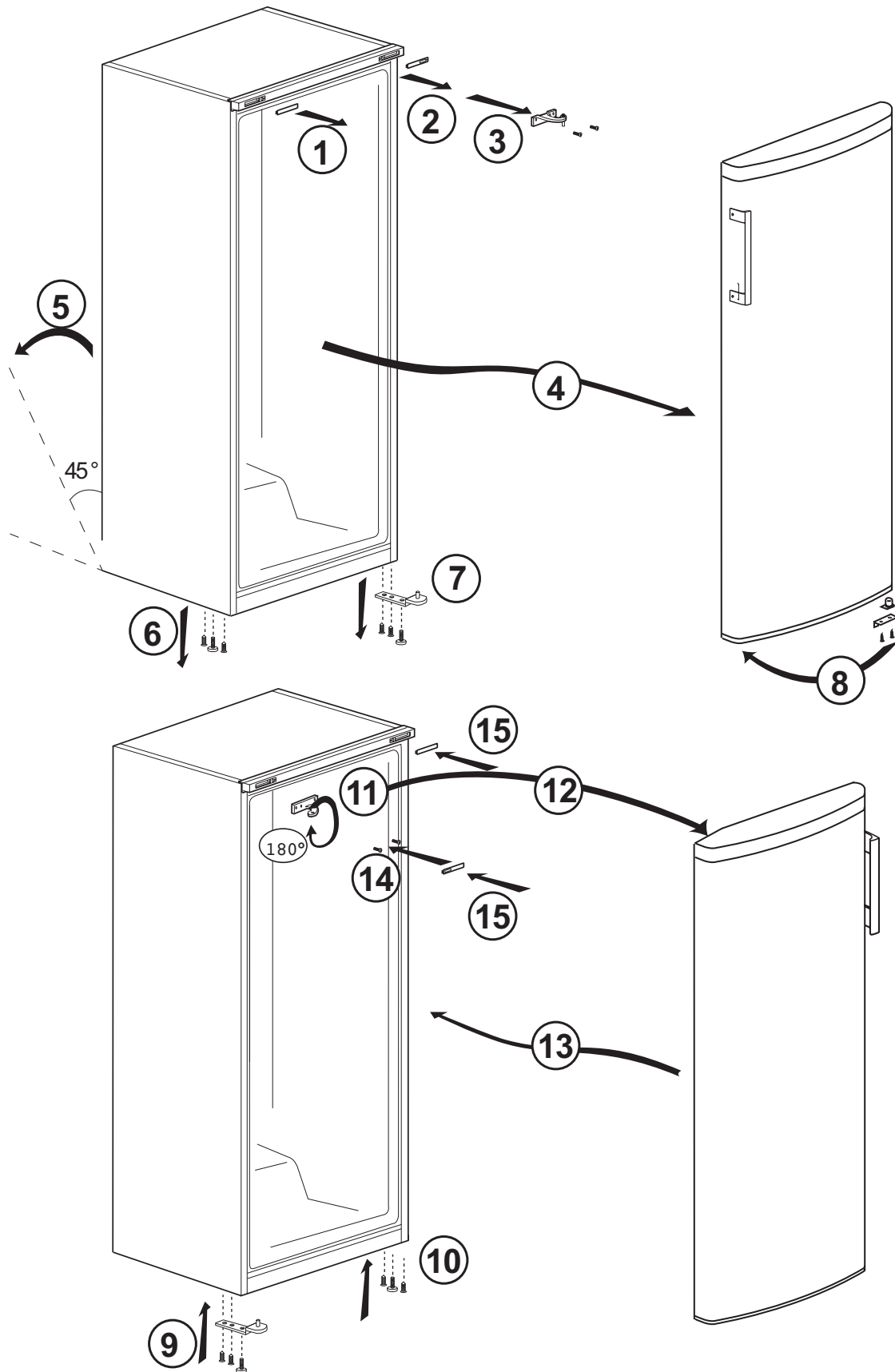



## כוונן הרגליות

אם המקרר אינו מיוצב;

ניתן לייצב אותו על ידי סיבוב הרגליות הקדמיות שלו כפי שמודגם באיור. הפינה שבה נמצאת הרגלית מונמכת כאשר מסובבים אותה בכיוון החץ השחור ומוגבהת כאשר מסובבים אותה בכיוון ההפוך. לשם כך, בקש ממישהו שיעזור לך להרים מעט את המקרר.

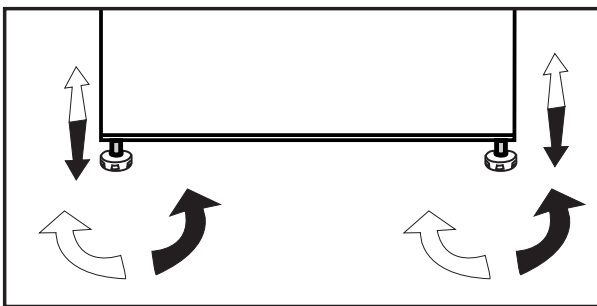

⚠️ כבל חשמל פגום יוחלף על ידי חשמלאי מוסמך.

⚠️ אין להשתמש במכשיר לפני שיתוקן! קיימת סכנת התחשמלות!

## השלכת האריזה לאשפה

חומרי האריזה עלולים להיות מסוכנים לילדים. שמור את חומרי האריזה הרחק מהישג ידם של ילדים או השלך אותם על ידי סיווגם בהתאם להוראות בדבר פסולת. אין להשליך אותם ביחד עם פסולת ביתית רגילה.

אריזת המקרר עשויה מחומרים מתמחזרים.

## השלכת המקרר הישן לאשפה

השלך את המקרר הישן שלך מבלי לגרום נזק כלשהו לסביבה.

- תוכל להיוועץ בסוכן המורשה שלך או לפנות למרכז לאיסוף אשפה בעירייה לגבי השלכת המקרר שלך לאשפה.

לפני השלכת המקרר לאשפה, הוצא את התקע משקע החשמל; אם קיימות נעילות כלשהן בדלת, נטרל אותן כדי להגן על ילדים מפני סכנה כלשהי.

## הצבה והתקנה

⚠️ אם דלת הכניסה לחדר המיועד להתקנת המקרר אינה רחבה במידה מספקת למעבר המקרר, פנה לנציג השירות המורשה כדי להסיר את דלתות המקרר ולהעביר את המקרר מהצד דרך הדלת.

1. הצב את המקרר במקום נוח לשימוש.
2. הרחק את המקרר ממקורות חום, מקומות חמים ומקומות החשופים לשמש ישירה.
3. חייבת להיות זרימת אוויר מספקת סביב המקרר כדי שהמקרר יפעל ביעילות. אם המקרר אינו מוצב בגומחה בקיר, יש לשמור על מרחק של 5 ס"מ לפחות מהתקרה ו-5 ס"מ לפחות מהקיר. **אם על הרצפה פרוס שטיח, על המקרר להיות מוגבה מהרצפה ב-2.5 ס"מ.**
4. הצב את המקרר על משטח רצפה מאוזן כדי למנוע זעזועים.

3. חבר את המקרר אל שקע החשמל. כאשר דלת המקרר נפתחת, נדלקת הנורה הפנימית של תא הקירור. נשמע רעש כשהמזדחס מתחיל לפעול.
4. הנוזלים והגזים האטומים במערכת הקירור עשויים גם הם להשמיע רעש גם אם המזדחס אינו פועל; זוהי תופעה רגילה. ייתכן שהקצוות הקדמיים של המקרר יהיו חמים למגע. זוהי תופעה רגילה. אזורים אלה נועדו להיות חמים כדי למנוע התעבות.
- המעבה של המכשיר נמצא בחלקו האחורי של המכשיר, כפי שמוצג להלן. להשגת יעילות אנרגטית על ידי צמצום צריכת האנרגיה, משוך את המעבה לעברך כפי שמודגם באיור שלהלן. המעבה יקובע היטב למקומו באמצעות מנגנון נעילה הנמצא בכל אחת מהתושבות העליונות – אחת בכל צד.

\*אופציונאלי

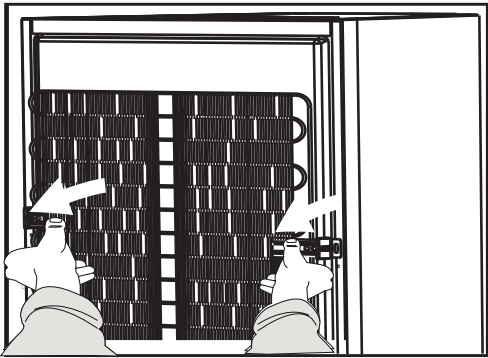

### חיבור לחשמל

חבר את המוצר לשקע מוארק המוגן על ידי נתיך בעל קיבולת הולמת.

חשוב:

- על החיבור להתבצע בהתאם לתקנות הארציות.
- על תקע כבל החשמל להיות נגיש בקלות לאחר ההתקנה.
- על המתח המצוין להיות שווה למתח החשמל.
- אין להשתמש בכבלים מאריכים וברבי שקעים לשם חיבור.

⚠ זכור שהיצרן לא יישא באחריות כלשהי אם לא תציית להוראות המופיעות במדריך זה.

### נקודות שיש לקחת בחשבון לפני הובלת המקרר מחדש

1. יש לרוקן ולנקות את המקרר לפני ההובלה.
2. לפני האריזה, יש להדק למקומם במקרר את המדפים, האבזרים הנלווים, מגירת הירקות וכו' באמצעות סרט הדבקה למניעת טלטולים מיותרים.
3. יש להדק את האריזה באמצעות סרטים עבים וחבילים חזקים ולציית לכללי ההובלה המודפסים על האריזה.

### אל תשכח ש...

כל חומר ממוחזר הוא מקור הנחוץ לטבע ולמשאבים הלאומיים.

אם ברצונך לתרום למיחזור חומרי האריזה, תוכל לקבל מידע נוסף מגורמי איכות הסביבה או מהרשות המקומית.

### לפני הפעלת המקרר

לפני שתתחיל להשתמש במקרר, בדוק את הנקודות הבאות:

1. האם פנים המקרר יבש והאוויר יכול לנוע בחופשיות בחלקו האחורי?
2. נקה את פנים המקרר לפי ההמלצות המופיעות בפרק "תחזוקה וניקוי".

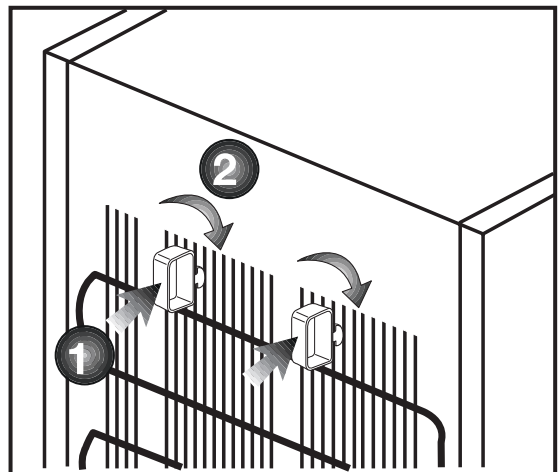

שלך בתווית הנתונים הנמצאת בחלקו הפנימי משמאל.

אין להשליך את המוצר לאש.

### **פעולות לחיסכון באנרגיה**

- אין להשאיר את דלתות המקרר פתוחות לזמן ממושך.
- אין להכניס למקרר מזון או משקאות חמים.
- אין להעמיס את המקרר יתר על המידה כדי לא להפריע בזרימת האוויר בתוכו.
- אין להציב את המקרר כשהוא חשוף לשמש ישירה או בקרבת מכשירים הפולטים חום, כמו תנורים, מדיחי כלים או רדיאטורים.
- הקפד לאחסן את המזון במיכלים סגורים.
- ניתן להגיע למילוי מרבי של תא המקפיא של המקרר אם מסירים את המדף או את המגירה שלו. ערך צריכת האנרגיה המוצהרת של המקרר נקבע כאשר המדף או המגירה של תא ההקפאה הוסרו וכשהוא מכיל כמות מרבית של מזון. אין כל סכנה אם משתמשים במדף או במגירה בהתאם לצורות ולגדלים של המזון שיש להקפיא.

מוצר זה מציית להנחיה WEEE של האיחוד האירופי (EU/2012/19). מכשיר זה נושא סמל מיון לפסולת של מכשירים חשמליים ואלקטרוניים (WEEE).

מוצר זה יוצר עם חלקים וחומרים באיכות גבוהה, אשר ניתן לעשות בהם שימוש חוזר והם מתאימים למיחזור. אין לסלק את פסולת המוצר ביחד עם הפסולת הביתית ופסולת מסוגים אחרים בסוף חיי השירות שלו. כך את המוצר אל מרכז האיסוף למיחזור ציוד חשמלי ואלקטרוני. היוועץ ברשויות המקומיות כדי ללמוד אודות מרכזי איסוף אלה.

### תאימות להנחיית RoHS (ההנחיה להגבלת חומרים מסוכנים)

המוצר שרכשת תואם את הנחיית RoHS של האיחוד האירופי (EU/2011/65). הוא אינו מכיל חומרים מזיקים או אסורים המצוינים בהנחיה.

### פרטי האריזה

חומרי האריזה של המוצר מיוצרים מחומרים מתמחזרים בהתאם לתקנות איכות הסביבה הלאומיות. אין להשליך את חומרי האריזה ביחד עם הפסולת הביתית או כל פסולת אחרת. קח אותם לנקודות האיסוף של חומרי האריזה שהקצו לשם כך הרשויות המקומיות.

### אזהרה מפני חומצת HC

אם מותקנת במקרר מערכת קירור המכילה R600a:

גזים אלה דליקים. לכן הקפד שלא לגרום נזק למערכת הקירור ולצנרת הקירור במהלך השימוש וההובלה. במקרה של גרימת נזק, יש להרחיק את המוצר ממקורות אש פוטנציאליים, שעלולים להביא להתלקחותו. כמו כן, יש לאוורר את החדר שבו מוצב המקרר.

אם מותקנת במקרר מערכת קירור המכילה R134a, התעלם מהאזהרה.

תוכל לראות את הגז המשמש לייצור המוצר

מקסימום. אם לחץ המים  $psi\ 80\ 550\ kPa$  עובר את בריים), השתמש בשסתום להגבלת לחץ במערכת אספקת המים. אם אינך יודע כיצד לבדוק את לחץ המים, בקש עזרה משרברב מקצועי.

- אם קיים סיכון לתופעת הלם מים בהתקן שלך, השתמש תמיד בהתקן בציוד למניעת הלם מים. היוועץ בשרברבים מקצועיים אם אינך בטוח שקיימת בהתקן שלך תופעת הלם מים אין להתקין את כניסת המים החמים. נקוט אמצעי זהירות אם קיים סיכון לקפיאת הצינורות. המרווח התפעולי של טמפרטורת  $F^{\circ}33$  המים יהיה בין  $(0.6^{\circ}C)$  מינימום לבין  $F^{\circ}100$  ( $38^{\circ}C$ ) מקסימום.
- השתמש במי שתיה בלבד
- השתמש במי שתיה בלבד

### בטיחות ילדים

- אם יש מנעול על הדלת, יש להרחיק את המפתח מהישג ידם של ילדים.
- יש להשגיח על ילדים כדי לוודא שהם אינם משחקים במכשיר.

תאימות להנחיית WEEE (על פסולת של מכשירים חשמליים ואלקטרוניים) וסילוק פסולת המוצר:

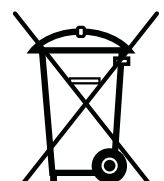

הסמוכים. מרחק קטן יותר עלול לגרום להתעבות על דפנות המכשירים הסמוכות זו לזו.

- אסור שלחץ המים בצינור הראשי יירד מתחת לבר אחד. אסור שלחץ המים בצינור הראשי יעלה על 8 ברים.

- השתמש אך ורק במים ראויים לשתייה.

- לעולם אין להשתמש במוצר במידה ובחלק העליון או התחתון של המוצר שלך יש ציור של מעגל חשמלי פתוח (הדפס של מעגל חשמלי פתוח) (1)

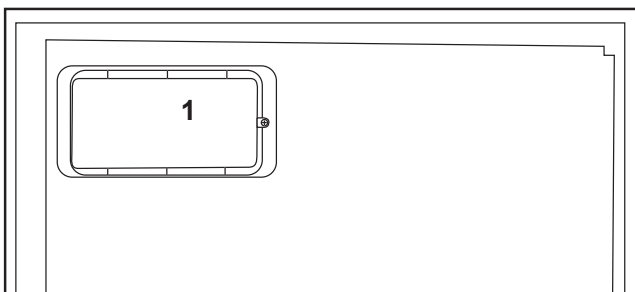
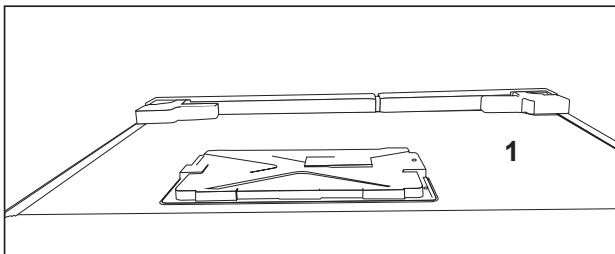

**עבור דגמים עם מזרקת מים**

- לחץ כניסת המים הקרים ליברה) 90 psi-יגיע ל (kPa לאינץ') (620

מזון עודף עלול ליפול בעת פתיחת הדלת ולגרום לפציעתך או לנזק למקרר.

אין להניח חפצים מעל

- המקרר, מאחר שהם עלולים ליפול בעת פתיחתה או סגירתה של דלת המקרר.

- אין להחזיק במקרר חומרים אשר נדרשים להם תנאי טמפרטורה מסוימים, כמו תרכיבי חיסון, תרופות, רגישות לטמפרטורה, חומרים מדעיים וכו'.

- אם אין כוונה להפעיל מקרר לפרק זמן ממושך, יש לנתק אותו מהחשמל. בעיה בבידוד כבל החשמל עלולה לגרום לשריפה.

- המקרר עלול לזוז אם הרגליות המתכווננות אינן עומדות בצורה יציבה על הרצפה. בעזרת הרגליות המתכווננות, תוכל לוודא שהמקרר מוצב בצורה יציבה על הרצפה.

- אם למקרר יש ידית, אין למשוך אותו מהידית בעת הזזתו, מאחר שהידית עלולה להתנתק מהמקרר.

- אם עליך להפעיל את המכשיר בסמוך למקרר או מקפיא אחרים, יהיה עליך לשמור על מרחק של לפחות 8 ס"מ בין המכשירים

לוודא שלא נגרם נזק לכבל החשמל. כדי למנוע שריפה, אין לסובב את כבל החשמל. אין להניח חפצים כבדים על כבל החשמל. כאשר מחברים את המקרר לחשמל, אין לאחוז את התקע בידיים רטובות.

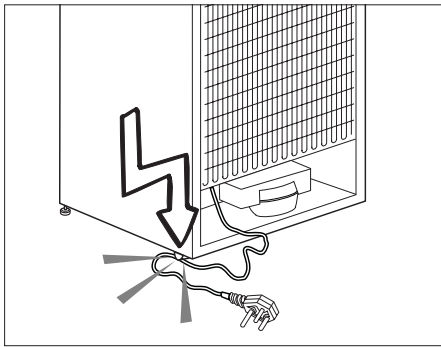

- אין לחבר את המקרר לחשמל אם שקע החשמל רופף.
- אין להתיז מים ישירות על החלקים החיצוניים או הפנימיים של המקרר מסיבות בטיחותיות.
- אין להתיז חומרים דליקים, כמו גז פרופאן וכדומה, בקרבת המקרר עקב סכנת שריפה והתפוצצות.
- אין להניח חפצים מלאים במים מעל המקרר, שכן הם עלולים לגרום להתחשמלות או לשריפה.
- אין להעמיס את המקרר במזון יתר על המידה.

החשמל וכו', כך שלא תעמוד בפני סכנה.

- אין לחבר את המקרר לשקע החשמל במהלך ההתקנה. בפעולה זו קיימת סכנת חיים והיא עלולה לגרום לפציעה קשה.
- המקרר נועד אך ורק לאחסון מזון. אין להשתמש בו לכל מטרה אחרת.
- התווית שבה מופיע המפרט הטכני של המוצר נמצאת בחלק השמאלי האחורי של המקרר.
- אין לחבר את המקרר למערכות אלקטרוניות לחיסכון באנרגיה, מכיוון שחיבור זה עלול לגרום נזק למוצר.
- אם במקרר מותקנת נורה כחולה, אין להביט בה באמצעות מכשירים אופטיים.
- אם נדלקת במקרר נורה כחולה, אל תביט אליה בעיניים חשופות או באמצעות מכשירים אופטיים לפרק זמן ממושך.
- יש למסור מדריך זה למי שירכוש את המקרר במקרה של החלפת בעלות.
- בעת הזזת המקרר, יש

אין למשוך אותו מהכבל.  
הנח את המשקאות צמודים  
זה לזה בצורה אנכית ודאג  
לרמת אטימות גבוהה יותר.  
ודא שמשקאות המכילים  
אחוז גבוה של אלכוהול  
יאוחסנו בצורה בטוחה במצב  
אנכי כשהמכסה שלהם סגור  
היטב.  
אין להשתמש בהתקנים  
מכניים או באמצעים אחרים  
שאינם מומלצים על ידי  
היצרן להאצת תהליך  
ההפשרה.  
מכשיר זה לא נועד לשימוש  
על ידי אנשים או ילדים  
בעלי יכולת פיזית ירודה או  
בעלי לקויות חישתיות או  
שכליות או חסרי ניסיון או  
ידע הולמים, אלא אם כן הם  
משתמשים במכשיר תחת  
השגחתו או לפי הוראתו של  
אדם האחראי לבטיחותם.  
אין להפעיל מקרר פגום. אם  
יש לך ספק, היוועץ בנציג  
השירות.  
בטיחות החשמל במקרר  
שברשותך תהיה מובטחת  
רק אם מערכת ההארקה  
בביתך תעמוד בתקנים  
הדרושים.  
חשיפת המוצר לגשם, שלג,  
שמש ורוח מסוכנת בכל  
הנוגע לבטיחות בחשמל.  
צור קשר עם נציג השירות  
המורשה אם נגרם נזק לכבל

- לבוא במגע עם החלקים  
החשמליים ולגרום לקצר או  
להתחשמלות.
- \* אין להשתמש בחלקים  
שונים של המקרר, כמו  
הדלת, כאמצעי תמיכה או  
כמדרגה.
- אין להשתמש במכשירים  
חשמליים בתוך המקרר.
- אין לגרום נזק למערכת  
הקירור באמצעות מכשירי  
קידוח או חיתוך בעת  
זרימת חומרי הקירור. חומר  
הקירור, שעלול לדלוף כאשר  
נוצר נקר בצינורות הגז של  
המאייד, במאריך הצינור או  
במשטחי הציפוי, עלול לגרום  
לגירוי בעור ולפגיעה בעיניים.
- אין לכסות או לחסום בחומר  
כלשהו את פתחי האוורור  
שבמקרר.
- תיקונים למכשירים  
החשמליים יבצעו אך ורק  
אנשי מקצוע מוסמכים.  
תיקונים המתבצעים על  
ידי אנשים בלתי מוסמכים  
עלולים להעמיד את  
המשתמש בסכנה.
- במקרה של תקלה בחשמל  
או במהלך פעולות תחזוקה  
או תיקונים, נתק את המקרר  
מהחשמל על ידי כיבוי הנתיך  
המתאים או על ידי הוצאת  
כבל המקרר משקע החשמל.
- בעת הוצאת התקע מהשקע





- אורחים במלונות, בהוסטלים ובסוגים – אחרים של בתי הארחה צימרים – קייטרינג ושימושים לא קמעונאיים דומים –

### בטיחות כללית

- אם ברצונך להיפטר מהמוצר או להשליך אותו לפסולת, מומלץ להיוועץ בנציג שירות מורשה כדי לדעת איזה מידע דרוש ומיהם הגורמים המורשים.
- היוועץ בנציג השירות המורשה לגבי כל השאלות והבעיות הקשורות למקרה. אין לבצע או לאפשר למישהו אחר לבצע פעולת התערבות במקרה מבלי להודיע לנציג שירות מורשה.
- אין לאכול גלידה וקוביות קרח מייד לאחר הוצאתם מתא ההקפאה! (עלולות להיווצר בפיוך כוויות).
- אין להכניס לתא ההקפאה בקבוקי משקה או פחיות משקה. הם עלולים להתפוצץ.
- אין לגעת בידיך במזון קפוא; הוא עלול להידבק אליהן.
- אין להשתמש באדים או בחומרי ניקוי עם אדים בתהליכי הניקוי וההפשרה של המקרה. האדים עלולים

עיין במידע הבא. אם לא תפעל בהתאם להוראות, ייתכן שייגרם נזק גופני או נזק חומרי. אם לא תפעל בהתאם להוראות, ההתחייבות לאחריות ולאמינות לא תהיה תקפה. חלקי חילוף מקוריים יסופקו במשך 10 שנים, החל מתאריך הרכישה של המוצר.

### השימוש המיועד

	אזהרה: ודא שפתחי האורור, גם במעטפת המכשיר וגם בחלקו הפנימי, אינם חסומים.
	אזהרה: אסור לזרז את תהליך ההפשרה בעזרת מכשירים מכניים או באמצעים אחרים, אלא רק בדרכים שהומלצו ע"י היצרן.
	אזהרה: אסור לפגוע במעגל החשמלי של המקרה.
	אזהרה: אסור להשתמש במכשירי חשמל בתוך תאי אחסון המזון של המכשיר, אלא אם כן הם מסוג שהומלץ ע"י היצרן.
	אזהרה: אין לאחסן במכשיר חומרים נפיצים כמו תרסיסים עם חומר נפץ דליק.

יר מיועד לשימוש ביתי ולשימושים דומים, כגון:

- אזור המטבח לעובדים, בחנויות, במשרדים ובסביבות עבודה אחרות



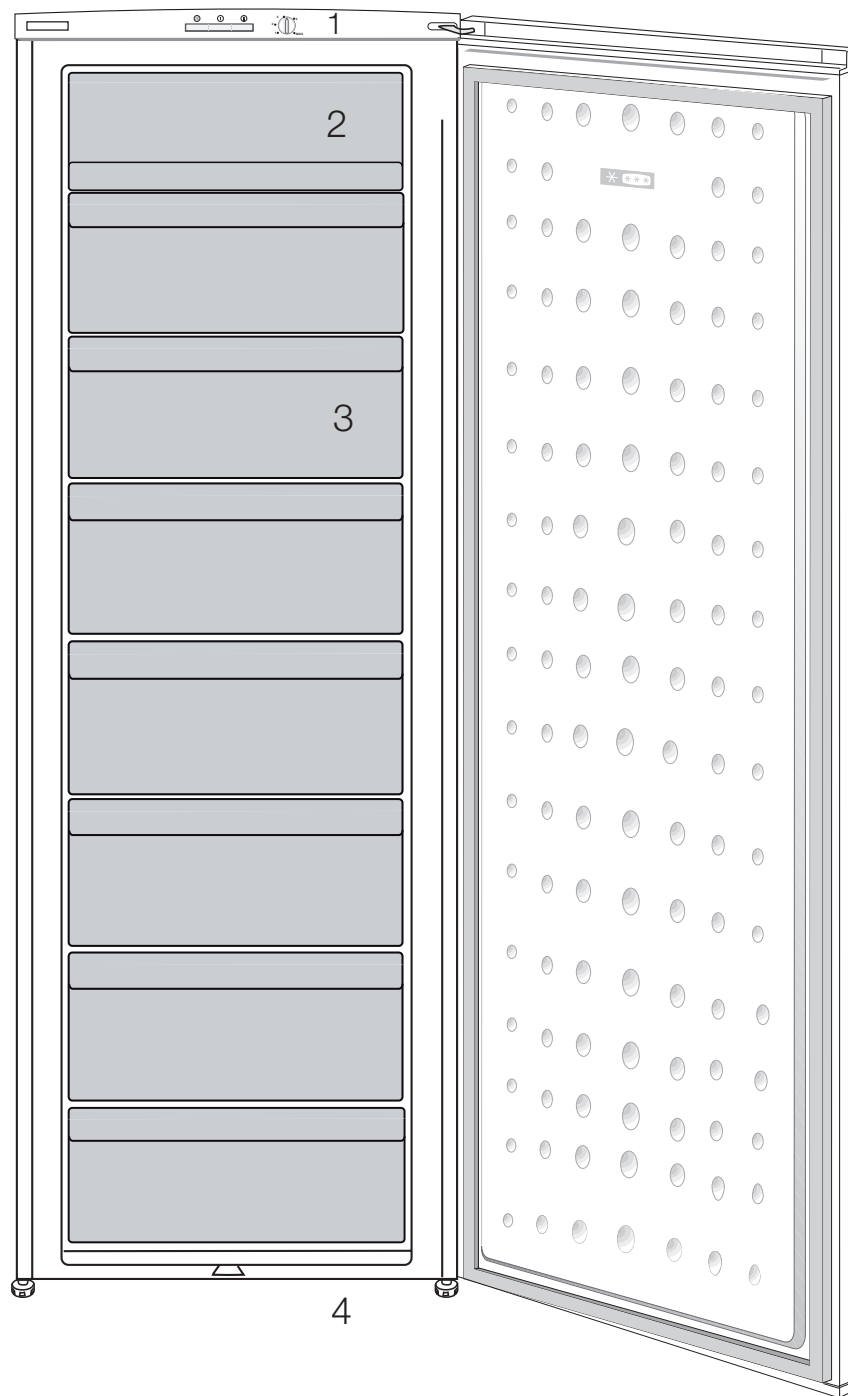

- 1. לוח בקרה
- 2. כנף דלת (תא ההקפאה המהירה)
- 3. מגירות
- 4. רגליות קדמיות מתכווננות

ⓘ האיורים המופיעים במדריך הוראות זה הם איורים כלליים וייתכן שלא יתאימו בדיוק למוצר שברשותך. אם החלקים המוצגים במדריך אינם כלולים במוצר שרכשת, הם בוודאי תקפים לדגמים אחרים.

<b>4 הכנה</b>	<b>3</b>	<b>1 המקרר</b>
<b>13</b>		
	<b>2</b>	<b>2 אזהרות בטיחות</b>
<b>5 אופן השימוש במקרר</b>	<b>4</b>	<b>חשובות</b>
<b>14</b>		
14.....	4.....	השימוש המיועד
14.....הגדרת טמפרטורת ההפעלה	4.....	בטיחות כללית
14.....נוריות המחוונים	7.....	עבור דגמים עם מזרקת מים
15.....הקפאה	8.....	בטיחות ילדים
16.....הפשרה		תאימות להנחיית WEEE (על פסולת של מכשירים חשמליים ואלקטרוניים) וסילוק פסולת המוצר:
16.....מערכת קירור כפולה:	8.....	תאימות להנחיית RoHS (ההנחיה להגבלת חומרים מסוכנים)
16.....הקפאת מזון טרי	8.....	פרטי האריזה
17.....המלצה לשימור מזון קפוא	8.....	אזהרה מפני חומצת HC
17.....הנחת המזון	9.....	פעולות לחיסכון באנרגיה
17.....פרטים על הקפאה עמוקה		
<b>6 תחזוקה וניקוי</b>	<b>10</b>	<b>3 התקנה</b>
<b>18</b>		
.....הגנה על משטחי פלסטיק		נקודות שיש לקחת בחשבון לפני הובלת המקרר מחדש
<b>7 פתרונות מומלצים לבעיות</b>		לפני הפעלת המקרר
<b>19</b>		חיבור לחשמל
		השלכת האריזה לאשפה
		השלכת המקרר הישן לאשפה
		הצבה והתקנה
		כוונון הרגליות
		החזרת הדלתות למקומן

## קרא מדריך זה, תחילה!

לקוח יקר,

אנו מקווים שמוצר זה, שיוצר במפעלים מודרניים ונבדק במסגרת נוהלי בקרת האיכות המחמירים ביותר, ישמש אותך ביעילות. לשם כך, מומלץ לקרוא בעיון רב את כל המדריך של המוצר לפני שתשתמש בו ולשמור אותו בהישג יד לעת הצורך.

### מדריך זה

- יעזור לך להשתמש במכשיר באופן מהיר ובטוח.
- קרא את המדריך לפני התקנת המוצר והפעלתו.
- פעל בהתאם להוראות, במיוחד להוראות הבטיחות.
- החזק את המדריך במקום נגיש, ייתכן שתזדקק לו מאוחר יותר.
- יתרה מכך, קרא גם את המסמכים האחרים המצורפים למוצר. שים לב, מדריך זה עשוי להיות תקף גם לגבי דגמים אחרים.

### הסמלים ותיאוריהם

מדריך הוראות זה מכיל את הסמלים הבאים:

- |   |   |
|---|---|
| מידע חשוב או עצות שימוש יעילות.                   | ⓘ |
| אזהרה מפני מצבים המהווים סכנת חיים או סכנה לרכוש. | ⚠ |
| אזהרה מפני מתח חשמלי.                             | ⚡ |

# מקרר

## מדריך למשתמש

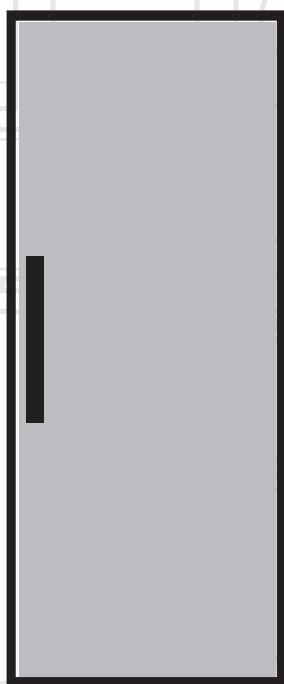

| HE |

**beko**

