

beko

Ладилник - Замрзнувач

Упатство за употреба

Ψυγείο - Καταψύκτες

Εγχειρίδιο χρήστη

Hűtőszekrény

Felhasználói kézikönyv

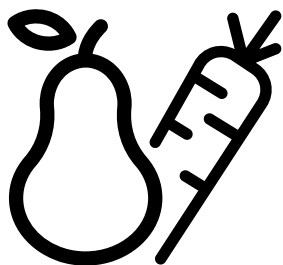

B1RCNA344W

CE

МК-ΕΛ-ΗΥ

Почитуван кориснику,
Прочитајте го ова упатство пред да го користите производот!

Ти благодариме што го одбра овој производ. Ние би сакале да постигнете оптимална ефикасност од овој висококвалитетен производ кој е произведен со најсовремена технологија. За да го направите ова, внимателно прочитајте го ова упатство и која било друга дадена документација пред да го користите производот и која било друга дадена документација пред да го користите производот и чувајте го како референца. Внимавајте на сите информации и предупредувања во упатството за употреба. На овој начин, ќе се заштитите себеси и вашиот производ од опасностите што може да се појават. Зачувајте го упатството за корисникот. Ако го предадете уредот на некој друг, вклучете го и ова упатство.

Следниве симболи се користат во упатството за употреба:



Опасност што може да резултира со смрт или повреда.





ЗАБЕЛЕШКА Опасност што може да предизвика материјална штета на производот или неговата околина



Важни информации или корисни совети за ракување.











Прочитајте го упатството за корисникот.

 ИНФОРМИИ ИНФОРМАЦИИ	
 ENERGY	
SUPPLIER'S NAME	MODEL IDENTIFIER (*)
 A	 A

Информациите за моделот се чуваат во базата на податоци и до нив можете да стигнете ако одите на следнава веб-локација и да го побарате идентификаторот на вашиот модел (*) кој се наоѓа на налепницата за енергија.

<https://eprel.ec.europa.eu/>

1 Безбедносни упатства..... 3

-  1.1 Цел за употреба 3
-  1.2 Безбедност за деца, ранливи лица и миленици3
-  1.3 Електрична безбедност 4
-  1.4 Безбедност при ракување..... 4
-  1.5 Безбедност при поставувањето 4
-  1.6 Оперативна безбедност 5
-  1.7 Безбедност при одржување и чистење 7
-  1.8 HomeWhiz..... 7
-  1.9 Осветлување 7

2 Инструкции за животна средина 8

3 Вашиот Ладилник. 9

4 Поставување 10

- 4.1. Соодветно место за поставување 10
- 4.2. Прилагодување на ногарките 11
- 4.3. Електрично поврзување 11
- 4.4. Закачување на пластичните клинови 11

5 Подготовка. 12

6 Ракување со производот.... 15

- 6.1. Менување на светилката за осветлување 16
- 6.2. Предупредување за отворена врата 16
- 6.3. Корпа за млечни производи (ладно складирање) 16
- 6.4. Модул за деодоризирање 17

7 Одржување и чистење 18

8 Решавање проблеми 19

1 Инструкции за безбедност

• Ова поглавје ги обезбедува неопходните безбедносни упатства за спречување на ризикот од повреда и материјална штета.

• Нашата компанија нема да биде одговорна за штетите што може да настанат доколку упатствата не се почитуваат.

▲ Инсталирањето и поправката секогаш треба да ги врши Овластен сервис.

▲ Секогаш користете оригинални резервни делови и додатоци.

▲ Ќе бидат обезбедени оригинални резервни делови во период од 10 години по датата на набавка на производот.

▲ Не поправајте или заменувајте кој било дел од производот освен ако не е јасно наведено во упатството за употреба.

▲ Не правете никакви модификации на производот.

▲ 1.1 Цел за употреба

• Овој производ не е наменет за комерцијална употреба и не смее да се користи надвор од неговата намена. Овој производ е наменет за работа во ентериери, како што се домаќинства или слично. На пример;

- во кујните на персоналот во продавниците, канцелариите и другите работни средини,
- во куќи на фарми,
- во хотели, мотели или други објекти за одмор што ги користат клиентите,
- во хостели или слични опкружувања,
- во угостителските објекти и слични непродажни места.

Овој производ не смее да се користи во отворени или затворени надворешни средини како што се пловила, балкони или тераси. Изложувањето на производот на дожд, снег, сончева светлина и ветер може да предизвика ризик од пожар.

▲ 1.2 Безбедност за деца, ранливи лица и домашни миленици

• Овој производ може да го користат деца на возраст од 8 години и постари и лица со недоволно развиени физички, сетилни или ментални способности или со недостаток на искуство и знаење доколку се под надзор или инструкции во врска со употребата на апаратот на безбеден начин на производот и вклучените опасности.

• На деца од 3 до 8 години им е дозволено да ставаат и изнесуваат храна до/од ладилникот.

• Електричните производи се опасни за децата и домашните миленици. Децата и домашните миленици не смеат да си играат, качуваат или да влегуваат во производот.

• Чистењето и одржувањето од страна на корисникот не треба да го вршат деца освен ако има некој што ги надгледува.

• Чувајте ги материјалите од пакувањето подалеку од деца. Ризик од повреда и задушување.

• Пред да ги отстраните старите производи кои повеќе не треба да се користат:

1. Исклучете го кабелот за напојување од штекерот.
2. Отстранете го кабелот за напојување и извадете го од апаратот заедно со приклучокот.
3. Не вадете ги решетките и фиоките од производот за да ги спречите децата да влезат внатре во апаратот.
4. Отстранете ги вратите.
5. Чувајте го производот така што да не се превртува.
6. Не дозволувајте децата да си играат со делови од производот.

• Не отстранувајте го производот фрлајќи го во оган. Ризик од експлозија.

Инструкции за безбедност

- Ако вратата на производот има брава, чувајте го клучот подалеку од дофатот на децата.

⚠ 1.3 Електрична безбедност

- Производот не треба да се приклучува во штекерот за време на поставување, одржување, чистење, поправка и транспорт.
- Ако кабелот за напојување е оштетен, тој треба да се замени од овластен сервис само за да се избегне ризикот што може да се појави.
- Не ставајте го кабелот за напојување под производот или на задниот дел од производот. Не ставајте тешки предмети на кабелот за напојување. Кабелот за напојување не треба да се свиткува, смачкува и да доаѓа во допир со кој било извор на топлина.
- Не користете продолжен кабел, повеќекратен приклучок или адаптер кога ракувате со вашиот производ.
- Преносни повеќекратни приклучоци или преносни напојувачи може да се прегреат и да предизвикаат пожар. Отстранете ги повеќекратните приклучоци зад или во близина на производот.
- Приклучокот треба да биде лесно достапен. Доколку тоа не е можно, на електричната инсталација треба да биде достапен механизам кој ги исполнува законите за електрична енергија и кој ги исклучува сите терминали од електричната мрежа (осигурувач, прекинувач, главен прекинувач итн.).
- Не допирајте го приклучокот со влажни раце.
- Кога го исклучувате апаратот, не држете го кабелот за напојување, туку приклучокот.

⚠ 1.4 Безбедност при ракување

- Производот е тежок, не ракувајте со него сами.
- Не држете го производот од неговата врата додека ракувате со производот.
- Внимавајте да не ги оштетите системот за ладење и цевките додека ракувате со производот. Не ракувајте со производот ако цевките се оштетени и контактирајте со овластен сервис.

⚠ 1.5 Безбедност при поставувањето

- Повикајте овластен сервисер за да го поставите производот. За да го подготвите производот за поставување, погледнете ги информациите во упатството за употреба за да се уверите дека побарувањата за струјата и водата се соодветни. Доколку инсталацијата не е соодветна, повикајте квалификуван електричар и водоводчија за да ги направат потребните подготовки. Во спротивно, може да дојде до струен удар, пожар, проблеми со производот или повреди.
- Пред поставувањето проверете дали производот има некакво оштетување. Не го поставувајте производот ако е оштетен.
- Ставете го производот на рамна и тврда површина и балансирајте со прилагодливите ногарки. Во спротивно, ладилникот може да се преврти и да предизвика повреди.
- Производот треба да се инсталира во сува и проветрена средина. Не чувајте теписи, килими или слични подни навлаки под производот. Ова може да предизвика ризик од пожар како резултат на несоодветна вентилација!
- Не ги блокирајте или покривајте отворите за вентилација. Во спротивно, потрошувачката на енергија може да се зголеми и да дојде до оштетување на вашиот производ.

Инструкции за безбедност

- Не поврзувајте го производот со системи за напојување како што се соларни напојувања. Во спротивно, може да дојде до оштетување на вашиот производ како резултат на наглитите флукуации на напонот!
- Колку повеќе ладилно средство содржи ладилникот, толку треба да е поголем просторот за поставување. Во многу мали простории, може да се појави запалива мешавина гас-воздух во случај на истекување на гас во системот за ладење. Потребен е најмалку 1 м³ волумен за секои 8 грама ладилно средство. Количината на средството што е достапно во вашиот производ е наведено во Етикетата за тип.
- Просторот за поставување на производот не треба да биде изложено на директна сончева светлина и не треба да биде во близина на извор на топлина како што се шпорети, радијатори итн.

Ако не можете да спречите поставувањето на производот да е во близина на извор на топлина, користете соодветна изолациона плоча и минималното растојание до изворот на топлина треба да биде како што е наведено подолу.

- Најмалку 30 см подалеку од извори на топлина како што се шпорети, грејни единици и греалки итн.

- Најмалку 5 см подалеку од електричните печки.

- Вашиот производ има I класа на заштита. Приклучете го производот во заземјен штекер што е во согласност со вредностите на напон, струја и фреквенција наведени во етикетата за тип. Приклучокот треба да биде опремен со осигурувач со ознака 10 A - 16 A. Нашата компанија нема да биде одговорна за штетите што ќе настанат како резултат на ракување со производот без да се обезбеди заземјување и електрични приклучоци направени според локалните или националните регулативи.
- Кабелот за напојување на производот мора да е исклучен за време на инсталацијата. Во спротивно, може да дојде до ризик од електричен удар и повреда!
- Не приклучувајте го производот на лабави, скршени, валкани, мрсни приклучоци или приклучоци што изгледе

од нивните седишта или приклучоци со ризик од контакт со вода.

- Поставете ги кабелот за напојување и цревата (ако се достапни) на производот така што нема да постои ризик од сопнување.
- Навлегувањето на влажност во деловите под напон или во кабелот за напојување може да предизвика краток спој. Затоа, не користете го производот во влажни средини или во области каде што може да прска вода (на пр. гаража, перална итн.). Ако ладилникот е влажен, исклучете го од струја и контактирајте со овластен сервис.
- Не поврзувајте го ладилникот со уреди за заштеда на енергија. Овие системи се штетни за производот.

⚠ 1.6 Оперативна безбедност

- Не користете хемиски растворувачи на производот. Овие материјали содржат ризик од експлозија.
- Во случај на дефект на производот, исклучете го и не употребувајте го додека не го поправи овластен сервис. Постои ризик од електричен удар.
- Не ставајте извор на пламен (на пр. свеќи, цигари, итн.) на производот или во негова близина.
- Не се качувајте на производот. Постои ризик од пад и повреда!
- Не предизвикувајте оштетување на цевките на системот за ладење со помош на остри и алатки за дупчење. Средството за ладење кое се прска во случај на дупчење на цевките за гас, продолжетеците на цевките или горните површински облоги може да предизвика иритација на кожата и повреди на очите.
- Не ставајте и не ракувајте со електрични апарати во ладилникот/замрзнувачот освен ако тоа не го препорачува производителот.

Инструкции за безбедност

- Не заглавувајте делови од рацете или телото на подвижните делови во внатрешноста на производот. Внимавајте да не ги заглавите прстите помеѓу ладилникот и неговата врата. Бидете внимателни додека ја отворате или затворате вратата ако наоколу има деца.
- Не ставајте сладолед, коцки мраз или замрзната храна во устата веднаш што ќе ги извадите од замрзнувачот. Ризик од смрзнатини!
- Не допирајте ги внатрешните сидови, металните делови од замрзнувачот или храната што се чува во ладилникот со влажни раце. Ризик од смрзнатини!
- Не ставајте лименки со газирани пијалоци или лименки и шишиња што содржат течности што може да се замрзнат во преградата за замрзнување. Лименките или шишињата може да експлодираат. Ризик од повреда и материјална штета!
- Не употребувајте или ставајте материјали чувствителни на температура како што се запаливи спрејови, запаливи предмети, сув мраз или други хемиски агенси во близина на ладилникот. Опасност од пожар и експлозија!
- Не чувајте експлозивни материјали како што се аеросолни лименки со запаливи материјали внатре во производот.
- Не ставајте лименки што содржат течности над производот. Прскањето вода на електричен дел може да предизвика ризик од електричен удар или пожар.
- Овој производ не е наменет за складирање и ладење лекови, крвна плазма, лабораториски препарати или слични материјали и производи кои се предмет на Директивата за медицински производи.
- Ако производот се користи против намената, може да предизвика оштетување или расипување на производите што се чуваат внатре.
- Ако вашиот ладилник има сина светлина, не гледајте на ова светло со оптички уреди. Не гледајте долго време директно во УВ LED светлото. Ултравиолетовите зраци може да предизвикаат замор на очите.
- Не го полнете производот со повеќе храна од неговиот капацитет. Повреди или штети може да настанат доколку содржината од ладилникот падне кога ќе се отвори вратата. Слични проблеми може да се појават кога над производот ќе се стави некој предмет.
- За да спречите повреди, погрижете се да го отстраните мразот или водата што можеби паднала на подот.
- Променете ги местата на решетките/решетките за шишиња на вратата од вашиот ладилник само додека решетките се празни. Опасност од физичка повреда!
- Не ставајте предмети што може да паднат/да се превртуваат врз производот. Овие предмети може да паднат при отворање или затворање на вратата и да предизвикаат повреди и/или материјална штета.
- Не удирајте и не вршете прекумерен притисок врз стаклените површини. Скршеното стакло може да предизвика повреди и/или материјална штета.
- Системот за ладење во вашиот производ содржи R600a средство за ладење. Видот на средство за ладење што се користи во производот е наведен во Етикетата за тип. Овој гас е запалив. Затоа, внимавајте да не ги оштетите системот за ладење и цевките додека ракувате со производот. Во случај на оштетување на цевките;
 - Не допирајте го производот или електричниот кабел,
 - Чувајте го производот подалеку од потенцијални извори на оган што може да предизвикаат пожар.

Инструкции за безбедност

- Проветрување на просторијата каде што е поставен производот. Не користете вентилатор.

- Контактирајте овластен сервисер.
- Ако производот е оштетен и забележите протекување на гас, останете подалеку. Гасот може да предизвика смрзнатини ако дојде во допир со вашата кожа.

▲ 1.7 Безбедност при одржување и чистење

- Не ја повлекувајте ја рачката на вратата доколку го поместувате производот заради чистење. Рачката може да предизвика повреди ако се влече премногу силно.
- Не чистете го производот со прскање или истурање вода на производот или внатре во него. Ризик од електричен удар и пожар.
- Не користете остри и абразивни алати за чистење на производот. Не користете материјали како што се средства за чистење на домаќинствата, детергенти, гас, бензин, алкохол, восок итн.
- Користете средства за чистење и одржување кои не се штетни за храната и само во внатрешноста на производот.
- Не користете пареа или материјали за чистење на пареа за да го чистите производот и за топење на мразот внатре. Пареата стигнува и до подрачјата под напон во вашиот ладилник и предизвикува краток спој или електричен удар!
- Внимавајте да ја држите водата подалеку од електронските кола или осветлувањето на производот.
- Користете чиста, сува крпа за да ја избришете прашината или надворешниот материјал од врвовите на приклучоците. Не користете влажно или водено парче ткаенина за чистење на приклучокот. Во спротивно, може да дојде до ризик од електричен удар.

▲ 1.8 HomeWhiz

(Може не е применливо за сите модели)

- Следете ги безбедносните предупредувања додека ракувате со производот преку апликацијата HomeWhiz, дури и ако сте далеку од производот. Исто така, обратете внимание на предупредувањата во апликацијата.

▲ 1.9 Осветлување

(Може не е применливо за сите модели)

- Контактирајте со овластен сервис треба да ја замените ЛЕД/светилката за осветлување.

2 Инструкции за животна средина

2.1 Усогласување со Директивата за фрлање на електронска и електрична опрема и за одлагање на отпадот:

Овој производ е во согласност со Директивата на ЕУ за отпад од електронска и електрична опрема (WEEE) (2012/19/EU). Овој производ го носи симболот за класификација на отпадот од електрична и електронска опрема (WEEE).



Овој симбол покажува дека производот не смее да се отстранува со другиот отпад од домаќинството на крајот од неговиот рок на

употреба.

Искористениот уред мора да се врати во официјалното место за собирање и рециклирање на електрични и електронски уреди. За да ги најдете овие системи за собирање, ве молиме контактирајте со вашите локални власти или продажното место каде што е купен производот. Секое домаќинство има важна улога во обновувањето и рециклирањето на стари апарати. Соодветното отстранување на искористениот апарат помага да се спречат потенцијалните негативни последици по животната средина и здравјето на луѓето.

2.2 Усогласеност со директивата за ризични супстанции

Производот што го купивте е усогласен со отпад е усогласен со Директивата за ограничување на опасните материји (2011/65/EU). Не содржи штетни и забранети материјали коишто се наведени во директивата.

2.3 Информации за пакувањето



Материјалот за пакувањето на производот е произведен од материјал што може да се рециклира во

согласност со Државните одредби за заштита на животната средина.

Не фрлајте го материјалот за пакување заедно со домашниот или друг отпад. Однесете го во центри за собирање материјал за пакување коишто ги посочуваат општинските тела.

3 Вашиот Ладилник

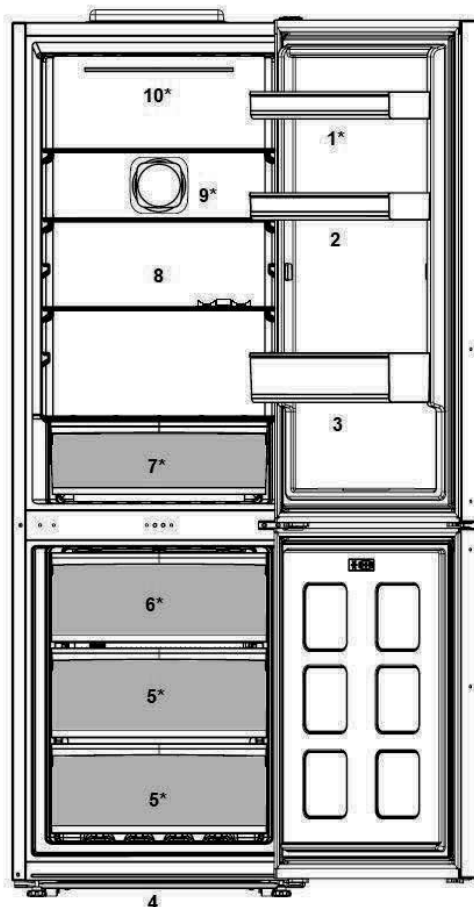

- | | |
|-----------------------------------|---|
| 1. Прилагодливи полици на вратата | 7. Корпа или фиока за млечни производи (ладно складирање) |
| 2. Тацна за јајца | 8. Прилагодливи полици |
| 3. Полица за шишиња | 9. Вентилатор |
| 4. Прилагодливи предни ногарки | 10. Светилка за осветлување |
| 5. Оддел на замрзнувачот | |
| 6. Полица | |

***Може не е достапно за сите модели**



Сликите што се прикажани во ова упатство за употреба се шематски и може да не соодветствуваат точно со производот. Ако деловите од поглавјето не се вклучени во производот што сте го купиле, тогаш тие важат за други модели.



4 Поставување

⚠ Прочитајте го прво делот за „Безбедносни упатства“.

4.1. Соодветно

место за поставување

Повикајте Овластен сервисер за да го поставите производот. За да го подготвите производот за употреба, погледнете ги информациите во упатството за употреба и уверете се дека електричната и инсталацијата на вода се соодветни. Ако не, повикајте квалификуван електричар и техничар за да се извршат сите потребни подготовки.

	ПРЕДУПРЕДУВАЊЕ: Производителот нема да биде одговорен за штетите што може да настанат постапките спроведени од неовластени лица.
	ПРЕДУПРЕДУВАЊЕ: Производот не смее да се приклучува за време на поставувањето. Инаку, постои ризик од смрт или сериозна повреда!
	ПРЕДУПРЕДУВАЊЕ: Ако просторот на вратата од просторијата каде што ќе се постави производот е толку тесен и спречува внесување на производот, отстранете ја вратата од просторијата и внесете го производот низ вратата вртејќи го на страна; ако ова не функционира, контактирајте со овластен сервисер.

- Поставете го производот на рамен под за да се спречи нишање.
- Инсталирајте го производот на најмалку 30 cm оддалеченост од извори на топлина како што се рингли, грејачи и шпорети и најмалку

- 5 cm подалеку од електрични печки.
- Производот не смее да биде изложен на директна сончева светлина и да се чува на влажни места.
- Мора да има соодветна воздушна вентилација околу ладилникот со цел да се постигне ефикасна работа. Ако производот треба да се постави во вдлабнатина на сидот, оставете растојание од најмалку 5 cm со таванот и страничните сидови.
- Обезбедете најмалку 5 cm растојание за циркулација на воздухот помеѓу задната страна на вашиот производ и сидот за да се избегне кондензација на задната плоча на производот.
- Производот бара соодветна циркулација на водата за да работи ефикасно. Ако го ставате производот во ниша, оставете најмалку 5 cm растојание меѓу производот и плафонот и страничните сидови.
- Ако го ставате производот во ниша, оставете најмалку 5 cm растојание меѓу производот и плафонот и страничните сидови. Проверете дали компонента за заштита на задниот сид се наоѓа на нејзината локација (ако е обезбедена со производот). Ако компонентата не е достапна, или ако е изгубена или падната, поставете го производот така што ќе се има растојание од најмалку 5 cm помеѓу задната површина на производот и сидот на просторијата. Просторот одзади е важен за ефикасно функционирање на производот.

Поставување

4.2. Прилагодување на ногарките

Ако производот по поставувањето е неизбалансиран, прилагодете ги ногарките на предната страна со вртење надесно или налево.

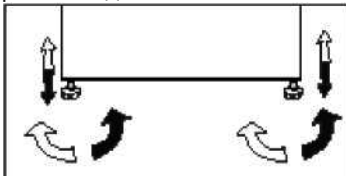

4.3. Електрично поврзување

ПРЕДУПРЕДУВАЊЕ: Не поврзувајте преку продолжени кабли или повеќекратни приклучоци.



ПРЕДУПРЕДУВАЊЕ:

Оштетениот кабел за струја мора да ги замени овластен сервисер.



Ако треба да се постават два ладилници еден до друг, тогаш треба да има најмалку 4 cm растојание меѓу нив.

- Нашата компанија нема да одговара за какви било штети што ќе настанат ако производот се користи без заземјување и електрично поврзување во согласност со националните регулативи.
- Приклучокот на кабелот за напојување мора да биде лесно на дофат по поставувањето.
- Не ставајте продолжни кабли или повеќекратни штекери без кабел помеѓу вашиот производ и ѕидниот штекер.

Предупредување за жешка површина!

Страничните ѕидови на вашиот производ се опремени со цевки за средство за разладување, за подобрување на системот за ладење. Низ овие области може да тече средство за разладување со високи температури, што резултира со жешки површини на страничните ѕидови. Ова е нормално и не бара никакво сервисирање. Обратете внимание додека ги допирате овие области.



4.4. Закачување на пластичните клинови

Користете ги доставените пластични клинови со производот за да обезбедите доволно простор за циркулација на воздухот меѓу производот и ѕидовите.

1. За да ги закачите клиновите, извадете ги шрафовите на производот и користете ги шрафовите што се доставуваат со клиновите.
2. Закачете ги 2 пластични клинови на капакот за вентилација како што е прикажано на сликата.

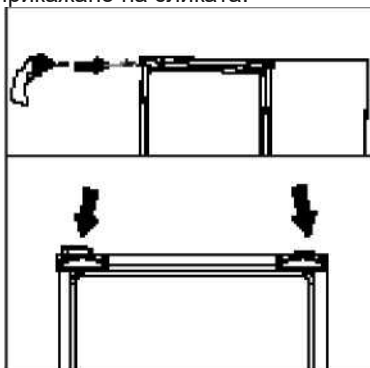

5 Подготовка

! Прочитајте го прво делот за „Безбедносни упатства“.

- За самостоен апарат; овој ладилник не е наменет да се користи како вграден апарат.
- Ладилникот треба да се постави на најмалку 30 cm оддалеченост од извори на топлина, како што се камини, фурни, централно греење и печки и најмалку 5 cm оддалеченост од електрични печки и не смее да се изложува на директна сончева светлина.
- Температурата во просторијата каде што ќе го поставите ладилникот треба да биде најмалку +5°C. Не се препорачува ракување со вашиот ладилник во поладни услови во однос на неговата ефикасност.
- Исчистете ја внатрешноста на ладилникот темелно.
- Ако треба да се постават два ладилници еден до друг, тогаш треба да има најмалку 2 cm растојание меѓу нив.
- Кога ќе го вклучите ладилникот за првпат, почитувајте ги следните упатства во текот на првите шест часа.
- Вратата не треба да се отвора често.
- Мора да се вклучи празен, без храна во него.
- Не исклучувајте го ладилникот од струја. Ако снема струја, видете ги предупредувањата во поглавјето „Препорачани решенија за проблемите“.
- Оригиналното пакување и материјалите од пена треба да се чуваат за евентуален иден транспорт или преместување.
- Дадените корпи/фиоки во одделот за ладење секогаш мора да се користат за да има мала потрошувачка на струја и подобри услови за чување.
- Контактот на храната со сензорот за температура во одделот на замрзнувачот може да ја зголеми потрошувачката на струја. Затоа, треба

да се избегнува секаков контакт со сензорите.

- Кај одредени модели, панелот со инструменти ќе се исклучи автоматски 1 минути откако ќе се затвори вратата. Ќе се активира одново кога ќе се отвори вратата или ќе се притисне некое копче.
- Поради промена на температурата како резултат на отворање/затворање на вратата на производот за време на работата, кондензацијата на вратата/главните полици и стаклените садови е нормална.
- Доколку топлиот и влажен воздух директно не навлегуваат во вашиот производ кога вратите се затворени, вашиот производ ќе се оптимизира во услови доволни за да ја заштити вашата храна. Функциите и составните делови како компресор, вентилатор, грејач, замрзнувач, осветлување, дисплеј ќе работат според потребите за трошење минимум електрична енергија во согласност со овие околности.
- Во случај на повеќе опции, стаклените полици мора да се постават така што излезите за воздух на задниот ѕид не се блокирани, по можност излезите за воздух остануваат под стаклената полица. Оваа комбинација може да помогне за подобрување на дистрибуцијата на воздухот и енергетската ефикасност.

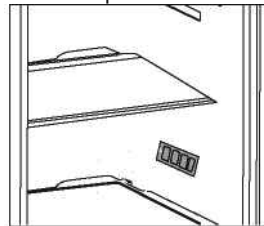

Подготовка

Преместување на вратите

Постапете по нумерираниот редослед

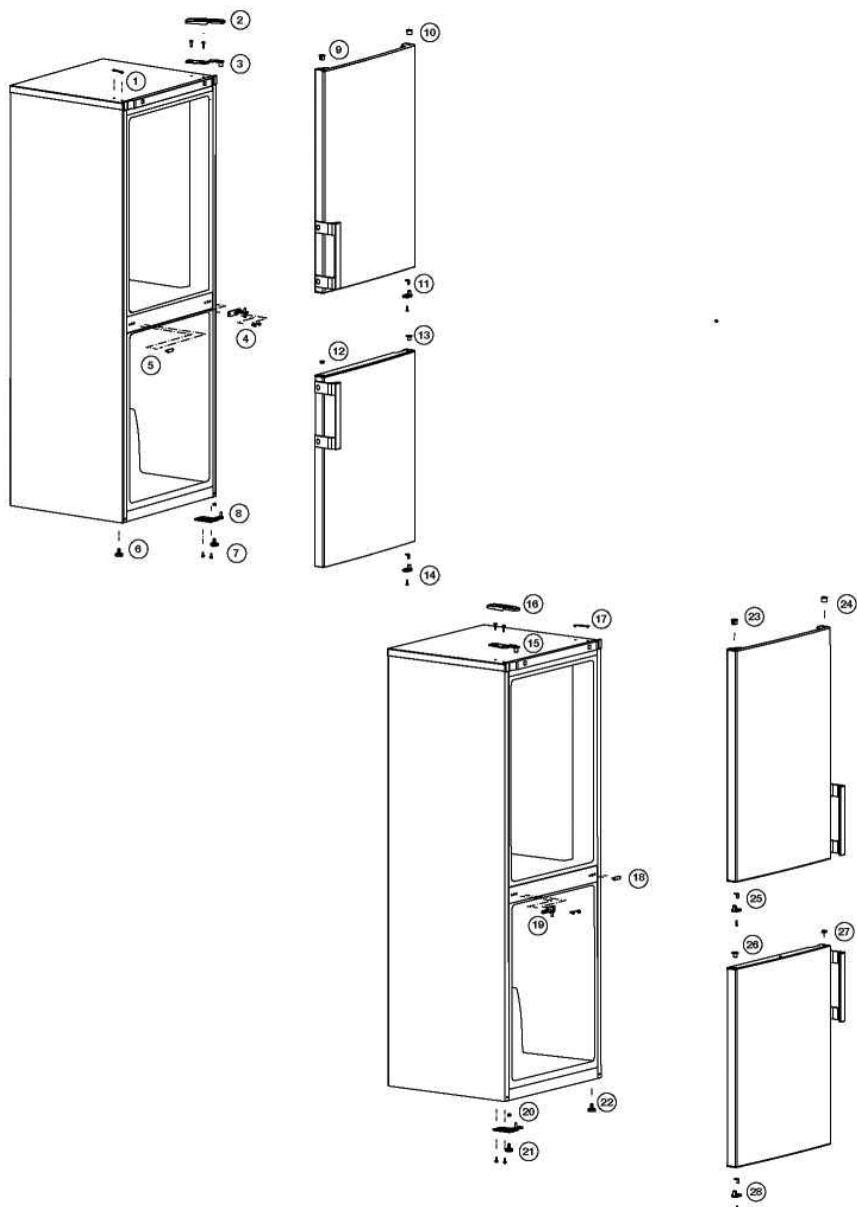

Подготовка

Преместување на вратите

Постапете по нумерираниот редослед

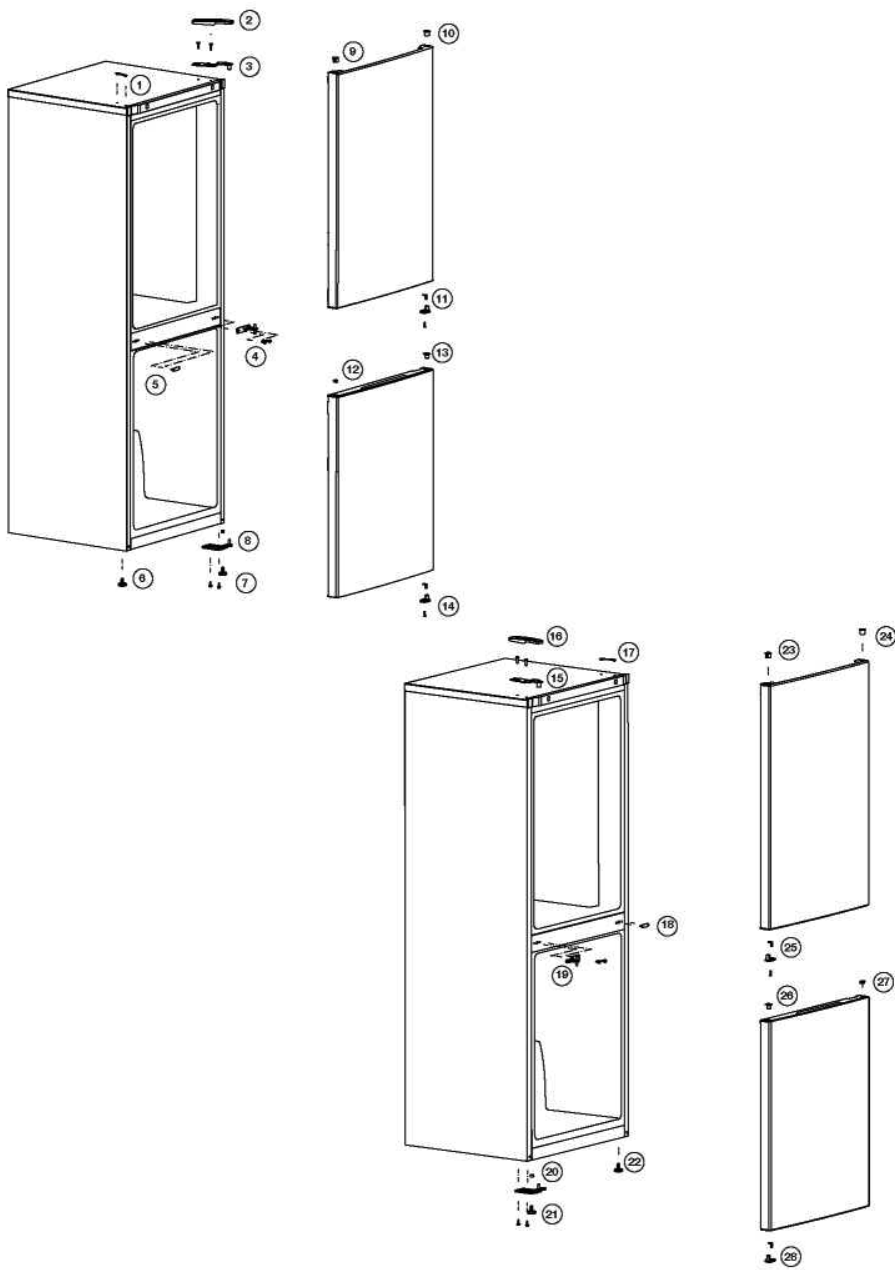

6 Работа со апаратот

⚠ Прочитајте го прво делот за „Безбедносни упатства“.

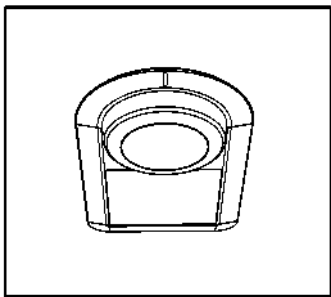

Работната температура се регулира со контролата за температура.

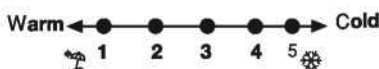

1 = најниска поставка за ладење (најтопло)

4 = највисока поставка за ладење (најстудено)

Просечната температура во ладилникот треба да биде околу +5°C. Изберете го поставувањето во зависност од саканата температура. Имајте предвид дека ќе има различни температури во делот за ладење. Најладниот дел е веднаш над одделот за зеленчук.

Внатрешната температура зависи и од амбиенталната температура, зачестеноста на отворањето на вратата, како и од количината храна

што се чува внатре. Често отворање на вратата предизвикува покачување на внатрешната температура. Од оваа причина, се препорачува веднаш да ја затворите вратата по користење на ладилникот.

Копче за поставување на термостатот

Внатрешната температура на ладилникот се менува од следните причини:

- Сезонски температури,
- Често отворање на врата со тоа што се остава отворена подолго време,
- Храната што се става во ладилникот не е изладена на собна температура,
- Локацијата на ладилникот во просторијата (на пр. изложеност на сончева светлина).
- Може да ја прилагодувате променливата внатрешна температура од различни причини со помош на термостатот. Броевите околу термостатот ги прикажуваат степените за ладење.
- Свртете го копчето на термостатот на максималната позиција ако амбиенталната температура е повисока од 32°C.
- Свртете го копчето на термостатот на минималната позиција ако амбиенталната температура е пониска од 25°C.

***Може не е достапно за сите модели**



Сликите во ова упатство се шематски и можеби нема да соодветствуваат со вашиот производ. Ако деловите од поглавјето не се вклучени во производот што сте го купиле, тогаш тие важат за други модели.

Одмрзнување

Оддел на ладилникот

Одделот на ладилникот извршува целосно автоматизирано одмрзнување. Водата капе и може да се појави мраз до 7-8 мм. на внатрешниот заден ѕид во ладилникот кога тој лади. Таквите формации се нормални како резултат на системот за разладување. Формацијата на мраз ќе се одмрзне автоматски на одредени интервали благодарение на системот за автоматизирано одмрзнување на задниот ѕид. Нема потреба од гребење на мразот или од собирање на водените капки.

Водата што е производ на одмрзнувањето минува низ одводот за собирање вода и истекува во испарувачот преку одводната цевка и тука испарува.

Одделот за длабоко замрзнување не извршува автоматизирано одмрзнување за да се спречи расипување на замрзнатата храна. Одделот на замрзнувачот се одмрзнува автоматски.

Проверувајте ја редовно одводната цевка за да видите дали е запушена или не и исчистете ја со стапче во отворот ако е неопходно.

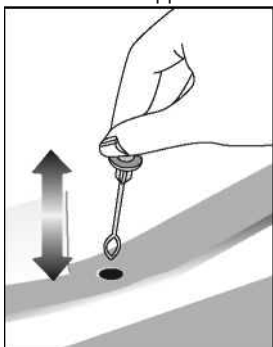

6.1. Менување на светилката за осветлување

Повикајте овластен сервисер за да ја смените светилката/ЛЕД-сијаличката што служи за осветлување на ладилникот.

Сијаличката што се користи во овој уред не е соодветна за осветлување простории во домаќинството. Наменетата употреба на оваа сијаличка е да му помага на корисникот да става храна во ладилникот/замрзнувачот на безбеден и удобен начин.

Сијалиците што се користат во овој производ треба да ги издржуваат екстремните физички услови, како што се температурите под -20°C .

(само хоризонтален и вертикален замрзнувач)

6.2. Предупредување за отворена врата

Ќе слушнете звучен сигнал за предупредување кога вратата на ладилникот или замрзнувачот ќе биде оставена отворена извесен период. Овој сигнал за предупредување ќе престане да се огласува кога ќе се притисне кое било копче или кога ќе се затвори вратата.

6.3. Корпа за млечни производи (ладно складирање)

Обезбедува пониска температура во преградата на ладилникот. Користете ја оваа корпа за складирање храна (салама, колбаси, млечни производи и сл.) за која е потребна пониска температура за складирање или месо, пилешко или рибни производи за непосредна потрошувачка. Не чувајте овошје и зеленчук во оваа корпа.

6.4. Модул за деодоризирање (Зачувувач на свежината)











Модулот за деодоризирање бргу ги отстранува лошите миризби во вашиот ладилник, пред тие да се прошират по површините на ладилникот. Благодарение на овој модул, кој се става на таванот од одделот за свежа храна, лошите миризби се разбиваат додека воздухот активно поминува низ филтерот за мирис, а потоа воздухот што бил исчистен низ филтерот, повторно се пушта во одделот за свежа храна. На тој начин, несаканите миризби што можат да се појават за време на складирањето на храната во ладилникот, се отстрануваат пред да можат да се рашират по површините на ладилникот.

Ова се постигнува со помош на фенот, LED и филтерот за миризба интегрирани во модулот. Во секојдневната употреба, модулот за деодоризирање автоматски ќе се вклучи на периодична база. Заради одржување на ефикасноста на резултатите, се препорачува замената на филтерот од модулот за деодоризирање да го изведува овластениот добавувач на услуги, на секои 5 години. Поради интегрираниот фен во модулот, бучавата што ќе ја чуete за време на функционирањето, е нормална појава. Ако ја отворите вратата на одделот за свежа храна додека е активен модулот, фенот привремено ќе паузира и кога ќе се затвори вратата ќе продолжи каде што застанал. Во случај на прекин на електричната енергија, модулот за деодоризирање ќе продолжи онаму каде што престанал со работа откако ќе се врати напојувањето според вкупното траење на работата.





Се препорачува ароматичните прехранбени артикли (како што се сирењето, маслинките и деликатесната храна) да се складираат во своето пакување и истите да бидат запечатени, за да се избегне појавата на лоши миризби што можат да се појават кога ќе дојде до мешање на миризбите на различни видови храна. Освен тоа, се препорачува бргу да ја извадите расипаната храна од ладилникот, за да се спречи расипувањето на другите прехранбени артикли и да се спречи појавата на лоша миризба.

7 Одржување и чистење

-  Прочитајте го прво делот за „Безбедносни упатства“.
-  Никогаш не користете бензин, нафта или слични средства за чистење.
-  Препорачуваме да го исклучите апаратот пред чистење.
-  Никогаш не користете остри абразивни инструменти, сапун, домашни средства за чистење, детергент и средство за полирање за чистење.
-  На задниот ѕид од преградата на ладилниците без технологијата No Frost се појавуваат капки вода и замрзнување со ширина на прст од рака. Не чистете го; никогаш не употребувајте масло или слични агенсии.
-  Употребувајте само малку влажна микрофибер крпа за да ја чистите надворешната површина на производот. Сунѓерите и другите типови крпи за чистење може да ја изгребат површината.
-  Користете топла вода за чистење на внатрешноста на апаратот и избришете за да се исуши.
-  Користете влажна крпа потопена во раствор од една лажичка сода бикарбона и една чаша вода и добро исцедена за чистење на внатрешноста, а потоа избришете за да се исуши.
-  Внимавајте да не навлезе вода во кукиштето на осветлувањето или во другите електрични делови.
-  Ако апаратот нема да се користи подолго време, исклучете го, извадете ја храната, исчистете го и оставате ја вратата полуотворена.
-  Проверувајте ја редовно гумата на

вратата која треба да биде чиста и без остатоци од храна.

-  За да ги извадите полиците на вратата, извадете ја целата содржина и потоа едноставно притиснете ја полицата оддолу кон нагоре.
-  Никогаш не користете средства за чистење или вода што содржат хлор за да ги исчистите надворешните површини и деловите обложени со хром на производот. Хлорот предизвикува корозија на таквите метални површини.
-  Не користете остри, абразивни алатки, средства за чистење домаќинства, детергенти, керозин, нафта, лак и сл. за да спречите отпаѓање или деформација на отпечатените натписи на пластичните делови. Користете топла вода и мека крпа за чистење и потоа избришете за да исушите.

Заштита на пластичните површини

-  Не ставајте течни масла или храна зготвена со масло во незаторени садови во ладилникот бидејќи тие може да ги оштетат пластичните површини на ладилникот. Во случај на истурање или размачкување масло врз пластичните површини, исчистете го и исплакнете го дадениот дел на површината веднаш со топла вода.

8 Решавање проблеми

Прочитајте го овој список пред да повикате сервис. Ќе ви заштеди време и пари. Овој список ги опфаќа честите поплаки што не произлегуваат од неправилна работа или употреба на материјали. Некои од одликите што се опишани тука веројатно не постојат кај вашиот производ.

Ладилникот не работи.

- Приклучокот не е правилно ставен во штекерот. >>>Ставете го правилно приклучокот во штекерот.
- Осигурувачот на приклучокот на којшто е поврзан ладилникот или главниот осигурувач се прегорени. >>>Проверете го осигурувачот.

Се јавува кондензација на страничните ѕидови во одделот на ладилникот (ПОВЕКЕНАМЕНСКА ЗОНА, КОНТРОЛА НА ЛАДЕЊЕТО И ФЛЕКСИБИЛНА ЗОНА).

- Вратата се отвора често. >>>Не отворајте и затворајте ја врата на ладилникот многу често.
- Има влага во средината. >>>Не ставајте го ладилникот во средина со многу влага.
- Храната што содржи течност се чува во отворени садови. >>>Не чувајте ја течната храна во отворени садови.
- Вратата на ладилникот е оставена подотворена. >>>Затворете ја вратата на ладилникот.
- Термостатот е поставен на многу ниско ниво. >>>Поставете го термостатот на соодветно ниво.

Компресорот не се вклучува

- Заштитната термика на компресорот ќе престане да работи при ненадеен прекин на ел. енергија или ќе го прекине ел. напојување бидејќи притисокот на ладилникот во системот за ладење сè уште не е избалансиран. Ладилникот ќе продолжи со работа по приближно 6 минути. Повикајте го сервисерот ако ладилникот не се вклучи по истекување на овој период.
- Ладилникот е во циклус на одмрзнување. >>>Ова е нормално за целосно автоматизиран процес на одмрзнување кај ладилникот. Циклусот на одмрзнување започнува периодично.
- Ладилникот не е приклучен во штекер. >>>Проверете дали приклучокот е правилно поставен во штекерот.
- Поставките за температурата не се правилни. >>>Изберете ја соодветната вредност за температурата.
- Снемало струја. >>>Ладилникот ќе се врати на нормалната работа кога ќе дојде струја.

Бучавата при работа се зголемува кога работи ладилникот.

- Работата на ладилникот се менува соодветно со промените во амбиенталната температура. Тоа е нормално и не е грешка.

Ладилникот често или долго работи.

Решавање проблеми

<ul style="list-style-type: none">• Новиот ладилник веројатно е поширок од претходниот. Големите ладилници работат подолг период.• Температурата во просторијата е висока. >>>Нормално е производот да работи подолго кога е жешко.• Ладилникот е приклучен неодамна или е полн со храна. >>>Кога ладилникот е приклучен неодамна или ако е полн со храна, ќе работи подолго да ја одржи поставената температура. Тоа е сосема нормално.• Веројатно е ставена голема количина врела храна во ладилникот неодамна.>>>Не ставајте врела храна во ладилникот.• Вратите се отвораат често или се оставени подотворени долго.>>>Топлиот воздух што навлегол во ладилникот предизвикува тој да работи подолг период. Не отворајте ги вратите често.• Вратите на одделите на ладилникот или замрзнувачот веројатно биле оставени подотворени.>>>Проверете дали целосно се затворени вратите.• Ладилникот е прилагоден на многу ниска температура.>>>Прилагодете ја температурата во ладилникот на повисок степен и почекајте додека не се постигне температурата.• Гумата на вратата од ладилникот или замрзнувачот е нечиста, истрошена, искината или не е правилно поставена.>>>Исчистете или сменете ја гумата. Оштетена / искината гума предизвикува ладилникот да работи подолг период за да ја одржува тековната температура.
Температурата во замрзнувачот е многу ниска додека температурата во ладилникот е задоволителна.
<ul style="list-style-type: none">• Температурата во замрзнувачот е поставена на многу ниска вредност.>>>Прилагодете ја температурата во замрзнувачот на повисок степен и проверете.

Температурата во ладилникот е многу ниска додека температурата во замрзнувачот е задоволителна.
<ul style="list-style-type: none">• Температурата во ладилникот е поставена на многу ниска вредност.>>>Прилагодете ја температурата во ладилникот на повисок степен и проверете.
Храната што се чува во фиоките на ладилникот се замрзнува.
<ul style="list-style-type: none">• Температурата во ладилникот е поставена на многу висока вредност.>>>Прилагодете ја температурата во ладилникот на повисок степен и проверете.
Температурата во ладилникот или замрзнувачот е многу ниска.
<ul style="list-style-type: none">• Температурата во ладилникот е поставена многу високо. >>> Поставката за температурата во одделот на ладилникот влијае врз температурата во одделот на замрзнувачот. Сменете ја температурата во ладилникот или замрзнувачот и почекајте одделите да ја постигнат задоволителната температура.• Вратите веројатно биле често отворани или оставени подотворени долг период.>>>Не отворајте ги вратите често.• Вратата е подотворена. >>>Затворете ја убаво вратата.• Ладилникот е приклучен неодамна или е полн со храна.>>>Ова е нормално. Кога ладилникот е приклучен неодамна или ако е полн со храна, ќе работи подолго да ја одржи поставената температура.• Веројатно е ставена голема количина врела храна во ладилникот неодамна.>>>Не ставајте врела храна во ладилникот.
Вибрации или бучава.
<ul style="list-style-type: none">• Подот не е рамен или стабилен. >>> Ако ладилникот се тресе кога ќе го поттурнете малку, балансирајте со прилагодување на ногарките. Проверете и дали подот е доволно цврст и може да го држи ладилникот и дали е рамен.• Работите што ги ставате врз ладилникот може да предизвикуваат бучава. >>>Тргнете ги работите од ладилникот.

Решавање проблеми

Има бучава што доаѓа од ладилникот и наликува на истурање вода, шиштење и сл.

- Течните и гасните протоци се случуваат заради работните принципи на ладилникот. Тоа е нормално и не е грешка.

Се слуша свирење од ладилникот.

- Се користат вентилатори за да може да се излади ладилникот. Тоа е нормално и не е грешка.

Има кондензација на внатрешните сидови на ладилникот.

- Врела и влажна клима го зголемува создавањето мраз и кондензација. Тоа е нормално и не е грешка.
- Вратите веројатно биле често отворани или оставени подотворени долг период.>>>Не отворајте ги вратите често. Затворете ги ако се отворени.
- Вратата е подотворена. >>>Затворете ја убаво вратата.

Влага се појавува на надворешноста на ладилникот или меѓу вратите.

- Веројатно има влажност во воздухот. Ова е сосема нормално во временски услови со влага. Кога влажноста е помала, кондензацијата исчезнува.

Има лоша миризба во ладилникот.

- Ладилникот не се чисти редовно. >>>Исчистете ја внатрешноста на ладилникот со сунѓер, топла вода или карбонизирана вода.
- Одредени садови или пакувања испуштаат миризба. >>>Употребете друг сад или материјал за пакување од друг производител.
- Храната е ставена во ладилникот во отворен сад. >>>Чувајте ја храната во затворени садови. Микроорганизмите од отворените садови може да предизвикаат непријатна миризба.
- Извадете ја храната со поминат рок и расипаната храна од ладилникот.

Вратата не се затвора.

- Пакувањето на храната спречува да се затвори вратата. >>>Преместете ја спакуваната храна што ја попречува вратата.
- Ладилникот не стои рамно на подот. >>>Прилагодете ги ногарките за да го балансирате ладилникот.
- Подот не е рамен или цврст. >>>Проверете дали подот е рамен и може да го држи ладилникот.

Фиоките се заглавени.

Храната веројатно го допира плафонот на фиоката.>>>Прераспределете ја храната во фиоката.

Ако површината на производот е жешка.

- Може да се појават високи температури помеѓу двете вратички, на страничните панели и кај задниот грил додека производот е вклучен. Тоа е нормално и нема потреба за поправка!

ОДРЕКУВАЊЕ/ ПРЕДУПРЕДУВАЊЕ

Некои (едноставни) дефекти крајниот корисник може соодветно да ги поправи без да се појави безбедносен проблем или небезбедна употреба, под услов тие да се изведат во рамките на границите и во согласност со следните упатства (видете го делот „Само-поправка“).

Затоа, освен ако не е поинаку наведено во делот „Само-поправка“ подолу, поправките ќе се однесуваат на регистрирани професионални сервисери за да се избегнат безбедносни проблеми. Регистриран професионален сервисер е професионален сервисер кој добил пристап до упатствата и списокот на резервни делови на овој производ од производителот, според методите опишани во законодавните акти согласно Директивата 2009/125/ЕС.

Сепак, само сервисниот агент (т.е. овластени професионални сервисери) до кој можете да дојдете преку телефонскиот број наведен во упатството за употреба/гарантниот лист или преку вашиот овластен дистрибутер може да обезбеди сервис според условите на гаранцијата. Затоа, внимавајте на тоа дека поправките од професионални сервисери (кои не се овластени од Веко) ја поништуваат гаранцијата.

Само-Поправка

Крајниот корисник може да направи само-поправка во однос на следните резервни делови: рачки на вратите, шарки на вратите, фиоки, корпи и дихтунзи на вратите (ажурираната листа е достапна и на support.beko.com од 1 март 2021 година).

Освен тоа, за да се обезбеди безбедност на производот и да се спречи ризикот од сериозни повреди, споменатата самопоправка треба да се изврши според упатствата во упатството за употреба за самопоправка или кои се достапни на support.beko.com. За ваша безбедност, исклучете го производот од струја пред да се обидете самостојно да се поправате.

Поправките и обидите за поправка на крајните корисници за делови кои не се вклучени во таква листа и/или не ги следат упатствата во упатството за употреба за самопоправка или кои се достапни на support.beko.com, може да пројават безбедносни прашања кои не се припишуваат на Веко, и ќе ја поништи гаранцијата на производот.

Затоа, се препорачува крајните корисници да се воздржат од обиди за поправки што не спаѓаат во споменатата листа на резервни делови, и во такви случаи да контактираат овластени професионални сервисери или регистрирани професионални сервисери. Напротив, таквите обиди на крајните корисници може да предизвикаат безбедносни проблеми и да го оштетат производот, а со тоа да предизвикаат пожар, поплава, струен удар и сериозни лични повреди.

На пример, но не ограничувајќи се на, следните поправки мора да се извршат од овластени професионални сервисери или регистрирани професионални сервисери: компресор, коло за ладење, главна плоча, плоча за инвертер, дисплеј итн.

Производителот/продавачот не може да биде одговорен во ниту еден случај каде крајните корисници не го почитуваат горенаведеното.

Достапноста на резервните делови на ладилникот што сте го купиле е 10 години.

Резервните делови за правилна работа на ладилникот ќе бидат достапни во текот на овој период.

Минималното времетраење на гаранцијата на ладилникот што сте го купиле е 24 месеци.

Овој производ е опремен со извор на осветлување од енергетската класа „G“.

Изворот на осветлување во овој производ треба да го заменат само професионални сервисери.

Αγαπητέ πελάτη,

Παρακαλούμε να διαβάσετε αυτό το εγχειρίδιο πριν χρησιμοποιήσετε το προϊόν.

Σας ευχαριστούμε που επιλέξατε αυτό το προϊόν. Θα θέλαμε να επιτύχετε τη βέλτιστη απόδοση αυτού του προϊόντος υψηλής ποιότητας που έχει κατασκευαστεί με τεχνολογία αιχμής. Για να το κάνετε αυτό, διαβάστε προσεκτικά το παρόν εγχειρίδιο και οποιαδήποτε άλλη τεκμηρίωση παρέχεται πριν χρησιμοποιήσετε το προϊόν, και φυλάξτε το ως αναφορά. Λάβετε υπόψη όλες τις πληροφορίες και τις προειδοποιήσεις στο εγχειρίδιο χρήσης. Κατ' αυτόν τον τρόπο, θα προστατεύσετε τον εαυτό σας και το προϊόν σας από τους κινδύνους που μπορεί να προκύψουν.

Φυλάξτε το εγχειρίδιο χρήσης. Συμπεριλάβετε αυτόν τον οδηγό με τη μονάδα αν την παραδώσετε σε κάποιον άλλο.

Τα ακόλουθα σύμβολα χρησιμοποιούνται στον οδηγό χρήσης:



Κίνδυνος που μπορεί να οδηγήσει σε θάνατο ή σε τραυματισμό.

ΠΡΟΣΟΧΗ Κίνδυνος που μπορεί να προκαλέσει υλικές ζημιές στο προϊόν ή στο περιβάλλον του



Σημαντικές πληροφορίες ή χρήσιμες συμβουλές για τη λειτουργία.



Διαβάστε το εγχειρίδιο χρήσης.



ΠΛΗΡΟΦΟΡΙΕΣ



ENERG ⚡



SUPPLIER'S NAME

MODEL IDENTIFIER

(*)

A

A

Η πρόσβαση στις πληροφορίες για το μοντέλο όπως είναι αποθηκευμένες στη βάση δεδομένων για τα προϊόντα είναι εφικτή με την είσοδο στον παρακάτω ιστότοπο και την αναζήτηση για το αναγνωριστικό του μοντέλου (*) της συσκευής σας που αναφέρεται στην ετικέτα ενεργειακής σήμανσης.

<https://eprel.ec.europa.eu/>

1 Οδηγίες ασφαλείας 3

- ⚠** 1.1. Σκοπός χρήσης.....3
- ⚠** 1.2. Ασφάλεια παιδιών, ευάλωτων ατόμων και κατοικίδιων ζώων.....3
- ⚠** 1.3. Ηλεκτρική ασφάλεια4
- ⚠** 1.4. Ασφάλεια χειρισμού.....4
- ⚠** 1.5. Ασφάλεια εγκατάστασης.....4
- ⚠** 1.6. Ασφάλεια λειτουργίας.....5
- ⚠** 1.7. Ασφάλεια συντήρησης και καθαρισμού7
- ⚠** 1.8. HomeWhiz.....7
- ⚠** 1.9. Φωτισμός7

2 Περιβαλλοντικές οδηγίες 8

3 Το ψυγείο σας 9

4 Εγκατάσταση 10

- 4.1. Κατάλληλη θέση εγκατάστασης.... 10
- 4.2. Ρύθμιση των ποδιών 11
- 4.3. Ηλεκτρική σύνδεση..... 11
- 4.4. Σύνδεση των πλαστικών σφηνών 11

5 Προετοιμασία 12

6 Λειτουργία του προϊόντος 15

- 6.1. Αντικατάσταση της λάμπας φωτισμού 16
- 6.2. Προειδοποίηση ανοικτής πόρτας 16
- 6.3. Περιοχή ψυχρής φύλαξης γαλακτοκομικών προϊόντων 16
- 6.4. Μονάδα απορρόφησης οσμών 16

7 Συντήρηση και καθαρισμός 18

8 Αντιμετώπιση προβλημάτων 19

1 Οδηγίες ασφαλείας

- Αυτή η ενότητα περιλαμβάνει τις απαραίτητες οδηγίες ασφαλείας για την αποφυγή του κινδύνου προσωπικού τραυματισμού ή υλικών ζημιών.
- Η εταιρεία μας δεν φέρει καμία ευθύνη για ζημιές που ενδέχεται να προκύψουν αν δεν τηρηθούν αυτές οι οδηγίες.

⚠ Οι εργασίες εγκατάστασης και επισκευής θα εκτελούνται πάντα από το εξουσιοδοτημένο σέρβις.

⚠ Χρησιμοποιείτε πάντα γνήσια ανταλλακτικά και συμπληρωματικό εξοπλισμό.

⚠ Τα γνήσια ανταλλακτικά θα παρέχονται για 10 χρόνια μετά την ημερομηνία αγοράς του προϊόντος.

⚠ Μην επισκευάζετε ή αντικαθιστάτε οποιοδήποτε εξάρτημα του προϊόντος, εκτός αν ορίζεται ρητά στο εγχειρίδιο χρήσης.

⚠ Μην προβαίνετε σε καμία τροποποίηση στο προϊόν.

⚠ 1.1. Σκοπός χρήσης

- Αυτό το προϊόν δεν προορίζεται για εμπορική χρήση και δεν πρέπει να χρησιμοποιείται εκτός του προβλεπόμενου σκοπού του.

Αυτό το προϊόν προορίζεται για λειτουργία σε εσωτερικούς χώρους, όπως νοικοκυριά ή παρόμοιοι χώροι. Για παράδειγμα:

- Σε κουζίνες προσωπικού καταστημάτων, γραφείων και άλλων εργασιακών χώρων,
- Σε μονάδες ξενοδοχείων, παισιών ή άλλες εγκαταστάσεις αναψυχής που χρησιμοποιούνται από τους πελάτες,
- Σε ξενώνες ή παρόμοιους χώρους,
- Σε υπηρεσίες εστίασης και παρόμοιες εφαρμογές μη λιανικής.

Αυτό το προϊόν δεν πρέπει να χρησιμοποιείται σε ανοιχτό ή κλειστό εξωτερικό περιβάλλον όπως σκάφη, μπαλκόνια ή βεράντες. Η έκθεση του προϊόντος σε βροχή, χιόνι, ηλιακό φως και άνεμο μπορεί να προκαλέσει κίνδυνο πυρκαγιάς.

⚠ 1.2. Ασφάλεια παιδιών, ευάλωτων ατόμων και κατοικίδιων ζώων

- Αυτό το προϊόν μπορεί να χρησιμοποιηθεί από παιδιά ηλικίας 8 ετών και άνω, και από άτομα με υπανάπτυκτες σωματικές, αισθητηριακές ή νοητικές ικανότητες ή έλλειψη εμπειρίας και γνώσης, αν επιβλέπονται ή αν τους έχουν δοθεί οδηγίες σχετικά με τη χρήση της συσκευής με ασφαλή τρόπο και τους κινδύνους που ενέχουν.
- Τα παιδιά μεταξύ 3 και 8 ετών επιτρέπεται να βάζουν και να βγάζουν τρόφιμα μέσα στον/έξω από τον ψύκτη.
- Τα ηλεκτρικά προϊόντα είναι επικίνδυνα για τα παιδιά και τα κατοικίδια ζώα. Τα παιδιά και τα κατοικίδια ζώα δεν πρέπει να παίζουν, να σκαρφαλώνουν ή να εισέρχονται στο προϊόν.
- Ο καθαρισμός και η συντήρηση από τον χρήστη δεν πρέπει να πραγματοποιούνται από παιδιά εκτός αν υπάρχει κάποιος που τα επιβλέπει.
- Διατηρήστε τα υλικά συσκευασίας μακριά από παιδιά. Κίνδυνος τραυματισμού και ασφυξίας.
- Πριν από την απόρριψη παλιών προϊόντων που δεν πρέπει πλέον να χρησιμοποιούνται:
 1. Αποσυνδέστε το καλώδιο τροφοδοσίας από την πρίζα.
 2. Κόψτε το καλώδιο τροφοδοσίας και αφαιρέστε το από τη συσκευή μαζί με το βύσμα.
 3. Μην αφαιρείτε τα ράφια και τα συρτάρια από το προϊόν προκειμένου να αποτρέψετε τα παιδιά να μπουν στο εσωτερικό της συσκευής.
 4. Αφαιρέστε τις πόρτες.
 5. Αποθηκεύστε το προϊόν έτσι ώστε να μην αναποδογυρίσει.
 6. Μην επιτρέπετε σε παιδιά να παίζουν με το προϊόν που έχει απορριφθεί.
- Μην απορρίπτεται το προϊόν ρίχνοντάς το σε φωτιά. Ενέχεται κίνδυνος έκρηξης.

Οδηγίες ασφαλείας

- Αν υπάρχει διαθέσιμη κλειδαριά στην πόρτα του προϊόντος, κρατήστε το κλειδί μακριά από τα παιδιά.

⚠ 1.3. Ηλεκτρική ασφάλεια

- Το προϊόν δεν πρέπει να συνδέεται στην πρίζα κατά τις εργασίες εγκατάστασης, συντήρησης, καθαρισμού, επισκευής και μεταφοράς.
- Αν το καλώδιο τροφοδοσίας είναι κατεστραμμένο, θα πρέπει να αντικατασταθεί από εξουσιοδοτημένο σέρβις προκειμένου να αποφευχθεί τυχόν κίνδυνος.
- Μην τοποθετείτε το καλώδιο τροφοδοσίας κάτω από το προϊόν ή στο πίσω μέρος του προϊόντος. Μην τοποθετείτε βάρια αντικείμενα στο καλώδιο ρεύματος. Το καλώδιο τροφοδοσίας δεν πρέπει να λυγίζει, να συνθλίβεται και να έρχεται σε επαφή με οποιαδήποτε πηγή θερμότητας.
- Μην χρησιμοποιείτε καλώδιο επέκτασης, πολύπριζο ή προσαρμογέα για να προβείτε σε λειτουργία του προϊόντος σας.
- Τα φορητά πολύπριζα ή τα φορητά τροφοδοτικά ενδέχεται να υπερθερμανθούν και να προκαλέσουν πυρκαγιά. Επομένως, μην αφήνετε πολύπριζα πίσω ή κοντά στο προϊόν.
- Το βύσμα πρέπει να είναι εύκολα προσβάσιμο. Αν αυτό δεν είναι εφικτό, θα πρέπει να υπάρχει στην ηλεκτρική εγκατάσταση ένας μηχανισμός που να πληροί τη νομοθεσία περί ηλεκτρισμού και να αποσυνδέει όλους τους ακροδέκτες από το δίκτυο (ασφάλεια, διακόπτης, κεντρικός διακόπτης, κ.λπ.).
- Μην αγγίζετε το βύσμα με βρεγμένα χέρια.
- Όταν αποσυνδέετε τη συσκευή από την πρίζα, μην κρατάτε το καλώδιο ρεύματος, αλλά το βύσμα.

⚠ 1.4. Ασφάλεια χειρισμού

- Αυτό το προϊόν είναι βαρύ, μην το χειρίζετε μόνοι σας.

- Μην κρατάτε το προϊόν από την πόρτα του ενώ το χειρίζεστε.
- Προσέξτε να μην καταστρέψετε το σύστημα ψύξης και τους σωλήνες κατά τον χειρισμό του προϊόντος. Μην θέτετε σε λειτουργία το προϊόν αν οι σωλήνες έχουν υποστεί ζημιά, και επικοινωνήστε με ένα εξουσιοδοτημένο σέρβις.

⚠ 1.5. Ασφάλεια εγκατάστασης

- Επικοινωνήστε με το εξουσιοδοτημένο σέρβις για την εγκατάσταση του προϊόντος. Για να προετοιμάσετε το προϊόν για εγκατάσταση, ανατρέξτε στις πληροφορίες στον οδηγό χρήσης και βεβαιωθείτε ότι οι παροχές ηλεκτρικού ρεύματος και νερού βρίσκονται στην κατάσταση που απαιτείται. Αν η εγκατάσταση δεν είναι κατάλληλη, καλέστε έναν εξειδικευμένο ηλεκτρολόγο και υδραυλικό προκειμένου να προβούν στις απαραίτητες ρυθμίσεις. Διαφορετικά, μπορεί να προκληθεί ηλεκτροπληξία, πυρκαγιά, προβλήματα με το προϊόν ή τραυματισμοί.
- Ελέγξτε για τυχόν ζημιές στο προϊόν πριν το εγκαταστήσετε. Μην εγκαθιστάτε το προϊόν αν έχει υποστεί ζημιές.
- Τοποθετήστε το προϊόν σε επίπεδη και σκληρή επιφάνεια και ισορροπήστε το με τα ρυθμιζόμενα πόδια. Σε διαφορετική περίπτωση, το ψυγείο μπορεί να ανατραπεί και να προκαλέσει τραυματισμούς.
- Το προϊόν πρέπει να εγκαθίσταται σε ξηρό και αεριζόμενο περιβάλλον. Μην τοποθετείτε χαλιά, κουβέρτες ή παρόμοια καλύμματα δαπέδου κάτω από το προϊόν. Κάτι τέτοιο μπορεί να προκαλέσει κίνδυνο πυρκαγιάς ως αποτέλεσμα ανεπαρκούς εξαερισμού!
- Μην φράζετε ή καλύπτετε τις οπές εξαερισμού. Σε διαφορετική περίπτωση, η κατανάλωση ρεύματος μπορεί να αυξηθεί και να προκληθεί ζημιά στο προϊόν σας.

Οδηγίες ασφαλείας

- Μην συνδέετε το προϊόν σε συστήματα τροφοδοσίας όπως τροφοδοτικά ηλιακής ενέργειας. Σε διαφορετική περίπτωση, μπορεί να προκληθεί ζημιά στο προϊόν σας ως αποτέλεσμα των απότομων διακυμάνσεων της τάσης!
- Όσο περισσότερο ψυκτικό μέσο περιέχει ένα ψυγείο, τόσο μεγαλύτερος θα πρέπει να είναι ο χώρος εγκατάστασής του. Σε πολύ μικρά δωμάτια, μπορεί να προκύψει ένα εύφλεκτο μείγμα αερίου-αέρα σε περίπτωση διαρροής αερίου στο σύστημα ψύξης. Απαιτείται τουλάχιστον 1 m³ όγκου για κάθε 8 γραμμάρια ψυκτικού μέσου. Η ποσότητα του ψυκτικού μέσου που είναι διαθέσιμη στο προϊόν σας καθορίζεται στην ετικέτα στοιχείων.
- Ο χώρος εγκατάστασης του προϊόντος δεν πρέπει να εκτίθεται σε άμεσο ηλιακό φως και δεν πρέπει να βρίσκεται κοντά σε πηγή θερμότητας όπως σόμπες, καλοριφέρ, κ.λπ.

Αν δεν μπορείτε να αποφύγετε την εγκατάσταση του προϊόντος κοντά σε μια πηγή θερμότητας, θα πρέπει να χρησιμοποιήσετε μια κατάλληλη μονωτική πλάκα, ενώ η ελάχιστη απόσταση από την πηγή θερμότητας θα πρέπει να είναι όπως καθορίζεται παρακάτω.

- Τουλάχιστον 30 εκατοστά μακριά από πηγές θερμότητας όπως σόμπες, μονάδες θέρμανσης και θερμάστρες κ.λπ.
- Και τουλάχιστον 5 εκατοστά μακριά από ηλεκτρικούς φούρνους.
- Το προϊόν σας έχει την κατηγορία προστασίας Ι. Συνδέστε το προϊόν σε μια γειωμένη πρίζα που συμμορφώνεται με τις τιμές τάσης, ρεύματος και συχνότητας που καθορίζονται στην ετικέτα στοιχείων. Η πρίζα πρέπει να είναι εξοπλισμένη με ασφάλεια με ονομαστική τιμή 10 A - 16 A. Η εταιρεία μας δεν φέρει ευθύνη για τις ζημιές που ενδέχεται να προκληθούν ως αποτέλεσμα της λειτουργίας του

προϊόντος χωρίς να διασφαλίζεται ότι οι συνδέσεις γείωσης και οι ηλεκτρικές συνδέσεις πραγματοποιούνται σύμφωνα με τους τοπικούς ή εθνικούς κανονισμούς.

- Το καλώδιο τροφοδοσίας του προϊόντος πρέπει να είναι αποσυνδεδεμένο κατά την εγκατάσταση. Σε διαφορετική περίπτωση, μπορεί να προκληθεί κίνδυνος ηλεκτροπληξίας και τραυματισμού!
- Μην συνδέετε το προϊόν σε χαλαρές, σπασμένες, βρώμικες, γλιστερές πρίζες ή πρίζες που έχουν βγει από τα πλαίσιά τους με κίνδυνο επαφής με το νερό.
- Τοποθετήστε το καλώδιο τροφοδοσίας και τους εύκαμπτους σωλήνες (αν υπάρχουν) του προϊόντος έτσι ώστε να μην υπάρχει κίνδυνος παραπατήματος.
- Η διείσδυση υγρασίας σε ηλεκτροφόρα μέρη ή στο καλώδιο τροφοδοσίας μπορεί να προκαλέσει βραχυκύκλωμα. Συνεπώς, μην χρησιμοποιείτε το προϊόν σε υγρά περιβάλλοντα ή σε χώρους όπου μπορεί να υπάρξει παφλασμός νερού (π.χ. γκαράζ, πλυσταριό, κ.λπ.) Αν το ψυγείο έχει βραχεί από νερό, αποσυνδέστε το από την πρίζα και επικοινωνήστε με ένα εξουσιοδοτημένο σέρβις.
- Μην συνδέετε το ψυγείο σας σε συσκευές εξοικονόμησης ενέργειας. Αυτά τα συστήματα είναι επιβλαβή για το προϊόν.

1.6. Ασφάλεια λειτουργίας

- Μην χρησιμοποιείτε χημικούς διαλύτες στο προϊόν. Αυτά τα υλικά ενέχουν κίνδυνο έκρηξης.
- Σε περίπτωση βλάβης του προϊόντος, αποσυνδέστε το από την πρίζα και μην το ενεργοποιήσετε μέχρι να επισκευαστεί από το εξουσιοδοτημένο σέρβις. Υπάρχει κίνδυνος ηλεκτροπληξίας!
- Μην τοποθετείτε κάποια πηγή φλόγας (π.χ. κεριά, τσιγάρα, κ.λπ.) πάνω στο προϊόν ή κοντά σε αυτό.

Οδηγίες ασφαλείας

- Μην ανεβαίνετε επάνω στο προϊόν. Υπάρχει κίνδυνος πτώσης και τραυματισμού!
- Μην προκαλείτε ζημιά στους σωλήνες του συστήματος ψύξης χρησιμοποιώντας αιχμηρά εργαλεία και εργαλεία διάτρησης. Το ψυκτικό μέσο που εκτοξεύεται σε περίπτωση διάτρησης των σωλήνων αερίου, των επεκτάσεων των σωλήνων ή των επικαλύψεων της άνω επιφάνειας μπορεί να προκαλέσει ερεθισμό του δέρματος και τραυματισμούς στα μάτια.
- Μην τοποθετείτε και μην χρησιμοποιείτε ηλεκτρικές συσκευές μέσα στα ψυγεία/στους καταψύκτες, εκτός αν το υποδεικνύει ο κατασκευαστής.
- Προσέξτε να μην πιάσετε κανένα μέρος των χεριών ή του σώματός σας στα κινούμενα μέρη εντός του προϊόντος. Προσέξτε να αποφύγετε να πιάσετε τα δάχτυλά σας μεταξύ του ψυγείου και της πόρτας του. Να είστε προσεκτικοί όταν ανοίγετε ή κλείνετε την πόρτα αν υπάρχουν παιδιά τριγύρω.
- Μην τρώτε παγωτό, παγάκια ή κατεψυγμένα τρόφιμα μόλις τα βγάξετε από την κατάψυξη. Υπάρχει κίνδυνος κρουπαγήματος!
- Μην αγγίζετε τα εσωτερικά τοιχώματα, τα μεταλλικά μέρη της κατάψυξης ή τα τρόφιμα που φυλάσσονται μέσα στο ψυγείο με βρεγμένα χέρια. Υπάρχει κίνδυνος κρουπαγήματος!
- Μην τοποθετείτε κουτάκια αναψυκτικών ή κουτάκια και μπουκάλια που είναι ίσως παγωμένα και περιέχουν υγρά στον χώρο κατάψυξης. Τα κουτάκια ή τα μπουκάλια μπορεί να εκραγούν. Υπάρχει κίνδυνος τραυματισμού και υλικών ζημιών!
- Μην χρησιμοποιείτε ή τοποθετείτε θερμοευαίσθητα υλικά, όπως εύφλεκτα σπρέι, εύφλεκτα αντικείμενα, ξηρό πάγο ή άλλους χημικούς παράγοντες κοντά στο ψυγείο. Υπάρχει κίνδυνος πυρκαγιάς και έκρηξης!
- Μην αποθηκεύετε κερηκτικά υλικά όπως δοχεία αεροζόλ με εύφλεκτα υλικά μέσα στο προϊόν.
- Μην τοποθετείτε δοχεία που περιέχουν υγρά επάνω στο προϊόν. Το πισίλισμα νερού σε ένα ηλεκτρικό μέρος του προϊόντος μπορεί να προκαλέσει κίνδυνο ηλεκτροπληξίας ή πυρκαγιάς.
- Αυτό το προϊόν δεν προορίζεται για αποθήκευση και ψύξη φαρμάκων, πλάσματος αίματος, εργαστηριακών σκευασμάτων ή παρόμοιων υλικών και προϊόντων που υπόκεινται στην οδηγία για τα ιατρικά προϊόντα.
- Αν το προϊόν χρησιμοποιηθεί ενάντια στον επιδιωκόμενο σκοπό του, μπορεί να προκαλέσει βλάβη ή φθορά των προϊόντων που φυλάσσονται μέσα σε αυτό.
- Αν το ψυγείο σας διαθέτει λειτουργία μπλε φωτός, μην κοιτάζετε αυτό το φως με οπτικές συσκευές. Μην κοιτάτε απευθείας τη λάμπα LED υπεριώδους ακτινοβολίας για πολλή ώρα. Οι υπεριώδεις ακτίνες μπορεί να προκαλέσουν καταπόνηση των ματιών.
- Μην γεμίζετε το προϊόν με περισσότερα τρόφιμα από τη χωρητικότητά του. Μπορεί να προκληθούν τραυματισμοί ή ζημιές αν τα περιεχόμενα του ψυγείου πέσουν όταν ανοίξει η πόρτα. Παρόμοια προβλήματα ενδέχεται να προκύψουν όταν ένα αντικείμενο τοποθετείται επάνω στο προϊόν.
- Βεβαιωθείτε ότι έχετε αφαιρέσει τυχόν πάγο ή νερό που μπορεί να έχει πέσει στο πάτωμα προκειμένου να αποφύγετε τυχόν τραυματισμούς.
- Αλλάξτε τις θέσεις των ραφιών/ραφιών για μπουκάλια στην πόρτα του ψυγείου σας μόνο όταν τα ράφια είναι άδεια. Υπάρχει κίνδυνος σωματικού τραυματισμού!
- Μην τοποθετείτε αντικείμενα που μπορεί να πέσουν/αναποδογυρίσουν επάνω στο προϊόν. Αυτά τα αντικείμενα μπορεί να πέσουν κατά το άνοιγμα ή το κλείσιμο της πόρτας και να προκαλέσουν τραυματισμούς και/ή υλικές ζημιές.

Οδηγίες ασφαλείας

- Μην χτυπάτε και μην ασκείτε υπερβολική πίεση σε γυάλινες επιφάνειες. Το σπασμένο γυαλί μπορεί να προκαλέσει τραυματισμούς και/ή υλικές ζημιές.
- Το σύστημα ψύξης στο προϊόν σας περιέχει ψυκτικό μέσο R600a. Ο τύπος ψυκτικού μέσου που χρησιμοποιείται στο προϊόν καθορίζεται στην ετικέτα στοιχείων. Το αέριο αυτό είναι εύφλεκτο. Συνεπώς, προσέξτε να μην καταστρέψετε το σύστημα ψύξης και τους σωλήνες κατά τη λειτουργία του προϊόντος. Σε περίπτωση ζημιάς στους σωλήνες:
 - Μην αγγίζετε το προϊόν ή το καλώδιο τροφοδοσίας,
 - Διατηρήστε το προϊόν μακριά από πιθανές πηγές φωτιάς που μπορεί να προκαλέσουν πυρκαγιά στο προϊόν.
 - Αερίστε τον χώρο όπου έχει τοποθετηθεί το προϊόν. Μην χρησιμοποιείτε ανεμιστήρα.
 - Επικοινωνήστε με το εξουσιοδοτημένο σέρβις.
- Αν το προϊόν είναι κατεστραμμένο και παρατηρήσετε διαρροή αερίου, μείνετε μακριά από το αέριο. Το αέριο μπορεί να προκαλέσει κρουπαγήματα αν έρθει σε επαφή με το δέρμα σας.

1.7. Ασφάλεια συντήρησης και καθαρισμού

- Μην τραβάτε τη λαβή της πόρτας αν πρόκειται να μετακινήσετε το προϊόν για λόγους καθαρισμού. Η λαβή μπορεί να προκαλέσει τραυματισμούς αν την τραβήξετε πολύ δυνατά.
- Μην καθαρίζετε το προϊόν ψεκάζοντας ή ρίχνοντας νερό επάνω σε αυτό και στο εσωτερικό του. Υπάρχει κίνδυνος ηλεκτροπληξίας και πυρκαγιάς.
- Μην χρησιμοποιείτε αιχμηρά ή λειαντικά εργαλεία για να καθαρίσετε το προϊόν. Μην χρησιμοποιείτε υλικά όπως οικιακά καθαριστικά, απορρυπαντικά, αέριο, βενζίνη, οινόπνευμα, κερί, κ.λπ.

- Χρησιμοποιείτε μέσα καθαρισμού και συντήρησης που δεν είναι επιβλαβή για τα τρόφιμα μόνο εντός του προϊόντος.
- Μην χρησιμοποιείτε ατμό ή καθαριστικά με ατμό για τον καθαρισμό του προϊόντος και την απόψυξη του πάγου εντός αυτού. Ο ατμός έρχεται σε επαφή με το ψυγείο σας και προκαλεί βραχυκύκλωμα ή ηλεκτροπληξία!
- Φροντίστε να κρατάτε το νερό μακριά από τα ηλεκτρονικά κυκλώματα ή τον φωτισμό του προϊόντος.
- Χρησιμοποιείτε ένα καθαρό, στεγνό πανί για να σκουπίζετε τη σκόνη ή το ξένο υλικό από τις άκρες των βυσμάτων. Μην χρησιμοποιείτε υγρό ή νωπό πανί για να καθαρίζετε το βύσμα. Σε διαφορετική περίπτωση, μπορεί να προκληθεί κίνδυνος πυρκαγιάς ή ηλεκτροπληξίας.

1.8. HomeWhiz

(Μπορεί να μην ισχύει για όλα τα μοντέλα)

- Ακολουθήστε τις προειδοποιήσεις ασφαλείας ακόμα κι αν βρίσκεστε μακριά από το προϊόν ενώ χρησιμοποιείτε το προϊόν μέσω της εφαρμογής HomeWhiz. Επίσης, δώστε προσοχή στις προειδοποιήσεις εντός της εφαρμογής.

1.9. Φωτισμός

(Μπορεί να μην ισχύει για όλα τα μοντέλα)

- Επικοινωνήστε με ένα εξουσιοδοτημένο σέρβις όταν χρειαστεί να αντικαταστήσετε τη λάμπα LED / τον λαμπτήρα που χρησιμοποιείται για τον φωτισμό

2 Περιβαλλοντικές οδηγίες

2.1. Συμμόρφωση με την οδηγία περί αποβλήτων ηλεκτρικού και ηλεκτρονικού εξοπλισμού (ΑΗΗΕ) και τελική διάθεση του προϊόντος:



Το προϊόν αυτό συμμορφώνεται με την οδηγία της Ευρωπαϊκής Ένωσης περί αποβλήτων ηλεκτρικού και ηλεκτρονικού εξοπλισμού (ΑΗΗΕ) (2012/19/ΕΕ). Το

προϊόν φέρει σύμβολο ταξινόμησης για απόβλητα ηλεκτρικού και ηλεκτρονικού εξοπλισμού (ΑΗΗΕ).

Αυτό το σύμβολο υποδεικνύει ότι αυτό το προϊόν δεν πρέπει να απορρίπτεται μαζί με άλλα οικιακά απορρίμματα στο τέλος της διάρκειας ζωής του.

Η χρησιμοποιημένη συσκευή πρέπει να επιστραφεί στο επίσημο σημείο συλλογής για την ανακύκλωση ηλεκτρικών και ηλεκτρονικών συσκευών. Για να βρείτε αυτά τα συστήματα συλλογής, παρακαλώ επικοινωνήστε με τις τοπικές αρχές ή τον πωλητή λιανικής από τον οποίον αγοράσατε το προϊόν. Κάθε νοικοκυριό παίζει σημαντικό ρόλο στην ανάκτηση και στην ανακύκλωση των παλιών συσκευών. Η κατάλληλη απόρριψη της χρησιμοποιημένης συσκευής βοηθά στην αποφυγή πιθανών αρνητικών συνεπειών για το περιβάλλον και την ανθρώπινη υγεία.

2.2. Συμμόρφωση με την οδηγία περί περιορισμού χρήσης ορισμένων επικίνδυνων ουσιών (RoHS)

Το προϊόν που έχετε προμηθευτεί συμμορφώνεται με την οδηγία της Ευρωπαϊκής Ένωσης περί περιορισμού χρήσης ορισμένων επικίνδυνων ουσιών (RoHS) (2011/65/ΕΕ). Δεν περιέχει επικίνδυνα και απαγορευμένα υλικά που ορίζονται στην οδηγία.

2.3. Πληροφορίες σχετικά με τη συσκευασία



Τα υλικά συσκευασίας του προϊόντος είναι κατασκευασμένα από ανακυκλώσιμα υλικά σύμφωνα

με τους εθνικούς μας περιβαλλοντικούς κανονισμούς. Μην απορρίπτετε τα υλικά συσκευασίας μαζί με οικιακά ή άλλα απόβλητα. Παραδώστε τα στα σημεία συλλογής υλικών συσκευασίας που έχουν οριστεί από τις τοπικές αρχές.

3 Το ψυγείο σας

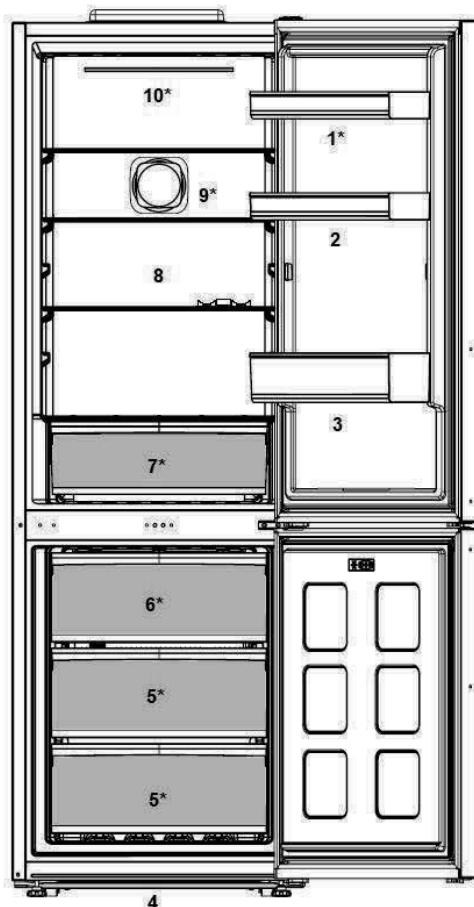

- | | |
|--------------------------------|----------------------------|
| 1. Ρυθμιζόμενα ράφια πόρτας | 6. Χώρος ταχείας κατάψυξης |
| 2. Θήκη αυγών | 7. Συρτάρι λαχανικών |
| 3. Ράφι μπουκαλιών | 8. Ρυθμιζόμενα ράφια |
| 4. Ρυθμιζόμενα μπροστινά πόδια | 9. Ανεμιστήρας |
| 5. Χώρος κατάψυξης | 10. Λάμπα φωτισμού |





Οι εικόνες σ' αυτό το εγχειρίδιο οδηγιών είναι σχηματικές και ενδέχεται να μην ανταποκρίνονται ακριβώς στο προϊόν σας. Αν ορισμένα τμήματα δεν περιλαμβάνονται στο προϊόν που έχετε προμηθευτεί, τότε ισχύουν για άλλα μοντέλα.

4 Εγκατάσταση

⚠ Διαβάστε πρώτα την ενότητα «Οδηγίες ασφαλείας»!

4.1. Κατάλληλη θέση εγκατάστασης

Επικοινωνήστε με ένα εξουσιοδοτημένο σέρβις για την εγκατάσταση του προϊόντος. Προκειμένου να προετοιμάσετε το προϊόν για χρήση, ανατρέξτε στις πληροφορίες στο εγχειρίδιο χρήσης και βεβαιωθείτε ότι η ηλεκτρική εγκατάσταση και η εγκατάσταση νερού είναι κατάλληλες. Αν όχι, καλέστε αδειούχο ηλεκτρολόγο και τεχνικό για να πραγματοποιήσει τις απαραίτητες εργασίες.

	ΠΡΟΕΙΔΟΠΟΙΗΣΗ: Ο κατασκευαστής δεν αναλαμβάνει καμία ευθύνη για όσες ζημιές προκύπτουν από διαδικασίες που πραγματοποιούνται από μη εξουσιοδοτημένα άτομα.
	ΠΡΟΕΙΔΟΠΟΙΗΣΗ: Το προϊόν δεν πρέπει να είναι συνδεδεμένο στην πρίζα κατά την εγκατάσταση. Διαφορετικά υπάρχει κίνδυνος θανάτου ή σοβαρού τραυματισμού!
	ΠΡΟΕΙΔΟΠΟΙΗΣΗ: Αν το διάκενο της πόρτας του δωματίου όπου θα τοποθετηθεί το προϊόν είναι τόσο στενό που εμποδίζει τη διέλευση του προϊόντος, αφαιρέστε την πόρτα του δωματίου και περάστε το προϊόν μέσα από αυτή στρέφοντάς το στο πλάι. Αν αυτό δεν επιτύχει, επικοινωνήστε με το εξουσιοδοτημένο σέρβις.

- Τοποθετήστε το προϊόν πάνω σε δάπεδο με επίπεδη επιφάνεια για να μην ταλαντεύεται.
- Εγκαταστήστε το προϊόν σε απόσταση τουλάχιστον 30 εκ. από πηγές θερμότητας όπως εστίες μαγειρέματος, σώματα κεντρικής θέρμανσης και σόμπες και τουλάχιστον 5 εκατοστά μακριά από ηλεκτρικούς φούρνους.

- Το προϊόν δεν πρέπει να εκτίθεται σε άμεση ηλιακή ακτινοβολία ή να παραμένει σε θέσεις με υγρασία.
- Πρέπει να υπάρχει επαρκής κυκλοφορία αέρα γύρω από το ψυγείο σας ώστε να επιτυγχάνεται αποδοτική λειτουργία. Αν το προϊόν πρέπει να τοποθετηθεί σε εσοχή στον τοίχο, θα πρέπει να υπάρχει ελάχιστη απόσταση 5 εκατοστά από το ταβάνι και τους πλευρικούς τοίχους.
- Αφήστε τουλάχιστον 5 εκατοστά απόσταση για την κυκλοφορία του αέρα μεταξύ της πίσω πλευράς του προϊόντος σας και του τοίχου προκειμένου να αποφύγετε συμπυκνώσεις υδρατμών στην πίσω πλευρά του προϊόντος.
- Το προϊόν σας απαιτεί επαρκή κυκλοφορία αέρα για αποτελεσματική λειτουργία. Αν το προϊόν τοποθετηθεί σε εσοχή, θυμηθείτε να αφήσετε τουλάχιστον 5 εκατοστά απόσταση μεταξύ του προϊόντος και του ταβανιού, του πίσω τοίχου και των πλευρικών τοιχωμάτων.
- Αν το προϊόν τοποθετηθεί σε εσοχή, θυμηθείτε να αφήσετε τουλάχιστον 5 εκατοστά απόσταση μεταξύ του προϊόντος και του ταβανιού, του πίσω τοίχου και των πλευρικών τοιχωμάτων. Ελέγξτε αν το προστατευτικό εξάρτημα για διάκενο πίσω τοίχου είναι στη θέση του (αν παρέχεται με το προϊόν). Αν το εξάρτημα δεν είναι διαθέσιμο ή αν έχει χαθεί ή έχει πέσει, τοποθετήστε το προϊόν έτσι ώστε να υπάρχει απόσταση τουλάχιστον 5 εκατοστών μεταξύ της πίσω επιφάνειας του προϊόντος και του τοίχου του δωματίου. Το διάκενο στο πίσω μέρος είναι σημαντικό για την αποτελεσματική λειτουργία του προϊόντος.

Εγκατάσταση

4.2. Ρύθμιση των ποδιών

Αν το προϊόν δεν είναι ισορροπημένο μετά την εγκατάσταση, προσαρμόστε τα πόδια στο μπροστινό μέρος περιστρέφοντάς τα προς τα δεξιά ή προς τα αριστερά.

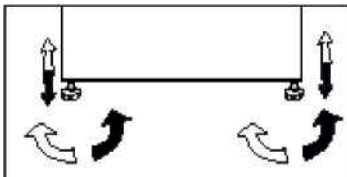

4.3. Ηλεκτρική σύνδεση

 **ΠΡΟΕΙΔΟΠΟΙΗΣΗ:** Μην πραγματοποιείτε συνδέσεις μέσω καλωδίων επέκτασης ή πολύπριζων.

 **ΠΡΟΕΙΔΟΠΟΙΗΣΗ:** Αν ένα καλώδιο ρεύματος έχει υποστεί ζημιά, πρέπει να αντικατασταθεί από εξουσιοδοτημένο αντιπρόσωπο σέρβις.

 Αν πρέπει να εγκατασταθούν δύο ψυγεία το ένα δίπλα στο άλλο, θα πρέπει να υπάρχει μεταξύ τους απόσταση τουλάχιστον 4 εκατοστών.

- Η εταιρεία μας δεν θα είναι υπεύθυνη για οποιεσδήποτε ζημιές προκύψουν σε περίπτωση χρήσης του προϊόντος χωρίς γείωση και ηλεκτρική σύνδεση σύμφωνη με τους εθνικούς κανονισμούς.
- Το βύσμα του καλωδίου τροφοδοσίας πρέπει να είναι εύκολα προσβάσιμο μετά την εγκατάσταση.
- Μην προεκτείνετε καλώδια ή πολλαπλά ασύρματα στόμια εξόδου μεταξύ του προϊόντος σας και της πρίζας στον τοίχο.

Προειδοποίηση ζεστής επιφάνειας!

Τα πλαϊνά τοιχώματα του προϊόντος σας είναι εξοπλισμένα με σωλήνες ψυκτικού μέσου για τη βελτίωση του συστήματος ψύξης. Το ψυκτικό μέσο με υψηλές θερμοκρασίες μπορεί να ρέει μέσα από αυτές τις περιοχές, με αποτέλεσμα να δημιουργούνται ζεστές επιφάνειες στα πλαϊνά τοιχώματα. Αυτό είναι κάτι φυσιολογικό και δεν χρειάζεται κάποια συντήρηση. Να είστε προσεκτικοί όταν αγγίζετε αυτές τις περιοχές.



4.4. Σύνδεση των πλαστικών σφηνών

Χρησιμοποιήστε τις πλαστικές σφήνες στο παρεχόμενο προϊόν για να παρέχετε επαρκή χώρο για την κυκλοφορία του αέρα μεταξύ του προϊόντος και του τοίχου.

1. Για να στερεώσετε τις σφήνες, αφαιρέστε τις βίδες από το προϊόν και χρησιμοποιήστε τις βίδες που παρέχονται με τις σφήνες.
2. Στερεώστε 2 πλαστικές σφήνες στο κάλυμμα εξαερισμού, όπως φαίνεται στην εικόνα.

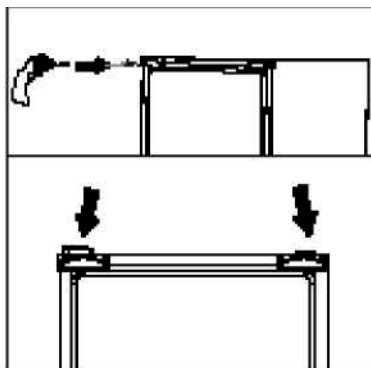

5 Προετοιμασία

⚠ Διαβάστε πρώτα την ενότητα «Οδηγίες ασφαλείας»!

- Για ανεξάρτητη συσκευή: «αυτή η συσκευή ψύξης δεν προορίζεται για χρήση ως εντοιχισμένη συσκευή.
- Το ψυγείο σας θα πρέπει να εγκατασταθεί σε απόσταση τουλάχιστον 30 εκατοστών από πηγές θερμότητας όπως εστίες μαγειρέματος, φούρνους, σώματα κεντρικής θέρμανσης και σόμπες και τουλάχιστον 5 εκατοστών μακριά από ηλεκτρικούς φούρνους και δεν θα πρέπει να τοποθετείται σε μέρη όπου δέχεται απευθείας ηλιακή ακτινοβολία.
- Η θερμοκρασία περιβάλλοντος του δωματίου που τοποθετείτε το ψυγείο σας πρέπει να είναι τουλάχιστον +5°C. Η λειτουργία του ψυγείου σας σε πιο κρύες συνθήκες δεν συνιστάται από την άποψη της απόδοσής του.
- Παρακαλούμε να φροντίζετε να διατηρείτε το εσωτερικό του ψυγείου σας σχολαστικά καθαρό.
- Αν πρέπει να εγκατασταθούν δύο ψυγεία το ένα δίπλα στο άλλο, θα πρέπει να υπάρχει μεταξύ τους απόσταση τουλάχιστον 2 εκατοστών.
- Όταν θέσετε το ψυγείο σε λειτουργία για πρώτη φορά, παρακαλούμε τηρείτε τις ακόλουθες οδηγίες κατά τις αρχικές έξι ώρες.
- Η πόρτα δεν θα πρέπει να ανοίγει συχνά.
- Το ψυγείο θα πρέπει να λειτουργήσει κενό, χωρίς τρόφιμα στο εσωτερικό του.
- Μην αποσυνδέσετε το ψυγείο σας από το ρεύμα. Αν συμβεί μια ανεξέλεγκτη διακοπή ρεύματος, δείτε τις προειδοποιήσεις στην ενότητα «Συνιστώμενες λύσεις για προβλήματα».
- Η αρχική συσκευασία και τα αφρώδη υλικά θα πρέπει να φυλαχτούν για μελλοντικές μεταφορές ή μετακόμιση.
- Πρέπει να χρησιμοποιείτε πάντα τα καλάθια/ συρτάρια που παρέχονται με το διαμέρισμα έντονης ψύξης, για χαμηλή κατανάλωση ενέργειας και καλύτερες συνθήκες φύλαξης των τροφίμων.
- Η επαφή τροφίμων με τον αισθητήρα θερμοκρασίας στο θάλαμο κατάψυξης μπορεί να αυξήσει την κατανάλωση

ενέργειας της συσκευής. Επομένως πρέπει να αποφεύγετε κάθε επαφή τροφίμων με τον αισθητήρα (τους αισθητήρες).

- Σε ορισμένα μοντέλα, ο πίνακας οργάνων απενεργοποιείται αυτόματα 1 λεπτό μετά το κλείσιμο της πόρτας. Ενεργοποιείται ξανά όταν ανοίγει η πόρτα ή πατιέται οποιοδήποτε πλήκτρο.
- Λόγω της αλλαγής θερμοκρασίας ως αποτέλεσμα του ανοίγματος/κλείσματος της πόρτας του προϊόντος κατά τη λειτουργία, η συμπύκνωση στα ράφια της πόρτας/του θαλάμου και στα γυάλινα δοχεία είναι φυσιολογική.
- Επειδή όταν δεν ανοίγονται οι πόρτες της συσκευής δεν θα εισέρχεται απευθείας ζεστός και υγρός αέρας, η συσκευή θα βελτιστοποιεί τη λειτουργία της σε συνθήκες επαρκείς για την προστασία των τροφίμων σας. Λειτουργίες και επί μέρους μονάδες όπως συμπιεστής, ανεμιστήρας, θερμαντήρας, απόψυξη, φωτισμός, οθόνη, κ.λπ., θα λειτουργούν σύμφωνα με τις απαιτήσεις, ώστε να καταναλώνεται η ελάχιστη ενέργεια υπό τις δεδομένες συνθήκες.
- Σε περίπτωση που υπάρχουν πολλές επιλογές, τα γυάλινα ράφια πρέπει να τοποθετούνται έτσι ώστε οι έξοδοι αέρα στο πίσω τοίχωμα να μην είναι φραγμένες. Κατά προτίμηση, οι έξοδοι αέρα πρέπει να παραμένουν κάτω από το γυάλινο ράφι. Αυτός ο συνδυασμός μπορεί να βοηθήσει στη βελτίωση της διανομής του αέρα και της ενεργειακής απόδοσης.

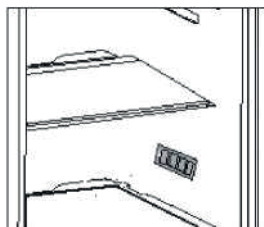

Προετοιμασία

Αντιστροφή της φοράς ανοίγματος των πορτών

Προχωρήστε σύμφωνα με την αριθμητική σειρά .

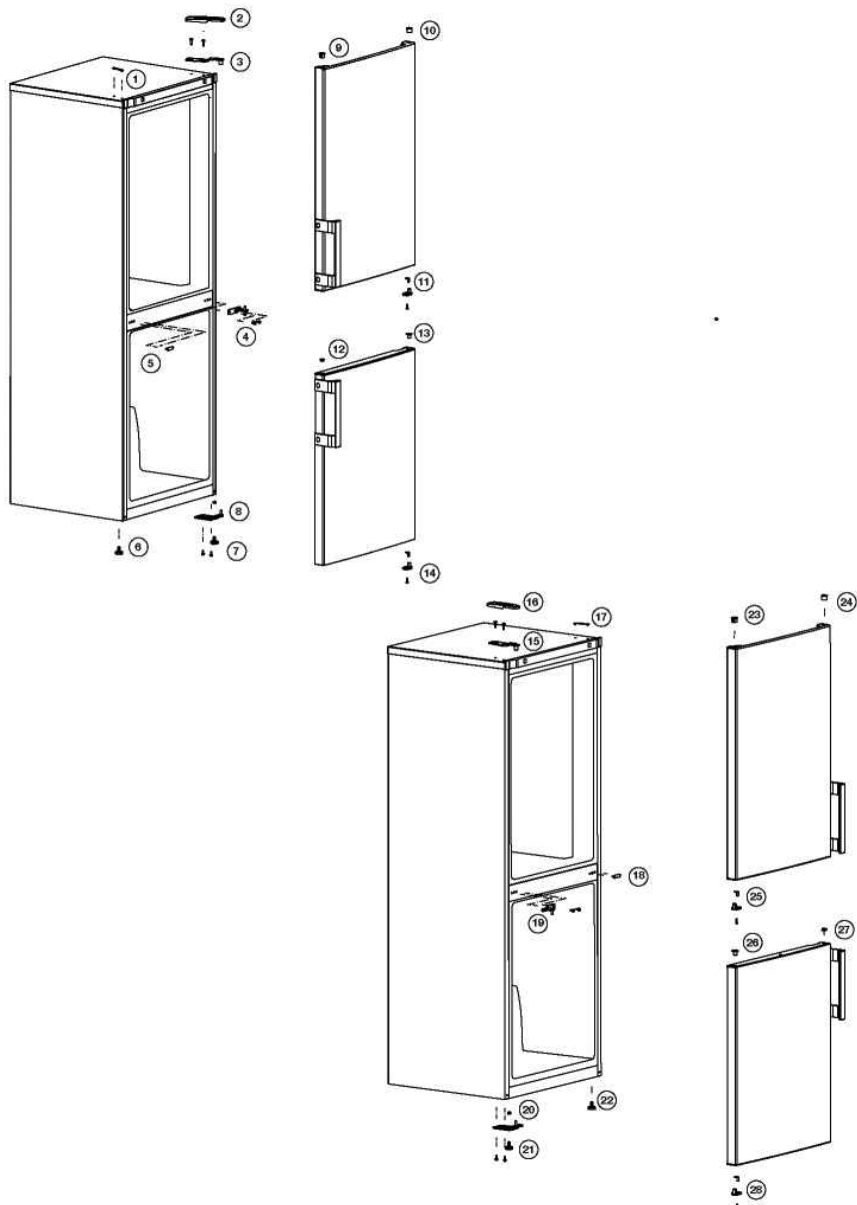

Προετοιμασία

Αντιστροφή της φοράς ανοίγματος των πορτών

Προχωρήστε σύμφωνα με την αριθμητική σειρά .

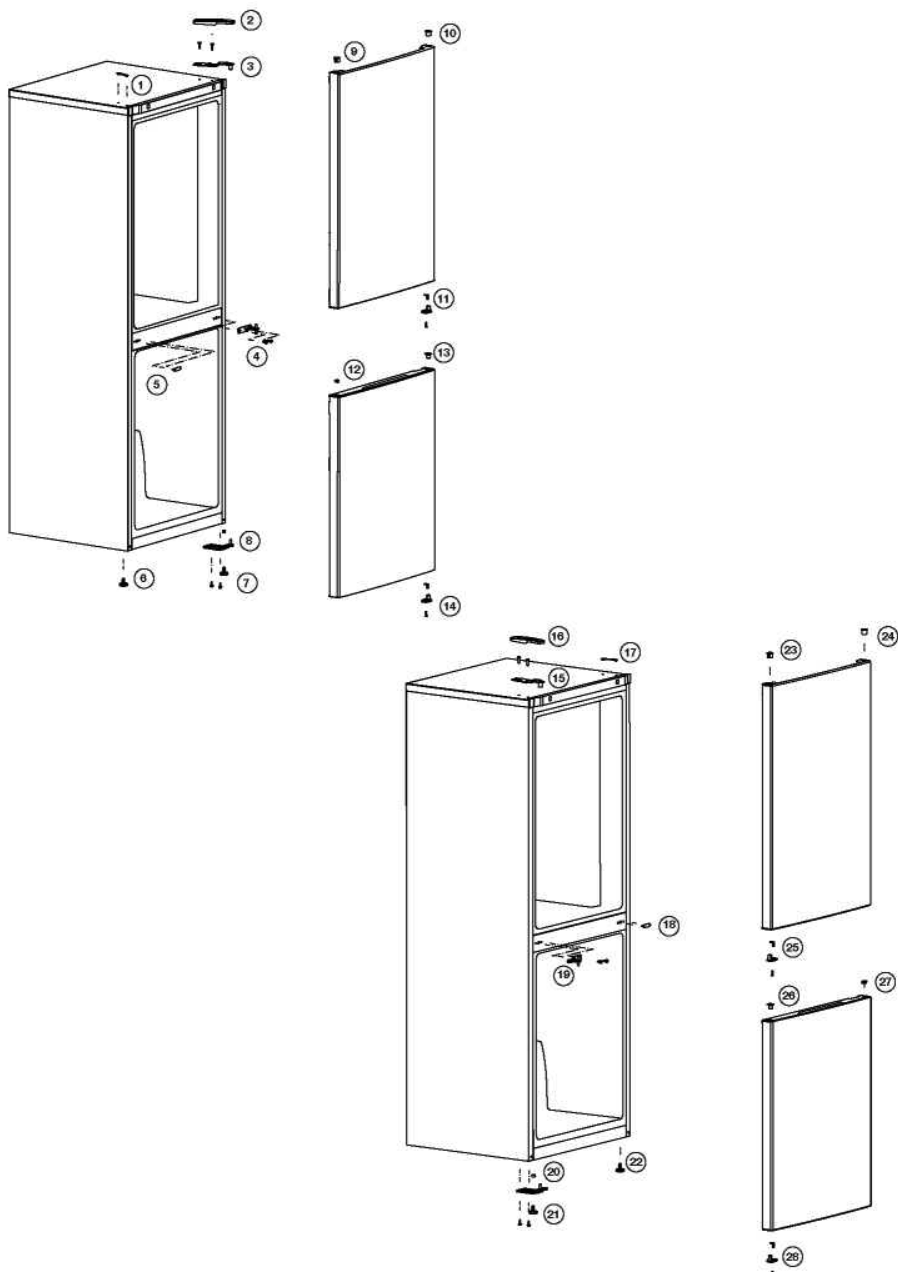

6 Λειτουργία του προϊόντος

! Διαβάστε πρώτα την ενότητα «Οδηγίες ασφαλείας»!

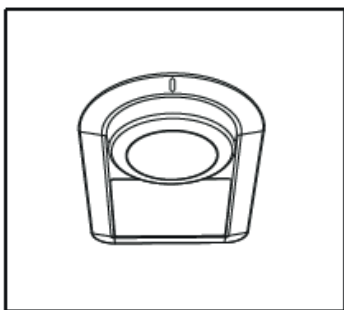

Η θερμοκρασία λειτουργίας ρυθμίζεται από το θερμοστάτη.

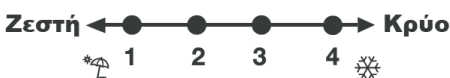

1 = Χαμηλότερη δυνατή ρύθμιση ψύξης (Η πιο ζεστή ρύθμιση).

4 = Υψηλότερη δυνατή ρύθμιση ψύξης (Η πιο κρύα ρύθμιση)

Η μέση θερμοκρασία στο εσωτερικό του ψυγείου θα πρέπει να είναι περίπου +5°C. Επιλέγεται τη ρύθμιση ανάλογα με την επιθυμητή θερμοκρασία.

Παρακαλούμε έχετε υπόψη σας ότι θα υπάρχουν διαφορές θερμοκρασίας στην περιοχή ψύξης.

Η πιο ψυχρή περιοχή είναι αμέσως επάνω από το διαμέρισμα λαχανικών.

Η εσωτερική θερμοκρασία εξαρτάται από τη θερμοκρασία περιβάλλοντος, το πόσο συχνά ανοίγει η πόρτα και την ποσότητα των τροφίμων που περιέχει το ψυγείο.

Το συχνό άνοιγμα της πόρτας προκαλεί αύξηση της εσωτερικής θερμοκρασίας.

Για το λόγο αυτό συνιστούμε να κλείνετε την πόρτα όσο το δυνατόν συντομότερα μετά τη χρήση.

Κουμπί ρύθμισης θερμοστάτη

Η εσωτερική θερμοκρασία του ψυγείου σας μεταβάλλεται για τους εξής λόγους:

- εποχική διακύμανση θερμοκρασίας περιβάλλοντος,
- συχνό άνοιγμα και παραμονή ανοικτής της πόρτας για μεγάλα διαστήματα,
- τοποθέτηση στο ψυγείο τροφίμων χωρίς να έχουν ρυώσει πρώτα σε θερμοκρασία περιβάλλοντος,
- θέση του ψυγείου στο δωμάτιο (π.χ. έκθεση σε ηλιακό φως).
- Μπορείτε με το θερμοστάτη να αντισταθμίσετε τη διακύμανση της εσωτερικής θερμοκρασίας εξαιτίας των πιο πάνω αιτίων. Οι αριθμοί περιμετρικά του κουμπιού του θερμοστάτη δείχνουν τους βαθμούς ψύξης.
- Αν η θερμοκρασία του περιβάλλοντος είναι ψηλότερη από 32°C, γυρίστε το κουμπί του θερμοστάτη στη θέση μέγιστης ψύξης.
- Αν η θερμοκρασία του περιβάλλοντος είναι μικρότερη από 25°C, γυρίστε το κουμπί του θερμοστάτη στη θέση μικρότερη ψύξης.

Απόψυξη

Χώρος Συντήρησης

Ο χώρος συντήρησης εκτελεί πλήρως αυτόματη απόψυξη. Όταν η θερμοκρασία στο χώρο συντήρησης πέφτει, στο πίσω τοίχωμα του εσωτερικού του μπορεί να δημιουργηθούν σταγονίδια νερού και πάχνη πάχους μέχρι 7-8 χλστ.



Οι εικόνες σ' αυτό το εγχειρίδιο οδηγιών είναι σχηματικές και ενδέχεται να μην ανταποκρίνονται ακριβώς στο προϊόν σας. Αν ορισμένα τμήματα δεν περιλαμβάνονται στο προϊόν που έχετε προμηθευτεί, τότε ισχύουν για άλλα μοντέλα.

Λειτουργία του προϊόντος

Το φαινόμενο αυτό είναι φυσιολογικό αποτέλεσμα της λειτουργίας του συστήματος ψύξης. Η πάχνη που δημιουργείται αποψύχεται με την εκτέλεση αυτόματης απόψυξης σε ορισμένα διαστήματα, χάρη στο σύστημα αυτόματης απόψυξης στο πίσω τοίχωμα. Έτσι ο χρήστης δεν χρειάζεται να ξύνει την πάχνη ή να απομακρύνει τα σταγονίδια νερού. Το νερό που παράγεται κατά την απόψυξη περνάει από την αυλάκωση συλλογής νερού και μέσα από το σωλήνα αποστράγγισης ρέει ως τον εξατμιστή όπου εξατμίζεται αυτόματα. Ελέγχετε τακτικά μήπως ο σωλήνας αποστράγγισης είναι φραγμένος και καθαρίστε τον, αν χρειάζεται, με το ραβδάκι που βρίσκεται στην οπή. Ο χώρος βαθιάς κατάψυξης δεν εκτελεί αυτόματα απόψυξη, ώστε να αποφευχθεί η αλλοίωση των τροφίμων.



6.1. Αντικατάσταση της λάμπας φωτισμού

Για αλλαγή του λαμπτήρα / της λάμπας LED φωτισμού του ψυγείου σας, καλέστε το τεχνικό σας εξουσιοδοτημένο σέρβις. Οι λάμπες που χρησιμοποιούνται σε αυτές τις συσκευές δεν είναι κατάλληλες για φωτισμό των χώρων του σπιτιού. Η προβλεπόμενη χρήση αυτής της λάμπας είναι να βοηθά το χρήστη να τοποθετεί τα τρόφιμα μέσα στον ψυγειοκαταψύκτη με ασφάλεια και άνετο τρόπο. Οι λάμπες που χρησιμοποιούνται σε αυτή τη συσκευή πρέπει να είναι ανθεκτικές σε

ακραίες φυσικές συνθήκες, όπως θερμοκρασίες κάτω από -20 °C (μόνο καταψύκτης οριζόντιου και κατακόρυφου τύπου).

6.2. Προειδοποίηση ανοικτής πόρτας

Όταν η πόρτα του χώρου συντήρησης ή κατάψυξης της συσκευής σας παραμείνει ανοικτή για ορισμένη χρονική περίοδο, θα παραχθεί μια ηχητική προειδοποίηση. Αυτή η ηχητική προειδοποίηση προειδοποίησης θα σταματήσει όταν πατηθεί οποιοδήποτε πλήκτρο πάνω στον πίνακα ενδείξεων ή όταν κλείσει η πόρτα.

6.3. Περιοχή ψυχρής φύλαξης γαλακτοκομικών προϊόντων

Το συρτάρι έντονης ψύξης μπορεί να επιτύχει χαμηλότερες θερμοκρασίες στο διαμέρισμα συντήρησης. Χρησιμοποιείτε αυτό το συρτάρι για να φυλάσσετε αλλαντικά και άλλα ευπαθή τρόφιμα (σαλάμι, λουκάνικα κλπ.) και γαλακτοκομικά προϊόντα που χρειάζονται χαμηλότερη θερμοκρασία φύλαξης ή για να φυλάσσετε κρέας, κοτόπουλο ή ψάρια που προορίζονται για κατανάλωση σε σύντομο χρονικό διάστημα. Αυτό το συρτάρι δεν είναι κατάλληλο για φύλαξη φρούτων και λαχανικών.

6.4. Μονάδα απορρόφησης οσμών

(FreshGuard)

Η μονάδα απορρόφησης οσμών εξαλείφει γρήγορα τις δυσάρεστες οσμές στο ψυγείο σας πριν προλάβουν να διεισδύσουν στις επιφάνειες. Χάρη στη μονάδα αυτή, η οποία είναι τοποθετημένη στην οροφή του θαλάμου συντήρησης, οι δυσάρεστες οσμές διαλύονται ενώ ο αέρας περνά ενεργά στο φίλτρο οσμών και αφού καθαριστεί από το φίλτρο επιστρέφεται στον θάλαμο συντήρησης. Με αυτό τον τρόπο εξαλείφονται οι ανεπιθύμητες οσμές που αναδίδονται κατά την αποθήκευση των











Λειτουργία του προϊόντος





τροφίμων στο ψυγείο πριν ακόμα προλάβουν να διεισδύσουν στις επιφάνειες. Αυτό επιτυγχάνεται με τη βοήθεια του ανεμιστήρα, της λάμπας LED και του φίλτρου οσμών που συμπεριλαμβάνονται στη μονάδα. Κατά την καθημερινή χρήση, η μονάδα απορρόφησης οσμών θα ενεργοποιείται αυτόματα σε περιοδική βάση. Για να διατηρείται η καλή απόδοση, συνιστάται να αναθέτετε στο εξουσιοδοτημένο σέρβις τη συντήρηση της μονάδας απορρόφησης οσμών κάθε 5 χρόνια. Λόγω του ανεμιστήρα που είναι ενσωματωμένος στη μονάδα, ο θόρυβος που θα ακούτε κατά τη λειτουργία της είναι φυσιολογικός. Αν ανοίξετε την πόρτα του θαλάμου συντήρησης ενώ είναι ενεργή η μονάδα, ο ανεμιστήρας θα σταματήσει προσωρινά και θα συνεχίσει από το σημείο που σταμάτησε, λίγη ώρα αφού κλείσει πάλι η πόρτα του ψυγείου. Σε περίπτωση διακοπής ρεύματος, η μονάδα απορρόφησης οσμών θα συνεχίσει τη λειτουργία της από το σημείο που σταμάτησε στη συνολική λειτουργία της, αφού αποκατασταθεί η παροχή ρεύματος.



Συνιστάται να αποθηκεύετε τα τρόφιμα με έντονη οσμή (όπως τυρί, ελιές και είδη ντελικατέσεν) μέσα στη συσκευασία τους και σε σφραγισμένους περιέκτες για να αποφεύγετε τις δυσάρεστες οσμές από την ανάμιξη των οσμών διαφορετικών τροφίμων. Επιπλέον, συνιστάται να αφαιρείτε γρήγορα τα χαλασμένα τρόφιμα από το ψυγείο για να αποτρέψετε την αλλοίωση των υπόλοιπων τροφίμων και να αποφύγετε τη δυσσομία.

7 Συντήρηση και καθαρισμός

-  Διαβάστε πρώτα την ενότητα «Οδηγίες ασφαλείας»!
-  Ποτέ μην χρησιμοποιείτε βενζίνη ή παρόμοια συστατικά για τον καθαρισμό.
-  Συνιστούμε να αποσυνδέετε τη συσκευή από την πρίζα πριν τον καθαρισμό.
-  Ποτέ μην χρησιμοποιείτε για τον καθαρισμό οποιοδήποτε αιχμηρό λειαντικό όργανο, σαπούνι, οικιακά καθαριστικά, απορρυπαντικά και λούστρο.
-  Σε προϊόντα που δεν είναι No Frost, στο πίσω τοίχωμα του θαλάμου συντήρησης σχηματίζονται σταγόνες και πάχνη πάχους έως ενός δακτύλου. Μην καθαρίζετε και μην απλώνετε λάδι ή παρόμοια υλικά.
-  Χρησιμοποιείτε μόνο ελαφρώς υγρά πανιά μικροϊνών για τον καθαρισμό της εξωτερικής επιφάνειας του προϊόντος. Τα σφουγγάρια και άλλοι τύποι πανιών καθαρισμού μπορεί να χαράξουν την επιφάνεια.
-  Για να καθαρίσετε το περιβλήμα του ψυγείου σας, να χρησιμοποιείτε χλιαρό νερό και στη συνέχεια να το σκουπίζετε για να στεγνώνει.
-  Για να καθαρίσετε το εσωτερικό, να χρησιμοποιείτε πανί που έχει υγρανθεί σε διάλυμα από μια κουταλιά του γλυκού μαγειρικής σόδας σε περίπου μισό λίτρο νερού. Στη συνέχεια, να σκουπίζετε τις επιφάνειες για να στεγνώσουν.
-  Φροντίστε να μην εισέρχεται νερό στο περίβλημα της λάμπας και σε άλλα ηλεκτρικά εξαρτήματα.
-  Αν το ψυγείο σας δεν πρόκειται να χρησιμοποιηθεί για μεγάλη χρονική περίοδο, αποσυνδέστε το καλώδιο ρεύματος από την πρίζα, αφαιρέστε όλα τα τρόφιμα, καθαρίστε το και αφήστε την πόρτα μισάνοιχτη.

-  Ελέγχετε τακτικά τις στεγανοποιήσεις στις πόρτες για να βεβαιώσετε ότι είναι καθαρές και απαλλαγμένες από σωματίδια τροφίμων.
-  Για να αφαιρέσετε ένα ράφι πόρτας, αφαιρέστε όλα τα περιεχόμενα και κατόπιν απλά σπρώξτε το ράφι προς τα πάνω ώστε να βγει από τη βάση του.
-  Ποτέ μην χρησιμοποιείτε καθαριστικά ή νερό που περιέχουν χλώριο για να καθαρίσετε τις εξωτερικές επιφάνειες και τα επιχρωμιωμένα εξαρτήματα του προϊόντος. Το χλώριο προκαλεί διάβρωση σε μεταλλικές επιφάνειες αυτού του είδους.
-  Μην χρησιμοποιείτε αιχμηρά, λειαντικά εργαλεία, σαπούνι, οικιακά καθαριστικά, απορρυπαντικά, κηροζίνη, μαζούτ, βερνίκι, κ.λπ., για να αποτρέψετε την αφαίρεση και την παραμόρφωση των εκτυπώσεων στο πλαστικό μέρος. Να χρησιμοποιείτε χλιαρό νερό και ένα μαλακό πανί για τον καθαρισμό και στη συνέχεια να το σκουπίζετε.

Προστασία των πλαστικών επιφανειών

-  Μην τοποθετείτε υγρά λάδια ή φαγητά μαγειρεμένα σε λάδι στο ψυγείο σας σε μη σφραγισμένα δοχεία, διότι προξενούν βλάβες στις πλαστικές επιφάνειες του ψυγείου σας. Σε περίπτωση που χυθεί ή αλειφτεί λάδι στις πλαστικές επιφάνειες, αμέσως καθαρίστε και ξεπλύνετε το επηρεαζόμενο μέρος της επιφάνειας με χλιαρό νερό.

8 Αντιμετώπιση προβλημάτων

Παρακαλούμε να συμβουλευτείτε αυτήν τη λίστα πριν καλέσετε το σέρβις. Έτσι μπορείτε να εξοικονομήσετε χρόνο και χρήματα. Η λίστα αυτή περιλαμβάνει συχνά παράπονα που δεν είναι αποτέλεσμα ελαττωμάτων της κατασκευής ή των χρησιμοποιούμενων υλικών. Ορισμένες από τις δυνατότητες που περιγράφονται εδώ ίσως να μην υπάρχουν στη συσκευή σας.

Το ψυγείο δεν λειτουργεί.

- Το βύσμα δεν έχει τοποθετηθεί σωστά στην πρίζα. >>> Τοποθετήστε το βύσμα σφικτά στην πρίζα.
- Έχει καεί η ασφάλεια της πρίζας στην οποία έχει συνδεθεί το ψυγείο σας ή η γενική ασφάλεια. >>> Ελέγξτε την ασφάλεια.

Συμπύκνωση στα πλευρικά τοιχώματα του χώρου συντήρησης (ΠΟΛΛΑΠΛΗ ΖΩΝΗ, ΕΛΕΓΧΟΣ ΨΥΞΗΣ και ΕΥΕΛΙΚΤΗ ΖΩΝΗ).

- Η πόρτα ανοιγόταν συχνά. >>> Μην ανοίγετε και κλείνετε συχνά την πόρτα του ψυγείου.
- Η υγρασία του περιβάλλοντος είναι πολύ μεγάλη. >>> Μην τοποθετείτε το ψυγείο σας σε μέρη με πολλή υγρασία.
- Τρόφιμα που περιέχουν υγρά έχουν αποθηκευτεί σε ανοικτά δοχεία. >>> Μην αποθηκεύετε τρόφιμα με υγρά σε ανοικτά δοχεία.
- Η πόρτα του ψυγείου έμεινε μισάνοιχτη. >>> Κλείστε την πόρτα του ψυγείου.
- Ο θερμοστάτης είναι ρυθμισμένος σε πολύ κρύο επίπεδο. >>> Ρυθμίστε τον θερμοστάτη σε κατάλληλο επίπεδο.

Ο συμπιεστής δεν λειτουργεί

- Το προστατευτικό θερμικό του συμπιεστή θα ενεργοποιηθεί σε περίπτωση ξαφνικών διακοπών ρεύματος ή αν η συσκευή αποσυνδεθεί και συνδεθεί γρήγορα στο ρεύμα όταν η πίεση του ψυκτικού μέσου στο σύστημα ψύξης του ψυγείου δεν έχει εξισορροπηθεί ακόμα. Το ψυγείο θα αρχίσει πάλι να λειτουργεί μετά από 6 λεπτά. Παρακαλούμε καλέστε το σέρβις αν το ψυγείο σας δεν ξεκινήσει στο τέλος

αυτού του χρονικού διαστήματος.

- Το ψυγείο βρίσκεται σε κύκλο απόψυξης. >>> Αυτό είναι φυσιολογικό για ένα ψυγείο με πλήρως αυτόματη απόψυξη. Ο κύκλος απόψυξης πραγματοποιείται περιοδικά.
- Το ψυγείο δεν έχει συνδεθεί στην πρίζα. >>> Βεβαιωθείτε ότι το βύσμα έχει τοποθετηθεί σωστά στην πρίζα.
- Οι ρυθμίσεις θερμοκρασίας δεν έχουν γίνει σωστά. >>> Επιλέξτε την κατάλληλη θερμοκρασία.
- Υπάρχει διακοπή ρεύματος. >>> Το ψυγείο επιστρέφει στην κανονική λειτουργία όταν αποκατασταθεί η παροχή ρεύματος.

Ο θόρυβος λειτουργίας αυξάνεται όταν λειτουργεί το ψυγείο.

- Η απόδοση λειτουργίας του ψυγείου μπορεί να διαφέρει λόγω μεταβολών στη θερμοκρασία περιβάλλοντος. Το φαινόμενο είναι φυσιολογικό και δεν αποτελεί ένδειξη δυσλειτουργίας.

Το ψυγείο ενεργοποιείται συχνά ή για πολλή ώρα.

- Η νέα συσκευή μπορεί να είναι πλατύτερη από την προηγούμενη. Τα μεγαλύτερα ψυγεία λειτουργούν για μεγαλύτερο χρονικό διάστημα.
- Η θερμοκρασία περιβάλλοντος μπορεί να είναι υψηλή. >>> Είναι φυσικό το προϊόν να λειτουργεί για μεγαλύτερα χρονικά διαστήματα όταν είναι ζεστό το περιβάλλον.
- Το ψυγείο μπορεί να συνδέθηκε με το δίκτυο ή να φορτώθηκε με τρόφιμα μόλις πριν από λίγη ώρα. >>> Αν το ψυγείο συνδέθηκε με το δίκτυο ή φορτώθηκε με τρόφιμα μόλις πριν από λίγη ώρα, θα χρειαστεί περισσότερος χρόνος για την επίτευξη της ρυθμισμένης θερμοκρασίας. Αυτό είναι φυσιολογικό.
- Μπορεί πρόσφατα να τοποθετήθηκαν στο ψυγείο μεγάλες ποσότητες ζεστών τροφίμων. >>> Μην τοποθετείτε ζεστά τρόφιμα στο ψυγείο.
- Οι πόρτες μπορεί να ανοίγονταν συχνά ή να έμειναν μισάνοιχτες για πολλή ώρα. >>> Ο θερμός αέρας που έχει εισέλθει

Αντιμετώπιση προβλημάτων

στο ψυγείο προκαλεί τη λειτουργία του ψυγείου για μεγαλύτερες χρονικές περιόδους. Μην ανοίγετε συχνά τις πόρτες.

- Η πόρτα του χώρου κατάψυξης ή συντήρησης μπορεί να έχει μείνει μισάνοιχτη. >>> Ελέγξτε αν έχουν κλείσει καλά οι πόρτες.
- Το ψυγείο έχει ρυθμιστεί σε πολύ χαμηλή θερμοκρασία. >>> Ρυθμίστε τη θερμοκρασία του ψυγείου σε υψηλότερο επίπεδο και περιμένετε έως ότου επιτευχθεί αυτή η θερμοκρασία.
- Η στεγανοποίηση της πόρτας του θαλάμου συντήρησης ή κατάψυξης μπορεί να είναι λερωμένη, φθαρμένη, σπασμένη ή να μην εφαρμόζει καλά. >>> Καθαρίστε ή αντικαταστήστε τη στεγανοποίηση. Αν υπάρχει ζημιά/σπάσιμο στη στεγανοποίηση της πόρτας, μπορεί να προκληθεί λειτουργία του ψυγείου για μεγαλύτερες περιόδους προκειμένου να διατηρείται η τρέχουσα θερμοκρασία.

Η θερμοκρασία της κατάψυξης είναι πολύ χαμηλή ενώ η θερμοκρασία της συντήρησης είναι επαρκής.

- Η θερμοκρασία της κατάψυξης έχει ρυθμιστεί σε πολύ χαμηλή τιμή. >>> Ρυθμίστε τη θερμοκρασία κατάψυξης σε υψηλότερο επίπεδο και ελέγξτε.

Η θερμοκρασία της συντήρησης είναι πολύ χαμηλή ενώ η θερμοκρασία της κατάψυξης είναι επαρκής.

- Η θερμοκρασία της συντήρησης έχει ρυθμιστεί σε πολύ χαμηλή τιμή. >>> Ρυθμίστε τη θερμοκρασία συντήρησης σε υψηλότερο επίπεδο και ελέγξτε.

Τα τρόφιμα στα συρτάρια του θαλάμου συντήρησης είναι παγωμένα.

- Η θερμοκρασία της συντήρησης έχει ρυθμιστεί σε πολύ υψηλή τιμή. >>> Ρυθμίστε τη θερμοκρασία της συντήρησης σε χαμηλότερο επίπεδο και ελέγξτε.

Η θερμοκρασία της συντήρησης ή της κατάψυξης είναι πολύ χαμηλή.

- Η θερμοκρασία της συντήρησης έχει ρυθμιστεί σε πολύ υψηλή τιμή. >>> Η ρύθμιση της θερμοκρασίας του θαλάμου

συντήρησης επηρεάζει τη θερμοκρασία της κατάψυξης. Αλλάξτε τις θερμοκρασίες της συντήρησης ή της κατάψυξης και περιμένετε έως ότου οι αντίστοιχοι θάλαμοι επιτύχουν το επαρκές επίπεδο θερμοκρασίας.

- Οι πόρτες ανοίγονταν συχνά ή παρέμειναν μισάνοιχτες για μεγάλο χρονικό διάστημα. >>> Μην ανοίγετε συχνά τις πόρτες.
- Η πόρτα είναι μισάνοιχτη. >>> Κλείστε καλά την πόρτα.
- Το ψυγείο συνδέθηκε με το δίκτυο ή φορτώθηκε με τρόφιμα μόλις πρόσφατα. >>> Αυτό είναι φυσιολογικό. Αν το ψυγείο συνδέθηκε με το δίκτυο ή φορτώθηκε με τρόφιμα μόλις πρόσφατα, θα χρειαστεί περισσότερος χρόνος για την επίτευξη της ρυθμισμένη θερμοκρασίας.
- Μπορεί πρόσφατα να τοποθετήθηκαν στο ψυγείο μεγάλες ποσότητες ζεστών τροφίμων. >>> Μην τοποθετείτε ζεστά τρόφιμα στο ψυγείο.

Κραδασμοί ή θόρυβος.

- Το δάπεδο δεν είναι επίπεδο ή σταθερό. >>> Αν το ψυγείο ταλαντεύεται όταν μετακινηθεί ελαφρά, ισοροπήστε το ρυθμίζοντας τα πόδια του. Επίσης, βεβαιωθείτε ότι το δάπεδο είναι αρκετά ανθεκτικό για να αντέξει το βάρος του ψυγείου, καθώς και ότι είναι οριζόντιο.
- Τα αντικείμενα που έχουν τοποθετηθεί πάνω στο ψυγείο μπορεί να προκαλούν θόρυβο. >>> Αφαιρέστε τα αντικείμενα που έχουν τοποθετηθεί πάνω στο ψυγείο.

Υπάρχουν θόρυβοι από το ψυγείο, σαν ροή ή ψεκάσμος υγρού, κ.λπ.

- Η ροή υγρού και αερίου είναι σύμφωνη με την αρχή λειτουργίας του ψυγείου σας. Το φαινόμενο είναι φυσιολογικό και δεν αποτελεί ένδειξη δυσλειτουργίας.

Από το ψυγείο ακούγεται ένας ήχος σφυρίγματος.

- Χρησιμοποιούνται ανεμιστήρες για την ψύξη του ψυγείου. Το φαινόμενο είναι φυσιολογικό και δεν αποτελεί ένδειξη δυσλειτουργίας.

Αντιμετώπιση προβλημάτων

Συμπύκνωση στα εσωτερικά τοιχώματα του ψυγείου.

- Ο ζεστός και υγρός καιρός αυξάνει τον σχηματισμό πάγου και συμπύκνωσης. Το φαινόμενο είναι φυσιολογικό και δεν αποτελεί ένδειξη δυσλειτουργίας.
- Οι πόρτες ανοίγονταν συχνά ή παρέμειναν μισάνοιχτες για μεγάλο χρονικό διάστημα. >>> Μην ανοίγετε συχνά τις πόρτες. Κλείστε τις αν είναι ανοικτές.
- Η πόρτα είναι μισάνοιχτη. >>> Κλείστε καλά την πόρτα.

Εμφανίζεται υγρασία στο εξωτερικό του ψυγείου ή ανάμεσα στις πόρτες.

- Ίσως να υπάρχει υγρασία στον αέρα. Αυτό είναι πολύ φυσιολογικό όταν ο καιρός είναι υγρός. Όταν η υγρασία είναι μικρότερη, η συμπύκνωση θα πάψει να εμφανίζεται.

Δυσωσμία στο εσωτερικό του ψυγείου.

- Δεν γίνεται τακτικός καθαρισμός. >>> Καθαρίζετε το εσωτερικό του ψυγείου τακτικά με ένα σφουγγάρι, χλιαρό νερό ή διάλυμα μαγειρικής σόδας σε νερό.
- Ίσως η οσμή να προκαλείται από ορισμένα δοχεία ή υλικά συσκευασίας. >>> Να χρησιμοποιείτε διαφορετικό δοχείο ή διαφορετική μάρκα υλικών συσκευασίας.
- Τοποθετήθηκαν στο ψυγείο τρόφιμα σε ακάλυπτα δοχεία. >>> Διατηρείτε τα τρόφιμα σε κλειστά δοχεία. Η μικροοργανισμοί που προέρχονται από ακάλυπτα δοχεία μπορούν να προκαλέσουν δυσάρεστες οσμές.
- Αφαιρείτε από το ψυγείο τα τρόφιμα που έχουν λήξει και είναι χαλασμένα.

Η πόρτα δεν κλείνει.

- Συσκευασίες τροφίμων εμποδίζουν το κλείσιμο της πόρτας. >>> Μετατοπίστε τις συσκευασίες που εμποδίζουν την πόρτα.
- Το ψυγείο δεν στέκεται εντελώς κατακόρυφα στο δάπεδο. >>> Ρυθμίστε τα πόδια για να ισορροπήσετε το ψυγείο.
- Το δάπεδο δεν είναι οριζόντιο ή ανθεκτικό. >>> Βεβαιωθείτε ότι το δάπεδο είναι οριζόντιο και ικανό να αντέξει το βάρος του ψυγείου.

Τα συρτάρια λαχανικών έχουν κολλήσει.

- Τα τρόφιμα έρχονται σε επαφή με την οροφή του συρταριού. >>> Τακτοποιήστε καλύτερα τα τρόφιμα μέσα στο συρτάρι.

Αν η επιφάνεια του προϊόντος είναι θερμή.

- Ενδέχεται να παρατηρηθούν υψηλές θερμοκρασίες ανάμεσα στις δύο πόρτες, στα πλευρικά πλαίσια και στην πίσω σχάρα κατά τη λειτουργία του προϊόντος. Αυτό είναι φυσιολογικό και το προϊόν δεν χρειάζεται συντήρηση!

ΑΠΟΠΟΙΗΣΗ ΕΥΘΥΝΗΣ / ΠΡΟΕΙΔΟΠΟΙΗΣΗ

Ορισμένες (απλές) βλάβες μπορούν να αντιμετωπιστούν επαρκώς από τον τελικό χρήστη χωρίς να προκύψουν προβλήματα ασφάλειας ή μη ασφαλής χρήσης, υπό την προϋπόθεση ότι εκτελούνται εντός των ορίων και σύμφωνα με τις ακόλουθες οδηγίες (δείτε την ενότητα «Αυτοεπισκευή»).

Επομένως, εκτός αν αναφέρεται διαφορετικά στην ενότητα «Αυτοεπισκευή» παρακάτω, οι επισκευές θα απευθύνονται σε εγγεγραμμένους επαγγελματίες τεχνικούς προκειμένου να αποφευχθούν ζητήματα ασφάλειας. Ένας εγγεγραμμένος επαγγελματίας τεχνικός είναι ένας επαγγελματίας τεχνικός στον οποίο έχει παραχωρηθεί πρόσβαση στις οδηγίες και στη λίστα ανταλλακτικών αυτού του προϊόντος από τον κατασκευαστή σύμφωνα με τις μεθόδους που περιγράφονται στις νομοθετικές πράξεις, σύμφωνα με την οδηγία 2009/125/ΕΚ.

Όστόσο, μόνο ο αντιπρόσωπος σέρβις (δηλαδή εξουσιοδοτημένοι επαγγελματίες τεχνικοί), με τον οποίο μπορείτε να επικοινωνείτε μέσω του αριθμού τηλεφώνου που δίνεται στο εγχειρίδιο χρήσης/στην κάρτα εγγύησης ή μέσω του εξουσιοδοτημένου αντιπροσώπου σας, μπορεί να παρέχει σέρβις σύμφωνα με τους όρους της εγγύησης. Συνεπώς, σας ενημερώνουμε ότι οι επισκευές από επαγγελματίες τεχνικούς (που δεν είναι εξουσιοδοτημένοι από την Beko) ακυρώνουν την εγγύηση.

Αυτοεπισκευή

Η αυτοεπισκευή μπορεί να πραγματοποιηθεί από τον τελικό χρήστη όσον αφορά τα ακόλουθα ανταλλακτικά: λαβές πορτών, μεντεσέδες πορτών, δίσκοι, καλάθια και παρεμβύσματα πορτών (από την 1η Μαρτίου 2021, μια ενημερωμένη λίστα είναι επίσης διαθέσιμη στη διεύθυνση support.beko.com).

Επιπλέον, προκειμένου να διασφαλιστεί η ασφάλεια του προϊόντος και να αποφευχθεί ο κίνδυνος σοβαρού τραυματισμού, η αναφερόμενη αυτοεπισκευή πρέπει να πραγματοποιείται σύμφωνα με τις οδηγίες στο εγχειρίδιο χρήσης για αυτοεπισκευή ή σύμφωνα με τις οδηγίες που είναι διαθέσιμες στη διεύθυνση support.beko.com. Για την ασφαλεία σας, να αποσυνδέετε το προϊόν από την πρίζα πριν επιχειρήσετε οποιαδήποτε αυτοεπισκευή.

Η επισκευή και οι προσπάθειες επισκευής από τελικούς χρήστες για ανταλλακτικά που δεν περιλαμβάνονται σε αυτήν τη λίστα και/ή δεν ακολουθούν τις οδηγίες στα εγχειρίδια χρήσης για αυτοεπισκευή ή σύμφωνα με τις οδηγίες που είναι διαθέσιμες στη διεύθυνση support.beko.com ενδέχεται να προκαλέσουν ζητήματα ασφάλειας που δεν αποδίδονται στην Beko, και θα ακυρώσουν την εγγύηση του προϊόντος.

Ως εκ τούτου, συνιστάται ιδιαίτερα στους τελικούς χρήστες να απέχουν από την προσπάθεια επισκευής εκτός της αναφερόμενης λίστας ανταλλακτικών, επικοινωνώντας σε τέτοιες περιπτώσεις με εξουσιοδοτημένους επαγγελματίες τεχνικούς ή εγγεγραμμένους επαγγελματίες τεχνικούς. Αντίθετα, τέτοιες προσπάθειες από τους τελικούς χρήστες μπορεί να προκαλέσουν προβλήματα ασφάλειας και να προκαλέσουν ζημιά στο προϊόν και στη συνέχεια να προκαλέσουν πυρκαγιά, υπερχειλίση, ηλεκτροπληξία και σοβαρό προσωπικό τραυματισμό.

Για παράδειγμα, αλλά χωρίς να περιορίζεται σε αυτό, επισκευές στα παρακάτω μέρη πρέπει να πραγματοποιούνται από εξουσιοδοτημένους επαγγελματίες τεχνικούς ή εγγεγραμμένους επαγγελματίες τεχνικούς: συμπιεστής, κύκλωμα ψύξης, κύρια πλακέτα, πλακέτα μετατροπεία, πίνακας ενδείξεων, κ.λπ.

Ο κατασκευαστής/πωλητής δεν μπορεί σε καμία περίπτωση να θεωρηθεί υπεύθυνος για το αν οι τελικοί χρήστες δεν συμμορφώνονται με τα παραπάνω.

Η διαθεσιμότητα ανταλλακτικών για το ψυγείο που αγοράσατε είναι στα 10 χρόνια.

Σε αυτήν τη χρονική περίοδο, θα υπάρχουν διαθέσιμα γνήσια ανταλλακτικά για τη σωστή λειτουργία του ψυγείου

Η ελάχιστη διάρκεια της εγγύησης για το ψυγείο που αγοράσατε είναι 24 μήνες.

Αυτό το προϊόν είναι εξοπλισμένο με πηγής φωτισμού ενεργειακής κλάσης «G».

Η πηγής φωτισμού σε αυτό το προϊόν πρέπει να αντικαθίσταται μόνο από επαγγελματίες τεχνικούς.

Kedves Vásárló!

Kérjük, hogy a termék használata előtt olvassa el ezt a felhasználói kézikönyvet!

Köszönjük, hogy ezt a terméket választotta. Azt szeretnénk, ha a lehető leghatékonyabban használhassa ezt kiváló minőségű termékkel, amelyet a legmodernebb technológia segítségével gyártottak. Ennek érdekében a termék használata előtt figyelmesen olvassa el ezt a kézikönyvet és minden egyéb mellékelt dokumentációt, és tartsa meg referenciaként. Vegye figyelembe a kézikönyvben található összes információt és figyelmeztetést. Ezáltal megvédheti magát és termékét az esetlegesen felmerülő veszélyektől.

Őrizze meg a felhasználói kézikönyvet. Ezt az kézikönyvet mellékelje a készülékhez, ha átadja azt másnak.

A használati útmutatóban a következő szimbólumokat használjuk:

 Halálhoz vagy sérüléshez vezető veszély.

FIGYELMEZTETÉS Olyan veszély, amely a termékben vagy annak környezetében anyagi kárt okozhat

 Fontos információk vagy hasznos tippek.

 Olvassa el a felhasználói kézikönyvet.

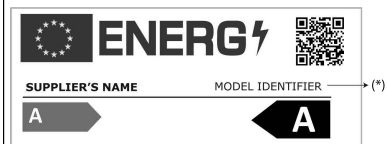
 INFORMÁCIÓ	
 <p>The ENERGY label features the European Union flag, the word "ENERGY" with a lightning bolt, a QR code, and two energy efficiency classes labeled "A". The label includes fields for "SUPPLIER'S NAME" and "MODEL IDENTIFIER" with arrows pointing to the right. A small "(*)" symbol is next to the "MODEL IDENTIFIER" field.</p>	<p>A termékadatbázisban tárolt modellinformációkat elérheti a következő weboldalra belépéssel és az energiacímkén található modell azonosítójának (*) megkeresésével.</p> <p>https://eprel.ec.europa.eu/</p>

<u>1. Biztonsági utasítások</u>	3
 1.1 A használat célja	3
 1.2 Gyermekek, kiszolgáltatottak és kisállatok biztonsága.....	3
 1.3 Elektromos biztonság	4
 1.4 Szállítási biztonság	4
 1.5 Telepítés biztonsága.....	4
 1.6 Működési biztonság.....	5
 1.7 Karbantartás és tisztítás	7
 1.8 HomeWhiz	7
 1.9 Világítás	7
<u>2. Környezetvédelmi utasítások</u>	8

<u>3. Az Ön hűtője</u>	9
<u>4. Beüzemelés</u>	10
4.1. Megfelelő telepítési hely	10
4.2. A lábak beállítása	11
4.3. Elektromos csatlakoztatás	11
4.4. A műanyag ékek rögzítése	11
<u>5. Előkészületek</u>	12
<u>6. A termék használata</u>	15
6.1. A lámpa cseréje	16
6.2. Nyitott ajtó figyelmeztetés	16
6.3. Tejtermékek (hidegtárolós) rekesz	16
6.4. Szagtalanító modul.....	17
<u>7 Karbantartás és tisztítás</u>	18
<u>8 Hibaelhárítás</u>	19

1 Biztonsági utasítások

- Ez a fejezet a személyi sérülés vagy anyagi kár kockázatának megelőzéséhez szükséges biztonsági utasításokat tartalmazza.
- Cégünk nem vállal felelősséget azokért a károkért, amelyek ezen utasítások be nem tartása esetén keletkezhetnek.

⚠ A beszerelési és javítási műveleteket mindig a hivatalos szerviznek kell elvégeznie.

⚠ Mindig eredeti pótalkatrészeket és tartozékokat használjon.

⚠ Eredeti pótalkatrészeket a termék megvásárlását követően 10 évig biztosítanak.

⚠ Ne javítsa vagy cserélje ki a termék bármely részét, kivéve, ha a felhasználói kézikönyv kifejezetten erre utasít.

⚠ Ne végezzen semmilyen módosítást a terméken.

⚠ 1.1 A használat célja

- Ez a termék nem kereskedelmi felhasználásra készült, és nem használható rendeltetésén kívül.

Ez a termék belső terek, például háztartások vagy hasonló helyiségek üzemeltetésére szolgál. Például:

- Az üzletek személyzeti konyháiban, az irodákban és más munkakörnyezetekben, - A tanyákon,
- A szállodák, motelek vagy egyéb pihenőhelyek egységeiben, amelyeket az ügyfelek használnak,
- A szállodákban vagy hasonló környezetben,
- Catering szolgáltatásokhoz és hasonló, nem kiskereskedelmi felhasználásban.

Ez a termék nem használható nyitott vagy zárt szabadtéri környezetben, például hajókon, erkélyeken vagy teraszokon. Ha a terméket esőnek, hónak, napfénynek és szélnek teszi ki, az tűzveszélyt okozhat.

⚠ 1.2 Gyermekek, kiszolgáltatottak és kisállatok biztonsága

- Ezt a terméket 8 éves és idősebb gyermekek, valamint fejletlen fizikai, érzékszervi vagy szellemi képességekkel, illetve tapasztalat és ismeretek hiányával rendelkező személyek kizárólag akkor felügyelet mellett használhatják, illetve ha a készülék biztonságos használatára és a vele járó veszélyekre vonatkozó utasításokat elolvasták.
- A 3 és 8 év közötti gyermekek betehetik és kivehetik az ételt a hűtőszekrényből.
- Az elektromos termékek veszélyt jelentenek a gyermekekre és a háziállatokra. Gyermekek és háziállatok nem játszhatnak a termékkel, nem mászhatnak rá, és nem léphetnek be a termékbe.
- A tisztítást és a felhasználói karbantartást nem végezhetik gyermekek, kivéve felügyelet mellett.
- A csomagolóanyagokat tartsa távol a gyermekektől. Sérülés és fulladás veszélye.
- A régi, már nem használható termékek ártalmatlanítása előtt:
 1. Húzza ki a tápkábelt a hálózati aljzatból.
 2. Vágja el a tápkábelt, és húzza ki a készülékből a csatlakozóval együtt.
 3. Ne vegye ki a termékből a polcokat és a fiókokat, így megakadályozhatja, hogy a gyermekek bejussanak a készülék belsejébe.
 4. Szerelje az ajtókat.
 5. A terméket úgy tárolja, hogy ne boruljon fel.
 6. Ne engedje, hogy a gyerekek a selejtes termékkel játszanak.
- Ne dobja a terméket tűzbe. Robbanásveszély.

Biztonsági utasítások

- Ha a termék ajtaján zár van, a kulcsot tartsa a gyermekek számára elérhetetlen helyen.

⚠ 1.3 Elektromos biztonság

- Ne csatlakoztassa konnektorba terméket a telepítés, karbantartás, tisztítás, javítás és szállítás során.
- Ha a tápkábel megsérül, azt csak hivatalos szervizben szabad kicseréltetni, hogy elkerülje az esetlegesen felmerülő kockázatokat.
- A tápkábelt ne hajtsa a termék alá vagy a termék hátuljára. Ne tegyen nehéz tárgyakat a tápkábelre. A tápkábelt nem szabad meghajlítani, összenyomni, és nem szabad, hogy hőforrással érintkezzen.
- Ne használjon hosszabbítót, elosztót vagy adaptert a termék működtetéséhez.
- A hordozható elosztók vagy hordozható tápegységek túlmelegedhetnek és tüzet okozhatnak. Ezért ne legyen a termék mögött vagy közelében elosztó.
- Az aljzatnak könnyen hozzáférhetőnek kell lennie. Ha ez nem lehetséges, akkor az elektromos hálózaton rendelkezésre kell állnia egy olyan mechanizmusnak, amely megfelel az elektromos jogszabályoknak, és amely minden konnektort leválaszt a hálózatról (biztosíték, kapcsoló, főkapcsoló stb.).
- Ne érjen a csatlakozóhoz nedves kézzel!
- A készülék kihúzásakor ne a tápkábelt, hanem a csatlakozót fogja meg.

⚠ 1.4 Szállítási biztonság

- Ez a termék nehéz, ne emelje meg egyedül.
- Ne tartsa a terméket az ajtajánál

fogva emelés közben.

- A termék szállítása során ügyeljen arra, hogy ne sértse meg a hűtőrendszert és a csöveket. Ne működtesse a terméket, ha a csövek megsérültek, és forduljon hivatalos szervizhez.

⚠ 1.5 Telepítési biztonság

- A termék telepítésével kapcsolatban forduljon a hivatalos szervizhez. A termék telepítésének előkészítéséhez olvassa el a felhasználási kézikönyvben található információkat, és győződjön meg arról, hogy az elektromos és a vízellátás megfelel a követelményeknek. Ha a telepítés nem megfelelő, hívjon szakképzett villanyszerelőt és vízvezeték-szerelőt, hogy ők tegyék meg a szükséges intézkedéseket. Ellenkező esetben áramütés, tűz, a termékkel kapcsolatos problémák vagy sérülések fordulhatnak elő.
- Ellenőrizze, hogy a terméken nincsenek-e sérülések, mielőtt beszerelné. Ne üzemelje be a terméket, ha az sérült.
- Helyezze a terméket vízszintes és stabil felületre, és egyensúlyozza ki az állítható lábakkal. Ellenkező esetben a hűtőszekrény felborulhat és sérülést okozhat.
- A terméket száraz és szellős környezetben kell felszerelni. Ne tegye a terméket szőnyegre vagy hasonló padlóburkolatra. Ez a nem megfelelő szellőzés miatt tűzveszélyt okozhat!
- Ne zárja el vagy takarja el a szellőzőnyílásokat. Ellenkező esetben megnövekedhet az energiafogyasztás, és a termék károsodhat.

Biztonsági utasítások

- Ne csatlakoztassa a terméket ellátórendszerekhez, például napelemes tápegységekhez. Ellenkező esetben a hirtelen feszültségingadozások következtében a termék károsodhat!
- Minél több hűtőközeget tartalmaz egy hűtőszekrény, annál nagyobbak kell lennie a beépítési helyiségnek. Nagyon kis helyiségekben a hűtőrendszerben fellépő gázszivárgás esetén gyúlékony gáz és levegő keverék keletkezhet. Minden 8 gramm hűtőközeghez legalább 1 m³ térfogat szükséges. A termékben rendelkezésre álló hűtőközeg mennyiségét a típuscímké tartalmazza.
- A termék telepítési helye nem lehet közvetlen napfénynek kitéve, és nem lehet hóforrás, például kályha, radiátor stb. közelében.

Ha nem lehet megakadályozni a termék hóforrás közelében történő telepítését, akkor megfelelő szigetelőlemez kell használni, és a hóforrástól való minimális távolságnak az alábbiakban meghatározottak szerint kell lennie.

- Legalább 30 cm távolságra a hóforrásoktól, például kályháktól, fűtőberendezésektől, fűtőtestektől stb,
- És legalább 5 cm távolságra az elektromos sütőktől.
- A termék védelmi osztálya I-es. Csatlakoztassa a terméket olyan földelt aljzatba, amely megfelel a típuscímkén megadott feszültség-, áram- és frekvenciaértékeknek. A konnektornak 10 A - 16 A teljesítményű biztosítókkal kell rendelkeznie. Cégünk nem vállal felelősséget azokért a károkért, amelyek a terméknek a helyi vagy nemzeti előírásoknak megfelelő földelés és elektromos csatlakozások biztosítása nélküli üzemeltetéséből erednek.
- A termék tápkábelét a telepítés során ki kell húzni. Ellenkező esetben áramütés

és sérülés veszélye áll fenn!

- Ne csatlakoztassa a terméket laza, törött, piszkos, zsíros vagy a helyükről kiszakadt aljzatokhoz, illetve olyan aljzatokhoz, amelyekben fennáll a vízzel való érintkezés veszélye.
- A termék tápkábelét és tömlőket (ha vannak) úgy helyezze el, hogy azok ne okozzanak botlásveszélyt.
- A feszültség alatt álló részekre vagy a tápkábelre kerülő nedvesség rövidzárlatot okozhat. Ezért ne használja a terméket párás környezetben vagy olyan helyiségekben, ahol víz fröccsenhet (pl. garázs, mosókonyha stb.) Ha a hűtőszekrény vizes, húzza ki a készüléket a hálózatból, és forduljon hivatalos szervizhez.
- Ne csatlakoztassa a hűtőszekrényt energiatakarékos eszközökhöz. Ezek a rendszerek károsak a termékre.

1.6 Működési biztonság

- Ne használjon kémiai oldószereket a terméken. Ezek az anyagok robbanásveszélyesek.
- A termék meghibásodása esetén húzza ki a készüléket a hálózatból, és ne működtesse, amíg a hivatalos szerviz meg nem javítja. Elektromos áramütés veszélye áll fenn!
- Ne helyezzen lángforrást (pl. gyertyát, cigarettát stb.) a termékre vagy annak közelébe.
- Ne másszon fel a termékre. Leesés és sérülés veszélye áll fenn!
- Ne okozzon kárt a hűtőrendszer csöveiben éles és szűrő szerszámokkal. A gázcsövek, csőhosszabbítások vagy felső felületi bevonatok kilyukadása esetén kifröccsenő hűtőközeg bőrirritációt és szemsérüléseket okozhat.
- Ne helyezzen el és ne működtessen elektromos készülékeket a hűtőszekrényben/mélyhűtőben, kivéve, ha a gyártó ezt tanácsolja.

Biztonsági utasítások

- Ne szorítsa kezét vagy testét a termék belsejében lévő mozgó alkatrészekhez. Vigyázzon, hogy ujjai ne szoruljanak be a hűtőszekrény és annak ajtaja közé. Legyen óvatos az ajtó nyitásakor vagy zárásakor, ha gyermekek vannak a közelben.
- Ne egyen jégkrémet, jégkockát vagy fagyasztott ételt rögtön azután, hogy kivette a fagyasztóból. Fagyásveszély!
- Ne érintse nedves kézzel a fagyasztó belső falait, fémrészeit vagy a hűtőszekrényben tárolt élelmiszereket. Fagyásveszély!
- Ne helyezzen a fagyasztórekeszbe üdítő dobozokat vagy olyan folyadékot tartalmazó dobozokat és palackokat, amelyek megfagyhatnak. Az üdítő dobozok vagy palackok felrobbanhatnak. Sérülés és anyagi kár veszélye!
- A hűtőszekrény közelében ne használjon és ne helyezzen el hőmérsékletre érzékeny anyagokat, például gyúlékony spray-ket, gyúlékony tárgyakat, szárazjeget vagy más vegyi anyagokat. Tűz- és robbanásveszély!
- Ne tároljon robbanásveszélyes anyagokat, például gyúlékony anyagokat tartalmazó aeroszolos flakonokat a termék belsejében.
- Ne helyezzen folyadékot tartalmazó kannákat a termék fölé. A víz elektromos alkatrészre fröccsenése áramütés vagy tűzveszélyt okozhat.
- Ez a termék nem gyógyszerek, vérplazma, laboratóriumi készítmények vagy hasonló, az egészségügyi termékekről szóló irányelv hatálya alá tartozó anyagok és termékek tárolására és hűtésére szolgál.
- Ha a terméket nem rendeltetésszerűen használják, az a benne tárolt termékek károsodását vagy romlását okozhatja.
- Ha hűtőszekrénye kék fénnel van felszerelve, ne nézze ezt a fényt optikai eszközökkel. Ne nézzen hosszú ideig közvetlenül az UV LED fénybe. Az ultraibolya sugarak szemfáradtságot okozhatnak.
- Ne helyezzen a termékbe több ételt, mint amennyi a kapacitása. Sérülések vagy károk keletkezhetnek, ha a hűtőszekrény tartalma az ajtó kinyitásakor leesik. Hasonló problémák léphetnek fel, ha egy tárgyat helyeznek a termék fölé.
- A sérülések elkerülése érdekében győződjön meg róla, hogy eltávolította a padlóra hullott jeget vagy kifolyt vizet.
- Változtassa meg a hűtőszekrény ajtaján lévő polcok/palacktartók helyét, amíg a polcok üresek. Fizikai sérülés veszélye!
- Ne helyezzen a termékre olyan tárgyakat, amelyek leeshetnek/felborulhatnak. Ezek a tárgyak az ajtó nyitásakor vagy zárásakor leeshetnek, és sérüléseket és/vagy anyagi károkat okozhatnak.
- Ne üsse meg az üvegfelületeket, és ne gyakoroljon rájuk túlzott nyomást. A törött üveg sérüléseket és/vagy anyagi károkat okozhat.
- A termék hűtőrendszere R600a hűtőközeget tartalmaz. A termékben használt hűtőközeg típusát a típuscímké tartalmazza. Ez a gáz gyúlékony. Ezért ügyeljen arra, hogy a termék üzemeltetése közben ne sérüljön meg a hűtőrendszer és a csövek. A csövek sérülése esetén;
 - Ne érintse meg a terméket vagy a tápkábelt,
 - Tartsa a terméket távol a lehetséges tűzforrásoktól, amelyek a termék meggyulladását okozhatják.

Biztonsági utasítások

- Szellőztessen abban a helyiségben, ahol a terméket elhelyezi. Ne használjon ventilátort.
- Forduljon a hivatalos szervizhez.
- Ha a termék megsérült, és gázszivárgást észlel, kérjük, maradjon távol a gáztól. A gáz fagyási sérüléseket okozhat, ha a bőrével érintkezik.

▲ 1.7 Karbantartás és tisztítás

- Ne húzza az ajtó fogantyújánál fogva, ha a terméket tisztítás céljából kell mozgatnia. A fogantyú túl erős meghúzása sérülést okozhat.
- Ne tisztítsa a terméket úgy, hogy vizet permetez vagy önt a termékre és a termék belsejébe. Áramütés és tűzveszély.
- A termék tisztításához ne használjon éles vagy csiszoló eszközöket. Ne használjon olyan anyagokat, mint háztartási tisztítószer, mosószerek, gáz, benzin, alkohol, viasz stb.
- Csak a termék belsejében használjon az élelmiszerekre nem ártalmas tisztító- és karbantartószereket.
- Ne használjon gőzt vagy gőzölt tisztítószereket a termék tisztításához és a benne lévő jég felolvasztásához. A gőz érintkezik a hűtőszekrény feszültség alatt álló részeivel, és rövidzárlatot vagy áramütést okoz!
- Ügyeljen arra, hogy a víz ne érje el a termék elektronikus áramköreit vagy világítását.
- Tiszta, száraz ruhával törölje le a port vagy idegen anyagot a csatlakozóról. Ne használjon nedves vagy vizes ruhadarabot a csatlakozó tisztításához. Ellenkező esetben tűz vagy áramütés veszélye állhat fenn.

▲ 1.8 HomeWhiz (Lehet, hogy nem minden modellre vonatkozik)

- Tartsa be a biztonsági figyelmeztetéseket akkor is, ha távol van a terméktől, miközben a terméket a HomeWhiz alkalmazáson keresztül kezeli. Figyeljen az alkalmazásban található figyelmeztetésekre is.

▲ 1.9 Világítás (Lehet, hogy nem minden modellre vonatkozik)

- Ha a világításhoz használt LED-et / izzót ki kell cserélni, forduljon hivatalos szervizhez.

2 Környezetvédelmi előírások

2.1 A WEEE-irányelvnek való megfelelés és a hulladék termék megsemmisítése:



A termék megfelel az uniós WEEE irányelv (2012/19/EU) követelményeinek. A terméken megtalálható az elektromos és elektronikus

hulladékok besorolására vonatkozó szimbólum (WEEE).

Ez a szimbólum azt jelzi, hogy a berendezést az élettartam lejártával nem lehet más háztartásbeli hulladékkal együtt eldobni.

A használt berendezést hivatalos gyűjtőpontra kell szállítani az elektromos és elektronikus berendezések újrafelhasználásának céljából. Az átvevőpontokkal kapcsolatos információért vegye fel a kapcsolatot a helyi hatóságokkal vagy a berendezést forgalmazó kereskedővel. Minden háztartás fontos szerepet játszik a használt berendezések visszavételében és újrafelhasználásában. A használt berendezés megfelelő elhelyezésével segíthet megelőzni a potenciális káros környezeti és egészségügyi következményeket.

2.2. Az RoHS irányelvnek való megfelelés

Az Ön által megvásárolt termék megfelel az uniós RoHS-irányelv (2011/65/EU) követelményeinek. A termék nem tartalmaz az irányelvben meghatározott káros vagy tiltott anyagokat.

2.3. Csomagolásra vonatkozó információ



A termék csomagolóanyagai újrahasznosítható anyagokból készülnek, a Nemzeti Szabványügyi

Hivatalunknak megfelelően. A csomagolóanyagokat ne a háztartási vagy egyéb hulladékokkal együtt dobja ki! Vigye el őket a helyi hatóságok által e célra kijelölt csomagolóanyag-begyűjtő pontokra.

3 Az Ön hűtőszekrénye

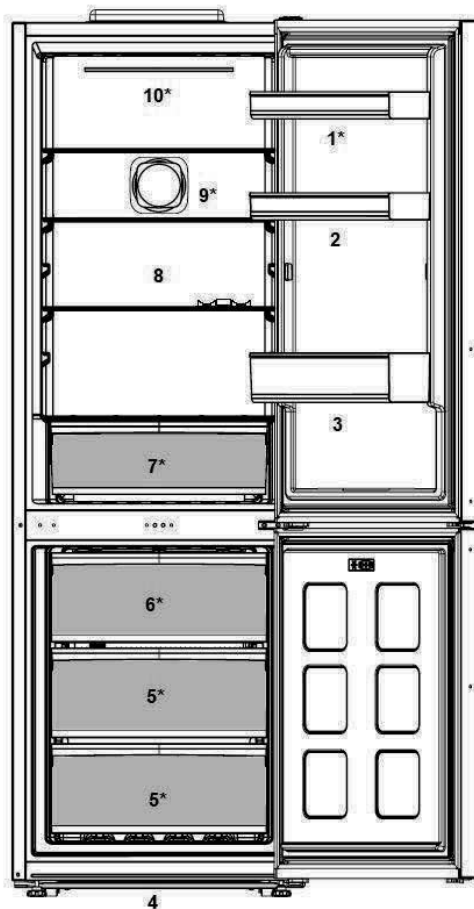

- | | | | |
|----|----------------------|-----|-----------------------------------|
| 1. | Állítható ajtópolcok | 6. | Jégtartó |
| 2. | Tojástartó | 7. | Tejtermékek (hideg tároló) rekesz |
| 3. | Üvegtartó polc | 8. | Állítható polcok |
| 4. | Állítható elülső láb | 9. | Ventilátor |
| 5. | Fagyasztórekesz | 10. | Lámpa |

***Nem minden modellen elérhető**



A használati útmutatóban található képek szemléltető jellegűek, nem pontosan a valódi terméket ábrázolják. Amennyiben olyan részeket talál, melyek nem találhatóak meg, az Ön által megvásárolt termékben, akkor azok más modellekre vonatkoznak.

4 Beüzemelés

 Először olvassa el a „Biztonsági utasítások” részt!

4.1. Megfelelő telepítési hely

Lépjen kapcsolatba a minősített szervizzel a termék üzembe helyezésével illetően. A termék használatra való előkészítéséhez olvassa el a használati útmutatóban található információt és biztosítsa, hogy az áramellátás és a vízbekötés megfelelő legyen. Ha nem az, hívjon szakképzett villanszerelőt és egy szerelőt, hogy elvégezzen minden szükséges intézkedést.

	FIGYELMEZTETÉS: A gyártó nem vonható felelősségre olyan károkért, amelyek jogosulatlan személyek által végzett eljárás miatt merültek fel.
	FIGYELMEZTETÉS: A termék beüzemelés közben nem lehet a hálózatba bedugva. Ellenkező esetben súlyos, akár halálos sérülés veszélye áll fenn!
	FIGYELMEZTETÉS: Ha a beüzemelés helyiségébe vezető ajtónyílás annyira szűk, hogy a termék nem fér át, távolítsa el a helyiség ajtaját és vigye át a terméket az ajtón az oldalára fordítva. Ha ez nem hoz eredményt, lépjen kapcsolatba a minősített szervizzel.

- A terméket nem szabad kitenni közvetlen napsütésnek és nem tartható nyirkos helyen.
- A hatékony működés érdekében a termék körül biztosítani kell a megfelelő szellőzést. Amennyiben a terméket fali bemélyedésbe helyezi be, figyeljen rá, hogy hagyjon a plafonig és a falakig legalább 5 cm távolságot.
- Kérjük, hogy a termék hátsó oldala és a fal között legalább 5 cm távolságot biztosítson a légáramláshoz, hogy elkerülje a termék hátoldalán történő páralecsapódást.
- A termék hatékony működéséhez megfelelő légmozgásra van szükség. Ha a terméket egy fülkében helyezi el, ne feledje, hogy a termék és a mennyezet, a hátsó fal, valamint az oldalfalak között legalább 5 cm távolságot kell hagyni.
- Ha a terméket egy fülkében helyezi el, ne feledje, hogy a termék és a mennyezet, a hátsó fal, valamint az oldalfalak között legalább 5 cm távolságot kell hagyni. Ellenőrizze, hogy a hátsó távolságtartó elem a helyén van-e (ha tartozik ilyen a termékhez). Ha az alkatrész nem áll rendelkezésre, vagy ha elveszett vagy letört, helyezze el a terméket úgy, hogy a termék hátsó felülete és a helyiség fala között legalább 5 cm távolság legyen. A termék hatékony működéséhez fontos a hátsó szabad tér.

- A rázkódások elkerülése érdekében a terméket egy egyenletes padlón helyezze el.
- A terméket legalább 30 cm távolságra helyezze el az olyan hőforrásoktól, mint a főzőlapok, fűtőtestek és tűzhelyek, valamint legalább 5 cm távolságra az elektromos sütőktől.

Beüzemelés

4.2. A lábak beállítása

Ha a termék üzembe helyezés után kiegyensúlyozatlan, állítsa be az első lábakat jobbra vagy balra forgatással.

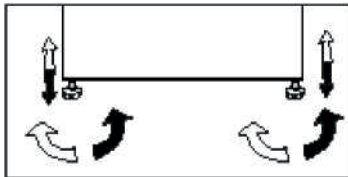

4.3. Elektromos csatlakoztatás

FIGYELMEZTETÉS: Ne hozzon létre csatlakoztatást hosszabbítókkal vagy elosztókkal.

FIGYELMEZTETÉS: A sérült tápkábelt a minősített szervizes ügynököknek kell kicserélnie.

i Ha két hűtőszekrényt kíván egymás mellett elhelyezni, hagyjon közöttük legalább 4 cm távolságot.

- Cégünk nem vonható felelősségre semmilyen kárért, amely a termék földelés vagy a nemzeti szabályozásoknak megfelelő elektromos csatlakoztatás nélküli használata miatt merül fel.
- A tápkábelnek könnyen hozzáférhető helyen kell lennie az üzembe helyezés után.
- Ne használjon hosszabbítót vagy vezeték nélküli elosztót a termék és a fali konnektor között.

Forró felület!
A termék oldalfalai hűtőközegcsövekkel vannak ellátva a hűtőrendszer teljesítményének javítása érdekében. Ezeken a területeken magas hőmérsékletű hűtőközeg áramolhat át, ami a felület felforrósodásához vezethet az oldalfalakon. Ez normális, és nem igényel szervizelést. Kérjük, legyen óvatos, amikor megérinti ezeket a területeket.

4.4. A műanyag ékek rögzítése

Használja a termékhez mellékelt műanyag ékeket, hogy a termék és a fal között elegendő helyet biztosítson a légáramláshoz.

1. Az ékek rögzítéséhez távolítsa el a terméken lévő csavarokat, és használja az ékekkel együtt mellékelt csavarokat.
2. Rögzítsen 2 műanyag éket a szellőzőfedélre az ábrán látható módon.

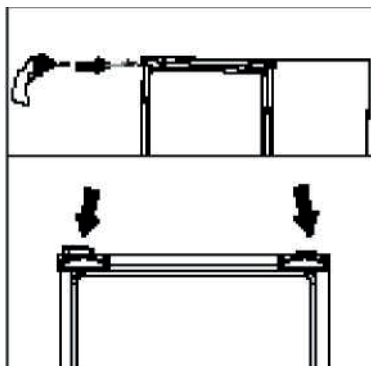

5 Előkészületek

▲Először olvassa el a „Biztonsági utasítások” részt!

- Szabadon álló készülék esetén; "ez a hűtőberendezés nem beépíthető"
- A hűtőt legalább 30 cm-re kell elhelyezni minden hőforrástól (pl. kandalló, sütő, főzőlap), és legalább 5 cm-re az elektromos sütőktől. Ezenkívül óvni kell a közvetlen napsütéstől is.
- A helyiségben a környezeti hőmérséklet nem lehet 5°C-nál alacsonyabb. A hűtőszekrény hatékonysága ennél alacsonyabb hőmérsékletű helyiségben romlik, ezért az elhelyezése ott nem ajánlott.
- Kérjük, ügyeljen rá, hogy a hűtő belseje alaposan meg legyen tisztítva.
- Ha két hűtőt kíván egymás mellett elhelyezni, kérjük, hagyjon legalább 2 cm helyet közöttük.
- A hűtő első beüzemelésékor kérjük, tartsa be az alábbiakat az első hat óra alatt.
- Ne nyitogassa gyakran az ajtót.
- Üresen, étel behelyezése nélkül kell üzemeltetni.
- Ne húzza ki a hűtőt. Áramkimaradás esetén kérjük, tekintse meg az "Problémák javasolt megoldása" c. részt.
- Őrizze meg az eredeti csomagolást, hogy a későbbiekben tudja miben szállítani a hűtőt.
- Az alacsony energiafogyasztás és a jobb tárolási körülmények érdekében a hűtőrekeszhez tartozó kosarakat/fiókokat mindig használja.
- A fagyasztórekeszben lévő hőmérséklet-érzékelővel érintkező ételek növelhetik a készülék energiafogyasztását. Ezért el kell kerülni az érzékelőkkel történő bármilyen érintkezést.
- Egyes modelleknél a kijelző az ajtó bezárása után 1 perccel automatikusan kikapcsol. Az ajtó kinyitásakor vagy bármelyik gomb megnyomásakor újra aktíválódik.
- A termék ajtajának működés közbeni nyitása/zárása következtében bekövetkező hőmérséklet-változás miatt az ajtó/rekesz polcain és az üvegtartályokon a páralecsapódás normális.
- Mivel a párás, meleg levegő nem jut közvetlenül a belső térbe, amikor az ajtók nincsenek nyitva, a berendezés lehetőség szerint minden körülmények között a lehető legoptimálisabb működés mellett biztosítja az ételek védelmét. Megfelelő esetben tehát a gép funkciói és alkatrészei (pl. kompresszor, ventilátor, kiolvasztó funkció, világítás, kijelző, stb.) a lehető legkisebb energia felhasználásával működnek.
- Többféle elrendezés esetén az üvegpolcokat úgy kell elhelyezni, hogy a hátsó falon lévő szellőzőnyílások ne legyenek elzárva, és lehetőleg a szellőzőnyílások az üvegpolc alatt maradjanak. Ez az elrendezés segíthet a levegőelosztás és az energiahatékonyság javításában.

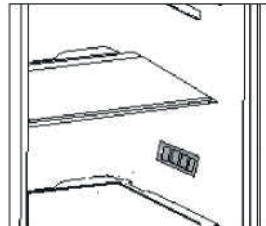

Az ajtók visszafordítása

Folytassa a numerikus sorrendben

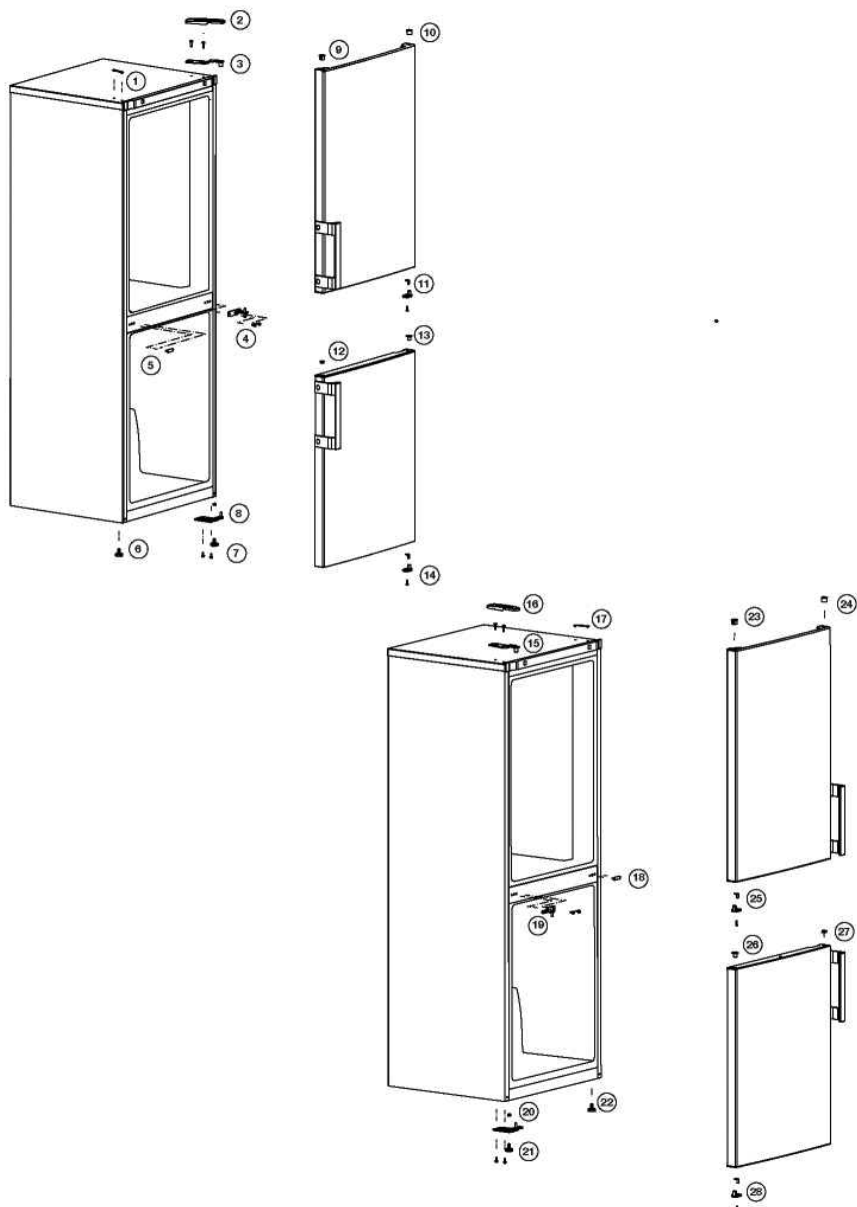

Az ajtók visszafordítása

Folytassa a numerikus sorrendben

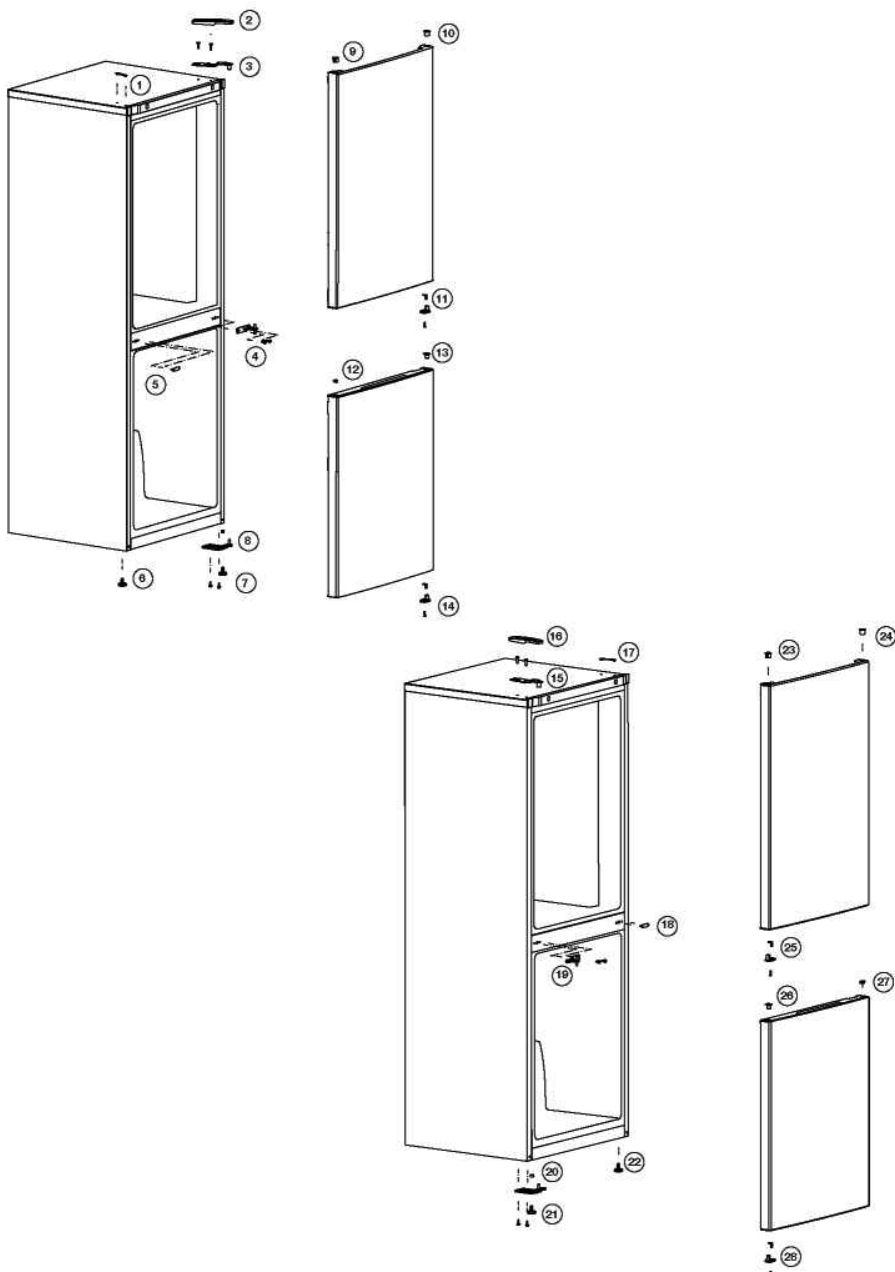

6 A termék használata

⚠ Először olvassa el a „Biztonsági utasítások” részt!

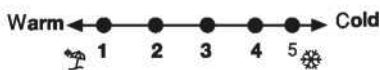
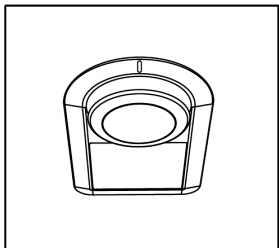

1 = Legalacsonyabb hűtési beállítás

(Legmelegebb beállítás)

5 = Legmagasabb hűtési beállítás
(Leghidegebb beállítás)

A hűtőszekrény átlagos belső hőmérsékletének $+5^{\circ}\text{C}$ kell lennie. Kérjük ellenőrizze a beállításokat a kívánt hőmérsékletnek megfelelően. Vegye figyelembe, hogy különböző hőmérséklet található a hűtési területen.

A lehidegebb tartomány a zöldségtartó rekesz fölött található. A belső hőmérséklet függ a környezeti hőmérséklettől, hányszor nyitja ki az ajtót, és a bent levő ételek összességétől.

A rendszeres nyitogatás miatt a hőmérséklet emelkedik. Ezért, használat után mindig csukja be az ajtót.

Termosztát beállító gomb

A hűtőszekrény belső hőmérséklete a következő okok miatt változik;

- Évszaknak megfelelő hőmérsékletek,
- Az ajtó gyakori, vagy hosszabb ideig történő kinyitása,
- Forró, le nem hűtött élelmiszer behelyezése a hűtőszekrénybe,
- A hűtőszekrény elhelyezése a konyhában (pl. közvetlen napsütés éri a készüléket).
- Ezen okok miatt a termostát használatával esetleg be kell állítania a belső hőmérsékletet.
- Ha a környezeti hőmérséklet magasabb, mint 32°C , állítsa a termostátot maximális helyzetre.
- Ha a környezeti hőmérséklet alacsonyabb, mint 25°C , állítsa a termostátot minimális helyzetre.

Odmrazováni

Prostor chladničky

V prostoru chladničky dochází k plně automatickému odmrazení. Kapky vody a námraza do síly 7-8 mm se mohou objevit na zadní stěně chladničky, když se chladnička ochlazuje. Tyto jevy jsou normálními důsledkem systému chlazení.

***Nem minden modellen elérhető**



A használati útmutatóban található képek szemléltető jellegűek, nem pontosan a valódi terméket ábrázolják. Amennyiben olyan részeket talál, melyek nem találhatók meg, az Ön által megvásárolt termékben, akkor azok más modellekre vonatkoznak.

A termék használata

Námraza se uvolní automaticky v určitých intervalech díky systému automatického odmrazování na zadní stěně. Uživatel nemusí odškrabávat námrazu nebo stírat kapky vody. Voda po odmrazení stéká do drážky pro sběr vody a teče do vyparníku odvodňovací trubicí, kde se sama vypařuje.

Pravidelně kontrolujte průchodnost odvodňovací trubice a podle potřeby ji čistěte. Prostor mrazničky se automaticky neodmrazuje, aby nedošlo ke snížení kvality zmražených potravin.

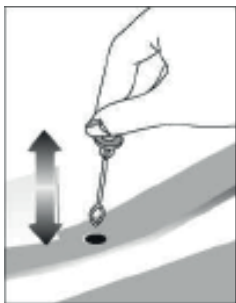

6.1. A lámpa cseréje

A hűtőszekrény lámpájának (izzó/LED) cseréjéhez, kérjük, hívja fel a szakszervizt.

A készülékben használt lámpa/lámpák nem alkalmasak háztartási szoba megvilágítására. A lámpa rendeltetészerű célja, hogy segítsen az élelmiszert kényelmesen és biztonságosan a hűtőszekrénybe/fagyasztóba helyezni.

A készülékben használt lámpáknak extrém környezeti hatásokat kell kibírniuk, mint pl. a -20 °C hőmérséklet.
(csak láda és álló fagyasztó)

6.2. Nyitott ajtó figyelmeztetés

Amennyiben a hűtő vagy fagyasztó ajtaja nyitva marad, egy hangjelzés szólal meg. A hangjelzés bármely gomb megnyomásával vagy az ajtó becsukásával némítható el.

6.3. Tejtermékek számára kialakított (hidegtárolós) rekesz

Alacsonyabb hőmérsékletet biztosít a hűtőtérben. Használja ezt a tárolórekeszt alacsonyabb tárolási hőmérsékletet igénylő csemegekészítmények (szalámi, kolbászok, tejtermékek stb.) vagy azonnali fogyasztásra szánt hús-, csirke- vagy haltermékek tárolására. Ne tároljon gyümölcsöt és zöldséget ebben a tárolóban.

A termék használata

6.4. Szagtalanító modul (FreshGuard)











A szagtalanító modul gyorsan megszünteti a rossz szagokat a hűtőszekrényében, mielőtt azok behatolnának a felületekbe. Ennek a frissétel-rekesz plafonjára helyezett modulnak köszönhetően a rossz szagok eloszlanak, ahogy a levegőt aktívan átáramoltatja a szagszűrőn, majd a szűrő által megtisztított levegőt visszajuttatja a frissétel-rekeszbe. Így a nemkívánatos szagok, amelyek az ételek tárolása során keletkezhetnek a hűtőszekrényben, megszüntetésre kerülnek, mielőtt behatolnának a felületekbe.

Ezt a modulba integrált ventilátornak, LED-nek és szagszűrőnek köszönhetően éri el. Napi használatban a szagtalanító modul rendszeres időközönként automatikusan bekapcsol. A hatékony teljesítmény megőrzése érdekében javasoljuk, hogy 5 évente cseréltesse ki a szagtalanító modul szűrőjét a hivatalos szolgáltatóval. A modulba integrált ventilátor miatt a zaj, amit működés közben hallani fog, normális. Ha kinyitja a frissétel-rekesz ajtaját, amíg a modul aktív, a ventilátor ideiglenesen szünetelni fog, és az ajtó becsukása után kis idővel fog újraindulni. Áramkimaradás esetén a szagtalanító modul ott folytatja az egész műveletet, ahol abbahagyta, amint az áram visszatér.





Javasoljuk, hogy az aromás ételeket (például sajt, olajbogyó, csemegék) tárolja csomagolva és lezárva, hogy elkerülje a rossz szagok kialakulását a különféle ételek szagának keveredése által. Emellett javasoljuk, hogy a romlott ételeket gyorsan vegye ki a hűtőszekrényből, hogy elkerülje a többi étel megromlását és a rossz szagokat.

7 Karbantartás és tisztítás

-  Először olvassa el a „Biztonsági utasítások” részt!
-  Tisztításhoz sose használjon benzint vagy hasonló szert.
-  Tisztítás előtt célszerű kihúzni a berendezést.
-  Soha ne használjon éles, csiszoló anyagot, szappant, háztartási tisztítót, tisztítószert vagy viaszpolítúrt a tisztításhoz.
-  A nem No Frost felszereltségű termékek esetében vízcseppek és ujjnyi vastagságú jég képződhet a hűtőtér hátsó falán. Ne tisztítsa le. Soha ne kenjen rá olajat vagy hasonló szereket.
-  Kizárólag enyhén nedves mikroszálás ruhát használjon a termék külső felületének tisztítására. A szivacsok és más típusú tisztító ruhák megkarcolhatják a felületet.
-  Használjon langyos vizet a hűtő belsejének tisztításához, és törölje szárazra azt.
-  A belső rész tisztításához mártson egy ruhát fél liter vízbe, amelyben szódabikarbónát, csavarja ki, és törölje át vele a belsőt, majd törölje szárazra.
-  Ügyeljen rá, hogy ne kerüljön víz a lámpabúra alá, illetve ne kerüljön kapcsolatba más elektromos résszel.
-  Ha a hűtőt hosszú ideig nem használják, húzza ki a konnektorból, távolítsa el minden élelmiszert, tisztítsa meg, és hagyja félig nyitva az ajtót.
-  Rendszeresen ellenőrizze az ajtótomítéseiteket, hogy meggyőződjön róla, hogy tiszták és ételmaradékoktól

mentesek.

-  Az ajtópolcok eltávolításához vegyen ki onnan mindent, majd egyszerűen tolja fel az alaplathoz.
-  A termék külső felületeinek és a krómbevonatos részek tisztításához soha ne használjon tisztítószereket vagy klórt tartalmazó vizet. A klór korróziót okoz az ilyen fémfelületeken.
-  Ne használjon éles, dörzsölő eszközöket, szappant, háztartási tisztítószereket, mosószereket, kerozint, gázolajat, lakkot, stb., hogy megelőzze a műanyag részekben lévő feliratok eltűnését és eltorzulását. Használjon langyos vizet és puha rongyot a tisztításhoz, majd törölje szárazra.

A műanyag felületek védelme

-  Fedetlenül ne tegyen be olajat vagy olajban sült ételeket a hűtőbe, mert az olaj kárt tesz a hűtő műanyag részeiben. Amennyiben olaj kerül a műanyag felületekre, öblítse le és tisztítsa meg az adott részt langyos vízzel.

8 Hibaelhárítás

Kérjük, mielőtt kihívná a szervizt, olvassa át a következő listát. Ezzel időt és pénzt takaríthat meg. Ez a lista azon gyakran előforduló panaszokat tartalmazza, melyek nem a hibás gyártásból vagy anyagokból erednek. Az itt ismertetett tulajdonságok közül nem mindegyik található meg az Ön készülékén.

A hűtőszekrény nem működik.

- A hálózati dugasz nincs megfelelően csatlakoztatva a konnektorba. >>>Csatlakoztassa biztonságosan a hálózati dugaszt a konnektorba.
- Kiment a főbiztosíték, vagy annak a konnektornak a biztosítóka, amelyikhez a hűtőszekrény csatlakozik. >>>Ellenőrizze a biztosítókat.

Lecsapódás található a fagyasztó oldalfalán (MULTIZONE, COOL CONTROL vagy FLEXI ZONE).

- Az ajtót gyakran kinyitották. >>>A hűtőszekrényt nem szabad gyakran nyitogatni.
- A külső környezet nagyon nyirkos. >>>Ne működtesse a hűtőszekrényt nagyon nyirkos helységben.
- Folyékony ételt nyitott edényben tárolnak. >>>Folyékony ételt ne tároljon fedél nélküli edényben.
- A hűtőszekrény ajtaját nyitva hagyták. >>>Csukja be a hűtőszekrény ajtaját.
- A hőfokszabályozót nagyon alacsony fokra állították. >>>Állítsa a hőfokszabályozót megfelelő fokra.

A kompresszor nem működik

- A kompresszor biztosítéka hirtelen áramkimaradások esetén kiolvadt, illetve a folyamatos árammegszakítások után a hűtőszekrény hűtő rendszere még nem került egyensúlyba. A hűtőszekrény kb. 6 perc után fog bekapcsolni. Kérjük, hívja ki a szervizt, ha a hűtőszekrény ezután sem indulna el.
- A hűtőszekrény kiolvasztás ciklusban van. >>>Ha a hűtőszekrény kiolvasztása teljesen automatizált, ez normális állapot. Az olvasztási ciklus megadott időközönként megy végbe.
- A hűtőszekrény nincs csatlakoztatva a konnektorba. >>>Csatlakoztassa megfelelően a csatlakozó dugót a konnektorba.
- A hőmérséklet beállítása nem megfelelő. >>>Válasszon megfelelő hőmérsékletet.
- Áramszünet van. >>>Amikor az

áramszolgáltatás helyreáll, a hűtőszekrény ismét normálisan fog működni.

A működés zaj a hűtő működése közben egyre hangosabb.

- A hűtőszekrény működési teljesítménye a környezeti hőmérséklet változásának függvényében változik. Ez normális, nem utal hibára.

A hűtőszekrény gyakran vagy hosszú ideig működik.

- Az új készülék esetleg szélesebb a korábbinál. A nagyobb hűtőszekrények hosszabb ideig működnek.
- A szoba hőmérséklete magas. >>>Magas hőmérséklet esetén a készülék hosszabb működése normális.
- A hűtőszekrényt nemrég kapcsolták be újra, vagy nemrég töltötték tele élelmiszerrel. >>>Ha a hűtőszekrényt nemrég kapcsolták be, vagy nemrég töltötték meg étellel, a beállított hőmérséklet elérése hosszabb időt vehet igénybe. Ez nem rendellenes jelenség.
- Nagyobb mennyiségű forró ételt tettek be a hűtőszekrénybe. >>>Ne tegyen forró ételt a hűtőszekrénybe.
- Gyakran nyitogatták a hűtő ajtaját, vagy hosszabb időre nyitva hagyták. >>>A hűtőszekrénybe került meleg levegő miatt a készülék tovább működik. Ne nyissa ki az ajtókat túl gyakran.
- A hűtő vagy a fagyasztó ajtaját nyitva felejtették. >>>Ellenőrizze, hogy az ajtók megfelelően be vannak csukva.
- A hűtőszekrényt nagyon alacsony hőmérsékletre állították be. >>>Állítsa a hűtőszekrény hőfokát magasabbra, és várja meg, amíg a megfelelő hőmérsékletet eléri.
- A hűtő vagy a fagyasztó ajtajának a tömítése elpiszkolódott, elrongyolódott, elszakadt vagy nincs pontosan a helyén. >>>Tisztítsa meg, vagy cserélje ki a tömítést. A sérült/törött szigetelés hatására a tovább ideig működik annak érdekében, hogy fenn tudja tartani az aktuális hőmérsékletet.

A fagyasztó hőmérséklete túl alacsony, miközben a hűtő hőmérséklete megfelelő.

- A fagyasztó nagyon alacsony értékre lett állítva. >>>Állítsa a fagyasztó hőmérsékletét magasabbra, és ellenőrizze.

A hűtő hőmérséklete túl alacsony, miközben a fagyasztó hőmérséklete megfelelő.

- A hűtő hőmérséklete nagyon alacsony értékre

Hibaelhárítás

lett állítva. >>>Állítsa a hűtő hőmérsékletét magasabbra, és ellenőrizze.	nem utal hibára.
A hűtő fiókjában tartott élelmiszer megfagyott.	<ul style="list-style-type: none">Az ajtókat gyakran nyitogatták, vagy hosszabb időre nyitva felejtették. >>>A hűtőt nem szabad gyakran nyitogatni. Zárja be őket, ha nyitva vannak.Nyitva van az ajtó. >>>Csukja be az ajtót teljesen.
A hűtő vagy a fagyasztó hőmérséklete nagyon alacsony.	<p>Pára jelenik meg a hűtőszekrény külső részén vagy az ajtók közt.</p> <ul style="list-style-type: none">Elképzelhető, hogy pára van a levegőben; párás időben ez teljesen normális. Ha a páratartalom kevesebb lesz, a kondenzáció eltűnik.
A hűtő hőmérsékletét nagyon magas fokra állították be. >>>A hűtő hőfokának a beállítása hatással van a fagyasztó hőmérsékletére. Változtassa meg a hűtő vagy a fagyasztó hőmérsékletét, és várjon amíg a megfelelő rekeszek elérik a megfelelő hőmérsékletet.	Kellemetlen szag érezhető a hűtőben.
<ul style="list-style-type: none">Az ajtókat gyakran nyitogatták, vagy hosszabb időre nyitva felejtették. >>>A hűtőt nem szabad gyakran nyitogatni.Nyitva van az ajtó. >>>Csukja be az ajtót teljesen.A hűtőszekrényt nemrég kapcsolták be, vagy töltötték meg élelmiszerrel. >>>Ez normális. Amikor a hűtőszekrényt nemrég csatlakoztatták vagy töltötték meg élelmiszerrel, akkor tovább fog tartani elérni a beállított hőmérsékletet.Nagyobb mennyiségű forró ételt tettek be a hűtőszekrénybe. >>>Ne tegyen forró ételt a hűtőszekrénybe.	<ul style="list-style-type: none">Nem végeztek rendszeres tisztítást. >>>Egy szivacs, langyos víz vagy szóda segítségével rendszeresen tisztítsa meg a hűtőszekrény belső részét.A szagot lehet, hogy a tárolóedények vagy csomagolóanyagok okozzák. >>>Használjon másik tárolóedényt vagy más gyártótól származó csomagolóanyagot.A hűtőbe helyezett élelmiszerek fedetlen tárolóedényekben vannak. >>>Tartsa az élelmiszereket zárt tárolóedényekben. A lefedetlen edényekből kiszabaduló mikroorganizmusok kellemetlen szagokat okozhatnak.Távolítsa el a hűtőszekrényből a romlott ételeket, és azokat, amelyeknek a szavatossági ideje lejárt.
Rezgés vagy zaj.	Az ajtó nem csukódik be.
<ul style="list-style-type: none">A padló egyenetlen vagy nem szilárd. >>> Ha a hűtőszekrény mozog, a lábak állításával kell kiegyensúlyozni. Győződjön meg arról is, hogy a padló elég erős-e ahhoz, hogy elbírja a hűtőszekrényt.A hűtőszekrény tetejére tett tárgyak egymáshoz verődnek, és ez okozza a zörejt. >>>A hűtőszekrény tetejéről le kell venni a feltett tárgyakat.	<ul style="list-style-type: none">Az élelmiszerek csomagolása akadályozza az ajtó becsukódását. >>>Cserélje ki az ajtót akadályozó csomagolást.A hűtőszekrény nem áll vízszintesen a padlón. >>>A lábak segítségével állítsa a hűtőszekrényt megfelelő pozícióba.A padló nem egyenetlen, vagy nem szilárd. >>>Gondoskodjon arról, hogy a padló vízszintes legyen, és a hűtőszekrényt elbírja.
A hűtőszekrényből szokatlan zajok hallhatók, mintha valami kifolyt volna vagy spriccelne stb.	A rács beragadt.
<ul style="list-style-type: none">A hűtőszekrény működésének megfelelő folyadék vagy gázáramlás történik. Ez normális, nem utal hibára.	<ul style="list-style-type: none">Az élelmiszer lehet, hogy hozzáér a fiók tetejéhez. >>>Rendezze át az élelmiszereket a fiókban.
Sípolás jön a hűtőszekrényből.	Ha termék felülete forró
<ul style="list-style-type: none">A ventilátorok működnek. Ez normális, nem utal hibára.	<ul style="list-style-type: none">A termék működése közben magas hőmérséklet figyelhető meg a két ajtó között, az oldalsó paneleken és a hátsó grillnél. Ez nem rendellenes jelenség és nem igényel szervizi karbantartást!
Kondenzáció a hűtőszekrény belső falain.	
<ul style="list-style-type: none">A meleg vagy párás levegő növeli a jégképződést és a kondenzációt. Ez normális,	

JOGI NYILATKOZAT/FIGYELMEZTETÉS

Egyes (egyszerű) meghibásodásokat a végfelhasználó megfelelően kezelhet anélkül, hogy biztonsági probléma vagy nem biztonságos használat merülne fel, feltéve, hogy a korlátozásokon belül és az alábbi utasításoknak megfelelően végzi el azokat (lásd az „Javítás saját kezűleg” című részt).

Ezért, hacsak az alábbi „Javítás saját kezűleg” szakasz másként nem engedélyezi, a javításokat a biztonsági problémák elkerülése érdekében regisztrált szakszervezeteknek kell elvégezniük. A regisztrált szakszerviz olyan szerviz, amely a gyártó által a 2009/125/EK irányelv szerinti jogalkotási aktusokban leírt módszerekkel összhangban hozzáférést kapott a termék használati utasításához és pótalkatrészjegyzékéhez.

A garanciális feltételek alapján azonban csak az a szerviz (azaz hivatalos szakszerviz) nyújthat szolgáltatást, amelyet a használati útmutatóban/garanciakártyán megadott telefonszámon vagy a hivatalos kereskedőn keresztül érhető el. Ezért felhívjuk a figyelmét, hogy a (Beko által nem engedélyezett) szakszervezetek által végzett javítások esetén a garancia érvényét veszti.

„Javítás saját kezűleg”

A következő pótalkatrészek tekintetében a végfelhasználó elvégezheti a javítást saját kezűleg: ajtókilincsek, ajtópántok, tálcák, kosarak és ajtótomítések (2021. március 1-jétől a support.beko.com oldalon is elérhető egy frissített lista).

Továbbá, a termék biztonsága és a súlyos sérülések kockázatának megelőzése érdekében az említett javítást szükséges használati útmutatóban vagy a beko.com weboldalon található utasítások szerint kell elvégezni. Az Ön biztonsága érdekében húzza ki a terméket a hálózathoz, mielőtt bármilyen javítási munkát megkísérelne.

A végfelhasználók által az ilyen listán nem szereplő alkatrészekkel végzett javítási és javítási kísérletek és/vagy a saját kezűleg történő javításra vonatkozó felhasználói kézikönyvekben található vagy a

support.beko.com oldalon elérhető utasítások be nem tartása olyan biztonsági problémákat vethet fel, amelyek nem a Bekónak tulajdoníthatók, és a termékre vonatkozó garancia érvényét veszti.

Ezért erősen ajánlott, hogy a végfelhasználók tartózkodjanak az említett alkatrészlistán kívüli javítási kísérletektől, és ilyen esetekben forduljanak hivatalos szakszervezetekhez vagy regisztrált szakszervezetekhez. Ellenkezőleg, a végfelhasználók ilyen kísérletei biztonsági problémákat okozhatnak, és károsíthatják a terméket, ami később tüzet, árvizet, áramütést és súlyos személyi sérüléseket okozhat.

Példaként, de nem kizárólagosan, a következő javításokat kell az erre felhatalmazott szakszervezeteknek vagy regisztrált szakszervezeteknek címezniük: kompresszor, hűtőkör, főpanel, inverterpanel, kijelzőpanel stb.

A gyártó/eladó nem vonható felelősségre abban az esetben, ha a végfelhasználók nem tartják be a fentieket.

Az Ön által megvásárolt hűtőszekrényhez 10 év a pótalkatrészek rendelkezésre állása.

Ebben az időszakban a hűtőszekrény megfelelő működéséhez eredeti pótalkatrészek állnak rendelkezésre

Az Ön által megvásárolt hűtőszekrény garanciájának minimális időtartama 24 hónap.

Ez a termék „G” energiasztályú fényforrással van felszerelve.

A termékben lévő fényforrást csak szakszervezetek cserélhetik ki.

