



Машина За Миeње Садови

Упатство за употреба



BDIN38551P

15 3053 2600/ MK/ AA/ 5.09.2025 14:28
7640593977



Прво прочитајте го упатството за употреба!

Почитуван потрошувачу,



Веко Ви благодариме што го избравте овој производ. Се надеваме дека ќе ги добиете најдобрите резултати од Вашиот производ што е произведен со висок квалитет и најсовремена технологија. Затоа, внимателно прочитајте го целото упатство за употреба и сите други придружни документи пред да го користите производот.

Следете ги сите предупредувања и информации во упатството за употреба. На овој начин ќе се заштитите себеси и производот од можни опасности.

Чувајте го упатството за употреба за да се повикате на него во иднина. Ако го предадете производот на некој друг, дајте му го и упатството за употреба. Условите за гаранција, користењето и методите за решавање проблеми за производот се наведени во ова упатство за употреба.

Симболи и нивните објаснувања

Во ова упатство за употреба се користат следниве симболи:

	Опасност што може да резултира со смрт или повреда.
	Важни информации или корисни совети за употребата.
	Прочитајте го упатството за употреба.
ЗАБЕЛЕШКА	Опасност за производот или неговата околина што може да резултира во материјална штета.

1 Упатства за безбедност	5	6.3	Поставување на системот за омекнување на водата.....	18
1.1 Предвидена употреба	5	6.4	Полнење на солта.....	20
1.2 Безбедност на деца, ранливи лица и домашни миленици	5	6.5	Детергент	21
1.3 Електрична безбедност.....	6	6.6	Полирање	23
1.4 Безбедност при транспорт.....	7	6.7	Делови кои не се погодни за миење во машина за садови.....	24
1.5 Безбедност на инсталацијата...	7	6.8	Поставување на садовите во машината	24
1.6 Безбедност при работа	9	6.9	Долен пропелер.....	26
1.7 Безбедност при одржување и чистење	10	6.10	Горен пропелер	26
1.8 Менување на внатрешната сијаличка	10	6.11	Корпа за прибор за јадење	26
2 Упатства за околината	10	6.12	Корпа за прибор за јадење.....	26
2.1 Усогласеност со регулативата за ОЕЕО и отстранување отпадни производи	10	6.13	Жици за долна кошница на преклопување.....	27
2.2 Информации за пакувањето.....	11	6.14	Повеќенаменска/прилагодлива полица за услуги со долна кошница.....	28
2.3 Усогласеност со Директивата за ОЕЕО и отстранување на отпадниот производ	11	6.15	Полица за горна кошница со прилагодлива висина.....	28
2.4 Забелешка за институтите за тестирање	11	6.16	Жица за шише за долна кошница.....	29
2.5 Стандардна сообразност и информации за тестирање / ЕС Декларација за сообразност.....	11	6.17	Повеќенаменска полица за услуги за горна кошница.....	29
2.6 Овој дел се однесува на производи со карактеристика за Wifi.....	11	6.18	Повеќенаменска полица за услуги за горна кошница.....	29
2.7 Енергетска ознака	12	6.19	Прилагодување на висината на горната кошница.....	30
3 Технички спецификации.....	13	6.20	Прилагодување на висината на горната кошница.....	31
4 Општ преглед.....	14	6.21	Прилагодување на висината на горната кошница.....	32
5 Инсталација.....	15	6.22	Дело за поддршка за перење во фиока.....	32
5.1 Соодветна локација за инсталација	15	6.23	Дел за држач за шише и чинија за долна кошница.....	33
5.2 Поврзување со водоснабдувањето	15	6.24	Жици за горниот дел од кошницата што се преклопуваат	33
5.3 Поврзување со одводот за вода	16	6.25	Корпа за прибор за јадење на таванот	34
5.4 Приспособување на ногалките	17	6.26	Корпа за прибор за јадење на таванот	34
5.5 Поврзување со струја.....	17	6.27	Корпа за прибор за јадење на таванот [Soft Spike]	35
6 Прелиминарни	17	7 Работење со производот	36	
6.1 Што да направите за да заштедите енергија	17	7.1	Работење со производот.....	36
6.2 Систем за омекнување на водата	18	7.2	Табела со информации за програмата и просечни вредности за потрошувачка	37

7.3	Дополнителни функции.....	39
7.4	Функции	40
7.5	Функции во менито за поставки	41
7.6	Менување на нивото на тонот за предупредување	42
7.7	Програмирање на времето за миење садови	42
7.8	Започнување на циклусот	43
7.9	Откажување на циклусот	43
7.10	Индикатор за предупредување за ниско ниво сол.....	43
7.11	Индикатор за предупредување за ниско ниво средство за плакнење	43
7.12	Поставување на количината средство за плакнење	43
7.13	Крај на програмата	44
8	Одржување и чистење	44
8.1	Одржување и чистење	44
8.2	Чистење на филтрите	45
8.3	Чистење на филтерот за црево	45
8.4	Чистење на пропелерите	46
9	Решавање проблеми	48
9.1	Кодови за грешки, причини и решенија.....	48
9.2	Решавање проблеми.....	49
10	ОДРЕКУВАЊЕ ОД ОДГОВОРНОСТ / ПРЕДУПРЕДУВАЊЕ	53

1 Упатства за безбедност

Овој дел содржи безбедносни упатства кои ќе ви помогнат да се заштитите од ризик од телесна повреда или оштетување на имотот.

Нашата компанија нема да биде одговорна за каква било штета што може да настане во случај на непочитување на овие упатства.

- Постапките за инсталација и поправка секогаш мора да ги извршуваат овластени агенти за услуги.
- Користете само оригинални резервни делови и додатоци.
- Не поправајте и не заменувајте ниту една компонента од производот, освен ако не е јасно наведено во упатството за користење.
- Не правете технички модификации на производот.

1.1 Предвидена употреба

Овој производ е наменет за употреба во домови и во следниве видови затворени простори: На пример;

- Персонални куќни на продавници, канцеларии и други работни средини;
- Куќи на фарми;

- Простори за користење на гости на хотели, мотели и други сместувачки капацитети;
- Места каде што се служи ноќевање со појадок, околина слични на хостели.
- Производот треба да се користи само за миеење садови во домаќинството.
- Производот не е погоден за комерцијална или јавна употреба.
- Животниот век на производот што сте го купиле е 10 години. Ова е периодот за кој резервните делови потребни за работата на овој производ се дефинирани.
- Овој производ е наменет за употреба во домот и под пултот.

1.2 Безбедност на деца, ранливи лица и домашни миленици

- 8 години и постари деца и лица со намалени физички, сетилни и ментални способности, како и неквалификувани или неискусни лица можат да го користат овој апарат под услов да се надгледувани и

инструирани за безбедна употреба на апаратот, како и за поврзаните опасности.

- Децата помлади од 3 години треба да се чуваат подалеку од производот, освен ако не се под постојан надзор.
- Децата не треба да си играат со апаратот.
- Електричните производи се опасни за децата и миленичињата. Децата и миленичињата не смеат да си играат, да се качуваат или да влегуваат во производот.
- Не заборавајте да ја затворите вратата на производот кога ја напуштате просторијата каде што се наоѓа производот. Децата и миленичињата може да се заклучат во производот и да се задушат.
- Чистењето и одржувањето од страна на корисниците не смеат да ги прават деца без надзор.
- Материјалите за пакување држете ги подалеку од децата. Ризик од повреда и задушвање.
- Чувајте ги сите детергенти и адитиви што се користат во производот подалеку од дофат на деца.
- За безбедност на децата, исклучете го приклучокот за напојување и скршете го

механизмот за заклучување пред да го фрлите производот.



1.3 Електрична безбедност

- Производот не смее да се приклучи за време на инсталацијата, одржувањето, чистењето, поправката и транспортот.
- Ако кабелот за напојување е оштетен, мора да се замени од овластен сервисен центар за да се спречат можни опасности.
- Не притискајте го кабелот за напојување под или зад производот. Не ставајте тежок предмет на кабелот за напојување. Кабелот за напојување не смее да биде претерано свиткан или згмечен и не смее да дојде во контакт со ниту еден извор на топлина.
- Не користете продолжен кабел, повеќе приклучоци за напојување или адаптери за работа со производот.
- Преносливите повеќе приклучоци за струја или преносливите напојувања може да се прегреат и да предизвикаат пожар. Затоа, не чувајте повеќе приклучоци за струја зад и во близина на производот.

- Приклучокот мора да биде лесно достапен. Ако тоа не е можно, електричната инсталација на која е поврзан производот мора да биде опремена со уред (осигурувач, прекинувач, прекинувач итн.) кој е во согласност со електричните прописи и ги исклучува сите столбови од електричната мрежа.
- Не допирајте го приклучокот со влажни раце.
- Кога го вадите приклучокот од штекерот, повлечете го за приклучокот, а не за кабелот.

1.4 Безбедност при транспорт

- Пред да го транспортирате производот, исклучете го приклучокот и исклучете ги приклучоците за одвод и водоснабдување. Целосно исцедете ја водата што останува во производот.
- Не носете го производот сам бидејќи е тежок.

ЗАБЕЛЕШКА Не држете ја вратата или панелот за да го преместите производот.

ЗАБЕЛЕШКА Ако треба да го преместите производот, преместете го во исправена положба и држете го за грбот. Навалувањето на производот напред може да предизвика

навлажнување и оштетување на електронските делови внатре.

ЗАБЕЛЕШКА Кога го ставате производот на место по монтажата или чистењето, внимавајте да не ги преклопите, притиснете или скршите цревата.



1.5 Безбедност на инсталацијата

- За да го подготвите производот за употреба, проверете ги информациите во упатството и инструкциите за монтажа за да бидете сигурни дека електричната инсталација, инсталацијата за чиста вода и одводот се соодветни. Во спротивно, повикајте квалификуван електричар и водоводџија за да ги направите потребните аранжмани. Овие процеси се на трошок на клиентот.
- Пред да го инсталирате производот, проверете го производот за евентуални оштетувања. Не инсталирајте го производот ако е оштетен.
- Не инсталирајте го производот на места каде што температурата паѓа под 0 °C.

- Не ставајте го производот на тепих или слична површина. Тоа предизвикува ризик од пожар бидејќи не може да добие воздух од дното.
 - Поставете го производот на чист, рамен и тврд под и избалансирајте го со помош на прилагодливи стапала. Ако стапалата не се наместени правилно, вратата може да не се затвори целосно и топлата пареа може да излезе. Може да предизвика сериозни изгореници и повреди, а може и да го оштети вашиот мебел.
 - Не инсталирајте го производот во близина на извори на топлина (радијатори, шпорети итн.) и не го инсталирајте под просторот за готвење на котлината.
 - Ако производот е наменет за употреба во шкаф/шкаф/модул, држете ги вратите на шкафот отворени за време на работата ако нема празнини за да се обезбеди доволна циркулација на воздухот.
 - Поврзете го производот со заземјен штекер заштитен со осигурувач оценет во согласност со тековните оценки означени на рејтинг плочата. Инсталацијата за заземјување нека ја направи квалификуван електричар. Не користете го производот без заземјување во согласност со локалните/националните прописи.
 - Приклучете го производот во штекер во согласност со вредностите на напонот и фреквенцијата означени на плочата за оценување.
 - Не приклучувајте го производот во штекери кои се лабави, надвор од штекерот, скршени, валкани, мрсни, изложени на ризик од контакт со вода (на пр., вода што може да истече од работната маса).
- ЗАБЕЛЕШКА** Мора да се користат новите комплети црева испорачани со производот. Не користете ги повторно старите склопови на цревото. Не спојувајте ги цревата.
- ЗАБЕЛЕЖЕТЕ** Поврзете го цревото за влез на вода директно со чешмата за вода. Притисокот што се испорачува од чешмата мора да биде најмалку 0,03 МПа (0,3 бари) и не повеќе од 1 МПа (10 бари). Ако притисокот на водата надминува 1 МПа (10 Bar), мора да се инсталира вентил

за намалување на притисокот. Максималната дозволена температура на водата е 25°C.

- Позиционирајте го кабелот за напојување и цревата за да нема ризик од сопнување.

1.6 Безбедност при работа

Треба да се користат само детергенти, средства за плакнење и адитиви наменети за машини за миење садови. Никогаш не користете хемиски растворувачи во производот. Овие супстанции претставуваат ризик од експлозија.

Не пијте ја водата за миење во вашиот производ.

Детергентите за миење садови содржат силни алкали, кои можат да бидат екстремно опасни ако се проголтаат.

Избегнувајте контакт со кожата и очите и не дозволувајте децата да се доближат до производот кога капакот е отворен. Проверете дали резервоарот за детергент е празен по завршувањето на циклусот на перење.

Кога целосно ќе ги извадите горните и долните корпи, вратата на производот го зема целиот товар на корпите. Не седнувајте и не ставајте други

товари на вратата, во спротивно производот може да се преврти.



Максимален капацитет за перење на производот: наведен на енергетската етикета и картичката за брза употреба под табелата со циклуси.

За да избегнете можни повреди, секогаш ставајте долги и заострени садови, како што се вилушки за сервирање, ножеви за леб и сл. во кошницата за прибор за јадење со заострениот крај надолу или хоризонтално на кошниците за миење садови. Ако треба да ја отворите вратата додека производот работи, внимателно отворете го. Внимавајте на топла пареа и прскање со топла вода. Не управувајте со неисправен или оштетен производ. Исклучете го производот (или исклучете го осигурувачот на кој е поврзан), исклучете ја чешмата за вода и побарајте овластен сервис. Не ставајте извор на пламен (запалена свеќа, цигара итн.) на или во близина на производот. Не ставајте запаливи/експлозивни материјали во близина на производот. Не се качувајте на производот.

Исклучете го производот и исклучете ја чешмата кога нема да го користите производот подолго време. Овој производ е дизајниран да работи до 2000 m. надморска височина.

1.7 Безбедност при одржување и чистење



Не мијте го производот со прскање или истурање вода врз него.



Не користете остри или абразивни алатки за чистење на производот. Не користете материјали како што се средства за чистење во домаќинството, детергенти, гас, бензин, алкохол, восок итн.



Носете ракавици кога го чистите производот.



Внимавајте на можни повреди кога ги чистите острите површини на задниот дел од производот!

2 Упатства за околината

2.1 Усогласеност со регулативата за ОЕЕО и отстранување отпадни производи

Овој производ не содржи штетни и забранети супстанции наведени во „Регулативата за контрола на отпадна електрична и електронска опрема“ објавена од Министерството за животна средина и урбанизација на Република Турција. Во согласност е со регулативата за ОЕЕО.

СООПШТЕНИЕ! Не заборавајте да го инсталирате филтерот на машината откако ќе го исчистите. Во спротивно, пумпите може да се затнат и производот може да се оштети.

Внатрешно осветлување



Контактирајте со сервис кога треба да го замените LED/сијалицата што се користи за осветлување според моделот на вашата машина.



1.8 Менување на внатрешната сијаличка

Контактирајте со овластен сервис кога треба да ја замените ЛЕД/сијалицата што се користи за осветлување според моделот на машината.



Овој производ е произведен од висококвалитетни делови и материјали кои можат да се рециклираат и повторно да се користат. Затоа, не фрлајте го производот со домашен или друг отпад по крајот на неговиот век на употреба. Однесете го до собирно место за рециклирање електрична и електронска опрема. Прашајте ги локалните власти во Вашата област за овие собирни места. Помогнете во заштитата на животната средина и природните ресурси со рециклирање на искористените производи. Пред да го фрлите

производот, откачете го приклучокот за напојување за безбедност на децата и скршете го механизмот за заклучување на вратата за полнење за да не може да работи.

2.2 Информации за пакувањето

Пакувањето на производот е направено од материјали што може да се рециклираат во согласност со нашето државно законодавство. Не фрлајте го отпадот од пакувањето со отпад од домаќинството или друг отпад, фрлајте го на собирните места за пакување наведени од локалните власти.

2.3 Усогласеност со Директивата за ОЕЕО и отстранување на отпадниот производ



Овој производ е во согласност со Директивата на ЕУ за ОЕЕО (2012/19/ЕУ). Овој производ има симбол за класификација за отпадна електрична и електронска

опрема (ОЕЕО).

Овој симбол покажува дека овој производ не смее да се фрла со другиот отпад од домаќинството на крајот од неговиот век на употреба.

Искористениот уред мора да се врати во официјалното собирно место за рециклирање на електрични и електронски уреди. За да ги најдете овие системи за собирање, контактирајте со Вашите локални власти или продавачот каде што е купен производот. Секое домаќинство има важна улога во обновувањето и рециклирањето на старите апарати. Соодветното фрлање на искористениот апарат помага да се спречат потенцијалните негативни последици по животната средина и здравјето на луѓето.

Усогласеност со Директивата RoHS:

Производот што го купивте е во согласност со Директивата на ЕУ за RoHS (2011/65/EU). Не содржи штетни и забранети материјали наведени во Директивата.

2.4 Забелешка за институтите за тестирање

Информациите потребни за тестовите за изведба се достапни на барање. Вашето барање можете да го испратите преку е-поштата подолу: dishwasher@standartloading.com

Во Вашата е-пошта за барање, не заборавајте да ги вклучите Вашите податоци за контакт, како и кодот, бројот на залиха и сервискиот број на производот што треба да се тестира. Кодот на производот, бројот на залиха и сервискиот број може да се најдат на етикетата за тип прикачена на страната на вратата

2.5 Стандардна сообразност и информации за тестирање / ЕС Декларација за сообразност

Развојот, производството и продажбата на овој производ се врши во согласност со прописите за безбедност на сите релевантни директиви на Европската заедница. 2014/35/EU, 2014/30/EU, 93/68/EC, IEC 60436 / EN 60436

2.6 Овој дел се однесува на производи со карактеристика за Wifi.

Фреквентен опсег 2.4 Ghz

Макс. моќност на спроводливост : < 100mW

Декларација за сообразност за CE Arçelik A.Ş. со ова изјавува дека овој апарат е во согласност со Директивата 2014/53/EU.

Целосниот текст на Декларацијата за сообразност на ЕУ е на веб-страницата: Производи, адреса

2.7 Енергетска ознака



Можете да пристапите до техничките информации за производот со скенирање на QR-кодот на етикетата за енергија со мобилен уред поврзан на интернет.



xxxxxxxxxx (*)



3 Технички спецификации

Максимален капацитет за миење: означен на енергетската етикета и картичката за брзо користење во табелата на циклуси.
Висина: Проверете го упатството за инсталирање за информации за висината.
Ширина: 60
Длабочина: 55-60
Влез на електрична енергија: 220-240 V, 50 Hz
Вкупна моќност: 1800-2100 W
Моќност на грејачот: 1800 W
Вкупна струја: 10 A *
Моќност на пумпата: 105 W
Моќност на пумпата за одвод: 30 W *
* За детални електрични вредности погледнете ја етикетата за тип на вратата на машината за миење садови.
Притисок на водата 0.3 -10 бари (= 3 – 100 N/cm ² = 0.03-1.0 Мра)



Техничките спецификации може да се изменат без претходно известување за да се подобри квалитетот на производот.



Сликите во упатството за употреба се шематски и можеби не се целосно точни со производот.



Вредностите дадени со апаратот или неговите придружни документи се лабораториски отчитувања во согласност со соодветните стандарди. Овие вредности може да се разликуваат во зависност од употребата и условите на околината.

4 Општ преглед

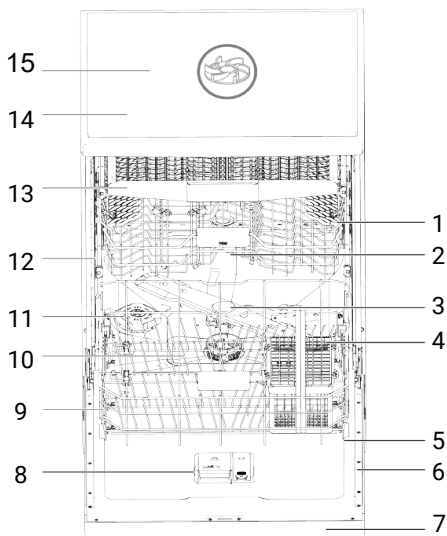

- | | |
|---|---|
| 1 Горна корпа | 2 Горна прскалка |
| 3 Долна прскалка | 4 Корпа за прибор за јадење (во зависност од моделот) |
| 5 Врата | 6 Ознака за тип |
| 7 Контролна табла | 8 Оддел за детергент |
| 9 Долна корпа | 10 Филтри |
| 11 Капак за одделот за сол | 12 Шина за горната корпа |
| 13 Корпа за прибор за јадење на горниот дел (во зависност од моделот) | 14 Горна решетка (во зависност од моделот) |
| 15 Горен импелер (во зависност од моделот) | |

Ознаката за тип се разликува во зависност од моделот.



Илустрација 1:

5 Инсталација



Прво прочитајте го делот „Безбедносни упатства“!

Подготовката на инсталацијата за електрична енергија, чиста вода и отпадна вода на местото каде што ќе се постави производот е на одговорност на купувачот. Пред да се јавите на овластен сервис за да го подготви производот за употреба, ако електричната инсталација, инсталацијата за чиста вода и одводот не се соодветни, повикајте квалификуван електричар и водоводчија за да ги направат потребните подготовки.



Инсталирањето и електричното поврзување мора да ги изврши овластен сервис. Производителот не може да се смета за одговорен за какви било штети што може да произлезат од работите извршени од неовластени лица.



Пред да го инсталирате производот, проверете го за каква било штета. Не го инсталирајте производот ако е оштетен. Оштетените производи претставуваат опасност за безбедноста.



За моделите што стојат самостојно и под плотна, не ја отстранувајте плочката за удар од апаратот. Ова ќе ја поништи гаранцијата.

- Кога го ставате производот на место по инсталацијата или чистењето, проверете дали цревата за довод и одвод на вода не се превиткани, приклезтени или скршени.
- Внимавајте да не ги оштетите подот, сидот, цевките итн. при поставување на производот. Не држете ја вратата или панелот за да го поместите производот.

5.1 Соодветна локација за инсталација

- Не смее да има врати што се заклучуваат, лизгачки врати или шарки на местото каде што е инсталиран производот, што би го ограничило целосното отворање на вратата.
- Ставете го производот на цврста и рамна површина со доволна носивост! Поставувањето на машината за миење садови на рамна површина е од суштинско значење за вратата да се затвори правилно и цврсто.
- Не го инсталирајте производот на места каде што температурата паѓа под 0 °C.
- Ставете го производот на тврд под. Не ставајте го на тепих со долги влакна или слична површина.
- Изберете место каде што можете лесно и брзо да ги ставате и испразните садовите од машината.
- Поставете го производот блиску до чешмата и одводот. Изберете ја локацијата на производот на начин што нема да ја менувате откако ќе ја поврзете.



Не ставајте го производот на кабелот за напојување. Кабелот може да се оштети, предизвикувајќи ризик од електричен удар или пожар.

5.2 Поврзување со водоснабдувањето

За да спречите нечистотија (песок, глина, 'рѓа, итн.) од градската мрежа или Вашиот систем за водоснабдување да ги оштети машината за миење садови и Вашите садови, препорачуваме да инсталирате филтер на доводот. Максимална дозволена температура на доводот:

- За моделите што ја содржат функцијата AquaSafe+ - 60°C.
- До 25°C за другите модели.

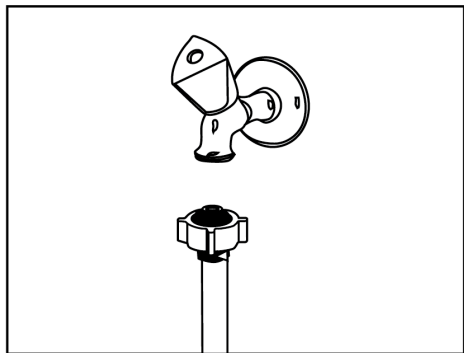

Функција AquaSafe+

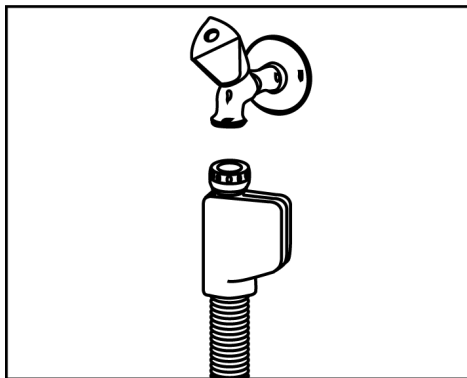

- Заштитете ја AquaSafe+ од протекување вода на влезот на цревето. Мора да се спречи контакт со вода со кутијата на вентилот на системот. Во спротивно, електричните составни делови ќе се оштетат.
- Не го скратувајте цревето на кој било начин и не го продолжувајте со дополнителни делови бидејќи цревето содржи електрични приклучоци и составни делови.
- Ако системот е оштетен, исклучете го производот и јавете се на овластен сервис.

Машината за миеење садови не смее да се поврзува со апарати за топла вода или греалки за проточна вода.

ЗАБЕЛЕШКА Не користете старо или искористено црево за довод на вода на нов производ. Користете го новото

доводно црево за вода испорачано со машината за миеење садови. Не спојувајте ги цревата.

ЗАБЕЛЕШКА Поврзете го доводното црево за вода директно со славината за вода. Притисокот што се испорачува од чешмата мора да биде најмалку 0,3 и не повеќе од 10 бари. Доколку притисокот на водата надминува 10 бари, мора да се инсталира вентил за намалување на притисокот.

ЗАБЕЛЕШКА Цревата за довод на вода и одвод мора да бидат добро прицврстени и неоштетени.

ЗАБЕЛЕШКА Откако ќе ги направите поврзувањата, целосно отворете ја славината и проверете дали протекнува вода.

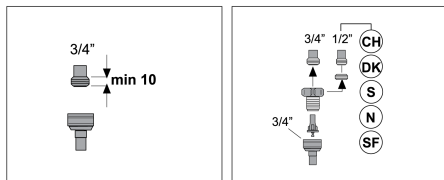

5.3 Поврзување со одводот за вода

Цревето за одвод на вода може да се поврзе директно со одводот за отпадна вода или со одводот на мијалникот. За подетални информации, погледнете ги упатствата за инсталација испорачани со машината за миеење садови.

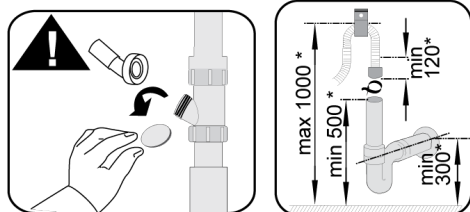
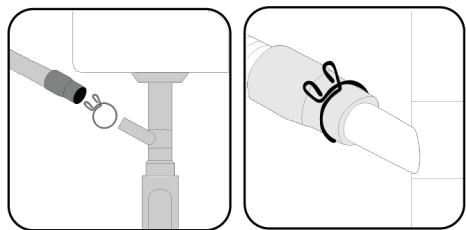

* mm

Одводот за отпадна вода мора да биде поврзан со канализацијата и не смее да биде поврзан со површинска вода.

5.4 Приспособување на ногалките

Ако вратата на производот не се затвора правилно или се тресе кога нежно ја туркате со раката, тоа значи дека ногалките не се наместени.

Приспособете ги ногалките на производот како што е прикажано во упатството за инсталација испорачано со производот.



Може да излезе топла пара ако вратата на машината за миеење садови не е правилно наместена. Сериозните изгореници може да предизвикаат повреда и да го оштетат Вашиот мебел.

5.5 Поврзување со струја



Поврзете го производот со заземјен штекер заштитен со осигурувач во согласност со тековните ознаки наведени во табелата „Технички спецификации“. Нашата компанија нема да биде одговорна за какви било штети што може да настанат доколку производот се користи без заземјување во согласност со локалните регулативи.

- Поврзувањето мора да биде во согласност со државните регулативи.
- Приклучокот на кабелот за напојување мора да биде лесно достапен по инсталацијата.
- Поврзете го производот во заземјен штекер заштитен со осигурувач од 16 амperi.
- Наведениот напон мора да биде еквивалентен на напонот на Вашата мрежа.



Не поврзувајте со продолжни кабли или со повеќе приклучоци.



Оштетениот кабел за напојување мора да го замени овластен сервис.

6 Прелиминарни



Прво прочитајте го делот „Упатства за безбедност“!

6.1 Што да направите за да заштедите енергија

Следниве информации ќе ви помогнат да го користите производот на еколошки начин и на начин што штеди енергија.

Исчистете ги сите груби отпадоци на садовите пред да ги ставите во машината.



Не се препорачува претходно да ги исчистите садовите пред да ги вчитате во машината, бидејќи тоа ќе предизвика потрошувачка на енергија и вода.



Миеењето садови со машина за садови троши помалку енергија и вода отколку миеењето рачно.

Откако машината ќе се наполни целосно, стартувајте ја.

При изборот на програма, обрнете внимание на „Табелата за информации за програмата и просечни вредности на потрошувачката“.

Не користете повеќе детергент од препорачаното на пакувањето на детергентот.

6.2 Систем за омекнување на водата

Машината има специјален систем за омекнување на водата што ја намалува цврстината на водата од електричната мрежа. Овој систем ја омекнува водата до потребното ниво за да ги измие садовите до посакуваниот квалитет.



Ако тврдоста на водата од чешма е над 7°dH, треба да се омекне. Во спротивно, јони на цврстина ќе се акумулираат на измените предмети и може да влијаат на перформансите на машината за перење, полирање и сушење.

Прилагодување на системот за омекнување на вода

Кога системот за омекнување на водата е правилно прилагоден, ефикасноста на перењето ќе се зголеми.

Прво прочитајте го делот за прилагодување на системот за омекнување на водата.

Регенерацијата на системот за омекнување на водата може да се изврши во сите програми за време на чекорот за сушење. Кога се изведува процесот на регенерација, се зголемува времетраењето, потрошувачката на енергија и вода на програмата. За процесот на регенерација; кога машината за садови работи со водоснабдување од 14 dH под стандардни услови во програмата Eco 50°C, фреквенцијата на процесот на регенерација, максималното дополнително време, потрошувачката на вода и енергија во зависност од потрошувачката на вода на програмата Eco 50°C се дадени во табелата подолу.

Eco 50°C потрошувачка на вода (l)	... циклус, а потоа обновување	Дополнително време (минимум)	Дополнителна потрошувачка на вода (l)	Дополнителна потрошувачка на енергија (kWh)
12.3-14.7	5	5	3.0	0.05
9.6-12.2	6	5	3.0	0.05
9.0-9.5	7	5	3.0	0.05
8.0-9.0	8	5	3.0	0.05
7.0-7.9	9	5	3.0	0.05

За потрошувачката на вода во програмата Eco 50°C на вашата машина за миење садови, погледнете ја табелата за информации за програмата и просечните вредности на потрошувачката дадена во табелата за програмата.

6.3 Поставување на системот за омекнување на водата

Соодветното поставување на системот за омекнување на водата ќе го подобри миењето, плакнењето и сушењето на машината за миење садови.

СООПШТЕНИЕ! За да го поставите системот, прво дознајте го нивото на тврдост на водата од овластен сервис во Вашиот регион и поставете го на следниов начин.

По одредување на тврдоста на водата:

1. Откако ќе ја вклучите машината за садови, притиснете го копчето „Мени“ 3 секунди.







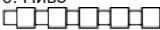

Кај некои модели треба само да притиснете на копчето за мени еднаш за да пристапите до менито за поставки.

2. Користејќи ги копчињата <- и +>, лизгајте додека не светне индикаторот за поставување на тврдоста на водата (положбата „r“ ќе се појави на екранот).
3. Поставете ја тврдината на водата на соодветно ниво за тврдината на водата од водовод со тастерот Select (избери).

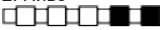
За правилната поставка, видете „Табела за поставување на тврдината на водата“.

4. Зачувајте со притискање на тастерот On / Off (Вклучено/Исклучено).

Ниво на тврдина	Англиска тврдина °dE	Германска тврдина °dH	Француска тврдина °dF	Индикатор за тврдина на водата
0. Ниво 	0-5	0-4	0-8	Ставете ја поставката за тврдина на вода на позиција 1 со притискање на тастерот Select (избери). (r1)
1. Ниво 	6-9	5-7	9-13	Ставете ја поставката за тврдина на вода на позиција 1 со притискање на тастерот Select (избери). (r1)
2. Ниво 	10-15	8-12	14-22	Ставете ја поставката за тврдина на вода на позиција 2 со притискање на тастерот Select (избери). (r2)
3. Ниво 	16-19	13-15	23-27	Ставете ја поставката за тврдина на вода на позиција 3 со притискање на тастерот Select (избери). (r3)
4. Ниво 	20-24	16-19	28-34	Ставете ја поставката за тврдина на вода на позиција 4 со притискање на тастерот Select (избери). (r4)
5. Ниво 	25-62	20-50	35-90	Ставете ја поставката за тврдина на вода на позиција 5 со притискање на тастерот Select (избери). (r5)

Табела 1: Табела за поставување на нивото на тврдина на водата

вклучен иако не треба да користите сол. Ако додадете сол во оваа положба, солта нема да се употреби, а сијаличката нема да се вклучи.

- Ако тврдоста на водата што ја користите е над 50°dH (француска тврдост) или ако користите вода од бунар, се препорачува да користите филтри и прочистувачи на вода.
- Ако тврдоста на водата што ја користите е под 7°dH, не треба да користите сол во машината за миење садови. Во овој случај, „сијаличката на индикаторот за малку сол“ на контролната табла на машината за миење садови ќе биде постојано вклучен.
- Ако поставката за тврдост на водата е на ниво 1, „сијаличката на индикаторот за малку сол“ ќе остане постојано



Во случај на преместување, треба повторно да ја приспособите поставката за тврдост на водата на машината за миење садови според тврдоста на водата на местото каде што ја преместувате, земајќи ги предвид информациите дадени погоре. Ако поставката за тврдост на водата на машината за миење садови е претходно приспособена, на екранот на машината за миење садови ќе се прикаже последната поставка за тврдост на водата.

6.4 Полнење на солта

Со цел машината да работи со истите перформанси континуирано, треба да се обнови системот за омекнување на водата. За оваа намена се користи сол за миеење садови.

i Користете само специјална омекнувачка сол произведена за употреба во машини за миеење садови.

i Се препорачува да се користат гранулирани или омекнувачки соли во прав во системот за омекнување на водата. Не користете готварска сол, камена сол и сл. кои не се раствораат целосно во вода. Во спротивно, перформансите на системот може да се влошат со текот на времето.

i Преградата за сол се полни со вода кога ќе ја вклучите машината, затоа наполнете ја преградата за сол пред да ја стартувате машината.

1. За да додадете омекнувачка сол, прво отстранете ја долната кошница.
2. Отворете го капакот на преградата за сол со вртење спротивно од стрелките на часовникот (A).

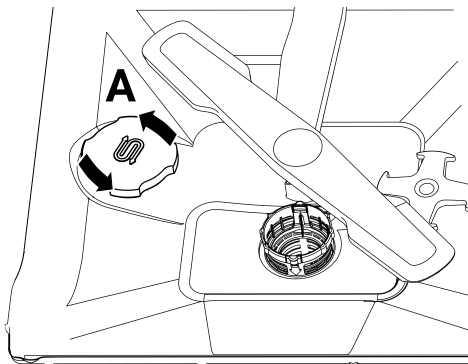

3. Додајте 1 литар вода во одделот за сол само кога ја користите машината за прв пат.
4. Наполнете го садот за сол со сол (D). Промешајте со лажица за да го забрзате растворањето на солта во водата.

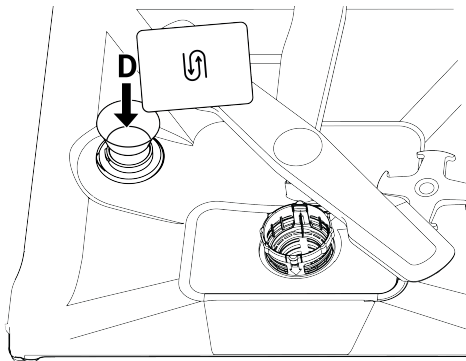

i Може да ставите околу 2 кг омекнувачка сол во одделот за сол.

5. Откако багажникот ќе се наполни, ставете го капачето и заврнете го.

i Солта треба да се додаде непосредно пред да ја стартувате машината. На овој начин, прелеаната солена вода веднаш се чисти и се спречува ризикот од корозија во машината. Ако нема да перете веднаш, пуштете ја машината празна и без детергент во најкратката програма.

i Во зависност од различните брендови на сол на пазарот и тврдоста на водата, може да потрае неколку часа за солта да се раствори во вода. Затоа, откако солта ќе се наполни во машината, „Индикаторот за предупредување за недостаток на сол“ ќе продолжи да свети одреден временски период.

6.5 Детергент

Може да користите детергент за прав, течност/гел и таблети во машината.



Користете само детергенти наменети за употреба во машини за миење садови.

Препорачуваме да не користите детергенти што содржат хлор или фосфати, бидејќи тие се штетни за животната средина.

Полнење на детергентот

За да добиете добри резултати од перењето и сушењето, обрнете внимание на предупредувањата дадени на пакувањето на детергентот. За дополнителни прашања, контактирајте со производителот на детергентот.



Не ставајте растворувачи во одделот за детергент. Постои ризик од експлозија!

Ставете го детергентот во одделот за детергент непосредно пред да ја стартувате машината на следниов начин.

1. Отворете го капакот на одделот за детергент со притискање на бравата надесно (А). (во зависност од моделот)

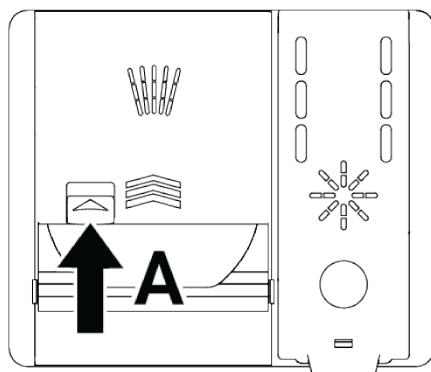
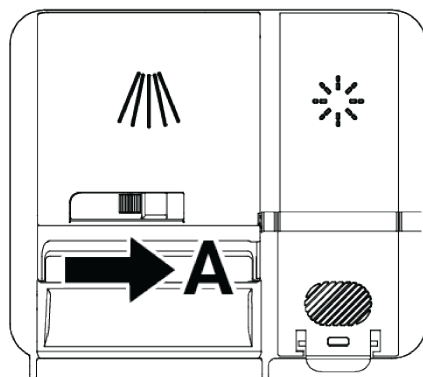

2. Ставете ја одредената количина прашок, течност/гел или детергент за таблети во преградата.



Во преградата за детергент има нивелирани линии кои ќе ви помогнат да ја употребите точната количина на детергент за прав. Кога одделот за детергент е полн, потребни се 45 cm^3 детергент. Во зависност од нивото на полнење на машината и / или нечистотијата на садовите, наполнете го одделот за детергент до нивоата од 15 cm^3 или 25 cm^3 . Во случај на детергент за таблети, една таблета е доволна.

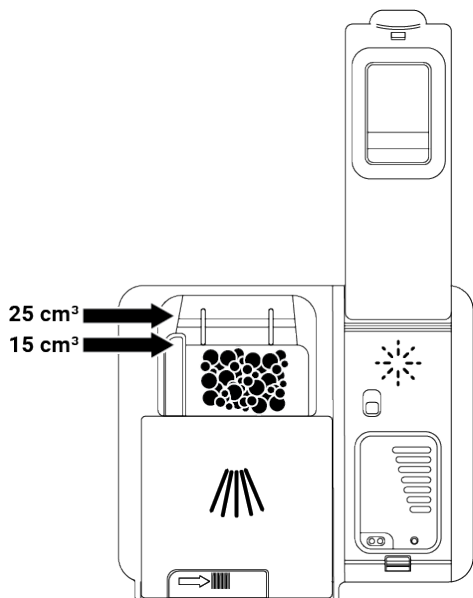

3. Затворете го капакот на одделот за детергент така што ќе го притиснете во насока на стрелката. Ќе се слушне звук на „кликнување“ кога капакот е затворен.

1

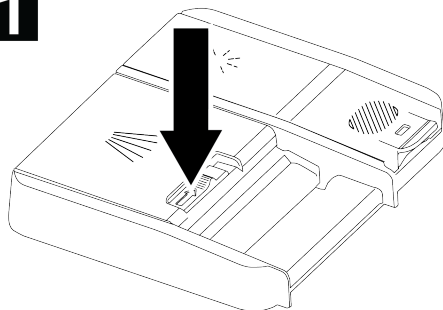

2

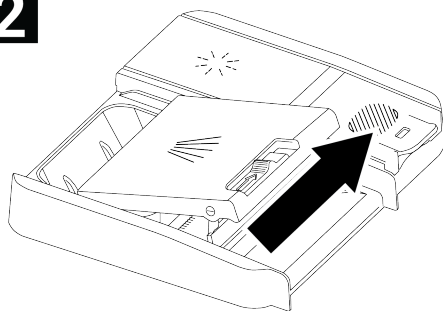

3

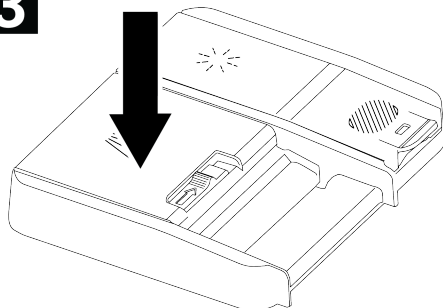

Бидејќи растворливоста на детергентите за таблети варира во зависност од температурата и времето, не заборавате да користите детергент во прав или течност / гел во кратки програми без претходно перење.

Детергенти за таблети

Покрај класичните детергенти за таблети, на пазарот има и детергенти за таблети кои содржат сол за омекнување на водата и/или средство за плакнење.

Некои, исто така, содржат специјални компоненти како што се заштитник за стакло и заштитник од нерѓосувачки челик. Овие таблети работат до одредено ниво на тврдост на водата (21°dH). Над ова ниво, солта за омекнување на водата и средството за плакнење треба да се користат заедно со детергентот за таблети. Најдобрите перформанси на перење во машините за миење садови се постигнуваат со користење на детергент, средство за плакнење и сол за омекнување на водата одделно.

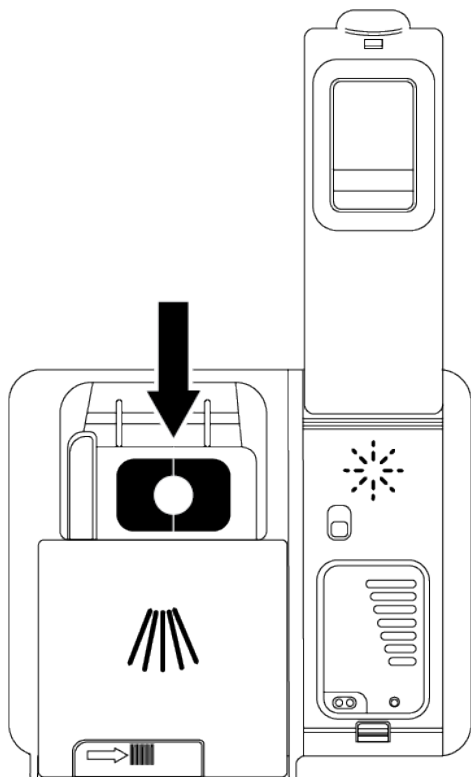

Кога користите детергенти за таблети, следете ги упатствата на производителот на пакувањето на детергентот.

Ако вашите садови се влажни кога завршува циклусот на миење и/или ако видите дамки од вар, особено на очилата, контактирајте со производителот на детергентот.

Кога ќе се префрлите од детергент за таблети на детергент за прав:

- Проверете дали преградите за сол и средство за плакнење се полни.
- Поставете ја поставката за цврстина на водата на највисоката позиција и извршете програма за перење со празна машина.
- По празното перење, прилагодете ја поставката за цврстина на водата соодветна за водата од чешма така што ќе се повикате на упатството за користење.
- Прилагодете го поставувањето на средството за плакнење соодветно.

6.6 Полирање

Средството за плакнење што се користи во машините за миење садови е специјално соединение дизајнирано да ја зголеми ефикасноста на сушењето и да спречи остатоците од вода или вар да останат на измениените предмети. Затоа, треба да се внимава да има средство за плакнење во одделот за средства за плакнење и да се користат само средства за плакнење произведени за употреба во машини за миење садови.

Полнење на средството за плакнење

1. Отворете го капакот на средството за плакнење со помош на бравата.

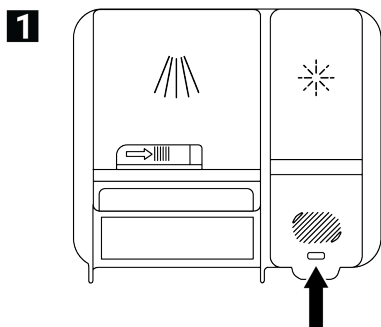

2. Наполнете го багажникот до нивото MAX (МАКСИМАЛНО).

2

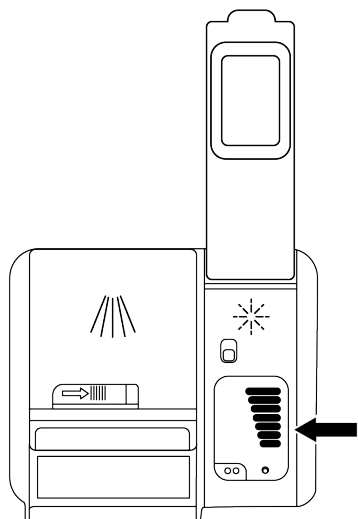

3. Затворете го капакот на багажникот со нежно притискање.

3

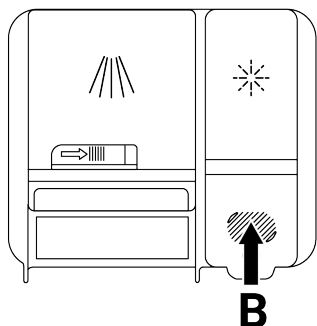

4. Ако има траги од вода на садот за јадење по миењето, потребно е да се зголеми степенот на прилагодувачот, а ако остане сина ознака кога се брише со рака, потребно е да се намали. Ова подесување е поставено на позиција 3 при напуштање на фабриката.



Поставките за средството за плакнење се објаснети во насловот „Прилагодување на количината на средството за плакнење“ во делот за работа на машината.



Избришете го средството за плакнење што се истура надвор од одделот. Средството за плакнење случајно истурено ќе предизвика пенење и ќе ги намали перформансите на перењето.

6.7 Делови кои не се погодни за миење во машина за садови

- Никогаш не мијте садови загадени со pepел од цигари, остатоци од свеќи, лак, боја, хемикалии и сл. во машината.
- Не перете вилушки, лажици и ножеви со дрвени или коскени рачки, залепени делови, пластични делови кои не се отпорни на топлина, бакарни и лимени садови во машината.



Безбедното миење садови, како и миењето раце, може да предизвика промена на бојата и оцрнување на декоративните отпечатоци на порцеланот, алуминиумот и среброт. Некои деликатни видови стакло и кристали може да ја изгубат својата транспарентност со текот на времето. Ви препорачуваме да обрнете особено внимание на тоа дали новиот прибор за јадење што го купувате е безбеден за миење садови.

6.8 Поставување на сатовите во машината

Ако правилно ги поставите сатовите во согласност со капацитетот за перење на вашата машина за садови, ќе ја користите машината на најдобар начин во однос на потрошувачката на енергија, перформансите за перење и сушење.

- Пред да ги ставите сатовите во машината, изгребете ги остатоците од храна (коски, семки од овошје итн.) на нив.

- Ако е можно, поставете тенки, тесни парчиња во средните прегради на кошниците.
- Ставете многу валкани и големи предмети во долната кошница и мали, деликатни и лесни предмети во горната кошница.
- Ставете длабоки контејнери, како што се садови, чаши и теџериња со устата свртена надолу. Ова ќе спречи водата да се акумулира во нив.



За да спречите можни повреди, секогаш ставајте долги и остри садови, како што се вилушки за сервирање, ножеви за леб и сл. во кошницата за прибор за јадење со остри точки свртени надолу или хоризонтално на кошниците за садови.

Прво испразнете ги садовите во долната кошница, а потоа садовите во горната кошница.

Примери за алтернативен распоред на кошницата

Долна кошница

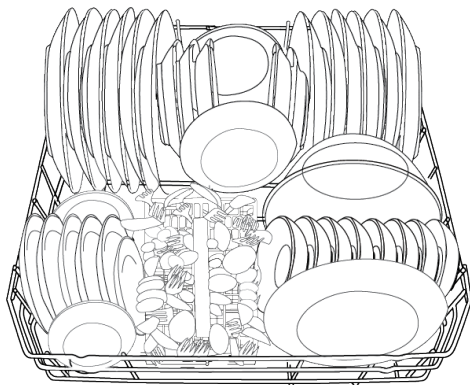

Горна кошница

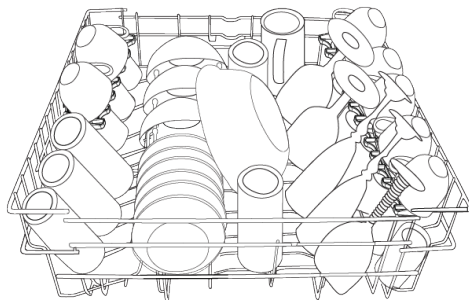

Неточни пласмани

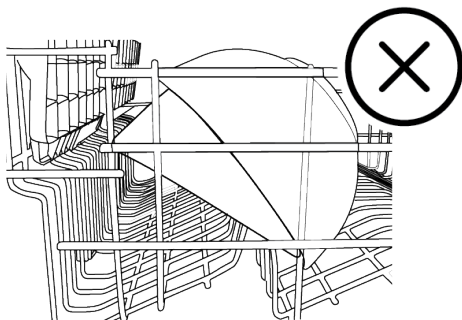
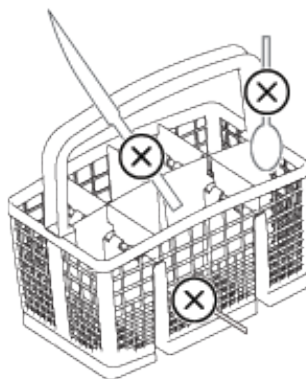

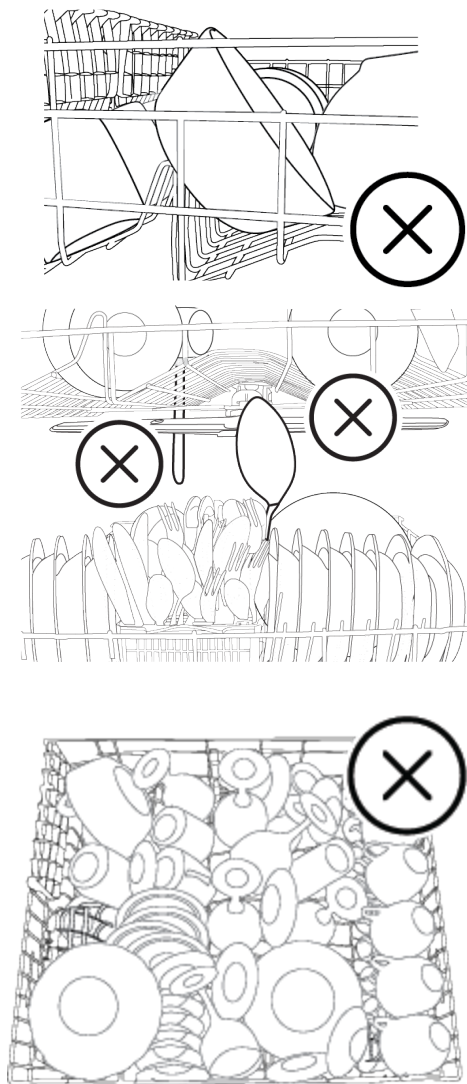

6.9 Долен пропелер

Долното коло ги мие садовите во долната кошница.

6.10 Горен пропелер

Горниот вентилатор ги мие садовите во горната кошница.

6.11 Корпа за прибор за јадење

(зависно од моделот)

Корпата за прибор за јадење е специјално дизајнирана за почисто миеење на садовите, како што се ножеви, вилушки, лажици итн.

Благодарение на подвижната (А, Б) карактеристика на кошницата за прибор за јадење, може да создадете поголеми површини и да направите простор за садови со различни големини кога ги ставате садовите во долната кошница.

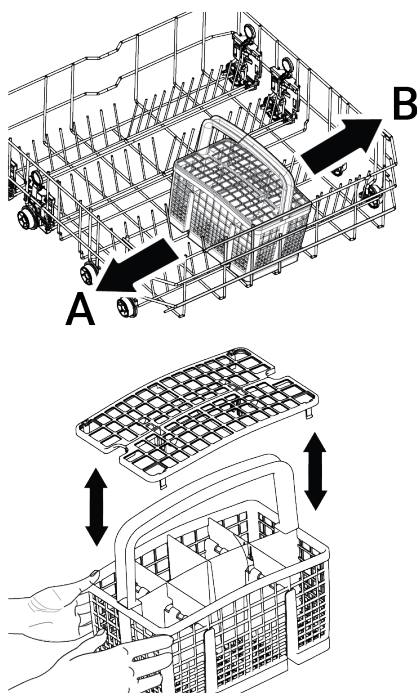

6.12 Корпа за прибор за јадење

(Во зависност од моделот)

Корпата за прибор за јадење е специјално дизајнирана за почисто миеење на садовите, како што се ножеви, вилушки, лажици итн.

Благодарение на подвижната карактеристика на кошницата за прибор за јадење (А, Б), може да создадете поголеми површини кога ги ставате садовите во долната кошница и да направите место за садовите со различни големини. Ако сакате да поставите повеќе прибор за јадење, може да ги преклопите сепараторите на страна. (С)

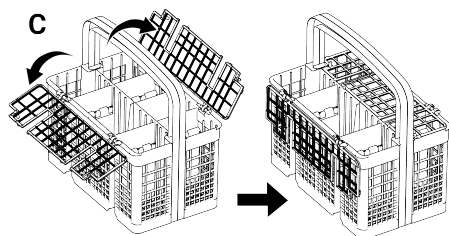
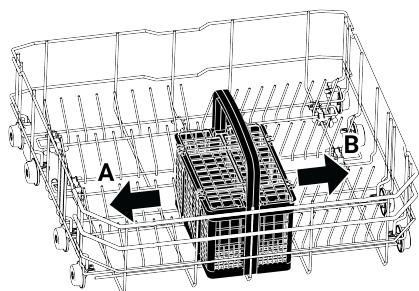

6.13 Жици за долна кошница на преклопување

(Во зависност од моделот)

Шестделните (А) жици за преклопување лоцирани во долната кошница на машината се дизајнирани да ви овозможат полесно поставување на големи предмети, како што се тенџериња, садови итн. Ако сакате, може да создадете поголеми површини со преклопување на секое парче поединечно или одеднаш.

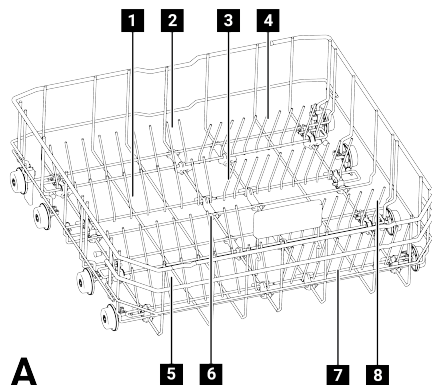

За да ги ставите преклопливите жици во хоризонтална положба, држете ги жиците во средината и притиснете ги во насока на стрелките (В). За да ги вратите жиците во исправена положба, подигнете ги. Жиците што се преклопуваат повторно ќе се вклопат во бравата (С).

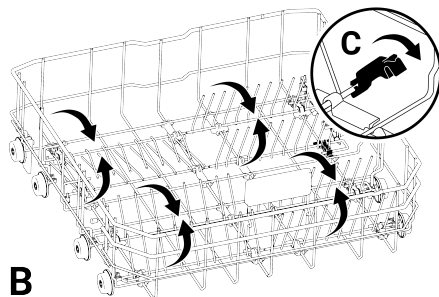

i Држењето на жиците од краевите и нивното поставување во хоризонтална положба може да предизвика нивно свиткување. Поради оваа причина, би било соодветно да се држат жиците во средината од нивните основи и да се туркаат во насока на стрелката, ставајќи ги во хоризонтална или вертикална положба.

6.14 Повеќенаменска/ прилагодлива полица за услуги со долна кошница

(зависно од моделот)

Благодарение на овој додаток што се наоѓа во долната кошница на машината, лесно може да ги измиете дополнителните чаши или предметите како што се долгите црпалки и ножевите за леб.

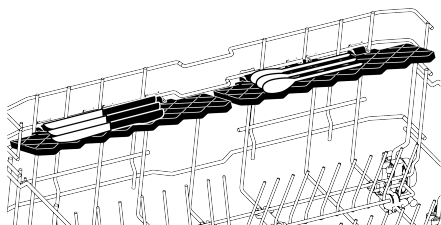
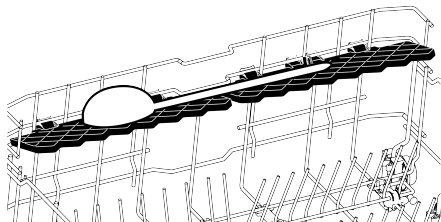
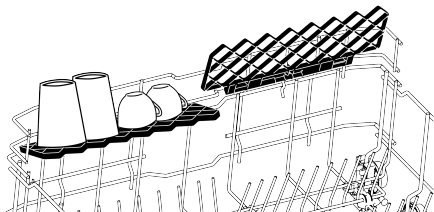

i Полиците може да ги користите како сакате, така што ќе ги поставите горе или долу, или може да ги затворите за да создадете доволно простор во долната кошница.



Погрижете се вентилаторот да не ги погоди садовите што ги поставувате на полиците.

Да ги доведе полиците во затворена положба;

1. Свиткајте ја полицата (A).
2. Лизгајте ја полицата нагоре (B).
3. Поставете ја полицата во исправена положба (C).
4. Лизгајте ја полицата надолу и заклучете ја со помош на јазичињата (D).

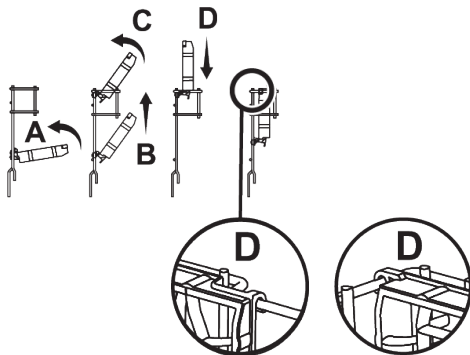

i Полицата може да ја претворите во отворена положба со тоа што ќе го направите истиот процес во обратен правец.

За да ја прилагодите висината на полиците:

1. Свиткајте ја полицата (E).
2. Лизгајте ја полицата нагоре (F).

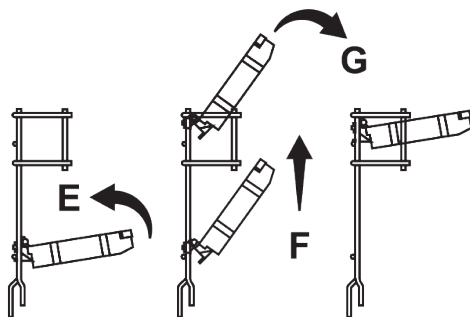

3. Отворете ја полицата до посакуваното ниво (G).

6.15 Полица за горна кошница со прилагодлива висина

(зависно од моделот)

Полиците со прилагодување на висината во горната кошница на машината може да ги користите како сакате со поместување на долните и горните делови нагоре или надолу во зависност од висината на очилата, чашите итн. (А, В, С).

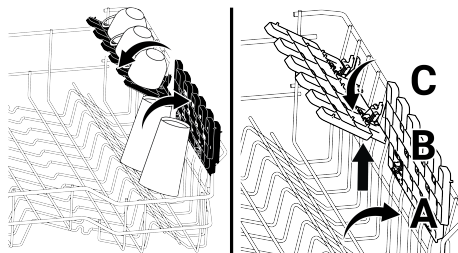

6.16 Жица за шише за долна кошница

(Во зависност од моделот)
Жицата за шишиња е дизајнирана да ви помогне полесно да ги миете предметите со широка уста и високите предмети. Кога не ја користите жицата за шишиња, може да ја извадите од кошницата така што ќе ја повлечете нанадвор од двете страни (Н).

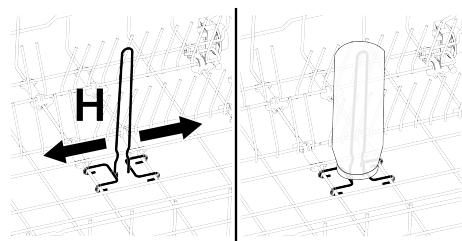

6.17 Повеќенаменска полица за услуги за горна кошница

(Во зависност од моделот)
Благодарение на овој додаток кој се наоѓа во горната кошница на вашата машина, лесно можете да ги измиете предметите како што се долгите лопатки и ножевите за леб.

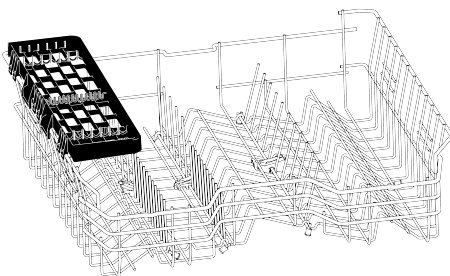

Кога не сакате да го користите, може да ја отстраните повеќенаменската полица на горната кошница така што ќе ја подигнете.

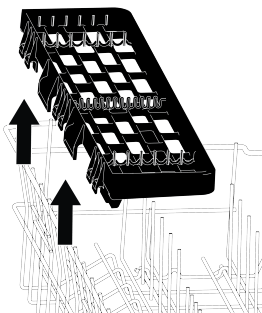

Можете лесно да ја прикачите повеќенаменската полица за сервирање на горната кошница на работ од горната кошница за повторна употреба.

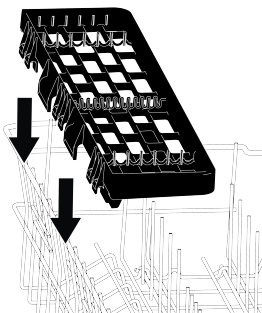

Илустрација 2:

6.18 Повеќенаменска полица за услуги за горна кошница

(Во зависност од моделот)
Благодарение на повеќенаменската полица за услуги во горната кошница на вашата машина, долгиот сервисен и

кујнски прибор може лесно да се натовари и измие. Покрај тоа, стаклените делови за фиксирање на стапалата лоцирани на предниот дел од овој додаток помагаат полесно да се постават чаши со соодветна големина во горната кошница.

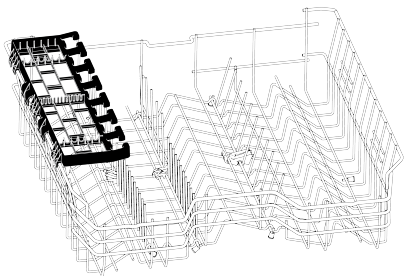

Кога не сакате да го користите, може да ја отстраните повеќенаменската полица на горната кошница така што ќе ја подигнете.

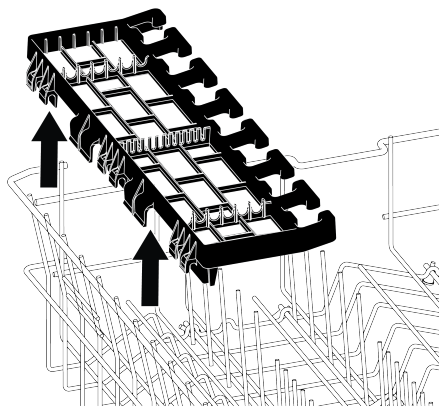

Можете лесно да ја прикачите повеќенаменската полица за сервирање на горната кошница на работ од горната кошница за повторна употреба.

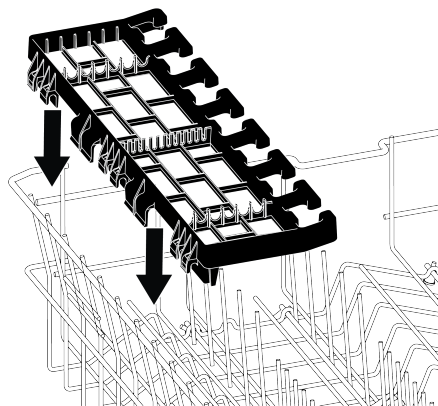

Илустрација 3:

6.19 Прилагодување на висината на горната кошница

(зависно од моделот)

Механизмот за прилагодување на висината на горната кошница е дизајниран да создаде големи површини во горните или долните делови на машината според вашите потреби со прилагодување на висината нагоре или надолу кога вашата кошница е празна или полна.

Со овој механизам, може да ја користите кошницата во три различни позиции: долна, средна и горна.

1. За да ја подигнете кошницата, држете ги жиците на горната кошница со двете раце и повлечете нагоре додека кошницата е во најниската позиција (A).
2. Ослободете ја кошницата кога ќе слушнете звук „Кликнете“ што доаѓа од десниот и левиот механизам и кошницата ќе го достигне горното ниво.

Ако висината не е доволна, повторете го истиот процес.

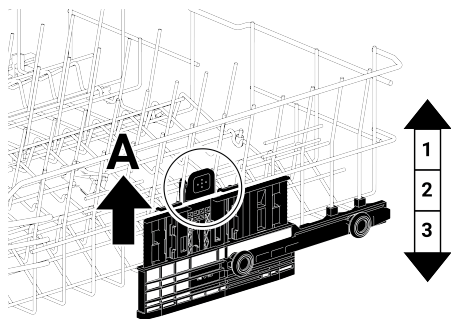

Да ја спуштите кошницата додека е на највисоката позиција;

1. Држете ги жиците на горната кошница со двете раце, подигнете ја кошницата малку нагоре и истовремено притиснете и ослободете ги бравите (B) прикажани на сликата.
2. Спуштете ја кошницата од нејзината моментална позиција на долната позиција.
3. Откако вашата кошница ќе го достигне пониското ниво, ослободете ја кошницата.

Ако висината не е доволна, повторете го истиот процес.

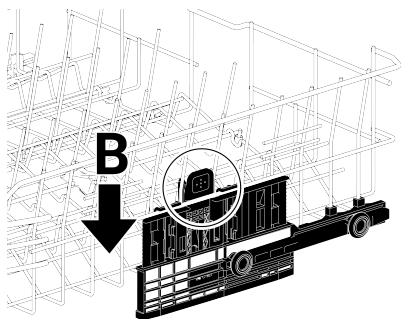

i Механизмот за движење може да не работи правилно ако горната кошница е преоптоварена или распределбата на тежината не е избалансирана. Во потешки услови, постои ризик да падне на пониско ниво.

i Проверете дали механизмот за прилагодување е во иста положба на десната и левата страна од горната кошница.

6.20 Прилагодување на висината на горната кошница

(Во зависност од моделот)

Механизмот за прилагодување на висината на горната кошница е дизајниран да создаде големи површини во горните или долните делови на машината според вашите потреби со прилагодување на висината нагоре или надолу кога вашата кошница е празна или полна.

Со овој механизам, може да ја користите кошницата во три различни позиции: долна, средна и горна.

Да ја спуштите кошницата додека е на највисоката позиција;

1. Држете ги жиците на горната кошница со двете раце и подигнете ја рачката на механизмот нагоре како што е прикажано на сликата (A).
2. Спуштете ја кошницата од нејзината моментална позиција на долната позиција.
3. Откако вашата кошница ќе го достигне пониското ниво, ослободете ја кошницата.

Ако висината не е доволна, повторете го истиот процес.

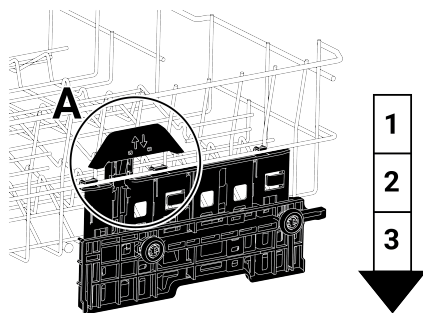

1. За да ја подигнете кошницата, држете ги жиците на горната кошница со двете раце и повлечете нагоре додека кошницата е во најниската позиција (B).

2. Кога кошницата ќе го достигне горното ниво со звук „Кликнете“ што доаѓа од десниот и левиот механизам, ослободете ја кошницата.

Ако висината не е доволна, повторете го истиот процес.

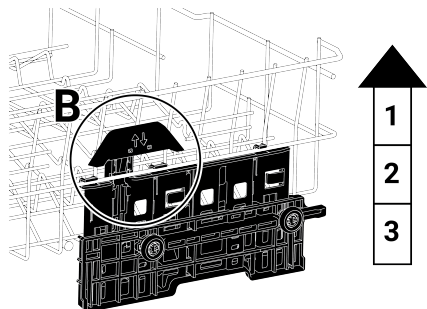

i Механизмот за движење може да не работи правилно ако горната кошница е преоптоварена или распределбата на тежината не е избалансирана. Во потешки услови, постои ризик да падне на пониско ниво.

i Проверете дали механизмот за прилагодување е во иста положба на десната и левата страна од горната кошница.

6.21 Прилагодување на висината на горната кошница

(Во зависност од моделот)

Ставете големи предмети, како што се тенџериња и сл. во долната кошница. Висината на горната кошница може да ја прилагодите според големината на садовите што ќе ги миете. За да ја промените висината на кошницата, користете ги тркалата на кошницата, завртете ги држачите на крајот од горните шини на кошницата на страните и отворете ги, извадете ја кошницата. Променете ја положбата на тркалата, вратете ја корпата на шината и затворете ги држачите.

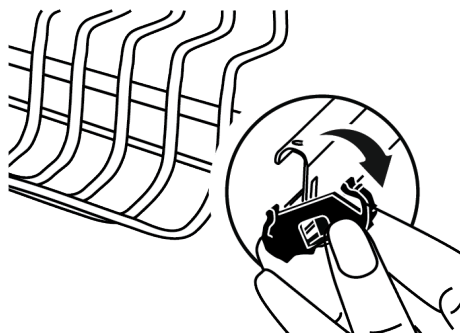

6.22 Дело за поддршка за перење во фиока

(Во зависност од моделот)

Ако сакате да ги измиете послужавниците во долната кошница, може да користите делови за поддршка за перење.

За избор на соодветна програма и функција, видете го делот Дополнителни функции.

Кога не го користите парчето, може да го преклопите за лесно да ги поставите садовите.

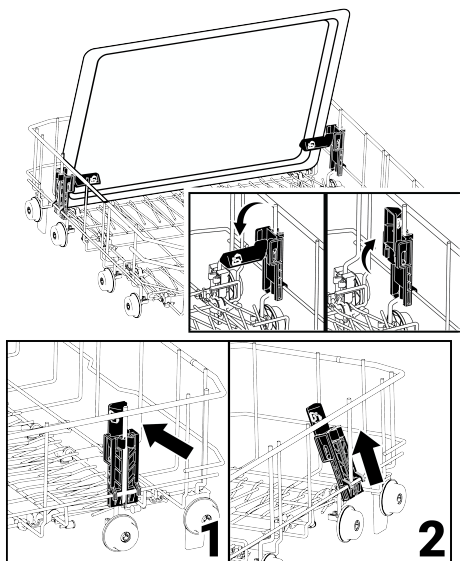

Ако е потребно, може да го отстраните делот како што е прикажано на сликите 1 и 2.

Во тестовите за контрола на перформансите што треба да се спроведат според стандардите, деловите за поддршка на перењето во послужавник мора да се отстранат како што е наведено на сликите 1 и 2.

6.23 Дел за држач за шише и чинија за долна кошница

(Во зависност од моделот)

Делот за шише со долна кошница и држачот за чинии (A) е дизајниран да ви помогне полесно да ги миете вашите тесноусти и високи садови. Откако ќе ги доведете жиците на преклопување во хоризонтална положба, може да ги поставите шишињата на деловите на држачот за шишиња. Прицврстете ги шишињата така што ќе ги затегнете на дел од штипката на држачот за шишиња, како на сликата подолу.

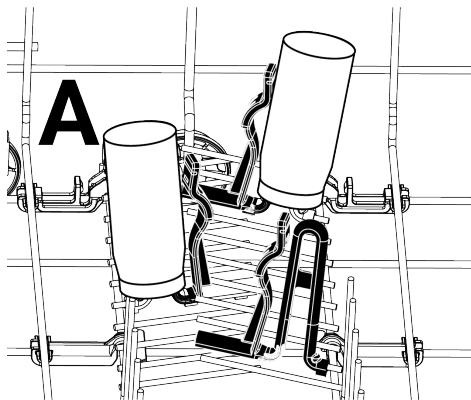

Кога ќе ги ставите жиците што се преклопуваат во исправена положба, може да ги поставите плочите без да ги извадите деловите од држачот.

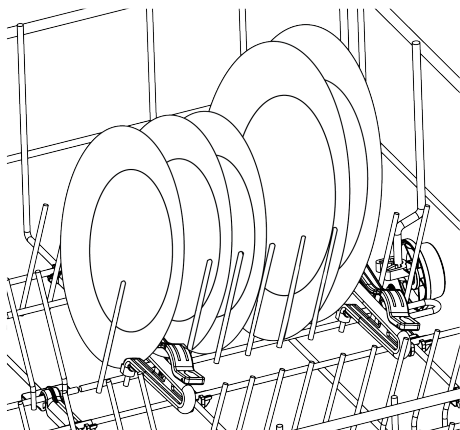

i Држењето на жиците од краевите и нивното поставување во хоризонтална положба може да предизвика нивно свиткување. Затоа, би било соодветно да се држат жиците во средината од нивните основи и да се постават во хоризонтална или вертикална положба.

6.24 Жици за горниот дел од кошницата што се преклопуваат

(Во зависност од моделот)

Кога ви треба доволно простор за вашите големи садови во горната кошница на машината, може да ги користите жиците што се преклопуваат. За да ги доведете жиците што се преклопуваат во хоризонтална положба, држете ги жиците во средината и притиснете ги во насока на стрелката на сликата. Поставете ги големите садови во просторот што ќе се создаде. Подигнете ги жиците нагоре за да ги вратите во исправена положба.

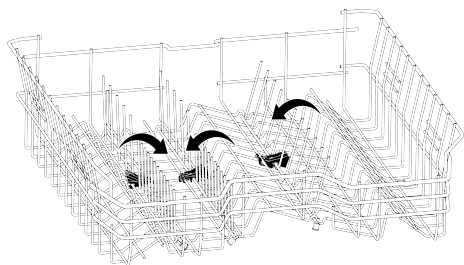

i Држењето на жиците од краевите и нивното поставување во хоризонтална положба може да предизвика нивно свиткување. Поради оваа причина, држете ги жиците во средината од нивните основи и притиснете ги во насока на стрелката, ставајќи ги во хоризонтална или вертикална положба.

6.25 Корпа за прибор за јадење на таванот

(Во зависност од моделот)

Таванската кошница за прибор за јадење е дизајнирана за да ги миете садовите, како што се вилушки, лажици итн., ставајќи ги помеѓу чешлите на послужавникот.

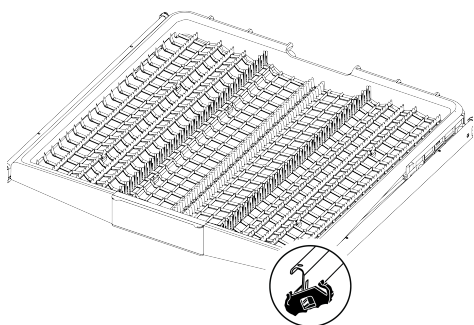

6.26 Корпа за прибор за јадење на таванот

(Во зависност од моделот)

Таванската кошница за прибор за јадење е дизајнирана за да ги миете садовите, како што се вилушки, лажици итн., ставајќи ги помеѓу чешлите на послужавникот.

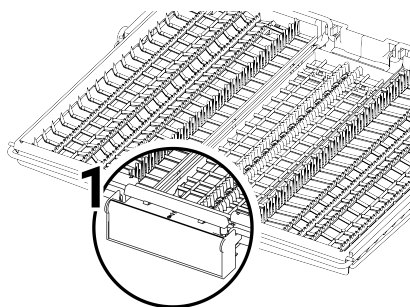
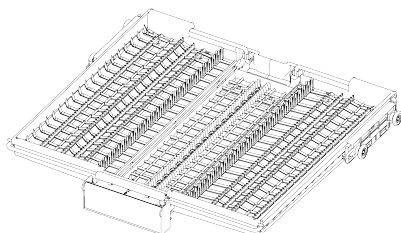

Кај моделите со функција за делумно движење, со притискање на рачката (1) која се наоѓа на рачката, фиоката во средниот дел на кошницата се спушта во долна положба, а десната и левата страна може да се користат подвижно со отклучување на системот.

Просторот што го испразнуваат страничните фиоки овозможува да се натоварат високи предмети во горната кошница.

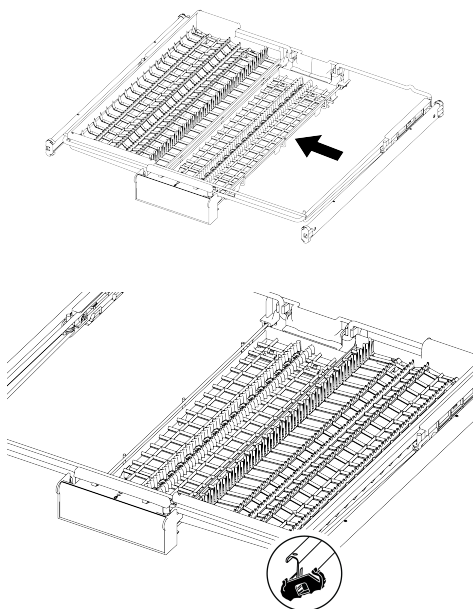

Кога средниот послужавник е во долна положба, на послужавникот може да се наполнат високи садови како шолји за кафе, црпалки итн. Кога страничните фиоки се потпираат на двата рабови, рачката може да се повлече за да се подигне средната фиока и да се заклучи системот.

6.27 Корпа за прибор за јадење на таванот [Soft Spike]

(зависно од моделот)

Чешлите се оптимизирани на послужавникот за прибор за јадење за конкретно потпирање на вилушки,

лажици и ножеви, со симболи кои укажуваат кој тип идеално треба да се постави во кој дел од послужавникот. Левата фиока може да се движи нагоре и надолу со повлекување или притискање надолу на рачката. Кога сте во долна положба, чашите може да се постават на овој послужавник за дополнителна флексибилност.

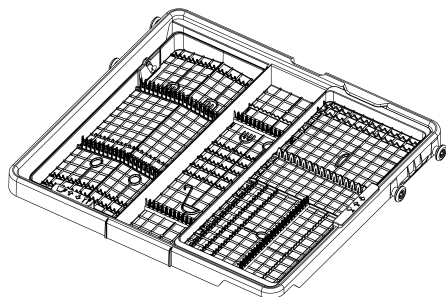

Илустрација 4: Десната фиока може слободно да се движи странично. Кога десната фиока се поместува налево, таа создава дополнителен простор одоздола за да овозможи ставање поголеми чаши во горната кошница и е поддржана од мека шипка.

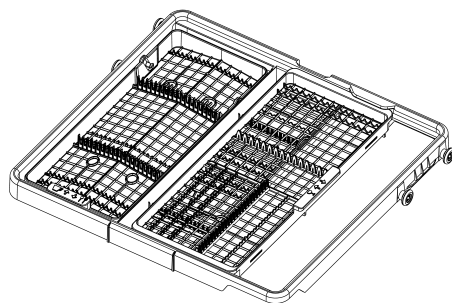

7 Работење со производот

7.1 Работење со производот

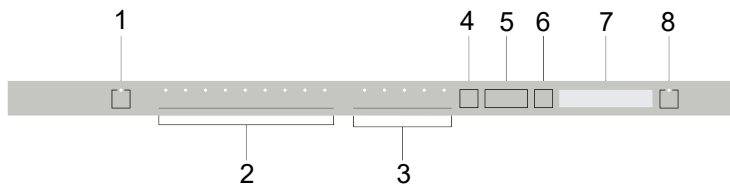

- | | |
|---|---|
| 1 Копче Вклучи / Исклучи | 2 Копчиња за избор на програма |
| 3 Копчиња за избор на функција | 4 Копче за мени |
| 5 Копчиња за насока за избор на време на одложување / избор на мени | 6 Копче Избери / Потврди |
| 7 Екран | 8 Копче за Започни / Паузирај / Откажи (Start / Pause / Cancel) |

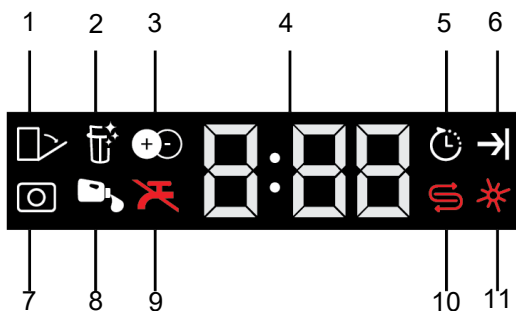

- | | |
|---|---|
| 1 Автоматско отворање врата (во зависност од моделот) | 2 Индикатор за чистење на филтерот (во зависност од моделот) |
| 3 Индикатор за дополнителна функција (во зависност од моделот / Предупредување за топлотната пумпа) | 4 Индикатор за време на одложување / време на циклус |
| 5 Индикатор за одложување | 6 Индикатор за завршен циклус |
| 7 Индикатор за детергент во таблета (во зависност од моделот) | 8 Индикатор за автоматско дозирање на течен/гел детергент (во зависност од моделот) |
| 9 Индикатор за предупредување за прекин на вода | 10 Индикатор за предупредување за ниско ниво сол |
| 11 Индикатор за предупредување за ниско ниво средство за плакнење | |



Прво прочитајте го поглавјето „Безбедносни предупредувања“!

Кога ќе го притиснете копчето Вклучи/ Исклучи (Power on/off), во положбата ВКЛУЧЕНО (ON) се вклучуваат светлата на индикаторите на екранот. Во позицијата исклучено (off), тие се исклучуваат.

Копче за избор на циклус / откажување циклус

Изберете го циклусот што сакате да го извршите од „копчињата за избор на циклус“ и притиснете го копчето. За да го откажете циклусот на работа, отворете ја вратата на машината за садови и притиснете го копчето Cycle Start / Pause / Cancel на 3 секунди. На екранот се прикажува 0:01 по одбројувањето 3 - 2 - 1, затворете ја вратата на машината за садови и почекајте да заврши процесот на одводнување. Процесот на отфрлање ќе заврши во рок од 2 минути и машината за миење садови ќе даде звучен сигнал кога ќе заврши.

Копчиња за функции

Кога ќе се притиснат копчињата Функција за време на изборот на програмата или изборот на одложување, ако програмата што сте ја избрале ја поддржува функцијата што сте ја избрале, ќе се слушне позитивен звук за предупредување на копчето. Кога индикаторот на избраната функција

свети, тоа значи дека функцијата е избрана. За да се откаже изборот на функцијата, повторно притиснете и задржете го копчето за функцијата додека индикаторот за функцијата да се исклучи.

Подготвување на машината за миење садови

- 1.Отворете ја вратата на машината за миење садови.
- 2.Ставете ги садовите внатре како што е опишано во упатството за употреба.
- 3.Проверете дали долните и горните пропелери ротираат слободно.
- 4.Додајте соодветна количина детергент во преградата за детергент.

Избор на циклус

- 1.Вклучете ја машината за миење садови притискајќи на копчето за вклучување/исклучување.
2. Проверете ги индикаторите за ниско ниво на сол и средство за плакнење и доколку е потребно, додајте сол и/или средство за плакнење.
3. Изберете го соодветниот циклус за миење садови откако сте ја прегледале табелата за информации и вредности за просечната потрошувачка
4. Избраниот циклус ќе започне кога ќе ја затворите вратата на машината за миење садови.

7.2 Табела со информации за програмата и просечни вредности за потрошувачка

Податоци за програмите и вредностите на просечната потрошувачка

0	1	2	3	4	5	6	7	8
Број на програма	SensorAdapt	AquaFlex	интензивно	Eco *	Деминатно	Quick&Shine (H)	Mini (H)	предмиење
Температура на миеење	-	-	70 °C	50 °C	40 °C	60 °C	35 °C	-
Име на програма	-	-	интензивно	Eco *	Деминатно	Quick&Shine (H)	Mini (H)	предмиење
Температура на миеење	-	-	70 °C	50 °C	40 °C	60 °C	35 °C	-
Степен на извалканост	-	-	интензивно	Eco *	Деминатно	Quick&Shine (H)	Mini (H)	предмиење
То е автоматска програма која анализира корпицна на товар и ниво на загаденост во машината и оптимизира температура и време на перење користејќи вештачка интелигенција.	То е автоматска програма која анализира корпицна на товар и ниво на загаденост во машината и оптимизира температура и време на перење користејќи вештачка интелигенција.	Ова е најсоодветната програма за миеење мешани садови собрани во текот на денот, вклучително и пластични садови. Тавите и тендерината може да се мијат во додната корпа, додека делнатните стаклени садови се мијат го горната корпа.	Соодветно за многу извалкани садови, тави и тендерината.	Соодветна за миеење садови кои се коркално извалкани. Ова е најсоодветната програма во однос на комбинацијата на потрошени струја и вода. Наведеното служи за процена на усогласеноста со директивата на ЕУ за еколошки дизајн.	Специјална програма за вивкастелно миеење на вршени садови и чаши од стакло.	Дневна програма за миеење нормално извалкани садови на најбрз начин.	Се применува за лесно извалкани садови што се избришани или исплакнати.	Се применува за отстранување на остатоките на извалкани садови што се собираат во машината неколку дена со што создавање лоша мирисаба.
Пред-миење	Среден кон висок	Среден	Висок	Среден	Мал	Среден	Мал	-
миеење	+	+	+	+	+	+	+	+
Сушење	+	+	+	+	+	+	+	+
Времетраење (min)	73-174	219	187	241	120	58	30	15
Енергија (kWh)	8,2-12,4	15,2	16,2	8,9	14,4	11,6	10,8	4
Вода (l)	0,660-1,113	0,85	1,380	0,654	0,620	1,18	0,650	-
Функции што може да се користат	K	T, E, Y, F, U, Z, H, M, K	T, S, G, Y, F, R, U, Z, H, M, K	T, E, Y, F, S, R, U, Z, H, M, K	T, E, Y, F, R, Z, B, M, K	T, E, Y, R, Z, B, H, M, K	T, E, Z, B, M, K	-

Капацитет на полнење: 15

Вредностите на потрошувачка покажани во табелата се одредени под стандардни околности. Од оваа причина, можни се мали разлики под други одредени услови. * Определена програма (H) за тестирање Тестирањето во согласност со EN 50242/60436 мора да биде изведено со полн контейнер сол, полн резервоар со средство за глаенење и програма за тестирање. Вредностите дадени за програмата Eco 50°C се само индикативни. (H) Дополнителните функции може да го променат времетраењето на програмите.

7.3 Дополнителни функции

Циклусите на машината за миеење садови се направени да го испорачаат најдобриот перформанс на чистење, земајќи го предвид типот и количината на нечистотија и карактеристиките на садовите што треба да се измијат. Додадени се дополнителни функции кои ќе Ви помогнат да заштедите време, вода и енергија и попрактично и похигиенско миеење со нивните приспособени поставки.



Дополнителните функции може да го изменат времетраењето на избраниот циклус.



Дополнителните функции не се достапни за сите програми. Индикаторот за функција нема да се прикаже ако не е достапен за програмата.



Функциите што можат да се користат во програмите за миеење се прикажани со букви како „A, B, D, E, G, F, K...“ во „Табела за информации и вредности за просечната потрошувачка на програмите“. Можете да ги најдете упатствата за употреба на овие функции во делот „Дополнителни функции“ во прирачникот за употреба.



Некои помошни функции не може да се користат заедно. Доколку функцијата што сте ја избрале не се прикажува, иако се појавува во „Табела за информации и вредности за просечната потрошувачка на циклусите“, можете да ја активирате откако ќе ги исклучите другите помошни функции.

За да додадете дополнителни функции на циклусот:

1. Изберете ја посакуваната програма за миеење.
2. Кога ќе изберете дополнителна функција, индикаторот на дополнителната функција ќе се

осветли. Кога ќе го притиснете копчето за функција повторно, индикаторот ќе се исклучи и изборот ќе се откаже.

Доколку машината за миеење садови има функции на подмени во зависност од моделот, погледнете ги упатствата во делот за дополнителни функции за нивна употреба.



Не сите функции означени со букви како „A, B, D, E, G, F, K...“ во табелата со информации и вредности за просечната потрошувачка на циклусот може да се користат во машината за миеење садови; функциите што може да се користат во машината за миеење садови се објаснети во делот за дополнителни функции од ова упатство за употреба.

Функција Self Dry (K)

(Во зависност од моделот)

Функцијата „Self Dry“ на машината за миеење садови ја зголемува ефикасноста на сушење на машината за миеење садови и заштедува енергија.

Кога ќе ја активирате оваа функција, вратата на машината за миеење садови автоматски ќе се отвори на крајот на циклусот на миеење садови.

Функцијата може да го продолжи времетраењето на избраната програма до 35 минути.



Функцијата може да го продолжи времетраењето на избраната програма до 35 минути.



Функцијата Self Dry користи „шипки за отворање на вратите“ за да ја отвори вратата на машината за миеење садови на крајот од циклусот на миеење. Процесот трае околу 2 минути. Ако сними струја додека вратилата излегуваат, не ја затворајте вратата насилно. Процесот ќе заврши кога ќе се врати струјата, а вратилата ќе се вратат во почетната положба.

 Ако функцијата Self Dry е активна, вратата ќе се отвори автоматски за време на чекорот на сушење и циклусот ќе може да продолжи. Ако производот има екран, одбројувањето ќе продолжи на екранот со отворена врата додека не заврши процесот на сушење и не заврши циклусот.

Self Dry За да ја измените поставката :

1. Откако ќе ја вклучите машината за садови, притиснете го копчето „Мени“ 1 секунди.
2. Притиснете ги копчињата <- и +> за да преминете на копчето „о:“, притиснете го копчето.
3. Изберете една од позициите 0:0 или 0:1 со помош на копчето за избор. На позиција „0“, Self Dry „функцијата“ е исклучена „о:“. Активна е на позиција „0:1“.

 Индикацијата на вашата машина за миење садови Self Dry може да се направи со буквата „о“ или иконата за отворање на вратата во зависност од нејзиниот модел.

4. Излезете од поставките со притискање на копчето за мени. Вашите поставки автоматски ќе се зачуваат.

7.4 Функции

Функција Super Rinse (R)

(зависно од моделот)

Во зависност од видот на детергентот што го користите, тој обезбедува најдобри перформанси на плакнење со отстранување на дамките што ќе останат на вашите садови во случај да имате проблеми со растворањето на детергентот.

 Може да го зголеми времетраењето на избраната програма за 25-35 минути.

Функција SteamGloss (E)

(Во зависност од моделот)

Оваа функција ги подобрува перформансите на сушење. Може да го продолжи времетраењето на програмата до 30 минути.

Функција (и) SilentWash

(зависно од моделот)

Функцијата SilentWash важи за 3 програми.

1. Еко
2. Автоматски
3. Интензивно

Кога овие програми се извршуваат со тивко перење, нивото на звук се намалува за 2 DBA и времето за перење се продолжува до 68 минути.

Функција Fast+ (F)

(зависно од моделот)

Овозможува избраната програма да се пере на повисок притисок и температура, скратувајќи го времето за перење и намалувајќи ја количината на вода.

Светлосна рефлексија на подот (предупредување за машинско перење)

(Во зависност од моделот)

Вашата машина проектира светлина на подот за време на циклусот на перење. Светлото се исклучува кога ќе заврши циклусот на перење.

 Кога ќе се стартува програмата за перење, рефлексијата на светлината на подот автоматски се активира и свети до крајот на програмата.

 Рефлексијата на светлината на земјата не е карактеристика што може да ја откаже корисникот.

 За целосно вградени модели, вратата мора да биде поставена на минимална висина од 40 mm над подот за да се осигура дека „Предупредувањето за машинско перење“ е правилно видливо.

Функција за детергент за таблети (T)

(зависно од моделот)

Обезбедува подобро сушење при перење со повеќенаменски детергенти наречени 2во1, 3во1, 4во1, 5во1, сè-во-едно итн. во зависност од цврстината на водата во мрежата. Кога ќе ја изберете функцијата за детергент за таблети, индикаторот за детергент за таблети светнува.

i Во зависност од системот за контрола на вашата машина, ако функцијата за детергент за таблети не е достапна во програмата што сте ја избрале, индикаторот се исклучува. Можете да најдете информации за програмите во кои може да се користи функцијата за детергент за таблети во табелата „Информации за програмата и просечни вредности на потрошувачка“.

i Во некои модели, во зависност од системот за контрола на вашата машина, функцијата за детергент за таблети може да не е достапна во програмата што сте ја избрале, но индикаторот може да остане запален освен ако функцијата за детергент за таблети не е исклучена. Можете да најдете информации за тоа кои програми оваа функција може да се користи во табелата „Информации за програмата и просечни вредности на потрошувачката“.

i Ако сте ја користеле функцијата за детергент за таблети во последниот циклус на перење, функцијата за детергент за таблети ќе остане активна во следниот циклус на перење што ќе го изберете.

i Функцијата за детергент за таблети може да го зголеми времетраењето на програмата до 35 минути.

7.5 Функции во менито за поставки

(во зависност од моделот)
Дополнителните функции во менито за поставки на машината за миење садови зависат од моделот. Притиснете и задржете го копчето за мени 3 секунди за да пристапите до овие функции. Изберете ја функцијата или поставката на којашто сакате да направите измени со копчињата <- и +>.

i Кај некои модели треба само да притиснете на копчето за мени еднаш за да пристапите до менито за поставки.

Изменете ја функцијата или поставката на којашто сакате да направите измена со копчето за избор и исклучете ја машината за миење садови за да ги зачувате поставките.

Функции на подмени:

(во зависност од моделот)
Исклучи/вклучи функција Self Dry



Исклучи / вклучи функција за детергент во таблета:



Исклучи / вклучи дополнителна функција:
(во зависност од моделот)



7.6 Менување на нивото на тонот за предупредување

1. Откако ќе ја вклучите машината за садови, притиснете го копчето „Мени“ 3 секунди.

 Кај некои модели треба само да притиснете на копчето за мени еднаш за да пристапите до менито за поставки.

2. Притиснете ги копчињата <- и +> за да преминете на „S:“ на екранот.

3. Секогаш кога ќе го притиснете копчето за избор, јачината на предупредувањето се менува на „S:0“ исклучено, „S:1“ средно, „S:2“ високо.

4. Исклучете ја машината за миење садови со копчето за вклучување/исклучување за да зачувате.

 Фабрички машината за садови е поставена на „S:2“.

7.7 Програмирање на времето за миење садови

Одложување

Доколку се применува распоред за економична наплата на струјата во Вашиот регион, може да ја користите функцијата за одложување за да ги миете садовите во соодветните времиња.

Може да го одложите времето на започнување на циклусот што го избравте до 24 часа.

1. Притиснете го копчето за одложување откако ќе ја изберете програмата за миење и сите други дополнителни функции.

2. Кога ќе притиснете на копчето за одложување, на линијата за информации на екранот се прикажува „0:30“ и индикаторот за одложување започнува да трепка.

3. Поставете го посакуваниот период со притискање на копчето за одложување. Секој пат кога ќе го притиснете копчето, времето се зголемува во диференцијали од 30 минути до 6 часа, а потоа во диференцијали од 1 час до 24 часа.

4. Затворете ја вратата на машината за миење садови по одложувањето. Циклусот автоматски ќе започне кога ќе заврши периодот на одложување.

Менување на поставките додека функцијата за одложување е активна

Не можете да направите измени во циклусот на миење, дополнителни функции или во периодот на одложување додека е активна функцијата за одложување.

 По започнувањето на циклусот, не е возможно да ги поставите / измените циклусот и помошните функции.

За откажување на функцијата за одложување

Отворете ја вратата на машината за миење садови и притиснете го копчето за избор на циклус / откажување циклус три секунди. По одбројувањето 3 - 2 - 1, екранот ќе покаже 0:01, затворете ја вратата од машината за миење садови и почекајте додека не заврши процесот на одводнување. Процесот на отфрлање ќе заврши во рок од 2 минути и машината за миење садови ќе даде звучен сигнал кога ќе заврши.

 Функцијата за одложување не може да се постави откако е започнат циклусот.

7.8 Започнување на циклусот

Затворете ја вратата на машината за миење садови за да ја започнете машината за миење садови по избирање на програмата и дополнителните функции.

 Машината за миење садови ја омекнува водата во зависност од тоа колку е тврда водата од водоводот. Времето на циклусот на миење исто така може да се измени додека се извршува циклусот и тоа се должи на собната температура, температурата на водата од водовод и количината на садови.

 Внимавајте да не ја отворите вратата додека машината за миење садови работи. Внимавајте, може да излезе параа кога ќе ја отворите вратата на машината за миење садови.

 За да се осигурате дека водата што останува на садовите и во внатрешноста на машината за миење садови е целосно исцедена и дека омекнувачот на вода се отстранува по операцијата за плакнење, машината продолжува да работи со циклусот на сушење откако ќе се стиши некое време

7.9 Откажување на циклусот

Отворете ја вратата на машината за миење садови и притиснете го копчето за избор на циклус / откажување циклус три секунди. По одбројувањето 3 - 2 - 1, екранот ќе покаже 0:01, затворете ја вратата од машината за миење садови и почекајте додека не заврши процесот на одводнување. Процесот на отфрлање ќе заврши во рок од 2 минути и машината за миење садови ќе даде звучен сигнал кога ќе заврши.

 Детергентот или средството за плакнење може да останат во машината за миење садови и/или на садовите кои се мијат во зависност од програмата што сте ја откажале.

7.10 Индикатор за предупредување за ниско ниво сол

Проверете го индикаторот за ниско ниво на сол на екранот на машината за миење садови за да видите дали во машината за миење садови има сол за омекнување. Додајте сол во преградата за сол кога индикаторот за ниско ниво сол на екранот ќе се вклучи.

 Делот „Систем за омекнување на водата“ опишува како да го поставите нивото на тврдост на водата.

7.11 Индикатор за предупредување за ниско ниво средство за плакнење

Проверете го индикаторот за ниско ниво средство за плакнење на екранот на машината за миење садови за да видите дали во машината за миење садови има доволно средство за плакнење. Додајте средство за плакнење во преградата за средство за плакнење кога индикаторот за ниско ниво сол на екранот ќе се вклучи.

7.12 Поставување на количината средство за плакнење

1. Откако ќе ја вклучите машината за садови, притиснете го копчето „Мени“ 3 секунди.

 Кај некои модели треба само да притиснете на копчето за мени еднаш за да пристапите до менито за поставки.

2. Со копчињата <- и +>, доаѓа до „P:“ на екранот.

3. Поставете на соодветно ниво со копчето за избор.

4. Исклучете ја машината за миење садови со копчето за вклучување/исклучување за да зачувате.
Не нанесува средство за плакнење во положба P:0 за време на програмата за перење.

Се применува 1 дози средство за плакнење на позиција P:1.

Се применува 2 дози средство за плакнење на позиција P:2.

Се применува 3 дози средство за плакнење на позиција P:3.

Се применува 4 дози средство за плакнење на позиција P:4.

7.13 Крај на програмата

Кога ќе заврши програмата што сте ја избрале, звучното предупредување ќе ве предупреди да ја исклучите машината за садови.

Ова звучно предупредување се повторува во редовни интервали додека вашата машина за миење садови не се исклучи.

8 Одржување и чистење

8.1 Одржување и чистење



Прво прочитајте го делот „Упатства за безбедност“!



Исклучете ја машината за садови и исклучете ја чешмата пред чистење.



Не користете абразивни материјали при чистењето.



Исчистете ги филтерот и рачките за прскање најмалку еднаш неделно за ефикасно работење на машината за садови.

Редовното чистење ќе го продолжи работниот век на производот и ќе ги намали вообичаените проблеми.

Индикаторот за крај на програмата свети кога програмата за перење ќе заврши.

1. Отворете го капакот на машината за миење садови.

2. Притиснете го копчето за вклучување/исклучување за да ја исклучите машината за садови

3. Исклучете ја славината.

4. Исклучете ја машината за садови од штекерот.

За да заштедите енергија, машината за миење садови автоматски се исклучува на крајот од програмата или ако програмата не е започната.

По миењето, оставете ги садовите во машината за садови околу 15 минути за да се оладат. Вашите садови ќе се исушат побрзо ако го затворите капакот на машината за садови во овој период. Ова ќе ја подобри ефикасноста за сушење на машината за миење садови.

Чистење на надворешната површина на машината за садови

Нежно избришете ја надворешноста на вашата машина за миење садови и заптивките на вратите со нежно средство за чистење и влажна крпа. Избришете ја „контролната табла“ само со малку влажна крпа.

Чистење на внатрешноста на машината за садови

Исчистете ја машината за миење садови месечно со детергент или специјални средства за миење садови со пуштање на машината за миење садови на циклусот што работи на највисоката можна температура. Ова ќе помогне да се отстранат остатоците и варовникот од внатрешноста на машината за садови. Ако остане вода во машината за садови, исцедете ја водата од машината за садови следејќи ја постапката во делот „Откажување на циклусот“. Ако водата

не може да се исцеди, отстранете ги филтрите како што е опишано во делот „Чистење на филтрите“ и проверете го дното на машината за садови за честички нечистотија што се насобрале и го блокирале водниот пат и исчистете ги ако е потребно.

8.2 Чистење на филтрите

(Зависи од моделот)

Чистете ги филтрите најмалку еднаш неделно за ефикасно работење на машината за садови. Проверете дали на филтрите нема остатоци од храна. Ако останат остатоци од храна, отстранете ги филтрите и темелно исчистете ги под чешмата.

1. Отстранете ги микрофилтерот и грубата филтерска група така што ќе ги завртите спротивно од стрелките на часовникот и ќе ги извадите.

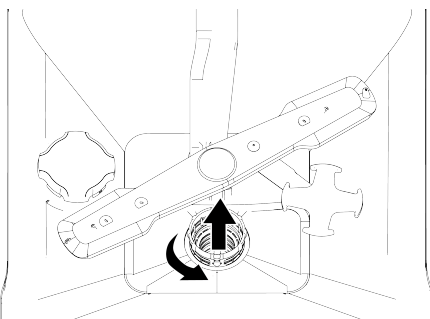

2. Извадете го металниот/пластичниот филтер (3).

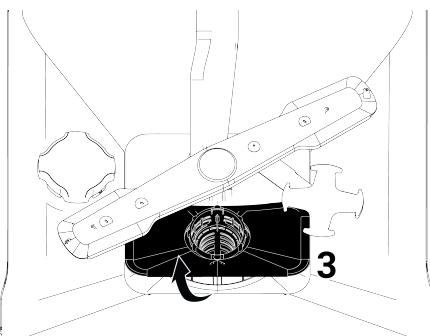

3. Притиснете ги двете брави на грубиот филтер навнатре за да го одделите грубиот филтер од групата.

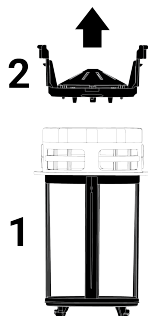

4. Исчистете ги сите три филтри под чешмата со четка.
5. Заменете го металниот/пластичниот филтер.
6. Вметнете го грубиот филтер во микрофилтерот. Проверете дали е правилно позициониран. Свртете во насока на стрелките на часовникот додека не кликне.

i Машината за миене садови не смее да се користи без филтри.

i Неправилното инсталирање на филтрите ќе ја намали ефикасноста на перењето.

8.3 Чистење на филтерот за црево

Машината за миене садови е спречена да се оштети од нечистотија (песок, глина, 'рѓа итн.) од електричната мрежа или вашиот систем за снабдување со вода со помош на филтер во цревото за влез на вода. Проверете ги филтерот и цревото од време на време и исчистете ги ако е потребно.

1. Исклучете го чешмата и исклучете го цревото.
2. Откако ќе го извадите филтерот од цревото, исчистете го под чешмата.
3. Исчистениот филтер вратете го на неговото место во цревото.
4. Прикачете го цревото на чешмата. (зависи од моделот)

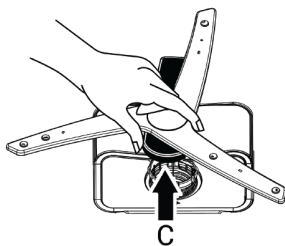
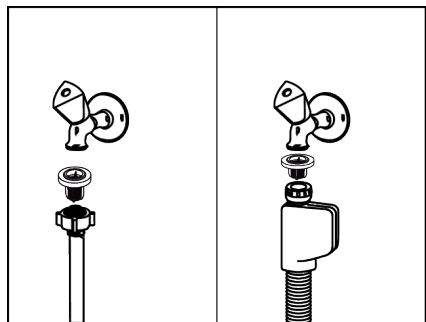

За да ја отстраните и исчистите долната група на пропелери, држете ја со една рака од точките (C) прикажани на сликата и повлечете ја нагоре. По чистењето, повторно приклучете ја групата пропелери така што ќе ги следите истите чекори во рикверц. (Во зависност од моделот)

8.4 Чистење на пропелерите

Исчистете ги колоните најмалку еднаш неделно за да обезбедите ефикасна работа на машината.

Долен пропелер

Проверете дали долните отвори на работното коло (1) се затнати. Ако има запушување, отстранете го работното коло и исчистете го. Може да го отстраните долното коло со повлекување нагоре (во зависност од моделот)

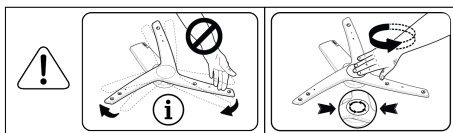

i Не обидувајте се да го вртите пропелерот со држење на краевите. Обидот да го завртите на краевите може да предизвика кршење на системот на запчаници во пропелерот.

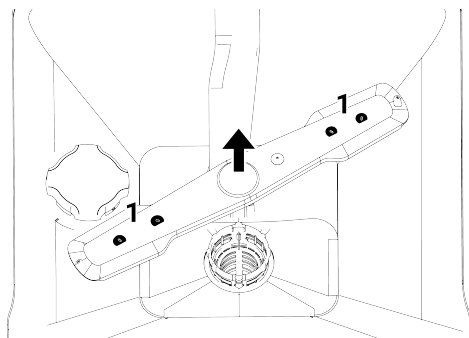

Проверете дали дупките на склопот на работното коло се затнати. Ако има блокада, отстранете го склопот на работното коло и исчистете го. (Во зависност од моделот)

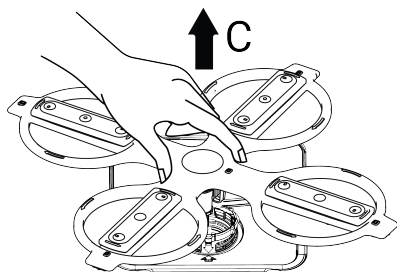

За да ја отстраните и исчистите долната група на пропелери, држете ја со една рака од точките (C) прикажани на сликата и повлечете ја нагоре. По чистењето, повторно приклучете ја групата пропелери така што ќе ги следите истите чекори во рикверц. (Во зависност од моделот)

Горен пропелер

Проверете дали горните отвори на работното коло (1) се затнати. Ако има запушување, отстранете го работното коло и исчистете го. Горното коло може да го отстраните со вртење на навртката налево.

Кога повторно ќе го приклучите горниот пропелер, не заборавајте целосно да ја затегнете навртката.

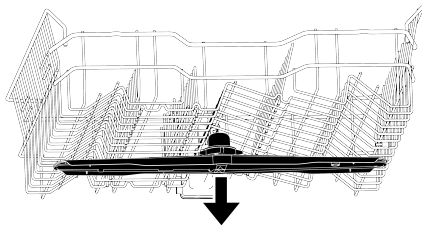
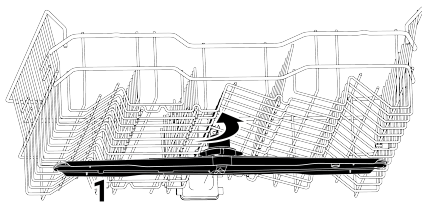

9 Решавање проблеми

9.1 Кодови за грешки, причини и решенија

Код за грешка	Причина	Решение
E01 Предупредување P1 Трепка LED-светлото за напојување тре	Дефект на полнење вода на шасијата	1 - Алгоритам за грешка е активиран. 2 - Циклус завршува. Ако постојано ја гледате грешката, 1 - Исклучете ја струјата. 2 - Затворете го вентилот. 3 - Контактирајте со овластен сервис.
E02 Предупредување P2 Трепка Се осветлува иконата за прекин на водата. LED-светлото за перење свети.	Грешка при прекин на вода	Проверете го снабдувањето со вода.
	Филтерот е блокиран	1 - Исклучете го приклучокот за струја. 2 - Исклучете го водоводниот приклучок. 3 - Отстранете го доводното црево за вода. 4 - Проверете го и исчистете го филтерот. 5 - Воспоставете врска со вода. 6 - Воспоставете поврзување со струја.
	Друго	Ако грешката продолжи, 1 - Затворете ја машината за миење садови. 2 - Контактирајте со овластен сервис.
E06 Предупредување P2 трепка P6 трепка	Сензорот за температура во машината за миење садови е неисправен	Ако постојано ја гледате оваа грешка и перформансите на миењето се намалени, 1 - Затворете ја машината за миење садови. 2 - Контактирајте со овластен сервис.
E07 Предупредување P2 трепка Ф1 и Ф2 трепка	Мерачот на проток е неисправен	1 - Алгоритам за грешка е активиран. 2 - Циклус завршува. Ако постојано ја гледате грешката, 1 - Исклучете ја струјата. 2 - Затворете го вентилот. 3 - Контактирајте со овластен сервис.



Кодовите за грешка може да се променат во зависност од моделот.

9.2 Решавање проблеми

Машината не работи.

- Приклучокот за струја може да не е приклучен. >>> Проверете дали приклучокот за струја е приклучен.
- Осигурувачот можеби изгорел. >>> Проверете ги осигурувачите во Вашата куќа.
- Можеби не тече вода. >>> Проверете дали е отворена славината за довод на вода.
- Вратата на машината за миење садови можеби е отворена. >>> Проверете дали вратата на машината за миење садови е затворена.
- „Копчето Вклучи/Исклучи“ можеби не е притиснато. >>> Погрижете се да ја вклучите машината за миење садови со притискање на копчето Вклучи/Исклучи.

Садовите не се измиени чисто.

- Садовите не се соодветно поставени. >>> Ставете ги садовите како што е наведено во упатството за употреба.
- Не е избран соодветниот циклус. >>> Изберете циклус со повисока температура и миење подолго време.
- Садовите се многу валкани >>> Отстранете ја грубата нечистотија од садовите со салфетка и ставете ги во машината за миење садови.
- Прскалките се заглавени. >>> Пред да започнете со циклусот, проверете дали горните и долните прскалки се вртат слободно вртејќи ги со раката.
- Дупките на прскалките се затнати. >>> Горните или долните дупки на прскалките може да се затнати со остатоци од храна како семки од лимон. Редовно чистете ги прскалките како што е прикажано во делот „Чистење и одржување“.
- Филтрите се затнати. >>> Проверете дали системот за филтрирање е исчистен. Редовно чистете го системот за филтрирање како што е прикажано во делот „Чистење и одржување“.

- Филтрите не се соодветно инсталирани. >>> Проверете го системот за филтрирање и проверете дали е правилно инсталиран.
- Корпите се преоптоварени. >>> Не ги полнете корпите повеќе од нивниот капацитет.
- Детергентот се чува во несоодветни услови. >>> Ако користите детергент во прав, не чувајте го пакувањето со детергент во влажна средина. Доколку е можно, чувајте го детергентот во сад за складирање со капак. Ви препорачуваме да користите детергент во форма на таблети за лесно складирање.
- Не е ставена соодветна количина детергент. >>> Ако користите детергент во прав, ставете ја количината на детергент погодна за нивото на извалканост на Вашите садови и за дефинициите на циклусите. Препорачуваме да користите детергенти во таблети за да постигнете најдобри резултати.
- Недоволна количина средство за плакнење. >>> Проверете го индикаторот за предупредување за ниско ниво средство за плакнење и додајте средство за плакнење доколку е потребно. Ако во машината за миење садови е достапна соодветна количина на средство за плакнење, зголемете ја поставката за средство за плакнење.
- Капакот на преградата за детергент не е затворен. >>> Секогаш затворајте го капакот на преградата за детергент откако ќе додадете детергент.

Садовите не се исушени.

- Садовите не се соодветно поставени. >>> Ставете ги садовите на начин на кој нема да се собира вода во нив за време на миењето.
- Недоволна количина средство за плакнење. >>> Проверете го индикаторот за предупредување за ниско ниво средство за плакнење и додајте средство за плакнење доколку е потребно. Ако во машината за миење садови е достапна соодветна

количина на средство за плакнење, зголемете ја поставката за средство за плакнење.

- Од машината се вадат садовите веднаш по завршувањето на циклусот на миење. >>> Не вадете ги садовите од машината за миење садови веднаш по завршувањето на циклусот на миење. Држете ја вратата подотворена и оставете ја пареата да излезе некое време и извадете ги садовите од машината за миење садови кога тие ќе се изладат за да бидат во ред да се допрат со рака. Започнете да вадите садови од долната корпа. Така, водата што останува на кој било сад на горната корпа се спречува да капе врз садовите во долната корпа.
- Не е избран соодветниот циклус. >>> Перформансите на сушење се ниски бидејќи температурата на плакнење е исто така ниска во кратките циклуси. За повисоки перформанси на сушење, изберете подолги циклуси.
- Се користи детергент во таблети, а копчето за таблета не е притиснато >>> Ако машината за миење садови има функција „детергент во таблети“, активирајте ја додека користите повеќенаменски детергенти.
- Квалитетот на површината на приборот е слаб. >>> Може да ги постигнете очекуваните перформанси на миење на кујнски прибор со оштетени површини, а употребата на таков прибор не е правилна поради хигиената. Покрај тоа, водата тешко тече врз оштетени површини. Не се препорачува да се мие таков прибор во машина за миење садови.
- Нормално е да имате грижи за сушењето за прибор од тефлон. Оваа состојба е резултат на структурата на тефлонот. Бидејќи површинскиот напон на тефлонот и водата се различни, честичките од водата остануваат како зрнца на површината на тефлонот.

На садовите се останати дамки од чај, кафе или кармин.

- Не е избран соодветниот циклус. >>> Изберете циклус со повисока температура и миење подолго време.
- Квалитетот на површината на приборот е слаб. >>> Кога дамките од чај, кафе и други дамки предизвикани од материјали за боене навлегуваат во оштетените површини, не е можно да се отстранат таквите дамки во машина за миење садови. Може да ги постигнете очекуваните перформанси на миење на кујнски прибор со оштетени површини, а употребата на таков прибор не е правилна поради хигиената. Не се препорачува да се мие таков прибор во машина за миење садови.
- Детергентот се чува во несоодветни услови. >>> Ако користите детергент во прав, не чувајте го пакувањето со детергент во влажна средина. Доколку е можно, чувајте го детергентот во сад за складирање со капак. Ви препорачуваме да користите детергент во форма на таблети за лесно складирање.

Дамките од бигор остануваат на садовите, а стаклените садови изгледаат заматено

- Недоволна количина средство за плакнење. >>> Проверете го индикаторот за предупредување за ниско ниво средство за плакнење и додајте средство за плакнење доколку е потребно. Ако во машината за миење садови е достапна соодветна количина на средство за плакнење, зголемете ја поставката за средство за плакнење.
- Постапувањето на тврдоста на водата е ниско или нивото на сол е несоодветно. >>> Проверете ја поставката за тврдост на водата со прецизно мерење на тврдоста на водата од водоводната мрежа.
- Истекува сол. >>> Внимавајте да не истурате сол околу отворот за полнење додека додавате сол.

Погрижете се капакот на омекнувачот на вода да биде затворен откако ќе додадете сол. Исчистете ја истурената сол во машината за миење садови со вклучување на циклусот за претходно миеење. Проверете го капакот уште еднаш на крајот од циклусот, бидејќи честичките сол што остануваат под капакот се растворуваат во чекорот на претходно миеење и на тој начин капакот може да се олабави.

Внатрешноста на машината за миеење садови има различен мирис

- Новите машини имаат одреден мирис. Овој мирис ќе исчезне по неколку циклуси на миеење.
- Филтрите се затнати. >>> Проверете дали системот за филтрирање е исчистен. Редовно чистете го системот за филтрирање како што е прикажано во делот „Чистење и одржување“.
- Во резервоарот за средство за плакнење се ставаат хемикалии кои можат да предизвикаат миризба. >>> Не користете хемикалии како што се оцет, детергенти за миеење раце и средства за отстранување бигор.
- Извалканите садови се чувале во машина за миеење садови 2-3 дена. >>> Ако ја стартувате машината за миеење садови веднаш откако ќе ги ставите садовите во неа, отстранете ја нечистотијата на садовите и извршете го циклусот за претходно миеење без детергент на секои два дена. Не ја затворајте вратата на машината за миеење садови целосно за да спречите појава на миризба во внатрешноста на машината за миеење садови во такви случаи. Може да користите и комерцијално достапни средства за отстранување миризби и чистење на машината за миеење садови.

Дамки од 'рѓа, оцрнување, влошување на површината на садовите

- Истекува сол. >>> Солта може да предизвика дегенерација и корозија на металните површини. Внимавајте да не истурате сол околу отворот за полнење додека додавате сол.

Погрижете се капакот на омекнувачот на вода да биде затворен откако ќе додадете сол. Исчистете ја истурената сол во машината за миеење садови со вклучување на циклусот за претходно миеење. Проверете го капакот уште еднаш на крајот од циклусот, бидејќи честичките сол што остануваат под капакот се растворуваат во чекорот на претходно миеење и на тој начин капакот може да се олабави.

- Остатоците од солена храна се задржале на садовите подолго време. >>> Ако во машината за миеење садови се чува кујнски прибор извалкан со таква храна, нечистотијата треба да се отстрани од површината на садот со циклусот за претходно миеење или садовите да се мијат без да се чека.
- Во електричната инсталација нема заземјување. >>> Проверете дали машината за миеење садови е поврзана со вистинска линија за заземјување. Во спротивно, статичкиот електрицитет што се создава во машината за миеење садови предизвикува лацни на површината на металните предмети, отстранувајќи го заштитниот слој на површината и предизвикува оцрнување на површината.
- Се користат интензивни средства за чистење како белило. >>> Заштитниот слој на металните површини се оштетува кога ќе дојде во контакт со средства за чистење, како што е белилото, и на тој начин го губи својот ефект со тек на време. Не мијте ги садовите со белило. Ако сакате да ги миете садовите со белило, Вашата машина за миеење садови треба да има специјална опрема и функција која овозможува миеење со белило. Со оваа опрема и функција, соодветното количество белило ќе се внесе во околината за миеење на вистинскиот чекор, а потоа ќе имаме корист од неговото хигиенско дејство и ќе ги исплакнете садовите на најдобар начин.

- Металните предмети, како што се особено ножевите, се користеле надвор од нивната намена. >>> Ако ножевите се користат за цели како што е отворање на лименки, заштитниот слој на нивните краевии ќе се оштети. Не користете го металниот кујнски прибор вон неговата наменета употреба.
- Приборот за јадење е изработен од не'рѓосувачки челик со низок квалитет. >>> Неизбежно е таквите предмети да рѓосаат, па затоа не треба да се мијат во машина за миење садови.
- Претходно за'рѓаниот прибор се мие во машина за миење садови. >>> 'Рѓата на кородираниот предмет може да мигрира на други површини од не'рѓосувачки челик за време на миењето и да предизвика појава на 'рѓа и на тие површини. Таквите предмети не треба да се мијат во машина за миење садови.

Остатоци од детергент се присутни во резервоарот за детергент.

- Детергентот е ставен долго пред миењето. >>> Внимавајте да ставите детергент непосредно пред да започнете со миењето.
- Отворањето на капакот на резервоарот за детергент е спречено за време на миењето. >>> Ставете ги сатовите на начин што нема да го спречи отворањето на капакот на резервоарот за детергент и водата од прскалките да тече во резервоарот.
- Детергентот се чува во несоодветни услови. >>> Ако користите детергент во прав, не чувајте го пакувањето со детергент во влажна средина. Доколку е можно, чувајте го детергентот во сад за складирање со капак. Ви препорачуваме да користите детергент во форма на таблети за лесно складирање.
- Дупките на прскалките се затнати. >>> Горните или долните дупки на прскалките може да се затнат со остатоци од храна како семки од

лимон. Редовно чистете ги прскалките како што е прикажано во делот „Чистење и одржување“.

Шаблоните и украсите на приборот се бришат.

- Чашите со шари и порцеланските предмети со шари на емајлот не се погодни за миење во машина за миење садови. Производителите на стаклени и порцелански садови не препорачуваат миење на такв прибор во машина за миење садови.

Садовите се гребат.

- Кујнските садови и додаточите направени од алуминиум или кои содржат алуминиум не смеат да се мијат во машина за садови.
- Истекува сол. >>> Внимавајте да не истурате сол околу отворот за полнење додека додавате сол. Распространетата сол наоколу може да предизвика гребење. Погрижете се капакот на омекнувачот на вода да биде затворен откако ќе додадете сол. Ичистете ја истурената сол во машината за миење садови со вклучување на циклусот за претходно миеење. Проверете го капакот уште еднаш на крајот од циклусот, бидејќи честичките сол што остануваат под капакот се растворуваат во чекорот на претходно миеење и на тој начин капакот може да се олабави.
- Постапувањето на тврдоста на водата е ниско или нивото на сол е несоодветно. >>> Проверете ја поставката за тврдост на водата со прецизно мерење на тврдоста на водата од водоводната мрежа.
- Садовите не се поставени соодветно. >>> Кога ставате чаши и друг стаклен кујнски прибор во корпата, не потпирајте ги на други садови, туку на рабовите на корпата, на решетките или на потпорната жица за стакло. Кога две чаши или други садови што се мијат ќе се чукнат една со друга

поради влијанието на водата за време на миењето, може да предизвика гребене/пукнатини на површините.

- На чашите останува заматена дамка која личи на дамка од млеко, која не може да се отстрани кога се брише со рака. Кога се изложени на светлина, се забележува синкаст изглед како виножито.
- Се користи прекумерна количина средство за плакнење. >>> Намалете ја поставката на средството за плакнење. Додека го додате средството за плакнење, секогаш чистете го средството за плакнење прелеано наоколу.
- На стаклото настанала корозија поради мека вода. >>> Проверете ја поставката за тврдост на водата со прецизно мерење на тврдоста на водата од водоводната мрежа. Не користете сол ако водата од водоводната мрежа е мека (<5 dH). Користете циклуси со повисока температура (на пр. 60-65 степени) за миење. Може да користите и комерцијално достапни детергенти за заштита на стакло.

Во машината за миење садови се појавува пена.

- Садовите се мијат рачно со детергент за миење садови, а потоа се ставаат во машината за миење садови без да се исплакнат пред да се стават во неа. >>> Нема карактеристики за контрола на пена во детергентите за миење садови наменети за рачно миење. Не треба рачно да ги миете садовите со детергент пред да ги ставите во машината за миење садови. Едноставно исплакнете ги крупните

нечистотии на површината на садот со вода или изгребете ги со хартиена салфетка или вилушка.

- Се истури средство за плакнење во машината за миење садови додека се додаваше средството за плакнење. >>> Внимавајте да не истурите средство за плакнење во машината за миење садови додека додате средството за плакнење. Исчистете го истуреното средство за плакнење со хартиена салфетка/крпа.
- Капакот на резервоарот за средство за плакнење е оставен отворен. >>> Погрижете се да го затворите капакот на резервоарот за средство за плакнење откако ќе го додате средството за плакнење.

Кујнскиот прибор се крши.

- Садовите не се соодветно поставени. >>> Ставете ги садовите како што е наведено во упатството за употреба.
- Корпите се преоптоварени. >>> Не ги полнете корпите повеќе од нивниот капацитет.
- Водата останува во машината за миење садови по завршувањето на циклусот.
- Филтрите се затнати. >>> Проверете дали системот за филтрирање е исчистен. Редовно чистете го системот за филтрирање како што е прикажано во делот „Чистење и одржување“.
- Одводното црево е затнато / блокирано. >>> Проверете го одводното црево. Отстранете го цревото ако е потребно за да ја отстраните блокадата, а потоа инсталирајте го повторно како што е опишано во упатствата за инсталација.

10 ОДРЕКУВАЊЕ ОД ОДГОВОРНОСТ / ПРЕДУПРЕДУВАЊЕ

Некои (едноставни) дефекти може да се поправат од крајните корисници без да предизвикаат безбедносни проблеми или небезбедна употреба, под услов тие да се извршат во согласност со следните упатства. (Видете го делот „Сакам да поправам самиот“).

Затоа, освен за деловите наведени во делот „Сакам да поправам самиот“ што можат да ги поправат крајните корисници, поправката од овластен сервис се препорачува за да се спречат проблеми со безбедноста и е задолжителна за продолжување на гаранцијата на производот на Веко .

САКАМ ДА ПОПРАВАМ САМИОТ

Поправките што треба да ги извршат крајните корисници може да се извршат за следните резервни делови:

Надворешно напојување, далечински управувач. (Тековниот список на резервни делови е достапен на адресата <https://www.beko.com.tr/destek> од 1 март 2021 година)

Дополнително, за да се осигури безбедноста на производот и да се избегне ризикот од сериозни повреди, поправките мора да се извршат според упатствата во упатството за употреба или на адресата <https://www.beko.com.tr/destek>. За Ваша безбедност, исклучете го производот од струја пред да извршите каква било поправка.

не може да биде одговорен за какви било проблеми со безбедноста што може да настанат поради поправки или <https://www.beko.com.tr/destek> обидите на крајните корисници да поправат делови различни од оние наведени во упатството за употреба или во согласност со упатствата во адресата <https://www.beko.com.tr/destek> делови во тековниот список на делови достапен Веко на адресата. Во тој случај, гаранцијата на производот на Веко ќе биде неважечка.

Затоа на крајните корисници им се препорачува да се воздржат од тоа сами да поправаат делови освен резервните делови споменати погоре и да контактираат со овластен сервис доколку е потребно. Ваквите обиди за поправка на крајните корисници може да предизвикаат безбедносни проблеми, да го оштетат производот и последователно да резултираат со пожар, поплави, електричен удар и сериозни лични повреди.

Поправките на следните делови, но не ограничувајќи се на оние што се наведени, треба да ги врши овластен сервис: Внатрешно напојување, кондензатори, батерии и акумулатори итн.

Производителот/продавачот не може да биде одговорен за какво било потфрлање на крајните корисници да се усогласат со горенаведеното.

