

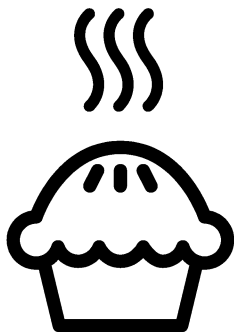

Перна за вградување

Упатство за корисникот



BIM24400BCS

МК

285.4474.83/R.AC/25.11.2019/5-5

7768386701

Прочитајте го ова упатство прво!

Почитуван потрошувачу,

Ви благодариме што избравте производ на Веко. Се надеваме дека производот ќе ви служи најдобро за намената за која е произведен со висок квалитет и со врвна технологија. Затоа, внимателно прочитајте ги целото упатство за корисникот и сите други придружни документи пред да го користите производот и зачувајте го за идни осврти. Ако го давате производот на некој друг, дајте му го и упатството за употреба. Следете ги сите предупредувања и информации во ова упатство за корисникот.

Запомнете дека ова упатство може да е исто и за неколку други модели. Разликите меѓу моделите ќе бидат посочени во упатството.

Објаснување на символите

Следните симболи се употребени во ова упатство за употреба:

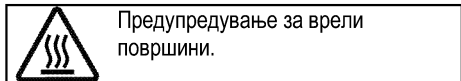
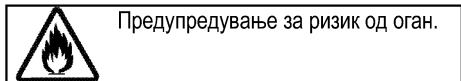
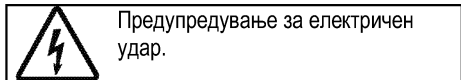
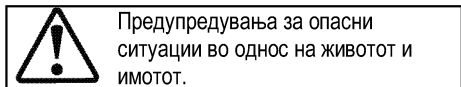
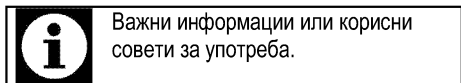

Arçelik A.Ş.
Karaağaç caddesi No:2-6
34445 Sütlüce/Istanbul/TURKEY
Made in TURKEY



1 Важни упатства и предупредувања за безбедноста и за животната средина **4**

Општа безбедност	4
Електрична безбедност.....	4
Безбедност на производот.....	6
Наменета употреба.....	7
Безбедност за децата.....	8
Фрлање на стариот производ.....	8
Фрлање на материјалот за пакување.....	8

2 Општи информации **9**

Преглед	9
Содржина на пакувањето.....	10
Технички спецификации.....	11

3 Инсталација **12**

Пред поставување	12
Поставување и поврзување.....	14
Фрлање на стариот производ.....	16

4 Подготовка **17**

Совети за штедење енергија.....	17
Првична употреба.....	17
Поставување на времето.....	17
Прво чистење на производот.....	18
Воведно загревање.....	18

5 Како се ракува со рерната **19**

Општи информации за печење, динстање и печење на грилот.....	19
Како се работи со електричната рерна.....	19
Работни режими.....	20
Како се работи со контролната единица на рерната.....	21
Табела со времиња за готвење.....	26
Како се работи со грилот.....	29
Табела со времиња на готвење за грил.....	29

6 Одржување и грижа **30**

Општи информации.....	30
Чистење на контролниот панел.....	30
Чистење на рерната.....	30
Вадење на вратата на рерната.....	31
Вадење на внатрешното стакло на вратата.....	32
Замена на светилката во рерната.....	33

7 Решавање проблеми **34**

1 Важни упатства и предупредувања за безбедноста и за животната средина

Ова поглавје содржи безбедносни упатства што ќе ви помогнат да се заштитите од ризик за лична повреда или оштетување на имотот. Непочитувањето на овие упатства ја поништува гаранцијата.

Општа безбедност

- Овој уред може да го користат деца што имаат барем 8 години и лица со намалена физичка, чувствителна или ментална способност или со недостаток на искуство или познавања само ако не се под надзор или ако им се дадат упатства за употреба на апаратот за да може да го користат на безбеден начин и само ако ги разбрале сите опасности.
Децата не смее да си играат со апаратот. Чистењето и одржувањето не смеат да го прават деца без надзор.
- Уредот не е наменет да го користат лица (вклучително и деца) со намалена физичка, сензорна или ментална способност или со недостаток на искуство или познавања, освен ако не се под надзор или ако им се дадат упатства.

Децата под надзор не смее да си играат со уредот.

- Доколку производот се дава на некој друг за лична употреба или за повторна употреба (на старо), тој се дава заедно со прирачникот за користење, ознаките на производот и другите релевантни документи и делови.
 - Поставувањето и поправката мора да ги изведе овластен сервисер. Производителот нема да се смета за одговорен за оштетувања што се појавиле заради постапки што ги извеле неовластени лица и истото може да ја поништи гаранцијата. Внимателно прочитајте го упатството пред поставување.
 - Не вклучувајте го производот ако е расипан или има видливо оштетување.
 - Проверете дали регулаторите за функциите на производот се исклучени по секоја употреба.
- Електрична безбедност
- Ако производот има дефект, не треба да се вклучува освен ако не бил поправен во Овластен сервис. Постои ризик од струен удар!

- Поврзете го производот само за штекер/линија со заземјување со напон и заштита како што е наведено во „Технички спецификации“. Инсталацијата за заземјувањето треба да ја направи квалификуван електричар ако го користите производот со или без трансформатор. Нашата компанија нема да биде одговорна за какви било проблеми што ќе се случат заради тоа што производот не бил заземјен во согласност со локалните регулативи.
- Никогаш не мијте го производот со истурање или прскање вода по него! Постои ризик од струен удар!
- Производот мора да се исклучи од струја за време на поставување, одржување, чистење или поправка.
- Ако кабелот за напојување на производот е оштетен, мора да биде заменет од страна на производителот, овластениот сервисер или слично квалификувано лице за да се избегне опасност од секаков вид.
- Производот мора да се постави на начин којшто ќе овозможува комплетно исклучување со струја. Разделникот мора да постави кај главниот приклучок или како прекинувач вграден во фиксната електрична инсталација во согласност со регулативите за градба.
- Задната површина на рерната е врела кога се употребува. Проверете дали поврзувањето со струја не допира со задната површина. Во спротивно, поврзувањето може да се оштети.
- Не заглавувајте го кабелот за струја меѓу вратата на рерната и рамката и не превиткувајте го преку врелите површини. Во спротивно, изолацијата на кабелот ќе се стопи и ќе предизвика пожар како резултат на краток спој.
- Секоја работа на електричната опрема и на системите смее да ја изведува само овластено и квалификувано лице.
- Во случај на оштетување, исклучете ја рерната и исклучете ја од довод на ел. напојување. За да го направите ова, исклучете ги осигурувачите дома.
- Проверете дали номиналната вредност на осигурувачот е компатибилна со производот.

Безбедност на производот

- **ПРЕДУПРЕДУВАЊЕ:** Уредот и достапните делови стануваат врели во текот на употребата. Треба да внимавате децата да не ги допираат врелите елементи. Децата помали од 8 години треба да се држат настрана освен ако не сте под надзор.
- Не користете го производот кога резонирањето или координацијата се попречени од употреба на алкохол и/или лекаства.
- Внимавајте кога користите алкохолни пијалаци во јадењата. Алкохолот испарува на високи температури и може да предизвика оган бидејќи ќе се запали кога ќе дојде во контакт со врели површини.
- Проверете дали има запаливи материјали близу до производот бидејќи страните стануваат врели при употреба.
- Апаратот се сврелува кога се користи. Треба да внимавате децата да не ги допираат врелите елементи во рерната.
- Оставете ги сите отвори за вентилација слободни и без препреки.
- Не загревајте затворени конзерви и стаклени тегли во рерната. Може да се набие притисок во конзервата/теглата што предизвикува пукање.
- Не ставајте ги тавите за печење, садовите или алуминиумската фолија директно на дното на рерната. Акумулацијата на топлина може да го оштети дното на рерната.
- Не користете остри абразивни средства за чистење или остри метални сунѓери за чистење на стаклото од вратата на рерната бидејќи може да ја изгребат површината или да предизвикаат пукање на стаклото.
- Не користете чистачи на пареа за да го исчистите апаратот бидејќи тие може да предизвикаат електричен удар.
- (Варира зависно од моделот на производот.)
Правилно ставање на решетката и тавата на решеткастите полици
Важно е правилно да се стави решетката и / или тавата на решетката. Лизнете ги решетката или тавата меѓу 2 шини и проверете дали се рамни пред да ставите храна на нив (видете ја следната слика).

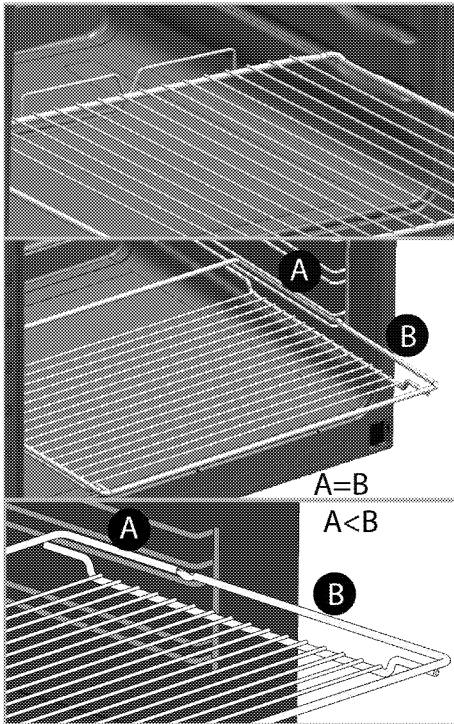

- Не користете го производот ако предната стаклена врата е извадена или напукната.
- Секогаш користете ракавици за рерна што се отпорни за топлина кога ставате или вадите садови во / од врелата рерна.
- Ставете хартија за печење во садот за готвење или во додатокот за рерната (тава, решетка и сл.) заедно со храната и потоа ставете сè заедно во веќе загреаната рерна. Отсечете го прекумерниот дел од хартијата за печење што излегува од додатокот или од садот за да го

спречите ризикот таа да се допира со грејачите во рерната. Никогаш не користете хартија за печење при работни температури повисоки од посочената вредност на хартијата за печење. Не ставајте ја хартијата за печење директно на долната страна во рерната.

- **ПРЕДУПРЕДУВАЊЕ:** Проверете дали кабелот на уредот е исклучен од струја или дали е исклучено струјното коло пред да ја замените сијаличката со цел да избегнете можност за електричен уред.
- Уредот не смее да се поставува позади декоративна врата за да се одбегне прегревање.

За да обезбедите апаратот да не предизвика пожар:

- Проверете дали приклучокот соодветствува со штекерот и не предизвикува искрење,
- Не користете оштетен, пресечен или продолжен кабел. Користете го само оригиналниот кабел,
- Проверете дали има течност или влага во штекерот каде што е приклучен производот,

Наменета употреба

- Овој производ е наменет за домашна употреба. Не е дозволена комерцијална употреба.

- **ВНИМАНИЕ:** Овој апарат е наменет само за готвење. Не смее да се користи за други намени, на Пример за загревање на просторија.
- Овој производ не треба да се користи за затоплување на чинии под грилот, за сушење крпи и пешкири и сл. со бесење на рачките и за греење.
- Производителот нема да биде одговорен за каква било штета што ќе биде предизвикана од неправилна употреба или ракување.
- Рерната може да се користи за одмрзнување, печење тесто, печење месо или печење на грилот.

Безбедност за децата

- **ПРЕДУПРЕДУВАЊЕ:**
Достапните делови стануваат врели во текот на употребата. Децата треба да се држат настрана.
- Материјалите за пакување се опасни за децата. Држете ги материјалите за пакување настрана од децата. Фрлете ги сите делови на пакувањето во согласност со стандардите за животна средина.
- Електричните производите се опасни за децата. Држете ги децата подалеку од производот кога тој работи и не

дозволувајте им да си играат со него.

- Не ставајте никакви предмети врз апаратот што може да ги дофатат децата.
- Кога вратата е отворена, не ставајте тешки предмети на неа и не дозволувајте децата да седат на неа. Може да се преврти или шарките на вратата може да се оштетат.

Фрлање на стариот производ

Усогласување со Директивата за фрлање на електронска и електрична опрема и за одлагање на отпадот:



Овој отпад е усогласен со Директивата на ЕУ за фрлање на електронска и електрична опрема (2012/19/EU). Овој производ го носи симболот за класификација на отпадот од електрична и електронска опрема (WEEE).

Овој производ е произведен со многу квалитетни делови и материјали коишто може да се користат одново и се соодветни за рециклирање. Не фрлајте го производот со нормалниот домашен отпад и со друг отпад кога веќе нема да го користите. Однесете го во собирен центар за рециклирање на електрична и електронска опрема. Консултирајте се со овластените тела во општината за да дознаете каде има собирни центри.

Усогласување со Директивата за ограничување на опасните материји:

Производот што го купивте е усогласен со отпад е усогласен со Директивата за ограничување на опасните материји (2011/65/EU). Не содржи штетни и забранети материјали коишто се наведени во Директивата.

Фрлање на материјалот за пакување

- Материјалот од пакувањето е опасен за децата. Чувајте го на безбедно место и подалеку од дофат на деца. Пакувањето на производот е произведен од рециклирачки материјал. Фрлете го правилно и сортирајте го во согласност со упатствата за рециклирање отпад. Не фрлајте го со домашниот отпад.

2 Општи информации

Преглед

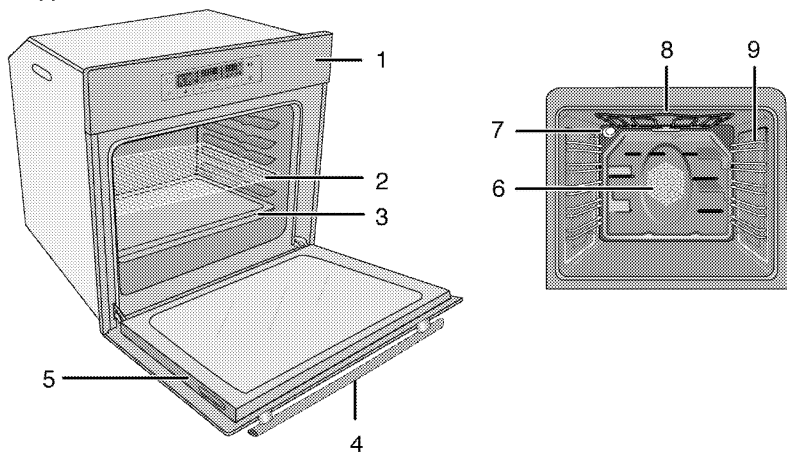

- | | | | |
|---|-------------------|---|---|
| 1 | Контролен панел | 6 | Мотор за вентилаторот (зад челичната плоча) |
| 2 | Полица со решетки | 7 | Светилка |
| 3 | Тава | 8 | Елемент со горен грејач |
| 4 | Рачка | 9 | Позиции на полиците |
| 5 | Врата | | |

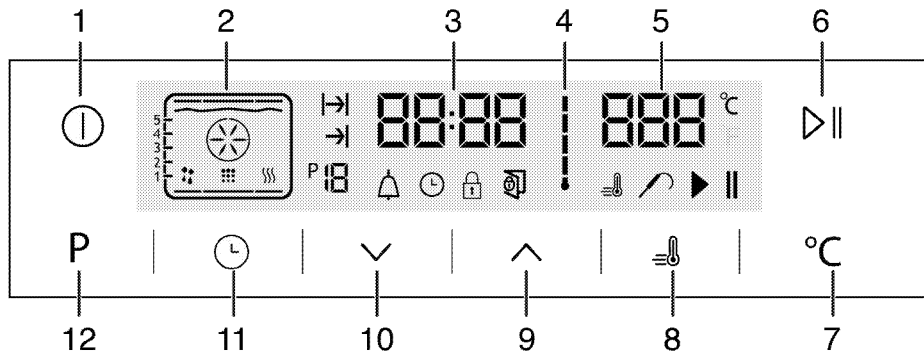

- | | | | |
|---|--|----|--|
| 1 | Копче за ВКЛУЧУВАЊЕ / ИСКЛУЧУВАЊЕ | 7 | Копче за поставување на температурата |
| 2 | Екран со функции | 8 | Симбол за поттикнувачот (брзо претходно загревање) |
| 3 | Поле со индикаторот за тековното време | 9 | Копче за плус |
| 4 | Симбол за внатрешната температура во рерната | 10 | Копче за минус |
| 5 | Поле за индикаторот за температурата | 11 | Копче за прилагодување |
| 6 | Копче за вклучување/исклучување на готвењето | 12 | Копче за враќање на функциите на екранот |

Содржина на пакувањето



Доставената дополнителна опрема може да зависи од моделот на производот.

Целата дополнителна опрема што е опишана во упатството за употреба може да се доставува со производот.

1. Упатство за корисникот

2. Длабока тава

Користете ја за тесто, големи парчиња месо за печење, течни јадења и за собирање маснотија при печење на грил.

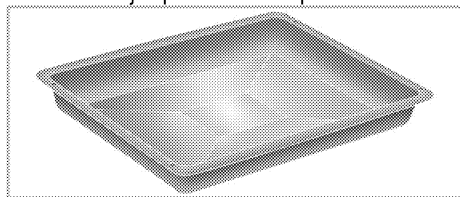

3. Тава за тесто

Користете ја за теста како што се колачи и бисквити.

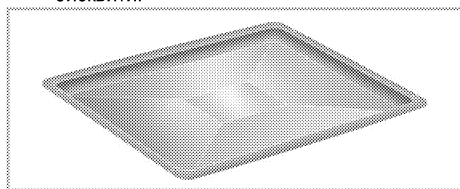

4. Решетка за грил

Користете ја за печење и за ставање храна да се пече или готви во тепсии на саканата полица.

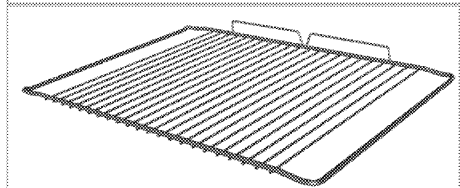
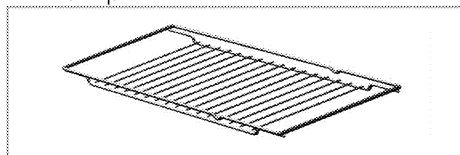

5. Правилно ставање на решетката и тавата на телескопските полица

(Оваа функција е опционална. Може да не е вклучена со вашиот производ.)

Телескопските решетки ви дозволуваат да ги поставувате и вадите тавите и решетката лесно.

Кога користите тава и решетка со телескопски решетки, проверете дали спојките на задниот дел на телескопската решетка стојат на рабовите на решетката за грилот и тавата.

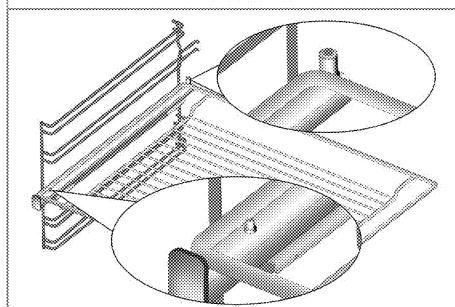
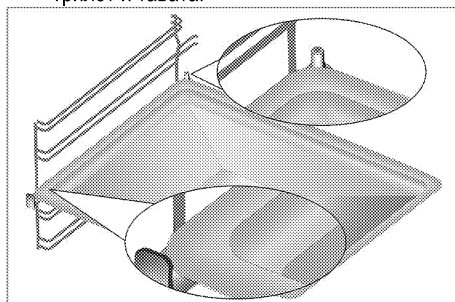

Технички спецификации

Напон / фреквенција	220-240 V ~ 50 Hz
Вкупна потрошувачка на ел. енергија	3.1 kW
Вид кабел / секција	мин.H05VV-FG 3 x 1,5 мм. ²
Надворешни димензии (височина / широчина / длабочина)	595 мм./594 мм./567 мм.
Димензии за инсталација (височина / широчина / длабочина)	**590 или 600 мм./560 мм./мин. 550 мм.
Главна рерна	Повеќенаменска рерна
Внатрешна светилка	15/25 W
Потрошувачка на ел. енергија на грилот	2.2 kW

Основа: Информациите на табличката со енергетски вредности на електричните рерни се дадени во согласност со стандардот EN 60350-1 / IEC 60350-1. Тие вредности се одредени според примената на стандардот со горни и долни грејачи или функции за загревање потпомогнато со вентилатор (ако има).

Енергетската класа за ефикасност е одредена во согласност со следниот приоритет во зависност од тоа дали релевантните функции постојат кај производот или не. 1-Готвење со еко-вентилатор, 2- Турбо бавно готвење, 3- Турбо готвење, 4- Горно /долно загревање потпомогнато со вентилатор, 5-Горно и долно загревање.

** Видете *Инсталација, страница 12*.



Техничките спецификации може да се менуваат без претходно известување со цел да се подобри квалитетот на производот.



Сликите во ова упатство се шематски и можеби нема да соодветствуваат со вашиот производ.



Вредностите што се дадени на табличките на производите или во придружната документација се добиени во лабораториски услови во согласност со соодветните стандарди. Овие вредности може да варираат во зависност од работните и средишните услови за производот.

3 Инсталација

Производот мора да го инсталира квалификувано лице во согласност во регулативите за ел.

Производителот нема да се смета за одговорен за оштетувања што се појавиле заради постапки што ги извеле неовластени лица.



Производот мора да го постави квалификувано лице во согласност со важечките регулативи. Во спротивно, гаранцијата ќе се поништи. Подготовката на локацијата и електричната инсталација за производот е одговорност на потрошувачот.



ОПАСНОСТ:

Производот мора да се постави во согласност со локалните закони за плин и напојување со ел. енергија.



ОПАСНОСТ:

Пред поставување, проверете го производот визуелно за да видите дали има оштетувања. Ако има, не поставувајте го.

Оштетените производи предизвикуваат безбедносен ризик.

Пред поставување

Апаратот е наменет за поставување во комерцијално достапни кујнски елементи. Безбедносно растојание мора да се остави меѓу апаратот и сидовите и елементите во кујната. Погледнете ја сликата (вредности во мм.).

- Површините, синтетичките ламинати и плочките мора да бидат отпорни на топлина (минимум 100 °C).
- Кујнските елементи мора да се поставени рамно и фиксирани.
- Ако има фиока под рерната, мора да се постави полица меѓу рерната и фиоката.
- Носете го апаратот со уште барем две лица.



Не поставувајте го производот веднаш до ладилници или замрзнувачи. Топлината што се испушта од производот ќе ја зголеми потрошувачката на струја кај апаратите за ладење.



Не користете ја вратата или рачката за носење или поместување на производот.



Ако производот има рачки, притиснете ги наназад во страничните сидови по преместување на производот.

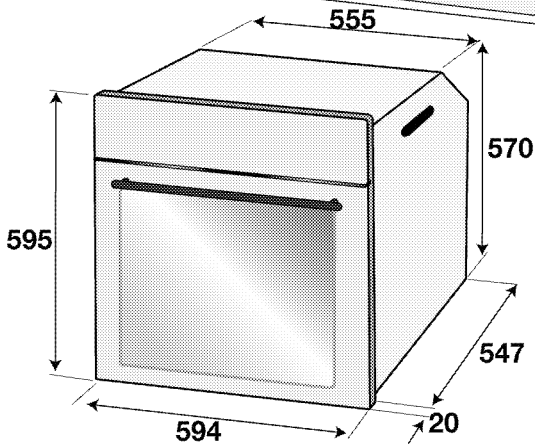
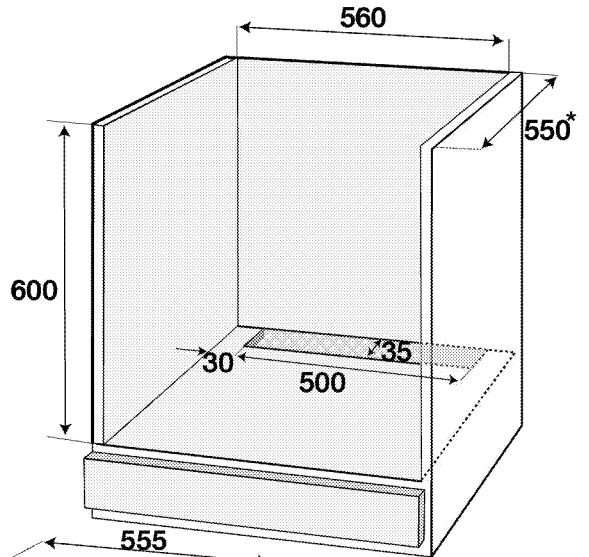
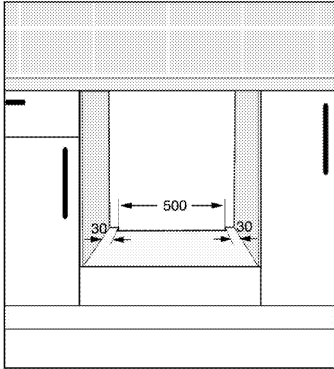
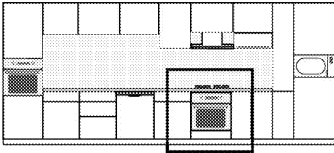

* МИН.

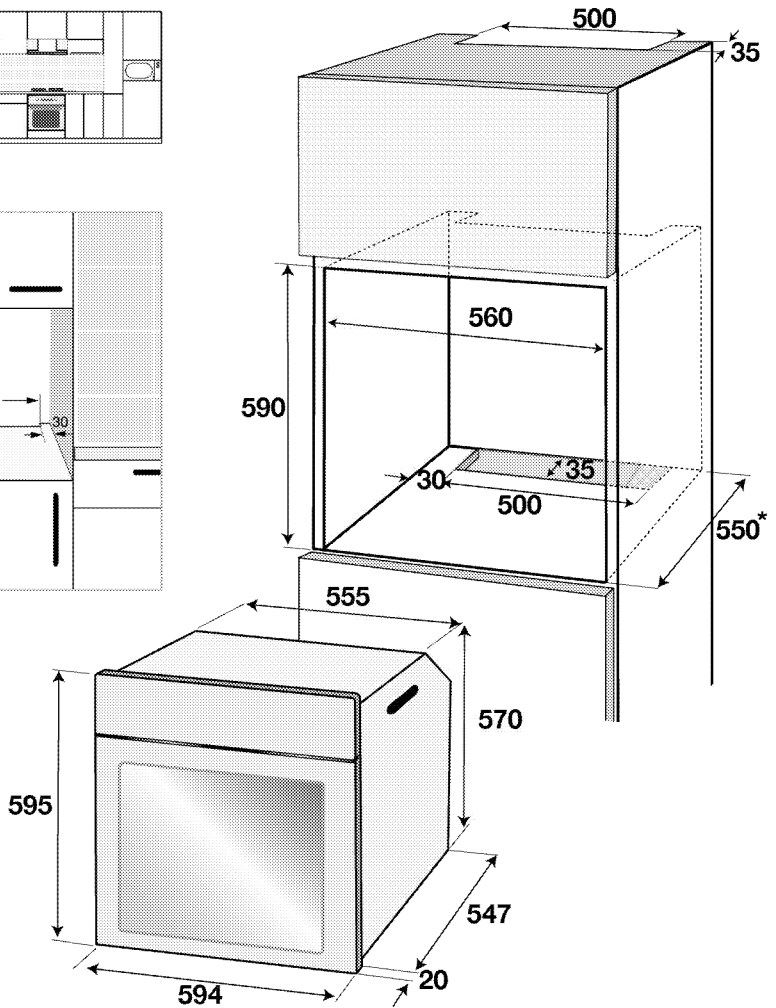
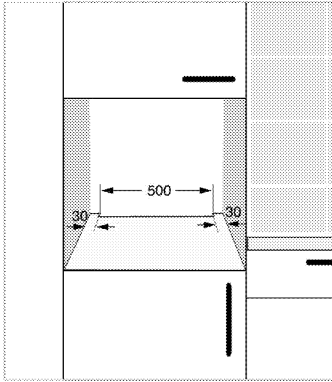
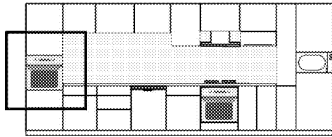

* МИН.

Поставување и поврзување

- Производот смее да се постави и поврзе само во согласност со статутарните правила за поставување.

Електрично поврзување

Поврзете го производот за заземјен штекер / довод на струја којшто е обезбеден со минијатурен автоматски осигурувач со соодветен капацитет како што е посочено во табелата

„Технички спецификации“. Инсталацијата за заземјувањето треба да ја направи квалификуван електричар ако го користите производот со или без трансформатор. Нашата компанија нема да биде одговорна за какви било оштетувања што ќе се случат заради употреба на производот без инсталација со заземјување во согласност со локалните регулативи.

ОПАСНОСТ:
 Производот мора да се поврзе со систем за дистрибуција на струја само од страна на овластено квалификувано лице. Гарантниот производ на производот започнува по правилно вклучување. Производителот нема да се смета за одговорен за оштетување што се појавило заради постапки што ги извеле неовластени лица.

ОПАСНОСТ:
 Кабелот за напојување не смее да се прикештува, превиткува или притиснува или да се допира со врелите делови на апаратот. Оштетениот кабел за напојување мора да се замени од страна на квалификуван електричар. Инаку, постои ризик од електричен удар, краток спој или пожар со непрофесионални поправки!

- Поврзувањето мора да биде усогласено со државните регулативи.
- Податоците за довод на ел. енергија мора да соодветствуваат со податоците што се дадени на плочката со номинални вредности на апаратот. Отворете ја предната врата за да ја видите плочката со номинални вредности.
- Кабелот за напојување за производот мора да е усогласен со вредностите во табелата „Технички спецификации“.

ОПАСНОСТ:
 Пред започнување на каква било работа со електричната инсталација, исклучете го апаратот од довод на ел. енергија. Постои ризик од струен удар!

Поврзување на кабелот за напојување

i Додека се поврзуваат жиците, мора сè да биде во согласност со националните/локалните регулативи за електрика и мора да се употребуваат соодветните штекери/линии и приклучоци за рерна. Во случај кога моќноста на производот е ограничена на помала вредност од капацитетот на приклучокот и штекерот/линијата да пренесуваат струја, мора производот да се поврзе преку фиксна електрична инсталација директно без да се употребува приклучок и штекер/линија.

1. Ако не е можно да се исклучат сите полови во кабелот, мора да се поврзе уред за исклучување со најмалку од 3 мм. зазор меѓу контактите (осигурувачи, безбедносни прекинувачи, контакти) и сите полови во овој уред за исклучување мора да во опсегот на (не повеќе) овој уред во согласност со регулативите на Европската унија. Непочитувањето на ова упатство може да предизвика проблеми во работата и да ја поништи гаранцијата за производот.

Се препорачува дополнителна заштита од преостаната струја во прекинувачот на колото.

Ако се доставува кабел со производот:

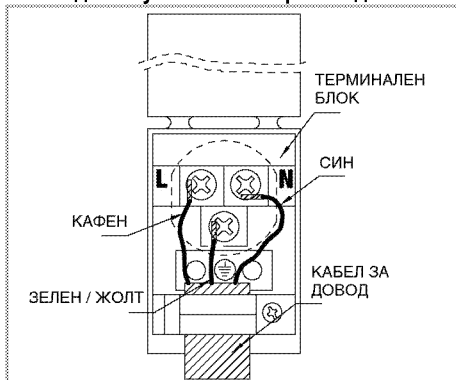

2. **За монофазно поврзување**, поврзете ги жиците како што е посочено подолу:
 - Кафена/Црна жица - L (фаза)
 - Сина/сива жица = N (нулта)
 - Зелено/жолта жица = (E) \oplus (заземјување)
 » или
 - сива/Црна жица - L (фаза)
 - Сина/Кафена жица = N (нулта)
 - Зелено/жолта жица = (E) \oplus (заземјување)

Инсталација на производот

1. Лизнете ја рерната во елементот, порамнете ја и обезбедете ја обезбедувајќи дека кабелот за напојување нема да биде прикештен и/или заглавен.

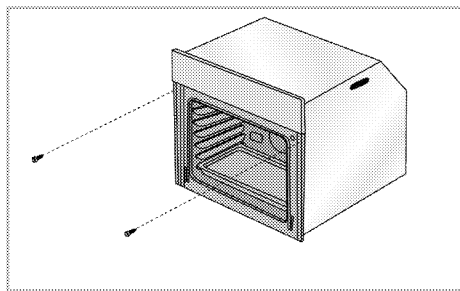

Обезбедете ја рерната со 2 шрафа како што е посочено.

По инсталирањето, проверете дали завртките се доволно затегнати и рерната не се поместува. Рерната може да се преврти за време на користењето ако не е инсталирана според инструкциите и ако завртките не се доволно затегнати.

За производите со вентилатор за разладување (Може да не е вклучена со вашиот производ.)

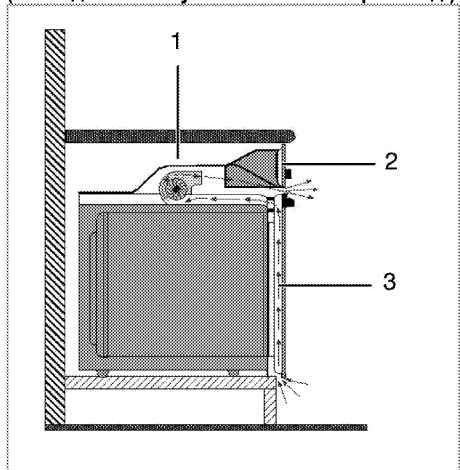

- 1 Вентилатор за разладување
- 2 Контролен панел
- 3 Врата

Вградениот вентилатор за разладување ги лади и елементот за вградување и предницата на производот.

i Вентилаторот за разладување продолжува да работи уште 20-30 минути дури и кога е исклучена рерната.

Ако сте готвеле со програмирање на тајмерот на рерната, ќе се исклучи и вентилаторот за ладење по истекот на времето за готвење заедно со сите други функции.

Конечна проверка

1. Работете со производот.
2. Проверете ги функциите.

Фрлање на стариот производ

- Чувајте го оригиналното пакување и транспортирајте го производот во него. Следете ги упатствата на пакувањето. Ако немате оригинално пакување, спакувајте го производот во меуреста пластична опаковка или тврд картон и залепете го со селотејп цврсто.
- За да спречите грилот и решетките во рерната да ја оштетат вратата, ставете парче картон од внатрешната страна на вратата од рерната во иста висина како и решетките. Залепете ја вратата на рерната за страничните сидови.
- Не користете ја вратата или рачката за подигнување или поместување на производот.

i Не ставајте предмети на производот и поставете го во исправна позиција.

i Проверете го општиот изглед на производот за да видите дали има оштетувања што настанале при транспортот.

4 Подготовка

Совети за штедење енергија

Следните совети ќе ви помогнат да го користите производот на еколошки начин и да штедите енергија:

- Користете темни и глазирани садови за готвење бидејќи преносот на топлината е подобар.
- При готвење на јадењата, извршете ја операцијата за претходно загревање ако е препорачано во упатството за користење или во рецептот за готвење.
- Не отворајте ја вратата на рерната често за време на готвењето.
- Ако вратата не е отворена, внатрешната температура станува оптимална за да се заштедува енергија во режимот ECO FAN

HEATING (ЕКО-ЗАГРЕВАЊЕ СО ВЕНТИЛАТОР) и може да не е иста со таа на приказот.

- Гответе повеќе од едно јадење во рерната секогаш кога е тоа можно. Може да гответе со ставање два сада за готвење на жичениот грил.
- Гответе повеќе од едно јадење последователно. Рерната е веќе врела.
- Може да штедите енергија со исклучување на рерната неколку минути пред да истече времето за готвење. Не отворајте ја вратата на рерната.
- Одмрзнете ги замрзнатите јадења пред да ги гответе.

Првична употреба

Поставување на времето

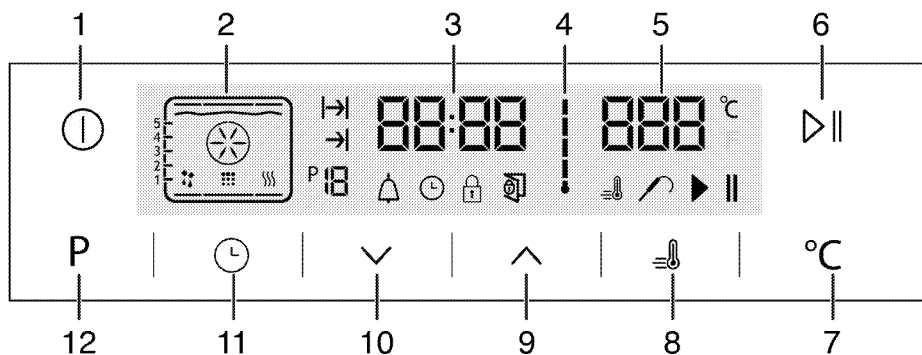

- 1 Копче за ВКЛУЧУВАЊЕ / ИСКЛУЧУВАЊЕ
- 2 Екран со функции
- 3 Поле со индикаторот за тековното време
- 4 Символ за внатрешната температура во рерната
- 5 Поле за индикаторот за температурата
- 6 Копче за вклучување/исклучување на готвењето
- 7 Копче за поставување на температурата
- 8 Символ за поттикнувачот (брзо претходно загревање)
- 9 Копче за плус
- 10 Копче за минус
- 11 Копче за прилагодување
- 12 Копче за враќање на функциите на екранот

1. При почетната работа на рерната кога символот ⌚ засветува, допрете ги копчињата ^ / v за да го поставите часот.
2. Потврдете ја поставката до допир на символот ⌚ и почекајте 4 секунди без да допирате на копчињата за да потврдите.



Ако тековното време не е поставено, поставката за време ќе започне да се зголемува/да се движи нагоре од **12:00**. Символот ⌚ ќе се активира за да посочи дека тековното време не е поставено. Ќе исчезне штом ќе го поставите времето.

Прво чистење на производот



Површината може да се оштети со детергенти и средства за чистење. Не користете агресивни средства за чистење, прашок за чистење / течности или остри предмети при чистењето.

1. Извадете го целиот материјал за пакување.
2. Избришете ги површините на производот со влажна крпа или сунѓер и исушете ги со крпа.

Воведно загревање

Загревајте ја рерната околу 30 минути и потоа исклучете ја. Така, сите остатоци или наслаги од производството ќе согорат и ќе се тргнат.



ПРЕДУПРЕДУВАЊЕ

Врелите површини предизвикуваат изгореници!

Производот е врел кога се употребува. Никогаш не допирајте ги врелите горилници, внатрешните делови на рерната, грејачите, итн. Држете ги децата настрана.

Секогаш користете ракавици за рерна што се отпорни за топлина кога ставате или вадите садови во / од врелата рерна.

Електрична рерна

1. Извадете ги сите тави за печење и жичениот грил од рерната.
2. Затворете ја врата на рерната.
3. Изберете ја позицијата Статично.

Рерна со грил

1. Извадете ги сите тави за печење и жичениот грил од рерната.
2. Затворете ја врата на рерната.
3. Изберете ја најголемата моќност на грилот, видете *Како се работи со грилот*, *страница 29*.
4. Вклучете ја рерната да работи околу 15 минути.
5. Исклучете го грилот, видете *Како се работи со грилот*, *страница 29*



Може да се појават чад и миризба во текот на неколку часа при првата работа. Ова е сосема нормално. Обезбедете добра вентилација на просторијата за да излезат чадот и миризбата. Избегнете директно вдишување на чадот и миризбата што се испушта.

5 Како се ракува со рерната

Општи информации за печење, динстање и печење на грилот.



ПРЕДУПРЕДУВАЊЕ

Врелите површини предизвикуваат изгореници!

Производот е врел кога се употребува. Никогаш не допирајте ги врелите горилници, внатрешните делови на рерната, грејачите, итн. Држете ги децата настрана. Секогаш користете ракавици за рерна што се отпорни за топлина кога ставате или вадите садови во / од врелата рерна.



ОПАСНОСТ:

Внимавајте кога ја отворате вратата на рерната бидејќи излегува пареа. Пареата може да ви ги попари рацете, лицето и/или очите.

Совети за печење

- Користете соодветни метални чинии што не се лепат или алуминиумски садови или силиконски калапи отпорни на топлина.
- Искористете ја најдобро внатрешноста на рамката.
- Ставете го калапот за печење на средината на решетката.
- Изберете ја правилната позиција на решетката пред да ги вклучите рерната или грилот. Не менувајте ја положбата на решетката кога рерната е врела.
- Држете ја вратата на рерната затворена.

Совети за печење месо

- Обработката на целото пиле, мисирката или големите парчиња месо со преливи како што се лимон или црн бибер го подобруваат резултатот од готвењето.
- Треба 15 до 30 минути повеќе да се испече место со коски споредено со печење на иста големина месо без коски.
- На секој центиметар од месото во слоевите му треба околу 4-5 минути време за готвење.
- Оставете го месото во рерната околу 10 минути откако ќе заврши времето за готвење. Сокот подобро се дистрибуира низ целото месо и не истекува кога се сече месото.
- Рибата треба да се стави на средина или долната решетка во сад отпорен на топлина.

Совети за печење на грил

Кога месото, рибата и пилето се печат на грил, тие брзо потемнуваат, имаат вкусна крчкава кора и не се сушат. Рамни парчиња, раженчиња со месо и колбаси се особено погодни за грил, како и зеленчук што содржи многу вода, како домати и пиперки.

- Распоредете ги парчињата што ќе се печат на грил на решетката за грил или во тава за печење со решеткаст грил така што опфатениот простор не ја надминува големината на грејачот.
- Лизнете го решеткастиот грил или тавата за печење со грил на саканото ниво во рерната. Ако печете со решеткаст грил, ставете ја тавата за печење на подолната решетка да ги собира маснотиите. Додајте вода во садот за печење за полесно чистење.



Храната што не е соодветна за печење на грил носи ризик од пожар. Користете само храна со грилот што е соодветна за интензивната топлина од грилот. Не ставајте ја храната предалеку назад во грилот. Тоа е највриелиот дел и масната храна може да се запали.

Како се работи со електричната рерна Исклучување на електричната рерна

Важно е да го ставите решеткастиот грил правилно на лежиштата. Решеткастиот грил мора да се вметне меѓу лежиштата како што е прикажано на сликата.

Не оставајте решеткастиот грил да се потпира на задниот ѕид во рерната. Лизнете го решеткастиот грил низ предниот дел на лежиштата и наместете го со помош на врата за да се постигне добра работа на грилот.

(Варира зависно од моделот на производот.)

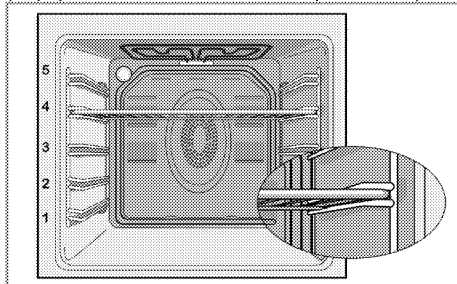

Работни режими

Редоследот на работните режими што е прикажан тука може да се разликува од организацијата на вашиот производ.

1. Горен и долен грејач



Храната се загрева истовремено и од горе и од долу. На пример, соодветно е за торти, тесто или колачи и готвени јадења во калапи за готвење. Гответе само со една тава. Соодветната позиција на решетката ќе се прикаже на екранот.

2. Горен/долен грејач потпомогнато со вентилатор

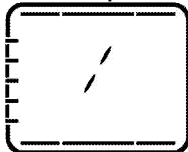

Врелиот воздух загреван со долниот и горниот грејач се распределува еднакво и бргу низ рерната со помош на вентилаторот. Гответе со една тава.

3. Загревање со вентилатор

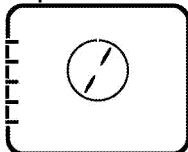

Топлиот воздух загреван со задниот грејач се распределува еднакво и бргу низ рерната со помош на вентилаторот. Соодветно е за готвење на јадењата на различни нивоа на полиците и не е потребно претходно загревање во повеќето случаи. Соодветно за готвење со повеќе тави.



Кога е отворена вратата на рерната, моторот на вентилаторот нема да работи за да го задржи врелиот воздух внатре.

4. „ЗД“-функција

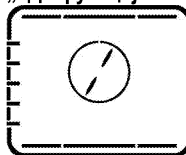

Работат горниот и долниот грејач и топлењето со помош на вентилаторот. Храната се готви рамномерно и бргу од сите страни. Гответе само со една тава.

5. Функција за пица

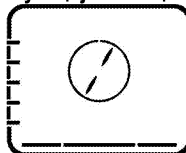

Работат долниот грејач и топлењето со помош на вентилаторот. Соодветно за печење пица.

6. Целосен грил + вентилатор



Врелиот воздух загреван со целосниот грил се распределува многу бргу во рерната со помош на вентилаторот. Соодветно е за печење на грил на големи количини месо.

- Ставете големи или средни порции во точната позиција за полицата под грејачот за грилот за печење.
- Свртете ја храната по половина од времето за печење на грил.

7. Целосен грил

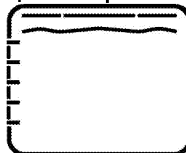

Работи големиот грил на горната страна во рерната. Соодветно е за печење на грил на големи количини месо.

- Ставете големи или средни порции во точната позиција за полицата под грејачот за грилот за печење.
- Свртете ја храната по половина од времето за печење на грил.

8. Грил

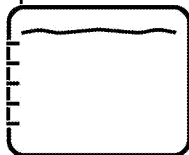

Работи малиот грил на горната страна во рерната. Соодветно за печење на грил и за гратинирање јадења.

- Ставете мали или средни порции во точната позиција за полицата под грејачот за грилот за печење.
- Свртете ја храната по половина од времето за печење на грил.

9. Еко-загревање со вентилатор

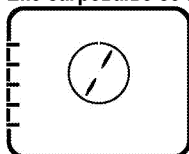

За штедење енергија, може да ја користите оваа функција наместо операциите за готвење што би ги извеле со помош на вентилатор во опсег на температура од 160-220 °C. Но, времето за готвење ќе се зголеми малку.

Времињата за готвење поврзани со оваа функција се посочени во табелата за „Еко-загревање со вентилатор“.

10. Долен грејач



Работи само долниот грејач. Соодветно е за пица и за

последователно потемнување на храната од долната страна.

11. Одржување топлина

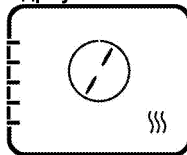

Се користи за одржување на храна на одредена температура подолг период, подготвена за сервирање.

12. Работа со вентилатор

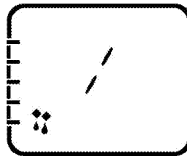

Рерната не се загрева. Вклучен е само вентилаторот (во задниот ѕид). Соодветно за бавно одмрзнување замрзната зрнаста храна на собна температура и ладење на зготвената храна.

13. Лесно чистење со пара (Оваа функција е опционална. Може да не е вклучена со вашиот производ.)

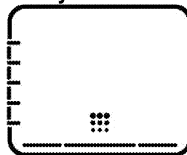





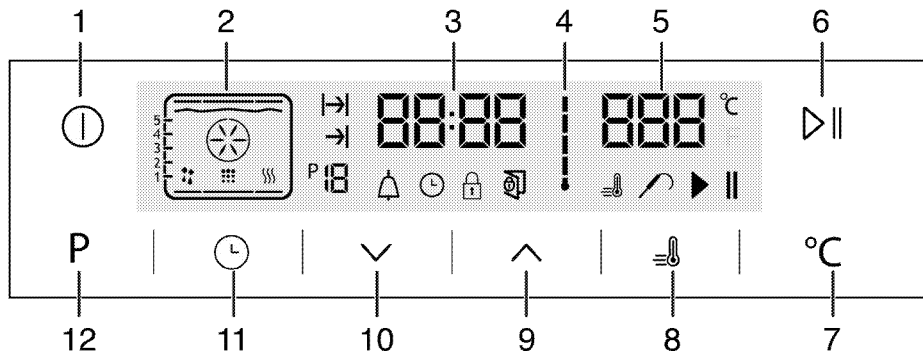





Оваа функција помага нечистотијата во рерната да омекне и да се исчисти полесно (ако не сте чекале премногу време). Ве молиме видете го делот „Чистење - лесно чистење со пара“ за лесно чистење со пара.

Како се работи со контролната единица на рерната



- 1 Копче за ВКЛУЧУВАЊЕ / ИСКЛУЧУВАЊЕ
- 2 Екран со функции
- 3 Поле со индикаторот за тековното време
- 4 Символ за внатрешната температура во рерната
- 5 Поле за индикаторот за температурата
- 6 Копче за вклучување/исклучување на готвењето
- 7 Копче за поставување на температурата
- 8 Символ за поттикнувачот (брзо претходно загревање)
- 9 Копче за плус
- 10 Копче за минус
- 11 Копче за прилагодување
- 12 Копче за враќање на функциите на екранот

-  : Символ за време на готвење
 : Символ за крајно време за готвење
 : Број на функција
 : Символ за аларм
 : Символ за часовник
 : Символ за заклучени копчиња
 : Символ за отворена врата
 : Символ за поттикнувачот (брзо претходно загревање)
 : Символ за проверка на месото
 : Символ за паузирање на готвењето
 : Символ за почеток на готвењето

Табела со функции:

Табелата со функции ги посочува функциите што може да се користат со рерната и нивните соодветни максимални и минимални температури. Препорачаната температура се прикажува кога е избрана функцијата.

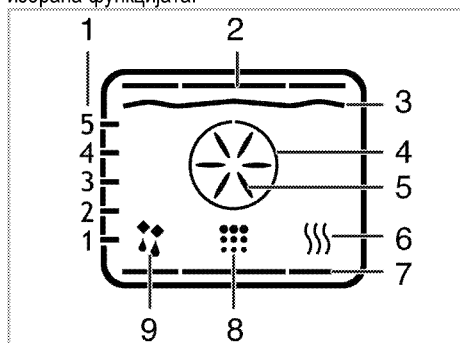

- 1 Позиции на полиците
- 2 Горен грејач
- 3 Грејач за грил
- 4 Грејач за поттикнување

- 5 Вентилатор за поттикнување
- 6 Одржување топлина
- 7 Долен грејач
- 8 Позиција за чистење
- 9 Работа со позициите на вентилаторот



Функциите варираат зависно од моделот на производот!

Табела со функции	Опсег на температура (°C)
Горен и долен грејач	40-280
Горен/долен грејач потпомогнато со вентилатор	40-280
Готвење потпомогнато со вентилатор	40-280
Функција „ЗД“	40-280
Функција за пица	40-280
Голем грил потпомогнат со вентилатор	40-280
Целосен грил	40-280
Долен грил	40-280
Еко-загревање со вентилатор	160-220
Долен грејач	40-220
Одржување топлина	40-100

*Кај моделите со функција за пиролизско самостојно чистење (пиролиза), можете да ја поставувате температурата најмногу до 310°C.



Максималното прилагодливо време за готвење во режимите освен одржување на топлината е ограничено на 6 часа од безбедносни причини. Програмата се откажува ако снеса струја. Мора одново да ја програмирате рерната.



При прилагодување, дадените симболи на часовникот ќе трепкаат.



Тековното време не може да се поставува додека работи рерната во која било функција или ако се направени полуавтоматски или целосно автоматски програмирања на рерната.



Дури и кога е исклучена рерната, сијаличката на рерната свети кога ќе ја отворите вратата.

Како се работи со рерната

1. Допрете го копчето  околу 2 секунди за да ја отворите рерната.
» На екранот се прикажува првата работна функција откако ќе ја вклучите рерната. Кога











екранот е во овој режим, може да ги поставите времето за готвење и крајното време за готвење, како и поттикнувачот (брзо загревање).



Рерната автоматски ќе се исклучи за 20 секунди ако нема поставка за рерната на екранот.













Рачно готвење со избор на температура и работна функција

Може да готвите ако ги изберете температурата и работната функција коишто се специфични за јадењето и рачно контролирајте без да поставите времетраење за готвењето.

1. На екранот се прикажува првата работна функција откако ќе го допрете копчето  за да ја отворите рерната.
 2. Изберете ја работната функција со допир на копчињата .
 3. Ако сакате да ја смените препорачаната температура за работната функција, овозможете го полето за температура со допира на копчето .
- » Символот  трепка.
4. Поставете ја саканата температура до допир на копчињата .
 5. Потврдете ја поставката за температурата со допир на копчето .
 6. Ставете го садот во рерната.
 7. Допрете го копчето  || за да започнете со готвење ако температурата и работната функција се соодветни. Символот  се прикажува на екранот.
- » Рерната ќе започне веднаш со работа во избраната функција и ќе ја зголемува внатрешната температура до поставената температура. Секој степен на символот за внатрешната температура ќе засвети кога внатрешната температура ќе ја постигне поставената. Дополнителни вклучени грејачи и препорачаната позиција на тавата се појавуваат на екранот за функции.
8. Рерната не се исклучува автоматски заради рачното готвење кога нема да го поставите времето за готвење. Може да го завршите готвењето со допир на копчето  || уште еднаш.
- » Рерната завршува со готвење и символот  се појавува на екранот.
9. Допрете го копчето  околу 2 секунди за да ја затворите рерната.

Готвење со поставување на времето за готвење

Може да обезбедите рерната да се исклучи ако ги изберете температурата и работната функција коишто се специфични за јадењето и времето за готвење и рачно контролирајте без да поставите времетраење за готвењето.

1. На екранот се прикажува првата работна функција откако ќе го допрете копчето  за да ја отворите рерната.
 2. Изберете ја работната функција со допир на копчињата .
 3. Ако сакате да ја смените препорачаната температура за работната функција, овозможете го полето за температура со допира на копчето .
- » Символот  трепка.
4. Поставете ја саканата температура до допир на копчињата .
 5. Потврдете ја поставката за температурата со допир на копчето .
 6. Допрете  додека не се појави символот  на екранот за времето за готвење.
 7. Поставете го времето за готвење со допир на копчињата  и потврдете ја поставката со допир на копчето .
- » Штом ќе го поставите времето за готвење, символот  ќе се прикажува постојано.
8. Ставете го садот во рерната.
 9. Допрете го копчето  || за да започнете со готвење ако температурата и времето за готвење се соодветни. Символот  се прикажува на екранот.
- » Рерната ќе се загрева до поставената температура и ќе ја одржува таа температура до крајот на времето за готвење што е избрано.
- » Рерната ќе започне веднаш со работа во избраната функција и ќе ја зголемува внатрешната температура до поставената температура. Ја одржува оваа температура сè до крајот на поставеното време за готвење. Секој степен на символот за внатрешната температура ќе засвети кога внатрешната температура ќе ја постигне поставената. Дополнителни вклучени грејачи и препорачаната позиција на тавата се појавуваат на екранот за функции.
10. Откако ќе заврши процесот на готвење, се прикажува "End" (крај) на екранот и се огласува алармот.

11. Допрете го кое било копче за да го исклучите алармот.

» Алармот се исклучува и рерната завршува со работа автоматски.

оставување крај на времето за готвење за подоцна

Може да обезбедите рерната да се вклучи и исклучи автоматски со поставување на температурата и работната функција коишто се специфични за јадењето, времето за готвење и крајното време за готвење за подоцна, контролирајте рачно без да поставите времетраење за готвењето.

1. На екранот се прикажува првата работна функција откако ќе го допрете копчето  за да ја отворите рерната.



2. Изберете ја работната функција со допир на копчињата .



3. Ако сакате да ја смените препорачаната температура за работната функција, овозможете го полето за температура со допира на копчето .

» Символот  трепка.



4. Поставете ја саканата температура до допир на копчињата .



5. Потврдете ја поставката за температурата со допир на копчето .

6. Допрете  додека не се појави символот  на екранот за времето за готвење.

7. Поставете го времето за готвење со допир на копчињата  и потврдете ја поставката со допир на копчето .



» Штом ќе го поставите времето за готвење, символот  ќе се прикажува постојано.

8. Допрете  додека не се појави символот  на екранот за крајното време за готвење.

9. Поставете го времето за готвење со допир на копчињата  и потврдете ја поставката со допир на копчето .

» Штом ќе го поставите крајното време за готвење, символот  ќе се прикажува постојано.

10. Ставете го садот во рерната.

11. Допрете го копчето  за да започнете со готвење ако температурата, работната функција и крајното време за готвење се соодветни. Символот  се прикажува на екранот.

» Тајмерот на рерната автоматски го пресметува почетното време за готвење со одземање на времето за готвење од крајното време за готвење

што го поставивте. Режимот за избраната операција се активира кога почетното време за готвење ќе се достигне и рерната ќе се загрее на поставената температура. Ја одржува оваа температура сè до крајот на поставеното време за готвење. Секој степен на символот за внатрешната температура ќе засвети кога внатрешната температура ќе ја постигне поставената. Дополнителни вклучени грејачи и препорачаната позиција на тавата се појавуваат на екранот за функции.

12. Откако ќе заврши процесот на готвење, се прикажува "End" (крај) на екранот и се огласува алармот.

13. Допрете го кое било копче за да го исклучите алармот.

» Алармот се исклучува и рерната завршува со работа автоматски.



Ако сакате да го откажете само времето за готвење или времето за готвење заедно со крајното време за готвење откако сте ги поставиле, треба да го ресетирате времето за готвење.

Поставување на поттикнувачот (брзо претходно загревање)

Користете ја функцијата за поттикнувачот (брзо претходно загревање) за да обезбедите дека рерната ќе ја постигне саканата температура побргу.





Поттикнувачот не може да се избере во функциите за одмрзнување, еко-загревање со вентилатор, одржување топлина и чистење. Поставете ја поттикнувачот се откажуваат ако снима струја.

1. Допрете го копчето  откако ќе ги поставите температурата, работната функција, времето за готвење и крајното време за готвење.

» Символот  свети постојано и поставката за поттикнувачот (брзо првично загревање) е вклучена.

» Символот за поттикнувачот се гаси штом рерната ќе ја достигне саканата температура и ќе почне да работи во функцијата во која била пред да се активира поттикнувачот.

2. Допрете го копчето  повторно за да ја откажете функцијата за поттикнување.



» Символот  се гаси и поставката за поттикнувачот (брзо првично загревање) е исклучена.

Исклучување на електричната рерна

Допрете го копчето  за да ја исклучите рерната.

Активирање на заштитата за копчињата

Може да спречите рерната да се користи со активирање на функцијата за заштита на копчињата.

1. Допрете  додека не се појави симболот  на екранот.

» Ќе се прикаже „OFF“ (исклучено) на екранот.

2. Притиснете го копчето  за да ја активирате заштитата за копчињата.



» Штом ќе се активира заштитата за копчињата, ќе се прикаже „On“ (вклучено) на екранот и ќе свети симболот  за заштитени копчиња.

Потврдете преку допир на .





Копчињата на рерната не се функционални кога е активна заштитата за копчињата. Заштитата за копчињата нема да се откаже ако снема струја.

За да ја дезактивирате заштитата за копчињата, притиснете

1. Допрете  додека не се појави симболот  на екранот.

» Ќе се прикаже „On“ (вклучено) на екранот.

2. Дезактивирајте ја заштитата за копчињата со притисок на копчето .

» „OFF“ (исклучено) ќе се појави што ќе се дезактивира заштитата за копчињата. Потврдете преку допир на .





Копчињата на рерната не се функционални кога е активна заштитата за копчињата. Поставете за заштитата за копчињата нема да се откажат ако снема струја.

Поставување на алармот

Може да го користите тајмерот на рерната за какво било предупредување или потсетување освен за програмата за готвење.

Алармот нема влијание врз функциите на рерната. Се користи само како предупредување. На пример, ова е корисно кога сакате да ја свртите храната во рерната во одреден момент. Тајмерот ќе се огласи со аларм на крајот на поставеното време.

1. Допрете  додека не се појави симболот  на екранот.



Максималното време за алармот е 23 часа и 59 минути.

2. Поставете го времетраењето на алармот преку копчињата  .

» Симболот  ќе свети и ќе се појави времето за алармот на екранот штом ќе се постави времето за алармот.



3. По истекот на времето за алармот, симболот  ќе започне да трепка и ќе се слушне сигналот за алармот.

Исклучување на алармот

1. Сигналот за алармот ќе се огласува 2 минути. За да го застанете алармот, само притиснете го кое било копче.

» Алармот нема да се слуша и ќе се прикажува тековното време.

Откажување на алармот

1. Допрете  додека не се појави симболот  на екранот за да го откажете алармот.



2. Притиснете и држете го копчето  додека не се прикаже „0.00“.



Се прикажува времето за алармот. Ако времето за алармот и времето за готвење се постават истовремено, ќе се прикажува пократкото време.

Промена на времето во денот

1. Допирајте го копчето  на интервали додека не се појави симболот  на екранот.

2. Допрете ги копчињата  /  за да го поставите часот.



3. Потврдете ја поставката до допир на симболот  и почекајте 4 секунди без да допирате на копчињата за да потврдите.



Поставките за тековно време се откажуваат ако снема струја. Треба одново да ги прилагодите. Тековното време не може да се менува кога се користи која и да е функција на рерната.

Прилагодување на јачината



1. Додека рерната е во режим на мирување, допирајте го копчето  на кратки интервали додека не се појави „VOL“ на екранот.

2. Притискајте ги копчињата  /  за да поставите еден од тоновите L0, L1 или L2.

3. Притиснете го копчето  или почекајте 4 секунди пред да допрете некое од копчињата за да ја потврдите поставката

Прилагодување на поставката за економско осветлување

1. Додека рерната е во режим за мирување, допирајте го копчето  на кратки интервали додека не се појави „LP“ на екранот.



2. Притиснете ги копчињата  /  за да ја поставите опцијата On или ECO.
3. Притиснете го копчето  или почекајте 4 секунди пред да допрете некое од копчињата за да ја потврдите поставката
4. Кога е поставено на ON: додека е отворена вратата или рерната е во режим на мирување или работи, сијаличката постојано свети.

Табела со времиња за готвење



Времињата на табелата се наменети само како водилки. Времињата може да варираат во однос на температурата на храната, густината, типот, како и вашите навики за готвење.



















5. Кога е поставено на ECO: додека е отворена вратата или рерната е во режим на мирување или работи, сијаличката се вклучува и потоа се исклучува по 15 секунди.

Ако допрете некое копче во текот на работата (освен копчињата  и ) сијаличката се вклучува и потоа се исклучува по 15 секунди.

Печење тесто и месо



1-вата полица во рерната е **долната** полица.

Јадење	Број на тава	Додатоци за користење	Режим на работа	Позиција на решетката	Температура во (°C)	Време на готвење (приближно во мин.)
Колачи во тава	Една тава	Стандардна тава*		3	180	25 ... 30
Колач во капап	Една тава	Модла за колач на решетка за грил**		2	180	40 ... 50
Маги колачи	Една тава	Стандардна тава*		3	160	25 ... 35
	Една тава	Стандардна тава*		3	150	30 ... 40
	2 тава	1-Тава за тесто* 3-Стандардна тава*		1 - 3	150	35 ... 50
	3 тава	1-Стандардна тава* 3-Тава за тесто* 5-Длабока тава*		1 - 3 - 5	150	35 ... 50
Пандишпан	Една тава	Кружен капап за колач со дијаметар од 26 см на решетка за грил**		3	160	25 ... 35
	Една тава	Кружен капап за колач со дијаметар од 26 см на решетка за грил**		2	150	30 ... 40
	2 тава	1-Кружен капап за колач со дијаметар од 26 см на решетка за грил** 4-Кружен капап за колач со дијаметар од 26 см на тава за тесто**		1 - 4	150	35 ... 45
Колачи	Една тава	Тава за тесто*		3	180	25 ... 30
	2 тава	1-Тава за тесто* 3-Стандардна тава*		1 - 3	180	30 ... 40
	3 тава	1-Тава за тесто* 3-Стандардна тава* 5-Длабока тава*		1 - 3 - 5	180	35 ... 45
Тесто за крофни	Една тава	Стандардна тава*		2	200	30 ... 40
	2 тава	1-Тава за тесто* 5-Стандардна тава*		1 - 5	200	45 ... 55
	3 тава	1-Тава за тесто* 3-Стандардна тава* 5-Длабока тава*		1 - 3 - 5	200	55 ... 65
Богато тесто	Една тава	Стандардна тава*		2	200	25 ... 35
	2 тава	1-Тава за тесто* 3-Стандардна тава*		1 - 3	200	35 ... 45
	3 тава	1-Тава за тесто* 3-Стандардна тава*		1 - 3 - 5	190	45 ... 55

		5-Длабока тава*				
Маја	Една тава	Стандардна тава*		2	200	35 ... 45
Лазани	Една тава	Стаклена/метална правоаголна тава на решетка за грил**		2 - 3	200	30 ... 40
Пица	Една тава	Стандардна тава*		2	200 ... 220	15 ... 20
	Една тава	Стандардна тава*		3	200	10 ... 15
Говедски стек (цел) / реченка	Една тава	Стандардна тава*		3	25 мин. 250/маx, потоа, 180 ... 190	100 ... 120
Јагнешки бут (динстан)	Една тава	Стандардна тава*		3	25 мин. 250/маx, потоа, 190	70 ... 90
	Една тава	Стандардна тава*		3	25 мин. 250/маx, потоа, 190	60 ... 80
Печено пилешко (1,8-2 кг.)	Една тава	Стандардна тава*		2	15 мин. 250/маx, потоа, 180 ... 190	60 ... 80
	Една тава	Стандардна тава*		2	15 мин. 250/маx, потоа, 180 ... 190	60 ... 80
Мисирка (5.5 кг.)	Една тава	Стандардна тава*		1	25 мин. 250/маx, потоа, 180 ... 190	150 ... 210
	Една тава	Стандардна тава*		1	25 мин. 250/маx, потоа, 180 ... 190	150 ... 210
Риба	Една тава	Стандардна тава*		3	200	20 ... 30
	Една тава	Стандардна тава*		3	200	20 ... 30

Се препорачува рерната да се загрева пред готвење на која било храна.

* Додатоците може да не бидат испорачани со производот.

** Додатоците не се испорачуваат со производот. Достапни се за продажба како посебни додатоци.

Табела за готвење за тестирање јадења

институциите за контрола да го тестираат производот

Јадењата во оваа табела за готвење се подготвени според EN 60350-1 за да им олесни на

Јадење	Број на тава	Додатоци за користење	Режим на работа	Позиција на решетката	Температура во (°C)	Време на готвење (приближно во мин.)
Кратконосец	Една тава	Стандардна тава*		3	140	20 ... 30
	Една тава	Стандардна тава*		3	140	20 ... 30
	2 тава	1-Стандардна тава* 3-Тава за тесто*		1 - 3	140	20 ... 30
	3 тава	1-Стандардна тава* 3-Тава за тесто* 5-Длабока тава*		1 - 3 - 5	140	25 ... 35
Маги копачи	Една тава	Стандардна тава*		3	160	25 ... 35
	Една тава	Стандардна тава*		3	150	30 ... 40
	2 тава	1-Тава за тесто* 3-Стандардна тава*		1 - 3	150	35 ... 50
	3 тава	1-Стандардна тава* 3-Тава за тесто* 5-Длабока тава*		1 - 3 - 5	150	35 ... 50
Пандишпан	Една тава	Кружен капап за колач со дијаметар од 26 см на решетка за грил**		3	160	25 ... 35
	Една тава	Кружен капап за колач со дијаметар од 26 см на решетка за грил**		2	150	30 ... 40
	2 тава	1-Кружен капап за колач со дијаметар од 26 см на решетка за грил** 4-Кружен капап за колач со дијаметар од 26 см на тава за тесто**		1 - 4	150	35 ... 45

Пита со јаболка	Една тава	Кружен црн метален сад со дијаметар од 20 см на решетка за грил**		2	180	50 ... 60
	Една тава	Кружен црн метален сад со дијаметар од 20 см на решетка за грил**		2	170	50 ... 60
	2 тави	1-Кружен црн метален сад со дијаметар од 20 см на решетка за грил** 4-Кружен црн метален сад со дијаметар од 20 см на тава за тесто**		1 - 4	170	50 ... 60

Се препорачува рерната да се загрева пред готвење на која било храна.

* Додатоците може да не бидат испорачани со производот.

** Додатоците не се испорачуваат со производот. Достапни се за продажба како посебни додатоци.

Еко-загревање со вентилатор



Не менувајте ја температурата за готвење откако ќе започне готвењето во режим за Еко-загревање со вентилатор.



Не отворајте ја вратата при готвење во режим „Еко-загревање со вентилатор“. Ако вратата не е отворена, внатрешната температура станува оптимална за да се заштедува енергија и може да не е иста со таа на приказот.

Јадење	Број на тави	Додатоци за користење	Позиција на решетката	Температура во (°C)	Време на готвење (приближно во мин.)
Маги колачи	Една тава	Стандардна тава*	3	160	25 ... 35
Колачи	Една тава	Стандардна тава*	3	180	25 ... 35
Тесто за крофни	Една тава	Стандардна тава*	3	200	45 ... 55
Богато тесто	Една тава	Стандардна тава*	3	200	35 ... 45

* Додатоците може да не бидат испорачани со производот.

Совети за печење колачи

- Ако колачет е многу сув, зголемете ја температурата за околу 10 и намалете го времето за готвење.
- Ако колачет е влажен, употребете помалку течност или намалете ја температурата за 10 .
- Ако колачет е многу темен на површината, ставете го на долната полица, намалете ја температурата и зголемете го времето за готвење.
- Ако е добро зготвено внатре, но лепливо еднадвор, употребете помалку течност, намалете ја температурата и зголемете го времето за готвење.

Совети за печење тесто

- Ако тестото е многу суво, зголемете ја температурата за околу 10 и намалете го времето за готвење. Навлажнете ги слоевите тесто со смеса од млеко, масло, јајце и јогурт.
- Ако на тестото му треба многу време да се испече, обрнете внимание дебелината на тестото што сте го подготвиле да не ја надминува длабочината на тавата.

- Ако горната површина на тестото се зацрни, но долниот дел не е зготвен, проверете дали количината сос што сте ја употребиле во тестото е премногу близу до долната страна на тестото. Обидете се да го разнесете сосот еднакво во средината и врз слоевите тесто за изедначено печење.



Печете го тестото во согласност со режимот и температурите што се дадени во табелата за готвење. Ако долниот дел не е доволно испечен, ставете го за една полица подолу следниот пат.

Совети за готвење зеленчук

- Ако јадењето со зеленчук снима сок и се исуши, гответе го во тенџере со капак наместо во тава. Затворените садови ќе го задржат сокот во јадењето.
- Ако јадењето со зеленчук не се зготви, сварете го зеленчукот претходно или подгответе го како конзервирана храна и ставете го во рерната.

Како се работи со грилот













ПРЕДУПРЕДУВАЊЕ



Затворете ја вратата на рерната при употреба на грилот.

Врелите површини предизвикуваат изгореници!

Исклучување на грилот

1. На екранот се прикажува првата работна функција откако ќе го допрете копчето  за да ја отворите рерната.
2. Допрете го копчето за  за да ја изберете саканата функција за грилот.
3. Ако сакате да ја смените препорачаната температура за работната функција, овозможете го полето за температура со допира на копчето .
- » Символот  трепка.
4. Поставете ја саканата температура до допир на копчињата /.
5. Потврдете ја поставката за температурата со допир на копчето .
6. Допрете го копчето   за да започнете со печење на грил ако температурата и работната функција се соодветни. Символот  се прикажува на екранот.

» Рерната ќе започне веднаш со работа во избраната функција и ќе ја зголемува внатрешната температура до поставената температура. Секој степен на симболот за внатрешната температура ќе засвети кога внатрешната температура ќе ја постигне поставената. Дополнителни вклучени грејачи и препорачаната позиција на тавата се појавуваат на екранот за функции.

7. Може да го завршите со готвење на грил со допир на копчето   уште еднаш.

» Рерната завршува со готвење на грил и симболот  се појавува на екранот.

Исклучување на грилот

1. Допрете го копчето  околу 2 секунди за да ја затворите рерната.



Храната што не е соодветна за печење на грил носи ризик од пожар. Користете само храна со грилот што е соодветна за интензивната топлина од грилот. Не ставајте ја храната предалеку назад во грилот. Тоа е најверелиот дел и масната храна може да се запали.

Табела со времиња на готвење за грил

Печење на грил со електричен грил

Храна	Додатоци за користење	Позиција на решетката	Препорачана температура (°C)**	Време на печење на грил (приближно)
Риба	Решетка за грил	4...5	250	20...25 мин. #
Пилешко на парчиња	Решетка за грил	4...5	250	25...35 мин.
Котлети од јагнешко	Решетка за грил	4...5	250	20...25 мин.
Печење говедско	Решетка за грил	4...5	250	25...30 мин. #
Телешки котлети	Решетка за грил	4...5	250	25...30 мин. #
Леб за gostови *	Решетка за грил	4	250	1...3 мин.

во зависност од густината

*Претходно загрејте околу 5 минути.

**Ако температурата на скара на вашиот производ не може да се прилагоди, скарата ќе работи на препорачаната температура.

Јаденјата во оваа табела за готвење се институциите за контрола да го тестираат подготвени според EN 60350-1 за да им олесни на производот

Храна	Додатоци за користење	Позиција на решетката	Температура во (°C)	Време на готвење (приближно во мин.)
Леб за gostови	Решетка за грил	4	250	1...3 мин.
Кофтиња (говедско) - 12 парчиња	Решетка за грил	4	250	25...35 мин.

Свртете ја храната откако ќе изминат 2/3 од вкупното време за грил.

Се препорачува рерната да се загрева 5 минути пред готвење на која било храна.

6 Одржување и грижа

Општи информации

Векот на траење ќе се продолжи, а честите проблеми ќе се намалат ако производот се чисти редовно.



ОПАСНОСТ:

Исклучете го производот од довод на ел. енергија пред одржување и чистење. Постои ризик од струен удар!



ОПАСНОСТ:

Оставете апаратот да се излади пред чистење. Врелите површини предизвикуваат изгореници!

- Чистете го производот темелно по секоја употреба. На тој начин остатоците од готвење ќе се отстранат полесно и ќе се избегне нивно горење при следниот пат на вклучување на апаратот.
- Не се потребни специјални средства за чистење за производот. Користете топла вода со средство за миеење, мека крпа или сунѓер за чистење на производот и избришете со сува крпа.
- Секогаш избришете ја прекумерната течност темелно по чистењето, а секое претекување мора веднаш да се избрише.
- Не користете средства за чистење што содржат киселина или хлорид за чистење на површините од не-рѓосувачки челик или од инокс, како и рачките. Користете мека крпа со течен детергент (но не абразив) за да ги исчистите овие површини обрнувајќи внимание да бришете во еден правец.



Површината може да се оштети со детергенти и средства за чистење. Не користете агресивни средства за чистење, прашок за чистење / течности или остри предмети при чистењето.



Не користете чистачи на пара за да го исчистите апаратот бидејќи тие може да предизвикаат електричен удар.

Чистење на контролниот панел

Исчистете ги контролниот панел и регулаторите со влажна крпа и избришете ги со сува.



Не отстранувајте ги контролните копчиња/регулатори за да го исчистите контролниот панел. Контролниот панел може да се оштети!

Чистење на рерната

Чистење на страничните сидови (Варира зависно од моделот на производот.) (Оваа функција е опционална. Може да не е вклучена со вашиот производ.)

1. Трнете го предниот дел на страничната рамка со влечење во обратен правец од страничниот сид.
2. Извадете ја страничната рамка со влечење докрај кон вас.

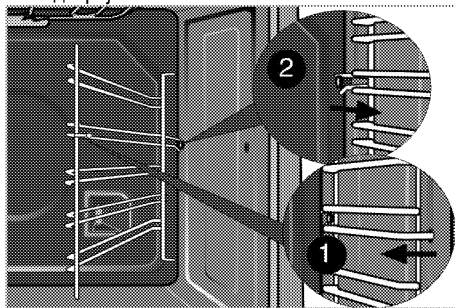

Каталитички сидови

(Оваа функција е опционална. Може да не е вклучена со вашиот производ.)

Внатрешните странични сидови (А) и/или задниот сид (Б) на вашиот производ може да се премачкани со каталитички енамел. Каталитичките сидови имаат светла мат боја и порозна површина. Не треба да се чистат каталитичките сидови на рерната. Благодарение на нивната перфорирана структура, каталитичките површини ја собираат маснотијата и штом површината се наполни со маснотија, тие почнуваат да светат. Во овој случај, се препорачува замена на деловите.

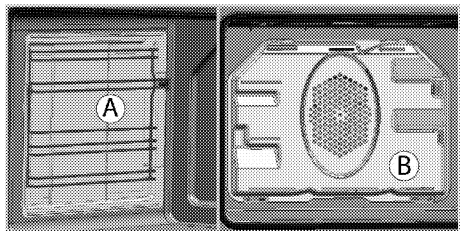

Лесно чистење со пареа

(Оваа функција е опционална. Може да не е вклучена со вашиот производ.)

Овозможува лесно чистење бидејќи нечистотијата (под услов ако не сте чекале предолго) се омекнува со пареата што се создава во рерната, а водените капки се кондензираат на внатрешните површини.

1. Извадете ја целата опрема од рерната.
2. Истурете 500 ml вода во тавата за рерна и поставете ја на втората полица во рерната.

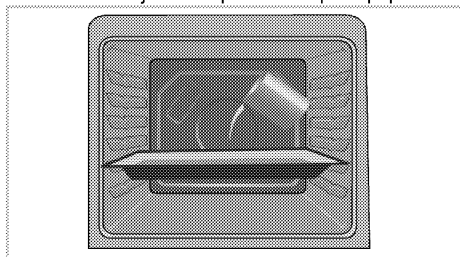

3. Изберете ја функцијата за лесно чистење со пареа. Времетраењето на чистењето ќе се види на екранот и не можете да го менувате. Можете да го поставите крајното време за оваа функција на чистење.
4. Отворете ја вратата и избришете ги внатрешните површини на рерната со влажен сунѓер или крпа.
5. Користете топла вода со средство за миење, мека крпа или сунѓер за да ја исчистите закоравената нечистотија и избришете со сува крпа.



За време на режимот на лесно чистење пареа, водата од тавата за омекнување на лесно обликуваните остатоци/нечистотија во празнината на рерната ќе испари и кондензира во празнината на рерната и внатрешното стакло на вратата на рерната, со што вода може да капе кога е отворена вратата на рерната. Избришете ја кондензацијата додека е отворена вратата.

Чистење на вратата на рерната

За да ја исчистите вратата на рерната, користете топла вода со средство за миење, мека крпа или сунѓер за да ја исчистите производот и избришете го со сува крпа.



Не користете груби абразивни средства или остри метални жици за чистење на вратат на рерната. Може да ја изгребат површината и да го уништат стаклото.

Вадење на вратата на рерната

1. Отворете ја предната врата (1).
2. Отворете ги клиповите на куќиштето на шарка (2) на десната и левата страна на предната врата со притискање на куката како што е илустрирано на сликата. Заклучувањето треба да изгледа (4) кога е отворено.

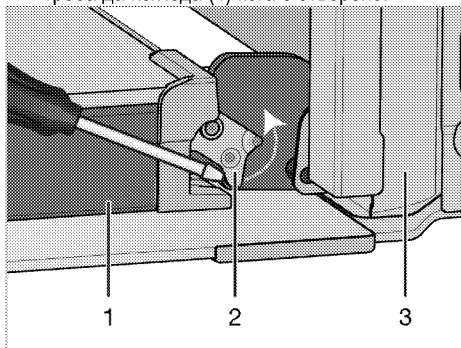

- 1 Врата
- 2 Заклучување на панта(затворена позиција)
- 3 Рерна
- 4 Заклучување на панта(отворена позиција)

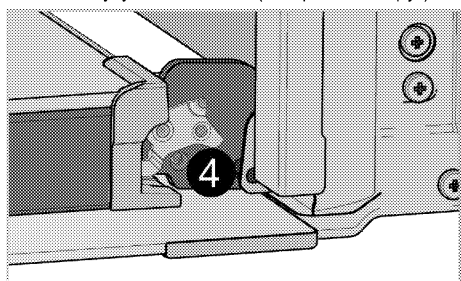

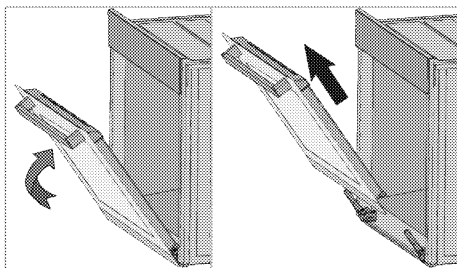

3. Поместе ја предната врата половично.
4. Извадете ја предната врата со влечење нагоре за да ја ослободите од шарките лево и десно.



Чекорите што ќе ги направите за време на постапката на вадење, треба да се повторат по обратен редослед за да поставите вратата на место. Не заборавајте да ги затворите спојниците на куќиштето на шарките при повторно поставување на вратата.

Мека отворена и мека функција за блиц

Некои модели може да вклучуваат функција за мека затвори и меко отворање. Услугата "Мека за затворање" му овозможува на корисникот непречено да ја затвори вратата на рерната така што ќе ја доведе на околу 15 см од затворената положба и нежно го турка. Системот за автоматско амортизација нежно ја затвора вратата. Слична функција се забележува додека вратата на рерната е целосно отворена; Околу 9 сантиметри од целосно отворената положба системот на амортизерите отвора и овозможува нежно отворање.

Вадење на внатрешното стакло на вратата

(Оваа функција е опционална. Може да не е вклучена со вашиот производ.)

Внатрешното стаклено окно на вратата на рерната може да се извади за чистење.

1. Отворете ја вратата на рерната.

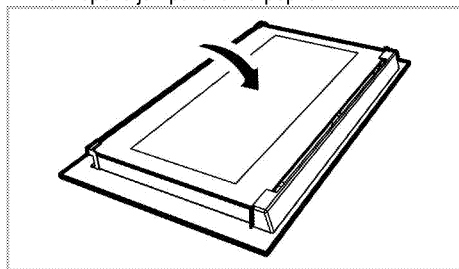

2. Повлечете кон себе и извадете го пластичниот дел што е поставен на горниот дел на вратата (1).

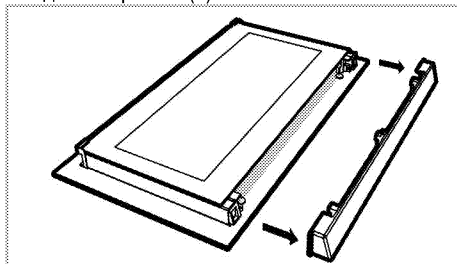

3. Како што е прикажано на сликата, подигнете го највнатрешното стакло (1) делумно во правец на **A** и повлечете го кон надвор во правец **B**.

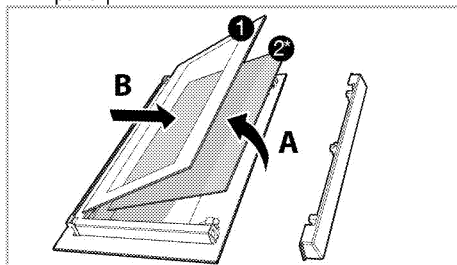

1. Највнатрешно стаклено окно
- 2* Внатрешно стаклено окно (Може да не е вклучена со вашиот производ.)
4. Ако вашиот производ е опремен со внатрешно стаклено окно (2); Повторете ја истата постапка за да го извадите внатрешното внатрешно стакло (2).
5. Првиот чекор да ја составите вратата е да го поставите внатрешното стаклено окно на свое место (2). Ставете го закосениот агол на стакленото окно за да навлезе во закосениот агол на пластичниот отвор. (Ако вашиот производ е опремен со внатрешно стаклено окно). Внатрешното стаклено окно (2) мора да се постави во пластичниот отвор близу до највнатрешното стаклено окно (1).
6. Кога го поставувате највнатрешното стаклено окно (1), проверете дали печатената страна на окното е насочена кон внатрешното стаклено окно. Важно е да ги поставите долните агли на највнатрешното стаклено окно (1) во долниот пластичен отвор.
7. Притискајте го пластичниот дел кон рамката додека не слушнете звук на кликување.

Замена на светилката во рерната



ОПАСНОСТ:

Пред да ја замените светилката во рерната, проверете дали производот е исклучен од струја и изладен за да избегнете ризик од електричен удар. Врелите површини предизвикуваат изгореници!



Позицијата на светилката може да варира од онаа на сликата.



Сијалицата што се користи во овој уред не е соодветна за осветлување простории во домаќинството. Наменетата употреба на оваа сијалица е да му помага на корисникот да ја гледа храната.



Сијалиците што се користат во овој производ треба да ги издржуваат екстремните физички услови, како што се температурите над 50 °C.



Во оваа печка, се користи блескаво светилка со моќност помала од 40 W, висина помала од 60 mm, дијаметар помал од 30 mm или халогена светилка со приклучок тип G9, моќност помала од 60 W. Светилките се погодни за работа на температури над 300 ° C. Светилки во рерната може да се добијат од овластени сервисни агенти или техничар со лиценца.

Ако рерната има тркалезна светилка:

1. Исклучете го производот од струја.
2. Свртете го стаклениот капак обратно од движењето на скалките на часовникот за да го извадите.

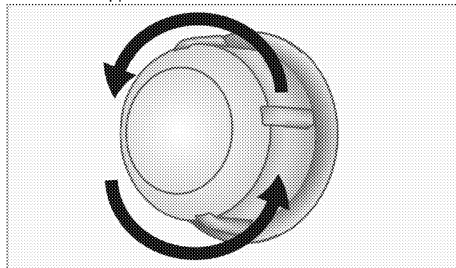

3. Ако сијаличката во рерната е од тип (A) како на долната слика, отстранете ја со вртење како што е прикажано и заменете ја. Ако е од тип (B), повлечете ја и отстранете ја како што е прикажано на сликата и заменете ја.

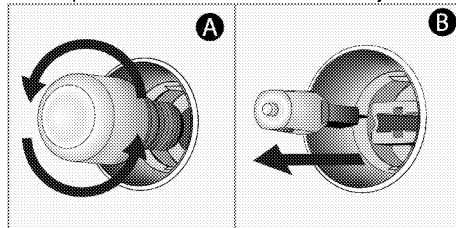

4. Ставете го стаклениот капак одново.

7 Решавање проблеми

Рерната испушта пареа додека работи.

- Нормално е пареа да излегува за време на работата. >>> *Ова не е грешка.*

Производот емитува звук на метал при загревање и ладење.

- Кога ќе се загрејат металните делови, тие може да се прошират и да предизвикаат бука. >>> *Ова не е грешка.*

Производот не работи.

- Осигурувачот за ел. напојување е расипан или паднал. >>> *Проверете ги осигурувачите во кутијата. Ако е неопходно, заменете ги или активирајте ги одново.*
- Производот не е приклучен во (заземјен) штекер. >>> *Проверете го поврзувањето на приклучокот.*

Сијаличката во рерната не работи.

- Сијаличката во рерната е прегорена. >>> *Сменете ја сијаличката.*
- Нема струја. >>> *Проверете дали има струја. Проверете ги осигурувачите во кутијата. Ако е неопходно, заменете ги или активирајте ги осигурувачите.*

Рерната не се загрева.

- Не се поставени функцијата и/или температурата. >>> *Поставете ги функцијата и температурата со регулаторот/копчето за функција/температура.*
- Нема струја. >>> *Проверете дали има струја. Проверете ги осигурувачите во кутијата. Ако е неопходно, заменете ги или активирајте ги осигурувачите.*



Консултирајте се со овластен агент за сервисирање или со застапникот од каде што сте го купиле производот ако не можете сами да го решите проблемот иако сте ги примениле упатствата во ова поглавје. Никогаш не обидувајте се сами да го поправате расипаниот уред.

