

# **beko**

**Dryer**

User Manual

**Στεγνωτήριο**

Εγχειρίδιο χρήσης



DPY 8506 GXB1

**EN / EL**

2960312856\_EN/111120.1351

**CE**

## Please read this user manual first!

Dear Customer,  
Thank you for preferring a Beko product. We hope that your product which has been manufactured with high quality and technology will give you the best results. We advise you to read through this manual and the other accompanying documentation carefully before using your product and keep it for future reference. If you transfer the product to someone else, give its manual as well. Pay attention to all details and warnings specified in the user manual and follow the instructions given therein.

Use this user manual for the model indicated on the cover page.



- Read the instructions.

### Explanation of symbols

Throughout this user manual the following symbols are used:



#### **DANGER!**

- Warning against electric shock.



#### **DANGER!**

- Warning against fire hazard.



#### **WARNING!**

- Warning for hazardous situations with regard to life and property.



#### **WARNING!**

- Warning against hot surfaces.



#### **WARNING!**

- Warning against scalding hazard.



#### **NOTE**

- Important information or useful hints about usage.



Packaging materials of the product are manufactured from recyclable materials in accordance with our National Environment Regulations.

Do not dispose of the packaging wastes with the domestic waste or other wastes, discard them to the dedicated collection points designated by the local authorities.



This product was manufactured using the latest technology in environmentally friendly conditions.

# 1 Important instructions for safety and environment



## NOTE

- This section contains safety instructions that will help protect from risk of personal injury or property damage. Failure to follow these instructions shall void any warranty.

## 1.1 General safety



### WARNING!

This appliance can be used by children aged from 8 years and above and persons with reduced physical, sensory or mental capabilities or lack of experience and knowledge if they have been given supervision or instruction concerning use of the appliance in a safe way and understand the hazards involved. Children shall not play with the appliance. Cleaning and user maintenance shall not be made by children without supervision.

Children of less than 3 years should be kept away unless continuously supervised.

- Adjustable feet should not be removed. The gap between the dryer and the floor should not be reduced with materials such as carpet, wood and tape. This will cause problems with the dryer.



### WARNING!

Always have the installation and repairing procedures carried out by the Authorized Service. Manufacturer shall not be held liable for damages that may arise from procedures carried out by unauthorized persons.

- Never wash the dryer by spraying or pouring water onto it! There is the risk of electric shock!

### For the products with a steam function:



### WARNING!

- Use only distilled water or water condensed in the water tank of the machine in steam programs. Do not use mains water or additives. When using condensed water in the water tank, it should be filtered and cleared of fibres.
- Do not open the door when steam programs are running. Hot water may be expelled.
- Before putting laundry in a steam program, stains on it should be removed.
- You may only put laundry that is not dirty or stained but permeated with unpleasant odour in steam (odour removal) program.
- Do not use any dry cleaning sets or additional materials in a steam program or in any program.

### 1.1.1 Electrical safety



#### **DANGER!**

- Electrical safety instructions should be followed while electrical connection is made during the installation.
- Connect the dryer to a grounded outlet protected by a fuse at the value specified on the type label. Have the grounding installation performed by a qualified electrician. Our company shall not be liable for any damages that will arise when the dryer is used without grounding in accordance with the local regulations.
- The voltage and allowed fuse protection is stated on the type label plate.
- The voltage specified on the type label must be equal to your mains voltage.
- Unplug the dryer when it is not in use.
- Unplug the dryer from the mains during installation, maintenance, cleaning and repair works.
- Do not touch the plug with wet hands! Never unplug by pulling on the cable, always pull out by grabbing the plug.



#### **WARNING!**

- The appliance must not be supplied through an external switching device, such as a timer, or connected to a circuit that is regularly switched on and off by utility.



#### **DANGER!**

- Do not use extension cords, multi-plugs or adaptors to connect the dryer to power supply in order to decrease the risk of fire and electric shock.
- Power cable plug must be easily accessible after installation.
- Damaged mains cable should be changed notifying the Authorized Service.
- If the dryer is faulty, it must not be operated unless it is repaired by an authorized service agent! There is the risk of electric shock!

### 1.1.2 Product safety



#### **DANGER!**

- Superheating of the clothes inside of the dryer can occur if you cancel the programme or in the event of a power failure whilst the dryer is running, this concentration of heat can cause self-combustion and fire so always activate the ventilation programme to cool down or quickly remove all laundry from the dryer in order to hang them up and dissipate the heat.



#### **WARNING!**

- Ensure that the air inlet of the dryer is open and it is well-ventilated.
- Product contains R290 refrigerant.
- R290 is an environment-friendly, but flammable refrigerant.
- Keep the product away from potential heat sources that may cause it to ignite.



**DANGER!**

**Points to be taken into consideration for fire hazard:**

Below specified laundry or items must not be dried in the dryer considering fire hazard.

- Unwashed laundry items
- Items soiled with oil, acetone, alcohol, fuel oil, kerosene, stain removers, turpentine, paraffin, paraffin removers, petrol, wax or wax removers must be washed in hot water with plenty of detergent before being dried in the dryer.

For this reason especially the items containing the above specified stains must be washed very well, to do this use adequate detergent and choose a high washing temperature.

**Below specified laundry or items must not be dried in the dryer due to the fire hazard:**

- Garments or pillows bolstered with rubber foam (latex foam), shower bonnets, water resistant textiles, materials with rubber reinforcement and rubber foam pads.

Clothing cleaned with industrial chemicals.

Items such as lighter, match, coins, metal parts, needle etc. may damage the drum set or may lead to functional problems. Therefore check all the laundry that you will load into your dryer.



**WARNING!**

Never stop your dryer before the programme completes. If you must do this, remove all laundry quickly and lay them out to dissipate the heat.



**DANGER!**

- Clothes that are washed inadequately may ignite on their own and even may ignite after drying ends.
- You must provide enough ventilation in order to prevent gases exiting from devices operating with other types of fuels including the naked flame from accumulating in the room due to the back fire effect.



**WARNING!**

- Underwear that contains metal reinforcements should not be dried in the dryer. Dryer may be damaged if metal reinforcements come loose and break off during drying.



**NOTE**

- Use softeners and similar products in accordance with the instructions of their manufacturers.
- Always clean the lint filter before or after each loading. Never operate the dryer without the lint filter installed.



## WARNING!

- Never attempt to repair the dryer by yourself. Do not perform any repair or replacement procedures on the product even if you know or have the ability to perform the required procedure unless it is clearly suggested in the operating instructions or the published service manual. Otherwise, you will be putting your life and others' lives in danger.
- There must not be a lockable, sliding or hinged door that may block the opening of the loading door in the place where your dryer is to be installed.
- Install your dryer at places suitable for home use. (Bathroom, closed balcony, garage etc.)
- Make sure that pets do not enter the dryer. Check the inside of the dryer before operating it.
- Do not lean on the loading door of your dryer when it is open, otherwise it may fall over.
- The lint must not be allowed to accumulate around the tumble dryer
- The tumble dryer is not to be used if industrial chemicals have been used for cleaning.
- Fabric softeners, or similar products, should be used as specified by the fabric softener instructions.
- Exhaust air must not be discharged into a flue which is used for exhausting fumes from appliances burning gas or other fuels.

## 1.2 Mounting over a washing machine

- A fixing device should be used between the two machines when installing the dryer above a washing machine. The fitting device must be installed by the authorized service agent.
- Total weight of the washing machine and the dryer -with full load- when they are placed on top of each other reaches to approx. 180 kilograms. Place the products on a solid floor that has sufficient load carrying capacity!



## WARNING!

- Washing machine cannot be placed on the dryer. Pay attention to the above warnings during the installation on your washing machine.

Installation Table for Washing Machine and Dryer

Dryer Depth	Washing Machine Depth			
	62 cm	60 cm	54 cm	< 50 cm
54 cm	Can be installed		Cannot be installed	
60 cm	Can be installed		Cannot be installed	

## 1.3 Intended use

- Dryer has been designed for domestic use. It is not suitable for commercial use and it must not be used out of its intended use.
- Use the dryer only for drying laundry that are marked accordingly.
- The manufacturer waives any responsibility arisen from incorrect usage or transportation.
- The service life of the dryer that you purchased is 10 years. During this period, original spare parts will be available to operate the dryer properly.

## 1.4 Child safety

- Packaging materials are dangerous for the children. Keep packaging materials away from children.
- Electrical products are dangerous for the children. Keep children away from the product when it is operating. Do not let

them tamper with the dryer. Use the child-proof lock in order to prevent the children to tamper with the dryer.

## 1.7 Package information

Packaging materials of the product are manufactured from recyclable materials in accordance with our National Environment Regulations. Do not dispose of the packaging materials together with the domestic or other wastes. Take them to the packaging material collection points designated by the local authorities.

## 1.8 Technical Specifications

EN	
Height (Min. / Max.)	84,6 cm / 86,6 cm*
Width	59,7 cm
Depth	60,9 cm
Capacity (max.)	8 kg**
Net weight (± %10)	44 kg
Voltage	See type label***
Rated power input	
Model code	

\* Min. height: Height with adjustable feet are closed.

Max. height: Height with adjustable feet are opened maximum.

\*\* Dry laundry weight before washing.

\*\*\* Type label is located behind the loading door.

 NOTE	
<ul style="list-style-type: none"> <li>Technical specifications of the dryer are subject to specification without notice to improve the quality of the product.</li> <li>Figures in this manual are schematic and may not match the product exactly.</li> <li>Values stated on markers on the dryer or in the other published documentation accompanying with the dryer are obtained in laboratory in accordance with the relevant standards. Depending on operational and environmental conditions of the dryer, these values may vary.</li> </ul>	

 NOTE	
Child-proof lock is on the control panel. (See Child lock)	

- Keep loading door closed even when the dryer is not in use.

## 1.5 Compliance with the WEEE Directive and Disposing of the Waste Product:

This product complies with EU WEEE Directive (2012/19/EU). This product bears a classification symbol for waste electrical and electronic equipment (WEEE).



This symbol indicates that this product shall not be disposed with other household wastes at the end of its service life. Used device must be returned to official collection point for recycling of electrical and

electronic devices. To find these collection systems please contact to your local authorities or retailer where the product was purchased. Each household performs important role in recovering and recycling of old appliance. Appropriate disposal of used appliance helps prevent potential negative consequences for the environment and human health.

 DANGER!	
<ul style="list-style-type: none"> <li>R290 is an flammable refrigerant. Thus, ensure that the system and the pipes are not harmed during operation and handling.</li> <li>Keep the product away from potential heat sources that may cause it to ignite in case of damage.</li> <li>Do not dispose of the product by putting it in fire.</li> </ul>	

## 1.6 Compliance with RoHS Directive

The product you have purchased complies with EU RoHS Directive (2011/65/EU). It does not contain harmful and prohibited materials specified in the Directive.





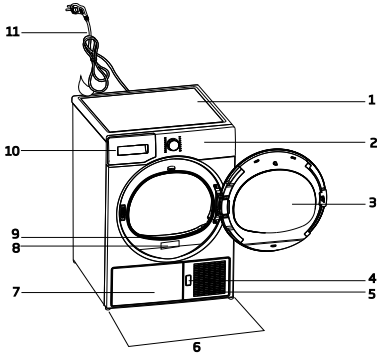



## 2 Your Dryer

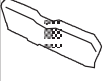

### 2.1 Overview

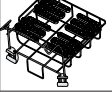

1. Top panel
2. Control panel
3. Loading door
4. Kick plate opening button
5. Ventilation grids
6. Adjustable legs
7. In models where the tank is placed below, the water tank is inside the toe board
8. Type label
9. Lint filter
10. Water tank drawer (in models where the tank is placed above)
11. Power cord

### 2.2 Package Contents

	1. Water drain hose *		5. Drying basket user manual*
	2. Filter drawer spare sponge*		6. Water Filling Container*
	3. User Manual		7. Pure Water*
	4. Drying basket*		8. Fragrance Capsules Group*

	9. Brush*		10. Filter cloth*
---	-----------	---	-------------------

\*Optional - may not be included, depends on model.



### 3 Installation

Before the calling the nearest Authorized Service for the installation of the dryer, ensure that electrical installation and water drain is appropriate referring to the user's manual. If they are not suitable, contact a qualified electrician and technician to make necessary arrangements.



#### NOTE

- Preparation of the dryer's location as well as the electrical and waste water installations is under customer's responsibility.



#### WARNING!

- Prior to installation, visually check if the dryer has any defects on it. If the drier is damaged, do not have it installed. Damaged products cause risks for your safety.
- Let your dryer wait for 12 hours before starting to use it.

#### 3.1 Appropriate installation location

Install the dryer on a stable and level surface. Dryer is heavy. Do not move it by yourself.

- Operate your dryer in a well ventilated, dust-free environment.
- The gap between the dryer and the surface should not be reduced by the materials such as carpet, wood and tape.
- Do not cover the ventilation grills of the dryer.
- There must not be a lockable, sliding or hinged door that may block the opening of the loading door in the place where your dryer is to be installed.
- Once the dryer is installed, it should stay at the same place where its connections have been made. When installing the dryer, make sure that its rear wall does not touch anywhere (tap, socket, etc.).
- Place the dryer at least 1 cm away from the edges of other furniture.
- Your dryer can be operated at temperatures between +5°C and +35°C. If the operating conditions fall outside of this range, operation of the dryer will be adversely affected and it can get damaged.

- The rear surface of the tumble dryer shall be placed against a wall.



#### DANGER!

Do not place the dryer on the power cable.

\* Ignore following warning if your product's system does not contains R290.



#### DANGER!

- Dryer contains R290 refrigerant.\*
- R290 is an environment-friendly, but flammable refrigerant.\*
- Ensure that the air inlet of the dryer is open and it is well-ventilated.\*
- Keep potential flame sources away from the dryer.\*

#### 3.2 Removing the transportation safety assembly



#### WARNING!

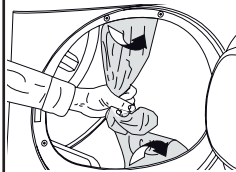

- Remove the transportation safety assembly before using the dryer for the first time.
- If the door swing side of your appliance can be modified, see the reversible door mounting instructions.

### 3.3 Connecting to the drain

You can directly drain accumulated water through the water drain hose supplied with the product instead of periodically draining the water collected in the water tank.

#### Connecting the water drain hose

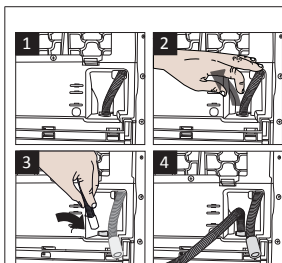

**1-2** Pull hose at the behind of the dryer by hand in order to disconnect it from where it is connected. Do not use any tools to remove the hose.

- 3 Connect one end of the drain hose supplied with the dryer to the connection point from where you removed the hose of the product in previous step.
- 4 Connect the other end of the drain hose directly to the wastewater drain or to the washbasin.



#### NOTE

- Water drain hose should be attached to a height of maximum 80 cm.
- Make sure that the water drain hose is not stepped on and it is not folded between the drain and the machine.
- If there is an accessories pack supplied with your product, please see the detailed description.

### 3.4 Adjusting the feet

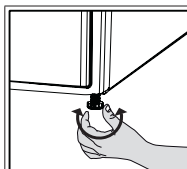

- Turn the feet to left or right until the dryer stands level and firmly.

### 3.5 Transportation of the dryer

Drain all water that has remained in the dryer. If direct water drain connection is made, then remove the hose connections.



#### WARNING!

- We recommend carrying the dryer in upright position. If it is not possible to carry the machine in the upright position, we recommend carrying it by tilting towards the right side when looked from the front.

### 3.6 Warnings about sounds



#### NOTE

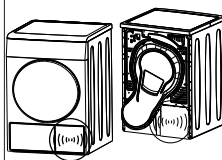

- It is normal to hear a metallic noise from the compressor sometimes during operation.
- Water collected during operation is pumped to water tank. It is normal to hear pumping noise during this process.

### 3.7 Changing the illumination lamp

In case an illumination lamp is used in your laundry dryer. To change the Bulb/LED used for illumination of your tumble dryer, call your Authorized Service. The lamp(s) used in this appliance is not suitable for household room illumination. The intended purpose of this lamp is to assist the user to place laundry in the tumble dryer in a comfortable way. The lamps used in this appliance have to withstand extreme physical conditions such as vibrations and temperatures above 50 °C

## 4 Preparation

### 4.1 Laundry suitable for drying in the dryer

Always obey the instructions given on the garment tags. Dry only the laundry having a label stating that they are suitable for drying in a dryer.

### 4.2 Laundry not suitable for drying in the dryer



Items with this symbol should not be dried in the dryer.



#### NOTE

- Delicate embroidered fabrics, woollen, silk garments, delicate and valuable fabrics, airtight items and tulle curtains are not suitable for machine drying.

### 4.3 Preparing laundry for drying

- Laundry may be tangled with each other after washing. Separate the laundry items before placing them into the dryer.
- Dry garments having metal accessories such as zippers, inside out.
- Fasten the zippers, hooks and buckles and button sheets.

### 4.4 Things to be done for energy saving

- Spin your laundry at the highest speed possible when washing them. Thus, the drying time is shortened and energy consumption is reduced.
- Sort out the laundry depending on their type and thickness. Dry the same type of laundry together. For example thin kitchen towels and tablecloths dry quicker than thick bathroom towels.
- Follow the instructions in the user manual for programme selection.
- Do not open the loading door of the machine during drying unless necessary. If you must open the loading door, do not keep it open for a long time.
- Do not add wet laundry while the dryer is in operation
- For models with a condenser unit: clean

the condenser once in a month or after every 30 operations regularly.

- Clean the filter periodically. Read the Maintenance and cleaning of filters for detailed information.
- For models with flue unit: comply with the flue connection instructions and clean the flue.
- During the drying process, air the room well where your tumble dryer is operating
- On models with heat pump, check the condenser at least every 6 months and clean it if it is dirty.
- If you are using the environmentally-friendly filter, you do not need to clean it at every cycle. Replace the filter cloth when the environmentally-friendly filter symbol is displayed on the screen..

### 4.5 Correct load capacity

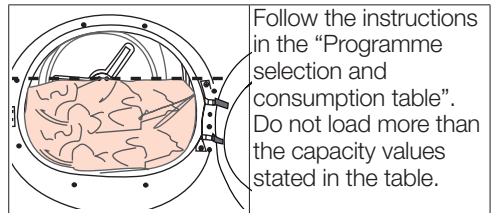

Following weights are given as examples.

Laundry	Approximate weights (g)*	Laundry	Approximate weights (g)*
Cotton quilt covers (double)	1500	Blouses	150
Cotton quilt covers (single)	1000	Cotton shirts	300
Bed sheets (double)	500	Shirts	250
Bed sheets (single)	350	Cotton dresses	500
Large tablecloths	700	Dresses	350
Small tablecloths	250	Jeans	700
Tea towels	100	Handkerchiefs (10 pieces)	100
Bath towels	700	T-Shirts	125
Hand towels	350		

\*Dry laundry weight before washing.

# 5 Running the product

## 5.1 Control Panel

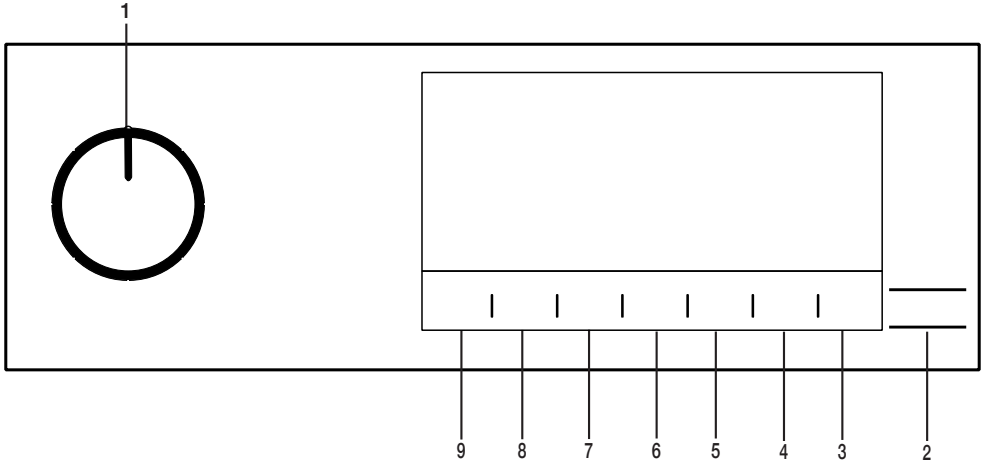

- 1. On/Off/Program Selection button.
- 2. Start / Stand-by button.
- 3. Drum light button.
- 4. End time selection button.
- 5. Time program selection button.

- 6. Low temperature selection button.
- 7. Audible warning and child lock selection button.
- 8. Wrinkle prevention selection button.
- 9. Dryness level selection button.

## 5.2 Symbols

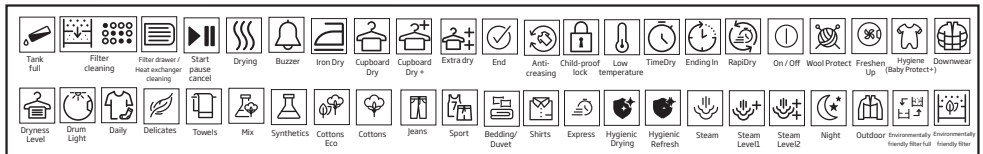

## 5.3. Preparation of drying machine

- Plug the drying machine.
- Open the loading door.
- Place the laundry to the drying machine without jamming them.
- Push and close the loading door.

- Select the desired program by using On/Off/Program Selection button, the machine will turn on.

### WARNING !

- Ensure that no laundry is jammed to the loading door.

### NOTE!

- Selecting the program with the On/Off/Program Selection button does not mean that the program started. Press Start / Stand-by button to start the program.

## 5.4 Program selection and consumption chart

EN				
Programmes	Programme Description	Capacity (kg)	Spin speed in washing machine (rpm)	Drying Time (minutes)
Cottons	You can dry your heat-resistant cotton textiles with this programme. A drying setting suitable for the thickness of the products to be dried and the desired level of dryness should be selected.	8	1000	184
Cottons Eco	It dries single layer, casual cotton textiles in the most economical way.	8	1000	174
Synthetics	You can dry all your synthetic textiles with this programme. A drying setting suitable for the level of dryness you desire should be selected.	4	800	70
Mix / Daily	Use this programme to dry non-pigmenting synthetic and cotton laundry items together. Sports and fitness clothes may be dried with this program.	4	1000	115
Wool protect	Use this programme to dry woollen garments such as jumpers that are washed according to the instructions. It is recommended that garments would be removed at the end of the programme.	1,5	600	148
Night	In this programme the level of noise emitted to the environment will be the lowest. With this program you can dry your cotton or synthetic blend clothes silently.	8	1000	240
Gentle Care	You may dry your delicate laundry or laundry with hand wash symbol (silk blouses, thin underwear, etc.) at low temperature in this program.	2	1200	50
Time Program	You may select from time programmes between 10 and 160 minutes to achieve the desired drying level at low temperature. In this programme, tumble drier's operation lasts for the set time independently from the dryness of laundry. This product is available to be used with a drying basket as option. For products that are sold without a basket, you can obtain a basket from an authorized service and use the drying programs specified above. For details of use, see the drying basket user guide.	-	-	-
Jeans	You may dry denim pants, skirts, shirts or jackets in this program.	4	1200	117

Outdoor/Sports	Use it to dry your clothes made of synthetics, cotton or mixed fabrics or waterproof products such as functional jacket, raincoat etc. Turn them inside out prior to drying.	2	1000	135
Duvet/Downwear	You can dry your feather or fibre filled textile that bears can be dried in drier label as a single piece of laundry. You can dry double duvet, pillow or coats as single piece of laundry. Dry your cloths such as coats and jackets turned inside out.	-	800	165
Shirts	It dries the shirts in a more sensitive manner, and causes less creasing and easier ironing.	1,5	1200	50
Daily Express	Use this program to have 2 shirts ready for ironing.	0,5	1200	30
Hygienic Drying	It is the programme that you can dry your washed products you want to provide with extra hygiene (baby clothes, underwear, towels, etc.). It provides high hygiene for your textiles via heat effect.	5	800	200
Hygienic Refresh	You can use this programme for your dry clothes and laundry that you want to provide with hygiene without washing them. It provides high hygiene for your dry textiles via heat effect.	1,5	-	120

Energy consumption values

Programmes	Capacity (kg)	Spin speed in washing machine (rpm)	Approximate amount of remaining humidity	Energy consumption value kWh
Cottons Eco *	8	1000	60%	1,44
Cottons Iron dry	8	1000	60%	1,10
Synthetics cupboard dry	4	800	40%	0,55
	"Cottons Eco programme" used at full and partial load is the standard drying programme to which the information in the label and the fiche relates, that this programme is suitable for drying normal wet Cottons laundry and that it is the most efficient programme in terms of energy consumption for Cottons.			

\* : Energy Label standard program (EN 61121:2012) The values in the table are determined according to the EN 61121:2012 standard. Consumption values may vary from the valued in the chart depending on laundry type, wringing speed, ambient conditions and voltage levels.



Allergy UK is the trademark of the British Allergy Foundation. The Seal of Approval has been created to guide people requesting an advice that the product significantly reduces

the amount of the allergens in an environment where allergic people are present or the product restricts/reduces/eliminates the allergens. The purpose is to provide evidence that the products have been scientifically tested or analysed to yield measurable results.

## 5.5 Auxiliary functions

### Dryness level

**Dryness level** button is used for adjusting to desired dryness. Program time may change depending on the selection.



#### NOTE!

- You can activate this function only prior to start of program.

### Wrinkle prevention

You can turn on and off the wrinkle prevention function by pressing the wrinkle prevention selection button. If you will not take the laundry out immediately after the program has completed, you may use Wrinkle prevention function to prevent wrinkling of your laundry.

### Audible warning

Drying machine makes an audible warning when the program is completed. Press the "Audible Warning" button if you do not want audible warning. When you press the audible warning button, the light goes off and it does not sound when the program is completed.



#### NOTE!

- You can select this function before the program starts or after the program starts.

### Low temperature

You can activate this function only prior to start of a program. You can activate this function if you want to dry your laundry at a lower temperature. The program duration will be longer after it becomes activated.

### End time

You can delay the end time of the program up to 24 hours with end time function.

1. Open the loading door and place the laundry.
2. Select the drying program.
3. Press the End Time selection button and set the delay time you wish. End Time LED turns on. (When pressed and hold the button, End Time proceeds non-stop).
4. Press the Start / Stand-by button. End Time countdown begins. The ":" sign in the middle of displayed delay time flashes.



#### NOTE!

- You can add or remove laundry within end time. Displayed time is the sum of normal drying time and end time. End Time LED turns off at the end of countdown, the drying starts and the drying LED turns on.

### Changing the end time

If you want to change the duration during the countdown:

Turn the On/Off/Program Selection button and cancel the program. Select the desired program and repeat the End Time selection. Cancelling the end time function

If you want to cancel the end time countdown and start the program immediately:

Turn the On/Off/Program Selection button and cancel the program. Select the desired program and press the "Start/Stand-by" button.

### Drum Light

You can turn on and off the drum light by pressing this button. The light turns on when the button is pressed and turns off after certain time.

## 5.6 Warning indicators



#### NOTE!

- Warning indicators may vary depending on the model of your drying machine.

### Filter cleaning

When the program is completed, the warning indicator for filter cleaning turns on.

### Water tank

If the water tank fills up while the program continues, the warning indicator starts flashing and the machine goes into stand-by. In this case, empty the water tank and start the

program by pressing the Start / Stand-by button. Warning indicator turns off and program resumes.

### **Cleaning of filter drawer/ heat exchanger**

Warning symbol flashes periodically to remind that filter drawer must be cleaned.

### **5.7 Starting the program**

Press the Start/Stand-by button to start the program.

Start/Stand-by and Drying indicators turn on to show that program started.

### **5.8 Child Lock**

The drying machine has a child lock which prevents the program flow from being interrupted when the buttons are pressed during a program. When the Child Lock is activated, all buttons on the panel except the **On/Off/Program Selection** button are deactivated.

Press the Audible Warning button for 3 seconds in order to activate the child lock. The child lock has to be deactivated to be able to start a new program after the current program is finished or to be able to interfere with the program. To deactivate the child lock, keep the same buttons pressed for 3 seconds.



#### **NOTE!**

- When the child lock is activated, the child lock warning indicator on the screen turns on.

When the child lock is active:

The drying machine runs, or in stand-by state the indicator symbols will not change upon changing the position of the program selection button.



#### **NOTE!**

- When the drying machine is operating and the child lock is activated, double beep sound is heard when the program selector switch is turned. If the child lock is cancelled without turning the program selector button back to its original position, the program is terminated since the program selector button is turned.

### **5.9 Changing the program after it is started**

You can change the program you selected to dry your laundry with a different program after the drying machine starts running.

- For example, turn the On/Off/Program Selection button to select the Extra Dry program in order to select the Extra Dry program instead of Ironing Dryness.
- Press the Start/Stand-by button to start the program.

Adding and removing clothes during stand-by If you want to add or remove clothes to/from the drying machine after the drying program starts:

- Press the Start/Stand-by button to put the drying machine in Stand-by state. The drying operation stops.
- Open the loading door while in Stand-by state, and close the door after you remove or add laundry.
- Press the Start/Stand-by button to start the program.



#### **NOTE!**

- Adding laundry after the drying operation starts may cause the dried laundry inside the drying machine to mix with wet laundry and leave the laundry damp at the end of operation.
- Adding or removing laundry during drying may be repeated as many times as you wish. But this operation continuously interrupts the drying operation, and thus increases program duration and energy consumption. So, it is recommended to add laundry before the program starts.
- If a new program is selected by turning the program selection button while the drying machine is in stand-by, the running program terminates.



#### **WARNING !**

- Do not touch the inner surface of the drum while adding or removing clothes during a continuing program. The drum surface is hot.



## 5.10 Cancelling the program

If you want to cancel the program and terminate the drying operation for any reason after the drying machine starts running, turn the On/Off/Program Selection button; the program terminates.



### WARNING !

- The inside of the drying machine shall be extremely hot when you cancel the program during machine operation, so run the refreshing program to allow it to cool down.

## 5.11 End of program

When the program ends, the LED's of End/Wrinkle Prevention and Fibre Filter Cleaning Warning on the program follow-up indicator turn on. Loading door can be opened and drying machine is ready for another operation. Turn the On/Off/Program Selection button to On/Off position in order to turn off the drying machine.



### NOTE!

- If the Wrinkle Prevention mode is active and the laundry is not removed after the program is completed, the wrinkle prevention function activates for 2 hours to prevent the laundry inside the machine to get wrinkled. The program tumbles the laundry with 10-minute intervals to prevent them from wrinkling.

## 5.12 Odour feature

If your drying machine has odour feature, read the ProScent manual to use this feature.

## 6 Maintenance and cleaning

### 6.1 Loading Door Inner Surface

The hair and fibres that are separated from the laundry during drying process is collected by the Fibre Filter.

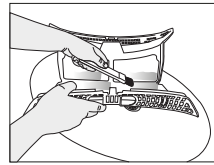

#### NOTE

- Fibres are formed during wearing and washing clothes.
- You can clean the filter slot with a vacuum cleaner.



#### WARNING!

- After each drying cycle, clean the fibre filter and the inner surface of the loading door.

To clean the fibre filter:

- Open the loading door.
- Hold the first part (inner filter) of the two part fibre filter and remove it by pulling it upwards.
- Collect the hair, fibres and cotton balls with hand or with a soft cloth.
- Remove the second part (outer filter) by pulling it upwards.

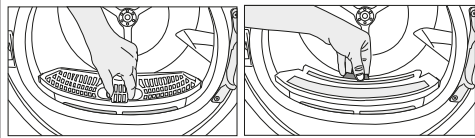

#### NOTE

- Ensure that hair, fibre and cotton balls do not fall into the slot where the filters are installed.

- Open both filters (top and bottom filters) and to remove the lint with your hand, or use cleaning brush at air routing cover. And if necessary, use a vacuum cleaner to clean filters.

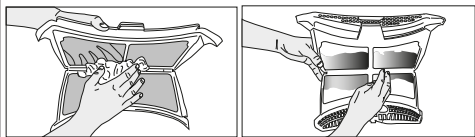

- Clean both filters under water running in reverse direction of fibre accumulation or with a soft brush. Dry the filter before placing it back.

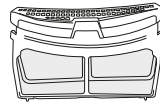
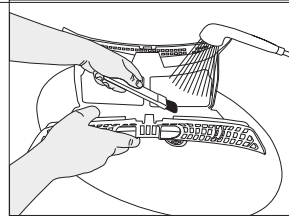
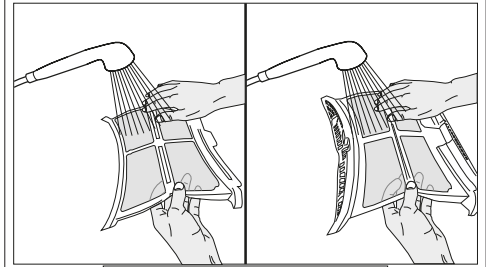

- Insert the fibre filters on one another and place it back in its place.

- Clean the front door interior surface and its gaskets with a soft damp cloth or with the brush on air routing cover.

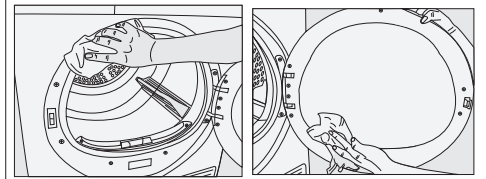

## 6.2 Cleaning the sensor

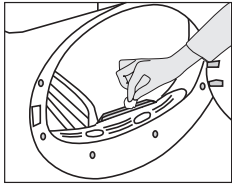

There are dampness sensors in the dryer that detect whether the laundry is dry or not. To clean the sensors:

- Open the loading door of the dryer.
- Allow the machine to cool down if it is still hot due to the drying process.
- Wipe the metal surfaces of the sensor with a soft cloth, dampened with vinegar and dry them.



### NOTE

- Clean metal surfaces of the sensors 4 times a year.
- Do not use metal tools when cleaning metal surfaces of the sensors.



### WARNING!

- Never use solvents, cleaning agents or similar substances for cleaning due to the risk of fire and explosion!

## 6.3 Draining the water tank

Dampness of the laundry is removed and condensed during drying process and the water that arise accumulates in the water tank. Drain the water tank after each drying cycle.



### WARNING!

- Condensed water is not drinkable!
- Never remove the water tank when the program is running!

If you forget to drain the water tank, the machine will stop during the subsequent drying cycles when the water tank is full and the Water Tank warning symbol will flash. If this is the case, drain the water tank and press Start / Pause button to resume the drying cycle. To drain the water tank:

1. Remove the water tank in the drawer or container carefully.

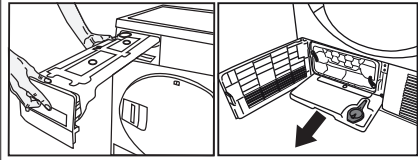

2. Drain the water in the tank.

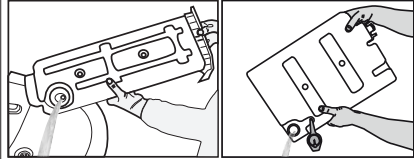

- If there is lint accumulation in the funnel of the water tank, clean it under running water.
- Place the water tank into its seat.



### NOTE

- If the direct water draining is used as an option, there is no need to empty the water tank.

## 6.4 Cleaning the Condenser

Small amount of lint may pass through the lint filter and be collected on the metal surface of the condenser.

Condenser metal surface needs to be cleaned regularly.

If the evaporator icon is flashing on the display, please inspect the metal surface of the condenser. If it is dirty, clean it. This part should be checked at least once every 6 months.

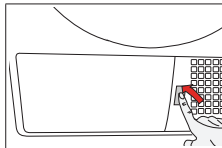

- Open the toe board by pressing on it.

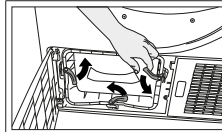

- To open the air routing door, move the release latch.

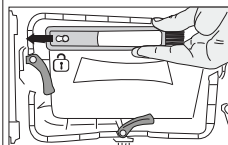

- Pull the brush to the left side and remove it. You can use the cleaning brush for removing collected fluff on the metal surface of the condenser.

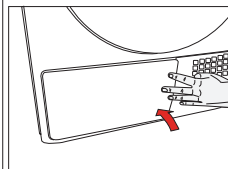

- After the cleaning process is completed, place the air router door to its place, move the latches to close it and close the toe board.



## NOTE

- Brush is inside the printing materials bag. You can place it in its housing on the air routing cover after the first usage.



## WARNING!

- You can clean by hand, provided you wear protective gloves. Do not try to clean with bare hands. Condenser fins may damage your hands. Cleaning by the left to right movements may damage the condenser fins. This may lead to drying issues.

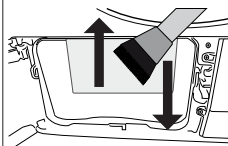

- Collected fluff on condenser surface should be removed by a damp cloth or rubbing the brush placed on the air routing cover up and down on the condenser.

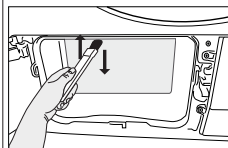

- Please do not clean condenser fins in right-left direction to avoid damage.
- You can also use a vacuum cleaner with a brush for cleaning. Condenser cleaning is not recommended with a brushless vacuum cleaner.

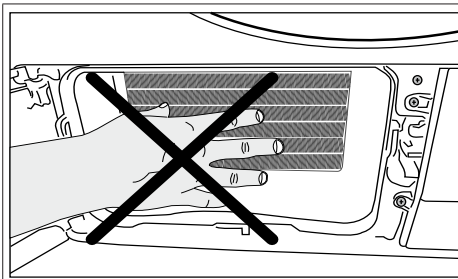

## WARNING!

- It is normal to see some water on the plastic surface in front of the condenser when you open the air routing cover.

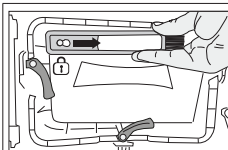

- Insert the brush into its slot pushing to the right, after cleaning condenser, front cover and lint filter.

## 7 Troubleshooting

### Drying operation takes too long.

Fibre filter pores might be clogged. >>> Wash the filter with warm water.

Filter drawer might be clogged. >>> Clean the sponge and filter cloth (if any) in the filter drawer. (for the products with a heat pump)  
The condenser might be blocked. >>> Wash the condenser.(for the products with a condenser )

The ventilation grills in front of the machine may be closed. >>> Remove any objects in front of the ventilation grills that blocks air. Ventilation may be inadequate because the area the machine is installed in is too small. >>> Open the door or windows to prevent the room temperature from rising very high.

A lime layer may have accumulated on the humidity or temperature sensors. >>> Clean the humidity or temperature sensors.

Excessive amount of laundry might be loaded. >>> Do not load the drying machine excessively.

Laundry might not have been wrung adequately. >>> Perform a higher speed wringing on the washing machine.

### Clothes come out damp after drying.

A program not suitable for the laundry type may have been used.>>> Check the maintenance labels on the clothes and select a program suitable for the clothes' type or use time programs as extra.

Fibre filter pores might be clogged. >>> Wash the filter with warm water.

The condenser might be blocked. >>> Wash the condenser. (for the products with a condenser)

Filter drawer might be clogged. >>> Clean the sponge and filter cloth (if any) in the filter drawer.(For the products with a heat pump)  
Excessive amount of laundry might be loaded. >>> Do not load the drying machine excessively.

Laundry might not have been spun adequately. >>> Perform a higher spin speed setting on the washing machine.

### Drying machine does not turn on or program cannot be started. Drying machine does not run after it is configured.

Power plug might be unplugged. >>> Make sure the power cord is plugged in.

Loading door might be open. >>> Ensure that the loading door is properly closed.

A program might not be set or Start/Stand-by button might not be pressed. >>> Check that the program is set and it is not in Stand-by position.

Child lock may be activated. >>> Turn off the child lock.

### Program terminated prematurely for no reason.

Loading door might not be closed completely. >>> Ensure that the loading door is properly closed.

There might be a power outage. >>> Press the Start/Stand-by button to start the program.

Water tank may be full. >>> Empty the water tank.

### Clothes have shrunk, hardened or spoiled.

A program not suitable with the laundry type might have been used. >>> Check the maintenance labels on the clothes and select a program suitable for the clothes.

The lighting inside the drying machine does not turn on. (For models with a lamp)

Drying machine might not be turned on with the On/Off button or program might not be selected for machines without an On/Off button. >>> Make sure that the drying machine is turned on.  
Lamp might be malfunctioning. >>> Contact Authorized Service to replace the lamp.

### Filter cleaning warning symbol/LED is on/flashing.

Fibre filter might not be cleaned. >>> Clean the filter.  
The filter slot might be clogged with lints. >>> Clean the filter slot.  
A layer of fluff might have accumulated clogging up the lint filter pores. >>> Wash the filter with warm water.  
The condenser might be blocked. >>> Wash the condenser.

### Water drips from the loading door.

Fibres might have gathered on the inner sides of the loading door and the loading door gasket. >>> Clean the inner surfaces of the loading door and the loading door gasket surfaces.

### Loading door opens by itself.

Loading door might not be closed completely. >>> Push the loading door until the closing sound is heard.

### Water tank warning symbol / led is on/flashing.

Water tank may be full. >>> Empty the water tank.  
Water discharge hose might have collapsed. >>> If the product is connected directly to the water drain check the water discharge hose.

### Steam symbol is flashing.(For the products with a steam function)

Steam tank may be empty => Fill the steam tank with distilled or condensed water.

### Steam programs do not start (For the products with a steam function)

Steam tank may be empty, steam tank warning icon may light up on the screen => Fill the steam tank until the steam icon goes off.

Wrinkles are not removed with wrinkle removing program. (For the products with a steam function)

Excess amount of laundry may have been placed => Place specified amount of laundry.  
Steam application time may be selected in low level => Choose a program with high amount of steam.  
After completion of the program, the laundry may have stayed in the machine for a long time => Take the laundry out as soon as the program finishes, and hang it out.

Laundry odour not lessened with the odour removal program.(For the products with an odour removal program)

Excess amount of laundry may have been placed => Place specified amount of laundry.  
Steam application time may be selected in low level => Choose a program with high amount of steam.



## WARNING!

- If the problem persists after following the instructions in this section, contact your vendor or an Authorized Service. Never try to repair your product yourself.



## NOTE

- In an event that you encounter an issue on any part on your appliance, you can ask for a replacement by contacting the authorized service with the appliance model number.
- Operating the appliance with non-authentic parts may lead the appliance to malfunction.
- Manufacturer and distributor are not liable for malfunctions resulting from using non-authentic parts.

## PRODUCT FICHE

Complying Commission Delegated Regulation (EU) No 392/2012

Supplier name or trademark		BEKO
Model name		DPY8506GXB1 7188235510
Rated capacity (kg)		8,0
Type of Tumble Dryer	Air Vented	-
	Condenser	•
Energy efficiency class <sup>(1)</sup>		A+++
Annual Energy Consumption (kWh) <sup>(2)</sup>		176,8
Type of Control	Automatic	•
	Non-automatic	-
Energy consumption of the standard cotton programme at full load (kWh)		1,44
Energy consumption of the standard cotton programme at partial load (kWh)		0,81
Power consumption of the off-mode for the standard cotton programme at full load, P <sub>0</sub> (W)		0,47
Power consumption of the left-on mode for the standard cotton programme at full load, P <sub>L</sub> (W)		1,00
The duration of the left on mode (min)		30
Standard cotton programme <sup>(3)</sup>		•
Programme time of the standard cotton programme at full load, T <sub>dry</sub> (min)		174
Programme time of the standard cotton programme at partial load, T <sub>dry1/2</sub> (min)		108
Weighted programme time of the standard cotton programme at full and partial load (T <sub>w</sub> )		136
Condensation efficiency class <sup>(4)</sup>		A
Average condensation efficiency of the standard cotton programme at full load, C <sub>dry</sub>		91%
Average condensation efficiency of the standard cotton programme at partial load, C <sub>dry1/2</sub>		91%
Weighted condensation efficiency of the standard cotton programme at full load and partial load, C <sub>w</sub>		91%
Sound power level for the standard cotton programme at full load <sup>(5)</sup>		64
Built-in		-

• : Yes - : No

(1) Scale from A+++ (most efficient) to D (least efficient)

(2) Energy consumption based on 160 drying cycles of the standard cotton programme at full and partial load, and the consumption of the low-power modes. Actual energy consumption per cycle will depend on how the appliance is used.

(3) "Cotton cupboard dry programme" used at full and partial load is the standard drying programme to which the information in the label and the fiche relates, that this programme is suitable for drying normal wet cotton laundry and that it is the most efficient programme in terms of energy consumption for cotton

(4) Scale from G (least efficient) to A (most efficient)

(5) Weighted average value — L<sub>WA</sub> expressed in dB(A) re 1 pW

## Παρακαλούμε διαβάστε πρώτα αυτό το εγχειρίδιο οδηγιών!

Αγαπητέ Πελάτη,

Ευχαριστούμε που προτιμήσατε ένα προϊόν Beko. Ελπίζουμε ότι θα έχετε τα καλύτερα αποτελέσματα από το προϊόν μας που έχει κατασκευαστεί με υψηλή ποιότητα και τεχνολογία. Συνιστούμε να διαβάσετε προσεκτικά όλο το παρόν εγχειρίδιο και όλη τη συνοδευτική τεκμηρίωση πριν χρησιμοποιήσετε το προϊόν και να τα φυλάξετε για να τα συμβουλευέστε και μελλοντικά. Αν μεταβιβάσετε το προϊόν σε άλλον, παραδώστε μαζί και το εγχειρίδιο του προϊόντος. Προσέξτε όλες τις λεπτομέρειες και προειδοποιήσεις που αναφέρονται στο εγχειρίδιο χρήσης και τηρήστε τις οδηγίες που δίνονται εκεί. Χρησιμοποιήστε αυτό το εγχειρίδιο χρήσης για το μοντέλο που αναφέρεται στο εξώφυλλο.



Διαβάστε τις οδηγίες.

### Σημασία των συμβόλων

Σε όλο το παρόν εγχειρίδιο χρήσης χρησιμοποιούνται τα εξής σύμβολα:



**ΚΙΝΔΥΝΟΣ!**

Προειδοποίηση για ηλεκτροπληξία.



**ΚΙΝΔΥΝΟΣ!**

• Προειδοποίηση για κίνδυνο πυρκαγιάς.



**ΠΡΟΕΙΔΟΠΟΙΗΣΗ!**

• Προειδοποίηση για καταστάσεις επικίνδυνες για τη ζωή και την περιουσία.



**ΠΡΟΕΙΔΟΠΟΙΗΣΗ!**

• Προειδοποίηση για καυτές επιφάνειες.



**ΠΡΟΕΙΔΟΠΟΙΗΣΗ!**

• Warning against scalding hazard.



**ΣΗΜΕΙΩΣΗ**

• Σημαντικές πληροφορίες ή χρήσιμες υποδείξεις σχετικά με τη χρήση.



Τα υλικά συσκευασίας του προϊόντος κατασκευάζονται από ανακυκλώσιμα υλικά σύμφωνα με τους Εθνικούς μας Κανονισμούς Προστασίας του Περιβάλλοντος.

Μην απορρίπτετε τα άχρηστα υλικά συσκευασίας μαζί με τα οικιακά ή άλλα απόβλητα, αλλά παραδώστε τα στα ειδικά σημεία συλλογής που έχουν οριστεί από τις τοπικές αρχές.



Αυτό το προϊόν κατασκευάστηκε με χρήση της πιο σύγχρονης τεχνολογίας σε συνθήκες φιλικές προς το περιβάλλον.

# 1 Σημαντικές οδηγίες για την ασφάλεια και το περιβάλλον



## ΣΗΜΕΙΩΣΗ

- Η ενότητα αυτή περιλαμβάνει πληροφορίες ασφαλείας που θα βοηθήσουν στην προστασία από τον κίνδυνο σωματικών ή υλικών βλαβών. Η μη τήρηση των οδηγιών αυτών θα καταστήσει άκυρη κάθε εγγύηση.



## ΠΡΟΕΙΔΟΠΟΙΗΣΗ!

- Πάντα να αναθέτετε την εκτέλεση των εργασιών εγκατάστασης και επισκευών σε Εξουσιοδοτημένο σέρβις. Ο κατασκευαστής δεν θα θεωρηθεί υπεύθυνος για βλάβες που ενδέχεται να προκύψουν από διαδικασίες που εκτελούνται από μη εξουσιοδοτημένα άτομα.
- Ποτέ μην πλύνετε το στεγνωτήριο ψεκάζοντας ή χύνοντας νερό πάνω του! Υπάρχει κίνδυνος ηλεκτροπληξίας!

## 1.1 Γενικά για την ασφάλεια



### ΠΡΟΕΙΔΟΠΟΙΗΣΗ!

- Η συσκευή αυτή μπορεί να χρησιμοποιηθεί από παιδιά από 8 ετών και άνω και από άτομα με μειωμένες σωματικές, αισθητηριακές ή διανοητικές ικανότητες ή με έλλειψη εμπειρίας και γνώσης, αν τους έχει δοθεί επιτήρηση ή εκπαίδευση σχετικά με την ασφαλή χρήση της συσκευής και κατανοούν τους ενεχόμενους κινδύνους. Τα παιδιά δεν πρέπει να παίζουν με τη συσκευή. Ο καθαρισμός και η συντήρηση από το χρήστη δεν θα πρέπει να γίνεται από παιδιά χωρίς επίβλεψη.
- Πρέπει να κρατάτε μακριά τα παιδιά κάτω των 3 ετών, εκτός αν βρίσκονται υπό συνεχή επίβλεψη.
- Τα ρυθμιζόμενα πόδια δεν πρέπει να αφαιρούνται. Η απόσταση ανάμεσα στο στεγνωτήριο και το δάπεδο δεν πρέπει να μειώνεται με υλικά όπως χαλί, ξύλο και ταινία. Αυτό θα προκαλέσει προβλήματα στο στεγνωτήριο.

## 1.1.1 Ηλεκτρική ασφάλεια



### ΚΙΝΔΥΝΟΣ!

- Όσο γίνεται η ηλεκτρική σύνδεση κατά την εγκατάσταση πρέπει να τηρούνται οι οδηγίες ηλεκτρικής ασφάλειας.
- Συνδέστε το στεγνωτήριο σε γειωμένη πρίζα που προστατεύεται από ασφάλεια της ονομαστικής τιμής που αναφέρεται στην πινακίδα τύπου. Αναθέστε σε ειδικευμένο ηλεκτρολόγο να κάνει την εγκατάσταση γείωσης. Η εταιρεία μας δεν θα φέρει καμία ευθύνη για οποιεσδήποτε ζημιές προκύψουν αν η συσκευή χρησιμοποιηθεί χωρίς γείωση που συμμορφώνεται με τους τοπικούς κανονισμούς.
- Η ηλεκτρική τάση και η επιτρεπόμενη προστασία με ασφάλεια αναφέρονται στην πινακίδα ετικέτας τύπου.
- Η τάση όπως ορίζεται στην ετικέτα τύπου πρέπει να είναι ίδια με την τάση δικτύου σας.





## ΚΙΝΔΥΝΟΣ!

- Αποσυνδέετε το στεγνωτήριο από την πρίζα όταν δεν χρησιμοποιείται.
- Αποσυνδέετε το στεγνωτήριο από το δίκτυο ρεύματος κατά τις εργασίες εγκατάστασης, συντήρησης, καθαρισμού και επισκευών.
- Μην αγγίζετε το φινιρίσματα με υγρά χέρια! Σε καμία περίπτωση μην αφαιρέσετε το φινιρίσματα από την πρίζα τραβώντας το καλώδιο, πάντα να τραβάτε το ίδιο το φινιρίσματα.
- Για να μειώσετε τον κίνδυνο πυρκαγιάς και ηλεκτροπληξίας, μη χρησιμοποιείτε καλώδια επέκτασης, πολύπριζα ή προσαρμογείς για να συνδέσετε το στεγνωτήριο στην παροχή ρεύματος.
- Το φινιρίσματα του καλωδίου ρεύματος πρέπει να είναι εύκολα προσπελάσιμο μετά την εγκατάσταση.
- Αν το καλώδιο ρεύματος υποστεί ζημιά, πρέπει να αντικατασταθεί ειδοποιώντας το Εξουσιοδοτημένο Σέρβις.
- Αν το στεγνωτήριο παρουσιάσει βλάβη, δεν πρέπει να τεθεί σε λειτουργία αν πρώτα δεν επισκευαστεί από εξουσιοδοτημένο αντιπρόσωπο σέρβις! Υπάρχει κίνδυνος ηλεκτροπληξίας!



## ΠΡΟΕΙΔΟΠΟΙΗΣΗ!

- Η συσκευή δεν πρέπει να τροφοδοτείται μέσω εξωτερικής διάταξης μεταγωγής, όπως χρονοδιακόπτη, ή να συνδέεται με κύκλωμα που ενεργοποιείται και απενεργοποιείται συχνά από κάποια διάταξη.

## 1.1.2 Ασφάλεια του προϊόντος



## ΠΡΟΕΙΔΟΠΟΙΗΣΗ!

- Βεβαιωθείτε ότι η εισαγωγή αέρα του στεγνωτηρίου είναι ανοικτή και ότι υπάρχει καλός αερισμός.
- Το προϊόν περιέχει ψυκτικό μέσο R290.
- Το R290 είναι ένα φιλικό προς το περιβάλλον αλλά εύφλεκτο ψυκτικό μέσο.
- Κρατάτε το προϊόν μακριά από δυναμικές πηγές θερμότητας που μπορούν να προκαλέσουν την ανάφλεξη του.



## ΚΙΝΔΥΝΟΣ!

**Σημεία που πρέπει να λαμβάνονται υπόψη σχετικά με τον κίνδυνο φωτιάς:**

Τα αναφερόμενα παρακάτω ρούχα ή είδη δεν πρέπει να στεγνώνονται στο στεγνωτήριο λόγω κινδύνου φωτιάς.

- Άπλυτα ρούχα
- Είδη που έχουν λερωθεί με λάδι, ασετόν, αλκοόλη, πετρέλαιο, κηροζίνη, προϊόντα αφαίρεσης λεκέδων, νέφτι, παραφίνη, αφαιρετικά παραφίνης,

Για αυτό το λόγο, ειδικά τα είδη που περιέχουν τους λεκέδες που προαναφέρθηκαν πρέπει να πλένονται πολύ καλά και για αυτό χρησιμοποιείτε επαρκή ποσότητα απορρυπαντικού και επιλέγετε υψηλή θερμοκρασία πλυσίματος:



## ΚΙΝΔΥΝΟΣ!

Τα αναφερόμενα παρακάτω ρούχα ή είδη δεν πρέπει να στεγνώνονται στο στεγνωτήριο λόγω κινδύνου φωτιάς:

- Ρούχα ή μαξιλάρια που περιέχουν αφρώδες ελαστικό (αφρώδες λατέξ), σκουφάκια ντους, υφάσματα ανθεκτικά στο νερό, υλικά με ελαστική ενίσχυση και βάτες από αφρώδες ελαστικό.
- Ρούχα που καθαρίστηκαν με βιομηχανικά χημικά.
- Είδη όπως αναπτήρας, σπύρτα, κέρματα, μεταλλικά εξαρτήματα, βελόνες κλπ. μπορεί να προξενήσουν ζημιά στο συγκρότημα τυμπάνου ή μπορεί να οδηγήσουν σε λειτουργικά προβλήματα. Επομένως ελέγχετε όλα τα ρούχα που θα τοποθετήσετε μέσα στο στεγνωτήριό σας.
- Ρούχα που έχουν πλυθεί ανεπαρκώς μπορεί να αυταναφλεγούν ή ακόμα να αναφλεγούν μετά την ολοκλήρωση του στεγνώματος.
- Πρέπει να παρέχετε επαρκή εξαερισμό για να αποτρέψετε να συσσωρευτούν στο χώρο, λόγω του φαινομένου αναστροφής φλόγας, αέρια που παράγονται από συσκευές που λειτουργούν με άλλους τύπους καυσίμων, περιλαμβανομένης της γυμνής φλόγας.



## ΠΡΟΕΙΔΟΠΟΙΗΣΗ!

- Ποτέ μη σταματήσετε το στεγνωτήριο πριν ολοκληρωθεί το πρόγραμμα. Αν είναι απαραίτητο να το κάνετε, αφαιρέστε γρήγορα όλα τα ρούχα και απλώστε τα σε κατάλληλο μέρος για να κρυσώσουν.



## ΠΡΟΕΙΔΟΠΟΙΗΣΗ!

- Εσώρουχα που περιέχουν μεταλλικές ενισχύσεις δεν πρέπει να τα στεγνώνετε στο στεγνωτήριο. Μπορεί να προκληθεί ζημιά στο στεγνωτήριο αν αποχωριστούν και σπάσουν οι μεταλλικές ενισχύσεις κατά τη διάρκεια του στεγνώματος.



## ΣΗΜΕΙΩΣΗ

- Χρησιμοποιείτε μαλακτικά και παρόμοια προϊόντα σύμφωνα με τις οδηγίες των κατασκευαστών τους.
- Πάντα καθαρίζετε το φίλτρο χνουδιού πριν ή μετά κάθε κύκλο λειτουργίας. Ποτέ μη θέσετε σε λειτουργία το στεγνωτήριο χωρίς να έχετε τοποθετήσει το φίλτρο χνουδιού.



### ΠΡΟΕΙΔΟΠΟΙΗΣΗ!

- Ποτέ μην επιχειρήσετε να επισκευάσετε το στεγνωτήριο μόνος/η σας. Μην εκτελέσετε καμία διαδικασία επισκευής ή αντικατάστασης στο προϊόν ακόμη και αν γνωρίζετε ή έχετε την ικανότητα να εκτελέσετε την απαιτούμενη διαδικασία, εκτός αν αυτό συνιστάται ρητά στις οδηγίες χρήσης ή στο δημοσιευμένο εγχειρίδιο σέρβις. Αλλιώς, μπορεί να θέσετε σε κίνδυνο τη δική σας ζωή αλλά και των άλλων.
- Δεν πρέπει στο χώρο όπου πρόκειται να εγκατασταθεί το στεγνωτήριο να υπάρχει πόρτα που κλειδώνει ή πόρτα συρόμενη ή με μεντεσέδες που μπορεί να εμποδίζει το άνοιγμα της πόρτας φόρτωσης.



### ΠΡΟΕΙΔΟΠΟΙΗΣΗ!

- Εγκαταστήστε το στεγνωτήριό σας σε μέρος κατάλληλο για οικιακή χρήση. (μπάνιο, κλειστό μπαλκόνι, γκαράζ κλπ.)
- Βεβαιωθείτε ότι τα κατοικίδια ζώα δεν θα εισέλθουν μέσα στο στεγνωτήριο. Ελέγχετε το εσωτερικό τους στεγνωτηρίου πριν το θέσετε σε λειτουργία.
- Μη στηρίζετε πάνω στην πόρτα φόρτωσης του στεγνωτηρίου σας όταν είναι ανοικτή, αλλιώς μπορεί να πέσει.
- Δεν πρέπει να αφήνετε να συσσωρεύεται χνούδι γύρω από το μηχανικό στεγνωτήριο

#### 1.2 Τοποθέτηση πάνω από πλυντήριο

- Για εγκατάσταση του στεγνωτηρίου πάνω από πλυντήριο, θα πρέπει να χρησιμοποιηθεί μια διάταξη σταθεροποίησης ανάμεσα στις δύο

συσκευές. Η διάταξη σταθεροποίησης πρέπει να εγκατασταθεί από τον εξουσιοδοτημένο αντιπρόσωπο σέρβις.

- Αν τοποθετηθεί πλυντήριο και στεγνωτήριο το ένα πάνω στο άλλο, το συνολικό τους βάρος - με πλήρες φορτίο - μπορεί να φθάσει περίπου στα 180 κιλά. Τοποθετήστε τα προϊόντα σε ανθεκτικό δάπεδο με επαρκή φέρουσα ικανότητα φορτίου!



### ΠΡΟΕΙΔΟΠΟΙΗΣΗ!

- Το πλυντήριο δεν μπορεί να τοποθετηθεί πάνω στο στεγνωτήριο. Τηρήστε τις παραπάνω προειδοποιήσεις κατά την εγκατάσταση πάνω στο πλυντήριό σας.

Πίνακας εγκατάστασης για πλυντήριο και στεγνωτήριο

Βάθος στεγνωτηρίου	Βάθος πλυντηρίου			
	62 εκ.	60 εκ.	54 εκ.	< 50 εκ.
54 εκ.	Μπορεί να εγκατασταθεί		Δεν μπορεί να εγκατασταθεί	
60 εκ.	Μπορεί να εγκατασταθεί		Δεν μπορεί να εγκατασταθεί	

#### 1.3 Προβλεπόμενη χρήση

- Το στεγνωτήριο έχει σχεδιαστεί για οικιακή χρήση. Δεν είναι κατάλληλο για επαγγελματική χρήση και δεν πρέπει να χρησιμοποιηθεί εκτός της προβλεπόμενης χρήσης του.
- Χρησιμοποιείτε το στεγνωτήριο μόνο για το στέγνωμα ρούχων που φέρουν ανάλογη σήμανση.
- Ο κατασκευαστής αποποιείται οποιασδήποτε ευθύνης προκύψει από λανθασμένη χρήση ή μεταφορά.
- Ο ωφέλιμος χρόνος ζωής του στεγνωτηρίου που προμηθευτήκατε είναι 10 έτη. Σε αυτή την περίοδο, θα υπάρχουν διαθέσιμα ανταλλακτικά για να χρησιμοποιείτε σωστά το στεγνωτήριο.

#### 1.4 Ασφάλεια παιδιών

- Τα υλικά συσκευασίας είναι επικίνδυνα για τα παιδιά. Κρατάτε τα υλικά συσκευασίας μακριά από παιδιά.
- Οι ηλεκτρικές συσκευές είναι επικίνδυνες για τα παιδιά. Κρατάτε τα παιδιά μακριά από το προϊόν όταν αυτό είναι σε λειτουργία. Μην τα αφήνετε να πειράζουν το στεγνωτήριο. Χρησιμοποιήστε το κλείδωμα προστασίας για να εμποδίσετε τα παιδιά να πειράζουν το στεγνωτήριο.



## ΣΗΜΕΙΩΣΗ

- Το κλειδίωμα προστασίας είναι στον πίνακα ελέγχου. (βλ. Κλειδίωμα προστασίας)
- Κρατάτε την πόρτα φόρτωσης κλειστή ακόμα και όταν δεν χρησιμοποιείται το στεγνωτήριο.

### 1.5 Συμμόρφωση με την Οδηγία ΑΗΗΕ και απόρριψη του προϊόντος στο τέλος της ωφέλιμης ζωής του



Αυτό το προϊόν συμμορφώνεται με την οδηγία της ΕΕ περί ΑΗΗΕ (Απόβλητα Ηλεκτρικού και Ηλεκτρονικού Εξοπλισμού) (2012/19/ΕΕ). Το προϊόν αυτό φέρει το σύμβολο ταξινόμησης για απόβλητα ηλεκτρικού και ηλεκτρονικού

εξοπλισμού (ΑΗΗΕ).

Το προϊόν αυτό έχει κατασκευαστεί με εξαρτήματα υψηλής ποιότητας και υλικά που μπορούν να επαναχρησιμοποιηθούν και είναι κατάλληλα για ανακύκλωση. Στο τέλος της ωφέλιμης ζωής του προϊόντος, μην το απορρίψετε μαζί με τα κανονικά οικιακά και άλλα απόβλητα. Παραδώστε το σε κέντρο συλλογής για την ανακύκλωση ηλεκτρικού και ηλεκτρονικού εξοπλισμού. Για να μάθετε περισσότερα σχετικά με αυτά τα κέντρα συλλογής, απευθυνθείτε στις τοπικές σας αρχές.



## ΚΙΝΔΥΝΟΣ!

- Το R290 είναι ένα εύφλεκτο ψυκτικό μέσο. Για τον λόγο αυτόν βεβαιωθείτε ότι το σύστημα και οι σωληνές δεν έχουν υποστεί ζημιά κατά τη λειτουργία και τον χειρισμό.
- Κρατάτε το προϊόν μακριά από δυνητικές πηγές θερμότητας που μπορούν να προκαλέσουν την ανάφλεξη του σε περίπτωση ζημιάς.
- Μην πετάτε την άχρηστη συσκευή στη φωτιά.

### 1.6 Συμμόρφωση με την Οδηγία RoHS

#### (Περιορισμός επικίνδυνων ουσιών):

Το προϊόν που έχετε προμηθευτεί συμμορφώνεται με την Οδηγία RoHS της ΕΕ (2011/65/ΕΕ). Δεν περιέχει επιβλαβή και απαγορευμένα υλικά που καθορίζονται στην Οδηγία.

### 1.7 Πληροφορίες για τη συσκευασία

Τα υλικά συσκευασίας του προϊόντος κατασκευάζονται από ανακυκλώσιμα υλικά σύμφωνα με τους Εθνικούς μας Κανονισμούς Προστασίας του Περιβάλλοντος. Μην απορρίψετε τα υλικά συσκευασίας μαζί με οικιακά ή άλλα απορρίμματα. Παραδώστε τα στα σημεία συλλογής υλικών συσκευασίας που έχουν οριστεί από τις τοπικές αρχές.

## 1.8 Τεχνικές Προδιαγραφές

EL

Ύψος (ρυθμιζόμενο)	84,6 εκ. / 86,6 εκ.*
Πλάτος	59,7 εκ.
Βάθος	60,9 εκ.
Φορτίο (μέγ.)	8 κιλά**
Καθαρό βάρος (± %10)	44 κιλά
Ηλεκτρική τάση	Βλ. πινακίδα στοιχείων***
Ονομαστική κατανάλωση ρεύματος	
Κωδικός μοντέλου	

\* Ελάχ. ύψος: Ύψος με κλειστά τα ρυθμιζόμενα πόδια.

Μέγ. ύψος: Ύψος με τελείως ανοιγμένα τα ρυθμιζόμενα πόδια.

\*\* Βάρος στεγνών ρούχων πριν το πλύσιμο.

\*\*\* Η πινακίδα στοιχείων βρίσκεται πίσω από την πόρτα φόρτωσης.



## ΣΗΜΕΙΩΣΗ

- Οι τεχνικές προδιαγραφές του στεγνωτηρίου υπόκεινται σε αλλαγές χωρίς ειδοποίηση, για λόγους βελτίωσης της ποιότητας του προϊόντος
- Οι εικόνες που περιλαμβάνονται στο παρόν εγχειρίδιο είναι σχηματικές και ενδέχεται να μη συμφωνούν ακριβώς με το προϊόν.
- Οι τιμές που αναφέρονται πάνω στις σημάνσεις του στεγνωτηρίου ή σε άλλη εκδοθείσα τεκμηρίωση που συνοδεύει το στεγνωτήριο, έχουν αποκτηθεί στο εργαστήριο σύμφωνα με τα σχετικά πρότυπα. Ανάλογα με τις συνθήκες λειτουργίας και περιβάλλοντος του στεγνωτηρίου, οι τιμές αυτές μπορεί να διαφέρουν.

## 2 Το στεγνωτήριό σας

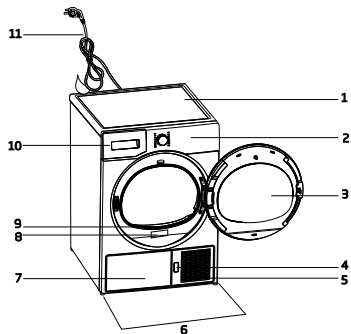

### 2.1 Γενική άποψη



1. Πάνω επιφάνεια
2. Πίνακας ελέγχου
3. Πόρτα φόρτωσης
4. Κουμπί ανοίγματος προστατευτικής πλάκας δαπέδου
5. Σχάρες εξαερισμού
6. Ρυθμιζόμενα πόδια
7. Σε μοντέλα όπου το δοχείο είναι τοποθετημένο από κάτω, το δοχείο νερού είναι μέσα στο προστατευτικό κάλυμμα δαπέδου
8. Πινακίδα στοιχείων
9. Φίλτρο χνουδιού
10. Συρτάρι δοχείου νερού (σε μοντέλα όπου το δοχείο είναι τοποθετημένο από πάνω)
11. Καλώδιο ρεύματος

### 2.2 Περιεχόμενα συσκευασίας

	1. Λάστιχο αποστράγγισης νερού*		5. Εγχειρίδιο χρήσης καλαθιού στεγνώματος*
	2. Εφεδρικός σπόνγος συρταριού φίλτρου*		6. Δοχείο πλήρωσης νερού*
	3. Εγχειρίδιο χρήσης		7. Καθαρό νερό*
	4. Καλάθι στεγνώματος*		8. Συγκρότημα για κάψουλες αρώματος*

	9. Βούρτσα*		10. Φίλτρο πανι*
---	-------------	---	------------------

\*Μπορεί να παρέχεται με τη συσκευή σας ανάλογα με το μοντέλο.

### 3 Εγκατάσταση

Πριν καλέσετε το πλησιέστερο Εξουσιοδοτημένο Σέρβις για την εγκατάσταση του στεγνωτηρίου, συμβουλευτείτε το εγχειρίδιο χρήσης για να βεβαιωθείτε ότι η ηλεκτρική εγκατάσταση και η αποχέτευση του νερού είναι κατάλληλες. Αν δεν είναι κατάλληλες, απευθυνθείτε σε εξειδικευμένο ηλεκτρολόγο και τεχνικό να κάνουν τις απαραίτητες εργασίες.



#### ΣΗΜΕΙΩΣΗ

- Η προετοιμασία της θέσης του στεγνωτηρίου καθώς και η ηλεκτρική εγκατάσταση και η εγκατάσταση αποστράγγισης του νερού αποτελούν ευθύνη του πελάτη.



#### ΠΡΟΕΙΔΟΠΟΙΗΣΗ!

- Πριν την εγκατάσταση, ελέγξτε οπτικά αν το στεγνωτήριο παρουσιάζει οποιοδήποτε ελάττωμα. Αν το στεγνωτήριο έχει υποστεί ζημιά, μην προχωρήσετε στην εγκατάστασή του. Τα προϊόντα που έχουν υποστεί ζημιά δημιουργούν κινδύνους για την ασφάλειά σας. Περιμένετε 12 ώρες πριν θέσετε το στεγνωτήριό σας σε λειτουργία.

#### 3.1 Κατάλληλη θέση εγκατάστασης

Τοποθετήστε το στεγνωτήριο πάνω σε σταθερή και οριζόντια επιφάνεια.

Το στεγνωτήριο είναι βαρύ. Μην το μετακινήσετε μόνος/ή σας.

- Χρησιμοποιείτε το στεγνωτήριο μόνο σε περιβάλλον καλά αεριζόμενο και απαλλαγμένο από σκόνη.
- Η απόσταση ανάμεσα στο στεγνωτήριο και στο δάπεδο δεν πρέπει να μειωθεί με υλικά όπως χαλί, ξύλο και ταινία.
- Μην καλύπτετε τις σχάρες εξαερισμού του στεγνωτηρίου.
- Δεν πρέπει στο χώρο όπου πρόκειται να εγκατασταθεί το στεγνωτήριο να υπάρχει πόρτα που κλειδώνει ή πόρτα συρόμενη ή με μεντεσέδες που μπορεί να εμποδίζει το άνοιγμα της πόρτας φόρτωσης.
- Όταν εγκατασταθεί το στεγνωτήριο, θα πρέπει να παραμείνει στην ίδια θέση όπου έγιναν οι συνδέσεις του. Όταν εγκαθιστάτε το στεγνωτήριο, διασφαλίστε ότι το πίσω του τοίχωμα δεν αγγίζει πουθενά (διακόπτη νερού, πρίζα κλπ.).

- Κρατήστε απόσταση τουλάχιστον 1 εκ. από τις πλευρές άλλων επίπλων.
- Το στεγνωτήριό σας επιτρέπεται να λειτουργήσει σε θερμοκρασίες περιβάλλοντος μεταξύ +5°C και +35°C. Αν οι συνθήκες λειτουργίας είναι εκτός της περιοχής αυτής, η λειτουργία του στεγνωτηρίου θα επηρεαστεί αρνητικά και μπορεί να υποστεί ζημιά.
- Η πίσω επιφάνεια του μηχανικού στεγνωτηρίου πρέπει να τοποθετηθεί προς έναν τοίχο.



#### ΚΙΝΔΥΝΟΣ!

- Μην τοποθετήσετε το στεγνωτήριο πάνω στο καλώδιο ρεύματος.

**\* Αγνοήστε την ακόλουθη προειδοποίηση αν το σύστημα του προϊόντος σας δεν περιέχει R290**



#### ΚΙΝΔΥΝΟΣ!

- Το στεγνωτήριο περιέχει ψυκτικό μέσο R290.\*
- Το R290 είναι ένα φιλικό προς το περιβάλλον αλλά εύφλεκτο ψυκτικό μέσο.\*
- Βεβαιωθείτε ότι η εισαγωγή αέρα του στεγνωτηρίου είναι ανοικτή και ότι υπάρχει καλός αερισμός.\*
- Κρατάτε δυνητικές πηγές φλόγας μακριά από το στεγνωτήριο.\*

#### 3.2 Αφαίρεση του συγκροτήματος ασφάλειας μεταφοράς



#### ΠΡΟΕΙΔΟΠΟΙΗΣΗ!

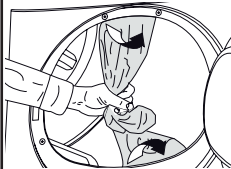

- Αφαιρέστε το συγκρότημα ασφάλειας μεταφοράς πριν χρησιμοποιήσετε για πρώτη φορά το στεγνωτήριο.
- Αν μπορεί να αλλάξει η πλευρά που ανοίγει η πόρτα της συσκευής σας, δείτε τις οδηγίες τοποθέτησης της αντιστρέψιμης πόρτας.

### 3.3 Σύνδεση με την αποχέτευση

Μπορείτε να διοχετεύετε το συσσωρευμένο νερό απευθείας στην αποχέτευση μέσω του εύκαμπτου σωλήνα αποστράγγισης νερού που παρέχεται με τη συσκευή, αντί να αδειάζετε περιοδικά το νερό που συλλέγεται στο δοχείο νερού.

#### Σύνδεση του εύκαμπτου σωλήνα αποστράγγισης νερού

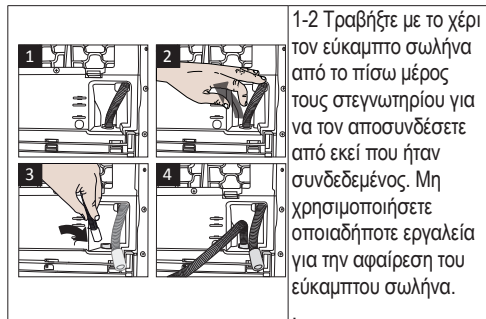

3 Συνδέστε το ένα άκρο του εύκαμπτου σωλήνα αποστράγγισης, που παρέχεται με το στεγνωτήριο, στο σημείο σύνδεσης από όπου αφαιρέσατε τον εύκαμπτο σωλήνα της συσκευής στο προηγούμενο βήμα.

4 Συνδέστε το άλλο άκρο του εύκαμπτου σωλήνα αποστράγγισης απ' ευθείας στην αποχέτευση ή στο νιπτήρα.



#### ΣΗΜΕΙΩΣΗ

- Ο εύκαμπτος σωλήνας αποστράγγισης νερού πρέπει να προσαρτηθεί σε μέγιστο ύψος 80 εκ.
- Βεβαιωθείτε ότι ο εύκαμπτος σωλήνας αποστράγγισης νερού δεν έχει πατηθεί από τη συσκευή και δεν είναι τσακισμένος ανάμεσα στην αποχέτευση και τη συσκευή.
- Αν με το προϊόν σας παρέχεται πακέτο αξεσουάρ, δείτε τη λεπτομερή περιγραφή.

### 3.4 Ρύθμιση των ποδιών

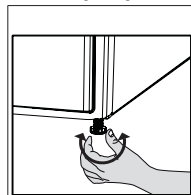

- Περιστρέψτε τα πόδια προς τα αριστερά ή δεξιά έως ότου το στεγνωτήριο στηρίζεται σε οριζόντια θέση και σταθερά.

### 3.5 Μεταφορά του στεγνωτηρίου

Αποστραγγίστε όλο το νερό που έχει παραμείνει μέσα στο στεγνωτήριο.

Αν έχει γίνει απευθείας σύνδεση αποστράγγισης του νερού, αφαιρέστε τις συνδέσεις εύκαμπτου σωλήνα.



#### ΠΡΟΕΙΔΟΠΟΙΗΣΗ!

- Συνιστούμε να μεταφέρετε το στεγνωτήριο σε όρθια θέση. Αν δεν είναι εφικτή η μεταφορά της συσκευής σε όρθια θέση, συνιστούμε να μεταφερθεί με κλίση προς τη δεξιά πλευρά όπως φαίνεται από μπροστά.

### 3.6 Προειδοποιήσεις σχετικά με θορύβους



#### ΣΗΜΕΙΩΣΗ

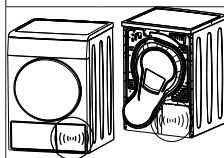

- Είναι φυσιολογικό να ακούγεται μεταλλικός θόρυβος από το συμπιεστή ορισμένες φορές κατά τη λειτουργία.

• Το νερό που συλλέγεται κατά τη λειτουργία αντλείται προς το δοχείο νερού. Είναι φυσιολογικό να ακούγεται θόρυβος άντλησης κατά τη διάρκεια αυτής της διαδικασίας.

### 3.7 Αντικατάσταση της λάμπας φωτισμού

Για την αντικατάσταση του λαμπτήρα/ LED του στεγνωτηρίου σας, καλέστε το συνεργαζόμενο Εξουσιοδοτημένο Σέρβις.

Η λάμπα (ή λάμπες) που χρησιμοποιείται(-ούνται) σε αυτή τη συσκευή δεν είναι κατάλληλη(-ες) για φωτισμό οικιακού χώρου. Ο προβλεπόμενος σκοπός χρήσης αυτής της λάμπας είναι να διευκολύνει το χρήστη στην τοποθέτηση των ρούχων μέσα στο στεγνωτήριο. Οι λυχνίες που χρησιμοποιούνται σε αυτή τη συσκευή πρέπει να είναι ανθεκτικές σε ακραίες φυσικές συνθήκες, όπως κραδασμούς και θερμοκρασίες πάνω από 50 °C.

## 4 Προετοιμασία

### 4.1 Ρούχα κατάλληλα για στέγνωμα στο στεγνωτήριο

Τηρείτε πάντα τις οδηγίες στις ετικέτες των ρούχων. Στεγνώνετε μόνο ρούχα που η ετικέτα τους αναφέρει ότι είναι κατάλληλα για στέγνωμα σε στεγνωτήριο ρούχων.

### 4.2 Ρούχα ακατάλληλα για στέγνωμα στο στεγνωτήριο



Τα είδη με αυτό το σύμβολο δεν πρέπει να τα στεγνώνετε στο στεγνωτήριο.



#### ΣΗΜΕΙΩΣΗ

- Ευπαθή κεντητά υφάσματα, μάλλινα, μεταξωτά ρούχα, ευπαθή και πολύτιμα υφάσματα, αεροστεγή είδη και κουρτίνες από τούλι ΔΕΝ είναι κατάλληλα για στέγνωμα στη συσκευή.

### 4.3 Προετοιμασία των ρούχων για στέγνωμα

- Τα ρούχα μπορεί να είναι μπερδεμένα μεταξύ τους μετά το πλύσιμο. Διαχωρίστε τα ρούχα σας πριν τα τοποθετήσετε στο στεγνωτήριο.
- Τα είδη με μεταλλικά αξεσουάρ, όπως φερμουάρ, πρέπει να τα στεγνώνετε με το μέσα μέρος γυρισμένο προς τα έξω.
- Κλείνετε τα φερμουάρ, τους γάντζους και τις ζώνες και κουμπώνετε τα πουκάμισα.

### 4.4 Τι πρέπει να κάνετε για εξοικονόμηση ενέργειας

- Στύβετε τα ρούχα στο πλυντήριο στις μέγιστες δυνατές στροφές. Έτσι μειώνεται ο χρόνος στεγνώματος καθώς και η κατανάλωση ενέργειας.
- Διαχωρίζετε τα ρούχα σύμφωνα με τον τύπο τους και το πάχος τους. Στεγνώνετε μαζί τον ίδιο τύπο ρούχων. Για παράδειγμα οι λεπτές πετσέτες κουζίνας και τα τραπεζομάντιλα στεγνώνουν πιο γρήγορα από τις πετσέτες μπάνιου.
- Ακολουθείτε τις οδηγίες επιλογής προγράμματος στο εγχειρίδιο χρήστη.
- Μην ανοίγετε την πόρτα φόρτωσης της συσκευής κατά το στέγνωμα, εκτός αν είναι απαραίτητο. Αν πρέπει να ανοίξετε οπωσδήποτε την πόρτα φόρτωσης, προσέξτε να μην την αφήσετε ανοικτή πολλή ώρα.

- Μην προσθέτετε υγρά ρούχα όταν είναι ήδη σε λειτουργία το στεγνωτήριο.
- Για μοντέλα με συμπυκνωτή: κανονικά καθαρίζετε το συμπυκνωτή μία φορά το μήνα ή μετά από κάθε 30 κύκλους λειτουργίας.
- Καθαρίζετε το φίλτρο περιοδικά όταν υπάρχει ορατή συγκέντρωση αέρα σε αυτό ή αν ανάψει το σύμβολο, αν υπάρχει διαθέσιμο προειδοποιητικό σύμβολο για τον καθαρισμό του συρταριού φίλτρου.
- Για μονάδες με αγωγό εξόδου αέρα: πρέπει να συμμορφώσετε με τις οδηγίες σύνδεσης αγωγού εξόδου αέρα και να καθαρίζετε τον αγωγό εξόδου.
- Κατά τη διαδικασία στεγνώματος, αερίζετε καλά το χώρο όπου λειτουργεί το στεγνωτήριο.

### 4.5 Σωστή ποσότητα φορτίου

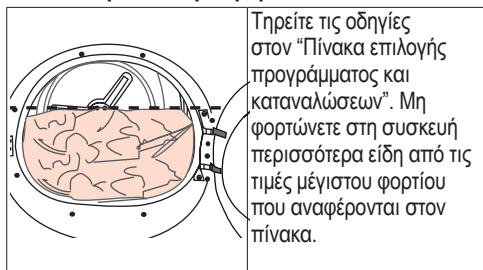

Τα ακόλουθα βάρη δίνονται σαν παραδείγματα.

Ρούχα	Βάρη κατά προσέγγιση (γρ.)*	Ρούχα	Βάρη κατά προσέγγιση (γρ.)*
Βαμβακερές θήκες παπλωμάτων (διπλές)	1500	Μπλούζες	150
Βαμβακερές θήκες παπλωμάτων (μονές)	1000	Βαμβακερά πουκάμισα	300
Σεντόνια (διπλά)	500	Πουκάμισα	250
Σεντόνια (μονά)	350	Βαμβακερά φορέματα	500
Μεγάλα τραπεζομάντιλα	700	Φορέματα	350
Μικρά τραπεζομάντιλα	250	Τζιν	700
Πετσέτες πιάτων	100	Μαντίλια τσέπης (10 τεμάχια)	100
Πετσέτες μπάνιου	700	Κοντομάνικα φανελάκια	125
Πετσέτες χεριών	350		

\*Βάρος στεγνών ρούχων πριν το πλύσιμο.



## 5 Λειτουργία του προϊόντος

### 5.1 Πίνακας χειρισμού

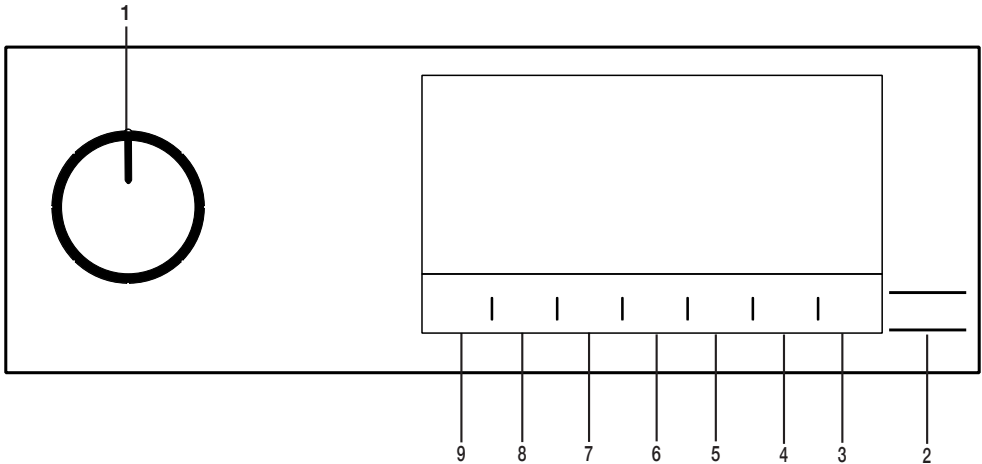

1. Κομπιέ Ενεργοποίησης/Απενεργοποίησης (On/Off)/ Επιλογής προγράμματος.

2. Κομπιέ Έναρξης / Αναμονής.

3. Κομπιέ φωτισμού τυμπάνου.

4. Κομπιέ επιλογής χρόνου λήξης

5. Κομπιέ επιλογής προγράμματος βάσει χρόνου

6. Κομπιέ επιλογής χαμηλής θερμοκρασίας.

7. Κομπιέ επιλογής ηχητικής προειδοποίησης και κλειδώματος προστασίας

8. Κομπιέ επιλογής αποτροπής τσαλακώματος

9. Κομπιέ επιλογής επιπέδου στεγνώματος

### 5.2 Σύμβολα



### 5.3. Προετοιμασία του στεγνωτηρίου

- Συνδέστε το στεγνωτήριο στην πρίζα.
- Ανοίξτε την πόρτα φόρτωσης.
- Τοποθετήστε τα ρούχα στο στεγνωτήριο χωρίς να γεμίσετε υπερβολικά τη συσκευή.
- Κλείστε την πόρτα φόρτωσης.

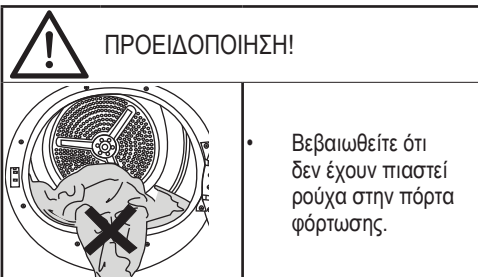

- Επιλέξτε το επιθυμητό πρόγραμμα χρησιμοποιώντας το κομπιέ On/Off/ Επιλογής προγράμματος, και η συσκευή θα ενεργοποιηθεί.



#### ΣΗΜΕΙΩΣΗ!

- Η επιλογή προγράμματος με το κομπιέ On/ Off/ Επιλογής προγράμματος δεν σημαίνει ότι το πρόγραμμα έχει ξεκινήσει. Πατήστε το κομπιέ Έναρξης / Αναμονής για να ξεκινήσετε το πρόγραμμα.

## 5.4 Πίνακας επιλογής προγράμματος και καταναλώσεων

ΕΛ				
Προγράμματα	Περιγραφή Προγράμματος	Μέγιστο φορτίο (κιλά)	Ταχύτητα στεγνώματος στο πλυντήριο (σ.α.λ.)	Χρόνος στεγνώματος (λεπτά)
Βαμβακερά	Με αυτό το πρόγραμμα μπορείτε να στεγνώνετε βαμβακερά ρούχα ανθεκτικά σε θερμότητα. Πρέπει να επιλέξετε μια ρύθμιση στεγνώματος που είναι κατάλληλη για το πάχος των ρούχων που θέλετε να στεγνώσετε και για τον επιθυμητό βαθμό στεγνώματος.	8	1000	184
Βαμβακερά Οικ.	Καθημερινά βαμβακερά ρούχα μιας στρώσης στεγνώνουν όσο το δυνατόν πιο οικονομικά.	8	1000	174
Συνθετικά	Με αυτό το πρόγραμμα μπορείτε να στεγνώνετε όλα τα συνθετικά σας ρούχα. Πρέπει να επιλέξετε μια ρύθμιση στεγνώματος που είναι κατάλληλη για τον επιθυμητό βαθμό στεγνώματος.	4	800	70
Μικτά	Χρησιμοποιείτε αυτό το πρόγραμμα για να στεγνώνετε μαζί συνθετικά και βαμβακερά είδη που δεν ξεβάφουν. Με αυτό το πρόγραμμα μπορείτε να στεγνώσετε είδη σπορ και άθλησης.	4	1000	115
Προστασία Μάλλινων	Χρησιμοποιείτε αυτό το πρόγραμμα για να στεγνώνετε μάλλινα ρούχα όπως πουλόβερ που πλένονται σύμφωνα με τις οδηγίες. Συνιστάται να αφαιρούνται τα ρούχα στο τέλος του προγράμματος.	1,5	600	148
Νύκτα (αθόρυβο)	Σε αυτό το πρόγραμμα, το επίπεδο του εκπνεόμενου στο περιβάλλον θορύβου θα είναι το χαμηλότερο δυνατό. Με αυτό το πρόγραμμα μπορείτε να στεγνώνετε τα βαμβακερά ή συνθετικά ανάμεικτα ρούχα σας αθόρυβα.	8	1000	240
Ευπαθή	Σε αυτό το πρόγραμμα μπορείτε να στεγνώσετε σε χαμηλή θερμοκρασία τα ευπαθή ρούχα σας ή ρούχα με σύμβολο για πλύσιμο στο χέρι (μεταξωτές μπλούζες, λεπτά εσώρουχα κλπ).	2	1200	50
Στέγνωμα με άπλωμα / Στέγνωμα βάσει χρόνου	Μπορείτε να επιλέξετε από προγράμματα στεγνώματος βάσει χρόνου μεταξύ 10 και 160 λεπτών για να επιτύχετε τον επιθυμητό βαθμό στεγνώματος σε χαμηλή θερμοκρασία. Σε αυτό το πρόγραμμα, η λειτουργία του στεγνωτηρίου διαρκεί όσο ο ρυθμισμένος χρόνος, ανεξάρτητα από τον πραγματικό βαθμό στεγνώματος των ρούχων. Αυτό το προϊόν είναι διαθέσιμο για χρήση με καλάθι στεγνώματος ως προαιρετικό εξοπλισμό. Για προϊόντα που πωλούνται χωρίς καλάθι, μπορείτε να αποκτήσετε ένα καλάθι από το εξουσιοδοτημένο σέρβις και να χρησιμοποιήσετε τα προγράμματα στεγνώματος που αναφέρθηκαν παραπάνω. Για λεπτομέρειες σχετικά με τη χρήση, δείτε τις οδηγίες χρήσης του καλαθιού στεγνώματος.	-	-	-
Τζιν	Με αυτό το πρόγραμμα μπορείτε να στεγνώσετε είδη από τζιν ύφασμα, όπως παντελόνια, φούστες ή μπουφάν.	4	1200	117

Είδη υπίθρου/σπορ (Goretex)	Χρησιμοποιήστε το για να στεγνώνετε τα ρούχα σας από συνθετικό ύφασμα, βαμβάκι ή ανάμικτα υφάσματα ή τα αδιάβροχα είδη όπως μπουφάν εργασίας, αδιάβροχο κλπ. Γυρίστε τα το μέσα έξω πριν το στεγνώμα.	2	1000	135
Κλινοσκεπάσματα/ Πούπουλα	Μπορείτε να στεγνώσετε είδη παραγεμισμένα με πούπουλα ή ίνες, με ετικέτα ότι επιτρέπεται να στεγνωθούν σε στεγνωτήριο, ωστόσο κάθε ένα ξεχωριστά στο στεγνωτήριο. Μπορείτε να στεγνώσετε υπέρδιπλο πάπλωμα, μαξιλάρι ή παλτά, ωστόσο κάθε ένα ξεχωριστά στο στεγνωτήριο. Στεγνώστε τα ρούχα όπως παλτά και μπουφάν αφού έχετε γυρίσει το μέσα έξω.	-	800	165
Πουκάμισα	Αυτό το πρόγραμμα στεγνώνει τα πουκάμισα με πιο απαλό τρόπο, προκαλεί λιγότερο τσαλάκωμα και διευκολύνει το σιδέρωμα.	1,5	1200	50
Εξηπρές	Χρησιμοποιήστε αυτό το πρόγραμμα για να έχετε δύο πουκάμισα έτοιμα για σιδέρωμα.	0,5	1200	30
Υγιεινό Στέγνωμα	Αυτό είναι το πρόγραμμα στο οποίο μπορείτε να στεγνώσετε πλυμένα ρούχα για πρόσθετη υγιεινή (μωρουδιακά, εσώρουχα, πετσέτες κλπ). Προσφέρει υψηλή υγιεινή για τα ρούχα σας χάρη στη δράση της θερμότητας.	5	800	200
Υγιεινό Φρεσκάρισμα	Μπορείτε να χρησιμοποιήσετε αυτό το πρόγραμμα και για τα στεγνά ρούχα σας για να παρέχετε υγιεινή χωρίς να τα πλύνετε. Προσφέρει υψηλή υγιεινή για τα στεγνά ρούχα σας χάρη στη δράση της θερμότητας.	1,5	-	120

#### Τιμές κατανάλωσης ενέργειας

Προγράμματα	Μέγιστο φορτίο (κιλά)	Ταχύτητα στυψίματος στο πλυντήριο (σ.α.λ.)	Κατά προσέγγιση ποσότητα υπολοίπου υγρασίας	Τιμή κατανάλωσης ενέργειας kWh
Βαμβακερά Οικ.*	8	1000	60%	1,44
Βαμβακερά, στεγνά για σιδέρωμα	8	1000	60%	1,10
Συνθετικά, στεγνά για φύλαξη	4	800	40%	0,55
	Το "πρόγραμμα Βαμβακερά Οικ." χρησιμοποιούμενο με πλήρες και μερικό φορτίο είναι το τυποποιημένο πρόγραμμα στεγνώματος στο οποίο αναφέρονται οι πληροφορίες στην ετικέτα και το δελτίο προϊόντος. Το πρόγραμμα αυτό είναι κατάλληλο για στέγνωμα κανονικά υγρών πλυμένων ρούχων και είναι το πιο αποδοτικό πρόγραμμα για βαμβακερά από την άποψη της κατανάλωσης ενέργειας.			

\*: Τυποποιημένο πρόγραμμα ενεργειακής ετικέτας (EN 61121:2012) Οι τιμές στον πίνακα προσδιορίζονται σύμφωνα με το πρότυπο EN 61121:2012. Οι τιμές κατανάλωσης στην πράξη μπορεί να διαφέρουν από τις τιμές του πίνακα, ανάλογα με τον τύπο των ρούχων, τις στροφές στυψίματος στο πλυντήριο, τις συνθήκες περιβάλλοντος και τα επίπεδα τάσης.



Το Allergy UK είναι εμπορικό σήμα του Βρετανικού Ιδρύματος Αλλεργιών. Η Σφραγίδα Έγκρισης έχει δημιουργηθεί για να καθοδηγεί τους ανθρώπους που χρειάζονται σύσταση για ένα προϊόν το οποίο μειώνει σημαντικά τα αλλεργιογόνα στο περιβάλλον όπου βρίσκονται αλλεργικά άτομα ή το προϊόν περιορίζει/ μειώνει/ εξαλείφει τα αλλεργιογόνα. Ο σκοπός είναι να παρέχονται στοιχεία ότι τα προϊόντα έχουν δοκιμαστεί ή αναλυθεί επιστημονικά ώστε να παρέχουν μετρήσιμα αποτελέσματα.

## 5.5 Βοηθητικές λειτουργίες

### Επίπεδο στεγνώματος

Το κουμπί Επίπεδο στεγνώματος χρησιμοποιείται για να ρυθμιστεί το επιθυμητό επίπεδο στεγνώματος. Η διάρκεια του προγράμματος μπορεί να αλλάξει ανάλογα με την επιλογή αυτή.



#### ΣΗΜΕΙΩΣΗ!

- Μπορείτε να ενεργοποιήσετε αυτή τη λειτουργία μόνο πριν την έναρξη του προγράμματος.

### Αποτροπή τσαλακώματος

Μπορείτε να ενεργοποιήσετε τη λειτουργία αποτροπής τσαλακώματος πατώντας το κουμπί επιλογής αποτροπής τσαλακώματος. Αν δεν πρόκειται να αφαιρέσετε τα ρούχα αμέσως μετά την ολοκλήρωση του προγράμματος, μπορείτε να χρησιμοποιήσετε τη λειτουργία Αποτροπής τσαλακώματος για να αποτρέψετε το τσαλάκωμα των ρούχων σας.

### Ηχητική προειδοποίηση

Το στεγνωτήριο παράγει μια ηχητική ειδοποίηση όταν ολοκληρώνεται το πρόγραμμα. Πατήστε το κουμπί "Ηχητική προειδοποίηση" αν δεν επιθυμείτε ηχητική προειδοποίηση. Όταν πατήσετε το κουμπί ηχητικής προειδοποίησης, η λυχνία σβήνει και δεν παράγεται ήχος όταν τελειώσει το πρόγραμμα.



#### ΣΗΜΕΙΩΣΗ!

- Μπορείτε να επιλέξετε αυτή τη λειτουργία πριν αρχίσει ή αφού αρχίσει το πρόβλημα.

### Χαμηλή θερμοκρασία

Μπορείτε να ενεργοποιήσετε αυτή τη λειτουργία μόνο πριν την έναρξη ενός προγράμματος. Μπορείτε να ενεργοποιήσετε αυτή τη λειτουργία αν θέλετε να στεγνώσετε τα ρούχα σας σε χαμηλότερη θερμοκρασία. Η διάρκεια του προγράμματος θα είναι μεγαλύτερη αν ενεργοποιηθεί η λειτουργία.

## Χρόνος λήξης

Με τη λειτουργία χρόνου λήξης μπορείτε να καθυστερήσετε την ώρα λήξης του προγράμματος για έως 24 ώρες.

- Ανοίξτε την πόρτα φόρτωσης της συσκευής και τοποθετήστε τα ρούχα.
- Επιλέξτε το πρόγραμμα στεγνώματος.
- Πατήστε το κουμπί επιλογής χρόνου λήξης και ρυθμίστε τον χρόνο καθυστέρησης που επιθυμείτε. Ανάβει η λυχνία LED Χρόνου λήξης. (Αν κρατήσετε πατημένο το κουμπί, ο χρόνος λήξης προχωρά πολύ γρήγορα).
- Πατήστε το κουμπί Έναρξης / Αναμονής. Αρχίζει η αντίστροφη μέτρηση για τον χρόνο λήξης. Αναβοσβήνει το σύμβολο ":" στο μέσον του εμφανιζόμενου χρόνου καθυστέρησης.



#### ΣΗΜΕΙΩΣΗ!

- Μπορείτε να προσθέσετε ή να αφαιρέσετε ρούχα εντός του χρόνου καθυστέρησης. Ο εμφανιζόμενος χρόνος είναι το άθροισμα του κανονικού χρόνου στεγνώματος και του χρόνου καθυστέρησης. Η λυχνία LED χρόνου λήξης θα σβήσει στο τέλος της αντίστροφης μέτρησης, το στέγνωμα θα αρχίσει και θα ανάψει η LED στεγνώματος.

## Αλλαγή του χρόνου λήξης

Αν θέλετε να αλλάξετε την καθυστέρηση στη διάρκεια της αντίστροφης μέτρησης:

Γυρίστε το κουμπί On/Off/ Επιλογής προγράμματος και ακυρώστε το πρόγραμμα. Επιλέξτε το επιθυμητό πρόγραμμα και επαναλάβετε τη διαδικασία επιλογής του χρόνου λήξης.

Ακύρωση της λειτουργίας χρόνου λήξης

Εάν θελήσετε να ακυρώσετε την αντίστροφη μέτρηση του χρόνου λήξης και να ξεκινήσετε αμέσως το πρόγραμμα:

Γυρίστε το κουμπί On/Off/ Επιλογής προγράμματος και ακυρώστε το πρόγραμμα. Επιλέξτε το πρόγραμμα που θέλετε και πατήστε το κουμπί "Έναρξη/ Αναμονή".

## Φως τυμπάνου

Πατώντας αυτό το κουμπί μπορείτε να ενεργοποιείτε και να απενεργοποιείτε το φως τυμπάνου. Το φως ανάβει όταν πατηθεί το κουμπί και σβήνει μετά από έναν ορισμένο χρόνο.

## 5.6 Προειδοποιητικές ενδείξεις



### ΣΗΜΕΙΩΣΗ!

- Οι προειδοποιητικές ενδείξεις μπορεί να διαφέρουν ανάλογα με το μοντέλο του στεγνωτηρίου σας.

### Καθαρισμός του φίλτρου

Όταν ολοκληρωθεί το πρόγραμμα, ανάβει η προειδοποιητική ένδειξη για καθαρισμό του φίλτρου.

### Δοχείο νερού

Αν το δοχείο νερού γεμίσει ενώ είναι σε εξέλιξη το πρόγραμμα, η προειδοποιητική ένδειξη αρχίζει να αναβοσβήνει και η συσκευή μεταβαίνει σε κατάσταση αναμονής. Σε αυτή την περίπτωση, αδειάστε το δοχείο νερού και ξεκινήστε το πρόγραμμα πιέζοντας το κουμπί Έναρξης/ Αναμονής. Η προειδοποιητική ένδειξη σβήνει και το πρόγραμμα συνεχίζεται από το σημείο που σταμάτησε.

### Καθαρισμός του συρταριού φίλτρου/εναλλάκτη θερμότητας

Το προειδοποιητικό σύμβολο αναβοσβήνει περιοδικά για να υπενθυμίσει ότι το συρτάρι φίλτρου χρειάζεται καθαρισμό.

### 5.7 Εκκίνηση του προγράμματος

Πατήστε το κουμπί Έναρξης/ Αναμονής για να ξεκινήσετε το πρόγραμμα.

Οι ενδεικτικές λυχνίες Έναρξης/ Αναμονής και Στεγνώματος θα ανάψουν για να υποδείξουν ότι το πρόγραμμα ξεκίνησε.

### 5.8 Κλειδωμα προστασίας

Το στεγνωτήριο διαθέτει λειτουργία κλειδώματος προστασίας η οποία εμποδίζει τη διακοπή της ροής προγράμματος όταν πατηθούν τα κουμπιά κατά τη διάρκεια ενός προγράμματος. Όταν έχει ενεργοποιηθεί το κλειδωμα προστασίας, όλα τα κουμπιά στον πίνακα είναι απενεργοποιημένα εκτός από το κουμπί On/Off/ Επιλογής προγράμματος.

Πατήστε το κουμπί Ηχητικής προειδοποίησης για 3 δευτερόλεπτα για να ενεργοποιήσετε το κλειδωμα προστασίας.

Το κλειδωμα προστασίας πρέπει να απενεργοποιηθεί για να μπορείτε να ξεκινήσετε ένα νέο πρόγραμμα αφού ολοκληρωθεί το τρέχον πρόγραμμα ή για να μπορείτε να επεμβείτε στο πρόγραμμα. Για να απενεργοποιήσετε το κλειδωμα προστασίας, κρατήστε τα ίδια κουμπιά πατημένα για 3 δευτερόλεπτα.



### ΣΗΜΕΙΩΣΗ!

- Όταν είναι ενεργοποιημένο το κλειδωμα προστασίας, ενεργοποιείται στην οθόνη η προειδοποιητική ένδειξη κλειδώματος προστασίας.

Όταν είναι ενεργό το κλειδωμα προστασίας, Το στεγνωτήριο είναι σε λειτουργία, ή είναι σε κατάσταση αναμονής και τα σύμβολα ένδειξης δεν θα αλλάζουν με αλλαγή της θέσης του κουμπιού επιλογής προγράμματος.



### ΣΗΜΕΙΩΣΗ!

- Όταν το στεγνωτήριο είναι σε λειτουργία και έχει ενεργοποιηθεί το κλειδωμα προστασίας, παράγεται ένας διπλός ήχος μπιπ όταν περιστραφεί ο διακόπτης επιλογής προγράμματος. Αν ακυρωθεί το κλειδωμα προστασίας χωρίς να περιστραφεί το κουμπί επιλογής προγράμματος πίσω στην αρχική του θέση, το πρόγραμμα τερματίζεται επειδή έχει περιστραφεί το κουμπί επιλογής προγράμματος.

### 5.9 Αλλαγή του προγράμματος μετά την έναρξη του

Μπορείτε να αλλάξετε το πρόγραμμα που επιλέξατε για να στεγνώσετε τα ρούχα σας και αφού έχει αρχίσει να λειτουργεί το στεγνωτήριο.

- Για παράδειγμα, γυρίστε το κουμπί On/Off/ Επιλογής προγράμματος για να επιλέξετε το πρόγραμμα Πρόσθετο πρόγραμμα αντί για το Στεγνά για σίδερο.
- Πατήστε το κουμπί Έναρξης/ Αναμονής για να ξεκινήσετε το πρόγραμμα.

Προσθήκη και αφαίρεση ρούχων στην κατάσταση αναμονής

Αν θέλετε να προσθέσετε ή να αφαιρέσετε ρούχα στο/ από το στεγνωτήριο αφού έχει αρχίσει το πρόγραμμα στεγνώματος:

- Πατήστε το κουμπί Έναρξης/ Αναμονής για να θέσετε το στεγνωτήριο σε κατάσταση Αναμονής. Το στέγνωμα σταματά.
- Ανοίξτε την πόρτα φόρτωσης ενώ η συσκευή είναι σε κατάσταση Αναμονής, και κλείστε την πόρτα αφού αφαιρέσετε ή προσθέσετε ρούχα.
- Πατήστε το κουμπί Έναρξης/ Αναμονής για να ξεκινήσετε το πρόγραμμα.



## ΣΗΜΕΙΩΣΗ!

- Η προσθήκη ρούχων μετά την έναρξη της διαδικασίας στεγνώματος μπορεί να έχει ως αποτέλεσμα τα στεγνά ρούχα μέσα στο στεγνωτήριο να αναμιχθούν με τα υγρά ρούχα που προσθέσατε και τα ρούχα να είναι ακόμα υγρά στο τέλος της διαδικασίας.
- Η προσθήκη ή αφαίρεση ρούχων κατά το στεγνώμα μπορεί να επαναληφθεί όσες φορές θέλετε. Ωστόσο, αυτό θα διακόπτει συνεχώς τη διαδικασία στεγνώματος, και επομένως θα αυξήσει τη διάρκεια του προγράμματος και την κατανάλωση ενέργειας. Επομένως, συνιστάται να προσθέτετε τα ρούχα πριν την έναρξη του προγράμματος.
- Αν επιλέξετε νέο πρόγραμμα περιστρέφοντας το κουμπί επιλογής προγράμματος ενώ το στεγνωτήριο είναι σε αναμονή, το πρόγραμμα που είναι σε εξέλιξη τερματίζεται.

## 5.11 Τέλος του προγράμματος

Όταν ολοκληρωθεί το πρόγραμμα, στις ενδείξεις παρακολούθησης προγράμματος ανάβουν οι λυχνίες LED Τέλους/Αποτροπής τσαλακώματος και Προειδοποίησης καθαρισμού φίλτρου χνουδιού. Τότε μπορείτε να ανοίξετε την πόρτα φόρτωσης και το στεγνωτήριο είναι έτοιμο για καινούργιο κύκλο λειτουργίας.  
Γυρίστε το κουμπί On/Off/ Επιλογής προγράμματος στη θέση On/Off για να απενεργοποιήσετε το στεγνωτήριο.



## ΣΗΜΕΙΩΣΗ!

- Αν είναι ενεργή η λειτουργία Αποτροπής τσαλακώματος και δεν αφαιρέσετε τα ρούχα μετά την ολοκλήρωση του προγράμματος, ενεργοποιείται η λειτουργία αποφυγής τσαλακώματος για 2 ώρες για να αποτραπεί το τσαλακώμα των ρούχων που έχουν παραμείνει μέσα στη συσκευή. Το πρόγραμμα αυτό περιστρέφει τα ρούχα σε διαστήματα 10 λεπτών για να μην τα αφήσει να τσαλακωθούν.

## 5.12 Λειτουργία Αρωματισμού

Αν το στεγνωτήριό σας έχει λειτουργία αρωματισμού, διαβάστε το εγχειρίδιο ProScent για να χρησιμοποιήσετε αυτή τη λειτουργία.



## ΠΡΟΕΙΔΟΠΟΙΗΣΗ!

- Μην αγγίζετε την εσωτερική επιφάνεια του τυμπάνου κατά την προσθήκη ή αφαίρεση ρούχων ενώ είναι σε εξέλιξη ένα πρόγραμμα. Η επιφάνεια του τυμπάνου είναι καυτή.

## 5.10 Ακύρωση του προγράμματος

Αν θέλετε να ακυρώσετε το πρόγραμμα και να τερματίσετε τον κύκλο στεγνώματος για οποιονδήποτε λόγο αφού σταματήσει να λειτουργεί το στεγνωτήριο, περιστρέψτε το κουμπί On/Off/ Επιλογής προγράμματος, και το πρόγραμμα θα τερματιστεί.



## ΠΡΟΕΙΔΟΠΟΙΗΣΗ!

- Το εσωτερικό του στεγνωτηρίου θα βρίσκεται σε πολύ υψηλή θερμοκρασία αν ακυρώσετε το πρόγραμμα κατά τη λειτουργία της συσκευής, επομένως εκτελέστε το πρόγραμμα φρεσκαρίσματος για να επιτρέψετε την ψύξη του.

## 6 Συντήρηση και καθαρισμός

### 6.1 Εσωτερική επιφάνεια πόρτας

#### φόρτωσης

Το χνούδι και οι ίνες που διαχωρίζονται από τα ρούχα κατά τη διαδικασία στεγνώματος συλλέγονται από το φίλτρο ινών.



#### ΚΙΝΔΥΝΟΣ!

- Το προϊόν πρέπει να είναι αποσυνδεδεμένο από το ρεύμα κατά τις εργασίες συντήρησης και καθαρισμού (του πίνακα ελέγχου, του κυρίως σώματος κλπ.).



#### ΣΗΜΕΙΩΣΗ

- Οι ίνες σχηματίζονται κατά τη χρήση και το πλύσιμο των ρούχων.
- Μπορείτε να καθαρίσετε το περίβλημα του φίλτρου με ηλεκτρική σκούπα.



#### ΠΡΟΕΙΔΟΠΟΙΗΣΗ!

- Μετά από κάθε κύκλο στεγνώματος, καθαρίστε το φίλτρο ινών και την εσωτερική επιφάνεια της πόρτας φόρτωσης.

Για να καθαρίσετε το φίλτρο ινών:

Ανοίξτε την πόρτα φόρτωσης.

Κρατήστε το πρώτο τμήμα (εσωτερικό φίλτρο) του φίλτρου ινών που αποτελείται από δύο τμήματα και αφαιρέστε το τραβώντας το προς τα πάνω.

Συλλέξτε το χνούδι, τις ίνες και τους σβόλους βαμβακιού με τα χέρια σας ή με ένα μαλακό πανί.

Αφαιρέστε το δεύτερο τμήμα (εξωτερικό φίλτρο) τραβώντας το προς τα πάνω.

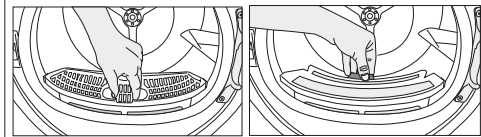

#### ΣΗΜΕΙΩΣΗ

- Βεβαιωθείτε ότι το χνούδι, οι ίνες και οι σβόλοι βαμβακιού δεν πέφτουν στην υποδοχή όπου εγκαθίστανται τα φίλτρα.

- Ανοίξτε και τα δύο φίλτρα (πάνω και κάτω φίλτρο) και αφαιρέστε το χνούδι με το χέρι σας ή χρησιμοποιήστε τη βούρτσα καθαρισμού που θα βρείτε στο κάλυμμα διοχέτευσης αέρα. Και αν χρειάζεται, χρησιμοποιήστε ηλεκτρική σκούπα για να καθαρίσετε τα φίλτρα.

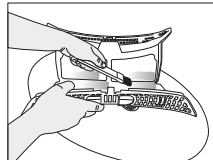
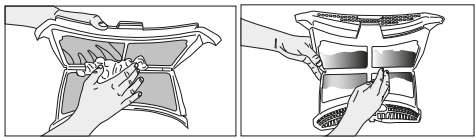

Καθαρίστε και τα δύο φίλτρα σε τρεχούμενο νερό σε κατεύθυνση αντίστροφη από τη συσσώρευση ινών ή με μια μαλακή βούρτσα. Στεγνώστε το φίλτρο πριν το επανατοποθετήσετε.

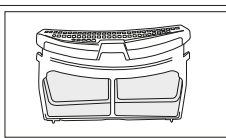
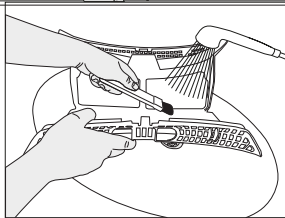
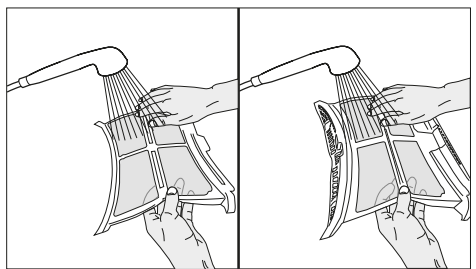

- Εισάγετε τα φίλτρα ινών το ένα στο άλλο και τοποθετήστε τα πάλι στη θέση τους.

Καθαρίστε την εσωτερική επιφάνεια της μπροστινής πόρτας και τα στεγανοποιητικά της χρησιμοποιώντας ένα μαλακό, ελαφρά υγρό πανί ή τη βούρτσα που θα βρείτε στο κάλυμμα διοχέτευσης αέρα

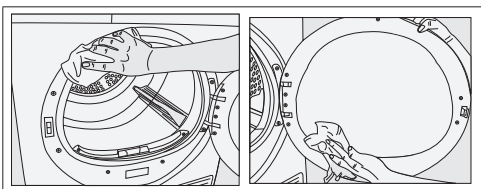

## 6.2 Καθαρισμός του αισθητήρα

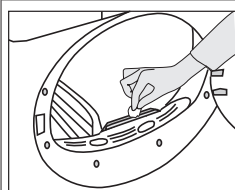

Στο στεγνωτήριο υπάρχουν αισθητήρες υγρασίας οι οποίοι ανιχνεύουν αν τα ρούχα είναι στεγνά ή όχι. Για να καθαρίσετε τους αισθητήρες:

- Ανοίξτε την πόρτα φόρτωσης του στεγνωτηρίου.
- Αν συσκευή είναι ακόμα ζεστή λόγω της διαδικασίας στεγνώματος, αφήστε την να κρυώσει.
- Σκουπίστε τις μεταλλικές επιφάνειες του αισθητήρα με ένα μαλακό πανί, το οποίο έχετε υγράνει ελαφρά με ξύδι, και κατόπιν στεγνώστε τις.



### ΣΗΜΕΙΩΣΗ

- Καθαρίζετε τις μεταλλικές επιφάνειες των αισθητήρων 4 φορές το χρόνο.
- Μη χρησιμοποιήσετε οποιαδήποτε εργαλεία για τον καθαρισμό των μεταλλικών επιφανειών των αισθητήρων.



### ΠΡΟΕΙΔΟΠΟΙΗΣΗ!

- Ποτέ μη χρησιμοποιήσετε διαλύτες, προϊόντα καθαρισμού ή παρόμοιες ουσίες για τον καθαρισμό, λόγω του κινδύνου πυρκαγιάς και έκρηξης!

## 6.3 Άδειασμα του δοχείου νερού

Στη διαδικασία στεγνώματος, η υγρασία των ρούχων αφαιρείται και συμπυκνώνεται και το παραγόμενο νερό συγκεντρώνεται στο δοχείο νερού. Αδειάζετε το δοχείο νερού μετά από κάθε κύκλο στεγνώματος.



### ΠΡΟΕΙΔΟΠΟΙΗΣΗ!

- Το νερό από τη συμπύκνωση δεν πίνεται!
- Ποτέ μην αφαιρέσετε το δοχείο νερού όταν το πρόγραμμα βρίσκεται σε λειτουργία!

Αν ξεχάσετε να αδειάσετε το δοχείο νερού, η λειτουργία της συσκευής θα σταματήσει όταν γεμίσει το δοχείο κατά τη διάρκεια των κύκλων στεγνώματος που ακολουθούν και θα αναβοσβήνει το προειδοποιητικό σύμβολο Δοχείο νερού. Στην περίπτωση αυτή, αδειάστε το δοχείο νερού και πιέστε το κουμπί Έναρξης / Παύσης ώστε να συνεχιστεί ο κύκλος στεγνώματος.

Για να αδειάσετε το δοχείο νερού:

1. Αφαιρέστε προσεκτικά το δοχείο νερού στο συρτάρι ή στο διαμέρισμα.

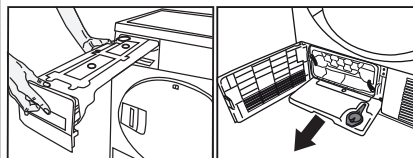

2. Αδειάστε το νερό από το δοχείο.

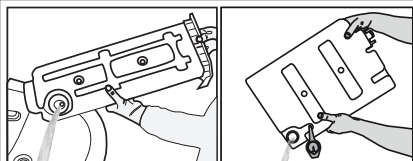

- Αν υπάρχει συσσώρευση χνουδιού στο χωνί του δοχείου νερού, καθαρίστε το σε τρεχούμενο νερό.
- Τοποθετήστε το δοχείο νερού πίσω στη θέση του.



### ΣΗΜΕΙΩΣΗ

- Αν χρησιμοποιείται απευθείας αποστράγγιση του νερού ως προαιρετικός εξοπλισμός, δεν χρειάζεται να γίνεται αποστράγγιση του δοχείου νερού.

## 6.4 Καθαρισμός του συμπυκνωτή

- Μικρή ποσότητα χνουδιού μπορεί να περάσει από το φίλτρο χνουδιού και να συσσωρευτεί πάνω στη μεταλλική επιφάνεια του συμπυκνωτή.
- Η μεταλλική επιφάνεια του συμπυκνωτή πρέπει να καθαρίζεται τακτικά.
- Αν στην οθόνη αναβοσβήνει το εικονίδιο συμπυκνωτή, ελέγξτε προσεκτικά τη μεταλλική επιφάνεια του συμπυκνωτή. Αν είναι λερωμένη, καθαρίστε την. Αυτό το μέρος της συσκευής πρέπει να ελέγχεται τουλάχιστον μία φορά κάθε 6 μήνες.





- Ανοίξτε την προστατευτική πλάκα δαπέδου πιέζοντας την.

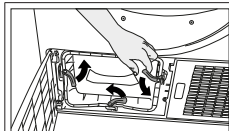

- Για να ανοίξετε την πόρτα διέλευσης αέρα, μετακινήστε το σύρτη ελευθέρωσης.

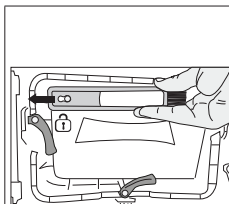

- Η βούρτσα είναι μέσα στη σακούλα με τα έντυπα υλικά. Μετά την πρώτη χρήση μπορείτε να την τοποθετήσετε μέσα στο περίβλημά της στο κάλυμμα διοχέτευσης αέρα.



#### ΣΗΜΕΙΩΣΗ

- Η βούρτσα είναι μέσα στη σακούλα με τα έντυπα υλικά. Μετά την πρώτη χρήση μπορείτε να την τοποθετήσετε μέσα στο περίβλημά της στο κάλυμμα διοχέτευσης αέρα.

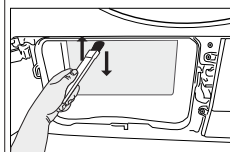
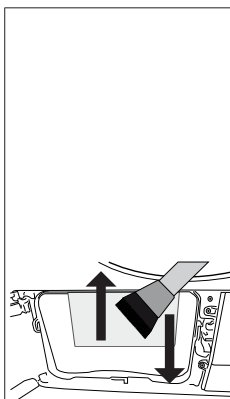

- Το χνούδι που συσσωρεύεται πάνω στην επιφάνεια του συμπυκνωτή θα πρέπει να αφαιρείται με ένα ελαφρά υγρό πανί ή χρησιμοποιώντας σε κατεύθυνση πάνω-κάτω τη βούρτσα που είναι τοποθετημένη πάνω στο κάλυμμα διοχέτευσης αέρα.
- Μην καθαρίζετε τα περύγια του συμπυκνωτή σε κατεύθυνση δεξιά-αριστερά, για να αποφύγετε ζημιά.
- Μπορείτε για τον καθαρισμό να χρησιμοποιείτε ηλεκτρική σκούπα με βούρτσα. Δεν συνιστάται ο καθαρισμός του συμπυκνωτή με ηλεκτρική σκούπα χωρίς βούρτσα.

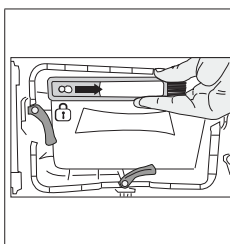

- Αφού καθαρίσετε τον συμπυκνωτή, το μπροστινό κάλυμμα και το φίλτρο χνουδιού, εισάγετε τη βούρτσα στην εγκοπή της σπρώχνοντάς την προς τα δεξιά.

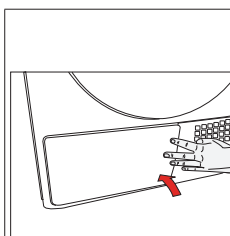

- Αφού ολοκληρωθεί η διαδικασία καθαρισμού, τοποθετήστε την πόρτα διέλευσης αέρα στη θέση της, μετακινήστε τους σύρτες για να την κλείσετε και κλείστε την προστατευτική πλάκα δαπέδου.



### ΠΡΟΕΙΔΟΠΟΙΗΣΗ!

Μπορείτε να πραγματοποιήσετε τον καθαρισμό και με το χέρι, εφόσον φοράτε προστατευτικά γάντια. Μην επιχειρήσετε καθαρισμό με γυμνά χέρια. Τα πτερύγια του συμπυκνωτή μπορεί να προκαλέσουν ζημιά στο χέρι σας. Αν καθαρίζετε με κινήσεις από αριστερά προς τα δεξιά, μπορεί να προξενήσετε ζημιά στα πτερύγια του συμπυκνωτή. Αυτό μπορεί να προκαλέσει προβλήματα στο στέγνωμα. προκαλέσει προβλήματα στο στέγνωμα.

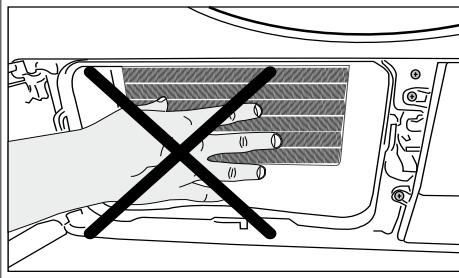

### ΠΡΟΕΙΔΟΠΟΙΗΣΗ!

Είναι φυσιολογικό να βλέπετε λίγο νερό πάνω στην πλαστική επιφάνεια μπροστά από τον συμπυκνωτή όταν ανοίγετε το κάλυμμα διοχέτευσης αέρα.

## 7 Αντιμετώπιση προβλημάτων

Η διαδικασία στεγνώματος διαρκεί πολύ χρόνο.

Ίσως είναι φραγμένοι οι πόροι του φίλτρου ινών. >>> Πλύνετε το φίλτρο με χλιαρό νερό.  
Ίσως είναι φραγμένο το συρτάρι φίλτρου. >>> Καθαρίστε το σπόγγο και το ύφασμα φίλτρου (αν υπάρχει) στο συρτάρι φίλτρου. (για τα προϊόντα με αντλία θερμότητας)  
Ίσως είναι φραγμένος ο συμπυκνωτής. >>> Πλύνετε το συμπυκνωτή. (για τα προϊόντα με συμπυκνωτή)  
Ίσως είναι φραγμένες οι σχάρες αερισμού στο μπροστινό μέρος της συσκευής. >>> Αφαιρέστε οτιδήποτε υπάρχει μπροστά από τις σχάρες αερισμού και εμποδίζει τη διέλευση του αέρα.

Ίσως ο αερισμός είναι ανεπαρκής επειδή η συσκευή έχει εγκατασταθεί σε πολύ μικρό χώρο. >>> Ανοίξτε την πόρτα ή τα παράθυρα για να εμποδίσετε την μεγάλη άνοδο της θερμοκρασίας.

Ίσως έχουν συσσωρευτεί αποθέσεις αλάτων ασβεστίου στον αισθητήρα υγρασίας. >>> Καθαρίστε τον αισθητήρα υγρασίας.

Ίσως φορτώσατε υπερβολική ποσότητα ρούχων. >>> Μη φορτώνετε υπερβολικά το στεγνωτήριο.

Ίσως δεν ήταν επαρκές το στύψιμο των ρούχων. >>> Πραγματοποιήστε στύψιμο σε μεγαλύτερο αριθμό στροφών στο πλυντήριο.

Τα ρούχα βγαίνουν υγρά μετά τη διαδικασία στεγνώματος.

Ίσως χρησιμοποιήθηκε πρόγραμμα που δεν ήταν κατάλληλο για τον τύπο των ρούχων.>>> Ελέγξτε τις ετικέτες φροντίδας των ρούχων και επιλέξτε πρόγραμμα κατάλληλο για τον τύπο των ρούχων ή χρησιμοποιήστε επιπλέον ένα πρόγραμμα βάσει χρόνου.

Ίσως είναι φραγμένοι οι πόροι του φίλτρου ινών. >>> Πλύνετε το φίλτρο με χλιαρό νερό.

Ίσως είναι φραγμένος ο συμπυκνωτής. >>> Πλύνετε το συμπυκνωτή. (για τα προϊόντα με συμπυκνωτή)

Ίσως είναι φραγμένο το συρτάρι φίλτρου. >>> Καθαρίστε το σπόγγο και το ύφασμα φίλτρου (αν υπάρχει) στο συρτάρι φίλτρου. (Για τα προϊόντα με αντλία θερμότητας)  
Ίσως φορτώσατε υπερβολική ποσότητα ρούχων. >>> Μη φορτώνετε υπερβολικά το στεγνωτήριο.

Ίσως δεν ήταν επαρκές το στύψιμο των ρούχων. >>> Πραγματοποιήστε στύψιμο σε μεγαλύτερο αριθμό στροφών στο πλυντήριο.

Το στεγνωτήριο δεν ενεργοποιείται ή δεν ξεκινά το πρόγραμμα. Το στεγνωτήριο δεν λειτουργεί μετά τη διαμόρφωσή του.

Ίσως δεν έχει συνδεθεί το φις ρευματοληψίας. >>> Βεβαιωθείτε ότι το καλώδιο ρεύματος έχει συνδεθεί στην πρίζα.

Η πόρτα φόρτωσης μπορεί να είναι ανοικτή. >>> Βεβαιωθείτε ότι η πόρτα φόρτωσης έχει κλείσει σωστά.  
Ίσως δεν έχει επιλεγεί πρόγραμμα ή δεν έχει πατηθεί το κουμπί Έναρξη/ Αναμονή. >>> Ελέγξτε ότι έχει ρυθμιστεί το πρόγραμμα και το πλυντήριο δεν είναι σε κατάσταση Αναμονής.

Ίσως έχει ενεργοποιηθεί το κλειδωμα προστασίας. >>> Απενεργοποιήστε το κλειδωμα προστασίας.

Το πρόγραμμα τερματίστηκε πρόωρα χωρίς λόγο.

Ίσως δεν έκλεισε τελείως η πόρτα φόρτωσης. >>> Βεβαιωθείτε ότι η πόρτα φόρτωσης έχει κλείσει σωστά.  
Ίσως υπάρχει διακοπή ρεύματος. >>> Πατήστε το κουμπί Έναρξης/ Αναμονής για να ξεκινήσετε το πρόγραμμα.  
Ίσως έχει γεμίσει το δοχείο νερού. >>> Αδειάστε το δοχείο νερού.

Τα ρούχα έχουν "μαζέψει", σκληρύνει ή υποστεί ζημιά.

Ίσως χρησιμοποιήθηκε πρόγραμμα που δεν ήταν κατάλληλο για τον τύπο των ρούχων. >>> Ελέγξτε τις ετικέτες φροντίδας πάνω στα ρούχα και επιλέξτε πρόγραμμα κατάλληλο για τα ρούχα.

Δεν ανάβει ο φωτισμός στο εσωτερικό του στεγνωτηρίου. (Για μοντέλα με λάμπα)

Ίσως η συσκευή δεν ενεργοποιήθηκε με το κουμπί ενεργοποίησης/ απενεργοποίησης ή ίσως δεν επιλέχθηκε πρόγραμμα, για συσκευές χωρίς κουμπί ενεργοποίησης/ απενεργοποίησης. >>> Βεβαιωθείτε ότι η έχει ενεργοποιηθεί το στεγνωτήριο.

Ίσως έχει βλάβη ο λαμπτήρας. >>> Επικοινωνήστε με το Εξουσιοδοτημένο σέρβις για να αντικαταστήσει το λαμπτήρα.

Είναι αναμμένο(-η)/ αναβοσβήνει το σύμβολο/η LED προειδοποίησης καθαρισμού φίλτρου.

Ίσως δεν έχει καθαριστεί το φίλτρο ινών. >>> Καθαρίστε το φίλτρο.

Ίσως η υποδοχή φίλτρου είναι φραγμένη από ίνες. >>> Καθαρίστε την υποδοχή φίλτρου.

Ίσως έχει συσσωρευτεί μια στρώση από χνούδι που φράζει τους πόρους τους φίλτρου ινών. >>> Πλύνετε το φίλτρο με χλιαρό νερό.

Ίσως είναι φραγμένος ο συμπυκνωτής. >>> Πλύνετε το συμπυκνωτή.

Στάζει νερό από την πόρτα φόρτωσης.

Ίσως έχουν συσσωρευτεί ίνες στις εσωτερικές επιφάνειες της πόρτας φόρτωσης και στη στεγανοποίηση της πόρτας φόρτωσης. >>> Καθαρίστε τις εσωτερικές επιφάνειες της πόρτας φόρτωσης και τις επιφάνειες της στεγανοποίησης της πόρτας φόρτωσης.

<p>Η πόρτα φόρτωσης ανοίγει μόνη της.          Ίσως δεν έκλεισε τελείως η πόρτα φόρτωσης. &gt;&gt;&gt; Σπρώξτε την πόρτα φόρτωσης έως ότου την ακούσετε να κλείνει.</p>
<p>Είναι αναμμένο(-η)/ αναβοσβήνει το προειδοποιητικό σύμβολο/ η LED για το Δοχείο νερού.</p>
<p>Ίσως έχει γεμίσει το δοχείο νερού. &gt;&gt;&gt; Αδειάστε το δοχείο νερού.</p>
<p>Ίσως έχει κλείσει το λάστιχο εξαγωγής νερού. &gt;&gt;&gt; Αν η συσκευή είναι συνδεδεμένη απ' ευθείας στην αποχέτευση, ελέγξτε το λάστιχο εξαγωγής νερού.</p>
<p>Αναβοσβήνει το σύμβολο ατμού. (Για τα προϊόντα με λειτουργία ατμού)</p>
<p>Ίσως είναι κενό το δοχείο ατμού =&gt; Γεμίστε το δοχείο ατμού με απεσταγμένο νερό ή νερό από συμπύκνωση.</p>
<p>Δεν ξεκινούν τα προγράμματα ατμού. (Για τα προϊόντα με λειτουργία ατμού)</p>
<p>Ίσως το δοχείο ατμού είναι κενό, ίσως είναι αναμμένο το προειδοποιητικό εικονίδιο δοχείου ατμού στην οθόνη =&gt; Γεμίστε το δοχείο ατμού έως ότου σβήσει το εικονίδιο ατμού.</p>
<p>Τα ρούχα παραμένουν τσαλακωμένα στο πρόγραμμα για απομάκρυνση του τσαλακώματος. (Για τα προϊόντα με λειτουργία ατμού)</p>
<p>Ίσως έχει τοποθετηθεί υπερβολική ποσότητα ρούχων =&gt; Τοποθετείτε την προβλεπόμενη ποσότητα ρούχων.</p>
<p>Ίσως ο χρόνος εφαρμογής ατμού έχει επιλεγεί σε χαμηλό επίπεδο =&gt; Επιλέξτε ένα πρόγραμμα με υψηλή ποσότητα ατμού.</p>
<p>Μετά την ολοκλήρωση του προγράμματος, τα ρούχα ίσως έχουν παραμείνει στη συσκευή για πολλή ώρα =&gt; Αφαιρείτε τα ρούχα όταν τελειώνει το πρόγραμμα και κρεμάτε τα.</p>
<p>Η οσμή των ρούχων δεν απομακρύνθηκε με το πρόγραμμα αφαίρεσης οσμών. (Για τα προϊόντα με πρόγραμμα αφαίρεσης οσμών)</p>
<p>Ίσως έχει τοποθετηθεί υπερβολική ποσότητα ρούχων =&gt; Τοποθετείτε την προβλεπόμενη ποσότητα ρούχων.</p>
<p>Ίσως ο χρόνος εφαρμογής ατμού έχει επιλεγεί σε χαμηλό επίπεδο =&gt; Επιλέξτε ένα πρόγραμμα με υψηλή ποσότητα ατμού.</p>



### ΠΡΟΕΙΔΟΠΟΙΗΣΗ!

- Αν το πρόβλημα επιμένει αφού ακολουθήσετε τις οδηγίες σε αυτή την ενότητα, απευθυνθείτε στο κατάστημα αγοράς ή σε Εξουσιοδοτημένο σέρβις. Σε καμία περίπτωση μην επιχειρήσετε να επιδιορθώσετε μόνοι σας το προϊόν.



### ΣΗΜΕΙΩΣΗ

- Σε περίπτωση που αντιμετωπίσετε κάποιο πρόβλημα με οποιοδήποτε εξάρτημα της συσκευής σας, μπορείτε να ζητήσετε ένα ανταλλακτικό επικοινωνώντας με το εξουσιοδοτημένο σέρβις και αναφέροντας τον αριθμό μοντέλου της συσκευής σας.
- Η λειτουργία της συσκευής με μη γνήσια ανταλλακτικά μπορεί να προκαλέσει δυσλειτουργία της συσκευής.
- Ο κατασκευαστής και ο διανομέας δεν φέρουν ευθύνη για δυσλειτουργίες λόγω χρήσης μη γνήσιων ανταλλακτικών.

## ΔΕΛΤΙΟ ΠΡΟΪΟΝΤΟΣ

Σε συμμόρφωση με τον κατ' εξουσιοδότηση κανονισμό (ΕΕ) Αριθ.: 392/2012

Επωνυμία προμηθευτή ή εμπορικό σήμα		ΒΕΚΟ
Όνομα μοντέλου		DPY8506GXB1 7188235510
Διαβαθμισμένη χωρητικότητα (kg)		8.0
Τύπος στεγνωτήριου ρούχων	Με εξερισμό	-
	Συμπυκνωτής	•
Τάξη ενεργειακής απόδοσης <sup>(1)</sup>		A+++
Ετήσια κατανάλωση ενέργειας (kWh) <sup>(2)</sup>		176,8
Τύπος ελέγχου	Αυτόματος	•
	Μη αυτόματος	-
Κατανάλωση ενέργειας του τυπικού προγράμματος για βαμβακερά με πλήρες φορτίο (kWh)		1,44
Κατανάλωση ενέργειας του τυπικού προγράμματος για βαμβακερά με μερικό φορτίο (kWh)		0,81
Κατανάλωση ενέργειας στην κατάσταση εκτός λειτουργίας του τυπικού προγράμματος για βαμβακερά με πλήρες φορτίο, P <sub>0</sub> (W)		0,47
Κατανάλωση ενέργειας στην κατάσταση αναμονής του τυπικού προγράμματος για βαμβακερά με πλήρες φορτίο, P <sub>1</sub> (W)		1,00
Η διάρκεια της κατάστασης αναμονής (λεπτά)		30
Τυπικό πρόγραμμα για βαμβακερά <sup>(3)</sup>		•
Διάρκεια προγράμματος του τυπικού προγράμματος για βαμβακερά με πλήρες φορτίο, T <sub>avg</sub> (λεπτά)		174
Διάρκεια προγράμματος του τυπικού προγράμματος για βαμβακερά με μερικό φορτίο, T <sub>avg1/2</sub> (λεπτά)		108
Σταθμισμένη διάρκεια προγράμματος του τυπικού προγράμματος για βαμβακερά με πλήρες φορτίο και μερικό φορτίο (Tt)		136
Τάξη απόδοσης συμπίκνωσης <sup>(4)</sup>		A
Μέση απόδοση συμπίκνωσης του πρότυπου προγράμματος βαμβακερών με πλήρες φορτίο, C <sub>στεγν.</sub>		91%
Μέση απόδοση συμπίκνωσης του πρότυπου προγράμματος βαμβακερών με μερικό φορτίο, C <sub>στεγν.1/2</sub>		91%
Σταθμισμένη απόδοση συμπίκνωσης του τυπικού προγράμματος για βαμβακερά με πλήρες φορτίο και μερικό φορτίο, Ct		91%
Στάθμη ηχητικής ισχύος του τυπικού προγράμματος για βαμβακερά με πλήρες φορτίο <sup>(5)</sup>		64
Εντοιχιζόμενο		-

• : Ναι - : Όχι

(1) Κλίμακα από A+++ (μέγιστη απόδοση) έως D (ελάχιστη απόδοση).

(2) Κατανάλωση ενέργειας βάσει 1θ0 κύκλων στεγνώματος του τυπικού προγράμματος για βαμβακερά με πλήρες και μερικό φορτίο, και η κατανάλωση σε καταστάσεις λειτουργίας χαμηλής ισχύος.

Η πραγματική κατανάλωση ενέργειας ανά κύκλο θα εξαρτάται από το πως χρησιμοποιείται η συσκευή.

(3) Το "πρόγραμμα Στέγνωμα βαμβακερών για φύλαξη" χρησιμοποιούμενο με πλήρες και μερικό φορτίο είναι το τυπικό πρόγραμμα στεγνώματος στο οποίο αναφέρονται οι πληροφορίες στην ετικέτα και στο δελτίο προϊόντος, και αυτό το πρόγραμμα είναι κατάλληλο για στέγνωμα κανονικά υγρών βαμβακερών ρούχων και είναι το πιο αποδοτικό πρόγραμμα όσον αφορά την κατανάλωση ενέργειας για βαμβακερά.

(4) Κλίμακα από G (ελάχιστη απόδοση) έως A (μέγιστη απόδοση).

(5) Σταθμισμένη μέση τιμή  $-L_{WA}$  σε dB(A) ως προς 1 pW



