

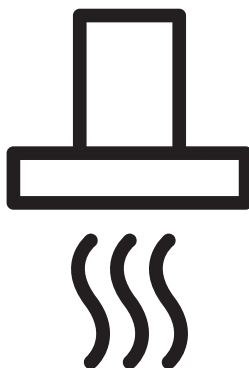

## Cooker Hood

User Manual



BHCA62330BH

EN - PL



01M-9217433200-2525-02

# CONTENTS

---

**ENGLISH** **3-17**

---

**POLSKI** **18-35**

---

## Please read this user manual first!

Dear Valued Customer,

Thank you for preferring this Beko appliance. We hope that you get the best results from your appliance which has been manufactured with high quality and state-of-the-art technology. For this reason, please read this entire user manual and all other accompanying documents carefully before using the appliance and keep it as a reference for future use. If you handover the appliance to someone else, give the user manual as well. Follow the instructions by paying attention to all the information and warnings in the user manual.

Remember that this user manual may also apply to other models. Differences between models are explicitly described in the manual.

## Meanings of the Symbols

Following symbols are used in various sections of this user manual:



Important information and useful hints about usage.



**WARNING:** Warnings against dangerous situations concerning the security of life and property.



**WARNING:** Warning for danger of fire.



**WARNING:** Warning for electric shock.

# 1 Important safety and environmental instructions

## 1.1 General Safety

Important Safety Instructions Read Carefully And Keep For Future Reference This section contains safety instructions that will help protect from risk of fire, electric shock, exposure to leak microwave energy, personal injury or property damage. Failure to follow these instructions shall void any warranty.

- Beko products comply with the applicable safety standards; therefore, in case of any damage on the appliance or power cable, it should be repaired or replaced by the dealer, service center or a specialist and authorized service alike to avoid any danger. Faulty or unqualified repair work may be dangerous and cause risk to the user.
- This appliance is intended to be used in household and similar applications such as:
  - Staff kitchen areas in shops, offices and other working environments;
  - Farm houses
  - By clients in hotels, and other residential type environments;
  - Bed and Breakfast type environments.
- Operate the appliance for its intended purpose only as described in this manual.
- The manufacturer cannot be held liable for damages resulting from improper installation or misuse of the product.
- This appliance can be used by children aged from 8 years and above and persons with reduced physical, sensory or mental capabilities or lack of experience and knowledge if they have been

# 1 Important safety and environmental instructions

given supervision or instruction concerning use of the appliance in a safe way and understand the hazards involved.

- Children shall not be allowed play with the appliance. Cleaning and user maintenance shall not be made by children without supervision.
- The minimum distance between the supporting surface for the cooking vessels on the hob and the lowest part of your product must be at least 65 cm.
- If the instructions for installation for the gas hob specify a greater distance, this has to be taken into account.
- Make sure that your mains power supply complies with the information supplied on the rating plate of the appliance.
- Never use the appliance if the power cable or the appliance itself is damaged.
- Prevent damage to the power cable by not squeezing, bending, or rubbing it on sharp edges. Keep the power cable away from hot surfaces and naked flame.
- Use the appliance with a grounded outlet only.

**WARNING:** Do not connect the appliance to the mains until the installation is fully complete.

- Place the appliance in a way so that the plug is always accessible.
- Do not touch the lamps if they have operated for a long time. They can burn your hands since they will be hot.
- Follow the regulations set out by competent authorities on discharge of the exhaust air (this warning is not applicable for use

## 1 Important safety and environmental instructions

without flue).

- Operate your appliance after putting a pot, pan etc. on the hob. Otherwise, high heat may cause deformation in some parts of your product.
- Turn off the hob before taking the pot, pan etc. from it.
- Do not leave hot on the hob. Pans with hot may cause self combustion.
- Pay attention to your curtains and covers since may catch fire while cooking food such as fries.
- Grease filter must be cleaned at least monthly. Carbon filter must be replaced at least every 3 months.
- Product shall be cleaned accordance with user manual. If cleaning was not carried out in accordance with user manual, there may be fire risk.
- Do not use non-fire-resistant filtering materials instead of the current filter.
- Only use the original parts or parts recommended by the manufacturer.
- Do not operate the product without the filter and do not remove the filters while the product is running.
- In the event of be started any flame, de-energize your product and cooking appliances.
- In the event of be started any flame, cover the flame and never use water to extinguish.
- Unplug the appliance before each cleaning and when the appliance is not in use.
- The negative pressure in the environment should not exceed 4 Pa (4x10 bar) while the hood for electric hob and appliances running on another type of energy but electricity op-

## 1 Important safety and environmental instructions

erate simultaneously.

- In the environment where the appliance is being used, the exhaust of devices running on fuel or gas, such as room heater must be absolutely isolated or device must be hermetical type.
- When connecting the flue, use pipes with a diameter of 120 or 150 mm. Pipe connection must be as short as possible and have as few elbows as possible.

**Danger of choking!** Keep all the packaging materials away from children.

**CAUTION:** Accessible parts may become hot when used with cooking appliances.

- The product outlet must not be connected to air channels that include other smoke.
- The ventilation in the room may be insufficient when the hood for electric hob is used simultaneously

with the devices operating on gas or other fuels (this may not apply to appliances that only discharge the air back into the room).

- Objects placed on the product may fall. Do not place any objects on the product.
- Do not flambe under the your product.

**WARNING:** Before installing the Hood, remove the protective films.

- Never leave high naked flames under the hood when it is in operation
- Deep fat fryers must be continuously monitored during use: overheated can burst into flames.

# 1 Important safety and environmental instructions

## 1.2 Compliance with the WEEE Directive and Disposing of the Waste Product:

This product complies with EU WEEE Directive (2012/19/EU). This product bears a classification symbol for waste electrical and electronic equipment (WEEE).



This symbol indicates that this product shall not be disposed with other household wastes at the end of its service life. Used device must be returned to official collection point for recycling of electrical and electronic devices. To find these collection systems please contact to your local authorities or retailer where the product was purchased. Each household performs important role in recovering and recycling of old appliance. Appropriate disposal of used appliance helps prevent potential negative consequences for the environment and human health.

## 1.3 Compliance with RoHS Directive

The product you have purchased complies with EU RoHS Directive (2011/65/EU). It does not contain harmful and prohibited materials specified in the Directive.

## 1.4 Package information



Packaging materials of the product are manufactured from recyclable materials in accordance with our National Environment Regulations. Do not dispose of the packaging materials together with the domestic or other wastes. Take them to the packaging material collection points designated by the local authorities.

## 2 General appearance

### 2.1 Overview

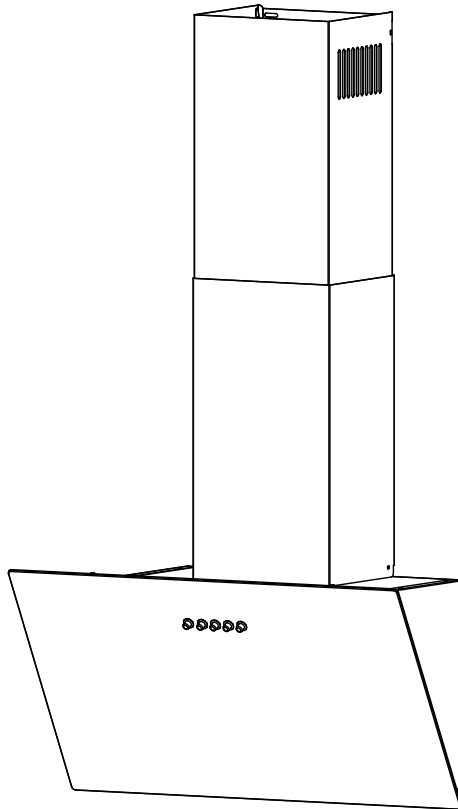

1. Front panel
2. Control panel
3. Grease filter
4. Lighting

### 2.2 Technical data

<b>Model</b>	BHCA62330BH
<b>Supply voltage and frequency</b>	220-240V~ 50/60Hz
<b>Lamp power</b>	2×1.5 W
<b>Motor power</b>	75 W
<b>Air flow – 3. Level</b>	338.2 m <sup>3</sup> /h
<b>Insulation class</b>	CLASS I
<b>Colour</b>	Black

# 3 Installation of appliance

## 3.1 Installation accessories



×9  
St4×30

×9  
φ 8×35

×2  
St3×10

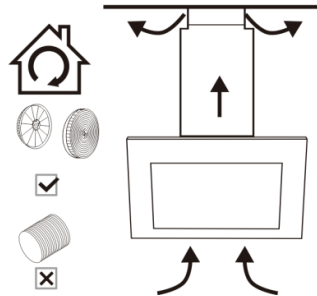

## 3.2 Prepare for installation



**WARNING:** Failure to install the screws or fixing device in accordance with these instructions may result in electrical hazards.

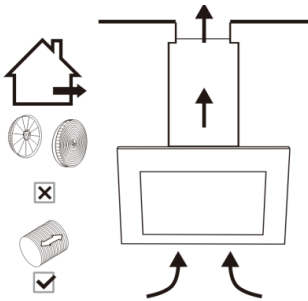

Ducted option

Recirculation option

1. If you have an outlet to the outside, your cooker hood can be connected as above picture by means of a pipe (with an interior diameter of 150mm). If you don't have an outlet to the outside, you can go with recirculation mode by using carbon filter.
2. Before installation, turn the unit off and unplug it from the outlet.

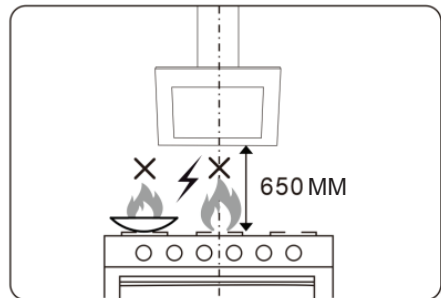

3. The cooker hood should be placed at a distance of 650 mm above the cooktop for the best effect.

# 3 Installation of appliance



Do not flame under the range hood

## 3.3 Wall mount models installation method

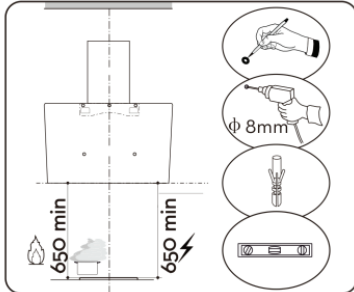

Prepare pencil, electric drill, plastic wall anchors and level before installation.

Recommended installation height:700mm.

Required minimum installation height:650mm.

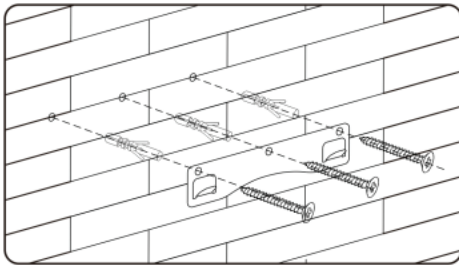

Drill 3x8mm holes to accommodate the bracket. Screw and tighten the hook onto the wall with the screws & plastic wall anchors provided.

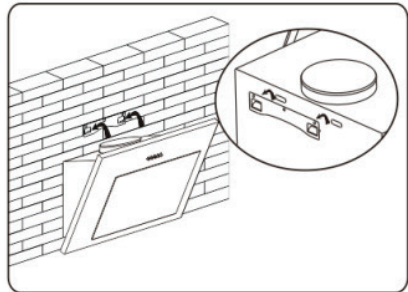

Lift the cooker hood and hang onto the wall hook.

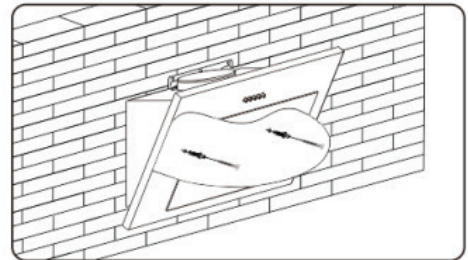

Need to drill 2x8mm extra holes & fixing screws & plastic wall anchors before installation.

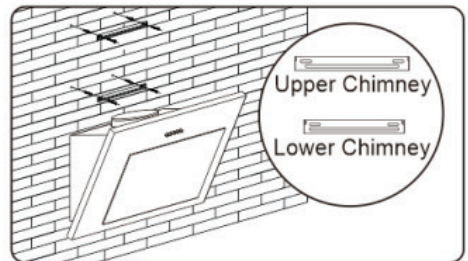

Mark down the position and drill 2 holes for each chimney bracket and tighten the bracket with screws.



The longer bracket is upper.

### 3 Installation of appliance

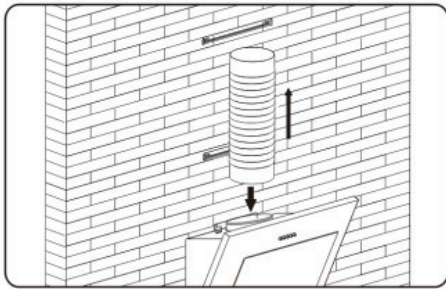

Fix the one-way-valve to the air outlet of the cook-  
er hood, and then attach the pipe onto the air outlet  
as picture.

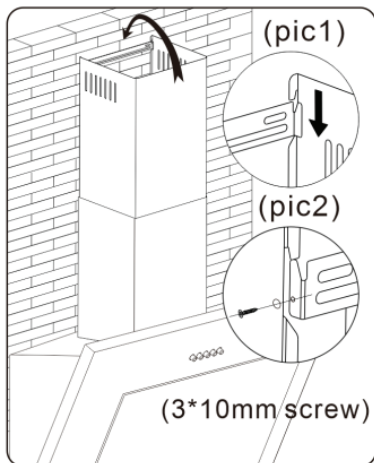
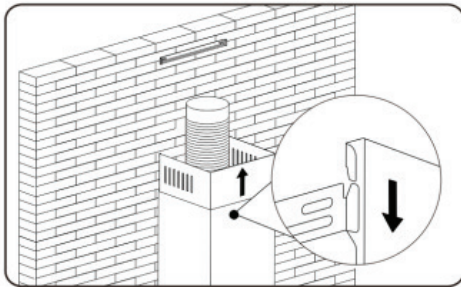

There are 2 methods for installing the chimney  
cover. Please check the attached pic for reference.

1. After drilling the 2 holes and fixing the bracket,  
hang the chimney cover by matching the both  
side locks.(Pic1)
2. After drilling the 2 holes and fixing the brack-  
et, install the chimney cover by locking with 2  
screws in both side holes.(Pic2)

#### 3.4 Air outlet installation method

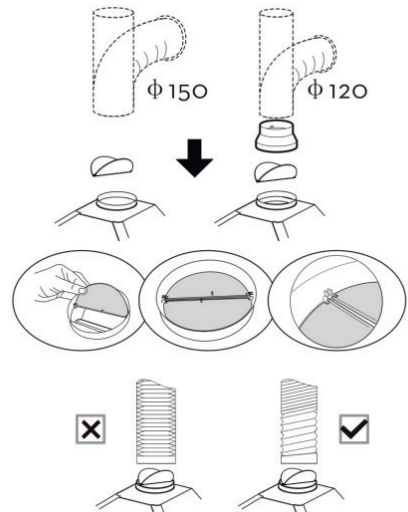

**Installation method for 150mm diameter pipe:** Insert  
the one-way-valve as the pic and fix the pipe.



**ATTENTION:** The bump of the one-  
way-valve must be upward.

**Installation method for 120mm diameter pipe:** Insert  
the damper as the picture and fix the converter be-  
fore placing the duct.

The pipe near the air outlet need to be fully extend-  
ed.

## 4 Using the appliance

### 4.1 Controlling the appliance

①	1	2	3	☰
A	B	C	D	E
<b>A: OFF button</b>	Turn off the fan.			
<b>B : Low speed button</b>	Start the fan at low speed . It is suitable for simmering and cooking which does not make much steam.			
<b>C : Medium speed button</b>	Start the fan at medium speed. This is ideal for ventilation during standard cooking operation.			
<b>D : High speed button</b>	Start the fan at high speed. This is ideal for ventilation when a high density of smoke or steam has been produced.			
<b>E : Light button</b>	Used for turning on/off the light.			

### 4.2 Energy efficient usage

- When operating the hood, adjust the speed level according to the odour and vapour intensity in order to prevent unnecessary power consumption.
- Use low speeds in normal conditions (1–2), and high speed (3) when smell and vapours are intensified.
- Lamps on the hood are intended for illuminating the cooking zone.
- Using them to illuminate the ambient/kitchen will result in unnecessary power consumption and inadequate illumination.
- For your device to consume less energy, run it at a low speed level.
- Your device will reduce energy consumption as it will run more efficiently when you provide sufficient air intake to it.
- Set your device to the intense suction power level before the formation of steam, in cases where you know that the dense steam will occur. So, you reduce energy consumption by using your device for a shorter time as it will have a sufficient air intake.

- Keep the lids of the cookware closed to reduce the steam evolving.

### 4.3 Operating the hood

- Your appliance contains a motor that has various speeds.
- For better performance, we recommend using low speeds under normal conditions and high speeds in cases of strong odours and intense vapour.
- You can start your appliance by pressing on the desired speed setting button. (b, c, d)
- You may illuminate the cooking area by pressing the lamp.(e)

### 4.4 Replacement of lamp



- Before replacing the light bulbs, disconnect the power supply of the hood.
- Do not touch the light bulbs when they are hot.
- Be careful not to touch the replaced light bulb directly with hands.



You may procure lamps from Authorised Service Agents.

## 4 Using the appliance

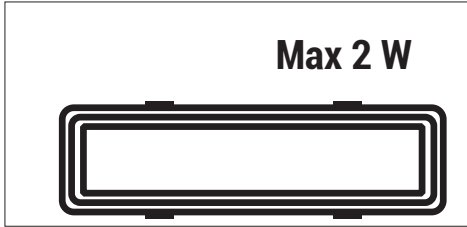

Disconnect the hood from the main supply. This appliance is equipped with 2 W LED lamp. Remove the grease filter to access the lamp area. Replace the damaged lamp. Replace the damaged lamp.

### 4.5 Bulb replacement



**CAUTION:** LAMP UNIT MAY BE HOT! WAIT UNTIL THE UNIT IS COOL. BEFORE attempting to replace the LED lamps make sure the unit is powered off and UNPLUGGED.

Lamp type: L11(AC:110-240V);

- Shape description: round ;
- Rated wattage of the intended lamp: 1.5W;
- Max wattage of a potential replacement lamp: 1.5W;
- Rated voltage or voltage range of lamp : AC:110-240V;
- Nominal dimension of lamp:68mm.

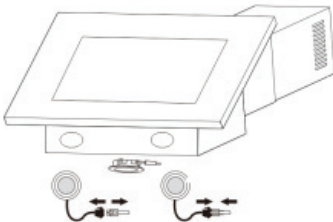

The Bulb/Lamp may be hot,leave it 10 minutes before replacement.

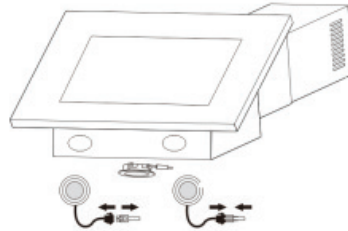
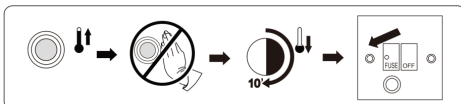

### 4.6 Operation with chimney connection

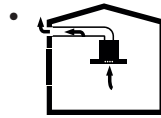

Vapour is extracted through the flue duct, which is fastened to the connection head on the hood.

- The diameter of the flue duct must be the same as the connection ring. In horizontal settings, the pipe has to have a slight upward slope (around 10°) so that the air can exit the room easily.

### 4.7 Operation without chimney connection

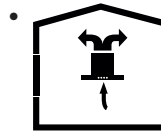

Air is filtered through the carbon filter and recirculated in the room. Carbon filter is used when it is impossible to use a flue in the house.

- In flue less use, remove the flaps inside the flue adapter.
- Remove the aluminium grease filter. To install the carbon filter, fit the filter to the tabs by centring it on the plastic piece on both sides of the fan body. Tighten it by turning right or left.
- Replace aluminium grease filter.

## 5 Cleaning and maintenance



Before cleaning switch the unit off and pull out the plug.

### 5.1 Regular cleaning

Use a soft cloth moistened with hand-warm mildly soapy water or household cleaning detergent. Never use metal pads, chemical, abrasive material or stiff brush to clean the unit.

### 5.3 Aluminium and carbon filters replacement

In order to install the carbon filter, the grease filter should be detached first. Press the lock and pull it downward.



1 MONTHS

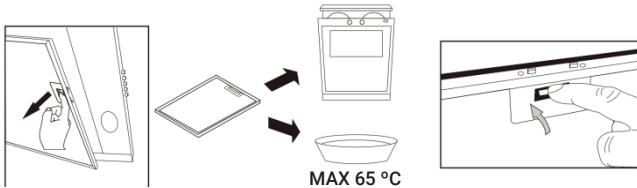

**Aluminium filters:** To avoid fires, clean thoroughly once a month or whenever the display pilot lights up (if fitted). To do so, remove the filters and soak in hot water and detergent for an hour. If using a dishwasher, position the filters vertically to improve the cleaning process.

**VI. Carbon filter life time:** Suggest changing to new one every 3 months (According to different kitchen condition, the life time of carbon filter might be longer or shorter than 3 months).

**Installation:** Fix carbon filter into the unit and turn it in clockwise direction. Repeat the same on the other side.



3 MONTHS

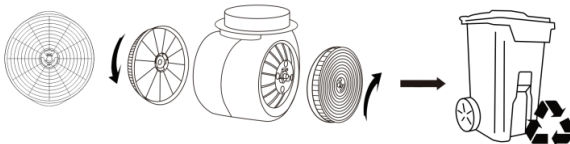

## 5 Cleaning and maintenance



1. Make sure the filter is securely locked. Otherwise, it would loosen and cause abnormal noise and danger.
2. Using carbon filter would reduce the air flow of the range hood.

### 5.4 Storage

- If you do not intend to use the appliance for a long time, please store it carefully.
- Please make sure that the appliance is unplugged, cooled down and totally dry.
- Store the appliance in a cool and dry place.
- Keep the appliance out of the reach of children

### 5.5 Handling and transportation

- During handling and transportation, carry the appliance in its original packaging. The packaging of the appliance protects it against physical damages.
- Do not place heavy loads on the appliance or the packaging. The appliance may be damaged.
- Dropping the appliance will render it non-operational or cause permanent damage.

## 6 Troubleshooting

<b>Fault</b>	<b>Cause</b>	<b>Solution</b>
Light on, but fan does not work	The fan blade is jammed.	Switch off the unit and repair by qualified service personnel only.
	The motor is damaged.	
Both light and fan do not work	Light bulb burn.	Replace the LED light with correct rating.
	Power cord is loose.	Plug into the power supply again.
Serious Vibration of the unit	The fan blade is damaged.	Switch of the unit and repair by qualified service personnel only.
	The fan motor is not fixed tightly.	
The air intake of the product is poor.	Check the aluminum filter.	The aluminum oil filter should be cleaned at least once a month under normal conditions.
Suction performance not good	Too far distance between the unit and the cooktop.	Readjust the distance between 650-750mm.

## Proszę najpierw przeczytać tę instrukcję obsługi!

Szanowny Kliencie,

Dziękujemy za wybranie urządzenia marki Beko. Mamy nadzieję, że zakupione urządzenie, wyprodukowane z zapewnieniem wysokiej jakości przy użyciu najnowszych technologii, okaże się w pełni zadowalające. W tym celu przed użyciem urządzenia należy uważnie przeczytać całą instrukcję obsługi oraz dołączone dokumenty i zachować je do wglądu na przyszłość. Przekazując urządzenie innemu użytkownikowi, należy dołączyć również niniejszą instrukcję. Należy postępować zgodnie z instrukcjami, zwracając uwagę na wszystkie informacje i ostrzeżenia zamieszczone w niniejszym dokumencie.

Należy pamiętać, że niniejsza instrukcja może odnosić się także do innych modeli. Różnice pomiędzy modelami są wyraźnie opisane w instrukcji.

### Znaczenie symboli

W różnych częściach niniejszej instrukcji obsługi stosowane są następujące symbole:



Ważne informacje i przydatne wskazówki dotyczące użytkowania.



**OSTRZEŻENIE:** Ostrzeżenia przed niebezpiecznymi sytuacjami zagrażającymi życiu i mieniu.



Niebezpieczeństwo pożaru.



Ostrzeżenie przed porażeniem prądem.

# 1 Ważne instrukcje dotyczące bezpieczeństwa i ochrony środowiska

## 1.1 Ogólne zasady dotyczące bezpieczeństwa

Ważne zasady dotyczące bezpieczeństwa. Przeczytaj je uważnie i zachowaj na przyszłość. Rozdział ten zawiera instrukcje zachowania bezpieczeństwa, które pomogą chronić się przed ryzykiem pożaru, porażenia prądem elektrycznym, wycieku mikrofal, obrażeniami ciała lub uszkodzonymi w mieniu.

Nieprzestrzeganie tych instrukcji spowoduje unieważnienie gwarancji.

- Produkty firmy Beko spełniają wszystkie wymagania stosownych norm bezpieczeństwa. W przypadku jakiegokolwiek uszkodzenia urządzenia lub przewodu zasilającego, aby uniknąć wszelkich zagrożeń, należy oddać je do naprawy lub wymiany przez sprzedawcę, punkt serwisowy lub specjalistę albo autoryzowany serwis. Błędna

lub niefachowa naprawa może być niebezpieczna i powodować zagrożenie dla użytkowników.

- To urządzenie jest przeznaczone do użytku domowego i podobnych zastosowań, na przykład:
  - na zapleczu kuchennym przez personel sklepów, biur i innych miejsc pracy;
  - w gospodarstwach rolnych;
  - do użytku przez klientów hoteli i innych obiektów noclegowych;
  - w pensjonatach.
- Urządzenie należy stosować tylko zgodnie z jego przeznaczeniem, w sposób opisany w niniejszej instrukcji.
- Producent nie ponosi odpowiedzialności za szkody powstałe w wyniku nieprawidłowej instalacji lub niewłaściwego stosowania produktu.

# 1 Ważne instrukcje dotyczące bezpieczeństwa i ochrony środowiska

- Urządzenie może być obsługiwane przez dzieci w wieku 8 lat i starsze, osoby o ograniczonych możliwościach fizycznych, postrzegania lub umysłowych, a także osoby bez doświadczenia lub wiedzy w zakresie obsługi urządzenia, o ile będą one pod nadzorem lub zostaną szczegółowo poinstruowane o bezpiecznym korzystaniu z urządzenia i zrozumieją potencjalne zagrożenia.
- Nie należy pozwalać dzieciom bawić się urządzeniem. Dzieci nie mogą czyścić ani konserwować urządzenia bez nadzoru.
- Minimalna odległość pomiędzy powierzchniami podpór garnków znajdującymi się na szczycie kuchenki a najniższą częścią produktu musi wynosić co najmniej 65 cm.
- Jeżeli w instrukcji instalacji gazowej płyty kuchennej podano odległość większą, wówczas należy zastosować wskazaną wartość.
- Zasilanie z domowej sieci elektrycznej musi być zgodne z informacjami podanymi na tabliczce znamionowej urządzenia.
- Urządzenia nie wolno nigdy używać, jeśli przewód zasilający lub samo urządzenie są uszkodzone.
- Aby zapobiec uszkodzeniu przewodu zasilającego, nie wolno dopuścić do jego ściskania, zginania lub ocierania o ostre krawędzie. Trzymaj przewód zasilający z dala od gorących powierzchni i otwartego ognia.
- Urządzenia można używać tylko wtedy, gdy jest podłączone do gniazda ściennego z uziemieniem.

# 1 Ważne instrukcje dotyczące bezpieczeństwa i ochrony środowiska

**OSTRZEŻENIE:** Podłącz urządzenie do zasilania dopiero po całkowitym zakończeniu montażu.

- Urządzenie ustaw tak, aby zawsze był możliwy dostęp do wtyczki.
- Nie należy dotykać lamp, jeśli były włączone przez długi czas. Grozi to poparzeniem dłoni gorącą żarówką.
- Należy stosować się do wymagań dotyczących odprowadzania powietrza wywiewanego (to ostrzeżenie nie dotyczy sytuacji korzystania z okapu bez przewodu spalinowego).
- Okap należy uruchamiać po ustawieniu garnka, patelni itp. na płycie grzewczej. W przeciwnym wypadku wysoka temperatura może doprowadzić do zniekształcenia niektórych części produktu.
- Okap należy wyłączać przed zdjęciem garnka,

patelni itp. z płyty grzewczej.

- Nie pozostawiać rozgrzanego oleju na płycie grzewczej. Garnki z gorącym olejem mogą się zapalić samoczynnie.
- Należy uważać na zastony i inne elementy osłaniające okna, ponieważ olej może zapalić się samoczynnie podczas smażenia np. frytek.
- Filtr tłuszczu należy wymieniać co najmniej raz w miesiącu. Filtr węglowy należy wymieniać co najmniej raz na 3 miesiące.
- Produkt należy czyścić zgodnie z instrukcją obsługi. Czyszczenie w sposób niezgodny z instrukcją obsługi może prowadzić do ryzyka pożaru.
- Zabrania się stosowania materiałów filtracyjnych nieodpornych na ogień zamiast właściwych filtrów.

# 1 Ważne instrukcje dotyczące bezpieczeństwa i ochrony środowiska

- Należy stosować wyłącznie oryginalne lub zalecane przez producenta części zamienne.
  - Nie uruchamiać produktu bez zamontowanego filtra ani nie wyjmować filtrów z pracującego okapu.
  - W razie pojawienia się płomieni odłączyć produkt oraz urządzenia kuchenne od zasilania.
  - W razie pojawienia się płomieni przykryć płomień i w żadnym wypadku nie gasić go wodą.
  - Przed każdym czyszczeniem urządzenia i gdy nie jest ono używane należy wyjąć wtyczkę z gniazdka ściennego.
  - Podciśnienie w otoczeniu nie może przekraczać 4 Pa (4 × 10 barów) przy równoczesnym działaniu okapu nad elektryczną płytą grzewczą i urządzeń AGD zasilanych elektrycznie prądem o innych parametrach.
  - Jeśli w pomieszczeniu, w którym działa okap, są wykorzystywane urządzenia zasilane olejem opałowym lub gazem, jak np. ogrzewacze pomieszczeń, to wylot spalin z takich urządzeń musi być całkowicie odizolowany lub takie urządzenia muszą być hermetyczne.
  - Jako przewody spalinowe należy stosować rury o średnicy 120 lub 150 mm. Rura łącząca musi być możliwie jak najkrótsza i mieć jak najmniej kolanek.
- Niebezpieczeństwo zadławienia!** Wszystkie materiały opakowaniowe należy trzymać z dala od dzieci.
- OSTRZEŻENIE:** Jeśli jest to okap nad kuchnią, jego wystające części mogą się nagrzewać.
- Wylotu produktu nie wolno przyłączać do kanałów

# 1 Ważne instrukcje dotyczące bezpieczeństwa i ochrony środowiska

powietrznych, które odprowadzają inny dym.

- Wentylacja w pomieszczeniu może być niewystarczająca w przypadku równoczesnego korzystania z okapu nad elektryczną płytą grzewczą oraz urządzeń zasilanych gazem lub innymi paliwami (niniejsze ostrzeżenie może nie dotyczyć urządzeń, które odprowadzają powietrze z powrotem do pomieszczenia).
- Przedmioty znajdujące się na produkcie mogą spaść. Nie stawiać żadnych przedmiotów na produkcie.
- Nie flambiować bezpośrednio nad urządzeniem.

**OSTRZEŻENIE:** Przed zamontowaniem okapu usunąć folię ochronną.

- Nie wolno pozostawiać otwartego ognia pod działającym okapem
- Frytkownice trzeba stale

obserwować w trakcie użytkowania: przegrzany olej może zająć się płomieniem.

## 1.2 Zgodność z dyrektywą WEEE i usuwanie odpadów:

Niniejszy wyrób jest zgodny z dyrektywą Parlamentu Europejskiego i Rady (2012/19/WE). Wyrób ten oznaczony jest symbolem klasyfikacji zużytych urządzeń elektrycznych i elektronicznych (WEEE).

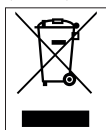

Ten symbol oznacza, że sprzęt nie może być umieszczany łącznie z innymi odpadami gospodarstwa domowego po okresie jego użytkowania.

Zużyte urządzenie należy oddać do specjalnego punktu zbiórki zużytego sprzętu elektrycznego i elektronicznego w celu utylizacji. Aby uzyskać informacje o punktach zbiórki w swojej okolicy należy skontaktować się z lokalnymi władzami lub punktem sprzedaży tego produktu. Gospodarstwo domowe spełnia ważną rolę w przyczynianiu się do ponownego użycia i odzysku zużytego sprzętu. Odpowiednie postępowanie ze zużytym sprzętem zapobiega potencjalnym negatywnym konsekwencjom dla środowiska naturalnego i ludzkiego zdrowia.

## 1.3 Zgodność z dyrektywą RoHS:

Niniejszy wyrób jest zgodny z dyrektywą Parlamentu Europejskiego i Rady RoHS (Ograniczenie użycia substancji niebezpiecznych) (2011/65/WE). Nie zawiera szkodliwych i zakazanych materiałów, podanych w tej dyrektywie.

## 1.4 Informacje o opakowaniu



Opakowanie tego wyrobu wykonano z materiałów nadających się do recyklingu, zgodnie z naszym ustawodawstwem krajowym. Nie wyrzucaj materiałów opakowaniowych do śmieci wraz z innymi odpadkami domowymi. Oddaj je w jednym z wyznaczonych przez władze lokalne punktów zbiórki materiałów opakowaniowych.

## 2 Ogólny wygląd

### 2.1 Omówienie

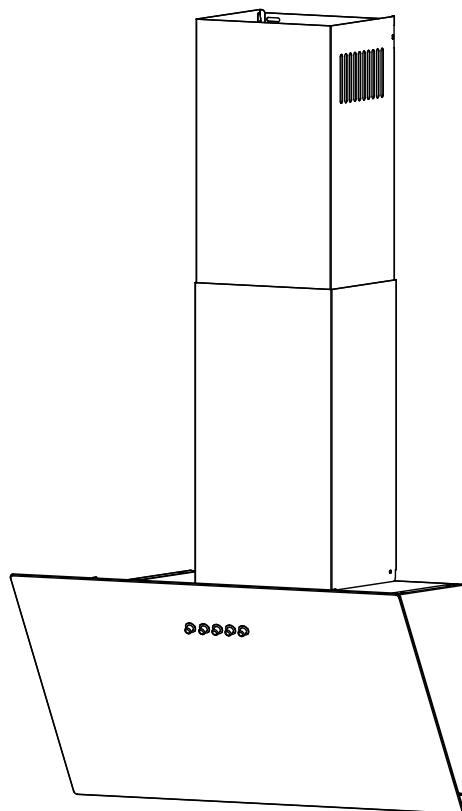

1. Panel przedni
2. Panel kontrolny
3. Filtr przeciwłuszczowy
4. Podświetlenie

### 2.2 Dane techniczne

<b>Model</b>	BHCA62330BH
<b>Napięcie i częstotliwość zasilania</b>	220-240V~ 50/60Hz
<b>Moc lampy</b>	2×1.5 W
<b>Moc silnika</b>	75 W
<b>Przepływ powietrza – 3. Poziom</b>	338.2 m <sup>3</sup> /h
<b>Klasa izolacji</b>	KLASA I
<b>Kolor</b>	Czarny

## 3 Korzystanie z produktu

### 3.1 Akcesoria montażowe

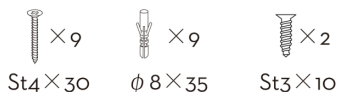
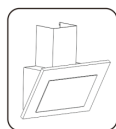

### 3.2 Przygotowanie do montażu



**OSTRZEŻENIE:** Niewkręcenie śrub lub niezamontowanie urządzenia mocującego zgodnie z niniejszymi instrukcjami może spowodować zagrożenie elektryczne.

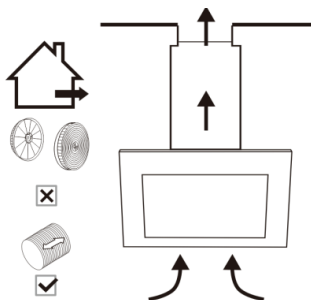

Wersja wyciągowa

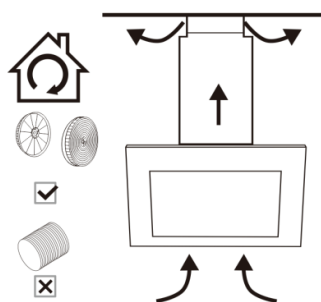

Wersja filtrująca

1. Jeśli posiadasz wylot na zewnątrz, okap kuchenny można podłączyć, jak pokazano na powyższym rysunku, za pomocą rury (o średnicy wewnętrznej 150 mm). Jeśli nie masz wyjścia na zewnątrz, możesz skorzystać z trybu filtrującego, stosując filtr węglowy.
2. Przed montażem wyłącz urządzenie i odłącz je od gniazdka.

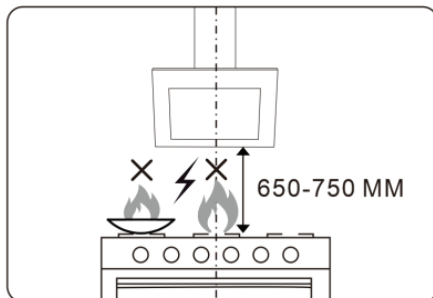

3. Aby uzyskać najlepszy efekt, okap należy umieścić na wysokości 650 mm nad płytą grzewczą.



Nie wolno używać otwartego ognia pod okapem.

## 3 Korzystanie z produktu

### 3.3 Metoda montażu modeli montowanych na ścianie

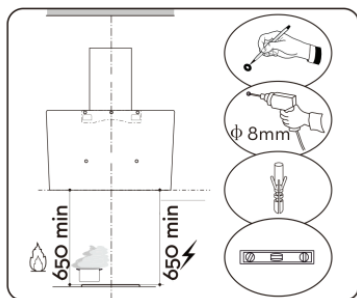

Przed montażem przygotuj ołówek, wiertarkę elektryczną, plastikowe kołki rozporowe i poziomice.

Zalecana wysokość montażu: 700 mm.

Wymagana minimalna wysokość montażu: 650 mm.

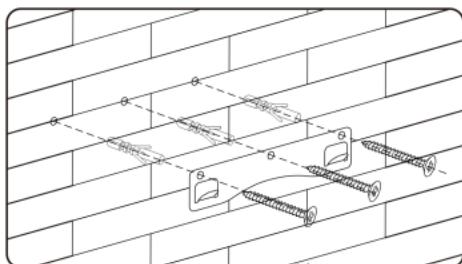

Wywierć otwory o średnicy 3×8 mm, aby zamontować wspornik. Przykręć hak do ściany za pomocą dołączonych śrub i plastikowych kołków rozporowych.

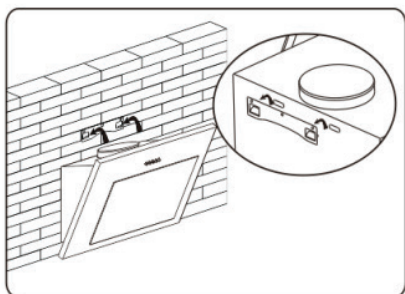

Podnieś okap kuchenny i zawieś go na haku ściennym.

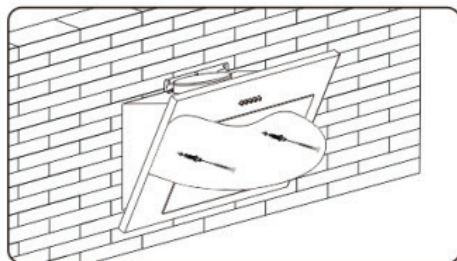

Przed montażem konieczne jest wywiercenie dodatkowych otworów o średnicy 2×8 mm oraz użycie śrub mocujących i plastikowych kołków rozporowych.

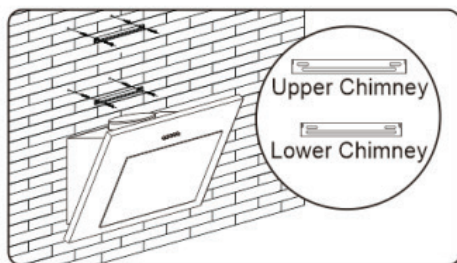

Zaznacz miejsce i wywierć 2 otwory dla każdego wspornika komina, a następnie dokręć wspornik śrubami.



Dłuższy wspornik jest górny.

### 3 Korzystanie z produktu

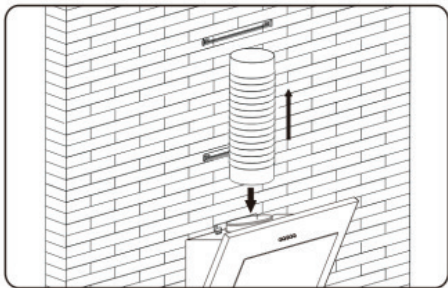

Zamontuj zawór jednokierunkowy na wylocie powietrza okapu kuchennego, a następnie przymocuj do niego rurę, jak pokazano na rysunku.

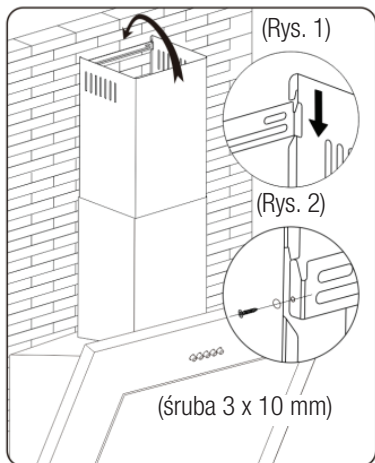
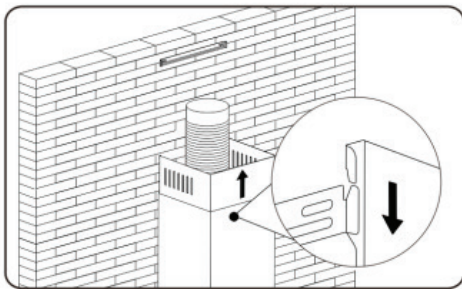

Istnieją dwie metody montażu maskownicy. Proszę obejrzeć załączone zdjęcie w celach informacyjnych.

1. Po wywierceniu dwóch otworów i zamocowaniu wspornika należy zawiesić maskownicę, dopasowując zamki po obu stronach. (Rys. 1)
2. Po wywierceniu dwóch otworów i zamocowaniu wspornika należy zamontować maskownicę, dokręcając ją dwiema śrubami w obu otworach bocznych. (Rys. 2)

#### 3.4 Metoda montażu wylotu powietrza

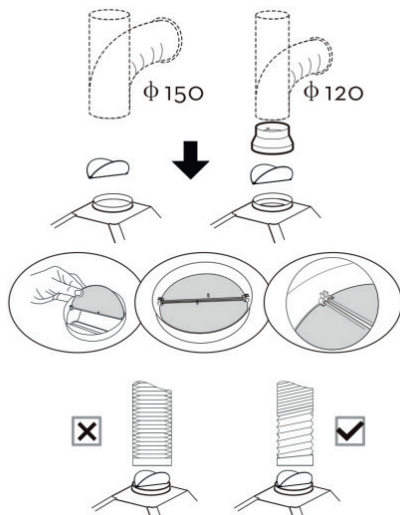

**Metoda montażu dla rury o średnicy 150 mm:** Włóż zawór jednokierunkowy zgodnie z rysunkiem i zamocuj rurę.





**UWAGA:** Skok zaworu jednokierunkowego musi być skierowany w górę.

**Metoda montażu dla rury o średnicy 120 mm:** Włóż przepustnicę zgodnie z rysunkiem i zamocuj konwerter przed umieszczeniem przewodu.

Rura w pobliżu wylotu powietrza musi być całkowicie rozciągnięta.

## 4 Czyszczenie i konserwacja

### 4.1 Sterowanie urządzeniem

 1	2	3		
A	B	C	D	E
<b>A: Przycisk OFF</b>	Wyłącz wentylator.			
<b>B: Przycisk niskiej prędkości</b>	Uruchom wentylator na niskiej prędkości. Nadaje się do gotowania na wolnym ogniu i gotowania, które nie wytwarza dużej ilości pary.			
<b>C: Przycisk średniej prędkości</b>	Uruchom wentylator na średniej prędkości. Jest to idealne rozwiązanie zapewniające wentylację podczas standardowego gotowania.			
<b>D: Przycisk wysokiej prędkości</b>	Uruchom wentylator na wysokiej prędkości. Jest to idealne rozwiązanie zapewniające wentylację, gdy powstaje duże stężenie dymu lub pary.			
<b>E: Przycisk światła</b>	Służy do włączania/wyłączania światła.			

### 4.2. Efektywne wykorzystanie energii

- Podczas obsługi okapu dostosuj poziom prędkości do intensywności zapachu i oparów, aby zapobiec niepotrzebnemu zużyciu energii.
- Używaj niskich prędkości w normalnych warunkach (1–2) i wysokich (3), gdy zapach i opary są intensywniejsze.
- Lampy w okapie są umieszczone w celu oświetlenia kuchenki.
- Używanie ich do oświetlenia otoczenia/kuchni spowoduje niepotrzebne zużycie energii i nieodpowiednie oświetlenie.
- Aby urządzenie zużywało mniej energii, uruchamiaj je na niskiej prędkości.
- Urządzenie będzie zużywać mniej energii, ponieważ będzie pracować wydajniej, gdy zapewni mu wystarczający dopływ powietrza.
- W przypadkach, w których wiadomo, że pojawi się gęsta para, należy ustawić urządzenie na po-

ziom intensywnej siły ssania przed utworzeniem się pary. W ten sposób można zmniejszyć zużycie energii, używając urządzenia przez krótszy czas, ponieważ będzie ono miało wystarczający dopływ powietrza.

- Pokrywki garnków powinny być zamknięte, aby ograniczyć powstawanie pary.

### 4.3 Obsługa okapu kuchennego

- Twoje urządzenie posiada silnik, który pracuje z różnymi prędkościami.
- Aby uzyskać lepszą wydajność, zalecamy stosowanie niskich prędkości w normalnych warunkach i dużych prędkości w przypadkach silnego zapachu i intensywnych oparów.
- Możesz uruchomić urządzenie, naciskając przycisk żądanego ustawienia prędkości. (b, c, d)
- Możesz oświetlić obszar gotowania naciskając lampę.(e)

### 4.4 Wymiana żarówki



- Przed wymianą żarówek należy odłączyć okap od zasilania.
- Nie dotykaj żarówek, gdy są gorące.
- Uważaj, aby nie dotknąć wymienionej żarówki bezpośrednio rękoma.



Żarówki można nabyć u przedstawicieli autoryzowanego serwisu.

**Max 2 W**



Odłącz okap od głównego zasilania. Urządzenie jest wyposażone w żarówkę LED o mocy 2 W. Aby uzyskać dostęp do żarówki, należy wyjąć filtr przeciwłuszczywy. Wymień uszkodzoną żarówkę.

## 4 Czyszczenie i konserwacja

### 4.5 Wymiana żarówki



**OSTROŻNIE:** LAMPA MOŻE BYĆ GORĄCA! POCZEKAJ, AŻ URZĄDZENIE OSTYGNIE. PRZED przystąpieniem do wymiany lamp LED upewnij się, że urządzenie jest wyłączone i ODŁĄCZONE od zasilania.

Typ żarówki: L11 (prąd przemienny: 110-240 V);

Opis kształtu: okrągły;

Moc znamionowa żarówki: 1,5 W;

Maksymalna moc żarówki zamiennej: 1,5 W;

Napięcie znamionowe lub zakres napięcia żarówki: Prąd zmienny: 110-240 V;

Nominalny wymiar żarówki: 68 mm.

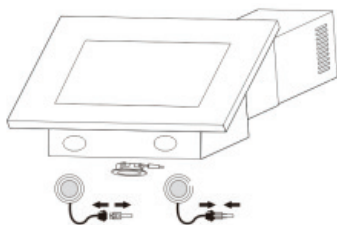

Żarówka/lampa może być gorąca, przed wymianą należy odczekać 10 minut.

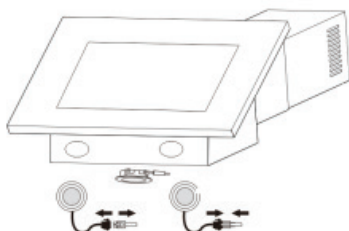
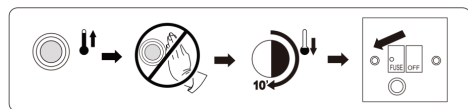

### 4.6 Praca z odprowadzaniem spalin

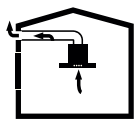
-  Opary są odprowadzane przez kanał spalinowy, który jest przymocowany do głowicy przyłączeniowej na okapie.
  - Średnica kanału spalinowego musi być taka sama jak pierścienia przyłączeniowego. W ustawieniach poziomych rura musi mieć niewielkie nachylenie do góry (około 10°), aby powietrze mogło łatwo opuścić pomieszczenie.

### 3.6 Praca bez odprowadzania spalin

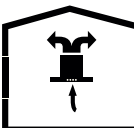
-  Powietrze jest filtrowane przez filtr węglowy i recyrkulowane w pomieszczeniu. Filtr węglowy stosuje się, gdy nie można skorzystać z przewodu kominowego w domu.
  - W przypadku zastosowania bez odprowadzania spalin, usuń kłapy wewnątrz adaptera do przewodu kominowego.
  - Wyjmij filtr olejowy. Aby zainstalować filtr węglowy, dopasuj filtr do wypustek, wyśrodkowując go na plastikowym elemencie po obu stronach korpusu wentylatora. Dokręć, obracając w prawo lub w lewo.
  - Wymień aluminiowy filtr oleju.

## 5 Instalacja urządzenia



Przed czyszczeniem wyłącz urządzenie i wyjmij wtyczkę z gniazdka.

### 5.1 Regularne czyszczenie

Do czyszczenia należy używać miękkiej ściereczki zwilżonej ciepłą wodą z łagodnym mydłem lub domowym środkiem czyszczącym. Do czyszczenia urządzenia nigdy nie należy używać metalowych gąbek, środków chemicznych, materiałów ściernych ani twardej szczotki.

### 5.3 Wymiana filtrów aluminiowych i węglowych

Aby zamontować filtr węglowy, należy najpierw wyjąć filtr przeciw tłuszczowy. Naciśnij blokadę i pociągnij go w dół.

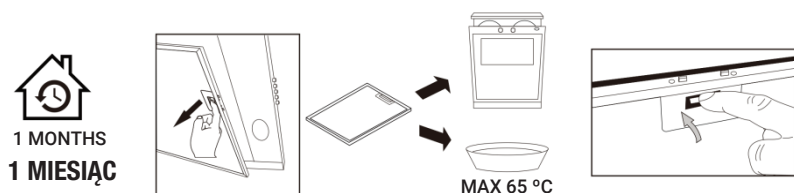

**Filtry aluminiowe:** Aby uniknąć pożaru, czyść dokładnie raz w miesiącu lub za każdym razem, gdy zaświeci się lampka kontrolna (jeśli jest zamontowana). Aby to zrobić, wyjmij filtry i namocz je przez godzinę w gorącej wodzie z dodatkiem detergentu. Jeśli używasz zmywarki, ustaw filtry pionowo, aby usprawnić proces czyszczenia.

**VI. Żywotność filtra węglowego:** Zaleca się wymianę filtra na nowy co 3 miesiące (w zależności od warunków w kuchni, żywotność filtra węglowego może być dłuższa lub krótsza niż 3 miesiące).

**Montaż:** Umieść filtr węglowy w urządzeniu i obróć go w kierunku zgodnym z ruchem wskazówek zegara. Powtórz tę samą czynność po drugiej stronie.



3 MIESIĄCE

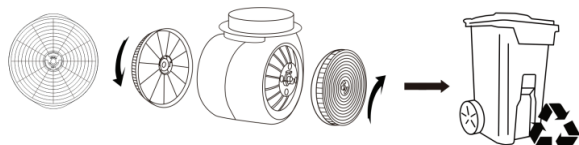

## 5 Instalacja urządzenia



1. Sprawdź, czy filtr jest bezpiecznie zablokowany. W przeciwnym wypadku może dojść do jego poluzowania, co będzie skutkowało nadmiernym hałasem i niebezpieczeństwem.
2. Zastosowanie filtra węglowego zmniejszy przepływ powietrza w okapie.

### 5.5 Przechowywanie

- Jeśli urządzenie nie będzie używane przez dłuższy czas, należy je starannie przechowywać.
- Przed podniesieniem urządzenia odłącz je od zasilania i pozwól całkowicie ostygnąć.
- Przechowuj urządzenie i jego akcesoria w ich oryginalnych opakowaniach.
- Urządzenie należy przechowywać w chłodnym, suchym miejscu.
- Urządzenie należy trzymać poza zasięgiem dzieci.

### 5.6 Przenoszenie i transport

- Urządzenie należy przenosić i transportować w oryginalnym opakowaniu. Zabezpiecza ono urządzenie przed fizycznymi uszkodzeniami.
- Nie wolno umieszczać ciężkich ładunków na urządzeniu lub opakowaniu. Może to spowodować uszkodzenie urządzenia.
- Upuszczenie urządzenia może spowodować jego awarię lub trwałe uszkodzenie.

## 6 Rozwiązywanie problemów

Usterka	Przyczyna	Rozwiązanie
Świeci się światło, ale wentylator nie działa	Łopatką wentylatora jest zablokowana.	Wyłącz urządzenie i skontaktuj się z autoryzowanym serwisem.
	Silnik jest uszkodzony.	
Zarówno światło, jak i wentylator nie działają	Żarówka się przepaliła.	Wymień diodę LED na odpowiednią.
	Kabel zasilający jest poluzowany.	Ponownie podłącz przewód zasilający.
Silne wibracje urządzenia	Łopatką wentylatora jest uszkodzona.	Wyłącz urządzenie i skontaktuj się z autoryzowanym serwisem.
	Silnik wentylatora nie jest odpowiednio zamocowany.	
Słaby przepływ powietrza do urządzenia.	Sprawdź aluminiowy filtr.	Aluminiowy filtr tłuszczowy należy czyścić co najmniej raz w miesiącu przy normalnym użytkowaniu.
Słaba wydajność zasysania	Zbyt duża odległość między urządzeniem a płytą grzejną.	Wyreguluj odległość do 650–750 mm.

Droży Klienci,

Dziękujemy za zakup naszych produktów. Jesteśmy przekonani, że nasze urządzenia będą służyć przez lata. Każdy produkt firmy Beko jest objęty 2-letnią gwarancją

Warunki gwarancji Beko S.A.:

BEKO spółka akcyjna z siedzibą w Warszawie (02-134), przy ulicy 1 Sierpnia 6A, wpisana do rejestru przedsiębiorców prowadzonego przez Sąd Rejonowy dla m.st. Warszawy w Warszawie, XIII Wydział Gospodarczy Krajowego Rejestru Sądowego, pod numerem: 0000078147 (dalej: „BEKO”) udziela gwarancji jakości (dalej: „Gwarancja”) na wprowadzone przez BEKO do obrotu na terenie Polski produkty marki BEKO (dalej: „Urządzenia”) osobom, które nabyły te produkty („Użytkownik”) na następujących warunkach:

## **I. ZAKRES OCHRONY.**

1. BEKO gwarantuje, że Urządzenie zakupione przez Użytkownika jest wolne od wad produkcyjnych lub materiałowych, powstałych z przyczyn tkwiących w tym Urządzeniu (dalej: „Wada”), które ujawnią się w ciągu terminu określonego w części II. niniejszych Warunków Gwarancji (dalej: „Okres Gwarancyjny”).
2. W razie ujawnienia się Wady Produktu w trakcie Okresu Gwarancyjnego, zostanie ona usunięta na koszt BEKO w sposób uzależniony od właściwości wady, na zasadach i w zakresie określonym w niniejszych Warunkach Gwarancji.
3. BEKO zobowiązuje się do usunięcia Wady poprzez dokonanie nieodpłatnej naprawy lub wymiany Urządzenia, bądź też reklamacja zgłoszona na podstawie niniejszych Warunków Gwarancji zostanie rozpoznana w inny sposób uzgodniony przez BEKO i Użytkownika.
4. Udzielona gwarancja jest ważna będzie wykonywana wyłącznie na terytorium Rzeczypospolitej Polskiej.

## **II. CZAS TRWANIA GWARANCJI.**

1. Okres Gwarancyjny wynosi 24 miesiące licząc od daty zakupu Urządzenia przez pierwszego Użytkownika.
2. Udzielona gwarancja nie obejmuje Urządzeń, które nie posiadają tabliczki znamionowej Urządzenia.

## **III. PROCEDURA ZGŁOSZENIA REKLAMACYJNEGO.**

1. Wady Urządzenia ujawnione w Okresie Gwarancyjnym będą usuwane pod warunkiem przedstawienia przez Użytkownika dowodu zakupu tego Urządzenia zawierającego oznaczenia niezbędne do jego identyfikacji ( model, datę zakupu).
2. W przypadku zgłoszenia wad Urządzeń, które wymagają fachowej instalacji do sieci elektrycznej lub gazowej (tj.: kuchnie, płyty grzewcze i piekarniki elektryczne), realizacja uprawnień z Gwarancji uzależniona jest od przedstawienia przez Użytkownika dowodu, na którym widnieją dane instalatora oraz jego numer uprawnień elektrycznych lub gazowych.

3. Uprawnienia wynikające z niniejszych Warunków Gwarancji mogą być zrealizowane przez Użytkownika wyłącznie w Autoryzowanych Punktach Serwisowych BEKO (dalej: „Serwis”) po uprzednim dokonaniu zgłoszenia na Infolinii BEKO pod numerem telefonu: 222 50 14 14.
4. Urządzenie(małe AGD) powinno być odpowiednio zapakowane i zabezpieczone przez Użytkownika na czas transportu do punktu serwisowego Beko.
5. Urządzenie do zabudowy meblowej powinno być udostępnione do naprawy przez Użytkownika lub Sprzedawcę w sposób umożliwiający przystąpienie do jego naprawy przez pracowników Serwisu Beko.
6. Wady Urządzenia będą usunięte w terminie 21 dni od daty zgłoszenia Wady na Infolinii BEKO.
7. Jeżeli część zamienna wymieniana w ramach uprawnień wynikających z niniejszych Warunków Gwarancji Urządzenia jest sprowadzana z zagranicy, termin naprawy, o którym mowa w punkcie 5 powyżej, może ulec wydłużeniu jednak, nie więcej niż do 30 dni licząc odpowiednio od daty zgłoszenia Wady na Infolinii BEKO. BEKO zastrzega, że w wyjątkowych przypadkach, gdy Wada nie wpływa na funkcjonowanie Urządzenia, dopuszczalne jest przekroczenie terminu 30 dni opisanego w zdaniu poprzedzającym, jednak nie więcej niż o 30 kolejnych dni. Informacje o spodziewanych terminach napraw dostępne są na Infolinii BEKO pod numerem 22 250 14 14.
8. Po usunięciu Wady, Urządzenie zostanie dostarczone Użytkownikowi na koszt BEKO.

#### **IV. WYŁĄCZENIA.**

1. Warunkiem skorzystania z niniejszych Warunków Gwarancji jest:
  - a. użytkowanie Urządzenia zgodnie z Instrukcją Obsługi dołączoną do tego Urządzenia i jego przeznaczeniem, jak również odpowiednia konserwacja Urządzenia;
  - b. użytkowanie w warunkach indywidualnego gospodarstwa domowego.
  - c. stosowanie osprzętu zalecanego przez producenta;
  - d. brak ingerencji w Urządzenie przez osoby do tego nieupoważnione;
  - e. brak ingerencji w tabliczkę znamionową z numerem seryjnym Urządzenia.
2. Udzielona przez Beko Gwarancja nie obejmuje:
  - a. wad powstałych z przyczyn innych niż tkwiące w Urządzeniu;
  - b. czynności przewidzianych w Instrukcji Obsługi, do wykonania których zobowiązany jest Użytkownik Urządzenia we własnym zakresie i na swój koszt, w tym: instruktażu dotyczącego obsługi Urządzenia, instalacji oraz regulacji urządzenia gazowego (w tym ustawienia płomienia oszczędnościowego palników, wymiana dysz itp.);
  - c. usterek powstałych w wyniku nieprawidłowego lub niewłaściwego użytkowania, niedbalstwa, przypadkowego uszkodzenia Urządzenia, nieodpowiedniego napięcia prądu lub dokonania jakichkolwiek zmian, które mają wpływ na niewłaściwe działanie Urządzenia, i które naprawiane były przez osoby nieupoważnione, używania instalacji

niezgodnych z odpowiednimi Polskimi Normami i innych niż wymienione w Instrukcji Obsługi Urządzenia;

- d. uszkodzeń mechanicznych, termicznych, chemicznych, korozji, innych uszkodzeń spowodowanych działaniem lub zaniedbaniem Użytkownika lub powstałych na skutek działania sił zewnętrznych (do których zalicza się w szczególności wyładowania atmosferyczne, skoki napięcia, wszystkiego rodzaju awarie domowej instalacji wodno-kanalizacyjnej, itp.), a także powstałych na skutek przedostania się zanieczyszczeń lub ciał obcych do Urządzenia.
- e. elementów ze szkła oraz plastiku;
- f. odbarwień Urządzenia lub poszczególnych jego części;
- g. usterek powstałych w wyniku niewłaściwego montażu Urządzenia w zabudowie meblowej, niezgodnego z Instrukcją Obsługi Urządzenia lub innymi wytycznymi dotyczącymi montażu sprzętu w zabudowie meblowej określonymi przez Producenta;
- h. usterek powstałych na skutek przechowywania i użytkowania Urządzenia w warunkach, które są niezgodne z normalnymi warunkami domowymi określonymi wymaganiami powszechnie obowiązujących przepisów prawa i odpowiednich Polskich Norm.
- i. gwarancji nie podlegają również elementy eksploatacyjne oraz ulegające naturalnemu zużyciu tj.: baterie, noże, filtry, żarówki itp.

## **V. POZOSTAŁE POSTANOWIENIA.**

Niniejsze warunki gwarancji mają zastosowanie do Urządzeń zakupionych od dnia 01.03.2021 r. Gwarant oświadcza, że niniejsza Gwarancja jest udzielana Użytkownikowi dodatkowo i nie wyłącza, nie ogranicza ani nie zawiesza uprawnień Użytkownika wynikających z przepisów o rękojmi za wady rzeczy sprzedanej na podstawie Kodeksu cywilnego.

EN - Additional Information for User Manual:

PL - Dodatkowe informacje dotyczące instrukcji obsługi:

Technical information on the operating Low Power Modes pursuant to EU Regulation 2023/826  
Informacje techniczne dotyczące działania trybów niskiego poboru mocy zgodnie z rozporządzeniem UE 2023/826

Mode Tryb	POWER CONSUMPTION(WATT) POBÓR MOCY (WATY)	PERIOD(MINUTES)* OKRES (MINUTY)*
Off Wyłączony	0.5	20

\* The period after which the equipment reaches automatically standby mode, off mode or networked standby in minutes and rounded to the nearest minute.

\* Okres, po którym urządzenie automatycznie przejdzie w tryb gotowości, tryb wyłączenia lub tryb gotowości sieciowej, liczony w minutach i zaokrąglony do najbliższej minuty.







Arçelik A.Ş.  
Karaağaç Caddesi No: 2-6, 34445,  
Sütlüce, İstanbul, Türkiye  
[www.beko.com](http://www.beko.com)