



Lavadora-secadora

Manual del usuario

Máquina de lavar e secar

Manual do utilizador

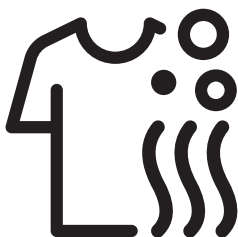

HITV 8733 B0R



ES / PT

Número del documento : 2820528822_ES/ 29-01-21.(0:14)

Por favor, ¡lea este manual de instrucciones de antemano!

Estimado Cliente,

Gracias por escoger un producto Beko.

Esperamos que obtenga los mejores resultados de la máquina, que ha sido fabricada con tecnología de vanguardia de alta calidad.

Por lo tanto, por favor, lea con atención este manual de instrucciones en su totalidad y todos los documentos adjuntos antes de utilizar el aparato guárdelos como referencia para usos futuros. Si traspasa el producto a otra persona, dele también este manual de usuario. Siga todas las advertencias e información en este manual de instrucciones. A lo largo de este manual se emplean los siguientes símbolos:



¡PELIGRO!

- Riesgo de descarga eléctrica.



¡PELIGRO!

- Advertencia acerca del peso del aparato



¡PELIGRO!

- Advertencia de riesgo de incendio.



¡PRECAUCIÓN!

- Advertencia acerca de situaciones peligrosas en cuanto a la vida útil y la tenencia del aparato.



¡CUIDADO!

- Precauciones que debe llevar a cabo.



INFORMACIÓN

- Información importante o consejos útiles acerca de su uso.



- Manual del usuario



- Los materiales de embalaje de la lavadora se han fabricado con materiales reciclables, en conformidad con las normativas correspondientes.
- No se deshaga de ellos arrojándolos a la basura junto con sus residuos domésticos o de otro tipo. Llévelos a uno de los puntos de reciclaje designado por las autoridades locales.



- Allergy UK es el nombre popular de la Fundación Británica de la Alergia. Su aval principal es el "Sello de Garantía". Cuando vea un producto con este logo, puede tener la seguridad de que el producto ha sido testado científicamente para probar su eficiencia en la reducción/eliminación de alérgenos del ambiente de las personas que sufren alergia y asma o que los productos han reducido notablemente su contenido alérgeno/químico.



1 Instrucciones importantes para la seguridad y el cuidado del medio ambiente

Esta sección contiene instrucciones sobre seguridad que le ayudarán a protegerse de posibles riesgos de lesiones o daños a la propiedad. El incumplimiento de estas instrucciones invalidará cualquier garantía.

1.1 Seguridad general



¡PRECAUCIÓN!

- Los niños mayores de 8 años y las personas sin experiencia o con discapacidad física, sensorial o mental pueden utilizar este aparato, siempre y cuando sean supervisados o adiestrados acerca de su uso seguro y de los peligros asociados. Los niños no deben jugar con la máquina. No permita que los niños lleven a cabo tareas de limpieza y mantenimiento de este aparato sin la debida supervisión. Los niños menores de 3 años deben permanecer alejados de la máquina excepto si están continuamente vigilados.



¡CUIDADO!

- Nunca coloque el aparato sobre una alfombra, ya que la falta de flujo de aire por debajo del aparato provocaría el sobrecalentamiento de las piezas eléctricas. Esto puede ser riesgo de avería.



INFORMACIÓN

- Deje siempre los procedimientos de instalación y reparación en manos de personas autorizadas. El fabricante no se hará responsable de los posibles daños derivados de la realización de dichos procedimientos por parte de personas no autorizadas.



¡CUIDADO!

- Si el producto va a utilizarse en el interior de un armario/módulo, se recomienda mantener las puertas del armario/módulo abiertas durante el funcionamiento en aquellos casos en los que no haya orificios para proporcionar la suficiente circulación de aire.

1.1.1 Seguridad eléctrica

	¡PELIGRO!
<ul style="list-style-type: none">• Si el aparato presenta algún fallo, no lo use hasta que no haya sido reparado por el agente de servicio autorizado, ya que existe riesgo de descarga eléctrica.• ¡Jamás lave el aparato rociándolo con agua! Ya que existe riesgo de descarga eléctrica.	

	¡PRECAUCIÓN!
<ul style="list-style-type: none">• En caso de que el cable de alimentación esté dañado, solicite su sustitución al fabricante, al servicio posventa, a personal de cualificación similar (preferiblemente un electricista) o a un agente designado por el importador, con el fin de evitar posibles riesgos.	

	¡CUIDADO!
<ul style="list-style-type: none">• Desenchufe el aparato cuando no lo utilice.• Nunca toque el enchufe con las manos húmedas. Nunca desenchufe el aparato tirando del cable, tire siempre del enchufe.• La máquina debe estar desenchufada durante los procedimientos de instalación, mantenimiento, limpieza y reparación.• No utilice cables de extensión ni ladrones para realizar la conexión eléctrica.	

	INFORMACIÓN
<ul style="list-style-type: none">• Este aparato está diseñado para reanudar su funcionamiento una vez restablecido el suministro eléctrico después de una interrupción del mismo. Si desea cancelar el programa en curso, consulte la sección "Cancelación del programa".	

1.1.2 Seguridad del producto

	¡PELIGRO!
<ul style="list-style-type: none">• Jamás abra la puerta de carga ni quite el filtro mientras haya agua en el tambor. De lo contrario, correrá el riesgo de sufrir una inundación y de quemarse con el agua caliente.	

	¡PRECAUCIÓN!
<ul style="list-style-type: none">• Las mangueras de toma y evacuación de agua deben estar firmemente acopladas y libres de daños. En caso contrario, existe el riesgo de fugas de agua.	

	¡CUIDADO!
<ul style="list-style-type: none">• El producto debe usarse sin retirar la placa superior.	



INFORMACIÓN

- No intente abrir a la fuerza la puerta de carga si está bloqueada. La puerta se desbloquea transcurridos unos minutos tras la finalización del ciclo de lavado. Si la máquina no se ha enfriado lo suficiente al finalizar el programa, no se podrá abrir la puerta de carga. No abra la puerta de carga a la fuerza. Debe dejar que se enfríe por sí misma. Puede que esto dañe la puerta y el mecanismo de bloqueo.
- Asegúrese de que ninguna puerta bloqueable, corrediza o con bisagras pueda evitar la apertura completa de la puerta de carga en el lugar de instalación del producto.
- Siga las instrucciones de las etiquetas de las prendas y los envases de detergente.
- Use únicamente detergentes, suavizantes y suplementos aptos para su uso en lavadoras.
- No coloque ni deje la máquina en lugares donde esté expuesto a los agentes atmosféricos.
- No modifique los controles.
- Si se requiere una desconexión térmica no autorreajutable para cumplir con la normativa, las instrucciones para los aparatos que incorporen una desconexión térmica no que se desconecte de la red de alimentación deberán contener el contenido de lo siguiente:
PRECAUCIÓN: Para evitar peligros debido a un reajuste involuntario de la desconexión térmica, este aparato no debe alimentarse mediante un dispositivo de conexión externo, como un temporizador, ni conectarse a un circuito que la compañía eléctrica encienda y apague regularmente.

1.1.3 Advertencias para el secado



¡PELIGRO!

- No seque en la máquina prendas previamente lavada, limpiadas, sucias o manchadas con petróleo o gasolina, disolventes de limpieza en seco o sustancias explosivas, pues emiten un vapor inflamado o explosivo. Puede causar un riesgo de incendio.
- La ropa que se ha ensuciado con aceite líquido de cocina, acetona, alcohol, bencina, gasóleo, quitamanchas, turpentina, ceras o eliminadores de cera debe lavarse con agua caliente y una cantidad generosa de detergente antes de secarla. Puede causar un riesgo de incendio.
- No seque con la función de secado la gomaespuma (espuma de látex), gorros de duchas, textiles a impermeables, ropas o almohadillas con puntos de apoyo de goma. Puede causar un riesgo de incendio.
- Si usa bola de lavado, escala de detergent, cajas de ropas de lavandería y bolas en la lavadora, podrían derretirse durante el secado. No use estos productos si selecciona la opción de secado. Puede causar un riesgo de incendio.
- No utilice la función de secado con productos químicos industriales para la limpieza. Puede causar un riesgo de incendio.



¡PELIGRO!

- No toque el cristal de la puerta de carga sin protección con las manos al descubierto después del secado. Existe el riesgo de quemarse.
- Para mantener la ropa a una temperatura que evite que se dañen, se realizará un paso de enfriamiento como paso final. Puede estar expuesto a un vapor caliente cuando abra la puerta antes de que en enfriamiento se haya completado. Existe el riesgo de sufrir escaldaduras.
- Si se los programas de secado se interrumpen (como consecuencia de la cancelación del programa o de un corte de luz), la ropa dentro de la máquina puede estar caliente. Tenga cuidado.



¡CUIDADO!

- No seque prendas de cuero o prendas que contengan cuero (tales como etiquetas de vaqueros de cuero). El color de las partes de cuero podría transferirse a otras prendas.
- Apague la máquina si se producen fallos que no se pueden eliminar siguiendo la información de las instrucciones de seguridad y, a continuación, desenchúfela y llame al servicio técnico autorizado.
- Puede tan sólo lavar ropa, sólo secar ropa o lavar y secar ropa en la lavadora-secadora. La máquina no debe usarse únicamente para secar cargas mojadas durante un largo período de tiempo. Cuando la máquina se usa únicamente para el secado, debe utilizarse sin cargar ropa en un programa de lavado corto cada 15 lavados.
- Compruebe todas las prendas antes de cargarlas en la máquina y asegúrese de que no tengan objetos como mecheros, monedas, piezas metálicas o agujas en los bolsillos o en el anterior.
- No seque en la máquina ropa interior con sujeciones metálicas. Las sujeciones metálicas podrían salirse durante el secado y causar daños en la máquina. Colóquelos en una bolsa o en una funda de almohada.
- No seque cortinas de tul, tul, cortinas, ropa de cama, sábanas o alfombras en la máquina. De lo contrario, la ropa podría dañarse.



¡PRECAUCIÓN!

- No pare la máquina si no ha terminado el programa de secado. Si tiene que detener la máquina, quite toda la ropa y tiéndala en un lugar apropiado para que se enfríe.
- Esta máquina puede utilizarse con temperaturas ambiente entre 0°C y +35°C.
- Las temperaturas ambiente decente 15°C y +25°C son las ideales para la máquina.
- No deje que las mascotas entren en la máquina. Compruebe el interior del aparato antes de usarlo.
- No sobrecargue la máquina para el secado. Cumpla con las cantidades de carga máximas especificadas para el secado.



INFORMACIÓN

- No seque en la máquina ropa que no se haya lavado previamente.
- No utilice suavizantes o productos antiestáticos en la máquina, a menos que sean recomendados por el fabricante.
- Los productos tales como suavizantes de fábrica deben usarse de acuerdo con las instrucciones del fabricante.
- No seque ropa delicada, como seda, lana, etc. en la máquina. De lo contrario, las prendas de lana podrían encogerse y otras prendas sensibles podrían resultar dañadas.
- Compruebe los símbolos de la etiqueta de la ropa antes del lavado y del secado.

1.2 Uso previsto



INFORMACIÓN

- Este aparato ha sido diseñado para uso doméstico. No es adecuado para un uso comercial y no debe dársele otros usos distintos del uso previsto.
- Utilice este producto sólo para el lavado, aclarado y secado de productos textiles con la etiqueta correspondiente.
- El fabricante declina toda responsabilidad derivada de un uso o transporte incorrectos.
- La vida útil de su aparato es de 10 años. Durante este periodo estarán disponibles los recambios originales necesarios para que el aparato funcione adecuadamente.
- Este aparato está destinado a su uso en aplicaciones domésticas y similares, tales como:
 - áreas de cocina del personal en tiendas, oficinas y otros espacios de trabajo;
 - casas de campo;
 - clientes en hoteles, moteles y otros entornos de tipo residencial;
 - lugares del tipo “bed and breakfast”;
 - zonas de uso común en bloques de pisos o en lavanderías.

1.3 Seguridad infantil



¡PRECAUCIÓN!

- Los niños menores de 3 años deben permanecer lejos de las máquinas a menos que estén continuamente vigilados.
- Los materiales de embalaje son peligrosos para los niños. Guarde los materiales de embalaje en lugar seguro, lejos del alcance de los niños.



¡PRECAUCIÓN!

- Los aparatos eléctricos son peligrosos para los niños. Manténgalos alejados del aparato cuando esté en funcionamiento. Y no permita que lo manipulen. Use la función de bloqueo para niños para evitar que los niños manipulen el aparato.
- No olvide cerrar la puerta de carga al abandonar la estancia en donde esté instalado el aparato.
- Guarde todos los detergentes y aditivos en un lugar seguro y fuera del alcance de los niños. Cierre la tapa de los recipientes de detergente o bien precíntelos.

1.4 Cumple con la directiva RAEE sobre el reciclaje de aparatos eléctricos y electrónicos

Este aparato no contiene materiales dañinos ni prohibidos descritos en la «Regulación sobre el Control de Residuos de Aparatos Eléctricos y Electrónicos». Cumple con la directiva RAEE.



Este aparato se ha fabricado con piezas y materiales de alta calidad que pueden reutilizarse y son aptos para el reciclado. Por lo tanto, no se deshaga del aparato arrojándolo a la basura al final de su vida útil. Lívele a un punto de recogida para proceder a reciclar sus componentes eléctricos y electrónicos. Solicite a las autoridades locales la dirección del punto de recogida más próximo.

Ayude a proteger el medio ambiente y los recursos naturales reciclando los productos usados. En aras de la seguridad de los niños, corte el cable de alimentación e inutilice el mecanismo de bloqueo de la puerta de carga antes de deshacerse del aparato. Cumplimiento con la Directiva RoHS:
El producto que ha adquirido cumple con la Directiva europea RoHS (2011/65/UE). No contiene materiales nocivos y prohibidos especificados en la Directiva.

1.5 Información de embalaje

Los materiales de embalaje de su lavadora se han fabricado con materiales reciclables, en conformidad con las normativas nacionales sobre el medio ambiente. No los elimine junto con los residuos domésticos normales. Líveles a uno de los puntos de reciclaje designado por las autoridades locales.

2 Lavadora-secadora

2.1 Información general

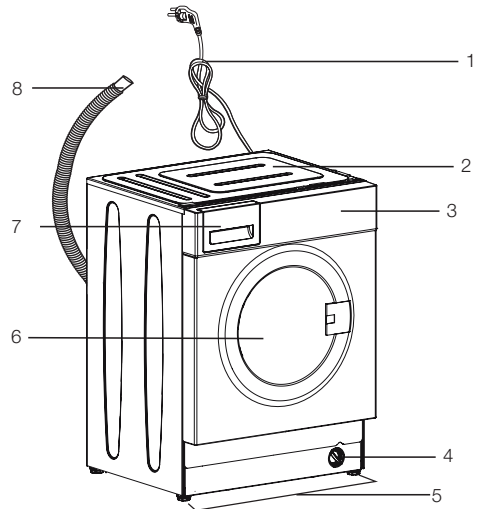

- 1- Cable de alimentación
- 2- Panel superior
- 3- Panel de control
- 4- Cubierta del filtro
- 5- Patas ajustables
- 6 - Puerta de carga
- 7- Depósito de detergente
- 8- Manguera de desagüe

2.2 Contenido del paquete



Cable de alimentación



Manguera de desagüe

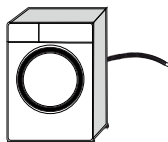

Pernos de seguridad para el transporte

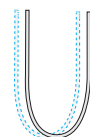
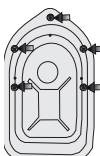

Manguera de entrada de agua

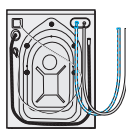

Manual del usuario



Grupo de tapones de plástico



NOTA

- Las ilustraciones de este manual son esquemáticas y podrían no corresponderse exactamente con su aparato.

2.3 Especificaciones técnicas

Fabricante	Beko
Modelo	HITV 8733 B0R
	7162543800
Velocidad de centrifugado (rpm)	1400
Lavado Capacidad en kg de algodón	8
Secado Capacidad en kg de algodón	5
Incorporado	Si
Altura (cm)	82
Anchura (cm)	60
Profundidad (cm)	55
Toma de agua única / Toma de agua doble	• / -
• Disponible	
Entrada eléctrica (V/Hz)	230 V / 50Hz
Corriente total (A)	10
Potencia total (W)	2200
Código modelo principal	9620



INFORMACIÓN

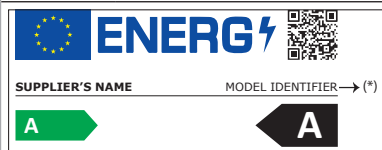

- Se puede acceder a la información del modelo tal y como se encuentra guardada en la base de datos de productos entrando en el siguiente sitio web y buscando el identificador del modelo (*) que se encuentra en la etiqueta energética.

<https://eprel.ec.europa.eu/>

Tabla de símbolos

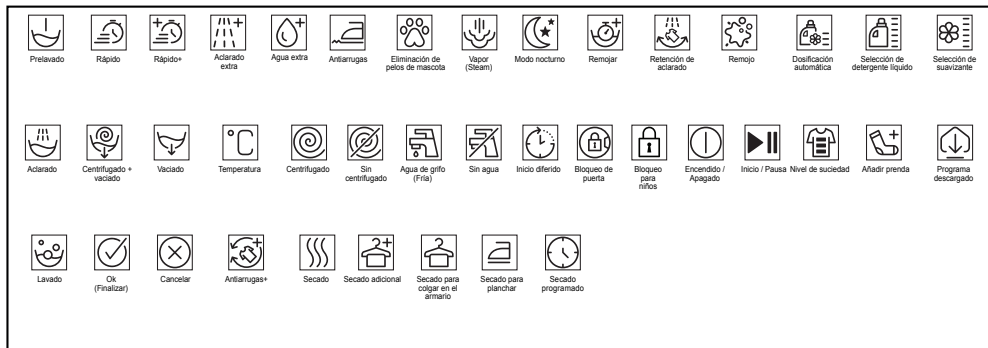

3 Instalación

Para preparar la lavadora para su uso, consulte la información del manual de usuario y asegúrese de que tanto las redes de suministro de agua y electricidad como el sistema de desagüe sean adecuados. Si no lo fuesen, solicite a un técnico y a un fontanero cualificados la realización de las adaptaciones pertinentes.



¡PELIGRO!

- Asegúrese de que la instalación y las conexiones eléctricas del aparato se dejen en manos de un agente de servicio autorizado. El fabricante no se hará responsable de los posibles daños derivados de la realización de dichos procedimientos por parte de personas no autorizadas.



¡PELIGRO!

- El aparato es demasiado pesado para ser transportado por una sola persona.



¡PRECAUCIÓN!

- Antes de proceder a la instalación, compruebe visualmente si la lavadora presenta algún defecto. En caso afirmativo, no la instale. Los aparatos dañados pueden poner en peligro su seguridad.



¡CUIDADO!

- La preparación del lugar de instalación, así como de los puntos de conexión a las redes eléctrica, de agua y de desagüe, son responsabilidad del cliente.
- Asegúrese de que ni las mangueras de toma de agua y de desagüe ni el cable eléctrico se doblen, pincen o retuerzan al colocar la lavadora en su lugar tras los procedimientos de instalación o limpieza.

3.1 Ubicación adecuada para la instalación

- Coloque la lavadora sobre una superficie rígida, plana y nivelada. No la coloque encima de una alfombra con pelo largo u otras superficies similares.

- No coloque la lavadora cerca del borde si hay peldaños en el suelo. No coloque el aparato sobre un piso sólido.
- No coloque la lavadora encima del cable de alimentación.
- No instale la lavadora en lugares en los que la temperatura pueda ser inferior a los 0 °C. (Ver Advertencias para el secado)
- Se recomienda dejar un espacio a los lados de la máquina para reducir la vibración y el ruido
- Asegúrese de que ninguna puerta bloqueable, corrediza o con bisagras pueda restringir la apertura completa de la puerta de carga en el lugar de instalación del producto.
- Utilice el producto en un área con buena ventilación y sin polvo.
- No coloque fuentes de calor como planchas, hornos, placas, etc. en la lavadora y no los utilice en el producto

3.2 Retirada de los refuerzos de embalaje



Incline la lavadora hacia atrás para retirar estos refuerzos. Retire los refuerzos de embalaje adjuntos a la cinta.



¡PELIGRO!

- El aparato es pesado. Retire el refuerzo del embalaje tal como se muestra en la imagen.
- Tenga cuidado de que su mano no quede atrapada debajo de la máquina durante este procedimiento.

3.3 Retirada de los pernos para el transporte



¡CUIDADO!

- No retire los pernos de seguridad antes de retirar el refuerzo del embalaje.
- Retire los pernos para el transporte antes de utilizar la lavadora. De lo contrario, el producto sufrirá daños.

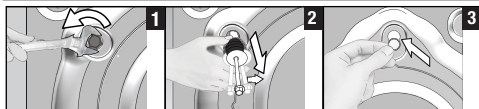

- 1 Use una herramienta para soltar todos los pernos hasta que giren libremente.
2. Retire los pernos de seguridad para transporte haciéndolos girar levemente.
3. Inserte las cubiertas de plástico que encontrará en la bolsa que contiene el manual del usuario en los orificios del panel posterior.



INFORMACIÓN

- Guarde los pernos de seguridad para el transporte en un sitio seguro para volver a usarlos en el futuro cuando deba mover de nuevo la lavadora.
- No transporte nunca la lavadora sin los pernos de seguridad firmemente colocados en su sitio.

3.4 Conexión del suministro de agua



INFORMACIÓN

- La presión requerida para el funcionamiento de la lavadora es de entre 1 y 10 bares (0,1 a 1 MPa). Para que la lavadora funcione sin inconvenientes, el grifo abierto debe suministrar un flujo de 10 a 80 litros de agua por minuto. Instale una válvula reductora de la presión si la presión del agua fuese mayor.



¡PRECAUCIÓN!

- Los modelos con una sola toma de agua no deben conectarse al grifo del agua caliente. De hacerlo, las prendas sufrirían daños o bien la lavadora pasaría al modo de protección y no funcionaría.
- No utilice mangueras de agua viejas o usadas en su nueva lavadora, ya que podrían ocasionar la aparición de manchas en sus prendas.

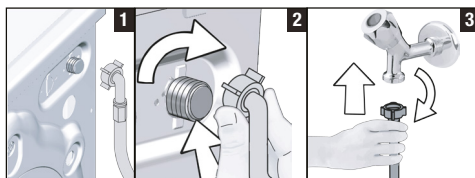

1. Conecte la manguera especial suministrada junto con la lavadora a las válvulas de toma de agua de la lavadora.



¡PRECAUCIÓN!

- Asegúrese de que las conexiones de agua caliente y fría estén bien hechas cuando instale la lavadora. De lo contrario, sus prendas podrían quedar calientes al final del proceso de lavado y deteriorarse.
2. Apriete las tuercas de las mangueras a mano. Jamás utilice una herramienta para apretar las tuercas.
 3. Abra completamente los grifos tras realizar la conexión de la manguera para comprobar si existe alguna fuga de agua en los puntos de conexión. Si observa una fuga de agua, cierre el grifo y retire la tuerca. Vuelva a apretar la tuerca cuidadosamente tras comprobar el sello. Para evitar fugas de agua y cualquier tipo de daño que pueda resultar de ello, cierre los grifos cuando no use la lavadora.

3.5 Conexión al desagüe

- Conecte el extremo de la manguera de desagüe directamente al desagüe o al fregadero.



¡PRECAUCIÓN!

- Si la manguera se sale de su alojamiento durante la evacuación del agua, su hogar podría inundarse y usted podría sufrir quemaduras debido a las altas temperaturas que alcanza el agua durante el lavado. Para evitar estos riesgos, y para garantizar que la lavadora tome y evacúe el agua de forma correcta, fije con firmeza el extremo de la manguera de desagüe para evitar que pueda salirse de su sitio.

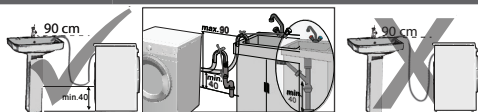

- Conecte la manguera a una altura mínima de 40cm y a un máximo de 90 cm.
- Si se coloca la manguera a nivel del suelo o cerca (menos de 40 cm) y posteriormente se rellena, se dificulta la evacuación del agua y las prendas pueden salir de la lavadora extremadamente mojadas. Por lo tanto, tenga en cuenta las alturas indicadas en la ilustración.
- Para evitar el reflujo de agua sucia al interior de la lavadora y facilitar el desagüe, no sumerja el extremo de la manguera en el agua sucia ni la inserte en el desagüe más de 15 cm. Si la manguera es demasiado larga, córtela a la longitud adecuada.
- Asegúrese de que el extremo de la manguera no quede doblado, no haya ningún objeto sobre él ni quede pinzado entre el desagüe y la lavadora.
- Si la manguera es demasiado corta, añádale una extensión de manguera original. La manguera no debe superar los 3,2 m de longitud. Para evitar fugas de agua, es preciso conectar adecuadamente la manguera de extensión y la manguera de desagüe de la lavadora mediante una abrazadera.

3.6 Ajuste de los pies

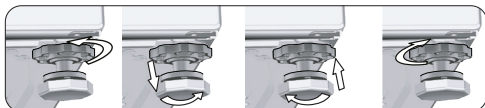

¡PRECAUCIÓN!

- Ajuste los pies para que el aparato esté balanceado en la ubicación que vaya a usarse.
- Equilibre la lavadora ajustando los pies.
- Compruebe si hay movimiento presionando el aparato desde los bordes diagonales superiores.
- De lo contrario, es posible que la lavadora se mueva de su sitio, causando ruidos, golpes y vibraciones.
- No utilice ninguna herramienta para aflojar las tuercas. De lo contrario, las tuercas de bloqueo podrían dañarse.

- a) afloje con la mano las tuercas de las patas.
- b) ajuste las patas hasta que la lavadora quede correctamente nivelada.
- c) apriete de nuevo todas las tuercas de las mangueras con la mano.

3.7 Conexión eléctrica

Conecte la lavadora a un enchufe provisto de toma de tierra y protegido por un fusible de 16 A. Nuestra empresa no se hará responsable de daños provocados por el uso de la lavadora sin una toma de tierra conforme a las normativas locales.

- Las conexiones deben cumplir con las normativas nacionales.
- El cableado para el circuito de la toma de corriente debe ser suficiente para satisfacer las necesidades del aparato. Se recomienda el uso de un interruptor de circuito de falla conectada a tierra (GFCI).
- Tras la instalación, el enchufe del cable de alimentación debe quedar al alcance de la mano.
- Si el valor actual del fusible o el disyuntor de su domicilio es inferior a 16 amperios, solicite a un electricista cualificado la instalación de un fusible de 16 amperios.
- La tensión que se indica en la sección "Especificaciones técnicas" debe ser igual a la tensión de la red eléctrica de su domicilio.



¡PELIGRO!

- Deje en manos de un agente de servicio autorizado la sustitución de los cables de alimentación dañados.

3.8 Transporte del producto

1. Desenchufe la lavadora antes de transportarla.
2. Retire las conexiones de las redes de desagüe y suministro de agua.
3. Vacíe toda el agua que permanezca en el aparato. Ver la sección 6.5
4. Coloque los pernos de seguridad en orden inverso para proceso de desmontaje. Ver 3.3



¡PELIGRO!

- El aparato es demasiado pesado para ser transportado por una sola persona.
- El aparato es pesado; debe ser transportado por dos personas y debe tomarse precaución adicional en las escaleras. Si la máquina se le cae encima, podría causarle lesiones.



¡PRECAUCIÓN!

- Los materiales de embalaje son peligrosos para los niños. Guarde los materiales de embalaje en lugar seguro, lejos del alcance de los niños.



INFORMACIÓN

- No transporte nunca la lavadora sin los pernos de seguridad firmemente colocados en su sitio.

4 Preparación

4.1 Clasificación de las prendas

- * Ordene la colada por tipo y color del tejido, grado de suciedad y temperatura admisible para el agua.
- * Siga siempre las instrucciones de las etiquetas de las prendas.

4.2 Preparación de las prendas para el lavado

- Las prendas con accesorios metálicos como sujetadores, hebillas de cinturones o botones metálicos dañarán la lavadora. Retire las piezas metálicas de las prendas o bien introdúzcalas en una bolsa de lavado o funda de almohada. Además, estos tipos de ropa pueden calentarse mucho durante el secado y dañar otras prendas. No seque ese tipo de ropa en la máquina.
- Introduzca las prendas de pequeño tamaño, por ejemplo calcetines de niños o medias de nylon, en una bolsa de lavado o funda de almohada.
- Introduzca las cortinas en la lavadora de forma que queden holgadas. Previamente, retire los enganches de la cortina. No seque cortinas de tul en la máquina.
- Abroche las cremalleras, cosa los botones flojos y remiende los desgarrones.
- Lave los productos que lleven la etiqueta "lavar a máquina" o "lavar a mano" únicamente con el programa apropiado. Seque estos tipos de ropa colgándolos o tendiéndolos. No seque ese tipo de ropa en la máquina.
- No ponga en la misma colada las prendas blancas y de color. Las prendas nuevas de colores oscuros destiñen mucho. Lávelas por separado.
- Utilice tan solo tintes, modificadores del color y agentes desincrustantes adecuados para el lavado en la lavadora. Tenga siempre en cuenta las instrucciones del envase.



INFORMACIÓN

- Las prendas que hayan estado en contacto continuado con materiales como levaduras, polvo de cal, leche en polvo, etc., Deben sacudirse antes de introducirse en la lavadora. Tales materiales pueden acumularse con el tiempo en los componentes internos de la lavadora y causar averías.
- Meta las prendas de lana de Angora en el congelador durante unas horas antes de lavarlas. De esta forma reducirá la formación de bolas.
- Dé la vuelta a los pantalones y prendas delicadas antes de lavarlos.
- Las manchas resistentes deben tratarse adecuadamente antes del lavado. En caso de duda, consulte con un establecimiento de limpieza en seco.
- Retire de los bolsillos monedas, bolígrafos o clips, dé la vuelta a los bolsillos y cepíllelos. Ese tipo de objetos pueden dañar el producto o producir ruidos durante el lavado.

4.3 Consejos para ahorrar energía eléctrica y agua

La siguiente información le ayudará a utilizar el producto de forma eficiente y respetuosa con el medio ambiente y con el consumo de agua y energía.

- Utilice el producto siempre a la máxima capacidad de carga permitida por el programa seleccionado, pero sin sobrecargarlo. Ver la tabla de «Programas y consumos».
- Siga las instrucciones de temperatura que aparecen en el envase del detergente.
- Lave la ropa con poca suciedad a baja temperatura.
- Utilice los programas más cortos para coladas de poco volumen o formadas por prendas con poca suciedad.
- No utilice prelavado ni temperaturas altas para prendas que no estén muy sucias ni presenten manchas resistentes.
- Si va a secar su colada en una secadora, seleccione durante el proceso de lavado la velocidad de centrifugado más alta de las recomendadas.
- No utilice más cantidad de detergente de la que se recomienda en el envase.

- No utilice más cantidad de detergente de la que se recomienda en el envase.

4.4 Uso inicial

Antes de empezar a utilizar la lavadora, asegúrese de haber realizado todas las preparaciones indicadas en las secciones "Instrucciones importantes sobre seguridad y medio ambiente" y también las instrucciones de la sección "Instalación". Para preparar la lavadora para lavar sus prendas, ejecute en primer lugar el programa "Limpieza de tambor". Si su lavadora no tiene este programa, siga las instrucciones de la sección 6.2.



INFORMACIÓN

- Use un producto antical adecuado para lavadoras.
- Es posible que quede agua en el interior de la lavadora como consecuencia de los procesos de control de calidad de la fase de producción. Este agua no es nociva para la lavadora.

4.5 Capacidad de carga correcta

La máxima capacidad de carga depende del tipo de colada, el grado de suciedad y el programa de lavado que desee utilizar. La lavadora ajusta automáticamente la cantidad de agua al peso de la colada que deba introducir.



¡PRECAUCIÓN!

- Aténgase a la información de la tabla de programas y consumos. Si sobrecarga la lavadora, su rendimiento se verá reducido, pudiendo aparecer además vibraciones y ruidos. Para un buen secado, no seque más ropa que la indicada.

Tipo de ropa	Peso (g)	Tipo de ropa	Peso (g)
Albornoz	1200	Toalla de manos	100
Servilleta de tela	100	Vestido de noche de mujer	200
Sábana	700	Ropa interior	100
Sábana	500	Mono de hombre	600
Funda de almohada	200	Camisa de hombre	200
Mantel	250	Pijama de hombre	500
Toalla	200	Blusas	100

4.6 Carga de la colada

1. Abra la puerta de carga.
2. Introduzca las prendas sueltas dentro de la lavadora.
3. Cierre la puerta de carga empujándola hasta que oiga un clic. Asegúrese de que ninguna prenda quede atrapada en la puerta.



INFORMACIÓN

- Durante el transcurso de los programas de lavado, la puerta de carga está bloqueada. La puerta de carga estará desbloqueada un rato después de la finalización del programa. Si el interior de la máquina está muy caliente al finalizar el programa, no se abrirá la puerta de carga hasta que la temperatura haya disminuido.



¡PRECAUCIÓN!

- Si se coloca la colada de forma incorrecta, es posible que la lavadora emita ruidos y vibraciones y que haya problemas.

4.7 Uso de detergente y suavizante



INFORMACIÓN

- Siempre que use detergente, suavizante, almidón, tintes, lejía o productos antical, lea las instrucciones del fabricante incluidas en el envase del detergente y observe las dosis indicadas. Use taza de medición, si está disponible.

4.7.1 Cajón de detergente

El depósito del detergente consta de cuatro compartimientos:

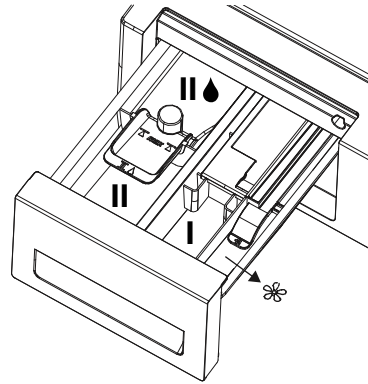

- 1) Compartimento izquierdo con el número "II" (compartimento de lavado principal para detergente en polvo o lejía/quitamanchas en polvo)
- 2) Compartimento izquierdo con el número "II" (compartimento de lavado principal para detergente líquido o quitamanchas líquido)
- 3) Compartimento central con el número "I" (compartimento de prelavado para detergente en polvo, quitamanchas en polvo o lejía líquida. La lejía líquida debe añadirse bien durante el prelavado o durante el primer paso de aclarado del programa de lavado). La lejía líquida debe añadirse de forma manual mientras la lavadora toma agua.
- 4) En el compartimento con el símbolo (☼) (el compartimento del suavizante líquido) (☼), además, hay una pieza de sifón en el compartimento del suavizante.



INFORMACIÓN

- ¡Jamás deje el depósito de detergente abierto mientras el programa de lavado esté en curso!
- Cuando utilice un programa sin prelavado, no vierta detergente en el compartimento de prelavado (compartimento nº "I").
- No seleccione un programa con prelavado si está utilizando detergente en bolsitas o una bola dispensadora. Coloque la bolsita de detergente o la bola dosificadora directamente sobre la colada en la lavadora. Retire éstas si las está secando
- No añada productos químicos de lavado (detergente líquido, suavizante, etc.) con la máquina en un ciclo de secado.

4.7.2 Compartimento de lavado principal

Antes de iniciar el programa de lavado, añada detergente en polvo al compartimento izquierdo con el número "II". La lejía o quitamanchas en polvo debe depositarse también en este compartimento.

Vierta el detergente líquido en el compartimento de lavado principal con el número "II" antes de iniciar el programa de lavado.

El quitamanchas líquido debe depositarse también en este compartimento.

Vierta la cantidad sugerida de detergente líquido en el compartimento izquierdo con el símbolo "II" y dilúyalo hasta la línea de llenado máximo (máx. II) con agua tibia. Los detergentes concentrados en particular deben diluirse en agua caliente; de lo contrario, es posible que el sifón se atasque con el tiempo. No vierta detergente por encima de la línea de llenado máximo; de lo contrario, el exceso de detergente llegará hasta la colada sin diluir y puede manchar las prendas. En tal caso, deberá volver a llenar el compartimento. No vierta el detergente en la colada directamente, ya que podría causar manchas en las prendas.

4.7.3 Compartimento de suavizante líquido

Vierta la cantidad sugerida de suavizante líquido en el compartimento derecho con el símbolo "❀" y dilúyalo hasta la línea de llenado máximo (máx. ❀) con agua caliente. Los suavizantes concentrados en particular deben diluirse en agua caliente; de lo contrario, es posible que el sifón se atasque con el tiempo. No vierta suavizante por encima de la línea de llenado máximo; de lo contrario, el exceso de suavizante se mezclará con el agua de lavado y deberá volver a llenar el compartimento. No vierta el suavizante en la colada directamente, ya que podría manchar las prendas. El suavizante líquido se dispensará automáticamente en el paso final del programa de lavado correspondiente al aclarado.

4.7.4 Compartimento de prelavado

Deposite el detergente de prelavado en polvo o el quitamanchas en polvo en el compartimento central con el número "I". También puede verter lejía líquida en este compartimento mientras la lavadora toma agua durante el prelavado o en el primer paso del aclarado. Al incorporar la lejía mientras la lavadora toma agua, esta podrá diluirse antes de verterla en la colada. Si usa lejía líquida en un programa de lavado, debe seleccionar la opción de aclarado extra. La lejía debe eliminarse de la colada mediante aclarado; de lo contrario puede irritar la piel.



INFORMACIÓN

- Lea atentamente las instrucciones sobre dosificación y las etiquetas de las prendas antes de utilizar lejía líquida.

4.7.5 Selección del tipo de detergente

El tipo de detergente que debe utilizarse depende del programa de lavado, el tipo de tejido y el color.

- Utilice detergentes distintos para prendas blancas y para prendas de color.
- Lave sus prendas delicadas única y exclusivamente con detergentes especiales (detergente líquido, jabón para lana, etc.) pensados únicamente para prendas delicadas y en los programas recomendados.
- Cuando lave prendas oscuras y colchas, le recomendamos que utilice detergente líquido.
- Lave las prendas de lana utilizando el programa recomendado con un detergente especial diseñado específicamente para las prendas de lana.
- Por favor, revise la parte de descripción del programa para ver qué programa se recomienda para los diferentes tipos de tejidos.
- Todas las recomendaciones acerca de los detergentes son aplicables para el rango de temperatura seleccionable de los programas.



¡PRECAUCIÓN!

- Utilice únicamente detergentes específicos para lavadoras automáticas.
- No utilice jabón en polvo.

4.7.6 Ajuste de la cantidad de detergente

La cantidad de detergente que debe usar dependerá del volumen de la colada, el grado de suciedad y la dureza del agua.

- No utilice una cantidad superior a la recomendada en el paquete con el fin de evitar los problemas causados por el exceso de espuma y el enjuague incorrecto, además de ahorrar dinero y proteger el medio ambiente.
- Utilice una cantidad menor de detergente para coladas de poco volumen o formadas por prendas no muy sucias.

4.7.7 Uso de detergente en gel y en tabletas

- Si el detergente en gel es fluido y su lavadora no dispone de un recipiente especial para detergente líquido, vierta el detergente en gel en el compartimento del detergente de lavado principal durante la primera toma de agua. Si su lavadora tiene un recipiente para detergente líquido, vierta en él el detergente antes de dar inicio al programa.
- Si el detergente en gel no es fluido o bien está ya dosificado en cápsulas, añádale directamente al tambor antes de iniciar el lavado.
- Deposite los detergentes en tabletas en el compartimento de lavado principal (compartimento n.º "2") o directamente en el tambor antes del lavado.



INFORMACIÓN

- Los detergentes en tabletas pueden dejar residuos en el compartimento del detergente. Si ve dichos residuos, coloque el detergente en tabletas entre la ropa, cierre la parte inferior del tambor en lavados futuros lavados.
- No utilice la función de prelavado cuando utilice detergente en tableta o en gel.
- Tenga en cuenta que debe eliminar cualquier taza de detergente, bol, etc., del tambor antes del secado.

4.7.8 Uso de almidón de lavandería

- Vierta almidón líquido, almidón en polvo o tinte en el compartimento para suavizante.
- No utilice suavizante y almidón a la vez en un mismo ciclo de lavado.
- Cuando use almidón, limpie el interior de la lavadora con un paño limpio y humedecido tras el lavado.

4.7.9 Uso de lejía

- Seleccione un programa con prelavado y añada la lejía al inicio del prelavado. No añada detergente al compartimento de prelavado. Como aplicación alternativa, seleccione un programa con enjuague adicional, añada lejía en un cajón para detergente vacío y añada 1 vaso de agua del mismo compartimento cuando vea el paso de enjuague en la pantalla por primera vez.
- No mezcle la lejía con el detergente.
- Utilice una pequeña cantidad de lejía (aprox. 50 ml) y aclare las prendas bien, ya que este tipo de productos pueden irritar la piel. No vierta lejía directamente en la colada y no la utilice con prendas de color.
- Cuando utilice decolorantes o blanqueadores con oxígeno activo, seleccione un programa con una temperatura baja.
- Los blanqueadores con oxígeno activo se pueden usar con el detergente, aunque si no tienen la misma consistencia primero se tendrá que verter el detergente en el compartimento número «II» del dispensador de detergente y esperar a que la máquina descargue el agua cuando coja agua. Mientras la lavadora esté cogiendo agua, vierta blanqueador en el mismo compartimento mientras la lavadora esté cogiendo agua.

4.7.10 Uso de un producto antical

- Cuando sea necesario, utilice productos antical específicamente fabricados para su uso en lavadoras.

4.8 Consejos para un lavado eficiente

		Prendas			
		Colores claros y blancos	Colores	Negros y colores oscuros	Prendas delicadas/Lana/Seda
		(Rango de temperaturas recomendado basado en el grado de suciedad: 40-90 °C)	(Rango de temperaturas recomendado basado en el grado de suciedad: frío -40 °C)	(Rango de temperaturas recomendado basado en el grado de suciedad: frío -40 °C)	(Rango de temperaturas recomendado basado en el grado de suciedad: frío -30 °C)
Grado de suciedad	Elevado (manchas difíciles, p. ej. de hierba, café, fruta o sangre.)	Puede que sea necesario tratar las manchas o realizar un prelavado. Los detergentes líquidos y en polvo recomendados para las prendas blancas pueden utilizarse en las dosis recomendadas para las prendas con un grado de suciedad elevado. Se recomienda el uso de detergentes en polvo para limpiar manchas de arcilla y tierra, así como las manchas sensibles a la lejía.	Los detergentes líquidos y en polvo recomendados para las prendas de color pueden utilizarse en las dosis recomendadas para las prendas con un grado de suciedad elevado. Se recomienda el uso de detergentes en polvo para limpiar manchas de arcilla y tierra, así como las manchas sensibles a la lejía. Deben utilizarse detergentes que no contengan lejía.	Los detergentes líquidos aptos para las prendas de color y oscuras pueden utilizarse en las dosis recomendadas para las prendas con un grado de suciedad elevado.	Es preferible el uso de detergentes líquidos para las prendas delicadas. Las prendas de lana y seda deben lavarse con detergentes especiales para lana.
	Normal (Por ejemplo, manchas causadas por la piel en puños y cuellos)	Los detergentes líquidos y en polvo recomendados para las prendas blancas pueden utilizarse en las dosis recomendadas para las prendas con un grado de suciedad normal.	Los detergentes líquidos y en polvo recomendados para las prendas de color pueden utilizarse en las dosis recomendadas para las prendas con un grado de suciedad normal. Deben utilizarse detergentes que no contengan lejía.	Los detergentes líquidos aptos para las prendas de color y oscuras pueden utilizarse en las dosis recomendadas para las prendas con un grado de suciedad normal.	Es preferible el uso de detergentes líquidos para las prendas delicadas. Las prendas de lana y seda deben lavarse con detergentes especiales para lana.
	Bajo (Sin manchas visibles.)	Los detergentes líquidos y en polvo recomendados para las prendas blancas pueden utilizarse en las dosis recomendadas para las prendas con un grado de suciedad bajo.	Los detergentes líquidos y en polvo recomendados para las prendas de color pueden utilizarse en las dosis recomendadas para las prendas con un grado de suciedad bajo. Deben utilizarse detergentes que no contengan lejía.	Los detergentes líquidos aptos para las prendas de color y oscuras pueden utilizarse en las dosis recomendadas para las prendas con un grado de suciedad bajo.	Es preferible el uso de detergentes líquidos para las prendas delicadas. Las prendas de lana y seda deben lavarse con detergentes especiales para lana.

4.9 Consejos para un lavado correcto

		Programas				
		Secado de algodón	Secado de sintéticos	BabyProtect +	Lavado y secado	Lavado y secado
Tipos de ropa	Ropas duraderas con contenido de algodón	Sábanas, fundas de edredón, ropa de bebé, camisetas, sudaderas, prendas de punto, vaqueros, vaqueros de lienzo, camisas, calcetines de algodón, y similares	No recomendado	¡Lava y seca directamente! Sábanas, fundas de edredón, ropa de bebé, camisetas, sudaderas, prendas de punto, vaqueros, vaqueros de lienzo, camisas, calcetines de algodón, y similares	¡Lava y seca directamente! Sábanas, fundas de edredón, ropa de bebé, camisetas, sudaderas, prendas de punto, vaqueros, vaqueros de lienzo, camisas, calcetines de algodón, y similares	Ropas que se lleven durante poco tiempo y si manchas, tales como camisas, camisetas, sudaderas, etc.. Debe cargar una cantidad pequeña de ropa.
	Ropas sintéticas (poliéster, nylon, etc..)	No recomendado	Se recomienda para prendas de poliéster, nylon, poliacetal y acrílicas. No se recomienda el secado para ropa de mezcla viscosa. Debe tener en cuenta las explicaciones acerca del secado en la etiqueta del mantenimiento.	Se recomienda tener en cuenta las advertencias de lavado y secado proporcionados en la etiqueta de mantenimiento para prendas de poliéster, nylon, poliacetal y acrílicas a baja temperatura.	Se recomienda tener en cuenta las advertencias de lavado y secado proporcionados en la etiqueta de mantenimiento para prendas de poliéster, nylon, poliacetal y acrílicas a baja temperatura.	Camisas poco sucias y sin manchas, camisetas y elementos con contenido sintético. Debe cargar una cantidad pequeña de ropa.
	Ropa delicada (con contenido de seda, lana, cachemir, lana de Angora, etc.)	No recomendado	No recomendado	No recomendado	No recomendado	No recomendado
	Prendas de lavandería tales como colchas, abrigos, cortinas, etc.	No recomendado No es apropiado secar prendas de lavandería dentro de la lavadora. Séquelas colgadas o extendidas.	No recomendado No es apropiado secar prendas de lavandería dentro de la lavadora. Séquelas colgadas o extendidas.	No recomendado No es apropiado secar prendas de lavandería dentro de la lavadora. Séquelas colgadas o extendidas.	No recomendado No es apropiado secar prendas de lavandería dentro de la lavadora. Séquelas colgadas o extendidas.	No recomendado No es apropiado secar prendas de lavandería dentro de la lavadora. Séquelas colgadas o extendidas.

4.10 Hora de programa mostrada

Al seleccionar un programa podrá ver la duración del programa en la pantalla de su máquina. Dependiendo de la cantidad de ropa que haya cargado en la máquina, la formación de espuma, las condiciones de carga desequilibradas, las fluctuaciones en el suministro de energía, la presión del agua y los ajustes del programa, la duración del programa se ajusta automáticamente mientras el programa está en marcha.

CASO ESPECIAL: Al inicio del programa de los programas Algodón y Algodón Eco, la pantalla muestra la duración de la condición de media carga. Una vez iniciado el programa, la carga real es detectada por la máquina en 20-25 minutos. Y si la carga detectada es superior a la media carga, el programa de lavado se ajustará en consecuencia y la duración del programa aumentará automáticamente. Puede seguir este cambio en la pantalla.

5 Uso de la lavadora

5.1 Panel de control

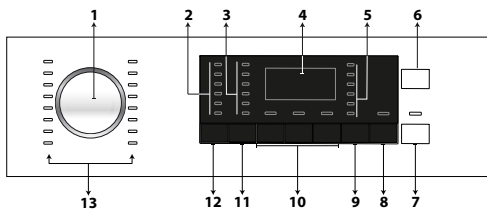

- 1 - Perilla de selección de programa
- 2 - Luces de selección de temperatura
- 3 - Luces de selección de velocidad de centrifugado
- 4 - Pantalla
- 5- Luces del Programa de Secado
- 6 - Botón de Encendido/Apagado
- 7 - Botón de Inicio / Pausa
- 8 - Botón de Ajuste del Tiempo de Fin
- 9 - Botón de Ajuste del Nivel de Secado
- 10 - Botón de Función Auxiliar
- 11 - Botón de ajuste de velocidad de centrifugado
- 12 - Botón de ajuste de temperatura
- 13 - Perilla de Selección de Programa

5.2 Símbolos en pantalla



- a - Indicador de lavado
- b - Indicador de enjuague
- c - Indicador de centrifugado
- d - Indicador de secado
- e - Indicador de la hora de finalización
- f - Indicador de falta de agua
- g - Pantalla de Información de duración
- h - Indicador de Bloqueo de Puerta de carga
- i - Indicador de Bloqueo infantil

5.3 Preparación de Maquina

1. Compruebe la correcta conexión de las mangueras.
2. Enchufe la lavadora-secadora.
3. Abra completamente el grifo
4. Introduzca la colada en la lavadora.
5. Añada detergente y suavizante.

5.4 Selección de programa de lavado

1. Seleccione el programa más adecuado para el tipo, la cantidad y el grado de suciedad de sus prendas, según lo indicado en la tabla de «Programas y consumos».
2. Seleccione el programa deseado mediante el mando **Selector de Programas**.



INFORMACIÓN

- Los programas están limitados por la mayor velocidad de centrifugado posible para ese tipo particular de tejido.
- Al seleccionar el programa que vaya a utilizar, considere el tipo de tejido, el color, el grado de suciedad y la temperatura recomendable del agua

5.5 Programas de lavado

Utilice los siguientes programas principales según el tipo de tejido.



INFORMACIÓN

- Puede ajustar la máquina para cambiar al paso de secado al finalizar el ciclo de lavado pulsando el botón de secado después de seleccionar el programa de lavado para las prendas. Cada vez que pulse el botón, la línea de información mostrará a qué paso del proceso de secado tendrá lugar y el símbolo correspondiente se encenderá. Si lo prefiere, puede realizar el secado durante el máximo período de tiempo permitido por la máquina para el secado siguiendo pulsando el botón.
- Los símbolos de la pantalla son esquemáticos y podrían no corresponderse exactamente con el aparato.
- Cuando realice el lavado y secado con la función de secado, cargue 5 kg de ropa como máximo en la máquina. Si la carga excesivamente, la ropa no se secará y la máquina funcionará durante un largo período de tiempo y consumirá más energía.

• Algodón

Utilice este programa para prendas de algodón tales como sábanas, juegos de fundas de almohada y edredón, toallas, albornoces, ropa interior, etc. La colada se lavará con movimientos vigorosos en un ciclo de lavado más largo.



INFORMACIÓN

- Puede secar la ropa tras el lavado sin ninguna interrupción (se puede realizar un secado automático o programado después del lavado). Para ello, deberá seleccionar también la función de secado antes de comenzar el programa de lavado.
- Según las selecciones de secado que añadirá a los programas de lavado, puede ver cuándo finalizará el programa en la pantalla de la máquina.
- Si no quiere que el secado tenga lugar después del programa que haya seleccionado, pulse y mantenga pulsado el botón de la función auxiliar de secado hasta que la luz de secado se apague.

• Sintéticos

Use este programa para lavar prendas sintéticas (camisas, blusas, tejidos mezcla de sintético y algodón, etc.). La colada se lavará con movimientos suaves en un ciclo de lavado más corto en comparación con el programa para algodón.



INFORMACIÓN

- Puede secar la ropa tras el lavado sin ninguna interrupción (se puede realizar un secado automático o programado después del lavado). Para ello, deberá seleccionar también la función de secado antes de comenzar el programa de lavado.
- Según las selecciones de secado que añadirá a los programas de lavado, puede ver cuándo finalizará el programa en la pantalla de la máquina.
- Si no quiere que el secado tenga lugar después del programa que haya seleccionado, pulse y mantenga pulsado el botón de la función auxiliar de secado hasta que la luz de secado se apague.

• Lana

Use este programa para lavar prendas delicadas. Seleccione la temperatura más adecuada según las indicaciones de las etiquetas de sus prendas. Use detergentes adecuados para lavar lana.



INFORMACIÓN

- La función de secado no puede seleccionarse para el programa de lavado de lana.

• Eco 40-60

El programa Eco 40-60 puede lavar prendas de algodón con suciedad normal lavables a 40 °C o 60 °C, juntas en el mismo ciclo, y este programa se utiliza para evaluar el cumplimiento de la legislación de diseño ecológico de la EU. Aunque su duración es superior a la de todos los demás programas, proporciona un gran ahorro de agua y energía. La temperatura real del agua puede ser diferente de la temperatura de lavado indicada. Cuando carga la máquina con menos ropa (por ejemplo, 1/2 capacidad o menos), los períodos en las etapas del programa pueden acortarse automáticamente. En este caso, el consumo de energía y el agua disminuirá. La función de secado del armario debe seleccionarse con Eco 40-60 para realizar el ciclo de lavado y secado para evaluar el cumplimiento de la legislación de diseño ecológico de la EU. El ciclo de lavado y secado puede limpiar prendas de algodón con suciedad normal lavables a 40 °C o 60 °C, juntas en el mismo ciclo, y secarlas de tal manera que puedan almacenarse inmediatamente en un armario.



INFORMACIÓN

- Puede secar la ropa tras el lavado sin ninguna interrupción (se puede realizar un secado automático o programado después del lavado). Para ello, deberá seleccionar también la función de secado antes de comenzar el programa de lavado.
- Según las selecciones de secado que añadirá a los programas de lavado, puede ver cuándo finalizará el programa en la pantalla de la máquina.
- Si no quiere que el secado tenga lugar después del programa que haya seleccionado, pulse y mantenga pulsado el botón de la función auxiliar de secado hasta que la luz de secado se apague.

• Delicados

Use este programa para lavar sus prendas delicadas. La colada se lavará con movimientos más suaves en comparación con el programa Sintéticos.

• Lavado a mano

Utilice este programa para prendas de lana o delicadas con la etiqueta “no lavar a máquina” y para las cuales se recomiende lavar a mano. La lavadora lava la colada con movimientos muy suaves para no dañar las prendas

• Rápido 28'

Use este programa para lavar su ropa de algodón ligeramente sucia y sin manchas en poco tiempo.



INFORMACIÓN

- Puede secar la ropa tras el lavado sin ninguna interrupción (se puede realizar un secado automático o programado después del lavado). Para ello, deberá seleccionar también la función de secado antes de comenzar el programa de lavado.
- Según las selecciones de secado que añadirá a los programas de lavado, puede ver cuándo finalizará el programa en la pantalla de la máquina.
- Si no quiere que el secado tenga lugar después del programa que haya seleccionado, pulse y mantenga pulsado el botón de la función auxiliar de secado hasta que la luz de secado se apague.

• Rápido 14'

Use este programa para lavar en poco tiempo una cantidad pequeña de prendas de algodón con un grado ligero de suciedad. El programa lava la ropa en 14 minutos.



INFORMACIÓN

- Puede secar la ropa tras el lavado sin ninguna interrupción (se puede realizar un secado automático o programado después del lavado). Para ello, deberá seleccionar también la función de secado antes de comenzar el programa de lavado.
- Según las selecciones de secado que añadirá a los programas de lavado, puede ver cuándo finalizará el programa en la pantalla de la máquina.
- Si no quiere que el secado tenga lugar después del programa que haya seleccionado, pulse y mantenga pulsado el botón de la función auxiliar de secado hasta que la luz de secado se apague.

• Camisas

Use este programa para lavar conjuntamente camisas de algodón o de tejidos sintéticos o sintéticos mixtos.



INFORMACIÓN

- Puede secar la ropa tras el lavado sin ninguna interrupción (se puede realizar un secado automático o programado después del lavado). Para ello, deberá seleccionar también la función de secado antes de comenzar el programa de lavado.
- Según las selecciones de secado que añadirá a los programas de lavado, puede ver cuándo finalizará el programa en la pantalla de la máquina.
- Si no quiere que el secado tenga lugar después del programa que haya seleccionado, pulse y mantenga pulsado el botón de la función auxiliar de secado hasta que la luz de secado se apague.

• Aclarado

Use este programa cuando desee aclarar o almidonar por separado.

• Centrifugado+Vaciado

Utilice este programa para vaciar el agua de la lavadora.

5.6 Selección de temperatura

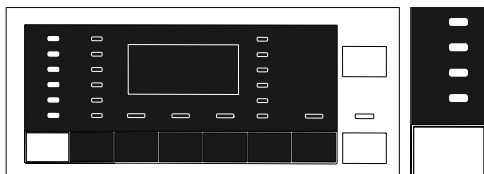

Cada vez que seleccione un programa nuevo, el indicador de temperatura mostrará la temperatura recomendada para dicho programa. Es posible que el valor recomendado para la temperatura no coincida con la temperatura máxima que puede seleccionarse para el programa actual. Pulse el botón de **Ajuste de temperatura** para cambiar la temperatura.



INFORMACIÓN

- El botón de ajuste de temperatura sólo funciona hacia atrás. Por ejemplo, cuando quiera seleccionar 60 °C cuando la pantalla muestre 40 °C deberá pulsar el botón varias veces hasta alcanzar los 60 °C yendo hacia atrás desde los 40 °C.



INFORMACIÓN

- Si va hasta la opción de Lavado Frío y pulsa de nuevo el botón de Ajuste de Temperatura, se mostrará la temperatura máxima recomendada para el programa seleccionado. Pulse de nuevo el botón de ajuste de la temperatura para rebajar esta temperatura.

Finalmente, aparece en pantalla la opción de lavado con agua fría.

También puede cambiar la temperatura una vez iniciado el lavado. Puede seleccionar la temperatura deseada después de que empiece el lavado, pero debe hacer esto antes de que empiece el secado.

5.7 Selección de velocidad de centrifugado

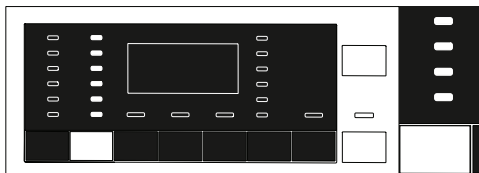

Cada vez que seleccione un programa nuevo, el indicador de **velocidad de centrifugado** mostrará la velocidad de centrifugado recomendada para dicho programa.



INFORMACIÓN

- Es posible que el valor recomendado para la velocidad de centrifugado no coincida con la velocidad de centrifugado máxima que puede seleccionarse para el programa actual.

Pulse el botón de **Ajuste de velocidad de centrifugado** para cambiar la velocidad. La velocidad de centrifugado se reduce gradualmente.

A continuación, y dependiendo del modelo del aparato, la pantalla mostrará las opciones "Retener aclarado" o "Sin centrifugado".



INFORMACIÓN

- El botón de ajuste de la velocidad de centrifugado sólo funciona hacia atrás. Por ejemplo, cuando quiera seleccionar 1000 rpm cuando la pantalla muestre 800 rpm, deberá pulsar el botón varias veces hasta alcanzar las 1000 rpm yendo hacia atrás desde los 800 rpm.



INFORMACIÓN

- La opción Retener aclarado se indica con el símbolo “☹” y la opción Sin centrifugado, con el símbolo “@”.

5.7.1 Si desea centrifugar su ropa después de la función de Retención de aclarado:

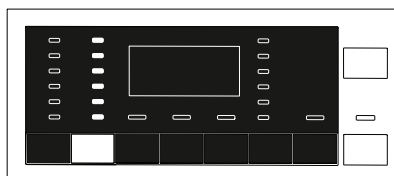

- Ajuste la **Velocidad de centrifugado**.

- Pulse el botón de **Inicio / Pausa**

/ Cancelación. El programa se reanuda La lavadora evacúa el agua del tambor y centrifuga la colada.

Si desea vaciar el agua al final del programa sin centrifugado, utilice la opción **Sin centrifugado**.



INFORMACIÓN

- En los programa que no permiten el ajuste de la velocidad de centrifugado, cuando pulse el botón de ajuste de velocidad, la luz de velocidad de centrifugado no cambiará y se oirá un zumbido.

También puede cambiar la velocidad de centrifugado una vez iniciado el lavado. Puede seleccionar la velocidad de centrifugado con el botón de ajuste de la velocidad de centrifugado después de que empiece el lavado pero antes del paso de centrifugado.

5.7.2 Auxiliary function selection for drying

Cuando se seleccione un nuevo programa, pulse el botón de Selección de Función Auxiliar para ajustar la opción adecuada para el programa de lavado seleccionado.



INFORMACIÓN

- En los programa que no permitan el ajuste del secado, cuando pulse el botón auxiliar de la función auxiliar de secado, la luz de velocidad de centrifugado no cambiará y se oirá un zumbido.



INFORMACIÓN

- Únicamente para programas de secado, pulse el botón de la función auxiliar para ajustar la opción de secado adecuada

5.8 Programas de secado



¡PRECAUCIÓN!

- La máquina limpia la pelusa procedente de la ropa automáticamente durante el ciclo de secado. La máquina usa agua durante el secado. Por esta razón, el grifo de agua de la máquina debe permanecer abierto también durante los programas de secado
- Cuando se seleccione un nuevo programa, pulse el botón de Selección de Función Auxiliar para ajustar la opción adecuada para el programa de lavado seleccionado.



INFORMACIÓN

- Los programas de secado incluyen un paso de centrifugado. La máquina realiza este proceso para acortar el tiempo de secado. Cuando seleccione el secado, el ajuste de velocidad de centrifugado está en el rango de velocidad de centrifugado máxima
- En los programa que no permitan el ajuste del secado, cuando pulse el botón auxiliar de la función auxiliar de secado, la luz de velocidad de centrifugado no cambiará y se oirá un zumbido.
- Únicamente para programas de secado, pulse el botón de la función auxiliar para ajustar la opción de secado adecuada
- Cuando haya un corte de agua, no se podrá realizar ni el lavado ni el secado.

• Secado Sintético

Utilícelo para lavar ropa sintética equivalente a 3 kg de peso en seco. Este programa sólo lava.



INFORMACIÓN

- Para los pesos de la ropa en seco, consulte la Sección 4, Paso 4.5.

• Secado Algodón

Utilícelo para lavar ropa de algodón equivalente a 5 kg de peso en seco. Este programa sólo lava.



INFORMACIÓN

- Para las coladas que consistan únicamente de toallas y ropa de baño, cargue 4 kg como máximo.
- Para los pesos de la ropa en seco, consulte la Sección 4, Paso 4.5.

5.9 Programas de lavado y secado



¡PRECAUCIÓN!

- La máquina limpia la pelusa procedente de la ropa automáticamente durante el ciclo de secado. La máquina usa agua durante el secado. Por esta razón, el grifo de agua de la máquina debe permanecer abierto también durante los programas de secado

• 5 Kg Lavar&Secar

Utilice este programa para lavar hasta 5 kg de ropa y secala inmediatamente después sin tener que realizar ninguna otra selección.



INFORMACIÓN

- No se puede seleccionar una función de secado auxiliar adicional externa con este programa seleccionado.

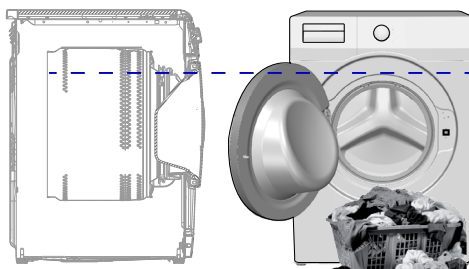

En el programa de lavado de 5 kg Wash & 5 kg de secado, se recomienda cargar la ropa hasta el nivel indicado en la imagen superior para obtener unas condiciones de secado ideales (verá la flecha de nivel cuando abra la puerta de carga).

• Wash & Wear (Lavar y usar)

Utilice este programa para lavar y secar 0,5 kg de ropa (2 camisas) en 40 minutos o 1 kg (5 camisas) en 60 minutos.



INFORMACIÓN

- El programa de Lavar y Usar está pensado para lavar rápidamente la ropa diaria que se lleve durante poco tiempo y no esté demasiado sucia. Este programa es apto para las coladas de texturas finas que puedan secarse rápidamente. (camisas, camisetas)
- Otras opciones de secado deberían usarse para prendas de textura gruesa, que tardarán más en secarse.

• Higiene+ Lavar&Secar

Utilícelo para lavar y luego seque inmediatamente hasta 2 kg de ropa, lo que requerirá un lavado antialérgico e higiénico (ropa de bebé, ropa de cama, prendas de cama, ropa interior, piezas de algodón, etc.).



INFORMACIÓN

- El programa BabyProtect+ ha sido probado y homologado por la The British Allergy Foundation (Allergy UK) en el Reino Unido.

5.10 Programa y tabla de consumo (para lavado)

ES						Función auxiliar				
Programa (°C)		Carga máx. (kg)	Consumo de agua (l)	Consumo energético (kWh)	Vel. Máx.	Prelavado	Rápido+	Aclarado Extra	Secado	Rango de temperaturas seleccionable °C
Algodón	90	8	90	2,50	1400	•	•	•	•	90-Frío
	60	8	90	1,80	1400	•	•	•	•	90-Frío
	40	8	88	0,97	1400	•	•	•	•	90-Frío
Eco 40-60	40 ***	8	54	0,955	1400				•	40-60
	40 ***	4	35	0,550	1400				•	40-60
	40 ***	2	28	0,320	1400				•	40-60
	60 **	8	47	0,760	1400				•	40-60
Eco 40-60 + Secado de armario	40 ***	5	61	3,215	1400				•	40-60
	40 ***	2,5	42	1,780	1400				•	40-60
Sintéticos	60	3	60	1,35	1000	•	•	•	•	60-Frío
	40	3	58	0,85	1000	•	•	•	•	60-Frío
Lana	40	1,5	55	0,50	1000			•		40-Frío
Delicados	40	3,5	55	0,72	1000	•				40-Frío
Lavado a mano	30	1	55	0,50	1000					30-Frío
Camisas	60	3,5	45	0,85	800	•	•	•	•	60-Frío
Rápido 14'	30	2	40	0,15	1400			•	•	30-Frío
Rápido 28'	90	8	68	1,90	1400			•	•	90-Frío
	60	8	68	1,10	1400			•	•	90-Frío
	30	8	68	0,18	1400			•	•	90-Frío

: Seleccionable.

* : Seleccionado automáticamente, no se puede cancelar

** : Eco 40-60 con una selección de temperatura de 60 °C es el programa de prueba de desempeño de lavado de acuerdo con EN 50229: 2015 y el programa de prueba de referencia para la etiqueta energética de acuerdo con el Reglamento Delegado de la Comisión (EU) 96/60/CE. El secado de Algodón con una selección de Secado extra es el programa de prueba de desempeño de secado de acuerdo con EN 50229: 2015 y el programa de prueba de referencia para la etiqueta energética de acuerdo con el Reglamento Delegado de la Comisión (UE) 96/60/CE. La carga de lavado máxima debe dividirse en grupos como la carga de secado máxima y la carga de secado restante, y luego cada carga debe secarse utilizando la opción Secado de algodón usando la selección Secado extra.

***: Eco 40-60 con una selección de temperatura de 40 °C es el programa de prueba de desempeño de lavado de acuerdo con EN 62512 y el programa de prueba de referencia para la etiqueta energética de acuerdo con el Reglamento Delegado de la Comisión (EU) 2019/2014 Eco 40-60 con temperatura de 40 °C y selección en seco del armario es el programa de prueba de ciclo de lavado y secado de acuerdo con EN 62512 y el programa de prueba de referencia para la etiqueta energética de acuerdo con el Reglamento Delegado de la Comisión (EU) 2019/2014
- : Vea la descripción del programa para la carga máxima.



INFORMACIÓN

- Las funciones auxiliares de la tabla pueden variar según el modelo de su lavadora-secadora.
- Los consumos de agua y energía eléctrica pueden variar dependiendo de los cambios en la presión, la dureza y la temperatura del agua, la temperatura ambiente, el tipo y la cantidad de prendas, las funciones auxiliares seleccionadas, la velocidad de centrifugado y las fluctuaciones de la tensión de alimentación.
- Al seleccionar un programa, podrá ver la duración de lavado en la pantalla de su máquina. Dependiendo de la cantidad de ropa que haya cargado en la máquina, puede haber una diferencia de 1-1.5 horas entre la duración que se muestra en la pantalla y la duración real del programa de lavado. La duración se corregirá automáticamente una vez iniciado el programa de lavado.
- "La empresa fabricante puede cambiar los modos de selección de funciones auxiliares. Agregar nuevos modelos de selección o eliminar los existentes".
- "La velocidad de centrifugado de su máquina podría variar dependiendo del programa, la velocidad de centrifugado no puede exceder la velocidad máxima de centrifugado de su máquina".
- Seleccione siempre la menor temperatura posible. Los programas más eficientes en términos de consumo energético son generalmente aquellos que funcionan a temperaturas más bajas y que funcionan por más tiempo.
- El ruido y el contenido de humedad restante están influenciados por la velocidad de rotación: cuanto mayor es la velocidad de rotación en la fase de rotación, mayor es el ruido y menor es el contenido de humedad restante.

Tabla de programas y consumos (Para el secado)

ES						Función auxiliar				Nivel de secado				Rango de temperaturas seleccionable °C
						Prelavado	Rápido+	Aclarado Extra	Secado	Secado adicional	Secado de armario	Planchado en seco	Secado según tiempo - minutos	
Programa (°C)		Carga máx. (kg)	Consumo de agua (l)	Consumo energético (kWh)	Vel. Máx.									
Secado Algodón	-	5	45	3,20	1400				*	•	•	•	•	-
Secado Sintético	-	3	30	2,10	-				*		•	•	•	-
Hygiene+ Lavar&Secar	60	2	120	3,80	1400			*	*	•	•	•	•	90-30
5 Kg Lavar&Secar	60	5	94	5,00	1400				*	•	•	•	•	60-Frío
Wash&Wear	30	0,5	35	0,60	1200			•	*				•	30-Frío
Wash&Wear	30	1	44	1,00	1200			•	*				•	30-Frío

Valores de consumo (ES)

	Selección de temperatura (°C)	Velocidad de centrifugado (rpm)	Capacidad (kg)	Duración del programa (hh:mm)	Consumo de energía (kWh/ciclo)	Consumo de agua (L/ciclo)	Temperatura de lavado (°C)	Contenido de humedad restante (%)
Eco 40-60	40	1400	8	03:38	0,955	54	40	53
	40	1400	4	02:47	0,550	35	32	53
	40	1400	2	02:47	0,320	28	23	53
Algodón	20	1400	8	03:40	0,600	88	20	53
Algodón	60	1400	8	03:40	1,800	90	60	53
Sintéticos	40	1000	3	02:25	0,850	58	40	40
Rápido 28'	30	1400	8	00:28	0,180	68	23	62
Eco 40-60+Secado de armario	40	1400	5	07:55	3,215	61	25	53
	40	1400	2,5	05:50	1,780	42	24	53

5.11 Selección de funciones auxiliares

Seleccione las funciones auxiliares que desee antes de dar inicio al programa. Siempre que se seleccione un programa, las luces de los símbolos auxiliares que pueden seleccionarse junto con él se iluminarán.

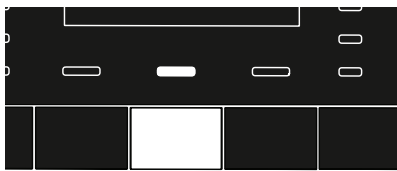
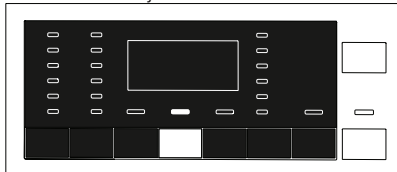

INFORMACIÓN

- La luz de la función auxiliar que no puede seleccionarse con el programa actual no se iluminará. Cuando pulse los botones de estas funciones auxiliares, se oír un zumbido y se prohibirá la selección

Si el ciclo de lavado ha alcanzado un punto en el que no es posible seleccionar funciones auxiliares, no podrá seleccionar la función.



INFORMACIÓN

- Algunas funciones no se pueden seleccionar al mismo tiempo. Si se selecciona una segunda función auxiliar en conflicto con la primera antes de iniciar la máquina, la función seleccionada primero se cancelará y la segunda selección de función auxiliar permanecerá activa. Por ejemplo, si desea seleccionar Lavado rápido tras haber seleccionado Prelavado, la función Prelavado será cancelada y la función Lavado rápido permanecerá activa.
- No es posible seleccionar una función auxiliar incompatible con el programa. (Ver la tabla de programas y consumos.)
- Algunos programas tienen funciones auxiliares que deben funcionar con el programa seleccionado. Estas funciones no pueden cancelarse. La función auxiliar ya está seleccionada.



INFORMACIÓN

- Si el nivel seleccionado de humedad (planchado en seco, secado en el armario, secado en el armario adicional) no puede alcanzarse al finalizar el ciclo de secado, la máquina prolongará la duración del programa automáticamente. El programa durará más.
- Si se selecciona el Secado Por Tiempo, el programa finalizará al final del tiempo de secado, incluso si la ropa no está seca.
- Si el nivel de humedad seleccionado (planchado de seco, secado en el armario, secado adicional) se alcanza durante el ciclo de secado o se detecta sequedad adicional en las opciones de secado programado, el programa durará menos. La disminución de tiempo se mostrará en pantalla.

• Prelavado

Un prelavado sólo vale la pena para la ropa muy sucia. Si no utiliza prelavado ahorrará energía, agua, detergente y tiempo.

• Rápido+

Esta función puede utilizarse con los programas Algodón y Sintéticos. Reduce el tiempo de lavado para coladas ligeramente sucias y también el número de pasos de enjuague.



INFORMACIÓN

- Siempre que seleccione esta función auxiliar, cargue la lavadora a la mitad de la capacidad máxima indicada en la tabla de programas.

• Aclarado Extra

Esta función permite que la lavadora realice otro ciclo de aclarado, además del ya realizado tras el lavado principal. Por lo tanto, el riesgo de que las pieles sensibles (bebés, pieles alérgicas, etc.) se vean afectadas por los restos mínimos de detergente en la ropa se puede reducir.



INFORMACIÓN

- La primera vez que pulse añadirá un aclarado simple, una segunda pulsación añadirá un aclarado doble. La tercera pulsación lo cancelará.

• Secado

Esta función seca la ropa tras el lavado. Compruebe en la tabla de programas los que permiten seleccionar esta función auxiliar.

5.12 Pasos para el secado

5.12.1 Planchado en seco

Se seca la ropa hasta que el nivel de secado llega a al paso de Secado de plancha.

5.12.2 Secado de armario

Se seca la ropa hasta que el nivel de secado llega a al paso de Secado de armario.

5.12.3 Secado adicional

Se seca la ropa hasta que el nivel de secado llega a al paso de Secado de armario adicional.



INFORMACIÓN

- El nivel de secado puede cambiar según la mezcla, los tipos de material y el nivel de humedad de la colada.
- Los productos que contengan accesorios, tales como, lazos, tul, piedras, cuentas, lentejuelas, hilo metálico y productos con alto contenido de seda no pueden secarse en esta máquina.

5.12.4 Secado según tiempo - minutos

Para alcanzar el nivel deseado de secado a baja temperatura, puede seleccionar cualquiera de los periodos de lavado de 30, 90 y 150 minutos.



INFORMACIÓN

- Cuando seque una cantidad pequeña de ropa (hasta un máximo de 2 prendas), debe seleccionar los pasos del secado programado en los programas de secado de Algodones o Sintéticos.
- Si la colada no está al nivel de sequedad deseado al finalizar el programa de secado, puede seleccionar el secado programado para finalizar el proceso.
- Cuando se selecciona esta función, la máquina realiza el secado hasta el tiempo seleccionado, independientemente del grado de secado

5.13 Pantalla de tiempo

El tiempo restante para la finalización del programa se muestra en el formato "01:30" (horas y minutos).



INFORMACIÓN

- La duración de los programas puede variar con respecto a los valores mostrados en la «Tabla de programas y consumos» en función de la presión, la dureza y la temperatura del agua, la temperatura ambiente, el volumen de la colada y el tipo de prendas que la componen, las funciones auxiliares seleccionadas y los cambios en la tensión del suministro eléctrico.

5.14 Hora de finalización

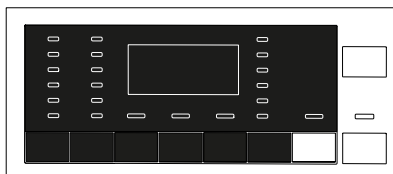

La función **Hora de Finalización** permite retrasar la hora de inicio del programa hasta 24 horas. Tras pulsar el botón **Hora de Finalización** se muestra la hora de finalización estimada del programa. Si se ajusta la **Hora de Finalización** el indicador de la **Hora de Finalización** se encenderá. Con el fin de que la función Hora de finalización se active y el programa se complete a la hora especificada, deberá pulsar el botón **Inicio / Pausa** tras ajustar la hora. El botón **Inicio / Pausa** deja de parpadear y permanece encendido de manera continua. Si desea cancelar la función **Hora de Finalización** pulse el botón Hora de finalización hasta que el indicador Hora de finalización se apague o pulse el botón **Encendido / Apagado** para apagar y encender la máquina.

1. Abra la puerta de carga, deposite la colada, añada detergente, etc.
2. Seleccione el programa de lavado, la temperatura, la velocidad de centrifugado y, si es necesario, las funciones auxiliares que desee.
3. Ajuste la hora de finalización que quiera pulsando el botón **Hora de Finalización** button. La luz **Hora de Finalización** se ilumina.

4. Pulse el botón **Inicio / Pausa** button.
La cuenta atrás se activa. ":" El signo ":" situado en el centro de la indicación de la hora de finalización empieza a parpadear.



INFORMACIÓN

- ¡No use detergentes líquidos cuando active la función Hora de finalización! Existe el riesgo de manchar las prendas.
- La puerta de carga permanece bloqueada durante el periodo de cuenta atrás de la hora de finalización Para desbloquear la puerta, debe poner la máquina en el modo de espera pulsando el botón de inicio/pausa del programa. Al final de la cuenta atrás, el símbolo Hora de finalización se apaga, el ciclo de lavado comienza y la duración del programa seleccionado aparece en pantalla.
- Una vez completada la selección de la hora de finalización, la pantalla muestra la hora de finalización más la duración del programa seleccionado.

5.15 Inicio del programa

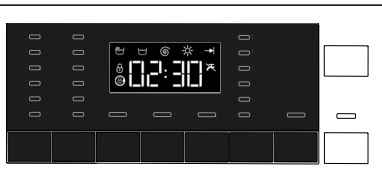

1. Pulse el botón **Inicio / Pausa** para iniciar el programa.
2. La luz del botón **Inicio / Pausa** que hasta ahora parpadeaba, ahora se iluminará de forma permanente, indicando que el programa ha dado comienzo.
3. La puerta de carga está bloqueada. La pantalla muestra el mensaje "Bloqueando puerta" mientras se procede a bloquear la puerta.

5.16 Bloqueo de la puerta de carga

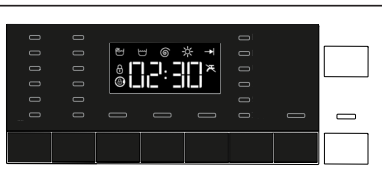

La puerta de carga dispone de un sistema de bloqueo que evita que la puerta se abra cuando el nivel de agua en el tambor desaconseje su apertura.

La luz "puerta bloqueada" del panel se enciende cuando la puerta de carga está bloqueada.

5.17 Cambiar las selecciones después de iniciado el programa

5.17.1 Agregar ropa después de que el programa ha comenzado :

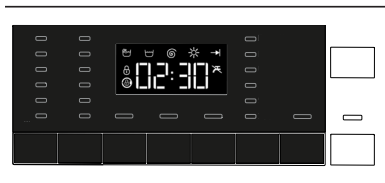

Si el nivel de agua en el interior de la máquina permite que se abra la puerta cuando pulse el botón **Inicio/ Pausa** la luz de "Puerta de carga bloqueada". se apagará. Si el nivel de agua en la máquina no es el adecuado cuando pulse el botón **Inicio / Pausa** la pantalla informará de que la puerta de carga está bloqueada.

5.17.2 Cambiar la máquina al modo de pausa



Pulse el botón **Inicio / Pausa** para que la lavadora pase al modo de pausa.

5.17.3 Cambiar la selección del programa después de que el programa ha comenzado:

No es posible cambiar un programa ya iniciado. Si gira la perilla de **Selección de Programa** con el programa en curso, se oírán un zumbido y no podrá cambiar de programa. Podrá seleccionar el nuevo programa tras poner en pausa el programa actual.



INFORMACIÓN

- El nuevo programa seleccionado empieza desde el principio.

5.17.4 Cambiar la función auxiliar, velocidad de centrifugado y temperatura

Podrá cancelar o seleccionar las funciones auxiliares dependiendo del paso al que haya llegado el programa. Vea "Selección de funciones auxiliares" También se puede cambiar la velocidad de centrifugado, la temperatura y los ajustes del secado Consulte "Selección de velocidad de centrifugado" y "Selección de temperatura".



INFORMACIÓN

- La puerta de carga no se abrirá si la temperatura del agua contenida en la lavadora es alta o el nivel de agua se encuentra por encima de la abertura de la puerta.

5.18 Bloqueo Infantil

Use la función de bloqueo para niños para evitar que los niños manipulen la lavadora. De esta manera evitará que puedan introducir modificaciones en el programa en curso.



INFORMACIÓN

- Cuando el bloqueo para niños esté activo, puede apagar y encender la lavadora mediante el botón de Encendido/ Apagado. Al volver a poner en marcha la lavadora, el programa se reanuda desde el punto en donde fue interrumpido
- Si el bloqueo para niños está activo, se oye una señal si se presionan los botones.

5.18.1 Para activar el bloqueo para niños:

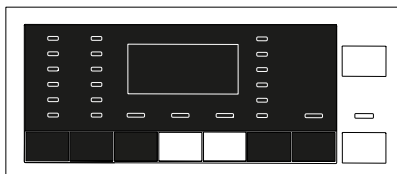

Mantenga pulsado el botón de la segunda y tercera función auxiliar durante 3 segundos Una vez agotada la cuenta atrás

"Bloqueo niños 3-2-1", la pantalla mostrará el mensaje "Bloqueo niños activado". Puede soltar los botones **2 y 3 de Función Auxiliar** cuando aparezca esta advertencia.

5.18.2 Para desactivar el bloqueo infantil:

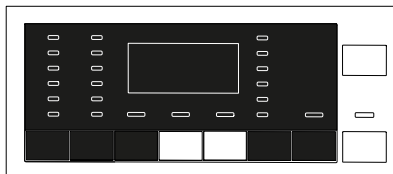

Mantenga pulsado el botón de la segunda y tercera función auxiliar durante 3 segundos Una vez agotada la cuenta atrás

"Bloqueo niños 3-2-1", la pantalla mostrará el mensaje "Bloqueo niños activado".

5.19 Cancelar el programa



El programa se cancela cuando la máquina se apaga y se vuelve a encender. Pulse y mantenga pulsado el botón **Encender / Apagar** durante 3 segundos. Una vez haya finalizado la cuenta atrás "3-2-1" mostrada en la pantalla, la lavadora se apagará.



INFORMACIÓN

- Si pulsa el botón Encendido / Apagado con el bloqueo para niños activado, el programa no se cancelará. Deberá desactivar el bloqueo para niños en primer lugar. La pantalla muestra la cuenta atrás "3-2-1"
- Si desea abrir la puerta de carga tras cancelar el programa pero ello no es posible debido a la presencia de agua en la lavadora por encima de la abertura de la puerta de carga, seleccione el programa Vaciado+Centrifugado mediante el selector de programas para evacuar el agua contenida en la lavadora.

5.20 Fin del programa

Cuando el programa haya finalizado, el indicador de programa se iluminará y se oír un zumbido. Si no pulsa ningún botón durante 2 minutos, la lavadora pasará al modo en espera. La pantalla y todos los indicadores se apagarán. Si pulsa cualquier botón o bien gira la perilla de **Selección de Programas** con la máquina en espera, la pantalla mostrará los pasos del programa ya completados.

5.21 Su máquina dispone de un «Modo en espera».

Después de encender la lavadora mediante el botón de encendido-apagado, si no se inicia ningún programa, no se efectúa ningún otro procedimiento en el paso de selección o no se realiza ninguna acción pasados aproximadamente 2 minutos desde la finalización del programa seleccionado, la lavadora pasa al modo apagado automáticamente. También, si el aparato tiene una pantalla que muestre una temporización de programa, esta pantalla se apagará completamente. Si gira el selector de programas o bien toca algún botón, las luces volverán a la posición previa. Las selecciones que realice cuando salga de la eficiencia energética pueden cambiar. Compruebe la idoneidad de sus selecciones antes de poner en marcha el programa. Si es necesario, realice los ajustes de nuevo. No se trata de un error.

6 Mantenimiento y limpieza

La limpieza de la lavadora a intervalos regulares contribuye a prolongar su vida útil y a reducir la frecuencia de aparición de los problemas más comunes.

6.1 Limpieza del depósito de detergente

Elimine los residuos de detergente en polvo acumulados en el depósito. Para ello:

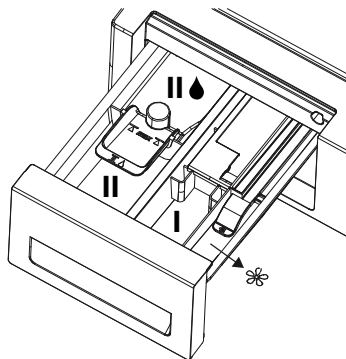

1. Puede extraer el depósito de detergente tirando con fuerza de él hacia usted.



INFORMACIÓN

- Si se empiezan a acumular cantidades anormales de agua y suavizante en el compartimento para suavizante, deberá limpiar el sifón.

2. Lave el depósito de detergente y el sifón en el fregadero con abundante agua tibia. Póngase guantes o utilice un cepillo adecuado para evitar tocar los residuos del depósito durante el lavado.
3. Una vez lavado, vuelva a colocar el depósito en su alojamiento. Compruebe si el sifón está colocado en su posición original.

6.2 Limpieza de la puerta de carga y el tambor

Para productos con programa de limpieza del tambor, por favor, vea Manejo del producto - Programas.

Para productos sin limpieza del tambor, siga los pasos de abajo para **limpiar el tambor**: Seleccione las funciones adicionales auxiliares **Agua Adicional** o **Aclarado Adicional**. Use un **programa** de Algodón sin prelavado. Ajuste **la temperatura al nivel recomendado con el producto de limpieza del tambor** que puede encontrar en la sección de detergentes de los supermercados.. Aplique este procedimiento **sin ninguna prenda en el producto**.

Antes de iniciar el programa, vierta una bolsa de detergente especial para la limpieza de tambores (si el detergente especial no estuviera disponible, ponga un máximo de 100 g de antical en polvo) en el compartimento para detergente de lavado principal. Si el antical está en formato tableta, coloque sólo una tableta en el compartimento de lavado principal n.º "2". Seque el interior del fuelle con un trapo limpio después de que el programa haya finalizado.



INFORMACIÓN

- Repita el proceso de limpieza del tambor cada 2 meses.
- Use un producto antical adecuado para lavadoras.



Tras cada lavado, asegúrese de que no queden sustancias extrañas en el tambor. Si se obstruyen los orificios del fuelle que se muestran en la figura, ábralos con un palillo.



INFORMACIÓN

- Los cuerpos extraños metálicos oxidarán el tambor. Limpie las manchas de la superficie del tambor con limpiadores para acero inoxidable. Jamás utilice estropajos metálicos.



¡PRECAUCIÓN!

- No utilice esponjas o materiales que puedan rayar. Dañarán las superficies pintadas, cromadas y plásticas.

6.3 Limpieza del cuerpo y el panel de control

Limpie el cuerpo de la lavadora con agua jabonosa o detergentes en gel suaves y no corrosivos, según sea necesario, y seque con un trapo suave. Utilice solo un trapo suave y húmedo para limpiar el panel de control.

6.4 Limpieza de los filtros de la toma de agua

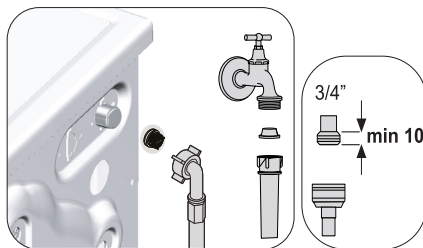

En el extremo de cada válvula de toma de agua ubicada en la parte trasera de la lavadora, así como en el punto de conexión de cada manguera de entrada de agua con el grifo, hay un filtro. Estos filtros evitan que los objetos extraños y la suciedad del agua penetren en la lavadora. Se deben limpiar los filtros cuando estén sucios.

1. Cierre las tapas.
2. Para acceder a los filtros de las válvulas de toma de agua, retire las tuercas de las mangueras de toma de agua. Limpie los filtros con un cepillo adecuado. Si están demasiado sucios, quítelos con un alicate para limpiarlos.
3. Extraiga los filtros y las juntas de los extremos planos de las mangueras de entrada de agua y límpielos en profundidad bajo un chorro de agua corriente.
4. Vuelva a colocar con cuidado las juntas y los filtros en su sitio y apriete con la mano las tuercas de la manguera.

6.5 Evacuación del agua restante y limpieza del filtro de la bomba

El sistema de filtros de su lavadora evita que los objetos sólidos tales como botones, monedas o pelusas de los tejidos atasquen el propulsor de la bomba durante la evacuación del agua de lavado. De esta manera, el agua se evacuará si ningún problema y la vida útil de la bomba será mayor.

Si la lavadora no evacúa el agua, es posible que el filtro de la bomba esté atascado. Es preciso limpiar el filtro siempre que esté atascado o, en todo caso, cada 3 meses. Es preciso evacuar el agua antes de proceder a limpiar el filtro de la bomba. También hay que evacuar el agua antes de transportar la lavadora (p. ej. en un traslado de domicilio) o en caso de heladas.



¡PRECAUCIÓN!

- Las sustancias extrañas que queden en el filtro de la bomba pueden dañar la lavadora o producir problemas de ruidos.
- Si la lavadora no está en uso, cierre el grifo, desconecte la manguera de suministro y vacíe el agua contenida en la máquina para evitar que se congele.
- Después de cada uso, cierre el grifo al que está conectada la manguera de suministro.

Para limpiar el filtro y evacuar el agua:

1. Desenchufe la lavadora para interrumpir el suministro eléctrico.



¡PRECAUCIÓN!

- La temperatura del agua en el interior del tambor puede llegar a los 90 °C. Para evitar riesgos de quemaduras, deje que la lavadora se enfríe antes de proceder a limpiar el filtro.

- 2 Algunos de nuestros productos disponen de una manguera de drenaje de emergencia y otros no. Siga las siguientes instrucciones para evacuar el agua de la lavadora.

Evacuación del agua en lavadoras que no disponen de manguera de drenaje de emergencia:

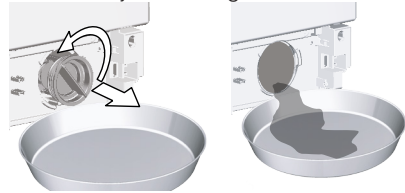

- a. Coloque un recipiente grande delante del filtro para que recoja el agua procedente de éste.
- b. Afloje el filtro de la bomba (en sentido contrario a las agujas del reloj) hasta que el agua comience a fluir. Llene el recipiente que ha colocado frente al filtro. Tenga siempre a mano un paño para absorber el agua que se derrame.
- c. Una vez evacuada la totalidad del agua contenida en la lavadora, gire el filtro para extraerlo por completo.

- 3 Limpie los residuos del interior del filtro así como las fibras alrededor de la zona del rotor de la bomba, si las hubiera.
4. Coloque el filtro, gírelo hacia la derecha para asegurarse de que está cerrado y hermético.

7 Resolución de problemas

Los programas no se inician una vez que la puerta de carga se haya cerrado.

- El botón de Inicio / Pausa / Cancelación no está pulsado.>>> Pulse el botón de Inicio / Pausa / Cancelación.
- Puede ser difícil cerrar la puerta de carga en caso de carga excesiva.>>> *Reducir la cantidad de ropa y asegúrese de que la puerta de carga esté bien cerrada.

No se puede iniciar ni seleccionar el programa.

- La lavadora ha pasado al modo de autoprotección por un problema en las redes de suministro (tensión de la línea, presión de agua, etc.).>>> Pulse y mantenga pulsado el botón de encendido/apagado durante 3 segundos para restablecer la máquina con los ajustes predeterminados de fábrica. (Vea «Cancelación del programa»)

Agua en la lavadora.

- Es posible que quede agua en el interior de la lavadora como consecuencia de los procesos de la producción.>>> Esto no es un fallo; el agua no es perjudicial para la máquina.

Se producen pérdidas de agua por la parte inferior de la lavadora.

- Hay un problema con las manguera o el filtro de la bomba.>>> Asegúrese de que el sellado de las mangueras de entrada de agua estén correctamente colocados. Adjunte la manguera al grifo firmemente.
- El filtro de la bomba no está cerrado correctamente.>>> Asegúrese que de el filtro de la bomba esté cerrado correctamente.

La máquina no se llena de agua.

- El grifo está desactivado. >>> Abra los grifos.
- La manguera de toma de agua está doblada.>>> Aplane la manguera.
- El filtro de la toma de agua está atascado.>>> Limpie el filtro.
- La puerta de carga no está cerrada.>>> Cierre la puerta de carga.

La máquina no evacúa el agua.

- La manguera de desagüe está atascada o torcida.>>> Limpie o estire la manguera.
- El filtro de la bomba está atascado.>>> Limpie el filtro.

La lavadora vibra o hace ruidos.

- La máquina no está balanceada.>>> Ajuste los pies para nivelar la lavadora.
- Ha penetrado una sustancia extraña en el filtro de la bomba.>>> Limpie el filtro de la bomba.
- Los pernos de seguridad para el transporte no se han retirado.>>> Retire los pernos de seguridad para el transporte.
- Puede que el volumen de la colada sea demasiado pequeño.>>> Añada más ropa a la máquina.
- La lavadora está sobrecargada con ropa.>>> Quite un poco de ropa de la máquina o distribuya la carga a mano para equilibrarla.
- Asegúrese de que la lavadora no esté apoyada sobre una superficie rígida.>>> Asegúrese de que la máquina no esté en contacto con nada.

La lavadora se detuvo poco después de haberse iniciado el programa.

- Volverá a ponerse en funcionamiento en cuanto la tensión vuelva al nivel normal.>>> Se reanuda cuando la tensión vuelva a los niveles normales.

La máquina evacúa directamente el agua que recoge.

- La manguera de desagüe no está a una altura adecuada. >>> Conecte la manguera de desagüe tal como se describe en el manual de instrucciones.

No se ve agua dentro de la lavadora durante el proceso de lavado.

- El nivel de agua no se ve desde fuera. No se trata de un fallo.

No se puede abrir la puerta de carga.

- El bloqueo de la puerta se activa a causa del nivel de agua que hay dentro de la máquina.>>> Drene el agua con el programa de Bomba o Centrifugado.
- La máquina está calentando el agua o está en el ciclo de centrifugado.>>> Espere hasta que el programa de complete.
- La puerta de carga está ocupada. El bloqueo de la puerta se desactiva un par de minutos después de que finalice el programa.>>> Espere durante dos minutos para desactivar el bloqueo de la puerta de carga.
- La puerta de carga puede estar atascada debido a la presión que sufre. >>> Agarre el asa y empuje y tire para liberar y abrir la puerta de carga.

El lavado tarda más tiempo del especificado en el manual.(*)

- La presión de agua es baja. >>> La máquina espera hasta coger la cantidad correcta de agua para evitar una mala calidad de lavado a causa de una cantidad de agua menor. Por lo tanto, el tiempo de lavado se prolonga.
- La tensión es baja. >>> El tiempo de lavado se prolonga para evitar unos resultados de lavado pobres cuando la tensión sea baja.
- La temperatura de entrada del agua es baja. >>> El tiempo necesario para calentar el agua aumenta en las estaciones frías. Además, el tiempo de lavado se puede prolongar para evitar malos resultados de lavado.
- El número de aclarado y/o cantidad de agua para el aclarado ha aumentado. >>> La máquina aumenta la cantidad de agua de aclarado cuando se necesita un buen aclarado y añade una etapa de aclarado adicional si es preciso.
- Es posible que se haya producido un exceso de espuma y que el sistema absorción automática de la espuma se haya activado debido al uso de una cantidad excesiva de detergente.>>> Use una cantidad recomendada de detergente.

No hay cuenta atrás del programa. (En modelos provistos de pantalla) (*)

- El temporizador puede detenerse durante la entrada de agua.>>> El indicador del temporizador no realizará la cuenta atrás hasta que la máquina coja una cantidad de agua adecuada. La lavadora esperará hasta que haya suficiente agua para evitar que el resultado del lavado no sea satisfactorio por falta de agua. Posteriormente se reanuda la cuenta atrás.
- El temporizador puede detenerse durante el paso de secado >>> El temporizador no iniciará la cuenta atrás hasta que la lavadora no alcance la temperatura seleccionada.
- El temporizador puede detenerse durante el paso de centrifugado. >>>Es posible que el sistema de detección automática de desequilibrio de carga se haya activado debido a una distribución irregular de la colada en el tambor.

No hay cuenta atrás del programa. (*)

- La colada es irregular en la máquina. >>> Es posible que el sistema de detección automática de desequilibrio de carga se haya activado debido a una distribución irregular de la colada en el tambor.

La máquina no pasa a la fase de centrifugado. (*)

- La colada es irregular en la máquina. >>> Es posible que el sistema de detección automática de desequilibrio de carga se haya activado debido a una distribución irregular de la colada en el tambor.
- La máquina no centrifuga si no se ha evacuado el agua totalmente.>>> Compruebe el filtro y la manguera de desagüe.
- Es posible que se haya producido un exceso de espuma y que el sistema absorción automática de la espuma se haya activado debido al uso de una cantidad excesiva de detergente.>>> Use una cantidad recomendada de detergente.

Los resultados de lavado no son buenos: La colada se vuelve gris ()**

- Se ha usado una cantidad de detergente insuficiente durante un largo período de tiempo. >>> Utilice la cantidad de detergente recomendada según la dureza del agua y la cantidad de ropa.
- El lavado se ha realizado a temperaturas bajas durante un largo período de tiempo. >>> Seleccione la temperatura correcta para la colada que se va a lavar.
- Se ha usado una cantidad de detergente ineficiente con agua dura >>> Usar una cantidad insuficiente de detergente con agua dura hace que las manchas se fijen al tejido y que éste se vuelva gris con el tiempo. Es difícil eliminar el tono gris una vez que aparece. Utilice la cantidad de detergente recomendada según la dureza del agua y la cantidad de ropa.
- Se ha usado una cantidad de detergente insuficiente durante un largo período de tiempo. >>> Utilice la cantidad de detergente recomendada según la dureza del agua y la cantidad de ropa.

Los resultados de lavado no son buenos: Las manchas persisten o la ropa no se blanquea. ()**

- Se ha utilizado una cantidad de detergente insuficiente.>>> Use una cantidad de detergente recomendada apropiada para la colada.
- Se ha cargado demasiada ropa. >>> No sobrecargue la máquina. Respete las cantidades recomendadas en la tabla de «Programas y Consumos».
- Se han seleccionado un programa y temperatura incorrectos >>> Seleccione el programa y la temperatura correctos para la colada que se va a lavar.
- Se usa un tipo de detergente incorrecto. >>> Utilice un detergente original adecuado para la máquina.
- Se ha puesto el detergente en el compartimento equivocado. >>> Ponga el detergente en el compartimento correcto. No mezcle la lejía con el detergente ni los detergentes entre ellos.

Los resultados de lavado no son buenos: Han aparecido manchas de grasa en la colada. ()**

- No se realiza una limpieza regular del tambor. >>> Limpie el tambor regularmente. Para ello, vea la sección 6.2.

Los resultados de lavado no son buenos: La ropa huele mal. ()**

- Se forman capas de malos olores y bacterias en el tambor como consecuencia de lavar continuamente a temperaturas más bajas y / o en programas cortos.>>> Deje el cajón del detergente así como también la puerta de carga de la máquina entreabiertas después de cada lavado. Así, se evita la formación de un entorno húmedo favorable a la aparición de bacterias.

La ropa ha perdido color. ()**

- Se ha cargado demasiada ropa>>> No sobrecargue la máquina.
- El detergente en uso está húmedo. >>> Conservar el detergente cerrado en un lugar sin humedad y donde no esté expuesto a altas temperaturas.
- Se ha seleccionado una temperatura más alta. >>> Seleccione el programa y la temperatura correctos para el tipo de colada y el grado de suciedad.

La máquina no aclara bien.

- La cantidad, la marca y las condiciones de conservación del detergente no son las adecuadas.>>> Use un detergente adecuado para la lavadora y la colada. Conservar el detergente cerrado en un lugar sin humedad y donde no esté expuesto a altas temperaturas.
- Se ha puesto el detergente en el compartimento incorrecto. >>> Si se pone el detergente en el compartimento de prelavado aunque no se haya seleccionado el ciclo de prelavado, la máquina puede coger este detergente durante el paso del aclarado o del suavizante. Ponga el detergente en el compartimento correcto.
- El filtro de la bomba está atascado.>>> Compruebe el filtro.
- La manguera de drenaje está doblada.>>> Compruebe la manguera de drenaje.

La ropa ha salido rígida del proceso de lavado. ()**

- Se ha usado una cantidad de detergente insuficiente. >>> Usar una cantidad insuficiente de detergente para la dureza del agua puede provocar que la ropa salga rígida con el tiempo. Utilice la cantidad adecuada de detergente para cada nivel de dureza del agua.
- Se ha puesto el detergente en el compartimento incorrecto. >>> Si se pone el detergente en el compartimento de prelavado aunque no se haya seleccionado el ciclo de prelavado, la máquina puede coger este detergente durante el paso del aclarado o del suavizante. Ponga el detergente en el compartimento correcto.
- El detergente se ha mezclado con el suavizante. >>> No mezcle el suavizante con el detergente. Lave y limpie el dispensador con agua caliente.

La ropa no huele como el suavizante. ()**

- Se ha puesto el detergente en el compartimento incorrecto. >>> Si se pone el detergente en el compartimento de prelavado aunque no se haya seleccionado el ciclo de prelavado, la máquina puede coger este detergente durante el paso del aclarado o del suavizante. Lave y limpie el dispensador con agua caliente. Ponga el detergente en el compartimento correcto.
- El detergente se ha mezclado con el suavizante. >>> No mezcle el suavizante con el detergente. Lave y limpie el dispensador con agua caliente.

Hay restos de detergente en el depósito de detergente. (**)

- El detergente se ha puesto con agua caliente. >>> Seque el depósito del detergente antes de añadir el detergente.
- El detergente se ha humedecido. >>> Conservar el detergente cerrado en un lugar sin humedad y donde no esté expuesto a altas temperaturas.
- La presión del agua es baja. >>> Compruebe la presión del agua.
- El detergente del compartimento para el lavado principal se ha mojado mientras se cargaba el agua del prelavado. Los agujeros del compartimento del detergente están bloqueados. >>> Revise los agujeros y límpielos si están obstruidos.
- Hay un problema con las válvulas del depósito de detergente. >>> Llame al agente del servicio técnico autorizado.
- El detergente se ha mezclado con el suavizante. >>> No mezcle el suavizante con el detergente. Lave y limpie el dispensador con agua caliente.

Hay restos de detergente en la colada. (**)

- Se ha cargado demasiada ropa >>> No sobrecargue la máquina.
- Se han seleccionado un programa y temperatura incorrectos >>> Seleccione el programa y la temperatura correctos para la colada que se va a lavar.
- Se ha usado un detergente incorrecto. >>> Seleccione la temperatura correcta para la colada que se va a lavar.

Se produce demasiada espuma en la máquina. (**)

- Se ha usado detergentes inapropiados para la lavadora >>> Utilice detergentes adecuados para la lavadora.
- Se ha utilizado una cantidad de detergente excesiva. >>> Use una cantidad de detergente recomendada apropiada para la colada.
- El detergente se ha guardado con condiciones inadecuadas. >>> Guarde el detergente en un lugar seco y cerrado. No lo guarde en lugares demasiado calientes.
- Algunos tejidos de red como el tul pueden producir demasiada espuma debido a su textura. >>> Use cantidades de detergente más pequeñas para este tipo de elemento.
- Se ha puesto el detergente en el compartimento equivocado. >>> Ponga el detergente en el compartimento correcto.
- El suavizador se retira antes de tiempo. >>> Es posible que haya un problema en las válvulas o en el dispensador de detergente. En ese caso, llame al agente de servicio autorizado.

El depósito de detergente rebosa espuma.

- Se usa una cantidad excesiva de detergente >>>> Prepare una mezcla de 1 cucharada de suavizante y ½ litro de agua y viértala en el compartimento de lavado principal del depósito de detergente.
- Añada a la lavadora un detergente que sea adecuado a los programas y cargas máximas indicadas en la tabla de «Programas y consumos». Cuando use productos adicionales (quitamanchas, lejías, etc.), reduzca la cantidad de detergente.

La colada permanece húmeda al final del programa. (*)

- Es posible que se haya producido un exceso de espuma y que el sistema absorción automática de la espuma se haya activado debido al uso de una cantidad excesiva de detergente. >>> Use una cantidad recomendada de detergente.

El secado dura demasiado.

- Se ha cargado demasiada ropa. >>> No sobrecargue la máquina.
- La colada no centrifuga lo suficiente >>> Centrifugue a una velocidad superior en el paso de lavado de la Máquina Lavadora-Secadora.
- El grifo está desactivado. >>> Abra los grifos.

La colada todavía está húmeda después del secado.

- No se ha seleccionado un programa adecuado según el tipo de colada >>> Compruebe las etiquetas de cuidados en las prendas y seleccione un programa apropiado o use un programa programado adicional.
- Se ha cargado demasiada ropa. >>> No sobrecargue la máquina.
- La colada no centrifuga lo suficiente >>> Centrifugue a una velocidad superior en el paso de lavado de la Máquina Lavadora-Secadora.

La máquina no puede iniciar el programa o no se puede iniciar el programa.

- El cable de alimentación no está conectado. >>> Asegúrese de que el cable de alimentación está conectado.
- El programa no está configurado o el botón de Inicio / Pausa / Cancelación no está pulsado >>> Asegúrese de que el programa esté configurado y que no esté en modo de Reposo.
- Bloqueo infantil activado. >>> Desactivar el bloqueo infantil

La ropa se encoge, está pálida, enmarañada o dañada.

- No se ha seleccionado un programa adecuado según el tipo de colada >>> Compruebe las etiquetas de cuidados en las prendas y seleccione un programa apropiado o use un programa programado adicional. No seque prendas que no sean aptas para el secado.

La máquina no seca.

- La colada no se seca o el paso de secado no está activado. >>> Compruebe si la función de secado se ha seleccionado después del programa de lavado seleccionado.

No se puede abrir la puerta de carga.

La puerta de la máquina no se abre por razones de seguridad. >>> Si el indicador de bloqueo de la puerta está todavía activo en la pantalla después del secado, la máquina mantendrá la puerta de carga bloqueada hasta que se enfríe por su seguridad.

(*) Si las prendas no están distribuidas uniformemente dentro del tambor, se omite el centrifugado para evitar dañar tanto la lavadora como su entorno. Es necesario reacomodar las prendas y volver a centrifugar.

(**) No se realiza una limpieza regular del tambor.

>>> Limpie el tambor regularmente. Ver sección 6.2



¡PRECAUCIÓN!

- Si no puede solucionar el problema aún siguiendo las instrucciones en esta sección, póngase en contacto con su proveedor o bien con un agente de servicio autorizado. Si la lavadora no funciona, jamás trate de repararla por su cuenta.

DESCARGO DE RESPONSABILIDAD / ADVERTENCIA (ES)

El usuario final puede resolver adecuadamente algunos problemas sencillos sin que surja ningún problema de seguridad o uso inseguro, siempre que lo haga dentro de los límites y de conformidad con las siguientes instrucciones (véase la sección „Reparación por cuenta propia“).

Por tanto, salvo autorización en contrario en la sección „Reparación por cuenta propia“ que figura a continuación, las reparaciones se dirigirán a los reparadores profesionales registrados a fin de evitar problemas de seguridad. Un técnico especialista autorizado es un profesional que ha recibido acceso a las instrucciones y a la lista de piezas de recambio de este producto por parte del fabricante según los métodos descritos en los actos legislativos de conformidad con la Directiva 2009/125/CE. **Sin embargo, únicamente el servicio técnico (es decir, los técnicos especialistas autorizados) puede prestar servicio en virtud de los términos de la garantía: el número de teléfono que se indica en el manual de usuario/tarjeta de garantía o el de su distribuidor autorizado es el único al que puede llamar. Por tanto, tenga en cuenta que las reparaciones realizadas por técnicos no autorizados por Beko anularán la garantía.**

Reparación por cuenta propia

El usuario final puede reparar por sí mismo las siguientes piezas de repuesto: puerta, bisagra y sellos de la puerta, otros sellos, conjunto de bloqueo de la puerta y periféricos de plástico como los dispensadores de detergente (una lista actualizada también está disponible en support.beko.com a partir del 1 de marzo de 2021).

Además, para garantizar la seguridad del producto y evitar el riesgo de lesiones graves, dichas reparaciones se harán siguiendo las instrucciones del manual de usuario a tal efecto o las que están disponibles en support.beko.com. Desenchufe el aparato por su seguridad antes de intentar cualquier reparación.

Cualquier reparación o intento de reparación por parte de los usuarios finales, de piezas no incluidas en dicha lista o no siguiendo las instrucciones de los manuales de usuario para reparaciones por cuenta propia o que están disponibles en support.beko.com, podría dar lugar a problemas de seguridad no atribuibles a Beko, y anulará la garantía del aparato.

Se recomienda, pues, que los usuarios finales se abstengan de intentar efectuar reparaciones que no figuren en la lista de piezas de repuesto mencionada, y que se comuniquen en esos casos con los técnicos especialistas autorizados. De lo contrario, tales intentos por parte de los usuarios finales pueden causar problemas de seguridad y dañar el aparato; en consecuencia, pueden provocar incendios, inundaciones, electrocución y lesiones personales graves.

A modo de ejemplo, pero sin limitarse a ello, las siguientes reparaciones deben dirigirse a los técnicos especialistas autorizados: motor, montaje de la bomba, tablero principal, tablero del motor, tablero de exhibición, calentadores, etc.

En ningún caso se podrá responsabilizar al fabricante ni al vendedor si los usuarios finales no cumplen con lo anterior.

La disponibilidad de repuestos para la lavadora o la lavadora-secadora que ha adquirido es de 10 años. Durante este período, se dispondrá de piezas de repuesto originales para hacer funcionar correctamente la lavadora o la lavadora-secadora.



Máquina de lavar e secar

Manual do utilizador

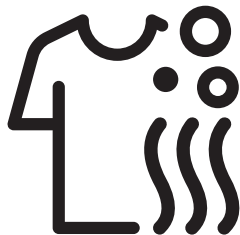

HITV 8733 B0R



Por favor, leia primeiro este manual do utilizador!

Caro Cliente,

Obrigado por escolher um produto Beko.

Esperamos que consiga os melhores resultados com o seu produto que foi fabricado com alta qualidade e tecnologia de ponta. Portanto, por favor, leia primeiro cuidadosamente todo este manual do utilizador e a outra documentação que acompanha o produto e mantenha-o como referência para uso futuro. Se entregar o produto a um novo dono, dê-lhe também o manual do utilizador. Siga todos os avisos e informação no manual do utilizador. Ao longo deste manual do utilizador são utilizados os seguintes símbolos:



PERIGO!

- Aviso contra choques elétricos.



PERIGO!

- Aviso relativo ao peso do produto



PERIGO!

- Aviso relativo a risco de fogo.



CUIDADO!

- Avisos relativos a situações que podem pôr em perigo a vida e a propriedade.



PRECAUÇÃO!

- Precauções a tomar.



INFORMAÇÃO

- Informação importante ou dicas úteis de utilização.



- Leia o manual do utilizador.



- Os materiais de embalagem do produto são fabricados a partir de materiais recicláveis de acordo com a regulamentação.
- Não elimine os materiais de embalagem juntamente com o lixo doméstico ou outros resíduos. Leve-os aos pontos de recolha de material de embalagem indicados pelas autoridades locais.



- Allergy UK é o nome da British Allergy Foundation (Fundação Britânica de Alergologia). A sua melhor recomendação é o "Selo de Aprovação". Quando vir um produto com este logótipo, poderá ficar seguro de que o produto foi cientificamente testado para provar a sua eficiência na redução/remoção de alérgenos do ambiente para aqueles que sofrem de alergias e asma ou que os produtos possuem um conteúdo de alérgenos/químicos significativamente reduzido.



Este produto foi fabricado com recurso às mais recentes tecnologias em condições amigas do ambiente.

1 Instruções importantes sobre segurança e meio ambiente

Esta secção contém instruções sobre segurança que ajudará a proteger de riscos de acidentes pessoais ou danos à propriedade. A não observância destas instruções anulará qualquer garantia.

1.1 Segurança geral



CUIDADO!

- Este produto pode ser usado por crianças com 8 anos ou mais e por pessoas com capacidades físicas, sensoriais e mentais não totalmente desenvolvidas ou com falta de experiência e conhecimento, desde que sejam supervisionadas ou esclarecidas sobre a utilização segura do produto e os riscos a ela inerentes. As crianças não devem brincar com a máquina. As tarefas de limpeza e manutenção não devem ser feitas por crianças, a não ser que supervisionadas por alguém. Crianças com menos de 3 anos devem ser mantidas afastadas a menos que continuamente supervisionadas.



PRECAUÇÃO!

- Nunca coloque o produto sobre pisos cobertos com tapetes ou carpetes. Caso contrário, a falta de fluxo de ar por debaixo da máquina provocará o sobreaquecimento das partes elétricas. Isto acarretará problemas ao seu produto.



INFORMAÇÃO

- Os procedimentos de instalação devem ser realizados sempre por pessoas competentes. O fabricante não poderá ser responsabilizado por danos que possam surgir por procedimentos realizados por pessoas não autorizadas.



PRECAUÇÃO!

- Se o produto for utilizado no interior de um embutido/armário/módulo, é recomendável que mantenha as portas do embutido/armário/módulo abertas durante a operação caso não existam aberturas que permitam uma circulação de ar suficiente.

1.1.1 Segurança elétrica



PERIGO!

- Se o produto tiver algum defeito não deve ser utilizado, a não ser que seja reparado pelo Agente de Assistência Técnica Autorizado. Há risco de choque elétrico!
- Nunca lave o produto espalhando ou despejando água sobre ele! Há risco de choque elétrico!



CUIDADO!

- Se o cabo de alimentação estiver danificado deverá ser substituído pelo fabricante, pelo serviço pós-vendas ou por pessoal igualmente qualificado (de preferência um electricista) ou alguém indicado pelo importador, a fim de se evitar possíveis riscos.



PRECAUÇÃO!

- Desligue o produto quando não estiver em uso.
- Nunca toque na ficha com as mãos molhadas! Nunca desligue puxando pelo cabo para retirar da tomada, mas sempre pela ficha.
- O produto não deverá estar com a ficha ligada à tomada durante os procedimentos de instalação, manutenção, limpeza e reparação.
- Não faça ligações através de cabos de extensão ou fichas triplas.



INFORMAÇÃO

- Este produto foi concebido para recommear a funcionar após uma interrupção de energia. Se quiser cancelar o programa, consulte a secção "Cancelar o programa".

1.1.2 Segurança do produto



PERIGO!

- Nunca abra a porta de carregamento ou retire o filtro, enquanto ainda houver água no tambor. Caso contrário, ocorrerá o risco de inundação e ferimento devido à água quente.



CUIDADO!

- As mangueiras de abastecimento e descarga devem ser sempre apertadas de forma segura e estarem em perfeito estado. Caso contrário, existe o risco de fuga de água.



PRECAUÇÃO!

- O produto deve ser utilizado sem remover a placa superior.



INFORMAÇÃO

- Não force a abertura da porta de carregamento trancada. A porta só pode ser aberta depois de alguns minutos após o término do ciclo de lavagem. Se o interior da máquina estiver muito quente no final do programa, a porta de carregamento não poderá ser aberta. Não force a abertura da porta de carregamento. Deve ser deixada a arrefecer por si. A porta de carregamento e o mecanismo de bloqueio podem ficar danificados.
- No local onde este produto ficar instalado, não deverá haver uma porta deslizante, articulada ou que possa ser trancada e que restrinja a abertura total da porta de carregamento.
- Siga as instruções das etiquetas das roupas e da embalagem do detergente.
- Use apenas detergentes, amaciadores e suplementos próprios para máquinas de lavar.
- Não instale ou deixe este produto em locais onde fique exposto às condições climáticas.
- Não se deve interferir com os controlos.

1.1.3 Avisos para secagem



PERIGO!

- A roupa que foi previamente lavada, limpa, suja ou manchada com benzina/gasolina, solventes de limpeza a seco ou substâncias explosivas não pode ser seca na máquina pois estes produtos libertam vapor inflamável ou explosivo. Pode originar um risco de fogo.
- As roupas manchadas com óleo de cozinha, acetona, álcool, benzina, querosene, removedor de nódoas, terebentina, graxas ou removedores de graxa devem ser lavadas com água quente e bastante detergente, antes de serem secas. Pode originar um risco de fogo.
- Espuma de borracha (espuma de látex), toucas de chuveiro, têxteis à prova de água, tecidos ou almofadas com suporte em borracha ou enchimento em espuma de borracha não podem ser secos com a função de secagem. Pode originar um risco de fogo.
- Se usar bola de lavagem, um medidor de detergente, redes e bolas para roupa na sua máquina, estes poderão derreter durante a secagem. Não use estes produtos se a opção de secagem estiver selecionada. Pode originar um risco de fogo.
- Nunca execute a função de secagem quando estiver a usar químicos industriais para a limpeza. Pode originar um risco de fogo.



PERIGO!

- Não toque no vidro da porta de carregamento com as mãos sem proteção depois da secagem. Há risco de queimadura!
- Para manter a roupa a uma temperatura que evite que seja danificada, é efetuada uma fase de arrefecimento como passo final. Pode estar exposto a vapor quente se abrir a porta antes de o arrefecimento estar concluído. Há risco de queimadura!
- Se os programas de secagem forem interrompidos (como resultado do cancelamento do programa ou por corte de energia elétrica), a roupa que se encontra na máquina poderá estar quente. Tenha cuidado.



CUIDADO!

- Não pare a máquina antes de o programa de secagem terminar. Se tiver de parar a máquina, remova toda a roupa e coloque-a num local adequado para a deixar arrefecer.
- O seu produto é apropriado para funcionar sob temperaturas ambientes situadas entre 0°C e +35°C.



CUIDADO!

- As temperaturas ambientes entre 15°C e +25°C são as temperaturas ideais para o seu produto.
- Não deixe que os animais de estimação entrem no produto. Verifique o interior do produto antes de o usar.
- Não sobrecarregue a máquina para a secagem. Respeite as quantidades máximas de carga especificadas para a secagem.



PRECAUÇÃO!

- Não seque roupa de cabedal ou roupa que contenha cabedal (tal como as etiquetas de cabedal dos jeans). A cor das peças em cabedal pode escorrer para outros têxteis.
- Em caso de falhas que não possam ser resolvidas aplicando a informação fornecida nas instruções de segurança, desligue a máquina e depois retire a ficha da tomada e contacte o Agente de Assistência Técnica Autorizado.
- Pode lavar apenas a roupa, secar apenas ou lavar e secar na sua lavadora-secadora. A máquina não deve ser usada apenas para secar cargas molhadas durante um longo período de tempo. Quando a máquina é usada apenas para secagem, deve ser colocada a funcionar vazia, sem qualquer carga de roupa, e com um programa de lavagem curto a cada 15 operações.



PRECAUÇÃO!

- Verifique todas as roupas antes de as carregar na máquina e certifique-se de que não têm objetos como isqueiros, moedas, peças metálicas ou agulhas, nos bolsos ou no interior.
- A roupa interior com suportes de metal não deve ser seca na máquina. Os suportes de metal podem sair durante a secagem e causar danos na máquina. Coloque essas peças dentro de um saco ou fronha.
- Não seque na máquina peças grandes como cortinados de tule, cortinas, cobertas, cobertores ou tapetes. Caso contrário, a sua roupa pode ficar danificada.



INFORMAÇÃO

- Não seque roupa não lavada na máquina.
- Não utilize amaciadores de tecido ou produtos antiestáticos na máquina, a menos que recomendado pelo fabricante.
- Produtos como os amaciadores de tecido devem ser utilizados de acordo com as instruções do fabricante.
- Não seque na máquina roupas delicadas como seda, lã, etc. Caso contrário, os tecidos de lã podem encolher e outras peças sensíveis podem ficar danificadas.
- Verifique os símbolos da etiqueta da peça antes de lavar e secar.

1.2 Uso pretendido



INFORMAÇÃO

- Este produto destina-se ao uso doméstico. Não é apropriado para uso comercial e não deve ser usado para além daquilo a que se destina.
- Utilize o produto apenas para lavagem, enxaguamento e secagem de produtos têxteis que sejam indicados para isso.
- O fabricante declina qualquer responsabilidade pelo uso ou transporte incorreto.
- A vida útil do seu produto é de 10 anos. Durante este período, estarão disponíveis peças de reposição originais para operar corretamente o produto.

1.3 Segurança das crianças



CUIDADO!

- As crianças com menos de 3 anos devem ser mantidas afastadas da máquina, a menos que sejam continuamente supervisionadas.
- Os materiais de embalagem são perigosos para as crianças. Guarde os materiais de embalagem num local seguro, fora do alcance de crianças.



CUIDADO!

- Os produtos elétricos são perigosos para as crianças. Mantenha as crianças afastadas do produto quando estiver em funcionamento. Não as deixe brincar com o produto. Use a função de bloqueio para crianças para as impedir de mexerem no produto.
- Não se esqueça de fechar a porta de carregamento quando sair do compartimento onde o produto está instalado.
- Guarde todos os detergentes e aditivos num local seguro afastado do alcance das crianças, fechando a cobertura do reservatório de detergente ou selando a embalagem de detergente.

1.4 Conformidade com a Diretiva WEEE e eliminação do produto fora de uso.

Este produto não contém produtos perigosos ou proibidos descritos no "Regulamento sobre o Controlo de Resíduos de Equipamento Elétrico e Eletrónico". Está em conformidade com a Diretiva REEE.

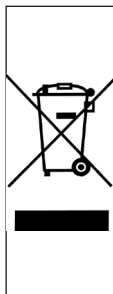

Este produto foi fabricado com peças e materiais de alta qualidade e que podem ser reutilizados e reciclados. Por isso, não elimine o produto junto com o lixo doméstico normal no fim da sua vida útil. Leve-o a um ponto de recolha para reciclagem de equipamento elétrico e eletrónico. Consulte as suas autoridades locais para se informar do ponto de recolha mais próximo.

Ajude a proteger o ambiente e os recursos naturais, reciclando os produtos usados.

Para a segurança das crianças, corte o cabo de alimentação e quebre o mecanismo de bloqueio da porta de carregamento para que fique inutilizado, antes de eliminar o produto.

Cumprimento com a diretiva RoHS:

O produto que adquiriu cumpre com a diretiva RoHS da UE (2011/65/UE).

Não contém os materiais perigosos ou proibidos especificados na diretiva.

1.5 Informações da embalagem

Os materiais de embalagem do produto são fabricados a partir de materiais recicláveis, conforme os nossos Regulamentos Ambientais Internacionais. Não os elimine com o lixo doméstico normal. Leve-os aos pontos de recolha de material de embalagem indicados pelas autoridades locais.

2 A sua máquina de lavar-secar

2.1 Visão geral

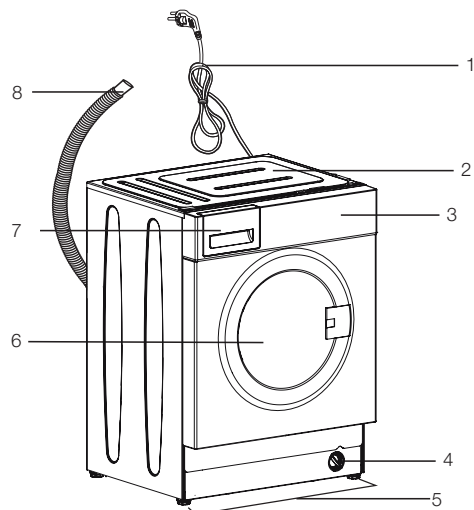

- 1- Cabo de alimentação
- 2- Painel superior
- 3- Painel de controlo
- 4- Tampa do filtro
- 5- Pés ajustáveis
- 6- Porta de carregamento
- 7- Gaveta do detergente
- 8- Mangueira de descarga de água

2.2 Conteúdo da embalagem



Cabo de alimentação



Mangueira de descarga de água

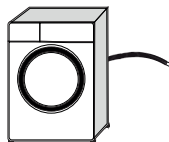

Parafusos de transporte

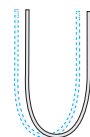
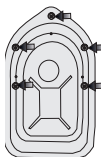

Mangueira de entrada de água

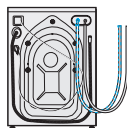

Manual do utilizador



Grupo de bojões plásticos



NOTA

- As figuras neste manual são apenas esquemas e podem não corresponder exatamente ao produto.

2.3 Especificações técnicas

Nome do fornecedor ou marca comercial	Beko
Nome do modelo	HITV 8733 B0R
	7162543800
Velocidade máxima de centrifugação (rpm)	1400
Capacidade de lavagem (algodão) (kg)	8
Capacidade de secagem (algodão) (kg)	5
Incorporado	Sim
Altura (cm)	82
Largura (cm)	60
Profundidade (cm)	55
Entrada única de água/Entrada dupla de água	• / -
• Disponível	
Entrada elétrica (V/Hz)	230 V / 50Hz
Corrente total (A)	10
Potência total (W)	2200
Código do modelo principal	9620



INFORMAÇÃO

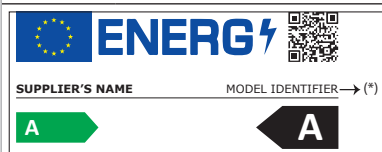

- O modelo de informação, conforme armazenado na base de dados do produto, pode ser consultado acedendo ao seguinte website e procurando pelo seu identificador de modelo(*), encontrado no rótulo energético.

<https://eprel.ec.europa.eu/>

Tabela de símbolos

3 Instalação

Para deixar o produto pronto para utilização, reveja a informação no manual do utilizador e certifique-se que a electricidade, a torneira de fornecimento de água e os sistemas de descarregamento de água são os adequados. Se não for o caso, chame um técnico e um picheleiro qualificados para executar os arranjos necessários.



PERIGO!

- Certifique-se de que a instalação e as ligações eléctricas do produto sejam realizadas por pessoas competentes. O fabricante não poderá ser responsabilizado por danos que possam surgir por procedimentos realizados por pessoas não autorizadas.



PERIGO!

- O seu produto é demasiado pesado para ser transportado por uma só pessoa.



CUIDADO!

- Antes da instalação, verifique visualmente se o produto tem defeitos. Caso possua, não o instale. Os produtos danificados provocam riscos para a sua segurança.



PRECAUÇÃO!

- A preparação do local e instalações eléctrica, da torneira de fornecimento de água e dos sistemas de descarregamento de água no local da instalação são de responsabilidade do cliente.
- Certifique-se de que as mangueiras de entrada e descarga de água, assim como o cabo de alimentação, não ficam dobrados, apertados ou comprimidos ao empurrar o produto para o seu lugar após os procedimentos de instalação ou limpeza.

3.1 Local apropriado para instalação

- Posicione o produto sobre uma superfície rígida e nivelada. Não pouse sobre uma tapete ou tapete felpudo ou outras superfícies semelhantes.
- Não coloque o produto perto do desnível, se o chão tiver degraus. Também não coloque o produto sobre uma plataforma.
- Não coloque o produto sobre o cabo de alimentação.
- Não instale o produto em locais onde a temperatura possa descer abaixo dos 0°C. (Consulte “Avisos para secagem”)
- Recomendamos que mantenha uma folga nas laterais da máquina de modo a reduzir a vibração e o ruído
- No local onde este produto ficar instalado, não deverá haver uma porta deslizante, articulada ou que possa ser trancada e que restrinja a abertura total da porta de carregamento.
- Faça funcionar o produto num ambiente bem ventilado e isento de pó.
- Não coloque fontes de calor, tais como fogões, ferros de engomar, fornos, etc., sobre a máquina de lavar e não os utilize sobre o produto

3.2 Retirar o reforço da embalagem



Incline a máquina para trás para retirar o reforço da embalagem. Retire o reforço da embalagem ligado à fita.



PERIGO!

- O seu produto é pesado. Remova o reforço de embalagem tal como mostra a figura.
- Tenha cuidado para não ficar com a mão presa por baixo da máquina durante este procedimento.

3.3 Remover os parafusos de transporte



PRECAUÇÃO!

- Não remova os parafusos de transporte antes de retirar o reforço da embalagem.
- Remova os parafusos de transporte antes colocar a máquina de lavar em funcionamento! Caso contrário, o produto ficará danificado.

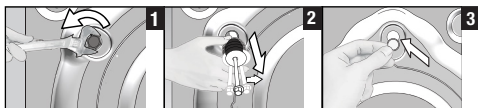

- 1 Use uma ferramenta para soltar todos os parafusos até que eles rodem livremente.
- 2 Remova os parafusos de segurança de transporte rodando-os ligeiramente.
- 3 Fixe as tampas plásticas fornecidas no saco do Manual do utilizador nos orifícios no painel traseiro.



INFORMAÇÃO

- Guarde os parafusos de transporte num local seguro para que sejam reutilizados caso de a máquina precisar de voltar a ser deslocada no futuro.
- Nunca desloque o produto sem que os parafusos de transporte estejam devidamente fixados no lugar!

3.4 Ligar o abastecimento de água



INFORMAÇÃO

- A pressão do abastecimento de água necessária para que a máquina funcione deve situar-se entre 1 e 10 bar (0,1 – 1 MPa). É necessário ter entre 10 – 80 litros, por minuto, de água a correr da torneira, totalmente aberta, para que a sua máquina funcione sem dificuldades. Instale uma válvula de redução da pressão, caso a pressão da água seja superior.



CUIDADO!

- Os modelos com uma entrada de água única não deverão ser ligados a uma torneira de água quente. Se tal acontecer, a roupa ficará estragada ou o produto comutará para o modo de proteção e não funcionará.
- Não utilize mangueiras de entrada de água velhas ou usadas no produto novo. Poderão provocar nódoas nas suas roupas.

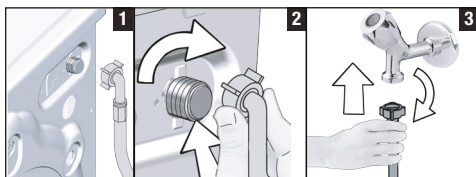

1. Ligue a mangueira especial fornecida com o produto à entrada de água do mesmo.



CUIDADO!

- Assegure-se de que a ligação de água fria é feita corretamente quando instalar o produto. Caso contrário, as suas roupas sairão quentes e descoloridas no fim do processo de lavagem.

- 2 Aperte manualmente as porcas da mangueira, de forma segura. Nunca utilize uma ferramenta para apertar as porcas.
- 3 Abra completamente as torneiras após fazer a ligação da mangueira para verificar se existem fugas de água nos pontos de ligação. Se existir qualquer fuga, feche a torneira e retire a porca. Reaperte a porca cuidadosamente após verificar o vedante. Para evitar fugas de água, mantenha as torneiras fechadas quando não estiver a utilizar a máquina.

3.5 Ligar à drenagem

- Ligue a extremidade da mangueira de drenagem diretamente à drenagem de águas residuais, à pia ou banheira.



CUIDADO!

- A sua casa ficará inundada se a mangueira sair do seu compartimento durante a descarga de água. Além disso, há risco de escaldamento devido às altas temperaturas da lavagem! Para evitar tais situações e para assegurar que a entrada e descarga de água da máquina é feita suavemente, aperte a extremidade da mangueira de descarga de tal forma que ela não se solte.

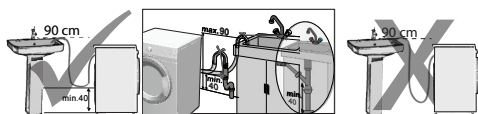

- Ligue a mangueira de descarga a uma altura mínima de 40 cm e máxima de 90 cm.
- Se a mangueira for colocada no chão (ou, pelo menos 40 cm acima dele) e levantada na outra ponta, a drenagem da água torna-se mais difícil e a roupa poderá sair da máquina extremamente molhada. Por isso, respeite as alturas descritas na figura.
- Para evitar o fluxo de retorno de água suja para dentro da máquina e para permitir uma descarga fácil, não introduza a extremidade da mangueira dentro da água suja nem a introduza mais de 15 cm no escoadouro. Se for muito comprida, corte-a um pouco.
- A extremidade da mangueira não deverá ser dobrada, pisada e a mangueira não deverá ficar apertada entre o escoadouro e a máquina.
- Se o comprimento da mangueira for muito curto, adicione uma mangueira de extensão original. O comprimento da mangueira não deve ser superior a 3,2 m. Para evitar fugas de água, a ligação entre a mangueira de extensão e a mangueira de descarga do produto deverá ser bem segura com uma abraçadeira apropriada, para que não se desprendam e provoque fugas.

3.6 Ajustar os pés

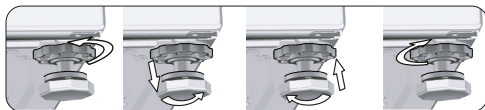

CUIDADO!

- Ajuste os pés para que o produto fique equilibrado no local onde vai ser utilizado.
 - Equilibre a máquina ajustando os pés.
 - Verifique se há algum movimento, pressionando o produto diagonalmente a partir das arestas superiores.
 - Caso contrário, o produto poderá deslocar-se do seu lugar e provocar problemas de compressão, ruído e vibrações.
 - Não use ferramentas para desapertar as porcas de bloqueio. Caso contrário, as porcas de bloqueio podem ficar danificadas.
- a) Desaperte manualmente as porcas de bloqueio nos pés.
 - b) Ajuste os pés até que o produto fique nivelado e equilibrado.
 - c) Aperte manualmente de novo todas as porcas de bloqueio.

3.7 Ligação elétrica

Ligue o produto a uma tomada de parede protegida por um fusível de 16 A. A nossa empresa não deverá ser responsabilizada por qualquer dano que possa ocorrer se o produto for utilizado sem uma ligação à terra conforme as normas locais.

- A ligação deverá estar em conformidade com os regulamentos nacionais.
- A cablagem do circuito da tomada elétrica deve ser suficiente de forma a cumprir os requisitos do aparelho. É recomendada a utilização de um interruptor com circuito de falha de aterramento (GFCI).
- A ficha do cabo de alimentação deve ser de fácil alcance após a instalação.
- Se o valor atual do fusível ou do disjuntor na casa for inferior a 16 amperes, consulte um electricista qualificado para instalar um fusível de 16 amperes.

- A voltagem especificada no capítulo "Especificações técnicas" deve ser igual a voltagem elétrica da sua casa.

	PERIGO!
<ul style="list-style-type: none"> • Os cabos de alimentação danificados deverão ser substituídos pelo Agente de Assistência Técnica Autorizado. 	

3.8 Transporte do produto

- 1 Desligue o produto da tomada antes de o transportar.
- 2 Retire as ligações de abastecimento e de descarga de água.
- 3 Descarregue toda a água que ainda estiver dentro do produto. Consultar 6.5
- 4 Instale os parafuso de segurança para o transporte na ordem inversa ao procedimento de desmontagem. Consultar 3.3

	PERIGO!
<ul style="list-style-type: none"> • O seu produto é demasiado pesado para ser transportado por uma só pessoa. • O seu produto é pesado; deve ser transportado por duas pessoas e deve ser tomado cuidado adicional nas escadas. Se o seu produto cair sobre si pode causar ferimentos. 	

	CUIDADO!
<ul style="list-style-type: none"> • Os materiais de embalagem são perigosos para as crianças. Guarde os materiais de embalagem num local seguro, fora do alcance de crianças. 	

	INFORMAÇÃO
<ul style="list-style-type: none"> • Nunca desloque o produto sem que os parafusos de transporte estejam devidamente fixados no lugar! 	

4 Preparação

4.1 Separar a roupa

- * Separe a roupa de acordo com o tipo de tecido, cor, grau de sujidade e temperatura permitida da água.
- * Observe sempre as instruções presentes nas etiquetas do vestuário.

4.2 Preparar a roupa para a lavagem

- As roupas para lavar com metais pregados, tais como sutiãs com suportes, fivelas de cintos e botões de metal, danificarão a máquina. Retire as peças metálicas ou lave essas peças dentro de um saco de roupa em algodão ou de uma fronha. Também, deve considerar que este tipo de peças poderá aquecer muito durante a secagem e danificar as suas outras roupas. Não seque na máquina este tipo de peças.
- Coloque as peças pequenas, como peúgas de criança e meias de vidro, num saco de algodão ou numa fronha.
- Ponha os cortinados na máquina sem os comprimir. Remova os itens pregados no cortinado. Não seque cortinas de tule na máquina.
- Feche os fechos de correr, cosa os botões soltos e remende os rasgões.
- Lave os produtos com a etiqueta "lavável na máquina" ou "lavável a mão" apenas num programa adequado. Seque este tipo de peças pendurando-as ou estendendo-as na horizontal. Não seque na máquina este tipo de peças.
- Não lave em conjunto roupas brancas e coloridas. Roupas de algodão de cor escura e novas soltam muita tinta. Lave-as separadamente.
- Utilize somente corantes/modificadores de cor e descalcificadores apropriados para máquina de lavar. Observe sempre as instruções na embalagem.



INFORMAÇÃO

- As roupas que estão sujeitas a intenso depósito de materiais como farinha, pó de calcário, leite em pó, etc., Devem ser intensamente sacudidas antes de as colocar na máquina. Tais pós e poeiras na roupa poderão acumular-se nas partes interiores do produto ao longo do tempo e podem causar danos.
- Guarde as peças de lã de Angorá no congelador, por algumas horas, antes de lavar. Isto reduzirá a formação de borbotos.
- Lave as calças e roupa interior delicada do avesso.
- As nódoas resistentes devem ser tratadas adequadamente antes da lavagem. Se não tiver a certeza, verifique junto a um local de limpeza a seco.
- Retire todos os objetos dos bolsos, como: moedas, canetas e clips de papel, vire os bolsos do avesso e escove-os. Tais objetos podem danificar o produto ou originar ruídos.

4.3 Sugestões para a poupança de energia e água

A informação seguinte ajudá-lo(a)-á a utilizar o produto de uma forma ecológica e que permita o uso eficaz de energia/água.

- Utilize o produto com a maior capacidade permitida pelo programa que selecionou, mas não o sobrecarregue. Ver "Tabela de programas e consumo"
- Observe as instruções de temperatura na embalagem do detergente.
- Lave a roupa ligeiramente suja a baixas temperaturas.
- Use programas mais rápidos para pequenas quantidades de roupa ligeiramente suja.
- Não use a pré-lavagem e altas temperaturas para roupa que não esteja bastante suja ou manchada.
- Se planeia secar a sua roupa numa máquina de secar, seleccione a velocidade de centrifugação mais alta recomendada durante o processo de lavagem.
- Não use uma quantidade de detergente além da recomendada na embalagem do mesmo.

4.4 Utilização inicial

Antes de começar a usar o produto, certifique-se de que todas as preparações estão concluídas de acordo com as instruções nas secções "Instruções importantes de segurança e ambientais" e "Instalação". Para preparar o produto para lavar roupa, execute a primeira operação no programa Limpeza do tambor. Se este programa não estiver disponível na sua máquina, aplique o método descrito na secção 6.2.



INFORMAÇÃO

- Use um anticalcário apropriado para máquinas de lavar.
- Pode ter ficado alguma água no produto devido aos processos de controlo de qualidade na produção. Isto não é prejudicial para o produto.

4.5 Capacidade correta de carregamento

A capacidade máxima de carregamento depende do tipo de roupa, do grau de sujidade e do programa de lavagem pretendido. A máquina ajusta automaticamente a quantidade de água de acordo com o peso da roupa que é colocada no seu interior.



CUIDADO!

- Siga as informações da "Tabela de consumo e programas". Se sobrecarregada, o desempenho de lavagem da máquina diminuirá. Além disso, poderão ocorrer problemas de vibração e ruídos. Para um desempenho de secagem com sucesso, não seque maior quantidade de roupa do que a indicada.

Tipo de roupa	Peso (g)	Tipo de roupa	Peso (g)
Roupão de banho	1200	Toalha de rosto	100
Guardanapo	100	Camisa de noite de senhora	200
Lençóis	700	Roupa interior	100
Lençóis	500	Fatos-macacos de homem	600
Capa de almofada	200	Camisa de homem	200
Toalha de mesa	250	Pijamas de homem	500
Toalha de banho	200	Blusas	100

4.6 Colocar a roupa

1. Abra a porta de carregamento.
2. Coloque a roupa dentro da máquina de modo que as peças fiquem soltas.
3. Empurre a porta de carregamento para a fechar, até ouvir um estalido. Verifique se não ficou nenhuma peça presa na porta.



INFORMAÇÃO

- A porta de carregamento fica bloqueada enquanto o programa estiver a decorrer. A porta só poderá ser aberta algum tempo depois do programa ter terminado. Se o interior da máquina estiver muito quente no final do programa, a porta de carregamento poderá não abrir até que arrefeça.



CUIDADO!

- Se a roupa não for bem distribuída, podem surgir problemas de vibração e ruídos.

4.7 Usar o detergente e o amaciador





INFORMAÇÃO

- Ao usar detergente, amaciador, goma, corante de tecido, lixívia e agentes descolorantes ou descalcificantes, leia atentamente as instruções do fabricante na embalagem e observe os valores de dosagem especificados. Use um copo medidor, se disponível.

4.7.1 Gaveta do detergente

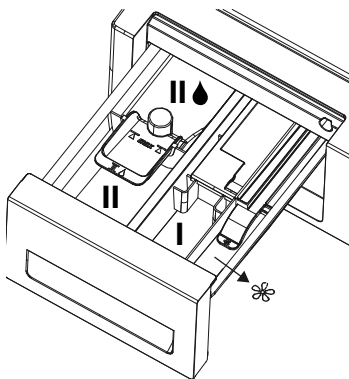
A gaveta do detergente é composta por três compartimentos:



- 1) Compartimento esquerdo com o número "II" (Compartimento da lavagem principal para detergente em pó ou lixívia/antínódoas em pó)
- 2) Compartimento esquerdo com o número "II" e uma gota (Compartimento da lavagem principal para detergente líquido ou antínódoas líquido)
- 3) Compartimento do meio com o número "I" (Compartimento da pré-lavagem para detergente em pó, lixívia ou antínódoas em pó - a lixívia líquida deve ser adicionada durante a pré-lavagem ou durante a primeira fase de enxaguamento do programa de lavagem). A lixívia líquida deve ser adicionada manualmente enquanto a máquina está a deixar entrar água.
- 4) Compartimento direito com o símbolo  (compartimento do amaciador líquido)  e, além disso, há um sifão no compartimento do amaciador.



INFORMAÇÃO

- Nunca deixe aberta a gaveta do detergente enquanto o programa de lavagem estiver em andamento!
- Quando usar um programa sem pré-lavagem, não ponha detergente no compartimento de pré-lavagem (compartimento n.º. "I").
- Não selecione um programa com pré-lavagem se for usar um saco de detergente ou tampa dispensadora. Coloque o saco de detergente ou a tampa dispensadora diretamente entre a roupa na máquina. Retire os seguintes elementos ao secar
- Não adicione químicos de lavagem (detergente líquido, amaciador, etc.) quando a máquina estiver na fase de secagem.

4.7.2 Compartimento de lavagem principal

Antes de iniciar o programa de lavagem, coloque detergente em pó no compartimento esquerdo com o número “II”. A lixívia/ antinódos em pó também devem ser colocados neste compartimento.

Coloque o detergente líquido no compartimento da lavagem principal com o número “II” antes de iniciar o programa de lavagem.

O antinódos líquido também deve ser colocado neste compartimento.

Coloque a quantidade sugerida de detergente líquido no compartimento da esquerda com o símbolo “II” e dilua-o até a linha de nível de enchimento máximo (máx. II) com água quente.

Principalmente os detergentes concentrados devem ser diluídos com água quente; caso contrário, com o passar do tempo, o sifão poderá ficar obstruído.

Não encha com detergente para além da linha de nível máximo de enchimento; caso contrário, a quantidade excessiva de detergente irá para a roupa sem água e pode resultar em nódos no vestuário. Neste caso, precisará tornar a encher o compartimento. Não verta o detergente diretamente na roupa, já que isto poderá causar nódos na mesma.

4.7.3 Compartimento do amaciador líquido

Coloque a quantidade sugerida de amaciador líquido no compartimento direito com o símbolo “❁” e dilua-o até a linha de nível de enchimento máximo (máx. ❁) com água quente.

Principalmente os amaciadores concentrados devem ser diluídos com água quente; caso contrário, com o passar do tempo, o sifão poderá ficar obstruído.

Não encha com amaciador para além da linha de nível máximo de enchimento; caso contrário, a quantidade excessiva de amaciador irá misturar-se com a água de lavagem e precisará de tornar a encher o compartimento. Não verta o amaciador diretamente na roupa, já que isto poderá causar nódos na mesma. O amaciador líquido será libertado automaticamente na fase de enxaguamento final do programa de lavagem.

4.7.4 Compartimento de pré-lavagem

Coloque o detergente em pó de pré-lavagem ou o antinódos em pó no compartimento do meio com o número “I”. Também pode colocar a lixívia líquida neste compartimento enquanto a máquina recebe água durante a fase da pré-lavagem ou do primeiro enxaguamento. Adicionar lixívia líquida enquanto a máquina recebe água permite que ela seja diluída antes que se misture na roupa. Tem que selecionar a opção de enxaguamento extra se usar a lixívia líquida num programa de lavagem. A lixívia deve ser removida da roupa com o enxaguamento; caso contrário, pode causar irritação à pele.



INFORMAÇÃO

- Leia as instruções de dosagem e a etiqueta das suas roupas cuidadosamente antes de usar lixívia líquida.

4.7.5 Escolher o tipo de detergente

O tipo de detergente a ser utilizado depende do programa de lavagem, do tipo e da cor do tecido.

- Use diferentes detergentes para roupa branca e de cor.
- Lave as suas roupas delicadas apenas com detergentes especiais (detergente líquido, champô para lãs, etc.), usados unicamente para roupas delicadas e nos programas sugeridos.
- Quando lavar roupa de cor escura e colchas, recomenda-se a utilização de detergente líquido.
- Lave lãs nos programas sugeridos com detergentes específicos, feitos especialmente para lãs.
- Consulte a parte das descrições dos programas para saber mais sobre os programas sugeridos para diferentes têxteis.
- Todas as recomendações sobre detergentes são válidas para a série de programas de temperatura selecionável.



CUIDADO!

- Use apenas detergentes fabricados especialmente para máquinas de lavar.
- Não use sabão em pó.

4.7.6 Ajustar a quantidade de detergente

A quantidade do detergente de lavagem a ser utilizada depende da quantidade de roupa, do grau de sujidade e da dureza da água.

- Não use quantidades que excedam as doses recomendadas na embalagem do detergente para evitar problemas de espuma excessiva, enxaguamento deficiente, gastos e também para proteger o ambiente.
- Use menos detergente para quantidades menores ou roupas levemente sujas.

4.7.7 Uso de detergente em gel e em pastilha

- Se o detergente em gel for fluido e a sua máquina não tiver um copo especial para detergente líquido, coloque o detergente em gel no compartimento do detergente de lavagem principal durante a primeira entrada de água. Se a sua máquina tiver um copo para detergente líquido, encha o copo com o detergente antes de iniciar o programa.
- Se o detergente em gel não for fluido ou se for em cápsula, coloque-o diretamente no tambor antes da lavagem.
- Coloque o detergente em tablete no compartimento de lavagem principal (compartimento nº "2") ou diretamente no tambor antes da lavagem.



INFORMAÇÃO

- Os detergentes em tabletes podem deixar resíduos no compartimento de detergente. Se for este o caso, nas próximas lavagens, coloque o detergente em pastilha no meio da roupa, perto da parte inferior do tambor.
- Use o detergente em gel ou tablete sem selecionar a função de pré-lavagem.
- Tenha em atenção que qualquer copo, taça, etc. de detergente em plástico, deve ser retirado antes da secagem.

4.7.8 Uso de goma

- Adicione goma líquida, goma em pó ou corante no compartimento do amaciador.
- Não use amaciador e goma ao mesmo tempo, num ciclo de lavagem.
- Limpe o interior da máquina com um pano húmido e limpo, depois de usar goma.

4.7.9 Uso de branqueadores (lixívia)

- Selecione um programa com pré-lavagem e adicione o agente branqueador no início da pré-lavagem. Não coloque detergente no compartimento de pré-lavagem. Como aplicação alternativa, selecione um programa com enxaguamento extra, adicione a lixívia num compartimento vazio da gaveta de detergente e adicione também 1 copo de água ao mesmo compartimento quando vir o passo de enxaguamento no visor pela primeira vez.
- Não use agente branqueador e detergente misturados.
- Use uma pequena quantidade (aprox. 50 ml) de agente branqueador e enxague as roupas muito bem, já que pode causar irritação na pele. Não verta a lixívia diretamente sobre as roupas e não a utilize para roupas de cor.
- Se utilizar descolorante à base de oxigénio, selecione um programa que lave a roupa a baixa temperatura.
- O descolorante à base de oxigénio pode ser usado com o detergente; contudo, se não tiver a mesma consistência, verta primeiro o detergente no compartimento número "II" na gaveta de detergente e aguarde até a máquina escorrer o detergente ao entrar a água. Enquanto a máquina estiver a receber água, adicione o descolorante no mesmo compartimento.

4.7.10 Uso de descalcificante

- Quando necessário, use removedores de calcário fabricados especialmente apenas para máquinas de lavar.

4.8 Dicas para uma lavagem eficiente

		Roupas			
		Cores leves e brancas	Cores	Cores escuras/ pretas	Roupa Delicada/ Lãs/Sedas
		(Escala de temperatura recomendada baseada no nível de sujidade: 40-90 oC)	(Escala de temperatura recomendada com base no nível de sujidade: fria -40°C)	(Escala de temperatura recomendada com base no nível de sujidade: fria -40°C)	(Escala de temperatura recomendada com base no nível de sujidade: fria -30°C)
Nível de sujidade	Muito sujas (nódoas difíceis, tais como gordura, café, frutas e sangue.)	Pode ser necessário realizar a pré-lavagem ou pré-tratar as nódoas. Os detergentes líquidos e em pó recomendados para roupas brancas podem ser usados nas dosagens recomendadas para as roupas muito sujas. Recomenda-se usar detergentes em pó para eliminar nódoas de lama e de terra e nódoas que são sensíveis a lixívia.	Os detergentes líquidos e em pó, recomendados para roupas de cor, podem ser usados nas dosagens recomendadas para as roupas muito sujas. Recomenda-se usar detergentes em pó para eliminar nódoas de lama e de terra e nódoas que são sensíveis a lixívia. Devem ser utilizados detergentes que não contenham lixívia.	Os detergentes líquidos apropriados para roupas de cor e escuras, podem ser usados nas dosagens recomendadas para as roupas muito sujas.	Prefira detergentes líquidos fabricados para roupas delicadas. As roupas de lã e de seda devem ser lavadas com detergentes especiais para lã.
	Com sujidade normal (Por exemplo, nódoas nos colarinhos e punhos causadas pelo suor do corpo)	Os detergentes líquidos e em pó recomendados para roupas brancas, podem ser usados nas dosagens recomendadas para as roupas com sujidade normal.	Os detergentes líquidos e em pó recomendados para roupas de cor, podem ser usados nas dosagens recomendadas para as roupas com sujidade normal. Devem ser utilizados detergentes que não contenham lixívia.	Os detergentes líquidos apropriados para roupas de cor e escuras, podem ser usados nas dosagens recomendadas para as roupas com sujidade normal.	Prefira detergentes líquidos fabricados para roupas delicadas. As roupas de lã e de seda devem ser lavadas com detergentes especiais para lã.
	Ligeiramente sujas (Sem nódoas visíveis.)	Os detergentes líquidos e em pó recomendados para roupas brancas, podem ser usados nas dosagens recomendadas para as roupas ligeiramente sujas.	Os detergentes líquidos e em pó recomendados para roupas de cor, podem ser usados nas dosagens recomendadas para as roupas ligeiramente suja. Devem ser utilizados detergentes que não contenham lixívia.	Os detergentes líquidos apropriados para roupas de cor e escuras, podem ser usados nas dosagens recomendadas para as roupas ligeiramente sujas.	Prefira detergentes líquidos fabricados para roupas delicadas. As roupas de lã e de seda devem ser lavadas com detergentes especiais para lã.

4.9 Dicas para uma secagem correta

		Programas				
		Secagem de algodão	Secagem de sintéticos	BabyProtect + (Proteção Bebê)	Lavagem e Secagem	Lavar e vestir
Tipos de roupas	Peças duráveis com conteúdo de algodão	Lençóis, colchas, roupas de bebê, t-shirts, blusões, malhas, gangas, calças de tecido, camisas, meias de algodão etc.	Não recomendado!	Lava e seca diretamente! Lençóis, colchas, roupas de bebê, t-shirts, blusões, malhas, gangas, calças de tecido, camisas, meias de algodão etc.	Lava e seca diretamente! Lençóis, colchas, roupas de bebê, t-shirts, blusões, malhas, gangas, calças de tecido, camisas, meias de algodão etc.	Peças que foram usadas durante um curto período de tempo e não têm nós, como camisas, t-shirts, blusões, etc. Deve ser colocada uma pequena quantidade de roupa.
	Roupas sintéticas (Polyester, nylon, etc.)	Não recomendado!	É recomendado para peças com conteúdo em poliéster, nylon, poliacetato, acrílico. A secagem não é recomendada para roupas com misturas de viscoso. Devem ser tidas em conta as explicações de secagem na etiqueta de manutenção.	É recomendado para peças com conteúdo em poliéster, nylon, poliacetato ou acrílico, a baixas temperaturas e tomando em consideração os avisos de lavagem e secagem apresentados na etiqueta de manutenção.	É recomendado para peças com conteúdo em poliéster, nylon, poliacetato ou acrílico, a baixas temperaturas e tomando em consideração os avisos de lavagem e secagem apresentados na etiqueta de manutenção.	Camisas, t-shirts e artigos com conteúdo sintético muito pouco sujos e sem nós. Deve ser colocada uma pequena quantidade de roupa.
	Roupas delicadas (Seda, lã, caxemira, lã Angorá, etc.)	Não recomendado!	Não recomendado!	Não recomendado!	Não recomendado!	Não recomendado!
	Roupa volumosa como acolchoados, casacos, cortinados, etc.	Não recomendado! Não é conveniente secar roupa volumosa na máquina de lavar. Seque-a pendurada ou estendida.	Não recomendado! Não é conveniente secar roupa volumosa na máquina de lavar. Seque-a pendurada ou estendida.	Não recomendado! Não é conveniente secar roupa volumosa na máquina de lavar. Seque-a pendurada ou estendida.	Não recomendado! Não é conveniente secar roupa volumosa na máquina de lavar. Seque-a pendurada ou estendida.	Não recomendado! Não é conveniente secar roupa volumosa na máquina de lavar. Seque-a pendurada ou estendida.

4.10 Apresentação da duração do programa

Pode ver a duração do programa no visor da sua máquina enquanto seleciona um programa. A duração do programa é automaticamente ajustada durante a execução do mesmo consoante a quantidade de roupa que colocar na máquina, a quantidade de espuma, condições em que a carga está desequilibrada, as flutuações na alimentação elétrica, a pressão da água e as definições do programa.

CASO ESPECIAL: No início dos programas Algodão e Económico Algodão, o visor apresenta a duração de meia carga, que é o utilizado normalmente. A máquina deteta a carga real 20 a 25 minutos após o início do programa. Se a carga detetada ultrapassar a meia carga; o programa de lavagem será ajustado em conformidade e a duração do programa será automaticamente aumentada. Pode acompanhar esta alteração no visor.

5 Colocar o produto em funcionamento

5.1- Painel de controlo

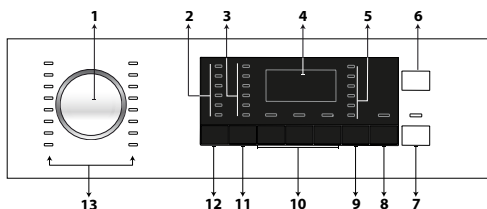

- 1 - Botão de seleção do programa
- 2 - Luzes de seleção de temperatura
- 3 - Luzes de seleção de velocidade de centrifugação
- 4 - Visor
- 5 - Luzes do programa de secagem
- 6 - Botão Ligar/Desligar
- 7 - Botão Iniciar/Pausa
- 8 - Botão de regulação da hora de fim
- 9 - Botão de ajuste do nível de secagem
- 10 - Botões de função auxiliar
- 11 - Botão de ajuste de velocidade de centrifugação
- 12 - Botão de ajuste de temperatura
- 13 - Luzes de seleção do programa

5.2 Símbolos do visor

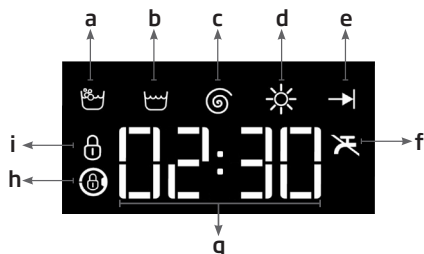

- a - Indicador de lavagem
- b - Indicador de enxaguamento
- c - Indicador de centrifugação
- d - Indicador de secagem
- e - Indicador de fim
- f - Indicador de sem água
- g - Visor de informação de duração
- h - Indicador de fecho da porta de carga
- i - Indicador bloqueio crianças

5.3 Preparar a máquina

1. Verificar se as mangueiras estão ligadas com firmeza.
2. Ligar a máquina.
3. Abrir a torneira totalmente.
4. Coloque a roupa na máquina.
5. Adicionar detergente e amaciador.

5.4 Selecionar um programa de lavagem

1. Determinar o programa apropriado ao tipo, quantidade e nível de sujidade da roupa, de acordo com a "Tabela de consumo e programas".
2. Selecionar o programa pretendido com o botão de **Seleção do Programa**.



INFORMAÇÃO

- Os programas são limitados à velocidade de centrifugação mais alta apropriada para o tipo particular de tecido.
- Ao selecionar um programa, considere sempre o tipo de tecido, cor, grau de sujidade e temperatura da água permitida.

5.5 Programas de lavagem

Dependendo do tipo de tecido, usar os seguintes programas principais.



INFORMAÇÃO

- Pode definir a máquina para mudar para o passo de secagem no final do ciclo de lavagem, pressionando o botão de Secagem depois de ter selecionado o programa de lavagem para a sua roupa. De cada vez que pressiona o botão, a linha de informação mostra em que passo o processo de secagem ocorrerá e o símbolo relevante acender-se-á. Se quiser, continuando a pressionar o botão, poderá efetuar a secagem durante o período de tempo máximo de secagem permitido pela máquina.
- Os símbolos no visor são esquemáticos e podem não coincidir exatamente com o produto.
- Quando efetuar uma lavagem e secagem usando a função de Secagem da sua máquina, a carga máxima de roupa na máquina é 5 kg. Se carregar em excesso, a sua roupa não secará e a máquina funcionará durante muito tempo, consumindo muito mais energia.

• Algodão

Usar para a sua roupa de algodão (tais como lençóis, edredão e fronhas, toalhas, roupões de banho, roupa interior, etc.). A sua roupa será lavada com movimentos de lavagem vigorosos num ciclo de lavagem mais longo.



INFORMAÇÃO

- Pode secar a sua roupa imediatamente após o ciclo de lavagem sem qualquer interrupção (a secagem automática ou programada pode ser realizada após a lavagem). Para isto, tem de seleccionar também a função de Secagem antes de iniciar o programa de lavagem.
- Consoante as seleções de secagem que adicionar aos programas de lavagem, pode ver no visor da máquina quando o programa irá terminar.
- Se não pretender que a secagem ocorra após o programa que seleccionou, mantenha premido o botão de função auxiliar de Secagem até que a luz respetiva se apague.

• Sintéticos

Usar para lavar as suas roupas sintéticas (tais como camisas, blusas, misturas de algodão/sintéticos, etc.). A sua roupa será lavada com um movimento suave e possui um ciclo de lavagem mais curto se comparado com o programa de Algodão.



INFORMAÇÃO

- Pode secar a sua roupa imediatamente após o ciclo de lavagem sem qualquer interrupção (a secagem automática ou programada pode ser realizada após a lavagem). Para isto, tem de seleccionar também a função de Secagem antes de iniciar o programa de lavagem.
- Consoante as seleções de secagem que adicionar aos programas de lavagem, pode ver no visor da máquina quando o programa irá terminar.
- Se não pretender que a secagem ocorra após o programa que seleccionou, mantenha premido o botão de função auxiliar de Secagem até que a luz respetiva se apague.

• Lã

Usar este programa para lavar as suas roupas de lã. Seleccionar a temperatura apropriada de acordo com as etiquetas das suas roupas. Usar detergentes apropriados para lãs.



INFORMAÇÃO

- A função de secagem não pode ser seleccionada para o programa de lavagem de lãs.

• Eco 40-60

O programa eco 40-60 pode limpar roupa de algodão normalmente suja que seja indicada para lavagem a 40 °C ou 60 °C em conjunto no mesmo ciclo e este programa é usado para avaliar a conformidade com a legislação de ecodesign da UE. Apesar de lavar durante mais tempo que os outros programas, permite maior poupança de energia e de água. A temperatura atual da máquina pode ser diferente da indicada na temperatura de lavagem. Quando a carga na máquina é com menos roupa (por ex. ½ da capacidade ou menos), os períodos das fases do programa podem automaticamente ficar mais curtas. Neste caso, o consumo de energia e de água irá diminuir. A função de secagem para guardar no roupeiro deve ser seleccionada com eco 40-60 para efetuar o ciclo de lavagem e secagem para avaliar a conformidade com a legislação de ecodesign da UE. O ciclo de lavagem e de secagem tem possibilidade de lavar roupa em algodão normalmente suja que seja indicada para lavagem a 40 °C ou 60 °C em conjunto no mesmo ciclo e ao secar desta forma pode ser imediatamente guardada no roupeiro.



INFORMAÇÃO

- Pode secar a sua roupa imediatamente após o ciclo de lavagem sem qualquer interrupção (a secagem automática ou programada pode ser realizada após a lavagem). Para isto, tem de seleccionar também a função de Secagem antes de iniciar o programa de lavagem.
- Consoante as seleções de secagem que adicionar aos programas de lavagem, pode ver no visor da máquina quando o programa irá terminar.
- Se não pretender que a secagem ocorra após o programa que seleccionou, mantenha premido o botão de função auxiliar de Secagem até que a luz respetiva se apague.

• Delicados

Usar este programa para lavar as suas roupas delicadas. A sua roupa será lavada com uma ação de lavagem mais suave comparativamente ao programa de Sintéticos.

• Lavagem manual

Usar para lavar as suas roupas de lã/ delicadas que trazem etiquetas indicando para "não lavar na máquina", cuja lavagem manual é recomendada. A sua roupa será lavada com movimentos de lavagem muito suaves, para não as estragar.

• Rápido 28'

Usar para lavar a roupa de algodão ligeiramente suja ou sem manchas num curto período de tempo.



INFORMAÇÃO

- Pode secar a sua roupa imediatamente após o ciclo de lavagem sem qualquer interrupção (a secagem automática ou programada pode ser realizada após a lavagem). Para isto, tem de selecionar também a função de Secagem antes de iniciar o programa de lavagem.
- Consoante as seleções de secagem que adicionar aos programas de lavagem, pode ver no visor da máquina quando o programa irá terminar.
- Se não pretender que a secagem ocorra após o programa que selecionou, mantenha premido o botão de função auxiliar de Secagem até que a luz respetiva se apague.

• Rápido 14'

Usar este programa para lavar pequenas quantidades das suas roupas de algodão, ligeiramente sujas, num período curto de tempo. Este programa lava a sua roupa em 14 minutos.



INFORMAÇÃO

- Pode secar a sua roupa imediatamente após o ciclo de lavagem sem qualquer interrupção (a secagem automática ou programada pode ser realizada após a lavagem). Para isto, tem de selecionar também a função de Secagem antes de iniciar o programa de lavagem.
- Consoante as seleções de secagem que adicionar aos programas de lavagem, pode ver no visor da máquina quando o programa irá terminar.
- Se não pretender que a secagem ocorra após o programa que selecionou, mantenha premido o botão de função auxiliar de Secagem até que a luz respetiva se apague.

• Camisas

Utilizar para lavar juntos, camisas de algodão, tecidos sintéticos ou sintéticos misturados.



INFORMAÇÃO

- Pode secar a sua roupa imediatamente após o ciclo de lavagem sem qualquer interrupção (a secagem automática ou programada pode ser realizada após a lavagem). Para isto, tem de selecionar também a função de Secagem antes de iniciar o programa de lavagem.
- Consoante as seleções de secagem que adicionar aos programas de lavagem, pode ver no visor da máquina quando o programa irá terminar.
- Se não pretender que a secagem ocorra após o programa que selecionou, mantenha premido o botão de função auxiliar de Secagem até que a luz respetiva se apague.

• Enxaguar

Usar quando quiser enxaguar ou engomar separadamente.

• Centrifugar+Esvaziar

Utilize para descarregar a água na máquina.

5.6 Seleção da temperatura

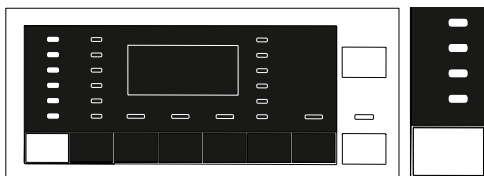

Sempre que um novo programa é selecionado, aparece no respectivo indicador a temperatura recomendada para o programa. É possível que o valor de temperatura recomendado não seja a temperatura máxima que pode ser selecionada para o programa atual. Premir o **botão de Ajuste da temperatura** para alterar a temperatura.



INFORMAÇÃO

- O botão de ajuste da temperatura funciona apenas no sentido inverso. Por exemplo, quando quer selecionar 60 °C quando o visor apresenta 40 °C, precisa de premir o botão várias vezes até atingir 60 °C andando para trás a partir dos 40 °C.



INFORMAÇÃO

- Se deslizar para a opção de Lavagem a frio e pressionar novamente o botão de Ajuste de temperatura, aparecerá no visor a temperatura máxima recomendada para o programa selecionado. Prima novamente o botão de ajuste da temperatura para diminuir a temperatura.

Finalmente, a luz fria, indicando a opção de lavagem a frio, aparece no visor. Pode também alterar a temperatura depois de iniciar a lavagem. Pode selecionar a temperatura desejada depois de a lavagem começar mas terá de o fazer antes de se iniciar o passo do aquecimento.

5.7 Seleção da velocidade de centrifugação

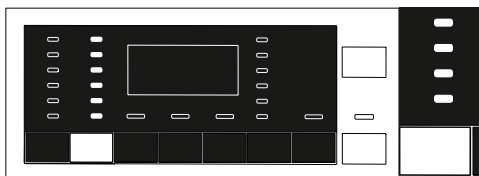

Sempre que um novo programa é selecionado, a velocidade de centrifugação recomendada do programa selecionado é exibida no indicador da **Velocidade de centrifugação**.



INFORMAÇÃO

- É possível que o valor de temperatura recomendado da velocidade de centrifugação não seja a velocidade máxima de centrifugação que pode ser selecionada para o programa atual.

Premir o botão de **Ajuste da velocidade de centrifugação** para alterar a velocidade de centrifugação. A velocidade de centrifugação diminui gradualmente. Depois, dependendo do modelo de máquina, as opções "Enxaguamento suspenso" e "Sem centrifugação" aparecem no visor.



INFORMAÇÃO

- O botão de ajuste da velocidade funciona apenas no sentido inverso. Por exemplo, quando quer selecionar 1000 rpm quando o visor apresenta 800 rpm, precisa de pressionar o botão várias vezes até atingir 1000 rpm andando para trás a partir das 800 rpm.



INFORMAÇÃO

- A opção Espera Enxaguar é indicada com o símbolo “☹” e a opção Sem Centrifugação é indicada com o símbolo “☹”.

5.7.1. Se pretender centrifugar a roupa depois da função Manter Enxaguamento:

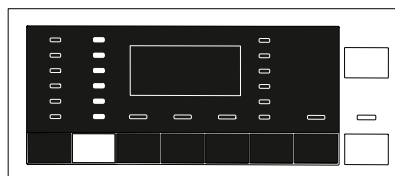

- Ajustar a **Velocidade de centrifugação**.
- Premir o botão **Iniciar/Pausa/Cancelar**.

O programa recomeça. A máquina descarrega a água e centrifuga a roupa. Se pretender esvaziar a água no fim do programa sem centrifugar, usar a função **Sem Centrifugação**.



INFORMAÇÃO

- Em programas que não permitem o ajuste da velocidade de centrifugação, quando o botão respetivo é pressionado, a luz da velocidade de centrifugação não acende e ouve-se um sinal sonoro.

Pode alterar a velocidade de centrifugação após iniciar a lavagem. Pode seleccionar a velocidade de centrifugação pressionando o botão de ajuste respetivo depois de a lavagem começar mas antes de se iniciar o passo de centrifugação.

5.7.2 Seleção da função auxiliar para secagem

Quando um novo programa é seleccionado, premir o botão de Seleção de Função Auxiliar para ajustar a opção de secagem que é adequada para o programa de lavagem seleccionado.



INFORMAÇÃO

- Em programas que não permitem o ajuste da secagem, quando o botão da função auxiliar de Secagem é pressionado, a luz respetiva não se altera e ouve-se um sinal sonoro.



INFORMAÇÃO

- Apenas para programas de secagem, premir o botão de Seleção de Função Auxiliar para ajustar a opção de secagem adequada.

5.8 Programas de secagem



CUIDADO!

- A máquina limpa automaticamente o algodão que sai da roupa durante o ciclo de secagem. A máquina usa água durante a secagem. Por este motivo, a torneira de água da máquina deve estar também aberta durante os programas de secagem.
- Quando um novo programa é seleccionado, premir o botão de Seleção de Função Auxiliar para ajustar a opção de secagem que é adequada para o programa de lavagem seleccionado.



INFORMAÇÃO

- Os programas de Secagem contêm um passo de centrifugação. A sua máquina efetua este processo para reduzir o tempo de secagem. Quando a secagem é seleccionada, a definição de velocidade de centrifugação fica no nível de Velocidade de centrifugação máxima.
- Em programas que não permitem o ajuste da secagem, quando o botão da função auxiliar de Secagem é pressionado, a luz respetiva não se altera e ouve-se um sinal sonoro.
- Apenas para programas de secagem, premir o botão de Seleção de Função Auxiliar para ajustar a opção de secagem adequada.
- Quando ocorre um corte no abastecimento de água, não é possível efetuar lavagens ou secagens.

• Secagem Sintéticos

Usar este programa para secar roupa sintética húmida equivalente a 3 kg de peso seco. Este programa apenas efetua secagem.



INFORMAÇÃO

- Para os pesos de secagem de roupa, consulte a Secção 4, Passo 4.5

• Secagem Algodão

Usar este programa para secar roupa de algodão húmida equivalente a 5 kg de peso seco. Este programa apenas efetua secagem.



INFORMAÇÃO

- Para secar roupa que contém apenas toalhas e robes turcos, carregue um máximo de 4 kg de roupa.
- Para os pesos de secagem de roupa, consulte a Secção 4, Passo 4.5

5.9 Programas de lavagem e secagem



CUIDADO!

- A máquina limpa automaticamente o algodão que sai da roupa durante o ciclo de secagem. A máquina usa água durante a secagem. Por este motivo, a torneira de água da máquina deve estar também aberta durante os programas de secagem.

•5 Kg Lavar&Secar

Usar este programa para lavar roupas de algodão até 5 kg e secá-las imediatamente a seguir à lavagem, sem fazer qualquer outra seleção.



INFORMAÇÃO

- Quando este programa é selecionado, a função auxiliar de Secagem externa não pode ser selecionada.

• Higiene+ Lavar&Secar

Usar este programa para lavar e secar imediatamente a seguir a sua roupa, até 2 kg, que necessite de uma lavagem antialérgica e higiénica (roupas, lençóis, cobertas, cuecas, etc. de bebé, artigos de algodão)



INFORMAÇÃO

- O programa BabyProtect+ foi testado e aprovado pela The British Allergy Foundation (Allergy UK) no Reino Unido.

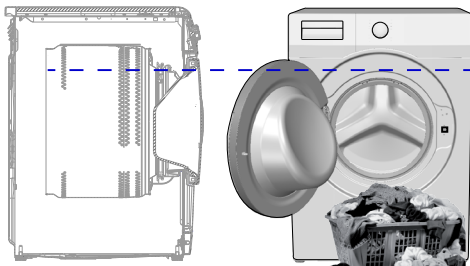

No programa de 5 kg Lavar e 5 kg Secar, recomenda-se que a roupa seja carregada até ao nível indicado na figura acima para obter condições de secagem ideais (verá a seta do nível quando abrir a porta de carregamento).

• Wash & Wear (Lavar e Usar)

Usar este programa para lavar e secar 0,5 kg de roupa (2 camisas) em 40 minutos ou 1 kg de roupa (5 camisas) em 60 minutos.



INFORMAÇÃO

- O programa Lavar & Vestir destina-se a lavar e secar rapidamente as roupas de uso diário que foram usadas durante um curto período de tempo e não estão sujas. Este programa é adequado para a roupa que contém uma textura fina e pode secar rapidamente. (camisas, t-shirts)
- Outras opções ou programas de secagem devem ser usados para roupa de textura grossa que leva mais tempo a secar.

5.10 Tabela do programa e do consumo (para lavagem)

PT	Programa (°C)	Carga Max. (kg)	Consumo de água (lt)	Consumo de energia (kWh)	Velocida máx.	Função auxiliar				Escala da temperatura em °C seleccionável
						Pré-lavagem	Rápido+	Enxaguamento Extra	Secagem	
Algodão	90	8	90	2,50	1400	•	•	•	•	90-Fria
	60	8	90	1,80	1400	•	•	•	•	90-Fria
	40	8	88	0,97	1400	•	•	•	•	90-Fria
Eco 40-60	40 ***	8	54	0,955	1400				•	40-60
	40 ***	4	35	0,550	1400				•	40-60
	40 ***	2	28	0,320	1400				•	40-60
	60 **	8	47	0,760	1400				•	40-60
Eco 40-60 + Secagem para roupeiro	40 ***	5	61	3,215	1400				•	40-60
	40 ***	2,5	42	1,780	1400				•	40-60
Sintéticos	60	3	60	1,35	1000	•	•	•	•	60-Fria
	40	3	58	0,85	1000	•	•	•	•	60-Fria
Lã	40	1,5	55	0,50	1000			•		40-Fria
Delicados	40	3,5	55	0,72	1000	•				40-Fria
Lavagem manual	30	1	55	0,50	1000					30-Fria
Camisas	60	3,5	45	0,85	800	•	•	•	•	60-Fria
Rápido 14'	30	2	40	0,15	1400			•	•	30-Fria
Rápido 28'	90	8	68	1,90	1400			•	•	90-Fria
	60	8	68	1,10	1400			•	•	90-Fria
	30	8	68	0,18	1400			•	•	90-Fria

• : Seleccionável

* : Seleccionado automaticamente, não cancelar.

** : Eco 40-60 com a seleção de temperatura de 60 °C é o teste do desempenho de lavagem de acordo com a EN 50229:2015 e o programa de teste da etiqueta energética de acordo com o Regulamento Estabelecido pela Comissão (EU) 96/60/EC.

Secar Algodão com a seleção de Secagem Extra é o teste do desempenho de secagem de acordo com a EN 50229:2015 e o programa de teste da etiqueta energética de acordo com o Regulamento Estabelecido pela Comissão (EU) 96/60/EC. A carga máxima de lavagem deve ser dividida em grupos como a carga máxima para secagem e a carga restante para secagem e depois cada carga tem de ser seca usando a opção Secar Algodão com a seleção de Secagem Extra.

***: Eco 40-60 com a seleção de temperatura de 40 °C é o teste do desempenho de lavagem de acordo com a EN 62512 e o programa de teste da etiqueta energética de acordo com o Regulamento Estabelecido pela Comissão (EU) 2019/2014.

Eco 40- 60 com a seleção de temperatura de 40 °C e seleção de secagem para guardar no roupeiro é o teste do desempenho de lavagem e secagem de acordo com a EN 62512 e o programa de teste da etiqueta energética de acordo com o Regulamento Estabelecido pela Comissão (EU) 2019/2014..

- : Consulte a descrição do programa para carga máxima.



INFORMAÇÃO

- As funções auxiliares na tabela podem variar conforme o modelo da sua máquina.
- O consumo de energia e de água podem variar conforme as alterações na pressão, dureza e temperatura da água, na temperatura ambiente, no tipo e quantidade de roupa, na seleção das funções auxiliares e velocidade de centrifugação e nas alterações da voltagem elétrica.
- Ao selecionar um programa, pode ver a respetiva duração no visor da sua máquina. Dependendo da quantidade de roupa que colocou na máquina, poderá existir uma diferença de 1 a 1,5 horas entre a duração apresentada no visor e a duração real do programa de lavagem. A duração será automaticamente corrigida logo após o programa de lavagem tiver sido iniciado.
- "Os modos de seleção para as funções auxiliares podem ser alterados pela empresa fabricante. Podem ser adicionados novos modelos de seleção e os existentes podem ser removidos."
- "A velocidade de centrifugação da sua máquina pode variar em função do programa; esta velocidade não pode exceder a velocidade de centrifugação máxima da sua máquina."
- Selecionar sempre a temperatura adequada mais baixa. Os programas mais eficiente em termos de consumo de energia são geralmente aqueles que se realizam a temperaturas mais baixas e com maior duração.
- O ruído e o teor de humidade restante são influenciados pela velocidade de rotação: quanto maior a velocidade de rotação na fase de rotação, maior o ruído e menor o teor de humidade restante.

Tabela de programas e consumo (para secagem)

PT						Função auxiliar					Nível de secagem				
						Pré-lavagem	Rápido+	Enxaguamento Extra	Secagem	Secagem Extra	Secagem para roupeiro	Secagem para engomar	Secagem por tempo-minutos	Escala da temperatura em °C seleccionável	
	Programa (°C)	Carga Max. (kg)	Consumo de água (lt)	Consumo de energia (kWh)	Max. Speed										
	Secagem Algodão	-	5	45	3,20	1400				*	•	•	•	•	-
	Secagem Sintéticos	-	3	30	2,10	-				*		•	•	•	-
	Hygiene+ Lavar&Secar	60	2	120	3,80	1400			*	*	•	•	•	•	90-30
	5 Kg Lavar&Secar	60	5	94	5,00	1400				*	•	•	•	•	60-Fria
	Wash&Wear	30	0,5	35	0,60	1200			•	*				•	30-Fria
	Wash&Wear	30	1	44	1,00	1200			•	*				•	30-Fria

Valores de consumo (PT)

	Seleção de temperatura (°C)	Velocidade de centrifugação (rpm)	Capacidade (kg)	Duração de programa (hh:mm)	Consumo de energia (kWh/ciclo)	Consumo de água (L/ciclo)	Temperatura da roupa (°C)	Teor de humidade restante (%)
Eco 40-60	40	1400	8	03:38	0,955	54	40	53
	40	1400	4	02:47	0,550	35	32	53
	40	1400	2	02:47	0,320	28	23	53
Algodão	20	1400	8	03:40	0,600	88	20	53
Algodão	60	1400	8	03:40	1,800	90	60	53
Sintéticos	40	1000	3	02:25	0,850	58	40	40
Rápido 28'	30	1400	8	00:28	0,180	68	23	62
Eco 40-60+Secagem para roupeiro	40	1400	5	07:55	3,215	61	25	53
	40	1400	2,5	05:50	1,780	42	24	53

5.11 Seleção da função auxiliar

Selecionar as funções auxiliares pretendidas antes de iniciar o programa. Sempre que um programa é selecionado, acendem-se as luzes das funções auxiliares que podem ser selecionadas com ele.

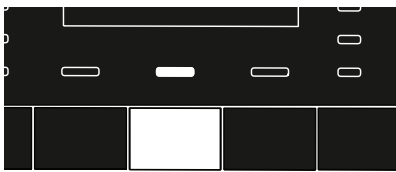
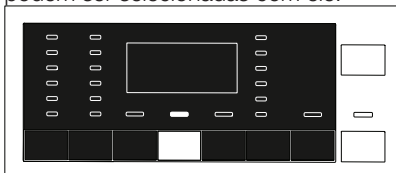

INFORMAÇÃO

- A luz do símbolo da função auxiliar que não pode ser selecionada com o programa escolhido, não se acende. Quando pressiona os botões destas funções auxiliares, ouvirá um sinal sonoro e a seleção é impedida.



INFORMAÇÃO

- Algumas funções não podem ser selecionadas juntas. Se uma segunda função auxiliar entrar em conflito com a primeira que selecionou antes de iniciar a máquina, a função selecionada em primeiro lugar será cancelada e a seleção da segunda função auxiliar permanecerá ativa. Por exemplo, se quiser selecionar Lavagem rápida após ter selecionado Pré-lavagem, a Pré-lavagem será cancelada e a Lavagem rápida permanecerá ativa.
- Uma função auxiliar que não seja compatível com o programa não pode ser selecionada. (Ver "Tabela de consumo e programas")
- Alguns programas possuem funções auxiliares que têm de ser utilizadas com o programa selecionado. Essas funções não podem ser canceladas. A luz da função auxiliar já está selecionada.



INFORMAÇÃO

- Se o nível de humidade selecionado (Secagem para engomar, para guardar ou extra para guardar) não puder ser atingido no final do ciclo de secagem, a sua máquina estenderá a duração do programa automaticamente. O programa durará mais
- Se for selecionada a Secagem por tempo, o programa terminará no final do período de secagem, mesmo que a roupa ainda não esteja seca.
- Se o nível de humidade selecionado (Secagem para engomar, para guardar ou extra para guardar) for atingido no final do ciclo de secagem, ou se for detetada secagem extra nas opções de secagem por tempo, o programa levará menos tempo. A diminuição de tempo aparecerá no visor.

• Pré-lavagem

A Pré-lavagem só é vantajosa para roupas muito sujas. Não usando a pré-lavagem poupará energia, água, detergente e tempo.

• Rápido+

Esta função pode ser utilizada nos programas de Algodão e Sintéticos. Ela diminui os tempos de lavagem e também o número de fases de enxaguamento para roupas levemente sujas.



INFORMAÇÃO

- Quando selecionar esta função, carregue a sua máquina com metade da carga máxima de roupa especificada na tabela de programas.

• Enxaguamento Extra

Esta função permite que a máquina realize outro ciclo de enxaguamento além daquele já realizado após a lavagem principal. Assim, fica reduzido o risco para peles sensíveis (bebés, peles alérgicas, etc.) de serem afetadas por quantidades mínimas de detergente remanescente.



INFORMAÇÃO

- Ao pressionar a primeira vez adicionará um enxaguamento simples, pressionando duas vezes adicionará um enxaguamento duplo. Ao pressionar pela terceira vez, cancelará.

• Secagem

Esta função ativa a secagem da roupa após a lavagem. Verifique com que programas esta função auxiliar pode ser selecionada, na tabela de programas.

5.12 Fases da secagem

5.12.1 Secagem para engomar

A secagem é realizada até que o nível de secagem atinja o passo de Secagem para engomar.

5.12.2 Secagem para roupeiro

A secagem é realizada até que o nível de secagem atinja o passo de Secagem para guardar no armário.

5.12.3 Secagem Extra

A secagem é realizada até que o nível de secagem atinja o passo de Secagem extra para guardar no armário.



INFORMAÇÃO

- O nível de secagem pode mudar devido ao tipo de mistura e de materiais e ao nível de humidade da roupa.
- Os produtos que contêm acessórios como rendas, tule, pedras, contas, lantejoulas, fios e produtos com alto conteúdo de seda, não devem ser secos na máquina.

5.12.4 Secagem por tempo-minutos

De modo a atingir o nível de secagem desejado a baixa temperatura, deverá selecionar um dos períodos de secagem de 30, 90 e 150 minutos.



INFORMAÇÃO

- Ao secar pequenas quantidades de roupa (até um máximo de 2 peças), deverá selecionar os passos de secagem por tempo dos programas de Algodões ou Sintéticos.
- Se a roupa não estiver no nível de secagem desejado, no final do programa, poderá selecionar a secagem por tempo para terminar o processo.
- Quando esta função é selecionada, a máquina realiza a secagem até ao tempo definido, independente do grau de secagem.

5.13 Visor do tempo

O tempo restante para a conclusão do programa enquanto estiver em execução é exibido como "01:30" no formato de horas e minutos.



INFORMAÇÃO

- O tempo do programa pode diferir dos valores da "Tabela de consumo e programas", dependendo da pressão da água, dureza e temperatura da água, temperatura ambiente, quantidade e tipo de roupa, funções auxiliares selecionadas e quebras na voltagem elétrica.

5.14 Hora de fim

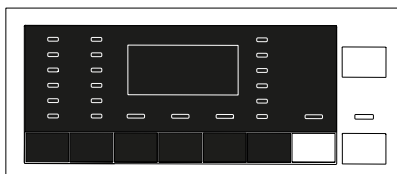

Com a função **Hora de Fim**, o início do programa pode ser protelado até 24 horas. Depois de premir o botão **Hora de Fim**, a hora de fim estimado do programa é exibida. Se a **Hora de Fim** estiver ajustada, acender-se-á o indicador de **Hora de Fim**. Para que a função Hora de fim seja ativada e o programa seja concluído no fim do tempo especificado, tem de premir o botão **Iniciar/Pausa** depois de ajustar a hora. O botão **Iniciar/Pausa** deixa de piscar e permanece aceso continuamente. Se quiser cancelar a função de Hora de fim, prima o botão **Hora de Fim** até que o respetivo indicador se apague ou prima o botão **Ligar / Desligar** para desligar e ligar a máquina.

1. Abrir a porta de carregamento, colocar a roupa e o detergente, etc.
2. Selecionar o programa de lavagem, a temperatura, a velocidade de centrifugação e, se necessário, as funções auxiliares.
3. Definir a hora de fim da sua escolha premindo o botão **Hora de Fim**. A luz da **Hora de Fim** fica iluminada.
4. Premir o botão **Iniciar/Pausa**. A contagem do tempo começa. ":" O símbolo ":", a meio da hora de fim, no visor, começa a piscar.



INFORMAÇÃO

- Não utilize detergentes líquidos quando ativar a função hora de fim! Há risco de manchar as roupas.
- A porta permanece bloqueada durante o período de contagem decrescente até à Hora de fim. Para desbloquear a porta, a máquina deve ser colocada em pausa pressionando o botão de Iniciar/Pausa de programa. No final da contagem, o indicador da hora de fim apaga-se, o ciclo de lavagem inicia-se e o tempo do programa selecionado aparece no visor.
- Quando a seleção da Hora de fim é completada, o tempo que aparece no ecrã consiste na hora de fim mais a duração do programa selecionado.

5.15 Iniciar o programa



1. Premir o botão **Iniciar/Pausa** para iniciar o programa.
2. A luz do botão **Iniciar/Pausa**, que estava a piscar fica agora continuamente acesa, indicando que o programa já começou.
3. A porta de carregamento é bloqueada. "A bloquear a porta" aparece no visor quando a porta está a ser bloqueada.

5.16. Fecho da porta de carregamento



Há um sistema de bloqueio na porta de carregamento da máquina que impede a abertura da porta, quando o nível da água é inadequado para se poder abrir a porta. A luz de "Porta bloqueada" acende-se no painel quando a porta de carregamento é bloqueada.

5.17 Alterar as seleções após o programa ter sido iniciado

5.17.1 Adicionar roupa após o programa ter sido iniciado:



Se o nível de água na máquina estiver apropriado ao premir o botão **Iniciar/Pausa**, aparecerá no visor a indicação "Porta de carregamento bloqueada". Se o nível da água na máquina não for o adequado quando prime o botão **Iniciar/Pausa**, o painel indicará que a porta de carregamento está bloqueada.

5.17.2 Colocar a máquina em modo de pausa:



Premir o botão **Iniciar/Pausa** para mudar a máquina para o modo pausa.

5.17.3 Alterar a seleção do programa após o programa ter sido iniciado:

Não é permitido alterar o programa quando o programa atual está em execução. Se rodar o botão **Seleção do Programa** enquanto o programa está em execução, ouvirá um sinal sonoro e a alteração é impedida. Pode selecionar o novo programa após mudar o programa atual para pausa.



INFORMAÇÃO

- O programa recém-selecionado começa desde o início.

5.17.4 Alterar a função auxiliar, velocidade de centrifugação e temperatura

Dependendo da fase em que o programa se encontra, pode cancelar ou selecionar funções auxiliares. Consultar "Seleção da função auxiliar". Também pode alterar a velocidade de centrifugação, a temperatura e as definições de secagem. Consultar "Seleção da velocidade de centrifugação" e "Seleção da temperatura".



INFORMAÇÃO

- A porta de carregamento não abrirá se a temperatura da água na máquina estiver alta ou se o nível da água estiver acima da linha base de abertura da porta.

5.18 Bloqueio Crianças

Usar a função Bloqueio de crianças para impedir que crianças interfiram na máquina. Assim, pode evitar qualquer alteração no programa em andamento.



INFORMAÇÃO

- Pode ligar e desligar a máquina com o botão Ligar/Desligar quando o Bloqueio para crianças estiver ativo. Ao ligar novamente a máquina, o programa recomeçará a partir de onde parou.
- Se premir qualquer botão quando o Bloqueio para crianças estiver ativo, a máquina emitirá um sinal sonoro.

5.18.1 Para ativar o bloqueio crianças:

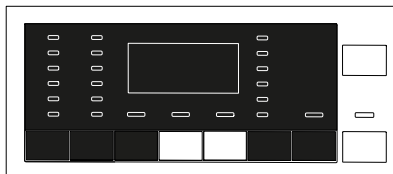

Manter premidos os botões das 2ª. e 3ª. funções auxiliares durante 3 segundos.

Depois de terminar a contagem "Bloqueio para crianças 3- 2- 1" no visor, aparecerá nesse mesmo visor "Bloqueio para crianças ativado". Pode soltar os botões da 2ª e 3ª função auxiliar quando este aviso é exibido.

5.18.2 Para desativar o bloqueio crianças:

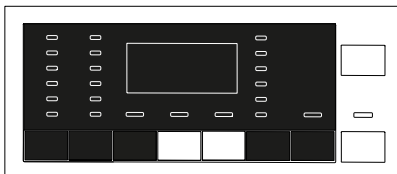

Manter pressionados os botões das 2ª e 3ª funções auxiliares durante 3 segundos. Depois de terminar a contagem "Bloqueio para crianças 3-2-1" no visor, desaparecerá desse mesmo visor o aviso de "Bloqueio para crianças ativado".

5.19 Cancelar o programa



O programa é cancelado quando a máquina é desligada e ligada novamente. Premir e manter pressionado o botão **Ligar / Desligar** durante 3 segundos. Depois da contagem como "3-2-1" no visor estiver terminada, a máquina desliga-se.



INFORMAÇÃO

- Se premir o botão Ligar/Desligar quando o Bloqueio para Crianças estiver ativo, o programa não será cancelado. Tem de cancelar o Bloqueio para Crianças primeiro. A contagem como "3-2-1" aparece no visor.
- Se quiser abrir a porta de carregamento após ter cancelado o programa mas não puder abrir a porta porque o nível de água na máquina está acima da linha de abertura da porta de carregamento, então, rode o botão de Seleção de programa para o programa Bomba+Centrifugação e escoe a água da máquina.

5.20 Fim do programa

Quando o programa termina, o indicador de Fim do programa ilumina-se e ouve-se um sinal sonoro. Se não premir qualquer botão em 2 minutos, a máquina irá para o modo em espera. O visor e todos os indicadores são apagados. Se premir qualquer botão ou rodar o botão **Seleção do Programa** a quando a máquina estiver no modo de pausa, as fases do programa que estão concluídas aparecerão no visor.

5.21 A sua máquina está equipada com um "Modo de espera".

Depois de ligar a sua máquina com o botão Ligar/Desligar, se nenhum programa for iniciado ou nenhum outro procedimento for realizado na fase de seleção ou não for indicada qualquer ação dentro de cerca de 2 minutos após o programa selecionado terminar, a máquina mudará automaticamente para o modo de poupança de energia Além disso, se o seu produto tiver um visor que mostre o tempo do programa, esse visor será completamente desligado. No caso de rodar o botão de Seleção de programa ou premir qualquer botão, as luzes e o visor regressarão à condição anterior. As seleções que fizer ao sair do modo de poupança de energia poderão mudar. Verifique se as suas seleções estão corretas antes de iniciar o programa. Se necessário, volte a fazer as suas definições. Isto não é um erro.

6 Manutenção e limpeza

A durabilidade do produto estende-se e os problemas experimentados frequentemente diminuem se for limpa em intervalos regulares.

6.1 Limpar a gaveta de detergente

Remova todo resíduo em pó acumulado na gaveta. Para fazer isto:

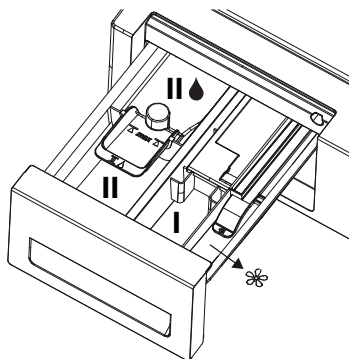

1. Pode extrair a gaveta de detergente, puxando-a para si com firmeza.



INFORMAÇÃO

- Se uma quantidade maior do que a normal de amaciador e detergente líquido misturados começar a juntar-se no compartimento do amaciador, o sifão deve ser limpo.

2. Lave a gaveta e o sifão com bastante água tépida num lavatório. Use luvas protetoras ou use uma escova adequada para evitar tocar nos resíduos da gaveta quando limpar.
3. Volte a colocar a gaveta no seu lugar após limpá-la. Verifique se o sifão está no seu lugar adequado.

6.2 Limpar a porta de carregamento e o tambor

Para produtos com programa de limpeza do tambor, por favor, consulte a secção Funcionar com o produto - Programas. Para produtos sem programa de limpeza do tambor, siga os passos abaixo para **limpar o tambor**:

Selecione as funções auxiliares de **Água Adicional** e **Enguamento Extra**. Use um programa de algodões sem pré-lavagem. Defina a **temperatura para o nível recomendado pelo agente de limpeza do tambor** que pode ser encontrado na ala dos detergentes nos supermercados. Execute este procedimento **sem colocar roupa na máquina**. Antes de iniciar o programa, coloque 1 saqueta de agente de limpeza especial para tambores (se não foi possível fornecer o agente especial de limpeza, coloque 1 chávena de chá (máximo de 100g) de pó anticalcário no compartimento) no compartimento de detergente de lavagem principal. Se o anticalcário estiver em forma de pastilha, coloque apenas uma pastilha no compartimento nº. "2". Seque o interior do fole com um pano limpo após o programa ter sido concluído.



INFORMAÇÃO

- Repita o processo de limpeza do tambor a cada 2 meses.
- Use um anticalcário apropriado para máquinas de lavar.



Após cada lavagem, certifique-se de que nenhuma substância estranha foi deixada no tambor. Se os orifícios mostrados abaixo na figura estiverem bloqueados, abra os orifícios usando um palito de dentes.



INFORMAÇÃO

- Objetos metálicos estranhos poderão causar nódos de ferrugem no tambor. Limpe as nódos na superfície do tambor usando agentes de limpeza para aço inoxidável. Nunca use esponja de aço ou de fios de aço.



CUIDADO!

- Nunca use esponjas ou materiais para esfregar. Estas poderão danificar as superfícies pintadas, cromadas e plásticas.

6.3 Limpar a estrutura e o painel de controlo

Limpe a estrutura da máquina com água e sabão ou detergente em gel neutro não corrosivo sempre que necessário e seque com um pano macio. Use um pano macio e húmido para limpar o painel de controlo.

6.4 Limpar os filtros de entrada de água

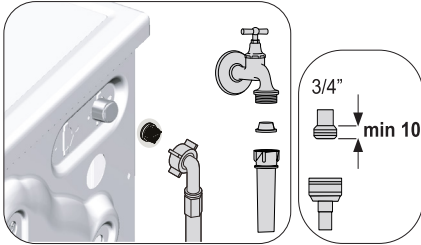

Há um filtro no final de cada válvula de entrada de água atrás da máquina e também na extremidade de cada mangueira de entrada de água onde foram ligadas à torneira. Estes filtros evitam que substâncias estranhas e a sujidade da água entrem na máquina de lavar. Os filtros devem ser limpos se estiverem sujos.

1. Feche as torneiras.
2. Retire as porcas das mangueiras de entrada de água para aceder aos filtros nas válvulas de entrada de água. Limpe os resíduos que encontrar com uma escova apropriada. Se os filtros estiverem muito sujos, extraia-os do seu sítio com um alicate e limpe-os deste modo.
3. Retire os filtros pelas extremidades achatadas das mangueiras de entrada de água com as juntas e limpe-os totalmente em água corrente.
4. Recoloque as juntas e filtros cuidadosamente nos seus lugares e aperte as roscas da mangueira manualmente.

6.5 Descarregar a água remanescente e limpar o filtro da bomba

O sistema de filtro na sua máquina evita que os itens sólidos como botões, moedas e fibras de tecidos entupam o impulsor da bomba durante a descarga da água de lavagem. Assim, a água será descarregada sem qualquer problema e a durabilidade da bomba prolongar-se-á. Se a sua máquina deixar de descarregar a água, o filtro da bomba está entupido. O filtro deve ser limpo sempre que entupido ou a cada 3 meses. A água deve ser primeiro descarregada para limpar o filtro da bomba. A água também deve ser completamente descarregada antes de transportar a máquina (por ex., se mudar para outra casa) e no caso de congelação da água.



CUIDADO!

- Substâncias estranhas deixadas no filtro da bomba podem danificar a sua máquina ou causar problemas de ruídos.
- Se o produto não estiver em utilização, feche a torneira, desaperte a mangueira e descarregue a água no interior da máquina em locais onde haja a possibilidade de congelação.
- Após cada utilização, desligue a torneira de água à qual a mangueira de descarga está ligada.

Para limpar o filtro sujo e descarregar a água:

1. Retire a ficha da máquina da tomada para cortar a alimentação elétrica.



CUIDADO!

- A temperatura da água no interior da máquina pode chegar a 90 °C. Para evitar riscos de queimaduras, o filtro só deve ser limpo após a água da máquina ter arrefecido.

2. Alguns dos nossos produtos possuem mangueira de descarga de emergência e outros não. Siga os passos abaixo para descarregar a água.

Descarregar a água quando o produto não possui uma mangueira de descarga de emergência:

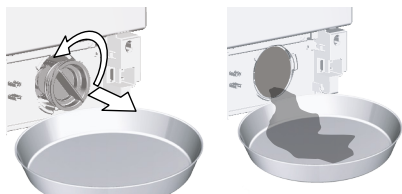

- Coloque um recipiente grande na frente do filtro para receber a água que escorre do filtro.
 - Desaperte o filtro da bomba (sentido anti-horário) até que a água comece a correr. Dirija o fluxo de água para dentro do recipiente que colocou na frente do filtro. Tenha sempre um pano à mão para absorver a água entornada.
 - Quando descarregar toda a água do interior da máquina, extraia totalmente o filtro rodando-o.
3. Limpe quaisquer resíduos dentro do filtro bem como as fibras, se houver, em volta da área do propulsor da bomba.
4. Instale o filtro, rode para a direita para garantir que está devidamente fechado e estanque.

7 Resolução de problemas

Os programas não começam quando a porta de carregamento é fechada.

- O botão de Início/Pausa/Cancelar não foi pressionado. >>> *Pressione o botão de Início/Pausa/Cancelar.
- Pode ser difícil fechar a porta de carregamento no caso de carga excessiva. >>> *Reduza a quantidade de roupa e certifique-se de que a porta de carregamento está devidamente fechada.

O programa não pode ser iniciado ou selecionado.

- A máquina de lavar foi mudada para o modo de autoproteção devido a um problema de abastecimento (tensão da linha, pressão da água, etc.). >>> Pressione e segure o botão On/Off (Ligar/desligar) durante 3 segundos para repor as definições de fábrica. (Consultar: "Cancelar o programa")

Água na máquina.

- Pode ter ficado alguma água no produto devido aos processos de controlo de qualidade na produção. >>> Isto não é uma falha; a água não é prejudicial à máquina.

Há água a escorrer por debaixo da máquina.

- Há um problema com as mangueiras ou o filtro da bomba. >>> Certifique-se de que as vedações das mangueiras de entrada de água estão ajustadas de forma segura. Ligue a mangueira à torneira de modo a ficar bem apertada.
- O filtro da bomba não está bem fechado. >>> Certifique-se de que o filtro da bomba está bem fechado.

A máquina não recebe água.

- A torneira está fechada. >>> Abra as torneiras.
- A mangueira de entrada de água está dobrada. >>> Endireite a mangueira.
- O filtro de entrada de água está entupido. >>> Limpe o filtro.
- A porta de carregamento não está fechada. >>> Feche a porta de carregamento.

A máquina não descarrega a água.

- A mangueira de escoamento da água está entupida ou torcida. >>> Limpe ou endireite a mangueira.
- O filtro da bomba está entupido. >>> Limpe o filtro.

A máquina vibra ou produz ruídos.

- A máquina está desequilibrada. >>> Ajuste os pés para nivelar a máquina.
- Alguma substância sólida poderá ter entrado no filtro da bomba. >>> Limpe o filtro da bomba.
- Os parafusos de transporte não foram removidos. >>> Retire os parafusos de transporte.
- A quantidade de roupa na máquina é demasiado pequena. >>> Adicione mais roupa à máquina.
- A máquina está sobrecarregada de roupa. >>> Retire alguma roupa da máquina ou distribua a carga à mão para a equilibrar.
- A máquina está em contacto com uma superfície rígida. >>> Certifique-se de que a máquina não está em contacto com nada.

A máquina parou logo após o programa ter iniciado.

- A máquina parou temporariamente devido a baixa tensão. >>> Irá retomar o funcionamento quando a tensão se restabelecer para valores normais.

A máquina descarrega diretamente a água logo que a recebe.

- A mangueira de escoamento não está à altura adequada. >>> Ligue a mangueira de escoamento de água tal como é descrito no manual do utilizador.

Não se vê água na máquina durante a lavagem.

- O nível de água não é visível do exterior da máquina de lavar. Esta situação não constitui uma falha.

A porta de carregamento não abre.

- A tranca da porta de carregamento é ativada devido ao nível de água na máquina. >>> Escoe a água executando o programa de Bombagem ou Centrifugação.
- A máquina está a aquecer a água ou está no ciclo de centrifugação. >>> Espere até que o programa se conclua.
- A tranca da porta de carregamento está acionada. O bloqueio da porta de carregamento será desativado alguns minutos depois de o programa chegar ao fim. >>> Espere alguns minutos pela desativação da tranca da porta de carregamento.
- A porta de carregamento pode estar presa devido à pressão a que está sujeita. >>> Agarre na pega e empurre e puxe a porta de carregamento para a soltar e abrir.

A lavagem demora mais do que o especificado no manual do utilizador. (*)

- A pressão da água é baixa. >>> A máquina aguarda até receber uma quantidade adequada de água para evitar uma fraca qualidade na lavagem devido à quantidade reduzida de água. Por isso, o tempo de lavagem prolonga-se.
- A tensão é baixa. >>> O tempo de lavagem é prolongado para evitar fracos resultados da lavagem quando a voltagem fornecida é baixa.
- A temperatura da água à entrada é baixa. >>> O tempo necessário para aquecer a água prolonga-se nas estações frias. Além disso, o tempo de lavagem pode ser alargado para evitar fracos resultados na lavagem.
- O número de enxaguamentos e/ou a quantidade da água de enxaguamento aumentou. >>> A máquina aumenta a quantidade de água de enxaguamento quando for necessário um bom enxaguamento e adiciona um enxaguamento extra se for necessário.
- Ocorreu a formação excessiva de espuma e o sistema automático de absorção de espuma pode ter sido ativado, devido ao uso de detergente em demasia. >>> Use a quantidade de detergente recomendada.

A contagem regressiva do tempo do programa não funciona. (Nos modelos com visor) (*)

- O temporizador pode parar durante a entrada de água. >>> O indicador do temporizador não contará até que a máquina receba a quantidade adequada de água. A máquina esperará até que haja quantidade suficiente de água, para evitar resultados deficientes de lavagem devidos a falta de água. Depois disso, o indicador do temporizador recomeçará a contagem.
- O temporizador pode parar durante a fase de aquecimento. >>> O indicador do temporizador não contará até que a máquina atinja a temperatura selecionada.
- O temporizador pode parar durante a fase de centrifugação. >>> O sistema de deteção automática de carga desequilibrada pode ter sido ativado devido a uma distribuição desigual da roupa no tambor.

A contagem regressiva do tempo do programa não funciona. (*)

- A roupa está desequilibrada na máquina. >>> O sistema de deteção automática de carga desequilibrada pode ter sido ativado devido a uma distribuição desigual da roupa no tambor.

A máquina não passa para a fase de centrifugação. (*)

- A roupa está desequilibrada na máquina. >>> O sistema de deteção automático de carga desequilibrada pode ter sido ativado devido a uma distribuição desigual da roupa no tambor.
- A máquina não centrifuga se a água não estiver descarregada completamente. >>> Verifique o filtro e a mangueira de descarga.
- Ocorreu a formação excessiva de espuma e o sistema automático de absorção de espuma pode ter sido ativado, devido ao uso de detergente em demasia. >>> Use a quantidade de detergente recomendada.

O resultado da lavagem é fraco: A roupa fica cinzenta. ()**

- Foi utilizada uma quantidade insuficiente de detergente durante um longo tempo. >>> Utilize a quantidade recomendada de detergente, apropriada à dureza da água e ao tipo de roupa.
- A lavagem foi efetuada a baixas temperaturas durante um longo período de tempo. >>> Selecione a temperatura apropriada para a roupa a ser lavada.
- Foi usada uma quantidade insuficiente de detergente para a dureza da água. >>> Utilizar uma quantidade insuficiente de detergente com água dura faz com que a sujidade se acumule nas roupas ao longo do tempo e as faça ficar cinzentas. É difícil eliminar este escurecimento depois de já ter ocorrido. Utilize a quantidade recomendada de detergente apropriada à dureza da água e ao tipo de roupa.
- Foi utilizada uma quantidade excessiva de detergente. >>> Utilize a quantidade recomendada de detergente, apropriada à dureza da água e ao tipo de roupa.

O resultado da lavagem é fraco: As nódoas persistem na roupa se não for branqueada. ()**

- Foi utilizada uma quantidade insuficiente de detergente. >>> Utilize a quantidade recomendada de detergente, apropriada à dureza da água e ao tipo de roupa.
- Foi carregada roupa em excesso. >>> Não carregue a máquina em excesso. Carregue com as quantidades recomendadas na "Tabela de programas e consumo".
- Foram selecionados um programa e uma temperatura incorretos. >>> Selecione o programa e a temperatura apropriados para a roupa a ser lavada.
- Foi utilizado um tipo inadequado de detergente. >>> Utilize o detergente original, adequado para a máquina.
- O detergente foi colocado no compartimento errado. >>> Coloque o detergente no compartimento correto. Não misture o agente branqueador com o detergente.

O resultado da lavagem é fraco: Aparecem nódoas de gordura na roupa. ()**

- Não está a aplicar uma limpeza regular do tambor. >>> Limpe regularmente o tambor. Para isto, consulte 6.2.

O resultado da lavagem é fraco: As roupas cheiram mal. ()**

- São formadas camadas de bactérias e odor no tambor como resultado de contínuas lavagens a baixa temperatura e/ou programas curtos. >>> Deixe a gaveta do detergente, assim como a porta de carregamento, meias abertas após cada lavagem. Assim, não ocorrerá dentro do produto um ambiente húmido favorável às bactérias.

As cores das roupas estão a esbater-se. ()**

- Foi carregada roupa em excesso. >>> Não carregue a máquina em excesso.
- O detergente utilizado está húmido. >>> Mantenha as embalagens de detergente fechadas num ambiente sem humidade e não as exponha a temperaturas excessivas.
- Foi selecionada uma temperatura muito alta. >>> Selecione o programa e a temperatura adequados de acordo com o tipo e nível de sujidade da roupa.

A máquina não enxagua bem.

- A quantidade, marca e condições de armazenamento do detergente usado são inapropriados. >>> Utilize um detergente apropriado para máquinas de lavar e para a sua roupa. Mantenha as embalagens de detergente fechadas num ambiente sem humidade e não as exponha a temperaturas excessivas.
- O detergente foi colocado no compartimento errado. >>> Se o detergente for colocado no compartimento de pré-lavagem sem que o ciclo de pré-lavagem tenha sido selecionado, a máquina pode receber este detergente durante os passos de enxaguamento ou amaciador. Verta o detergente no compartimento correto.
- O filtro da bomba está entupido. >>> Verifique o filtro.
- A mangueira de descarga está dobrada. >>> Verifique a mangueira de descarga.

A roupa torna-se rígida após a lavagem. ()**

- Foi utilizada uma quantidade de detergente insuficiente. >>> Utilizar uma quantidade de detergente insuficiente para a dureza da água faz com que a roupa endureça com o passar do tempo. Utilize uma quantidade apropriada de detergente de acordo com a dureza da água.
- O detergente foi colocado no compartimento errado. >>> Se o detergente for colocado no compartimento de pré-lavagem sem que o ciclo de pré-lavagem tenha sido selecionado, a máquina pode receber este detergente durante os passos de enxaguamento ou amaciador. Verta o detergente no compartimento correto.
- O detergente foi misturado com o amaciador. >>> Não misture detergente com amaciador. Lave e limpe a gaveta do detergente com água quente.

A roupa não cheira como o amaciador. ()**

- O detergente foi colocado no compartimento errado. >>> Se o detergente for colocado no compartimento de pré-lavagem sem que o ciclo de pré-lavagem tenha sido selecionado, a máquina pode receber este detergente durante os passos de enxaguamento ou amaciador. Lave e limpe a gaveta do detergente com água quente. Verta o detergente no compartimento correto.
- O detergente foi misturado com o amaciador. >>> Não misture detergente com amaciador. Lave e limpe a gaveta do detergente com água quente.

Resíduos de detergente na gaveta do detergente. ()**

- O detergente foi colocado molhado na gaveta. >>> Seque a gaveta do detergente antes de colocar o detergente.
- O detergente ficou húmido. >>> Mantenha as embalagens de detergente fechadas num ambiente sem humidade e não as exponha a temperaturas excessivas.
- A pressão da água é baixa. >>> Verifique a pressão da água.
- O detergente no compartimento de lavagem principal ficou húmido ao receber a água da pré-lavagem. Os orifícios do compartimento do detergente estão bloqueados. >>> Verifique os orifícios e limpe-os se estiverem entupidos.
- Há um problema com as válvulas da gaveta de detergente. >>> Chame o Agente de Assistência Técnica Autorizado.
- O detergente foi misturado com o amaciador. >>> Não misture detergente com amaciador. Lave e limpe a gaveta do detergente com água quente.

Ficou detergente depositado na roupa. ()**

- Foi carregada roupa em excesso. >>> Não carregue a máquina em excesso.
- Foram selecionados um programa e uma temperatura incorretos. >>> Selecione o programa e a temperatura apropriados para a roupa a ser lavada.
- Foi utilizado um detergente incorreto. >>> Selecione o programa e a temperatura apropriados para a roupa a ser lavada.

Forma demasiada espuma na máquina. ()**

- Foram usados detergentes inadequados para a máquina de lavar. >>> Utilize detergente apropriado para a máquina.
- Foi utilizada uma quantidade excessiva de detergente. >>> Utilize uma quantidade suficiente de detergente.
- O detergente foi armazenado em condições impróprias. >>> Guarde o detergente num local seco e fechado. Não o armazene em locais excessivamente quentes.
- Algumas roupas em malha, como o tulle, podem criar muita espuma devido ao tipo de tecido. >>> Utilize pequenas quantidades de detergente para este tipo de peça.
- O detergente foi colocado no compartimento errado. >>> Coloque o detergente no compartimento correto.
- O amaciador está a ser extraído demasiado cedo. >>> Há algum problema com as válvulas ou na gaveta do detergente. Contacte o Agente de Assistência Técnica autorizado.

Escorre espuma da gaveta de detergente.

- Está a ser utilizada uma quantidade excessiva de detergente. >>>> Misture 1 colher de sopa de amaciador e ½ litro de água e verta no compartimento de lavagem principal da gaveta de detergente.
- Coloque detergente na máquina, adequado para os programas e cargas máximas indicadas na "Tabela de consumo e programas". Quando usar químicos adicionais (removedores de nódoas, lixívia, etc.), reduza a quantidade de detergente.

A roupa permanece molhada no final do programa. (*)

- Ocorreu a formação excessiva de espuma e o sistema automático de absorção de espuma pode ter sido ativado, devido ao uso de detergente em demasia. >>> Use a quantidade de detergente recomendada.

A secagem demora demasiado tempo.

- Foi carregada roupa em excesso. >>> Não carregue a máquina em excesso.
- A roupa não centrifuga tempo suficiente.>>> Centrifugue a uma velocidade de rotação mais elevada no passo de lavagem da Máquina de Lavar e Secar.
- A torneira está fechada. >>> Abra as torneiras.

A roupa ainda está húmida após a secagem.

- Poderá não estar selecionado um programa adequado para o tipo da roupa.>>>Verifique as etiquetas de cuidados a ter com a roupa e seleccione um programa adequado ou use programas com tempo definido em sequência.
- Foi carregada roupa em excesso. >>> Não carregue a máquina em excesso.
- A roupa não centrifuga tempo suficiente.>>> Centrifugue a uma velocidade de rotação mais elevada no passo de lavagem da Máquina de Lavar e Secar.

A máquina não arranca ou o programa não pode ser iniciado.

- O cabo de alimentação não está ligado. >>> Certifique-se de que o cabo de alimentação está ligado.
- O programa não está definido ou o botão Início/Pausa/Cancelar não foi pressionado. >>> Certifique-se de que o programa está definido e que não está no Modo de Espera.
- Bloqueio para crianças ativado. >>> Desative o bloqueio para crianças.

A roupa encolheu, descoloriu ou estragou-se.

- Não foi selecionado um programa adequado para o tipo da roupa.>>>Verifique as etiquetas de cuidados a ter com a roupa e seleccione um programa adequado ou use programas com tempo definido em sequência. Não pode secar peças de roupa que não sejam adequadas para secagem na máquina.

A máquina não seca.

- A roupa não foi seca ou o passo de secagem não está ativado. >>> Verifique se a função de secagem está selecionada após o programa de lavagem.

A porta de carregamento não abre.

A porta da sua máquina não abre por motivos de segurança.>>>Se o indicador de porta bloqueada ainda está ativo no visor, após a secagem, é porque a máquina mantém a porta de carregamento trancada até arrefecer, por motivos de segurança.

(*) A máquina não passa para a fase de centrifugação quando a roupa não está uniformemente distribuída no tambor, para evitar qualquer dano à máquina e ao ambiente circundante. A roupa deverá ser reorganizada e re-centrifugada.

(**) Não está a aplicar uma limpeza regular do tambor. >>> Limpe regularmente o tambor. Consultar 6.2



CUIDADO!

- Se não puder eliminar os problemas apesar de seguir as instruções desta secção, consulte o seu Agente de Assistência Técnica Autorizado. Nunca tente reparar um produto defeituoso por conta própria.

ISENÇÃO DE RESPONSABILIDADE / ADVERTÊNCIA (PT)

Algumas falhas (simples) podem ser tratadas de forma adequada pelo utilizador final sem que surja qualquer problema de segurança ou de utilização não segura, desde que as mesmas sejam solucionadas dentro dos limites e de acordo com as seguintes instruções (consultar a secção "Reparação Autónoma".

Portanto, exceto se contrariamente autorizado na secção "Reparação Autónoma" abaixo, as reparações devem ser realizadas por profissionais reparadores registados de modo a evitar problemas de segurança. Um reparador profissional registado é um reparador profissional a quem o fabricante concedeu acesso às instruções e à lista de peças de substituição deste produto de acordo com os métodos descritos na lei nos termos da Diretiva 2009/125 / CE.

No entanto, apenas o agente de reparação (ou seja, os reparadores profissionais autorizados) com quem pode entrar em contacto através do número de telefone fornecido no manual do utilizador/cartão da garantia ou através do seu revendedor autorizado que pode fornecer serviços de acordo com os termos de garantia.

Portanto, deve estar ciente de que as reparações feitas por reparadores profissionais (não autorizados pela Beko) anulam a garantia.

Reparação Autónoma

O reparação autónoma pode ser feita pelo utilizador final no que se refere às seguintes peças de substituição: porta, dobradiça e vedantes da porta, outros vedantes, conjunto de bloqueio da porta e acessórios de plástico, como os dispensadores de detergente (também está disponível uma lista atualizada em support.beko.com a partir de 1 de março de 2021).

Além disso, para garantir a segurança do produto e evitar o risco de ferimentos graves, a reparação autónoma referida deve ser feita seguindo as instruções do manual do utilizador para reparação autónoma ou as que estão disponíveis em support.beko.com. Para sua segurança, deve desligar o produto antes de tentar fazer qualquer reparação autónoma.

As tentativas de reparação feitas pelos utilizadores finais de peças não incluídas na referida lista e/ou não seguindo as instruções nos manuais do utilizador relativamente à mesma ou que se encontram disponíveis em support.beko.com, podem levantar questões de segurança não atribuíveis a Beko, e anularão a garantia do produto.

Portanto, é altamente recomendável que os utilizadores finais evitem tentar realizar reparações que não se enquadrem na lista mencionada de peças de substituição, e nesse caso deverão em contacto com reparadores profissionais autorizados ou reparadores profissionais registados. Por outro lado, as referidas tentativas por parte dos utilizadores finais podem provocar problemas de segurança e danificar o produto e, subsequentemente, provocar incêndio, inundação, electrocussão e ferimentos graves.

A título de exemplo, mas não limitado a, as seguintes reparações devem ser realizadas por reparadores profissionais autorizados ou reparadores profissionais registados: motor, conjunto da bomba, placa principal, placa do motor, placa do visor, aquecedores, etc.

O fabricante/vendedor não pode ser responsabilizado em circunstâncias em que os utilizadores finais não cumpram com o acima referido.

A disponibilidade de peças substituição da máquina de lavar ou a máquina de lavar-secar roupa que comprou é de 10 anos. Durante este período, as peças de substituição originais estarão disponíveis para operar corretamente a máquina de lavar ou a máquina de lavar-secar .