



**Lave-linge**  
Manuel d'utilisation

**Máquina de lavar**  
Manual do utilizador



WMP 8744 XD



**FR / PT**

Numéro de document : 2820526252\_FR/ 26-06-20.(17:43)

# 1 Consignes de sécurité générale

Cette section comprend des consignes de sécurité qui vous aideront à vous protéger contre les risques de blessures corporelles ou de dégâts matériels. Le non respect de ces consignes annulera toute garantie.

## 1.1 Sécurité des personnes et des biens

- ▶ N'installez jamais la machine sur un sol couvert de moquette. Sinon, l'absence de circulation d'air en dessous de votre machine va entraîner la surchauffe des pièces électriques. Cela endommagera votre machine.
- ▶ Débranchez la machine lorsqu'elle n'est pas en cours d'utilisation.
- ▶ Faites toujours appel au service agréé pour toute procédure d'installation et de réparation. Le fabricant décline toute responsabilité pour les dommages résultant d'une installation ou d'une réparation effectuées par des techniciens non agréés.
- ▶ Les tuyaux d'alimentation en eau et de vidange doivent être solidement fixés et conservés en bon état. Autrement, ils pourraient causer des fuites d'eau.
- ▶ N'ouvrez jamais le hublot ou ne retirez jamais le filtre lorsque la machine contient encore de l'eau. Dans le cas contraire, vous vous exposez à un risque d'inondation et de brûlure par l'eau chaude.
- ▶ N'ouvrez pas le hublot verrouillée en forçant. La porte s'ouvre immédiatement à la fin du cycle de lavage. Si la porte ne s'ouvre pas, appliquez la solution proposée pour la panne « Impossible d'ouvrir la porte de chargement » dans la section Dépannage. Si



Ce produit a été fabriqué conformément aux conditions écologiques les plus récentes.

vous forcez la porte de chargement, vous pourriez endommager la porte et le mécanisme de verrouillage.

- ▶ Seuls les lessives, les adoucissants et les suppléments appropriés pour les lave-linge automatiques peuvent être utilisés.
- ▶ Suivez les instructions inscrites sur l'étiquette de textiles et l'emballage du détergent.

## 1.2 Sécurité des enfants

- ▶ Ce produit peut être utilisé par les enfants de 8 ans et plus, par les personnes dont les capacités physiques, sensorielles et mentales sont réduites ainsi que par les personnes étrangères à ce type d'appareil, à condition d'être sous la surveillance ou d'avoir reçu la formation auprès d'une personne responsable leur permettant d'utiliser l'appareil en toute sécurité et d'éviter les risques y afférents. Les enfants ne doivent pas jouer avec l'appareil. Le nettoyage et l'entretien de l'appareil ne doit jamais être effectué par un enfant sans la surveillance d'une personne responsable. Tenez à l'écart les enfants de moins de 3 ans, à moins qu'ils ne soient surveillés en permanence.
- ▶ Les matériaux d'emballage peuvent être dangereux pour les enfants. Conservez tous les matériaux d'emballage dans un endroit sûr, hors de portée des enfants.
- ▶ Les appareils électriques sont dangereux pour les enfants. Maintenez-les à l'écart de la machine lorsque celle-ci fonctionne. Ne les laissez pas jouer avec la machine. Utilisez la fonction Sécurité enfant pour empêcher les enfants de jouer avec l'appareil.
- ▶ N'oubliez pas de fermer le hublot lorsque vous quittez la pièce où se trouve l'appareil.
- ▶ Conservez soigneusement les lessives et additifs hors de la portée des enfants en refermant le couvercle de l'emballage de la lessive ou en scellant complètement l'emballage.

## 1.3 Sécurité électrique

- ▶ Si l'appareil tombe en panne, évitez de l'utiliser à moins qu'il ait été réparé par l'agent de service agréé. Vous vous exposeriez à un risque d'électrocution !
- ▶ Cet appareil été conçu pour reprendre son fonctionnement en cas de mise sous tension après une coupure d'alimentation électrique. Si vous souhaitez annuler le programme, référez-vous à la section « Annulation du programme ».
- ▶ Branchez la machine à une prise mise à la terre protégée par un fusible de 16 A. Ne négligez pas de demander à un électricien qualifié d'effectuer l'installation de mise à la terre. Notre entreprise ne pourra être tenue responsable des dommages liés à une utilisation de l'appareil sans prise de terre en conformité avec la réglementation locale.
- ▶ Ne lavez jamais l'appareil en aspergeant ou en répandant de l'eau dessus ! Vous vous exposeriez à un risque d'électrocution !
- ▶ Ne touchez jamais la fiche du câble d'alimentation avec des mains mouillées ! Ne débranchez jamais la machine en tirant sur le câble. Appuyez toujours sur la fiche avec une main et retirez en attrapant avec l'autre main.
- ▶ Le produit doit être débranché pendant les procédures d'installation, d'entretien, de nettoyage et de réparation.
- ▶ Si le câble d'alimentation est endommagé, il doit être remplacé par le fabricant, le service après-vente, toute autre personne ayant qualité semblable (de préférence un électricien) ou une personne désignée par l'importateur afin d'éviter les risques potentiels.

## 1.4 Sécurité relative aux surfaces chaudes

	<p>Pendant le lavage du linge à des températures élevées, la porte de chargement vitrée devient chaude. Pour cela précisément, ne laissez pas les enfants toucher la vitre de la porte de chargement pendant le lavage.</p>
---	---

## 2 Consignes importantes pour l'environnement

### 2.1 Conformité avec la Directive DEEE



Ce produit est conforme à la Directive européenne DEEE (2012/19/UE). Ce produit porte un symbole de classement pour les déchets d'équipements électriques et électroniques (DEEE).

Cette machine a été fabriquée avec des pièces et des matériaux de haute qualité qui peuvent être réutilisés et recyclés. Veuillez ne pas jeter ces matériaux avec les ordures ménagères habituelles et autres déchets, à la fin de leur durée de service. Transportez-les vers un point de collecte en vue du recyclage des appareils électriques et électroniques. Veuillez contacter les autorités locales pour vous informer au sujet de ces points de collecte.

Conformité avec la Directive RoHS :

Le produit que vous avez acheté est conforme à la Directive RoHS de l'UE (2011/65/UE). Il ne contient pas de substances nocives et interdites décrites dans la directive.

### 2.2 Informations relatives à l'emballage

Les matériaux d'emballage de votre machine sont fabriqués à partir des matériaux recyclables, conformément à notre réglementation nationale sur la protection de l'environnement. Ne jetez pas les matériaux d'emballage avec les ordures ménagères habituelles ou autres déchets. Transportez-les plutôt vers les points de collecte de matériaux d'emballage désignés par les autorités locales.

## 3 Utilisation prévue

- Cet appareil a été conçu pour un usage domestique. Par conséquent, il n'est pas approprié pour un usage commercial ou il ne devrait pas être utilisé en dehors de l'usage prévu.
- Le produit ne doit être utilisé que pour le lavage et le rinçage du linge pouvant être lavé et rincé en machine.
- Le fabricant décline toute responsabilité face à un éventuel problème survenu à cause de l'utilisation ou du transport incorrect de l'appareil.
- Les pièces détachées d'origine sont disponibles pendant 10 ans, à compter de la date d'achat du produit.
- Cet appareil est destiné à être utilisé dans des applications domestiques et similaires telles que :
  - les cuisines du personnel dans les magasins, les bureaux et autres environnements de travail ;
  - les maisons de ferme ;
  - par les clients dans les hôtels, motels et autres environnements de type résidentiel ;
  - les environnements de type chambres d'hôtes ;
  - les espaces à usage collectif dans les immeubles d'habitation ou dans les laveries.

## 4 Caractéristiques techniques

### Conforme à la réglementation de la commission déléguée (EU) N° 1061/2010

Nom du fournisseur ou marque déposée	Beko
Nom du modèle	WMP 8744 XD
Masse maximale de linge sec (kg)	8
Classe d'efficacité énergétique / Échelle de A+++ (Efficacité la plus élevée) à D (Efficacité la plus faible)	A+++
Consommation énergétique annuelle (kWh) <sup>(1)</sup>	175
Consommation énergétique du programme coton 60°C standard à charge pleine (kWh)	0,940
Consommation énergétique du programme coton 60°C standard à demi charge (kWh)	0,660
Consommation énergétique du programme coton 40°C standard à demi charge (kWh)	0,650
Consommation électrique en mode arrêt (W)	0,440
Consommation électrique en mode laissé sur marche (W)	0,640
Consommation annuelle en eau (l) <sup>(2)</sup>	10559
Classe Classe d'efficacité énergétique / Échelle de A (Efficacité la plus élevée) à G (Efficacité la plus faible)	B
Vitesse d'essorage maximale (tr/min)	1400
Humidité résiduelle (%)	53
Programme coton standard <sup>(3)</sup>	Coton Eco 60°C et 40°C
Durée du programme coton 60°C standard à charge pleine (min)	220
Durée du programme coton 60°C standard à charge partielle (min)	200
Durée du programme coton 40°C standard à charge partielle (min)	200
Durée du mode 'sous tension' (min)	N/A
Emissions acoustique dans l'air db (A) re 1 pW	53/75
Intégrable	Non
Charge maximale de linge sec (kg)	8
Hauteur (cm)	84
Largeur (cm)	60
Profondeur (cm)	59
Poids net (±4 kg.)	71
Simple arrivée d'eau / Double arrivée d'eau	• / -
• Disponible	
Consommation électrique (V/Hz)	230 V / 50Hz
Courant total (A)	10
Puissance totale (W)	2200
Code du modèle principal	9711

<sup>(1)</sup> Consommation énergétique basée sur 220 cycles de lavage standard pour les programmes coton à 60°C et 40°C à charges pleine et partielle, et la consommation des modes de consommation réduite. La consommation énergétique réelle dépend de l'utilisation de l'appareil.

<sup>(2)</sup> Consommation en eau basée sur 220 cycles de lavage standard pour les programmes coton à 60°C et 40°C à charges pleine et partielle. La consommation en eau réelle dépend de l'utilisation de l'appareil.

<sup>(3)</sup> Le "Programme coton 60°C standard" et le "Programme coton 40°C standard" sont les programmes de lavage standard auxquels se réfèrent les informations sur l'étiquette et la fiche et ces programmes sont adaptés pour nettoyer du linge en coton normalement sale et ils sont les programmes les plus efficaces en termes de consommation en énergie et en eau combinée. La température réelle de l'eau peut différer de la température déclarée.

Afin d'améliorer la qualité du produit, les caractéristiques techniques de cet appareil peuvent être modifiées sans préavis.

## 4.1 Installation

- Contactez l'agent de service agréé le plus proche pour l'installation de votre produit.
- La préparation de l'emplacement ainsi que des installations liées à l'électricité, au robinet d'eau et aux eaux usées sur le site de l'installation relèvent de la responsabilité du client.
- Vérifiez que les tuyaux d'arrivée d'eau et de vidange, ainsi que le câble d'alimentation, ne sont pas pliés, pincés, ou écrasés lorsque vous poussez le produit à sa place, après les procédures d'installation ou de nettoyage.
- Assurez-vous que l'installation et les branchements électriques de l'appareil sont effectués par un agent de service agréé. La responsabilité du fabricant ne saurait être engagée en cas de dommages occasionnés lors de réparations effectuées par des personnes non agréées.
- Avant de procéder à l'installation, vérifiez si le produit présente des défauts. Si vous en identifiez un, ne procédez pas à l'installation. Les produits endommagés présentent des risques pour votre sécurité.

### 4.1.1 Emplacement d'installation approprié

- Placez le produit sur un sol rigide et nivelé. Ne placez pas votre appareil sur un tapis à poils longs ou sur d'autres surfaces similaires.
- Lorsque le lave-linge et le sèche-linge sont superposés, leur poids total -lorsqu'ils sont chargés- s'élève à 180 kg. Placez le produit sur un sol solide et plat présentant la capacité de portage suffisante.
- N'installez pas le produit sur le câble d'alimentation.
- N'installez pas le produit dans les environnements où la température est inférieure à 0 °C.
- Pour réduire les vibrations et les bruits, il est conseillé de laisser un espace autour de la machine.
- Sur un plancher non uniforme, ne placez pas le produit à côté des bordures ou sur une plate-forme.
- Ne placez ni n'utilisez aucune source de chaleur (tables de cuisson, fers à repasser, fours, etc.) sur le lave-linge.

### 4.1.2 Retrait des renforts de conditionnement



Inclinez la machine vers l'arrière pour retirer le renfort de conditionnement. Retirez le renfort de conditionnement en tirant sur le ruban. Ne réalisez pas cette opération vous-même.

### 4.1.3 Retrait des sécurités de transport

- 1 Dévissez tous les boulons à l'aide d'une clé appropriée jusqu'à ce qu'ils tournent librement.
- 2 Enlevez les vis de sécurité en les tournant doucement.
- 3 Placez les couvercles en plastique, fournis dans le sac contenant le manuel d'utilisation, sur les ouvertures situées à l'arrière du panneau.

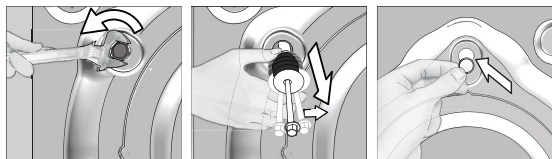

**MISE EN GARDE :** Retirez les boulons de sécurité de transport avant de faire fonctionner le lave-linge ! Sinon, la machine sera endommagée.



Conservez les vis de sécurité soigneusement afin de les réutiliser au cas où vous aurez besoin de transporter le lave-linge ultérieurement.

Installez les boulons de sécurité de transport dans l'ordre inverse de la procédure de démontage.

Ne déplacez jamais l'appareil sans que les vis de sécurité réservées au transport ne soient correctement fixées !

### 4.1.4 Raccordement de l'arrivée d'eau



La pression d'eau requise à l'arrivée pour faire fonctionner la machine, doit être comprise entre 1 et 10 bars (0,1 – 1 MPa). Il est nécessaire de disposer de 10 – 80 litres d'eau provenant du robinet grand ouvert en une minute, pour que votre machine fonctionne sans problèmes. Fixez un réducteur de pression si la pression de l'eau est plus grande.



**MISE EN GARDE :** Les modèles à simple admission d'eau ne doivent pas être connectés au robinet d'eau chaude. Ce type de raccord endommagerait le linge ou le produit passerait en mode de protection et ne fonctionnerait pas.

**MISE EN GARDE :** N'utilisez pas de vieux tuyaux d'arrivée d'eau sur votre produit neuf. Ils pourraient tacher votre linge.

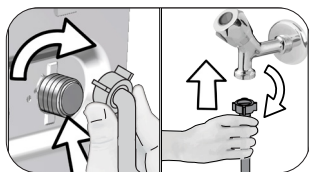

- 1 Serrez les écrous du tuyau à la main. N'utilisez jamais un outil pour serrer ces écrous.
- 2 Une fois le raccordement du tuyau terminé, vérifiez s'il existe des problèmes de fuites au niveau des points de raccordement en ouvrant complètement les robinets. Si vous constatez des fuites, fermez le robinet et retirez l'écrou. Resserrez l'écrou soigneusement après avoir vérifié le joint. Afin d'éviter les fuites d'eau et les dommages qui en résultent, gardez les robinets fermés lorsque vous n'utilisez pas le produit.

## 4.1.5 Raccordement du conduit d'évacuation

- Fixez l'extrémité du tuyau de vidange directement à la conduite d'évacuation d'eau, aux toilettes ou à la baignoire.



**MISE EN GARDE :** Votre maison sera inondée si le tuyau de vidange sort de son logement pendant la vidange. De plus, il y a un risque de brûlure en raison des températures de lavage élevées ! Afin de prévenir de telles situations et de vous assurer que la machine opère les entrées et évacuation d'eau sans problèmes, fixez solidement le tuyau de vidange.

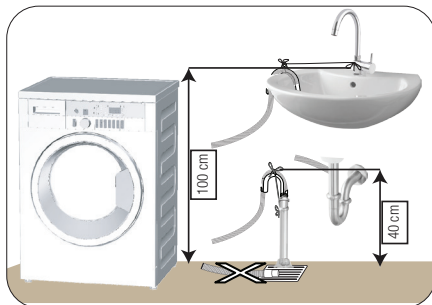

- Raccordez le tuyau de vidange à une hauteur minimale de 40 cm et à une hauteur maximale de 100 cm.

- Si le tuyau de vidange est soulevé après qu'il a été posé au niveau sol ou près de celui-ci (moins de 40 cm au-dessus du sol), l'évacuation d'eau devient plus difficile et le linge peut se mouiller considérablement. C'est pourquoi les hauteurs décrites dans le schéma doivent être respectées.

- Pour éviter que l'eau usée ne rentre à nouveau dans la machine et pour assurer un drainage facile, évitez de plonger l'extrémité du tuyau dans l'eau usée ou de l'insérer dans la conduite d'évacuation à plus de 15 cm. Si le tuyau est trop long, coupez-le.
- L'extrémité du tuyau ne doit être ni coudée, ni piétinée, ni pliée entre la canalisation et la machine.
- Si la longueur du tuyau est très courte, vous pouvez y ajouter un tuyau d'extension d'origine. La longueur du tuyau ne peut pas être supérieure à 3,2 m. Pour éviter tout dysfonctionnement occasionné par une éventuelle fuite d'eau, le raccordement entre le tuyau d'extension et le tuyau de vidange du produit doit être bien inséré à l'aide d'une bride appropriée, pour empêcher toute sortie et toute fuite.

## 4.1.6 Réglage des pieds



**MISE EN GARDE :** Afin de s'assurer que votre appareil fonctionne de façon plus silencieuse et sans vibration, il doit être à niveau et équilibré sur ses pieds. Équilibrez la machine en réglant les pieds. Sinon, la machine pourrait se déplacer et entraîner un certain nombre de problèmes, donc celui de la vibration.

**MISE EN GARDE :** N'utilisez aucun outil pour dévisser les contre-écrous. Sinon, vous pouvez les endommager.

- 1 Dévissez manuellement les contre-écrous sur les pieds.
- 2 Réglez les pieds jusqu'à ce que la machine soit à niveau et équilibrée.
3. Serrez tous les écrous des tuyaux à la main.

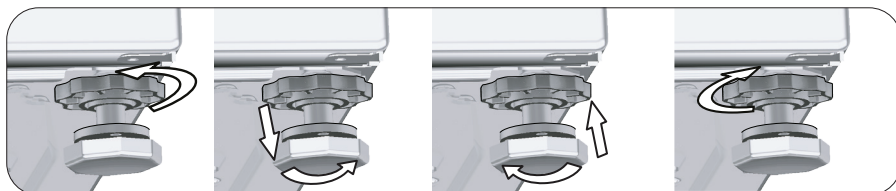

## 4.1.7 Branchement électrique

Branchez la machine à une prise équipée d'une mise à la terre et protégée par un fusible de 16 A. Notre entreprise ne pourra être tenue responsable des dommages liés à une utilisation de l'appareil sans prise de terre en conformité avec la réglementation locale.

- Le branchement doit être conforme à la réglementation en vigueur dans votre pays.
- Le câblage du circuit de sortie électrique doit pouvoir répondre aux exigences de l'appareil. Il est recommandé d'utiliser un disjoncteur-détecteur de fuites à la terre (DDFT).
- La prise du câble d'alimentation doit être accessible facilement après l'installation.
- Si la valeur de courant du fusible ou du disjoncteur de votre domicile est inférieure à 16 ampères, demandez à un électricien qualifié d'installer un fusible de 16 ampères.
- La tension spécifiée dans la section « Caractéristiques techniques » doit être égale à celle de votre réseau électrique.
- Ne réalisez pas de branchements en utilisant des rallonges ou des multiprises.



**MISE EN GARDE :** Les câbles d'alimentation abîmés doivent être remplacés par le Service agréé.

## 4.1.8 Utilisation initiale



Avant de commencer à utiliser le produit, assurez-vous que tous les préparatifs sont effectués en conformité avec les instructions des sections « Consignes importantes en matière de sécurité et d'environnement » et « Installation ». Pour préparer la machine au lavage du linge, effectuez la première opération dans le programme Nettoyage du tambour. Si ce programme n'est pas disponible sur votre machine, appliquez la méthode décrite dans la section 4.4.2.



Utilisez un anti-détartrant adapté aux lave-linge.

Il pourrait rester de l'eau dans votre machine suite aux processus d'assurance qualité menés au cours de la production. Ceci n'affecte pas votre machine.

## 4.2 Préparation

### 4.2.1 Trier le linge

- \* Triez le linge par type de textile, couleur, degré de saleté et température d'eau autorisée.
- \* Respectez toujours les instructions qui se trouvent sur les étiquettes de vos vêtements.

### 4.2.2 Préparation du linge pour le lavage

- Des articles avec des accastillages comme les soutiens-gorges à armature, les boucles de ceinture ou les boutons métalliques endommageront la machine. Vous pouvez enlever les pièces métalliques ou laver ces vêtements en les introduisant dans un sac à lessive ou une taie d'oreiller.
- Videz les poches de tous les corps étrangers comme les pièces, les stylos à bille et les trombones. Retournez-les et brossez. De tels objets peuvent endommager votre machine ou faire du bruit.
- Mettez les vêtements de petite taille à l'exemple des chaussettes pour enfants et des bas en nylon dans un sac à lessive ou une taie d'oreiller.
- Mettez les rideaux dans l'appareil sans les compresser. Retirez les éléments de fixation des rideaux.
- Fermez les fermetures à glissière, cousez les boutons desserrés, puis raccommodez les aubes et les déchirures.
- Ne lavez les produits étiquetés « lavables en machine » ou « lavables à la main » qu'avec un programme adapté.
- Ne lavez pas les couleurs et le blanc ensemble. Le linge en coton neuf de couleur foncée peut déteindre fortement. Lavez-les séparément.
- Les taches difficiles doivent être traitées correctement avant tout lavage. En cas d'incertitude, consultez un nettoyeur à sec.
- Utilisez uniquement des teintures/changeurs de couleurs et détartrants adaptés au lave-linge. Respectez toujours les conseils figurant sur l'emballage.
- Lavez les pantalons et le linge délicat à l'envers.
- Mettez les pièces de linge en Angora dans le compartiment congélateur pendant quelques heures avant tout lavage. Cette précaution réduira le boulochage.
- Les linges intensément tachetés par des saletés comme de la farine, de la poussière de chaux, de la poudre de lait, etc. doivent être secoués avant d'être introduits dans la machine. Avec le temps, de telles poussières et poudres peuvent se former sur les surfaces internes de la machine et occasionner des dégâts matériels.

### 4.2.3 Conseils pour économiser de l'énergie

Les informations suivantes vous permettront d'utiliser cet appareil de manière écologique et économique.

- Utilisez le produit en tenant compte de la capacité la plus élevée autorisée par le programme que vous avez sélectionné, mais évitez de surcharger la machine. Voir, « 4.3.3 Tableau des programmes et de consommation. »
- Respectez les recommandations de température prescrites sur l'emballage de la lessive.
- Lavez le linge peu sale à basse température.

- Utilisez des programmes plus rapides pour de petites quantités de linge ou pour du linge peu sale.
- N'utilisez pas le pré-lavage et des températures élevées pour le linge qui n'est pas très sale.
- Si vous prévoyez de sécher votre linge dans un sèche-linge, sélectionnez la vitesse d'essorage recommandée la plus élevée pendant le processus de lavage.
- N'utilisez pas plus de lessive que la quantité recommandée sur l'emballage.

#### 4.2.4 Chargement du linge

1. Ouvrez la porte de chargement.
2. Mettez les vêtements dans la machine de façon libre.
3. Poussez la porte de chargement pour la fermer jusqu'à entendre un son de verrouillage. Veillez à ce qu'aucun article ne soit coincé dans la porte. Le hublot est verrouillé pendant le fonctionnement d'un programme. La porte s'ouvre immédiatement à la fin du programme de lavage. Vous pouvez à présent ouvrir la porte de chargement. Si la porte ne s'ouvre pas, appliquez la solution proposée pour la panne « Impossible d'ouvrir la porte de chargement » dans la section Dépannage.

#### 4.2.5 Capacité de charge appropriée

La capacité de charge maximale dépend du type de linge, du degré de saleté et du programme de lavage que vous souhaitez utiliser.

La machine ajuste automatiquement la quantité d'eau selon le poids du linge qui s'y trouve.



**AVERTISSEMENT :** Conforme aux informations dans la section « 4.3.3 Tableau des programmes et de consommation ». Lorsque la machine est surchargée, ses performances de lavage chutent. En outre, des bruits et des vibrations peuvent survenir.

#### 4.2.6 Utilisation du détergent et de l'adoucissant



Pendant l'utilisation du détergent, de l'adoucissant, de l'amidon, du colorant, de la javel et des détartrants à ajouter dans le récipient à détergent n 2, lisez les instructions du fabricant portées sur l'emballage et respectez les doses prescrites. Utilisez un gobelet gradué, si disponible.

Dans les programmes où le dosage du détergent liquide est autorisé, n'ajoutez aucun détergent en poudre.



**AVERTISSEMENT :** Evitez d'utiliser des lessives en liquide ou des produits de nettoyage autres que les adoucissants pour linge. Ces produits vous aideront à assouplir votre linge. Utilisez uniquement les adoucissants liquides dans les lave-linge.

#### Détergent, adoucissant et autres agents nettoyants

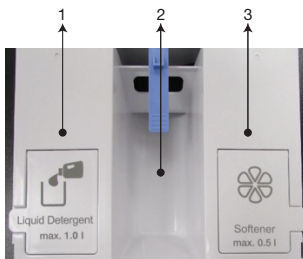

- 1 - Compartiment de détergent liquide
- 2 - Compartiment de détergent en poudre
- 3 - Compartiment pour l'adoucissant liquide

- Ajoutez la lessive et l'adoucissant avant de mettre le programme de lavage en marche.
- Vous pouvez placer ces éléments directement dans le linge contenu dans votre machine.
- Il n'y a pas de compartiment de prélavage ni d'option de prélavage.



Les agents de lavage comme les détergents gélant et visqueux ne peuvent pas être utilisés dans les bacs à produits ou les compartiments de dosage.



**AVERTISSEMENT :** Fermez le tiroir à détergent avant le démarrage du programme de lavage et n'ouvrez jamais le tiroir pendant le fonctionnement de l'appareil.

#### 4.2.6.1 Dosage automatique

##### Installation initiale :

Allumez la machine en appuyant sur le bouton Marche/Arrêt. Dans les programmes où l'utilisation du système de dosage du détergent est autorisée, le symbole de détergent (☼) clignote. Si le détergent liquide et les compartiments destinés à l'assouplissant sont vides ou les agents résiduels contenus dans ces compartiments sont inférieurs aux limites, dans les programmes où l'utilisation du système de dosage du détergent est autorisée, le symbole de détergent clignote.

##### Ajout de détergents liquides et d'adoucissants



- Vous pouvez retirer le tiroir à produits en le tirant vers vous.

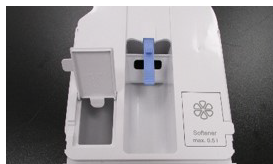

- Pour ajouter le détergent liquide (gauche) et l'adoucissant (droite), ouvrez le couvercle du récipient concerné en l'orientant vers le haut comme indiqué à l'image.



- Assurez-vous de ne pas dépasser le repère de niveau « max » pendant l'ajout du détergent liquide ou de l'adoucissant.
- Fermez le couvercle.
- Fermez lentement le tiroir à produits.
- Une fois le tiroir à produits fermé, le symbole détergent (☼) émet une lumière constante.
- Indique que les composants sont remplis et que le tiroir est fermé.

- Pour le linge coloré et le linge blanc, il est recommandé de remplir le détergent liquide couramment utilisé dans le compartiment.
- Bien que les compartiments de détergent soient remplis, si le symbole de détergent ' continue de clignoter, alors le tiroir à produits n'est pas complètement fermé. Assurez-vous que le tiroir est bien en place en poussant sur celui-ci.



**AVERTISSEMENT :** Une fois que vous avez mis le détergent et/ou l'adoucisseur dans le tiroir à produits :

- a- Ne tirez pas la machine,
- b- Ne changez pas son emplacement,
- c- N'inclinez pas la machine sur le côté ou vers l'arrière,

**AVERTISSEMENT :** Pour effectuer ces opérations, retirez d'abord le tiroir de la machine.

**AVERTISSEMENT :** Si vous souhaitez lancer le programme avec le tiroir à produit vide, n'oubliez pas que vous devez arrêter le système de dosage du détergent et lavez le linge avec du détergent en poudre.

**AVERTISSEMENT :** Le réservoir de lessive liquide ne doit être rempli qu'avec du détergent liquide, et le réservoir de dosage d'adoucissant uniquement avec l'adoucisseur. Si vous remplissez ces compartiments avec n'importe quel type de liquide ou de poudre chimiques différents de ceux susmentionnés, ils pourraient endommager votre linge ou votre lave-linge.

#### 4.2.6.2 Sélection et annulation du dosage ou de l'utilisation du détergent en poudre

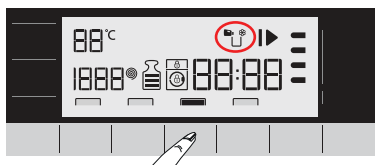

- Pour certains programmes de la machine, le détergent liquide ne peut pas être sélectionné. Dans de tels cas, utilisez du détergent en poudre. Voir le tableau des programmes pour les détails.
- Après avoir sélectionné la température, la vitesse d'essorage, la fonction auxiliaire, démarrez le programme à l'aide du bouton Départ/Pause.
- La machine mesure la charge et détermine la quantité de détergent en fonction de la quantité de charge et des fonctions sélectionnées. Pendant l'opération de lavage, l'admission de détergent n'est pas visible ; celui-ci est absorbé directement avec l'eau.
- S'il est demandé d'utiliser du détergent en poudre dans les programmes où le système de dosage du détergent est actif, la quantité requise de détergent en poudre doit être ajoutée au compartiment à détergent. Si vous souhaitez utiliser le compartiment de détergent au milieu, vous devez annuler votre sélection de détergent liquide.
- Appuyez sur le bouton Départ/Pause pour lancer le programme. Lorsque la machine commence à prendre de l'eau, le détergent en poudre est également absorbé.
- Si vous souhaitez utiliser un détergent liquide dont les caractéristiques sont différentes de celles du détergent dans le compartiment de détergent liquide pour une fois, vous devez ajouter le détergent liquide différent dans le compartiment de détergent en poudre médian et annuler votre sélection de détergent liquide.

- L'adoucisseur sera absorbé par le système de dosage des détergents.

### **En fonction du programme sélectionné à l'écran, les symboles de dosage du détergent liquide et de l'adoucissant seront actifs ou inactifs.**

- Si le symbole de détergent liquide est activé, cela signifie que le dosage de détergent liquide est actif.
- Si le symbole de l'adoucissant est activé, cela signifie que le dosage de l'adoucissant est actif
- Si le symbole du détergent liquide est éteint, cela signifie que vous pouvez laver le linge avec un détergent en poudre.
- Si le symbole de l'adoucissant est désactivé, cela signifie qu'aucun adoucissant ne sera utilisé pendant la phase de rinçage.



Le premier emplacement sur l'affichage : indique que le détergent liquide est actif, l'adoucisseur est activé.



Si les symboles de détergent liquide et d'adoucisseur sont actifs sur l'affichage, le détergent liquide s'active et l'adoucisseur se désactive une fois que vous appuyez sur la touche Dosage automatique pour la première fois.



Lorsque vous appuyez sur la touche Dosage automatique pour la deuxième fois, le détergent en poudre et l'adoucisseur s'activent.



Lorsque vous appuyez sur la touche Dosage automatique pour la troisième fois, le détergent en poudre s'active et l'adoucisseur se désactive. Enfin, lorsque vous y appuyez pour la quatrième fois, il retourne à la position initiale.

#### **4.2.6.3 Appareil à court de détergent et/ou d'adoucissant**

- Lorsqu'il n'y a plus de détergent ni d'adoucissant dans le tiroir à produits, le « symbole de dosage » clignote à l'écran. Lorsque ce symbole clignote, vous devez ajouter du détergent ou l'adoucissant dans le compartiment de dosage. Dès que le symbole clignote, l'appareil peut prendre une dose de 2 à 3 cycles.

#### **4.2.6.4 Ajout de détergent ou d'adoucissant dans un compartiment inapproprié**

- Si vous ajoutez le détergent ou l'adoucissant dans des compartiments inappropriés, reportez-vous à la section 4.4.1 « Nettoyage du tiroir à détergent ».

## 4.2.7 Astuces pour un lavage efficace

	Vêtements				
	Couleurs Claires et Blanc	Couleurs	Couleurs noire ou sombre	Délicats/Laine/ Soies	
	(Températures recommandées en fonction du degré de saleté : 40-90 °C)	(Températures recommandées en fonction du degré de saleté : froid -40° C)	(Températures recommandées en fonction du degré de saleté : froid -40° C)	(Températures recommandées en fonction du degré de saleté : froid -30° C)	
Degré de saleté	<b>Très sale</b> (taches difficiles, par exemple d'herbe, de café, de fruit et de sang.)	Il peut être nécessaire de pré-traiter les taches ou d'effectuer un prélavage. Les lessives en poudre et liquides recommandées pour le blanc peuvent être utilisées aux dosages conseillés pour les vêtements très sales. Il est recommandé d'utiliser des lessives en poudre pour nettoyer les taches de glaise et de terre et les taches qui sont sensibles aux produits à blanchir.	Les lessives en poudre et liquides recommandées pour les couleurs peuvent être utilisées aux dosages conseillés pour les vêtements très sales. Il est recommandé d'utiliser des lessives en poudre pour nettoyer les taches de glaise et de terre et les taches qui sont sensibles aux produits à blanchir. Utilisez des détergents qui ne contiennent pas de javel.	Les lessives liquides recommandées pour les couleurs et les couleurs foncées peuvent être utilisées aux dosages conseillés pour les vêtements très sales.	Utilisez de préférence des lessives liquides conçues pour des vêtements délicats. Les vêtements en laine et en soie doivent être lavés avec des lessives spéciales laine.
	<b>Normalement sale</b> (Par exemple, taches causées par la transpiration sur les cols et manchettes)	Les lessives en poudre et liquides recommandées pour le blanc peuvent être utilisées aux dosages conseillés pour les vêtements normalement sales.	Les lessives en poudre et liquides recommandées pour les couleurs peuvent être utilisées aux dosages conseillés pour les vêtements normalement sales. Utilisez des détergents qui ne contiennent pas de javel.	Les lessives liquides recommandées pour les couleurs et les couleurs foncées peuvent être utilisées aux dosages conseillés pour les vêtements normalement sales.	Utilisez de préférence des lessives liquides conçues pour des vêtements délicats. Les vêtements en laine et en soie doivent être lavés avec des lessives spéciales laine.
	<b>Peu sale</b> (Pas de tache visible.)	Les lessives en poudre et liquides recommandées pour le blanc peuvent être utilisées aux dosages conseillés pour les vêtements peu sales.	Les lessives en poudre et liquides recommandées pour les couleurs peuvent être utilisées aux dosages conseillés pour les vêtements peu sales. Utilisez des détergents qui ne contiennent pas de javel.	Les lessives liquides recommandées pour les couleurs et les couleurs foncées peuvent être utilisées aux dosages conseillés pour les vêtements peu sales.	Utilisez de préférence des lessives liquides conçues pour des vêtements délicats. Les vêtements en laine et en soie doivent être lavés avec des lessives spéciales laine.



En cas d'utilisation d'un détergent liquide spécial, annulez le dosage du détergent liquide et remplissez le compartiment no 2 réservé au détergent en poudre avec le détergent spécial. Dans ce cas, aucune fonction de temporisation ne doit être utilisée.

## 4.2.8 Durée affichée du programme

La durée du programme est visible sur l'écran de la machine lors de la sélection d'un programme. La durée du programme est ajustée automatiquement pendant l'exécution du programme en fonction de la quantité de ligne chargée dans la machine, de la formation de mousse, des conditions de charge déséquilibrées, des variations de l'alimentation électrique, de la pression de l'eau et des paramètres du programme.

**CAS SPÉCIAL:** au démarrage des programmes coton et coton éco, l'écran affiche la durée d'une demi-charge qui est le cas d'utilisation le plus fréquent. Après le démarrage du programme, environ après 20 à 25 minutes, la machine détecte la charge réelle. Si la charge détectée est supérieure à une demi-charge, le programme de lavage sera réglé en conséquence et la durée du programme augmentée automatiquement. Ce changement de programme est visible dans l'écran.

## 4.3 Fonctionnement de l'appareil

### 4.3.1 Bandeau de commande

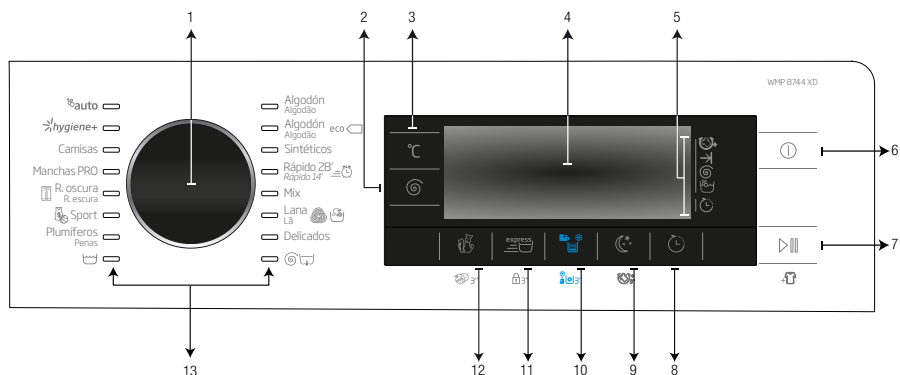

- |  |  |
|--|--|
| 1 - Sélecteur de programmes                    | 8 - Bouton de Réglage de l'heure de fin  |
| 2 - Bouton de réglage de la vitesse d'essorage | 9 - Touche de la fonction optionnelle 4  |
| 3 - Bouton de réglage de la température        | 10 - Touche de la fonction optionnelle 3 |
| 4 - Affichage                                  | 11 - Touche de la fonction optionnelle 2 |
| 5 - Indicateur de déroulement du programme     | 12 - Touche de la fonction optionnelle 1 |
| 6 - Bouton « Marche/Arrêt »                    | 13 - Témoins de Sélection de programme   |
| 7 - Bouton Départ / Pause                      |  |

### 4.3.2 Symboles d'affichage

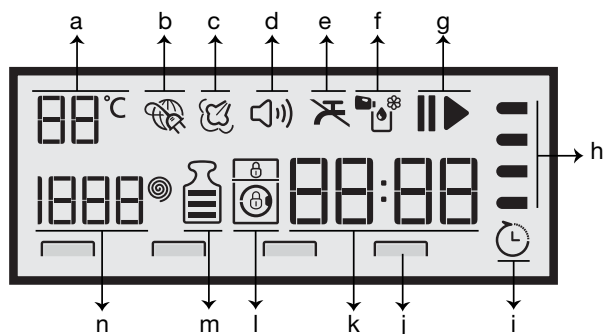

- |  |   |
|--|---|
| a- Indicateur de température           | h- Indicateur de déroulement du programme |
| b- Indicateur de connexion Internet    | i- Indicateur de départ différé activé    |
| c- Indicateur de vapeur                | j- Indicateurs des fonctions optionnelles |
| d - Indicateur du signal audio         | k- Ligne d'information sur la durée       |
| e- Pas d'indicateur du niveau de l'eau | l- Indicateurs de verrouillage            |
| f- Symboles de dosage                  | m- Indicateur de charge                   |
| g- Indicateur Départ / Pause           | n- Indicateur de vitesse                  |



Les visuels utilisés pour la description de la machine dans cette section sont schématiques et peuvent ne pas correspondre exactement aux caractéristiques de votre machine.

### 4.3.3 Tableau des programmes et de consommation

FR						Fonction optionnelle					Gamme de température sélectionnable °C
	Programme	Charge maximale (kg)	Consommation d'eau (l)	Consommation d'énergie (kWh)	Vitesse Max. ***	Lavage Express	Nettoyage des poils d'animaux domestiques	Mode Nuit	Anti-froissement+	Dosage automatique	
Algodón	90	8	84,4	2,00	1400	•	•	•	•	•	Froid - 90
	60	8	84,2	1,26	1400	•	•	•	•	•	Froid - 90
	40	8	82,3	0,90	1400	•	•	•	•	•	Froid - 90
Algodón eco	60**	8	53,0	0,940	1400					•	Froid - 60
	60**	4	44,2	0,660	1400					•	Froid - 60
	40**	4	44,2	0,650	1400					•	Froid - 60
Sintéticos	60	3	64,8	1,16	1200	•	•	•	•	•	Froid - 60
	40	3	63,0	0,74	1200	•	•	•	•	•	Froid - 60
Rápido 28' / Rápido 14'	90	8	56,7	1,98	1400	•		•	•	•	Froid - 90
	60	8	59,9	1,04	1400	•		•	•	•	Froid - 90
	30	8	65,7	0,16	1400	•		•	•	•	Froid - 90
Rápido 28' / Rápido 14'+ Fast+	30	2	35,1	0,11	1400	•		•	•	•	Froid - 30
Lana	40	1,5	53,1	0,40	1200			•		•	Froid - 40
Delicados	40	3,5	52,2	0,60	1200			•		•	Froid - 40
Plumíferos	60	2	85,5	1,26	1000			•		•	Froid - 60
Sport	40	3,5	54,0	0,43	1200					•	Froid - 40
R. oscura	40	3	52,0	0,80	1200		•	•	•	•	Froid - 40
Manchas PRO	60	3,5	70,2	1,55	1400	•			•	•	30-60
Camisas	60	3	63,0	1,13	800	•	•		•	•	Froid - 60
Hygiene+	90	8	90,0	1,71	1400					•	20-90
Mix	40	4	81	0,85	800	•		•	•	•	Froid - 40
auto	60	8	****	****	1400	•	•	•	•	•	Froid - 60
Nettoyage du tambour	70	-	79,6	1,89	700					•	70

• : Sélection possible.

\* : Sélection automatique, non annulable.

\*\* : Programme d'Étiquetage énergétique (EN 60456 Ed.3)

\*\*\* : Si la vitesse d'essorage maximale de votre appareil est inférieure, seule la vitesse d'essorage maximale sera disponible.

\*\*\*\* : Le programme détecte le type et la quantité de linge pour ajuster automatiquement la consommation d'eau et d'énergie et la durée du programme.

- : Voir la description du programme pour la charge maximale.

 \*\* « Les cycles Coton Eco 40°C et Coton 60°C sont les programmes standard. » Ces programmes sont connus sous les noms de « Programme Coton 40 °C standard » et « Programme Coton 60 °C standard » et visibles à travers les symboles   qui se trouvent sur le panneau.



Les fonctions optionnelles contenues dans le tableau peuvent varier en fonction du modèle de votre machine.

La consommation d'eau et d'énergie peut varier suivant les fluctuations de la pression, de la dureté et de la température de l'eau, de la température ambiante, du type et de la quantité de linge, de la sélection des fonctions optionnelles et de la vitesse d'essorage, ainsi que des variations de la tension électrique.

Le temps de lavage du programme que vous avez sélectionné s'affiche à l'écran de la machine. En fonction de la quantité de linge que vous avez chargée dans la machine, une différence de 1 à 1 heure et demie peut s'écouler entre le temps qui s'affiche à l'écran et la durée réelle du cycle de lavage. La durée se met automatiquement à jour dès le début du cycle de lavage.

« Les modèles de sélection des fonctions optionnelles peuvent être modifiés par l'entreprise de fabrication. De nouveaux modèles de sélection peuvent être ajoutés ou supprimés. »

« La vitesse d'essorage de votre machine pourrait varier en fonction des programmes. Toutefois, cette vitesse ne peut dépasser la vitesse maximale d'essorage de la machine. »

#### Valeurs indicatives destinées aux fibres synthétiques (FR)

	Charge (kg)	Consommation en eau (l)	Consommation énergétique (kWh)	Durée du programme (min) *	Humidité résiduelle (%) **	
					≤ 1000 rpm	> 1000 rpm
Synthétique 60	3	64,8	1,16	115/150	45	40
Synthétique 40	3	63	0,74	115/150	45	40

\* Le temps de lavage du programme que vous avez sélectionné s'affiche à l'écran de la machine. Il est tout à fait normal qu'il existe de petites différences entre le temps indiqué à l'écran et le temps de lavage réel.

\*\* Les valeurs d'humidité résiduelle sont fonction de la vitesse d'essorage sélectionnée.

Coton	Coton Eco	Synthétique	Laine / Lavage Main	Chemises	Express (Mini) / Super Express	Doudoune	Nettoyage Auto	Mix	Déliкат	Sport / Outdoor	Vapeur		
Textiles Foncés / Jeans	Lingerie (Sous vêtement)	Prélavage	Lavage Express	Rinçage Plus	Élimination des poils d'animaux domestiques	Anti- froissage	Mode Nuit	Température	Essorage	Pas d'essorage	Rafraîchissement à air (Nettoyer&Porter)		
Froid	Rinçage d'attente	Départ différé	Vidange	Marche/ Arrêt	Laine / Lavage Main	Rinçage	Stain Expert (Tache)	Hygiène	Hygiène+	Programme automatique	Lavage à froid	Duvet / Doudoune	Dosage automatique

### 4.3.4 Sélection de programme

1 Choisissez le programme approprié pour le type, la quantité et le degré de saleté de votre linge conformément au « Tableau des programmes et de consommation »



Les programmes sont limités à la vitesse de rotation maximale adaptée au type spécifique de vêtements.

Lors de la sélection d'un programme, prenez toujours en compte le type de tissu, sa couleur, le degré de saleté et la température d'eau autorisée.

Sélectionnez en permanence la température nécessaire la plus basse. Une température plus élevée est synonyme de consommation électrique accrue.

2 Sélectionnez le programme désiré à l'aide du bouton de **Sélection de programme**.

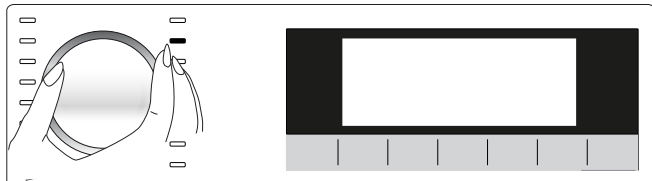

### 4.3.5 Programmes

#### • Algodón Eco (Coton Eco)

Utilisez ce programme pour laver votre linge en coton et en laine peu sale et durable. Bien qu'il dure plus longtemps que tous les autres programmes, il permet de grosses économies d'énergie et d'eau. La température réelle de l'eau peut être différente de la température de lavage spécifiée. Lorsque vous chargez une petite quantité (environ 1/2 capacité ou moins) de linge dans la machine, la durée du programme peut être raccourcie automatiquement durant les phases ultérieures. Dans ce cas, la consommation d'énergie et d'eau diminuera pour un lavage plus économique.

#### • Algodón (Coton)

Vous pouvez laver votre linge en coton durable (draps, linge de lit, serviettes, peignoirs, sous-vêtements, etc.) à l'aide de ce programme. Lorsque vous appuyez sur le bouton de fonction lavage rapide, vous réduisez considérablement la durée du programme sans toutefois affecter la qualité de lavage garanti par des mouvements de lavage intenses. Si vous ne sélectionnez pas la fonction de lavage rapide, une performance de lavage et de rinçage supérieure vous est assurée pour le linge très sale.

#### • Sintéticos (Synthétique)

Vous pouvez laver votre linge (chemises, blouses, vêtements mixtes synthétiques/cotons, etc.) avec ce programme. La durée du programme est considérablement réduite et un lavage de haute performance vous est assuré. Si vous ne sélectionnez pas la fonction de lavage rapide, une performance de lavage et de rinçage supérieure vous est assurée pour le linge très sale.

### • Lana (Laine / Lavage à la main)

Utilisez ce programme pour laver vos vêtements en laine/délicats. Sélectionnez la température appropriée en respectant les étiquettes de vos vêtements. Votre linge est lavé en douceur de sorte à éviter d'endommager les vêtements.

### • Hygiène+

Utilisez ce programme pour tout linge (vêtements pour bébés, couvertures, linge sous-vêtements, etc. en coton) nécessitant un lavage antiallergique et hygiénique à haute température avec cycle de lavage long et intense. Les conditions d'hygiène optimales sont assurées grâce à un temps de chauffage plus long et à une phase de rinçage supplémentaire.

- Ce programme a été testé par l'institut « VDE » avec l'option 20 °C et a été certifié efficace en terme d'élimination des bactéries et de la moisissure.
- Ce programme a été testé par la « British Allergy Foundation » (Allergy UK) avec l'option 60 °C et a été certifié efficace en termes d'élimination des allergènes, des bactéries et de la moisissure.



Allergy UK est une marque de la British Allergy Foundation. Le sceau d'approbation est créé pour guider les personnes qui nécessitent une recommandation sur un produit qui limite/réduit/élimine les allergènes ou réduit considérablement la teneur en allergènes dans les environnements où vivent des patients allergiques. Il vise à fournir l'assurance que les produits sont scientifiquement testés ou examinés de sorte à fournir des résultats mesurables.

### • Plumíferos (Doudoune)

Utilisez ce programme pour laver vos manteaux, gilets, vestes, etc. en duvet portant l'étiquette « lavable en machine ». Grâce aux profils d'essorage spéciaux, l'eau atteint les espaces d'air situés entre les duvets.

### • Essorage + Pompaggio

Utilisez cette fonction pour essorer les vêtements et vidanger l'eau de la machine.

### • Rinçage

Utilisez ce programme lorsque vous voulez effectuer un rinçage ou un amidonnage séparément.

### • Camisas (Chemises)

Ce programme sert à laver simultanément les chemises en coton, en fibres synthétiques et en tissus mélangés. Il élimine les plis. Lorsque la touche de la fonction de lavage rapide est enfoncée, l'algorithme de pré-traitement est exécuté.

- Appliquez le produit de traitement chimique directement sur vos vêtements ou ajoutez-le au détergent lorsque la machine commence à prendre l'eau du compartiment de détergent en poudre. Ainsi, vous bénéficierez de la même performance que vous obtenez lorsque vous utilisez un cycle de lavage normal en beaucoup moins de temps. Ce programme permet d'augmenter la durée de vie de vos chemises.

### • Rápido 28' / Rápido 14' (Daily Express / Super Bref Express)

Utilisez ce programme pour laver votre linge en coton peu sale et sans taches en un laps de temps. La durée du programme peut être réduite jusqu'à 14 minutes lorsque la fonction de lavage rapide est sélectionnée. Lorsque la fonction de lavage rapide est sélectionnée, la quantité de linge à laver ne doit pas excéder 2 (deux) kg.

### • R. oscura (Textiles Foncés / Jeans)

Utilisez ce programme pour préserver la couleur de vos vêtements foncés ou de vos jeans. Il permet un lavage de haute performance avec un mouvement de tambour spécial même lorsque la température est basse. Il est recommandé d'utiliser une lessive liquide ou un shampoing à laine pour le linge de couleur foncée. Ne lavez pas votre linge délicat en laine, etc.

### • Mix

Utilisez ce programme pour laver à la fois votre linge en coton et votre linge synthétique sans avoir à les séparer.

### • Auto (Programme automatique)

Utilisez ce programme pour laver les vêtements en coton, synthétiques ou mélangés (coton+synthétique) lavables fréquemment. Le programme détecte le type et la quantité de linge pour ajuster automatiquement la consommation d'eau et la durée du programme.



**MISE EN GARDE :** Ne lavez pas vos laines et vêtements délicats dans ce programme. Sélectionnez une température appropriée si la température indiquée sur l'affichage de la température n'est pas compatible avec les avertissements sur l'étiquette du vêtement.

La température maximale de lavage dans le programme automatique en fonction du degré de saleté et du type de linge est 60 °C. La performance de lavage peut ne pas être au niveau désiré pour des blancs très sales et des taches résistantes (cols, chaussettes, trace de transpiration, etc.). Dans ce cas, il est recommandé de sélectionner le programme Coton avec pré-lavage et de régler la température à 50-60 °C.

De nombreux types de vêtements sont détectés correctement et lavés en toute sécurité par le programme automatique.

### • Delicados (Délicat)

Vous pouvez utiliser ce programme pour laver vos vêtements délicats tels que vos tricots et vos bas en coton et fibres synthétiques mélangés. Les actions de lavage de ce programme sont plus délicates. Lavez les vêtements dont vous souhaitez préserver la couleur soit à 20 degrés, soit en sélectionnant l'option de lavage rapide.

## • Sport

Vous pouvez utiliser ce programme pour laver les vêtements de sport et de sortie en mélange de coton et de fibre synthétique, ainsi que les couvertures en tissus hydrofuges tels que le Gore-Tex, etc. Il assure un lavage en douceur de vos vêtements grâce à des mouvements de rotation spéciaux.

## • Manchas PRO (Détachant)

La machine est équipée d'un programme spécial pour les taches qui permet d'enlever efficacement les différents types de taches. Utilisez ce programme uniquement pour le linge en coton grand teint durable. Ne lavez pas les vêtements et le linge délicats et de couleur dans ce programme. Avant le lavage, vérifiez les étiquettes de vos vêtements (recommandé pour les chemises en coton, les pantalons, les shorts, les t-shirts, les vêtements pour bébés, les pyjamas, les tabliers, les nappes de table, la literie, la housse de couette, les taies d'oreiller, les serviettes de bain et de plage, les serviettes, les chaussettes, les sous-vêtements en coton adaptés au lavage à haute température et pendant une longue durée). Dans le programme d'élimination des taches automatique, vous pouvez laver 24 types de taches repartis en deux groupes suivant la sélection de la fonction rapide. Vous pouvez avoir un aperçu des groupes de taches constitués d'après la sélection de la fonction rapide.

Le tableau ci-dessous présente les groupes de taches constitués sur la base de la fonction rapide :

Lorsque vous sélectionnez la fonction rapide :		
Sang	Thé	Vin rouge
Chocolat	Café	Curry
Pudding	Jus de fruit	Confiture
Œuf	Ketchup	Charbon

Lorsque vous sélectionnez la fonction rapide :		
Beurre	Survêtement	Vinaigrette
Herbe	Saleté du col	Maquillage
Boue	Nourriture	Huile de machine
Coca	Mayonnaise	Aliments pour bébé

- Sélectionnez le programme pour les taches.
- Choisissez la tache que vous voulez nettoyer en la localisant dans les groupes ci-dessus, et en sélectionnant ledit groupe à l'aide du bouton de fonction optionnelle rapide.
- Lisez attentivement l'étiquette du vêtement et assurez-vous de sélectionner la température et la vitesse d'essorage adéquates.

### 4.3.6 Sélection de température

Chaque fois qu'un nouveau programme est sélectionné, la température recommandée pour ledit programme apparaît sur l'indicateur de température. Il est possible que la température recommandée ne soit pas la température maximale pouvant être sélectionnée pour le programme en cours.

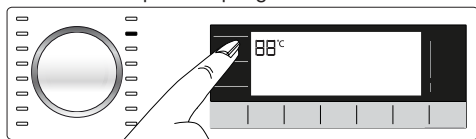

Appuyez à nouveau sur le bouton **Réglage de la température** pour modifier la température. La température diminuera par incréments de 10 °C. Finalement, le symbole « - » indiquant l'option de lavage à froid apparaît à l'écran.

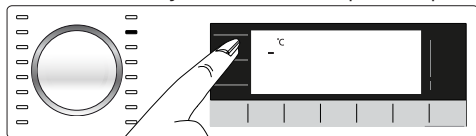

Aucune modification ne peut être apportée à ces programmes si elle n'admet pas le réglage de température.

Vous pouvez également modifier la température après le début du lavage. Cette modification peut être effectuée si les étapes de lavage le permettent. Dans le cas contraire, ces modifications ne seront pas apportées.



Si vous faites défiler l'option Lavage froid et appuyez à nouveau sur le bouton de réglage de la température, la température maximale recommandée pour le programme sélectionné s'affiche à l'écran. Appuyez à nouveau sur le bouton de réglage de la température pour réduire la température.

### 4.3.7 Sélection de la vitesse d'essorage

Chaque fois qu'un nouveau programme est sélectionné, la vitesse d'essorage recommandée dudit programme s'affiche sur le voyant de la **Vitesse d'essorage**.



Il est possible que la vitesse d'essorage recommandée ne soit pas la vitesse d'essorage maximale pouvant être sélectionnée pour le programme en cours.

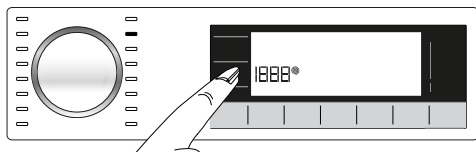

Appuyez à nouveau sur le bouton **Réglage de la vitesse d'essorage** pour changer la vitesse d'essorage. Cette vitesse décroît graduellement.

Ensuite, en fonction du modèle du produit, les options « Arrêt cuve pleine » et « Sans essorage » s'affichent.



Le bouton de réglage de la vitesse d'essorage sert uniquement à réduire la vitesse d'essorage.

L'option Rinçage en attente est indiquée par le symbole « |\_ | » et l'option « Sans essorage » est indiquée par le symbole « \_ ».

Si vous ne voulez pas décharger votre linge dès la fin du programme, vous pouvez utiliser la fonction **Arrêt cuve pleine** afin d'empêcher à vos vêtements de se froisser s'il n'y a pas d'eau dans la machine.

Cette fonction permet de conserver votre linge dans l'eau de rinçage final.

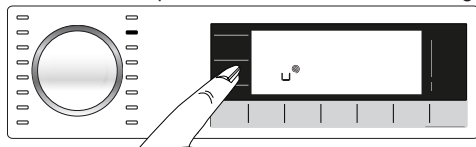

Si vous voulez essorer votre linge après la fonction Rinçage en attente :

- Réglez la **Vitesse d'essorage**.
- Appuyez sur le bouton **Départ / Pause / Annulation**. Le programme redémarre. La machine évacue l'eau et essore le linge.

Si vous voulez évacuer l'eau à la fin du programme sans essorage, utilisez la fonction **Pas d'essorage**.

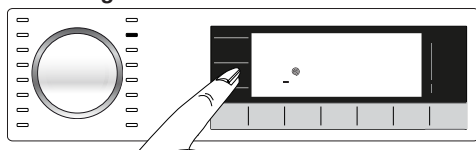

Aucune modification ne peut être apportée à ces programmes si elle n'admet pas le réglage de la vitesse d'essorage.

Vous pouvez modifier la vitesse d'essorage après le début du lavage si les étapes de lavage le permettent. Dans le cas contraire, ces modifications ne seront pas apportées.

### **Arrêt cuve pleine**

Si vous ne souhaitez pas retirer votre linge de la machine dès la fin du programme, vous pouvez utiliser la fonction Arrêt cuve pleine pour conserver votre linge dans l'eau de rinçage final afin d'empêcher à vos vêtements de se froisser lorsque la machine ne contient pas d'eau. Appuyez sur le bouton « Démarrer/Pause » après cette procédure si vous souhaitez vidanger l'eau sans essorage. Le programme reprend son cours et s'arrête après la vidange d'eau.

Si vous souhaitez essorer le linge contenu dans l'eau, réglez la vitesse d'essorage et appuyez sur le bouton « Démarrer/Pause ».

Le programme redémarre. L'eau est évacuée, le linge est essoré et le programme est terminé.

### 4.3.8 Sélection des fonctions optionnelles

Sélectionnez les fonctions optionnelles souhaitées avant de lancer le programme. Lorsqu'un programme est sélectionné, les cadres des symboles des fonctions optionnelles compatibles avec le programme s'allument. Lorsque vous sélectionnez une fonction optionnelle, la surface interne du symbole de la fonction optionnelle s'allume aussi.

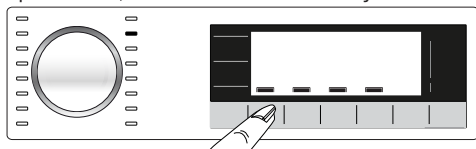

Le cadre du symbole de la fonction optionnelle qui n'est pas compatible avec le programme en cours ne s'allume pas.

De même, les cadres des fonctions optionnelles adaptées pour le programme en cours après le début du lavage restent allumés. Vous pouvez sélectionner ou annuler les fonctions optionnelles dont les cadres sont allumés. Lorsque le cycle de lavage atteint un point où il vous est impossible de sélectionner la fonction optionnelle, le cadre de l'indicateur de température se désactive.



Certaines fonctions ne peuvent pas être sélectionnées ensemble. Si une deuxième fonction optionnelle en conflit avec la première est sélectionnée avant le démarrage de la machine, la fonction sélectionnée en premier sera annulée et celle sélectionnée en deuxième lieu restera active. Par exemple, si vous voulez sélectionner la fonction Lavage rapide après avoir sélectionné la fonction Eau additionnelle ; celle-ci sera annulée et la fonction Lavage rapide restera active.

Une fonction optionnelle qui n'est pas compatible avec le programme ne peut pas être sélectionnée. (Voir « Tableau des programmes et de consommation »)

Certains programmes disposent de fonctions optionnelles devant être exécutées simultanément. Ces fonctions ne peuvent pas être annulées. Seule la surface interne de la fonction optionnelle sera allumée, pas le cadre.

#### 4.3.8.1 Fonctions optionnelles

##### • Lavage Express

Lorsque cette fonction est sélectionnée, les durées des programmes correspondants sont réduites de 50 %.

Grâce aux étapes de lavage optimisées, à une forte action mécanique de lavage et une consommation en eau optimale, vous obtenez de hautes performances de lavage bien que la durée soit réduite.

##### • Mode Nuit

Utilisez ce programme pour laver les cotons en consommant moins d'énergie et silencieusement. Les étapes d'essorage sont supprimées pour un lavage en silence et le cycle s'achève par l'étape Arrêt cuve pleine. Après l'achèvement du programme, activez le cycle d'essorage pour essorer le linge.

### • Nettoyage des poils d'animaux domestiques

Cette fonction vous aide à enlever avec plus d'efficacité les poils d'animaux domestiques restés sur vos vêtements.

Lorsque cette fonction est sélectionnée, les phases de prélavage et de rinçage supplémentaire sont ajoutées au programme normal. Ainsi, le lavage nécessite plus d'eau et les poils d'animaux sont éliminés avec plus d'efficacité.

### • Dosage automatique

Avec cette touche de fonction secondaire, vous pouvez modifier vos préférences de détergent et de dosage. Pour plus de détails, consultez la section 4.2.6.2 intitulée « Dosage de détergent et de l'adoucisseur ou Sélection du détergent en poudre »

## 4.3.8.2 Sélectionnez Fonctions/Programmes en appuyant sur les touches de fonction pendant 3 secondes

### • Nettoyage du tambour 3"

Appuyez sur le bouton de fonction auxiliaire pendant 1 à 3 secondes pour sélectionner le programme.

Utilisez ce programme de façon régulière (Une fois par mois ou tous les deux mois) pour nettoyer le tambour pour plus d'hygiène. Exécutez le programme lorsque la machine est complètement vide. Pour obtenir de meilleurs résultats, versez le détartrant en poudre pour lave-linge lorsque la fonction de détergent en poudre est sélectionnée. À la fin du programme, laissez la porte entrouverte afin de faciliter le séchage de l'intérieur de la machine.



Ceci n'est pas un programme de lavage. Au contraire, il s'agit d'un programme d'entretien.

Évitez d'exécuter le programme lorsque la machine contient du linge. Dans le cas contraire, elle détecte la charge et interrompt le programme.

### • Sécurité Enfants

Utilisez la fonction Sécurité Enfant pour empêcher aux enfants de jouer avec la machine. Ainsi, vous pouvez éviter des modifications lorsqu'un programme est en cours.



Vous pouvez allumer et éteindre le lave-linge en appuyant sur le bouton Marche/Arrêt lorsque le mode Sécurité Enfants est activé. Lorsque vous allumez la machine à nouveau, le programme reprend à partir de l'endroit où il s'est arrêté.

Lorsque la Sécurité enfant est activée, un signal audio est déclenché si l'on appuie sur les boutons. Si vous appuyez consécutivement sur le bouton 5 fois, le signal audio ne sera plus déclenché.

### Pour activer la Sécurité Enfants :

**Appuyez sur le bouton 2** Fonction optionnelle et maintenez-le enfoncé pendant 3 secondes. Lorsque le compte à rebours « **CL 3-2-1** » disparaît de l'écran, le symbole « CL On » apparaît à l'écran. Vous pouvez relâcher le **bouton Fonction optionnelle 2** lorsque cet avertissement s'affiche.

### Pour désactiver la sécurité enfant :

**Appuyez sur le bouton** Fonction optionnelle 2 et maintenez-le enfoncé pendant 3 secondes. Lorsque le compte à rebours « **CL 3-2-1** » disparaît de l'écran, le symbole « CL Off » disparaît.

## • Anti-froissement+

Cette fonction est activée lorsque vous appuyez sur le bouton de la quatrième fonction optionnelle et le maintenez enfoncé pendant 3 secondes et le voyant de déroulement de programme de l'étape concernée s'allume. Une fois la fonction sélectionnée, le tambour tourne pendant jusqu'à 8 heures pour empêcher le froissage du linge à la fin du programme. Vous pouvez annuler le programme et retirer votre linge à tout moment pendant ce délai de 8 heures. Appuyez sur le bouton de sélection de la fonction ou sur le bouton Marche/Arrêt de la machine pour annuler la fonction. Le voyant de déroulement du programme reste allumé jusqu'à l'annulation de la fonction ou la fin de l'étape. Si la fonction n'est pas annulée, elle sera également activée pendant les cycles de lavage suivants.

## • Réglage automatique du programme

Vous pouvez activer cette fonction en appuyant sur la touche de fonction auxiliaire no 3 pendant 3 secondes. Grâce à cette fonction, les quantités de dosage du détergent en liquide et de l'adoucisseur changent.

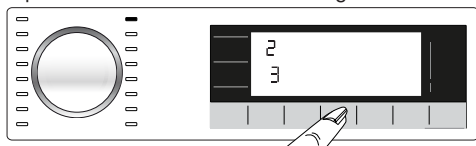

### Changement des quantités de dosage du détergent liquide et de l'adoucisseur :

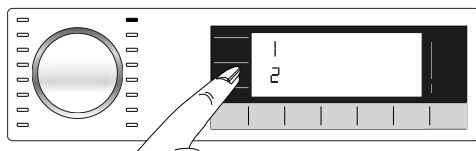
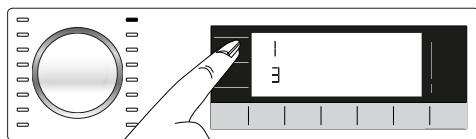
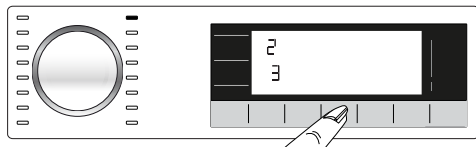

- Appuyez sur le bouton 3 Fonction auxiliaire et maintenez-le enfoncé pendant 3 secondes.
- Appuyez sur le bouton de sélection de la « Température » pour changer les niveaux de dosage du détergent liquide comme suit.  
1 : Bas  
2 : Moyen  
3 : Élevé
- Vous pouvez appuyer sur le bouton de sélection de « l'essorage » pour changer les niveaux de dosage de l'adoucisseur comme suit.  
1 : Bas  
2 : Moyen  
3 : Élevé
- Après avoir déterminé les quantités de dosage, vous pouvez appuyer sur la touche de dosage automatique pour retourner au menu principal. Pour tous les programmes, le dosage doit être effectué en fonction des derniers réglages sélectionnés jusqu'à ce que vous sélectionniez un nouveau réglage.

## 4.3.9 Heure de fin

### Affichage du temps

Le temps restant avant la fin du programme lorsque celui-ci est en cours s'affiche suivant le format Heure-minutes ci-après « 1:30 ».



La durée du programme peut varier suivant les valeurs présentées dans le « Tableau des programmes et de consommation » en fonction de la pression de l'eau, de la dureté et de la température de l'eau, de la température ambiante, de la quantité et du type de linge, des fonctions optionnelles sélectionnées et des changements opérés au niveau du réseau électrique.

**Grâce à la fonction Heure de fin**, le démarrage du programme peut être différé de 24 heures. Lorsque vous appuyez sur le bouton **Heure de fin**, une estimation du temps nécessaire avant la fin du programme s'affiche. Si l'**Heure de fin** est réglée, l'indicateur **Heure de fin** s'allume.

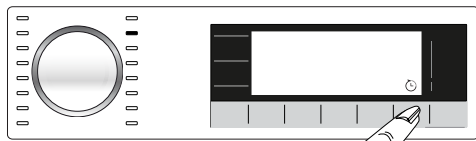

Pour que la fonction Heure de fin soit activée et le programme terminé à la fin du temps indiqué, vous devez appuyer sur le bouton **Départ / Pause** après le réglage de la durée.

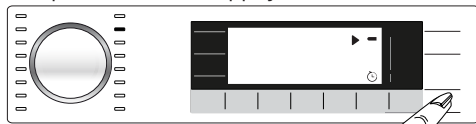

Si vous souhaitez annuler la fonction Heure de fin, appuyez sur le bouton **Marche/Arrêt** pour éteindre et rallumer la machine.



Après avoir activé la fonction Heure de fin, n'ajoutez pas de détergent liquide dans le compartiment n° 2 pour détergent en poudre. Vos vêtements risquent de se tacher.

- 1 Ouvrez la porte de chargement, introduisez votre linge, mettez la lessive dans son tiroir, etc.
- 2 Sélectionnez le programme de lavage, la température, la vitesse d'essorage et, le cas échéant, sélectionnez les fonctions optionnelles.
- 3 Réglez l'heure de fin souhaitée en appuyant sur le bouton **Heure de fin**. L'indicateur **Heure de fin** s'allume.
- 4 Appuyez sur le bouton **Départ/Pause**. Le compte à rebours commence. « : » au milieu de l'heure de fin à l'écran commence à clignoter.



Des vêtements supplémentaires peuvent être chargés au cours de la période de compte à rebours de l'heure de fin. Au terme du compte à rebours, l'indicateur d'Heure de fin se désactive, le cycle de lavage commence et la durée du programme sélectionné apparaît à l'écran.

Après la sélection de l'heure de fin, la durée qui s'affiche à l'écran est constituée de l'heure de fin ajoutée à la durée du programme sélectionné.

### 4.3.10 Lancement du programme

- 1 Appuyez sur le bouton **Départ/Pause** pour lancer le programme.
- 2 Le voyant du bouton **Départ/Pause** qui était éteint s'allume maintenant en continu, ce qui indique le lancement du programme.

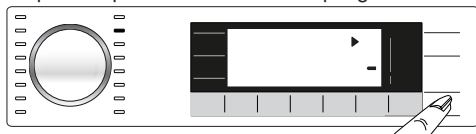

- 3 La porte de chargement est verrouillée. Le symbole de la porte verrouillée s'affiche sur l'écran après le blocage du hublot.

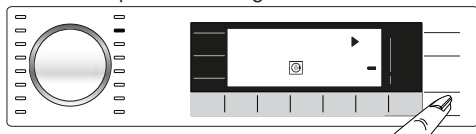

- 4 Le voyant de l'indicateur de suivi du programme sur l'écran affichera l'étape du programme en cours.

### 4.3.11 Verrouillage du hublot

Un système de verrouillage a été prévu au niveau du hublot de la machine pour empêcher l'ouverture de la porte de chargement lorsque le niveau d'eau est inapproprié.

Le symbole « Porte verrouillée » apparaît à l'écran lorsque le hublot est verrouillé.



#### Ouverture de la porte de chargement en cas de panne électrique :



En cas de panne électrique, vous pouvez recourir à la poignée d'urgence de la porte de chargement située sous le bouchon du filtre de la pompe pour procéder à l'ouverture manuelle de la porte de chargement.



**MISE EN GARDE :** Pour éviter tout débordement d'eau, assurez-vous que la machine n'en contient plus avant d'ouvrir la porte de chargement.

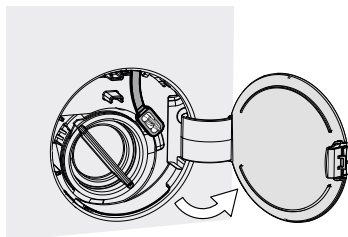

- Ouvrez le bouchon du filtre de la pompe.

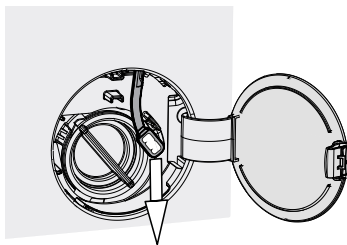

- Relâchez la poignée d'urgence de la porte de chargement située à l'arrière du bouchon du filtre.
- Tirez la poignée d'urgence de la porte de chargement, puis ouvrez la porte de chargement. Une fois la porte de chargement ouverte, insérez à nouveau la poignée d'urgence de la porte de chargement.
- Si la porte de chargement ne s'ouvre pas, essayez une nouvelle fois en tirant la poignée.

#### 4.3.12 Modification des sélections après le lancement du programme

##### Ajout de vêtements après le lancement du programme +

Si le niveau d'eau dans la machine est approprié lorsque vous appuyez sur le bouton **Démarrer/Pause**, le verrouillage de porte se désactive et la porte s'ouvre pour vous permettre d'ajouter du linge. L'icône de verrouillage de porte sur l'écran s'éteint lorsque le verrouillage de porte est désactivé. Après avoir ajouté le linge, fermez la porte et appuyez de nouveau sur le bouton **Démarrer/Pause** pour reprendre le cycle de lavage.

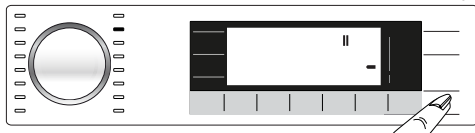

Si le niveau d'eau dans la machine est approprié lorsque vous appuyez sur le bouton **Démarrer/Pause**, le verrouillage de porte ne peut pas être désactivé et son icône reste active à l'écran.

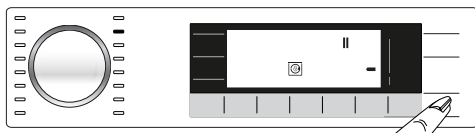

Si la température de l'eau à l'intérieur de la machine est supérieure à 50 °C, vous ne pouvez pas désactiver le verrouillage de porte pour des raisons de sécurité, même si le niveau d'eau est approprié.

##### Basculer la machine en mode pause :

Appuyez sur le bouton **Démarrer/Pause** pour mettre la machine en mode Pause. Le symbole Pause clignote à l'écran.

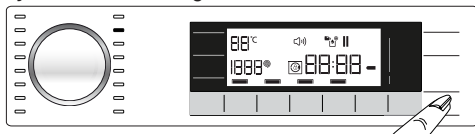

### Modifier les sélections de programme après le lancement du programme :

La modification du programme n'est pas autorisée lorsque le programme en cours est en exécution.

Vous pouvez sélectionner un nouveau programme après avoir mis le programme en cours en mode Pause.



Le programme sélectionné démarre à nouveau.

### Changer la fonction auxiliaire, la vitesse et la température

En fonction de la phase atteinte par le programme, vous pouvez annuler ou activer les fonctions auxiliaires. Voir le point « Sélection des fonctions optionnelles ».

Vous pouvez également modifier les réglages de la vitesse et de la température. Voir les points « Sélection de la vitesse d'essorage » et « Sélection de température ».



Le hublot ne s'ouvrira pas si la température de l'eau contenue dans la machine est élevée ou si le niveau d'eau dépasse la base du hublot.

#### 4.3.13 Annulation du programme

Le programme est annulé lorsque la machine est éteinte et rallumée. Appuyez sur le bouton **Marche/Arrêt** et maintenez-le enfoncé pendant 3 secondes. Lorsque le compte à rebours « 3-2-1 » disparaît de l'écran, la machine s'éteint.



Si vous appuyez sur le bouton Marche/Arrêt lorsque le mode Sécurité Enfants est activé, le programme ne sera pas supprimé. Vous devez tout d'abord annuler la Sécurité Enfants.

Si vous voulez ouvrir le hublot après avoir annulé le programme mais cette ouverture n'est pas possible puisque le niveau d'eau dans la machine est au-dessus de la base de la porte, tournez le sélecteur de programmes sur le programme « Essorage et pompage » et évacuez l'eau dans la machine.

#### 4.3.14 Fin du programme

Le symbole de Fin s'affiche à l'écran à la fin du programme.

Si vous n'appuyez sur aucun bouton pendant 10 minutes, la machine passe en mode ARRÊT. L'écran et tous les indicateurs sont désactivés.

Les phases du programme terminé s'affichent si vous appuyez sur le bouton Marche/Arrêt.

#### 4.3.15 Réglage du niveau du VOLUME

Volume haut et volume bas

Appuyez sur les boutons de fonction optionnelle 1 et 2 maintenez-les enfoncés pendant 3 secondes pour régler le volume. Lorsque le compte à rebours « 3-2-1 » disparaît de l'écran, le symbole indiquant le volume apparaît et le nouveau niveau de volume s'affiche.

---

## 4.4 Entretien et nettoyage

La durée de vie de l'appareil augmente et les problèmes fréquemment rencontrés seront réduits s'il est nettoyé à des intervalles réguliers.

### 4.4.1 Nettoyage du bac à produits

#### Quand nettoyer

- Si vous ouvrez le couvercle du réservoir de lessive et vous y trouvez du détergent solidifié, visqueux ou de de l'adoucisseur,
- Si vous n'êtes pas satisfait avec les résultats de lavage (le détergent ou l'adoucisseur ne peuvent pas être introduits pendant le lavage car ils ont durci),
- Si les liquides dans le compartiment ne diminuent pas pendant une longue période même si vous n'ajoutez pas de détergent ou d'adoucisseur et que le dosage est sélectionné,
- Si vous souhaitez modifier les agents de lavage que vous avez ajoutés au compartiment (par exemple, si vous n'êtes pas satisfait du détergent et ne souhaitez pas l'utiliser) ou si vous avez commis une erreur lors de l'ajout des agents (par exemple, si vous avez ajouté du détergent dans le compartiment pour l'adoucisseur et vice versa),
- Si vous allez ajouter un détergent ou un adoucisseur de marque différente de celle que vous utilisez habituellement,
- Si vous ajoutez un agent de lavage de nature différente (par exemple, si vous ajoutez du détergent pour le linge de couleur lorsqu'il y a du détergent pour le linge blanc dans le compartiment),
- Si vous ajoutez un agent de lavage de concentration différente (pour ne pas gaspiller l'ancien détergent, vous pouvez l'ajouter au compartiment de détergent en poudre lors du prochain lavage et sélectionner « Détergent en poudre actif » à l'écran.)
- Si le nouvel adoucisseur à ajouter a les mêmes caractéristiques mais a un parfum différent (n'oubliez pas que si vous ajoutez le nouvel adoucisseur sans nettoyer les résidus du précédent, ce mélange donnera une odeur différente),
- Si vous n'utilisez pas le produit pendant une longue période (par exemple, lorsque vous allez à la maison d'été et lorsque vous rentrez - après 3 mois ou plus) (l'agent de lavage peut de plus en plus épaissir et finir par durcir, et donc le système peut ne pas effectuer de dosage, même s'il affiche que les compartiments sont pleins.)

## Nettoyage :

Avant le nettoyage, appuyez sur le bouton Marche/Arrêt pour arrêter l'appareil et débranchez-le.



Nous vous recommandons de porter un gant pour éviter tout contact avec le détergent que vous retirerez du tiroir à détergent et d'autres agents de lavage.

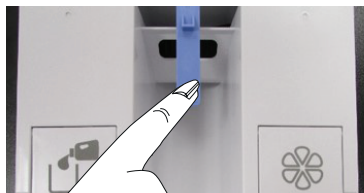

- Appuyez sur la partie en bleu qui se trouve au milieu du tiroir à détergent, puis tirez le tiroir vers vous pour le sortir de la machine.

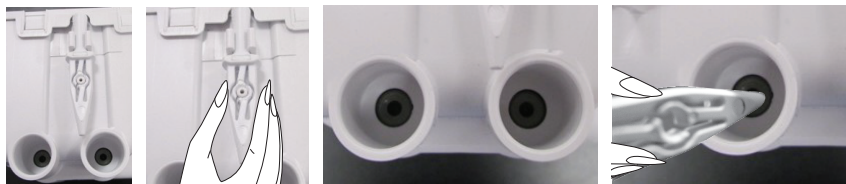

- Sortez la barre de décharge qui se trouve à l'arrière du tiroir.
- Le trou derrière le compartiment à détergent qui sera vidé est placé sur un récipient.
- Poussez légèrement la barre de décharge dans la fente à l'arrière du compartiment à détergent.
- Le détergent commence à s'écouler vers le récipient.
- Répétez le même processus pour l'adoucissant.

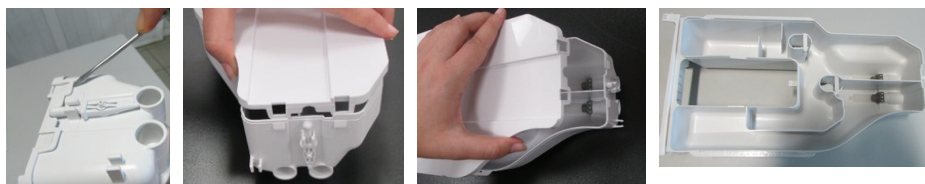

- Utilisez un tournevis plat pour retirer les languettes en tenant le couvercle supérieur du tiroir à détergent (il en existe 6 au total : deux du côté droit du tiroir, deux du côté gauche et deux à l'arrière) et laver l'intérieur du tiroir.
- Après le lavage, remettez le couvercle à son emplacement. Veillez à ce que toutes les languettes soient bien connectées. Si les languettes ne rentrent pas correctement, les liquides peuvent fuir ou le tiroir à détergent peut se coincer ou se déplacer difficilement sur la glissière du tiroir. Pour cela, assurez-vous que les languettes sont bien en place.
- Insérez la barre de décharge dans sa fente à l'arrière du tiroir.
- Faites attention à ses fentes et glissières, insérez l'arrière du tiroir à sa place et poussez pour fermer. Après avoir ajouté du détergent et de l'adoucisseur, vous pourrez l'utiliser dans les programmes équipés de la fonction de dosage.

#### 4.4.2 Nettoyage du hublot et du tambour

Pour les lave-linges disposant d'un programme de nettoyage du tambour, reportez-vous à la section Fonctionnement du produit - Programmes.



Reprenez le processus de nettoyage du tambour tous les 2 mois.

Utilisez un anti-détartrant adapté aux lave-linge.



Après chaque lavage, veillez à ce qu'aucun corps étranger ne soit resté dans le tambour.

Si les orifices qui se trouvent sur le soufflet présenté dans le schéma ci-dessous sont obstrués, débloquez-les à l'aide d'un cure-dent.

Des corps étrangers en métal provoqueront des taches de rouilles dans le tambour. Nettoyez les taches qui se trouvent sur la surface du tambour à l'aide d'un agent nettoyant pour acier inoxydable.

Ne jamais utiliser de laine d'acier ni de paille de fer. Ces matériaux sont susceptibles d'endommager les surfaces peintes, chromées et en plastique.

#### 4.4.3 Nettoyage de la carrosserie et du bandeau de commande

Nettoyez la carrosserie de la machine avec de l'eau savonneuse ou avec du détergent en gel doux et non corrosif, le cas échéant, et séchez avec un chiffon doux.

Utilisez uniquement un chiffon mou et humide pour nettoyer le bandeau de commande.

#### 4.4.4 Nettoyage des filtres d'arrivée d'eau

Un filtre se trouve à l'extrémité de chaque vanne d'arrivée d'eau, située au dos de la machine et à l'extrémité de chaque tuyau d'admission d'eau, où ils sont raccordés au robinet. Ces filtres empêchent les corps étrangers et la saleté qui se trouvent dans l'eau de pénétrer dans la machine. Les filtres doivent être nettoyés lorsqu'ils sont sales.

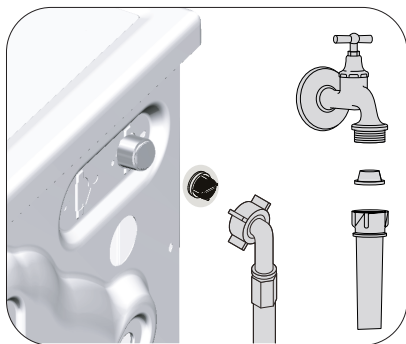

1. Fermez les robinets.
2. Enlevez les écrous des tuyaux d'arrivée d'eau afin d'accéder aux filtres sur les vannes d'arrivée d'eau. Nettoyez-les avec une brosse adaptée. Si les filtres sont très sales, retirez-les de leurs emplacements à l'aide des pinces puis Nettoyez-les.
3. Extrayez les filtres des extrémités plates des tuyaux d'arrivée d'eau ainsi que les joints et nettoyez-les soigneusement à l'eau du robinet.
4. Remplacez soigneusement les joints et les filtres et serrez les écrous à la main.

#### 4.4.5 Évacuation de l'eau restante et nettoyage du filtre de la pompe

Le système de filtration dans votre machine empêche les éléments solides comme les boutons, les pièces, et les fibres de tissu, d'obstruer la turbine de la pompe au cours de l'évacuation de l'eau de lavage. Ainsi, l'eau sera évacuée sans problème et la durée de service de la pompe s'en trouvera prolongée.

Si votre machine n'évacue pas l'eau qu'elle a à l'intérieur, le filtre de la pompe est obstrué. Le filtre doit être nettoyé chaque fois qu'il est obstrué ou tous les 3 mois. L'eau doit être vidangée en premier lieu pour nettoyer le filtre de la pompe.

De plus, avant de transporter la machine (en la déplaçant d'une maison à une autre par exemple), il peut s'avérer nécessaire d'évacuer complètement l'eau



**AVERTISSEMENT** : Les corps étrangers laissés dans le filtre de la pompe peuvent endommager votre machine ou l'amener à faire des bruits.

**AVERTISSEMENT** : Lorsque le produit n'est pas utilisé, arrêtez le robinet, déconnectez le tuyau d'alimentation en eau, et vidangez l'eau se trouvant à l'intérieur de la machine pour éviter tout risque d'évacuation dans la zone d'installation.

**AVERTISSEMENT** : Après chaque usage, fermez le robinet d'alimentation en eau de la machine.

#### Pour nettoyer le filtre sale et évacuer l'eau :

1 Débranchez l'appareil afin de couper l'alimentation électrique.



**AVERTISSEMENT** : La température de l'eau contenue dans l'appareil peut monter jusqu'à 90 °C. Pour éviter tout risque de brûlure, nettoyez le filtre après le refroidissement de l'eau qui se trouve dans la machine.

2 Ouvrez le bouchon du filtre.

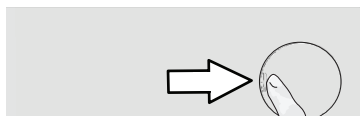

3 Suivez les étapes ci-dessous pour évacuer l'eau.

**Si le produit ne dispose pas de tuyau de vidange en cas d'urgence, procédez comme suit pour évacuer l'eau :**

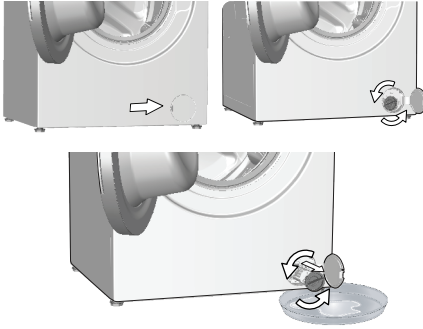

- a. Afin de faire circuler l'eau hors du filtre, placez un grand bac devant le filtre.
- b. Tournez et desserrez le filtre de la pompe (dans le sens inverse des aiguilles d'une montre) jusqu'à ce que l'eau commence à y couler. Remplissez l'eau dans le bac que vous avez placé devant le filtre. Gardez toujours un morceau de chiffon pour absorber toute eau déversée.
- c. Lorsque l'eau contenue dans la machine est finie, sortez le filtre complètement en le tournant.

## 5 Dépannage

Problème	Cause	Solution
Les programmes ne peuvent pas commencer après la fermeture de la porte de chargement.	Vous n'avez pas appuyé sur le bouton Départ/Pause/Annulation. En cas de chargement excessif, il vous sera difficile de fermer la porte de chargement.	<ul style="list-style-type: none"> <li>*Appuyez sur le bouton Départ / Pause / Annulation .</li> <li>Réduisez la quantité de linge et assurez-vous que la porte de chargement est correctement fermée.</li> </ul>
Impossible de lancer ou de sélectionner le programme.	La machine est passée en mode de sécurité à cause des problèmes liés à l'alimentation (tension du circuit, pression d'eau, etc.).	<ul style="list-style-type: none"> <li>Appuyez sur le bouton « Marche/Arrêt » et maintenez-le enfoncé pendant 3 secondes pour rétablir les réglages par défaut de la machine. (Voir « Annulation de programme »)</li> </ul>
L'eau à l'intérieur de la machine.	Il pourrait rester de l'eau dans votre machine suite aux processus d'assurance qualité menés au cours de la production.	<ul style="list-style-type: none"> <li>Ceci ne pose aucun problème et n'affecte nullement votre machine.</li> </ul>
La machine n'aspire pas l'eau.	Le robinet est fermé.	<ul style="list-style-type: none"> <li>Ouvrez les robinets.</li> </ul>
	Le tuyau d'arrivée d'eau est coudé.	<ul style="list-style-type: none"> <li>Redressez le tuyau.</li> </ul>
	Le filtre d'arrivée d'eau est obstrué.	<ul style="list-style-type: none"> <li>Nettoyage le filtre.</li> </ul>
	La porte de chargement n'est pas fermée.	<ul style="list-style-type: none"> <li>Fermez la porte.</li> </ul>
La machine ne vidange pas l'eau.	Le tuyau de vidange peut être obstrué ou tordu.	<ul style="list-style-type: none"> <li>Nettoyage ou redressez le tuyau.</li> </ul>
	Le filtre de la pompe est obstrué.	<ul style="list-style-type: none"> <li>Nettoyage le filtre de la pompe.</li> </ul>
La machine vibre ou fait des bruits.	La machine n'est pas en équilibre.	<ul style="list-style-type: none"> <li>Équilibrez la machine en réglant les pieds.</li> </ul>
	Une substance rigide est entrée dans le filtre de la pompe.	<ul style="list-style-type: none"> <li>Nettoyage le filtre de la pompe.</li> </ul>
	Les vis de sécurité réservées au transport n'ont pas été enlevées.	<ul style="list-style-type: none"> <li>Enlevez les vis de sécurité réservées au transport.</li> </ul>
	La quantité de linge contenue dans la machine est trop faible.	<ul style="list-style-type: none"> <li>Ajoutez du linge dans la machine.</li> </ul>
	La machine est surchargée.	<ul style="list-style-type: none"> <li>Retirez une quantité de linge de la machine ou procédez à une distribution manuelle afin de l'équilibrer de façon homogène dans la machine.</li> </ul>
	La machine repose sur un objet rigide.	<ul style="list-style-type: none"> <li>Assurez-vous que la machine n'est posée sur aucun objet.</li> </ul>
De l'eau fuit du bas de la machine.	Le tuyau de vidange peut être obstrué ou tordu.	<ul style="list-style-type: none"> <li>Nettoyage ou redressez le tuyau.</li> </ul>
	Le filtre de la pompe est obstrué.	<ul style="list-style-type: none"> <li>Nettoyage le filtre de la pompe.</li> </ul>
La machine s'est arrêtée juste après le démarrage du programme.	Le lave-linge s'est arrêté de façon provisoire en raison d'une basse tension.	<ul style="list-style-type: none"> <li>Elle peut reprendre son fonctionnement lorsque la tension revient au niveau normal.</li> </ul>
La machine vidange directement l'eau qu'elle prélève.	La hauteur du tuyau de vidange n'est pas appropriée.	<ul style="list-style-type: none"> <li>Raccordez le tuyau de vidange d'eau comme indiqué dans le manuel d'utilisation.</li> </ul>
Aucune eau n'est visible dans la machine au cours du lavage.	L'eau se trouve dans la partie invisible de l'appareil.	<ul style="list-style-type: none"> <li>Ceci ne pose aucun problème.</li> </ul>

<b>Problème</b>	<b>Cause</b>	<b>Solution</b>
<b>Le hublot ne s'ouvre pas.</b>	Le verrouillage de la porte est activé à cause du niveau d'eau dans la machine.	<ul style="list-style-type: none"> <li>• Vidangez l'eau de la machine en lançant le programme Pompage ou Essorage.</li> </ul>
	La machine chauffe l'eau ou se trouve au cycle d'essorage.	<ul style="list-style-type: none"> <li>• Attendez la fin du programme.</li> </ul>
	La porte de chargement doit être bloquée à cause de la pression qu'elle subit.	<ul style="list-style-type: none"> <li>• Saisissez la poignée, poussez et tirez la porte de chargement pour la relâcher ensuite et l'ouvrir.</li> </ul>
	En cas d'absence d'alimentation électrique, la porte de chargement de l'appareil ne s'ouvre pas.	<ul style="list-style-type: none"> <li>• Pour ouvrir la porte de chargement, ouvrez le bouchon du filtre de pompe et poussez la poignée d'urgence qui se trouve à l'arrière dudit bouchon. Se reporter à la section « Verrouillage de la porte de chargement »</li> </ul>
<b>Le lavage dure plus longtemps que prévu dans le manuel d'utilisation. (*)</b>	La pression d'eau est basse.	<ul style="list-style-type: none"> <li>• La machine patiente jusqu'à ce qu'une quantité adéquate d'eau soit prélevée afin d'éviter un lavage de mauvaise qualité à cause de la faible quantité d'eau. C'est la raison pour laquelle le temps de lavage se prolonge.</li> </ul>
	La tension est faible.	<ul style="list-style-type: none"> <li>• Le temps de lavage est prolongé pour éviter de mauvais résultats de lavage lorsque la tension d'alimentation est faible.</li> </ul>
	La température d'entrée d'eau est basse.	<ul style="list-style-type: none"> <li>• Le temps nécessaire au chauffage de l'eau se prolonge pendant les saisons froides. Par ailleurs, le temps de lavage peut être prolongé pour éviter de mauvais résultats de lavage.</li> </ul>
	Le nombre de rinçage et/ou la quantité d'eau de rinçage a augmenté.	<ul style="list-style-type: none"> <li>• La machine augmente la quantité d'eau de rinçage lorsqu'un bon rinçage est nécessaire et ajoute une étape de rinçage supplémentaire, le cas échéant.</li> </ul>
	Une quantité excessive de mousse a été formée et le système d'absorption automatique de mousse a été activé en raison d'une utilisation excessive de détergent.	<ul style="list-style-type: none"> <li>• Utilisez la quantité de détergent recommandée.</li> </ul>
<b>La durée du programme n'effectue aucun procédé de comptage. (Sur les modèles avec affichage) (*)</b>	La minuterie pourrait s'arrêter pendant le prélèvement de l'eau.	<ul style="list-style-type: none"> <li>• L'indicateur de la minuterie n'effectuera aucun procédé de comptage jusqu'à ce que la machine prélève une quantité adéquate d'eau. La machine attendra jusqu'à ce qu'il y ait suffisamment d'eau, pour éviter de mauvais résultats de lavage dus au manque d'eau. L'indicateur de la minuterie reprendra le compte à rebours après ceci.</li> </ul>
	La minuterie pourrait s'arrêter pendant la phase de chauffage.	<ul style="list-style-type: none"> <li>• L'indicateur de la minuterie n'effectuera aucun procédé de comptage jusqu'à ce que la machine atteigne la température sélectionnée.</li> </ul>
	La minuterie pourrait s'arrêter pendant la phase d'essorage.	<ul style="list-style-type: none"> <li>• Un système de détection automatique d'une charge non équilibrée est activé en raison d'une répartition inégale du linge dans le tambour.</li> </ul>

<b>Problème</b>	<b>Cause</b>	<b>Solution</b>
<b>La durée du programme n'effectue aucun procédé de comptage. (*)</b>	Il se peut que la machine contienne une charge non équilibrée.	<ul style="list-style-type: none"> <li>Un système de détection automatique d'une charge non équilibrée est activé en raison d'une répartition inégale du linge dans le tambour.</li> </ul>
<b>La machine ne passe pas à la phase d'essorage. (**)</b>	Il se peut que la machine contienne une charge non équilibrée.	<ul style="list-style-type: none"> <li>Un système de détection automatique d'une charge non équilibrée est activé en raison d'une répartition inégale du linge dans le tambour.</li> </ul>
	Le lave-linge n'essore pas si l'eau n'a pas complètement été évacuée.	<ul style="list-style-type: none"> <li>Vérifiez le filtre et le tuyau de vidange.</li> </ul>
	Une quantité excessive de mousse a été formée et le système d'absorption automatique de mousse a été activé en raison d'une utilisation excessive de détergent.	<ul style="list-style-type: none"> <li>Utilisez la quantité de détergent recommandée.</li> </ul>
<b>Les résultats de lavage sont nuls : Le linge devient gris. (**)</b>	Une quantité insuffisante de détergent a été utilisée pendant une longue période.	<ul style="list-style-type: none"> <li>Utilisez la quantité conseillée de détergent adapté à la dureté de l'eau et au linge.</li> </ul>
	Le lavage a été réalisé à basses températures pendant une longue période.	<ul style="list-style-type: none"> <li>Sélectionnez la température adaptée pour le linge à laver.</li> </ul>
	Une quantité insuffisante de détergent a été utilisée avec de l'eau dure.	<ul style="list-style-type: none"> <li>Si la dureté de l'eau est élevée, l'utilisation d'une quantité insuffisante de détergent peut amener le linge à prendre la couleur grise avec le temps. Il est difficile d'éliminer une telle couleur grise une fois qu'elle s'est produite. Utilisez la quantité conseillée de détergent adapté à la dureté de l'eau et au linge.</li> </ul>
	La quantité de détergent utilisée est excessive.	<ul style="list-style-type: none"> <li>Utilisez la quantité conseillée de détergent adapté à la dureté de l'eau et au linge.</li> </ul>
<b>Les résultats de lavage sont nuls : Les taches persistent ou le linge ne se laisse pas blanchir. (**)</b>	La quantité de détergent utilisée est insuffisante.	<ul style="list-style-type: none"> <li>Utilisez la quantité conseillée de détergent adapté à la dureté de l'eau et au linge.</li> </ul>
	Du linge a été ajouté en quantité excessive.	<ul style="list-style-type: none"> <li>Ne chargez pas la machine à l'excès. Chargez le linge en respectant les quantités recommandées dans la section « 4.3.3 Tableau des programmes et de consommation ».</li> </ul>
	Un programme et une température inadaptés ont été sélectionnés.	<ul style="list-style-type: none"> <li>Sélectionnez le programme et la température adaptés pour le linge à laver.</li> </ul>
	Une mauvaise qualité de détergent a été utilisée.	<ul style="list-style-type: none"> <li>Utilisez le détergent original approprié pour la machine.</li> </ul>
	La quantité de détergent utilisée est excessive.	<ul style="list-style-type: none"> <li>Mettez le détergent dans le compartiment approprié. Évitez de mélanger le produit à blanchir au détergent.</li> </ul>
<b>Les résultats de lavage sont nuls : Des taches huileuses apparaissent sur le linge. (**)</b>	Le tambour n'est pas nettoyé régulièrement.	<ul style="list-style-type: none"> <li>Procédez à un nettoyage régulier du tambour. Pour ce faire, veuillez consulter la section « 4.4.2 Nettoyage de la porte de chargement et du tambour ».</li> </ul>

<b>Problème</b>	<b>Cause</b>	<b>Solution</b>
<b>Les résultats de lavage sont nuls : Les vêtements dégagent une odeur désagréable. (**)</b>	De telles odeurs et couches de bactérie se forment sur la surface du tambour à la suite d'un lavage continu à des températures inférieures et/ou dans des programmes courts.	<ul style="list-style-type: none"> <li>• Laissez le bac à produits de même que le hublot de la machine entrouverte après chaque lavage. Ainsi, un environnement humide favorable aux bactéries ne peut pas se créer à l'intérieur de la machine.</li> </ul>
<b>La couleur des vêtements a disparu. (**)</b>	Du linge a été ajouté en quantité excessive.	<ul style="list-style-type: none"> <li>• Ne chargez pas la machine à l'excès.</li> </ul>
	Le détergent utilisé est mouillé.	<ul style="list-style-type: none"> <li>• Conservez les détergents fermés dans un environnement sans humidité et évitez de les exposer à des températures excessives.</li> </ul>
<b>La capacité de rinçage du lave-linge est faible.</b>	Une température supérieure a été sélectionnée.	<ul style="list-style-type: none"> <li>• Sélectionnez le programme et la température adaptés selon le type et le degré de saleté du linge.</li> </ul>
	La quantité de détergent, la marque, et les conditions de conservation utilisées ne sont pas appropriées.	<ul style="list-style-type: none"> <li>• Utilisez un détergent approprié pour le lave-linge et votre linge. Conservez les détergents fermés dans un environnement sans humidité et évitez de les exposer à des températures excessives.</li> </ul>
	Le détergent a été placé dans le mauvais compartiment.	<ul style="list-style-type: none"> <li>• Ajoutez le détergent et l'adoucissant dans le compartiment de droite.</li> </ul>
	Le filtre de la pompe est obstrué.	<ul style="list-style-type: none"> <li>• Vérifiez le filtre.</li> </ul>
<b>Le linge s'est raidi après le lavage. (**)</b>	Le tuyau de vidange est plié.	<ul style="list-style-type: none"> <li>• Vérifiez le tuyau de vidange.</li> </ul>
	La quantité de détergent utilisée est insuffisante.	<ul style="list-style-type: none"> <li>• Avec la dureté de l'eau, l'utilisation d'une quantité insuffisante de détergent peut amener le linge à se raidir avec le temps. Utilisez une quantité appropriée de détergent suivant la dureté de l'eau.</li> </ul>
	Le détergent a été placé dans le mauvais compartiment.	<ul style="list-style-type: none"> <li>• Ajoutez le détergent et l'adoucissant dans le compartiment de droite.</li> </ul>
	Le détergent a été mélangé à l'adoucissant.	<ul style="list-style-type: none"> <li>• Évitez de mélanger l'adoucissant au détergent. Lavez et nettoyez le tiroir à produits avec de l'eau chaude.</li> </ul>
<b>Le linge ne sent pas comme l'adoucissant. (**)</b>	Le détergent a été placé dans le mauvais compartiment.	<ul style="list-style-type: none"> <li>• Ajoutez le détergent et l'adoucissant dans le compartiment de droite.</li> </ul>
	Le détergent a été mélangé à l'adoucissant.	<ul style="list-style-type: none"> <li>• Évitez de mélanger l'adoucissant au détergent. Lavez et nettoyez le tiroir à produits avec de l'eau chaude.</li> </ul>
	Le niveau de réglage du dosage de l'adoucisseur est faible.	<ul style="list-style-type: none"> <li>• Augmentez la quantité de dosage de l'adoucissant d'un niveau. Se reporter à la section « Réglage du dosage automatique »</li> </ul>

<b>Problème</b>	<b>Cause</b>	<b>Solution</b>
<b>Résidu de détergent dans le bac à produits. (**)</b>	Le détergent a été versé dans un bac mouillé.	<ul style="list-style-type: none"> <li>• Séchez le bac à produits avant d'y introduire le détergent.</li> </ul>
	Le détergent peut être devenu mouillé.	<ul style="list-style-type: none"> <li>• Conservez les détergents fermés dans un environnement sans humidité et évitez de les exposer à des températures excessives.</li> </ul>
	La pression d'eau est basse.	<ul style="list-style-type: none"> <li>• Vérifiez la pression de l'eau.</li> </ul>
	Le détergent contenu dans le compartiment de lavage principal est devenu mouillé lors de l'admission de l'eau de prélavage. Les orifices du compartiment destiné au détergent sont obstrués.	<ul style="list-style-type: none"> <li>• Vérifiez les orifices et Nettoyez-les s'ils sont obstrués.</li> </ul>
	Il y a un problème avec les vannes du bac à produits.	<ul style="list-style-type: none"> <li>• Contactez l'agent d'entretien agréé.</li> </ul>
	Le détergent a été mélangé à l'adoucissant.	<ul style="list-style-type: none"> <li>• Évitez de mélanger l'adoucissant au détergent. Lavez et nettoyez le tiroir à produits avec de l'eau chaude.</li> </ul>
	Le tambour n'est pas nettoyé régulièrement.	<ul style="list-style-type: none"> <li>• Procédez à un nettoyage régulier du tambour. Pour ce faire, veuillez consulter la section « 4.4.2 Nettoyage de la porte de chargement et du tambour ».</li> </ul>
<b>Une quantité excessive de mousse se forme dans la machine. (**)</b>	Vous avez utilisé un détergent inapproprié pour le lave-linge.	<ul style="list-style-type: none"> <li>• Utilisez un détergent adapté pour le lave-linge.</li> </ul>
	La quantité de détergent utilisée est excessive.	<ul style="list-style-type: none"> <li>• N'utilisez qu'une quantité suffisante de détergent.</li> </ul>
	Le détergent a été stocké dans de mauvaises conditions.	<ul style="list-style-type: none"> <li>• Conservez le détergent dans un endroit fermé et sec. Ne le conservez pas dans des endroits excessivement chauds.</li> </ul>
	Certains linges, comme les tulle, etc. génèrent trop de mousse à cause de leur structure maillée.	<ul style="list-style-type: none"> <li>• Utilisez de petites quantités de détergent pour ce type d'articles.</li> </ul>
Le détergent a été placé dans le mauvais compartiment.	<ul style="list-style-type: none"> <li>• Mettez le détergent dans le compartiment approprié.</li> </ul>	
<b>La mousse déborde du bac à produits.</b>	Trop de détergent a été utilisé.	<ul style="list-style-type: none"> <li>• Mélangez 1 cuillère à soupe d'adoucissant dans ½ litre d'eau et versez ce mélange dans le compartiment de lavage principal du bac à produits.</li> <li>• Verser le détergent dans la machine appropriée pour les programmes et respectez les charges maximales indiquées dans la section « 4.3.3 Tableau des programmes et de consommation ». Si vous utilisez des produits chimiques supplémentaires (détachants, javels, etc.), diminuez la quantité de détergent.</li> </ul>

Problème	Cause	Solution
Le linge reste mouillé à la fin du programme. (*)	Une quantité excessive de mousse a été formée et le système d'absorption automatique de mousse a été activé en raison d'une utilisation excessive de détergent.	<ul style="list-style-type: none"> <li>• Utilisez la quantité de détergent recommandée.</li> </ul>
(*) La machine ne passe pas à la phase d'essorage lorsque le linge n'est pas uniformément réparti dans le tambour afin de prévenir tout dommage à la machine et à son environnement. Le linge doit être disposé à nouveau et essoré une nouvelle fois.		
(**) Le tambour n'est pas nettoyé régulièrement. Procédez à un nettoyage régulier du tambour. Voir point 4.4.2		
	<b>AVERTISSEMENT</b> : Si vous ne parvenez pas à résoudre le problème malgré le respect des consignes prescrites dans la présente section, contactez votre revendeur ou l'agent de service agréé. N'essayez jamais de réparer un appareil endommagé par vous-même.	



## Máquina de lavar

Manual do utilizador



WMP 8744 XD



# 1 Instruções gerais de segurança

Esta secção contém instruções sobre segurança que ajudará a proteger de riscos de acidentes pessoais ou danos à propriedade. A não-observância destas instruções anulará qualquer garantia.

## 1.1 Segurança da vida e da propriedade

- ▶ Nunca posicione o produto sobre um piso com tapete ou carpete. Caso contrário, a falta de fluxo de ar por debaixo da máquina provocará o sobreaquecimento das partes elétricas. Isto acarretará problemas ao seu produto.
- ▶ Desligue a ficha do produto da tomada se não estiver a ser utilizado.
- ▶ Os procedimentos de instalação e reparação devem ser realizados sempre pelo Agente de Assistência Técnica autorizado. O fabricante não poderá ser responsabilizado por danos que possam surgir por procedimentos realizados por pessoas não autorizadas.
- ▶ As mangueiras de abastecimento e descarga devem ser sempre apertadas de forma segura e estarem em perfeito estado. Caso contrário, existe o risco de fuga de água.
- ▶ Nunca abra a porta de carregamento ou remova o filtro se ainda houver água dentro da máquina. Caso contrário, ocorrerá o risco de inundação e ferimento devido à água quente.
- ▶ Não force a abertura da porta de carregamento bloqueada. A porta abrirá imediatamente após finalização do ciclo de lavagem. Se a porta não abrir, aplique as soluções fornecidas na secção de Resolução de problemas do erro "A porta de carregamento não abre". Se forçar a porta de carregamento para que abra, a porta e o mecanismo de bloqueio podem ficar danificados.
- ▶ Use apenas detergentes, amaciadores e suplementos apropriados para máquinas de lavar automáticas.
- ▶ Siga as instruções das etiquetas dos produtos têxteis e da embalagem do detergente.



Este produto foi fabricado com recurso às mais recentes tecnologias em condições amigas do ambiente.

## 1.2 Segurança das crianças

- ▶ Este produto pode ser usado por crianças com 8 anos ou mais e por pessoas com capacidades físicas, sensoriais e mentais não totalmente desenvolvidas ou com falta de experiência e conhecimento, desde que sejam supervisionadas ou esclarecidas sobre a utilização segura do produto e os riscos a ela inerentes. As crianças não devem brincar com a máquina. As tarefas de limpeza e manutenção não devem ser feitas por crianças, a não ser que supervisionadas por alguém. Crianças com menos de 3 anos devem ser mantidas afastadas a menos que continuamente supervisionadas.
- ▶ Os materiais de embalagem são perigosos para as crianças. Guarde os materiais de embalagem num local seguro, fora do alcance de crianças.
- ▶ Os produtos eléctricos são perigosos para as crianças. Mantenha as crianças afastadas do produto quando estiver em funcionamento. Não as deixe brincar com o produto. Use a função de bloqueio para crianças para as impedir de mexerem no produto.
- ▶ Não se esqueça de fechar a porta de carregamento quando sair do compartimento onde o produto está instalado.
- ▶ Guarde todos os detergentes e aditivos num local seguro afastado do alcance das crianças, fechando a cobertura do reservatório de detergente ou selando a embalagem de detergente.

## 1.3 Segurança eléctrica

- ▶ Se o produto tiver algum defeito não deve ser utilizado, a não ser que seja reparado pelo Agente de Assistência Técnica Autorizado! Há risco de choque eléctrico!
- ▶ Este produto foi concebido para recomeçar a funcionar após uma interrupção de energia. Se quiser cancelar o programa, consulte a secção "Cancelar o programa".
- ▶ Ligue o produto a uma tomada de parede protegida por um fusível de 16 A. Não negligencie a instalação à terra, que deve ser feita por um electricista qualificado. A nossa empresa não deverá ser responsabilizada por qualquer dano que possa ocorrer se o produto for utilizado sem uma ligação à terra conforme as normas locais.
- ▶ Nunca lave o produto derramando ou vertendo água sobre ele! Há risco de choque eléctrico!
- ▶ Nunca toque na ficha do cabo de alimentação com as mãos húmidas! Nunca puxe pelo cabo para retirar da tomada. Pressione sempre a tomada com uma mão e puxe a ficha com a outra mão.

- ▶ O produto não deverá estar com a ficha ligada à tomada durante os procedimentos de instalação, de manutenção, de limpeza e de reparação.
- ▶ Se o cabo de alimentação estiver danificado deverá ser substituído pelo fabricante, pelo serviço autorizado ou por pessoal igualmente qualificado (de preferência um electricista) ou alguém indicado pelo importador, a fim de se evitar possíveis riscos.

## 1.4 Segurança contra superfície quente



O vidro da porta de carregamento fica muito quente quando lava a temperaturas mais altas. Portanto, acima de tudo, não deixe que as crianças toquem no vidro da porta de carregamento durante a lavagem.

## 2 Instruções importantes sobre o meio-ambiente

### 2.1 Conformidade do a Directiva WEEE

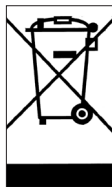

Este produto cumpre com a directiva WEEE de UE (2012/19/EU). Este produto ostenta o símbolo de classificação selectiva para resíduos de equipamentos eléctricos e electrónicos (WEEE).

Este produto foi fabricado com peças e materiais de alta qualidade e que podem ser reutilizados e reciclados. Não elimine o produto velho junto com o lixo doméstico normal e outros tipos de lixo no fim da sua vida útil. Leve-o a um ponto de recolha para reciclagem de equipamento eléctrico e electrónico. Consulte as suas autoridades locais para se

informar sobre estes pontos de recolha.

Cumprimento com a directiva RoHS:

O produto que adquiriu cumpre com a directiva RoHS da UE (2011/65/EU). Não contém os materiais perigosos ou proibidos especificados na directiva.

### 2.2 Informações da embalagem

Os materiais de embalagem do produto são fabricados a partir de materiais recicláveis, conforme os nossos Regulamentos Ambientais Internacionais. Não elimine os materiais de embalagem junto com o lixo doméstico ou outros. Leve-os aos pontos de recolha de material de embalagem indicados pelas autoridades locais.

## 3 Utilização prevista

- Este produto destina-se ao uso doméstico. Não é apropriado para uso comercial e não deve ser usado para além daquilo a que se destina.
- O produto só deve ser utilizado para lavagem e enxugamento de roupas que sejam indicadas para isso.
- O fabricante declina qualquer responsabilidade pelo uso ou transporte incorrecto.
- A vida útil do seu produto é de 10 anos. Durante este período, estarão disponíveis peças de reposição originais para funcionar correctamente o equipamento.
- O eletrodoméstico foi concebido para utilização doméstica e semelhantes, tais como:
  - zonas de cozinha em lojas, escritórios e outros ambientes profissionais;
  - casas de campo;
  - utilização por clientes em hotéis, motéis e outros ambientes de tipo residencial;
  - ambientes tipo pensões;
  - áreas de utilização comum em blocos de apartamentos ou lavandarias automáticas.

## 4 Especificações técnicas

### Regulamento Delegado da Comissão sobre Reclamações (UE) N° 1061/2010

Nome do fornecedor ou marca comercial	Beko
Nome do modelo	WMP 8744 XD
Capacidade nominal (kg)	8
Classe de eficiência energética / Escala de A+++ (Eficiência mais alta) a D (Eficiência mais baixa)	A+++
Consumo Anual de Energia (kWh) <sup>(1)</sup>	175
Consumo de energia do programa algodão 60°C padrão em carga total (kWh)	0,940
Consumo de energia do programa algodão 60°C padrão em carga parcial (kWh)	0,660
Consumo de energia do programa algodão 40°C padrão em carga parcial (kWh)	0,650
Consumo de potência no modo desligado ('off-mode') (W)	0,440
Consumo de potência no modo ligado ('left-on mode') (W)	0,640
Consumo Anual de Água (l) <sup>(2)</sup>	10559
Classe de eficiência de centrifugação-secagem / Escala de A (Eficiência mais alta) a G (Eficiência mais baixa)	B
Velocidade máxima de centrifugação (rpm)	1400
Teor de humidade remanescente (%)	53
Programa algodão padrão <sup>(3)</sup>	Algodão eco 60°C e 40°C
Tempo de programa do programa algodão 60°C padrão em carga total (min)	220
Tempo de programa do programa algodão 60°C padrão em carga parcial (min)	200
Tempo de programa do programa algodão 40°C padrão em carga parcial (min)	200
Duração do modo ligado (left-on mode) (min)	N/A
Emissões de ruído acústico aéreo na lavagem/centrifugação (dB)	53/75
Incorporado	Non
Altura (cm)	84
Largura (cm)	60
Profundidade (cm)	59
Peso líquido (±4 kg.)	71
Entrada única de água / Entrada dupla de água	• / -
• Disponível	
Entrada eléctrica (V/Hz)	230 V / 50Hz
Corrente total (A)	10
Potência total (W)	2200
Código do modelo principal	9711

<sup>(1)</sup> Consumo de energia baseado em 220 ciclos de lavagem padrão para programas algodão 60°C e 40°C em carga total e parcial e o consumo dos modos de baixa potência. O consumo de energia real dependerá do modo como o equipamento é usado.

<sup>(2)</sup> Consumo de água baseado em 220 ciclos de lavagem padrão para programas algodão 60°C e 40°C em carga total e parcial. O consumo de água real dependerá do modo como o equipamento é usado.

<sup>(3)</sup> O "Programa algodão 60°C padrão" e o "Programa algodão 40°C padrão" são os programas de lavagem padrão a que se refere a informação no rótulo e na ficha e estes programas são adequados para limpar roupa de algodão normalmente suja e são os programas mais eficientes em termos de consumo de energia e de água combinados.

As especificações técnicas podem ser alteradas sem aviso prévio para melhorar a qualidade do produto.

## 4.1 Instalação

- Consulte o Agente da assistência autorizada mais próximo para a instalação do seu produto.
- A preparação do local e instalações eléctrica, da torneira de fornecimento de água e dos sistemas de descarregamento de água no local da instalação são de responsabilidade do cliente.
- Certifique-se que as mangueiras de entrada e descarga de água, assim como o cabo de alimentação, não fiquem dobrados, apertados ou comprimidos ao empurrar o produto para o seu lugar após a instalação ou procedimentos de limpeza.
- Certifique-se que a instalação e as ligações eléctricas sejam realizadas pela assistência autorizada. O fabricante não poderá ser responsabilizado por danos que possam surgir por procedimentos realizados por pessoas não autorizadas.
- Antes da instalação, verifique visualmente se o produto tem defeitos. Caso possua, não o instale. Os produtos danificados provocam riscos para a sua segurança.

### 4.1.1 Local apropriado para instalação

- Posicione o produto sobre uma superfície rígida, nivelada e uniforme. Não pouse sobre um tapete ou tapete felpudo ou outras superfícies semelhantes.
- O peso total da máquina de lavar e da máquina de secar, com carga total, quando estão colocadas uma sobre a outra atinge aprox. 180 quilogramas. Coloque o produto sobre um piso sólido e plano que possua capacidade suficiente para suportar a carga!
- Não coloque o produto sobre o cabo de alimentação.
- Não instale o produto em locais onde a temperatura possa descer abaixo dos 0°C.
- Recomendamos que mantenha uma folga nas laterais da máquina de modo a reduzir a vibração e o ruído
- Num piso com degraus, não coloque a produto próximo da extremidade ou sobre uma plataforma.
- Não coloque fontes de calor, tais como fogões, ferros de engomar, fornos, etc., sobre a máquina de lavar e não os utilize sobre o produto.

### 4.1.2 Retirar o reforço da embalagem



Incline a máquina para trás para retirar o reforço da embalagem. Retire o reforço da embalagem puxando pela fita. Não realize este procedimento por conta própria.

### 4.1.3 Remover os bloqueios de transporte

- 1 Desaperte todos os parafusos com uma chave apropriada até que rodem livremente.
- 2 Remova os parafusos de segurança de transporte rodando-os ligeiramente.
- 3 Fixe as tampas plásticas fornecidas no saco que contém o Manual do utilizador nos orifícios no painel traseiro.

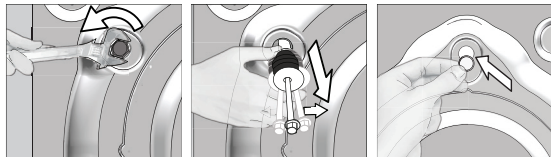

**ATENÇÃO:** Remova os parafusos de segurança de transporte antes colocar a máquina de lavar em funcionamento! Caso contrário, o produto ficará danificado.



Guarde os parafusos de segurança para o transporte num local seguro para que sejam reutilizados caso a máquina precise de ser novamente removida no futuro.

Instale os parafusos de segurança para o transporte na ordem inversa ao procedimento de desmontagem.

Nunca desloque o produto sem que os parafusos de segurança para o transporte estejam devidamente fixados no lugar!

## 4.1.4 Ligar o abastecimento de água



A pressão do abastecimento de água necessária para que a máquina funcione deve ser entre 1 e 10 bar (0,1 – 1 MPa). É necessário ter entre 10 – 80 litros de água a correr da torneira, totalmente aberta, por minuto para que a sua máquina funcione sem dificuldades. Instale uma válvula de redução da pressão, caso a pressão da água for superior.



**ATENÇÃO:** Os modelos com uma entrada de água única não deverão ser ligados a uma torneira de água quente. Se tal acontecer, a roupa ficará estragada ou o produto comutará para o modo de protecção e não funcionará.

**ATENÇÃO:** Não utilize mangueiras de entrada de água velhas ou usadas no produto novo. Poderão provocar nódoas nas suas roupas.

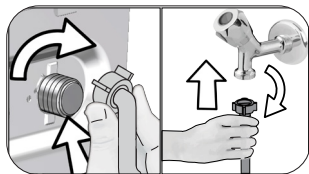

- 1 Aperte manualmente as porcas da mangueira. Nunca utilize uma ferramenta para apertar as porcas.
- 2 Quando a ligação estiver concluída, verifique se há problemas de fugas nos pontos de união, abrindo totalmente as torneiras. Se existir qualquer fuga, feche a torneira e retire a porca. Reaperte a porca cuidadosamente após verificar o vedante. Para evitar fugas de água e os danos resultantes, mantenha as torneiras fechadas quando não estiver a utilizar a máquina.

## 4.1.5 Ligar a mangueira de descarga ao escoamento

- Ligue a extremidade da mangueira de drenagem directamente à drenagem de águas residuais, à pia ou lavatório.



**ATENÇÃO:** A sua casa ficará inundada se a mangueira sair do seu compartimento durante a descarga de água. Além disso, há risco de escaldamento devido às altas temperaturas da lavagem! Para evitar tais situações e para assegurar que a máquina realize os processos de entrada e de descarga de água sem problemas, fixe a mangueira de descarga com segurança.

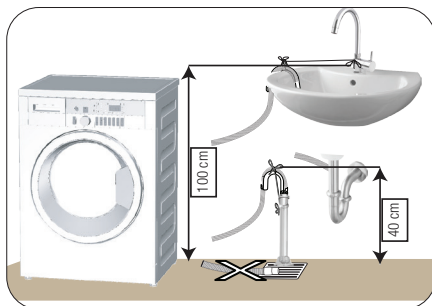

- Ligue a mangueira de descarga a uma altura mínima de 40 cm e máxima de 100 cm.
- No caso da mangueira ser levantada depois de baixada ao nível do chão ou junto ao chão (menos que 40 cm acima do solo), a descarga de água torna-se mais difícil e a roupa poderá sair excessivamente molhada. Por isso, respeite as alturas descritas na figura.

- Para evitar o fluxo de retorno de água utilizada para dentro da máquina e para permitir uma descarga fácil, não introduza a extremidade da mangueira dentro de água utilizada nem a coloque no escoadouro com mais do que 15 cm. Se for muito comprida, corte-lhe um pouco.
- A extremidade da mangueira não deverá ser dobrada, pisada e a mangueira não deverá ficar apertada entre o escoadouro e a máquina.
- Se o comprimento da mangueira for muito curto, utilize-a adaptando-lhe uma mangueira de extensão original. O comprimento da mangueira não deve ser superior a 3,2 m. Para evitar fugas de água, a ligação entre a mangueira de extensão e a mangueira de descarga do produto deverá ser bem segura com uma abraçadeira apropriada, para que não se desprende e provoque fugas.

## 4.1.6 Ajustar os pés



**ATENÇÃO:** Para assegurar que o produto funcione mais silenciosamente e sem vibrações, deverá estar nivelado e equilibrado sobre os seus pés. Equilibre a máquina ajustando os pés. Caso contrário, o produto poderá deslocar-se do seu lugar e provocar problemas de compressão e vibrações.

**ATENÇÃO:** Não use ferramentas para desapertar as porcas de bloqueio. Caso contrário, elas ficarão danificadas.

- 1 Desaperte manualmente as porcas de bloqueio nos pés.
- 2 Ajuste os pés até que o produto fique nivelado e equilibrado.
- 3 Aperte manualmente todas as porcas de bloqueio outra vez.

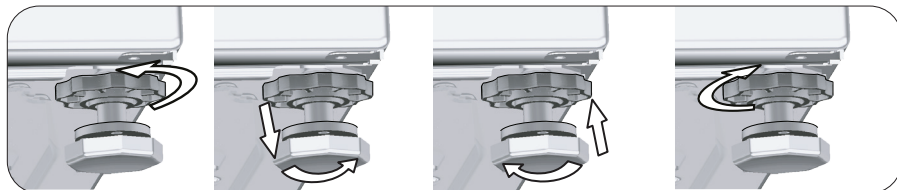

## 4.1.7 Ligação eléctrica

Ligue o produto a uma tomada de parede protegida por um fusível de 16 A. A nossa empresa não deverá ser responsabilizada por qualquer dano que possa ocorrer se o produto for utilizado sem uma ligação à terra conforme as normas locais.

- A ligação deverá estar em conformidade com os regulamentos nacionais.
- A cablagem do circuito da tomada eléctrica deve ser suficiente de forma a cumprir os requisitos do aparelho. É recomendada a utilização de um interruptor com circuito de falha de aterramento (GFCI).
- A ficha do cabo de alimentação deve ser de fácil alcance após a instalação.
- Se o valor actual do fusível ou do disjuntor na casa for inferior a 16 amperes, consulte um electricista qualificado para instalar um fusível de 16 amperes.
- A voltagem especificada no capítulo "Especificações técnicas" deve ser igual a voltagem eléctrica da sua casa.
- Não faça ligações através de cabos de extensão ou multi-tomadas.



**ATENÇÃO:** Os cabos de alimentação danificados deverão ser substituídos pelos Agentes de Assistência Técnica Autorizado.

## 4.1.8 Utilização inicial



Antes de começar a usar o produto, certifique-se que todas as preparações estão concluídas de acordo com as instruções nas secções "Instruções importantes de segurança e ambientais" e "Instalação". Para preparar o produto para lavar roupa, execute a primeira operação no programa Limpeza do tambor. Se este programa não estiver disponível na sua máquina, aplique o método descrito na secção 4.4.2.



Use um anti-calcário apropriado para máquinas de lavar.

Pode ter ficado alguma água no produto devido aos processos de controlo de qualidade na produção. Isto não é prejudicial para o produto.

## **4.2 Preparação**

### **4.2.1 Separar a roupa**

- \* Separe a roupa de acordo com o tipo de tecido, cor, grau de sujidade e temperatura permissível da água.
- \* Observe as instruções presentes nas etiquetas do vestuário.

### **4.2.2 Preparar a roupa para a lavagem**

- As roupas para lavar com metais pregados, tais como sutiãs com suportes, fivelas de cintos e botões de metal, danificarão o produto. Retire as peças metálicas ou lave estas roupas dentro de um saco de roupa ou fronha.
- Retire todos os objetos dos bolsos, como: moedas, canetas e clips de papel, vire os bolsos do avesso e escove-os. Tais objetos podem danificar o produto ou originar ruídos.
- Coloque as peças pequenas, como peúgas de criança e meias de vidro, num saco para roupas ou numa fronha.
- Ponha os cortinados na máquina sem os comprimir. Remova os itens pregados no cortinado.
- Feche os fechos de correr, cosa os botões soltos e remende os rasgões.
- Lave os produtos com a etiqueta "lavável na máquina" ou "lavável à mão" apenas num programa adequado.
- Não lave junto roupas brancas e coloridas. Roupas de algodão de cor escura e novas soltam muita tinta. Lave-as separadamente.
- As nódoas resistentes devem ser tratadas apropriadamente, antes da lavagem. Se não tiver a certeza, verifique junto a um local de limpeza a seco.
- Utilize somente corantes/modificadores de cor e removedores de calcário apropriados para máquina de lavar. Observe sempre as instruções na embalagem.
- Lave as calças e roupas delicadas do avesso.
- Guarde as peças de lã de Angorá no congelador, por algumas horas, antes de lavar. Isto reduzirá a formação de borbotos.
- As roupas que estão sujeitas a materiais como farinha, pó de calcário, leite em pó, etc., devem ser intensamente sacudidas antes de colocar no produto. Tais pós e poeiras na roupa poderão acumular-se nas partes interiores do produto ao longo do tempo e podem causar danos.

### **4.2 Dicas para poupar energia**

A informação seguinte ajudá-lo(a)-á a usar o produto de uma forma ecológica e com poupança de energia.

- Utilize o produto com a maior capacidade permitida pelo programa que selecionou, mas não o sobrecarregue. Consultar "4.6.3 Tabela de consumo e programas".
- Observe sempre as instruções de temperatura na embalagem do detergente.
- Lave a roupa levemente suja a baixas temperaturas.
- Use programas mais rápidos para pequenas quantidades de roupa ligeiramente suja.
- Não use a pré-lavagem e altas temperaturas para roupa que não esteja muito suja ou com nódoas.
- Se planeia secar a sua roupa numa máquina de secar, seleccione a velocidade de centrifugação mais alta recomendada durante o processo de lavagem.
- Não use uma quantidade de detergente além da recomendada na embalagem do mesmo.

### **4.2.4 Carregar a roupa**

1. Abra a porta de carregamento.
2. Coloque a roupa dentro da máquina de modo que as peças fiquem soltas.
3. Empurre a porta de carregamento para a fechar, até ouvir um estalido. Verifique se não ficou nenhuma peça presa na porta. A porta de carregamento fica bloqueada enquanto o programa estiver a decorrer. O bloqueio da porta abrirá imediatamente após finalização do programa de lavagem. Em seguida, poderá abrir a porta de carregamento. Se a porta não abrir, aplique as soluções fornecidas na secção de Resolução de problemas do erro "A porta de carregamento não abre".

## 4.2.5 Capacidade correta de carregamento

A capacidade máxima de carregamento depende do tipo de roupa, do grau de sujidade e do programa de lavagem pretendido.

A máquina ajusta automaticamente a quantidade de água de acordo com o peso da roupa que é colocada no seu interior.



**AVISO:** Siga as informações da secção "4.3.3 Tabela de consumo e programas". Se estiver sobrecarregada, o desempenho de lavagem do produto diminuirá. Além disso, poderão ocorrer problemas de vibração e ruídos.

## 4.2.6 Usar o detergente e o amaciador



Ao usar detergente, amaciador, goma, corante de tecido, lixívia e removedores de calcário que serão adicionados no recipiente de detergente 2, leia atentamente as instruções do fabricante na embalagem e observe os valores de dosagem especificados. Use um copo medidor, se disponível.

Nos programas onde é selecionada uma dosagem de detergente líquido, não adicione detergente em pó.



**AVISO:** Não utilize detergentes líquidos ou outros produtos de limpeza que não os amaciadores de tecido fabricados para máquinas de lavar para amaciar roupas. Utilize apenas amaciadores líquidos para máquinas de lavar.

### Detergente, amaciador e outros agentes de limpeza

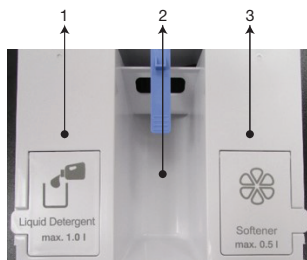

- 1 - Recipiente de detergente líquido
- 2 - Recipiente de detergente em pó
- 3 - Compartimento do amaciador

- Adicione detergente e amaciador antes de iniciar o programa de lavagem.
- Coloque o saco de detergente ou a tampa dispensadora diretamente entre a roupa na máquina.
- Não existe uma opção de pré-lavagem nem um compartimento de pré-lavagem.



Os agentes de lavagem, tais como detergentes em gel viscosos, não podem ser utilizados nas gavetas de detergentes ou compartimentos de dosagem.



**AVISO:** Feche a gaveta de detergente antes de iniciar o programa de lavagem e nunca abra a gaveta enquanto o produto estiver em funcionamento.

### 4.2.6.1 Dosagem automática

#### Configuração inicial:

Ligue a máquina premindo o botão On/Off. O símbolo de dosagem (  ) irá surgir nos programas que permitem a dosagem de detergente. Se os compartimentos do detergente líquido e do amaciador estiverem vazios ou os agentes restantes nestes compartimentos estiverem abaixo dos limites, o símbolo de dosagem irá piscar nos programas que permitem a dosagem.

#### Adicionar o Detergente Líquido e o Amaciador



- Puxe a gaveta do detergente para fora para o abrir.



- Para adicionar detergente (esquerda) e amaciador (direita), abra a tampa do recipiente em questão para cima, conforme apresentado na imagem.



- Ao adicionar detergente líquido ou amaciador, não exceda a extremidade do indicador "Max".
- Feche a tampa.
- Feche a gaveta do detergente, empurrando cuidadosamente.
- Depois de fechar a gaveta do detergente, o símbolo de dosagem intermitente (  ) ficará aceso de modo constante.
- Indica que os componentes estão cheios e a gaveta fechada.

- Para a roupa branca e de cor, recomendamos a utilização de detergente líquido normal no compartimento.
- Se os compartimentos do detergente estão cheios e o 'símbolo do detergente' continua a piscar, a gaveta do detergente não está totalmente fechada. Certifique-se de que a gaveta está devidamente posicionada, empurrando a mesma.



**AVISO:** Enquanto a gaveta está cheia com detergente e/ou amaciador:

- a- Não mova a máquina,
- b- Não a mude de lugar,
- c- Não incline a máquina para o lado ou para trás,

**AVISO:** Para efetuar estas ações, deve remover primeiro a gaveta da máquina.

**AVISO:** Se pretender iniciar o programa sem detergente na gaveta de detergente, deve lembrar-se que deve cancelar a dosagem do detergente líquido e lavar a roupa com detergente em pó.

**AVISO:** O recipiente de dosagem do detergente líquido deve ser enchido apenas com detergente líquido e o recipiente de dosagem do amaciador apenas com amaciador. Encher estes compartimentos com qualquer outro tipo de químico em pó ou líquido diferente destes pode danificar a sua roupa ou a máquina de lavar roupa.

#### 4.5.6.2 Seleção da dose e Cancelamento ou Utilização do Detergente em pó

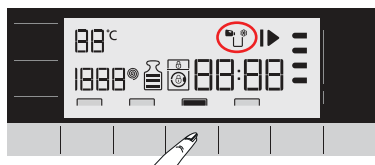

- Para alguns programas da máquina, o detergente líquido não pode ser selecionado. Nestes casos, deve ser utilizado detergente em pó. Consulte a Tabela de Programa para obter detalhes.
- Depois de selecionar a temperatura, a velocidade de centrifugação e a função auxiliar, inicie o programa premindo o botão iniciar/pausa.
- A máquina irá medir a carga e determinar a quantidade de detergente dependendo da quantidade de roupa e funções selecionadas. Durante a lavagem, a admissão de detergente não é visível, entrará diretamente em contacto com a água.

- Caso seja pretendida a utilização de detergente em pó nos programas em que o sistema de dosagem do detergente está ativo, é necessário adicionar a quantidade de detergente em pó no compartimento do detergente. Se pretende utilizar o compartimento do detergente do meio, deve cancelar a sua seleção de detergente líquido.
- O programa é iniciado premindo o botão Iniciar/Pausa. Quando a máquina começa a introduzir água, o detergente em pó será igualmente introduzido.
- Se pretender utilizar um detergente líquido com características diferentes do detergente no compartimento do detergente líquido uma vez, deve adicionar o detergente líquido diferente no compartimento do meio do detergente em pó e cancelar a sua seleção de detergente líquido.
- O amaciador será introduzido através do sistema de dosagem do detergente.

### **Os símbolos do detergente líquido e do amaciador estarão ativos ou inativos dependendo do programa selecionado no ecrã.**

- Se o símbolo do detergente líquido estiver aceso, tal significa que a dosagem do detergente líquido está ativa.
- Se o símbolo do amaciador estiver aceso, tal significa que a dosagem do amaciador está ativa.
- Se o símbolo do detergente líquido estiver desligado, tal significa que pode lavar a sua roupa com detergente em pó.
- Se o símbolo do amaciador estiver desligado, tal significa que não será utilizado amaciador durante a etapa de enxaguamento.



A primeira posição no ecrã: significa que o detergente líquido está ativo, o amaciador está ligado.



Se os símbolos do detergente líquido e do amaciador estiverem ativos no ecrã, o detergente líquido será ligado e o amaciador ficará desligado depois de premir a tecla de Dosagem Automática pela primeira vez.



Ao premir a tecla de Dosagem Automática pela segunda vez, o detergente em pó e o amaciador ficarão ligados.



Ao premir a tecla de Dosagem Automática pela terceira vez, o detergente em pó ficará ligado e o amaciador desligado. Finalmente, ao premir pela quarta vez, regressará à posição inicial.

#### **4.2.6.3 Se o Detergente e/ou o Amaciador Acabar(em):**

- Se o detergente ou o amaciador no compartimento do detergente acabar, o "símbolo de dosagem" no ecrã irá piscar. Se este símbolo piscar, deve adicionar detergente ou amaciador no compartimento de dosagem. O produto consegue dosear 2 a 3 ciclos a partir do momento em que o símbolo pisca.

#### **4.2.6.4 Adicionar Detergente ou Amaciador no Compartimento Errado:**

- Se for adicionado detergente ou amaciador nos compartimentos errados, consulte 4.4.1 "Limpar a gaveta do detergente".

## 4.2.7 Dicas para uma lavagem eficiente

		Roupas			
		Cores leves e brancas	Cores	Cores escuras/ pretas	Roupa Delicada/Lãs/ Sedas
		(Escala de temperatura recomendada baseada no nível de sujidade: 40-90 °C)	(Escala de temperatura recomendada baseada no nível de sujidade: fria -40 °C)	(Escala de temperatura recomendada baseada no nível de sujidade: fria -40 °C)	(Escala de temperatura recomendada baseada no nível de sujidade: fria -30 °C)
Nível de sujidade	<b>Muito sujas</b>  (nódoas difíceis, tais como gordura, café, frutas e sangue.)	Pode ser necessário realizar a pré-lavagem ou pré-tratar as nódoas. Os detergentes líquidos e em pó recomendados para roupas brancas podem ser usados nas dosagens recomendadas para as roupas muito sujas. Recomenda-se usar detergentes em pó para eliminar nódoas de lama e de terra e nódoas que são sensíveis a lixívia.	Os detergentes líquidos e em pó recomendados para roupas de cor, podem ser usados nas dosagens recomendadas para as roupas muito sujas. Recomenda-se usar detergentes em pó para eliminar nódoas de lama e de terra e nódoas que são sensíveis a lixívia. Devem ser utilizados detergentes que não contenham lixívia.	Os detergentes líquidos apropriados para roupas de cor e escuras, podem ser usados nas dosagens recomendadas para as roupas muito sujas.	Prefira detergentes líquidos fabricados para roupas delicadas. As roupas de lã e de seda devem ser lavadas com detergentes especiais para lã.
	<b>Com sujidade normal</b>  (Por exemplo, nódoas nos colarinhos e punhos causadas pelo suor do corpo)	Os detergentes líquidos e em pó recomendados para roupas brancas, podem ser usados nas dosagens recomendadas para as roupas com sujidade normal.	Os detergentes líquidos e em pó recomendados para roupas de cor, podem ser usados nas dosagens recomendadas para as roupas com sujidade normal. Devem ser utilizados detergentes que não contenham lixívia.	Os detergentes líquidos apropriados para roupas de cor e escuras, podem ser usados nas dosagens recomendadas para as roupas com sujidade normal.	Prefira detergentes líquidos fabricados para roupas delicadas. As roupas de lã e de seda devem ser lavadas com detergentes especiais para lã.
	<b>Ligeiramente sujas</b>  (Sem nódoas visíveis.)	Os detergentes líquidos e em pó recomendados para roupas brancas, podem ser usados nas dosagens recomendadas para as roupas ligeiramente sujas.	Os detergentes líquidos e em pó recomendados para roupas de cor, podem ser usados nas dosagens recomendadas para as roupas ligeiramente sujas. Devem ser utilizados detergentes que não contenham lixívia.	Os detergentes líquidos apropriados para roupas de cor e escuras, podem ser usados nas dosagens recomendadas para as roupas ligeiramente sujas.	Prefira detergentes líquidos fabricados para roupas delicadas. As roupas de lã e de seda devem ser lavadas com detergentes especiais para lã.



Se for utilizado um detergente líquido especial, pode cancelar a dosagem do detergente líquido e adicionar o detergente especial no compartimento do detergente em pó n.º 2. Nestes casos, o temporizador não deve ser utilizado.

## 4.2.8 Apresentação da duração do programa

Pode ver a duração do programa no visor da sua máquina enquanto seleciona um programa. A duração do programa é automaticamente ajustada consoante a quantidade de roupa que colocar na máquina, a quantidade de espuma, condições em que a carga está desequilibrada, as flutuações na alimentação elétrica, a pressão da água e as definições do programa.

**CASO ESPECIAL:** No início dos programas Algodão e Económico Algodão, o visor apresenta a duração de meia carga, que é o utilizado normalmente. A máquina deteta a carga real 20 a 25 minutos após o início do programa. Se a carga detetada ultrapassar a meia carga; o programa de lavagem será ajustado para compensar e a duração do programa será automaticamente aumentada. Pode acompanhar esta alteração pelo visor.

## 4.3 Funcionar com o produto

### 4.3.1 Painel de controlo

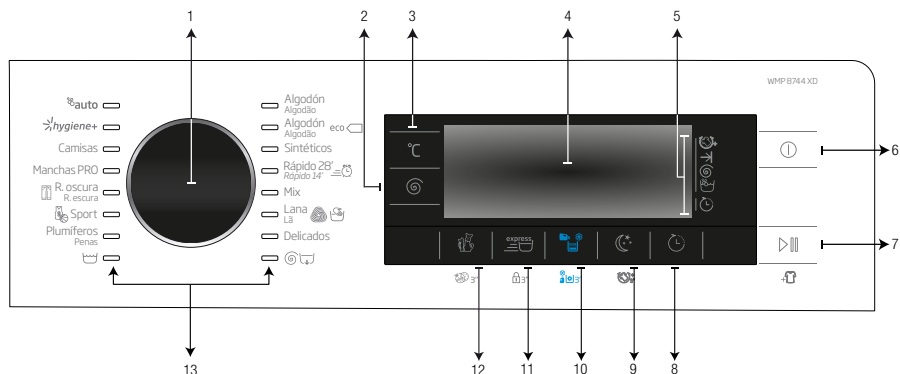

- 1 - Botão de Seleção do programa
- 2 - Botão de ajuste da velocidade de centrifugação
- 3 - Botão de ajuste da temperatura
- 4 - Visor
- 5 - Indicador de acompanhamento do programa
- 6 - Botão On/Off (ligar/desligar)

- 7 - Botão Iniciar/Pausa
- 8 - Botão de ajuste da hora de fim
- 9 - Botão da função auxiliar 4
- 10 - Botão da função auxiliar 3
- 11 - Botão da função auxiliar 2
- 12 - Botão da função auxiliar 1
- 13 - LEDs de seleção do programa

### 4.3.2 Símbolos do visor

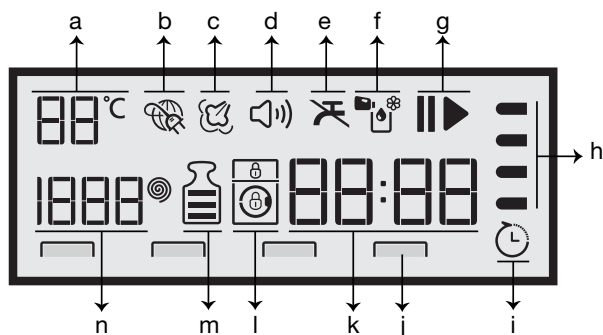

- a- Indicador da temperatura
- b- Indicador de ligação à Internet
- c- Indicador de vapor
- d- Indicador de aviso áudio
- e- Indicador de Sem água
- f- Símbolos de dosagem
- g- Botão Iniciar/Pausa

- h- Indicador de acompanhamento do programa
- i- Símbolo de início retardado ativado
- j- Indicadores da função auxiliar
- k- Linha de informação da duração
- l- Indicadores de bloqueio
- m- Indicador nível de carga
- n- Indicador de velocidade



As figuras utilizadas para a descrição da máquina nesta secção são esquemáticas e podem não corresponder exatamente às características da sua máquina.

### 4.3.3 Tabela de consumo e programas

PT						Função auxiliar					Escala da temperatura em °C seleccionável
	Carga Max. (kg)	Consumo de água (lt)	Consumo de energia (kWh)	Velocida máx.***	Rápida	Remoção de pelos de animais domésticos	Modo Noturno	Antivíncos+	Dosagem Automática		
Algodão	90	8	84,4	2,00	1400	•	•	•	•	•	Fria - 90
	60	8	84,2	1,26	1400	•	•	•	•	•	Fria - 90
	40	8	82,3	0,90	1400	•	•	•	•	•	Fria - 90
Algodão eco	60**	8	53,0	0,940	1400					•	Fria - 60
	60**	4	44,2	0,660	1400					•	Fria - 60
	40**	4	44,2	0,650	1400					•	Fria - 60
Sintéticos	60	3	64,8	1,16	1200	•	•	•	•	•	Fria - 60
	40	3	63,0	0,74	1200	•	•	•	•	•	Fria - 60
Rápido 28' / Rápido 14'	90	8	56,7	1,98	1400	•		•	•	•	Fria - 90
	60	8	59,9	1,04	1400	•		•	•	•	Fria - 90
	30	8	65,7	0,16	1400	•		•	•	•	Fria - 90
Rápido 28' / Rápido 14'+ Fast+	30	2	35,1	0,11	1400	•		•	•	•	Fria - 30
Lã	40	1,5	53,1	0,40	1200			•		•	Fria - 40
Delicados	40	3,5	52,2	0,60	1200			•		•	Fria - 40
Penas	60	2	85,5	1,26	1000			•		•	Fria - 60
Sport	40	3,5	54,0	0,43	1200					•	Fria - 40
R. escura	40	3	52,0	0,80	1200		•	•	•	•	Fria - 40
Manchas PRO	60	3,5	70,2	1,55	1400	•			•	•	30-60
Camisas	60	3	63,0	1,13	800	•	•		•	•	Fria - 60
Hygiene+	90	8	90,0	1,71	1400					•	20-90
Mix	40	4	81	0,85	800	•		•	•	•	Fria - 40
auto	60	8	****	****	1400	•	•	•	•	•	Fria - 60
Limpeza do tambor	70	-	79,6	1,89	700					•	70

• : Seleccionável.



\* : Seleccionado automaticamente, não cancelar.

\*\* : Programa de rotulagem de energia (EN 60456 Ed.3)

\*\*\* : Se a velocidade máxima de centrifugação da sua máquina for inferior a este valor, pode apenas seleccionar até a velocidade máxima de centrifugação.

\*\*\*\* : O programa deteta o tipo e quantidade de roupa para ajustar automaticamente o consumo de água e energia e tempo de programas.

- : Consulte a descrição do programa para carga máxima.

\*\* "Algodão eco 40 °C e Algodão eco 60 °C são programas padrão". Estes programas são conhecidos como "programa padrão de algodão 40 °C" e "programa padrão de algodão 60 °C" e indicados pelos símbolos  40  60 no painel.



As funções auxiliares na tabela podem variar conforme o modelo da sua máquina.

O consumo de energia e de água podem variar conforme as alterações na pressão da água, a dureza e temperatura da água, a temperatura ambiente, o tipo e quantidade de roupa, a seleção das funções auxiliares e velocidade de centrifugação e as alterações da voltagem elétrica.

Podem ver a duração do programa no visor da sua máquina enquanto seleciona um programa. Dependendo da quantidade de roupa que colocou na sua máquina, poderá existir uma diferença de 1-1,5 horas entre a duração apresentada no visor e a duração real do ciclo de lavagem. A duração será automaticamente atualizada logo após o início da lavagem.

"Os padrões de seleção para as funções auxiliares podem ser alterados pela empresa fabricante. Podem ser adicionados ou removidos novos padrões de seleção".

"A velocidade de centrifugação da sua máquina pode variar de acordo com o programa; esta velocidade não pode exceder a velocidade de centrifugação máxima da sua máquina."

### Valores indicativos para programas de Sintéticos (PT)

	Carga (kg)	Consumo de água (l)	Consumo de energia (kWh)	Duração do programa (min)*	Teor de humidade remanescente (%) ** ≤ 1000 rpm	Teor de humidade remanescente (%) ** > 1000 rpm
Sintéticos 60	3	64,8	1,16	115/150	45	40
Sintéticos 40	3	63	0,74	115/150	45	40

\* Pode ver o tempo de lavagem do programa que seleccionou no visor da máquina. É normal que ocorram pequenas diferenças entre o tempo exibido no visor e o tempo de lavagem real.

\*\* Os valores do teor de humidade remanescente podem variar de acordo com a velocidade de centrifugação seleccionada.

Algodão	Algodão Eco	Sintéticos	Lã / Lavagem à Mão	Camisas	Xpres Diário / Xpres Supercorto	Penas	Lã / Lavagem à Mão	Limpeza de tambor (Drum Clean)	Mix (Misto)	Delicado	Ar livre / Roupa desportiva	Vapor	Cuidado escuro / Jeans
Lingerie (Roupa interior)	Pré-lavagem	Lavagem rápida	Enxaguamento extra	Pelos de animais domésticos	Anti-amarrotamento	Modo nocturno	Temperatura	Centrifugação (Rotação)	Sem centrifugação	Dosagem automática	Ar refrescante (Limpo e pronto a vestir)		
Fria	Aguardar Lavagem	Início retardado	Bomba	Ligar/desligar	Enxaguar	Stain Expert (Especial antinódoas)	Hygiene	Hygiene+	Automatic Programa	Limpo e fresco	Edredones / Plumíferos (Pluma)		

### 4.3.4 Seleção do programa

- 1 Determine o programa apropriado ao tipo, quantidade e nível de sujidade da roupa, de acordo com o ponto "Tabela de consumo e programas".

	Os programas são limitados à velocidade de centrifugação mais alta apropriada para o tipo particular de tecido.
	Ao selecionar um programa, considere sempre o tipo de tecido, cor, grau de sujidade e temperatura da água permitida.
	Selecione sempre a temperatura adequada mais baixa. Altas temperaturas implicam maior consumo de energia.

- 2 Selecione o programa desejado com o botão **Seleção de programa**.

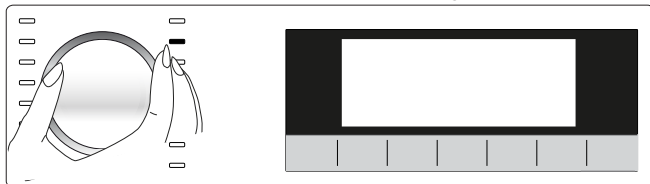

### 4.3.5 Programas

#### • Algodão Eco

Utilize para lavar as suas roupas de linho e algodão resistentes com sujidade normal. Embora este lave por mais tempo que todos os outros programas, oferece grande economia de água e energia. A temperatura real da água poderá diferir da temperatura de lavagem declarada. Quando carrega a máquina com menos roupa (por exemplo, 1/2 carga ou menos) os períodos das fases do programa podem ser automaticamente encurtados. Neste caso, o consumo de água e energia será mais reduzido, resultando numa lavagem mais económica.

#### • Algodão

Pode utilizar este programa para lavar peças de algodão duráveis (lençóis, roupa de cama, toalhas, robes de banho, roupa interior, etc.) neste programa. Quando o botão de função de lavagem rápida é pressionado, a duração do programa torna-se consideravelmente mais curta, mas a eficácia do desempenho de lavagem é assegurada com movimentos de lavagem intensos. Se a função de lavagem rápida não for selecionada, é possível assegurar um desempenho de lavagem e enxaguamento superiores para a sua roupa muito suja.

#### • Sintéticos

Pode lavar a sua roupa (tal como camisas, blusas, tecidos com mistura de sintéticos e algodão, etc.) neste programa. A duração do programa torna-se bastante mais reduzida e é assegurada uma lavagem com elevado desempenho. Se a função de lavagem rápida não for selecionada, é possível assegurar um desempenho de lavagem e enxaguamento superiores para a sua roupa muito suja.

#### • Lã

Utilize este programa para lavar a sua roupa de lã/delicada. Selecione a temperatura apropriada de acordo com as etiquetas das suas roupas. A sua roupa será lavada com movimentos de lavagem muito suaves, para não as estragar.

#### • Higiene+

Utilize este programa para a roupa (roupas de bebé, lençóis, roupa de cama, roupa interior, artigos de algodão, etc.) que necessita de uma lavagem higiénica e antialérgica a alta temperatura, com ciclo de lavagem longo e intenso. O elevado nível de higienização é garantido graças a uma maior duração do aquecimento e a uma fase de enxaguamento adicional.

- O programa foi testado pelo instituto "VDE", com a opção de lavagem a uma temperatura de 20 °C selecionada e foi certificado em termos de eficácia para eliminar bactérias e fungos.
- O programa foi testado pela "Fundação Britânica de Alergologia" (Allergy UK) com a opção de lavagem a uma temperatura de 60 °C selecionada, e foi certificado quanto à sua eficácia na eliminação de alérgenos, para além de bactérias e fungos.



Allergy UK é a marca da British Allergy Foundation (Fundação Britânica de Alergologia). O Seal of Approval (Selo de aprovação) foi criado para orientar os utilizadores que necessitem de aconselhamento sobre um artigo que o produto correspondente restringe/reduz/elimina os alérgenos ou reduz significativamente o teor de alérgenos num ambiente onde existam pacientes com alergias. O objetivo é assegurar que os produtos são cientificamente testados ou examinados de forma a proporcionar resultados mensuráveis.

### • Penas

Utilize este programa para lavar os seus casacos, coletes, blusões, etc., de penas que possuam uma etiqueta "lavável na máquina". Graças a perfis de centrifugação especiais, asseguramos que a água atinge as folgas de ar entre as penas.

### • Centrifugar+Descarregar

Pode utilizar esta função para remover a água na peça de roupa ou para drenar a água na máquina.

### • Enxaguar

Utilize quando quiser enxaguar ou engomar separadamente.

### • Camisas

Este programa é utilizado para lavar as camisas de algodão, de tecidos sintéticos e de fibras misturadas com sintético, em conjunto. Reduz as rugas. Quando a função de lavagem rápida é selecionada, o algoritmo de pré-tratamento é executado.

- Aplique o químico de pré-tratamento às suas peças de roupa diretamente, ou adicione-o ao detergente quando a máquina começa a introduzir água através do compartimento do detergente em pó. Assim, poderá obter o mesmo desempenho que obteria com uma lavagem normal, durante um período de tempo muito mais curto. O tempo de vida das suas camisas aumentará.

### • Rápido 28' / Rápido 14'

Utilize este programa para lavar as suas peças de algodão ligeiramente sujas ou sem manchas, num curto espaço de tempo. A duração do programa pode ser reduzida em até 14 minutos quando é selecionada a função de lavagem rápida. Quando a função de lavagem rápida é selecionada, apenas deverá lavar um máximo de 2 (dois) quilos de roupa.

### • R.escura

Utilize este programa para proteger a cor das suas calças de ganga ou as suas peças de cor escura. Trata-se de uma lavagem de alto desempenho com um movimento do tambor especial, inclusive a uma temperatura baixa. Recomenda-se que utilize detergente líquido ou champô para lãs com a sua roupa de cor escura. Não lave as suas roupas delicadas que contêm lã, etc.

### • Mix

Utilize este programa para lavar em conjunto as suas roupas sintéticas e de algodão, sem as separar.

### • Auto (Automático Programa)

Use este programa para lavar roupas de algodão, sintéticas ou mistas (algodão+sintéticos) lavadas com frequência. O programa deteta o tipo e quantidade da roupa para ajustar automaticamente o consumo de água e o tempo do programa.



**ATENÇÃO:** Não lave as suas roupas de lã nem delicadas neste programa.

Selecione uma temperatura adequada se a temperatura apresentada no mostrador não for compatível com os avisos da etiqueta da peça de roupa.

A temperatura máxima de lavagem no programa Automático dependendo do nível de sujidade e do tipo de roupa é de 60 °C. O desempenho da lavagem pode não ficar no nível pretendido para brancos muito sujos e nódoas resistentes (colarinhos, meias muito sujas, marcas de transpiração, etc.). Neste caso, é recomendado selecionar o programa Algodão com pré-lavagem e ajustar a temperatura para 50-60 °C.

Muitos tipos de roupa são corretamente detetados e seguramente lavadas no programa Automático.

### • Delicados

Pode lavar neste programa as suas roupas delicadas, tal como malhas ou artigos de camisaria com mistura de algodão e sintéticos. Lave com uma ação de lavagem mais delicada. Lave as suas roupas, cuja cor pretende preservar, a 20 graus ou selecionando a opção de lavagem com água fria.

### • Sport

Pode utilizar este programa para lavar peças adequadas à prática de desporto e atividades ao ar livre que contenham uma mistura de algodão/sintéticos e camadas à prova de chuva como gore-tex, etc. Este certifica-se que as suas peças de roupa são lavadas suavemente, graças a movimentos de rotação especiais.

### • Manchas PRO

A máquina tem um programa especial contra nódoas que permite a remoção de diferentes tipos de nódoas da forma mais eficaz. Utilize este programa apenas para lavagem de algodões duráveis de cor fixa. Não lave roupa delicada ou que pode desbotar neste programa. Antes de lavar deve verificar as etiquetas das roupas (recomendado para camisas de algodão, calças, calções, t-shirts, roupas de bebé, pijamas, aventais, toalhas de mesa, lençóis, capas de edredão, fronhas, toalhas de banho e praia, peúgas, roupa interior de algodão que seja adequada para lavagem a alta temperatura num programa longo). No programa automático antinódoas pode lavar 24 tipos de nódoas divididos em dois grupos diferentes, de acordo com a seleção da função rápida. Pode ver os grupos de nódoas com base na seleção da função rápida.

Pode encontrar os grupos de nódoas com base na função rápida abaixo:

Quando a função rápida é selecionada:		
Sangue	Chá	Vinho tinto
Chocolate	Café	Caril
Pudim	Sumo de frutas	Compota
Ovo	Ketchup	Carvão

Quando a função rápida não é selecionada:		
Manteiga	Suor	Molho de salada
Relva	Sujidade no colarinho	Maquilhagem
Lama	Comida	Óleo de máquina
Coca-cola	Maionese	Comida de bebé

- Selecione o programa antinódoas.
- Selecione a nódoa que quer remover localizando-a nos grupos acima indicados e selecionando o grupo associado ao botão de função auxiliar rápida.
- Leia cuidadosamente a etiqueta da peça e assegure-se de que foi selecionada a temperatura e a velocidade de rotação corretas.

### 4.3.6 Seleção da temperatura

Sempre que um novo programa é selecionado, aparece no respectivo indicador a temperatura recomendada para o programa. É possível que o valor de temperatura recomendado não seja a temperatura máxima que pode ser selecionada para o programa atual.

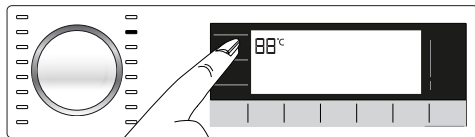

Prima o botão de **Ajuste da temperatura** para alterar a temperatura. A temperatura diminuirá em intervalos de 10°C.

Finalmente, o símbolo “-” a indicar a opção de lavagem a frio aparece no visor.

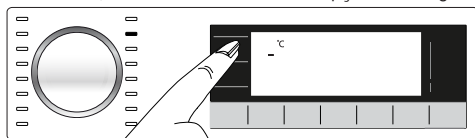

Não pode ser feita qualquer alteração nos programas que não permitem o ajuste da temperatura.

Pode alterar a temperatura após iniciar a lavagem. Esta alteração só pode ser feita se as fases da lavagem permitirem. As alterações não podem ser feitas se as fases da lavagem não permitirem.



Se deslocar para a opção lavagem a frio e premir novamente o botão de ajuste da temperatura, a temperatura máxima recomendada para o programa selecionado aparece no visor. Prima novamente o botão de ajuste da temperatura para diminuir a temperatura.

### 4.3.7 Seleção da velocidade de centrifugação

Sempre que um novo programa é selecionado, a velocidade de centrifugação recomendada do programa selecionado é exibida no indicador da **Velocidade de centrifugação**.



É possível que o valor de temperatura recomendado da velocidade de centrifugação não seja a velocidade máxima de centrifugação que pode ser selecionada para o programa atual.

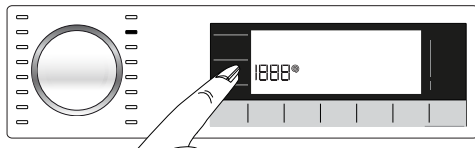

Prima o botão de **Ajuste da velocidade de centrifugação** para alterar a velocidade respetiva. A velocidade de rotação diminui gradualmente.

Depois, dependendo do modelo do produto, as opções "Enxaguamento suspenso" e "Sem centrifugação" aparecem no visor.



O botão de ajuste da velocidade de centrifugação só serve para diminuir a velocidade de centrifugação.

A opção Espera enxag é indicada com o símbolo “i\_” e a opção Sem centrif. é indicada com o símbolo “\_”.

Se não for retirar a sua roupa imediatamente após o término do programa, pode utilizar a função **Espera enxag** para impedir a sua roupa de amarrotar como acontece quando não há água na máquina. Esta função mantém a roupa na água do enxaguamento final.

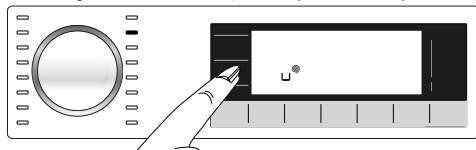

Se quiser centrifugar a sua roupa após a função **Espera enxag**:

- Ajuste a **velocidade de centrifugação**.

- Prima o botão **Iniciar / Pausa / Cancelar**. O programa irá continuar. A máquina descarrega a água e centrifuga a roupa.

Se quiser descarregar a água no final do programa sem centrifugação, use a função **Sem centrifugação**.

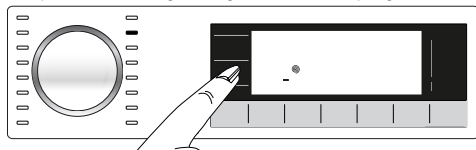

Não pode ser feita qualquer alteração nos programas que não permitem o ajuste da velocidade de centrifugação.

Pode alterar a velocidade de centrifugação após a lavar ter iniciado se as fases da lavagem permitirem. As alterações não podem ser feitas se as fases da lavagem não permitirem.

#### **Aguardar enxaguamento**

Se não for retirar a sua roupa imediatamente após o término do programa, pode utilizar a função **Aguardar enxaguamento** para manter a sua roupa na água de enxaguamento final, para que não amarratem como acontece quando não há água na máquina. Prima o botão **Iniciar/Pausa** após este processo se quiser descarregar a água sem centrifugar a sua roupa. O programa recomeçará e terminará após descarregar a água.

Se pretender centrifugar a roupa mantida na máquina, ajuste a Velocidade de centrifugação e prima o botão **Iniciar/Pausa**.

O programa irá continuar. A água é descarregada, a roupa é centrifugada e o programa é concluído.

### **4.3.8 Seleção da função auxiliar**

Selecione as funções auxiliares pretendidas antes de iniciar o programa. Sempre que um programa é selecionado, as molduras do símbolo da função auxiliar que pode ser selecionada com ele acende-se. E quando seleciona uma função auxiliar, a área interior do símbolo da função auxiliar também começa a acender.

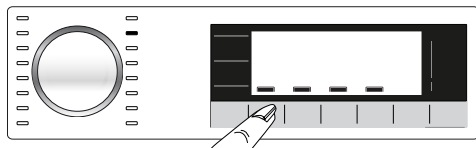

A moldura do símbolo da função auxiliar que não pode ser selecionada com o programa atual não acende.

Também as molduras da função auxiliar apropriadas para o programa atual, após a lavagem ter iniciado, permanecem acesas. Pode selecionar ou cancelar as funções auxiliares cujas molduras estão acesas. Se o ciclo de lavagem tiver chegado num ponto onde não possa seleccionar a função auxiliar, a moldura da função apaga-se.



Algumas funções não podem ser selecionadas juntas. Se uma segunda função auxiliar entrar em conflito com a primeira que selecionou antes de iniciar a máquina, a função selecionada em primeiro lugar será cancelada e a seleção da segunda função auxiliar permanecerá ativa. Por exemplo, se quiser seleccionar Lavagem rápida após ter seleccionado Água adicional, a Água adicional será cancelada e a Lavagem rápida permanecerá ativa.

Uma função auxiliar que não seja compatível com o programa não pode ser selecionada. (Ver "Tabela de consumo e programas")

Alguns programas possuem funções auxiliares que podem ser utilizadas simultaneamente. Essas funções não podem ser canceladas. A moldura da função auxiliar não ficará acesa, apenas a sua área interior.

### 4.3.8.1 Funções auxiliares

#### • Rápida

Quando esta função é selecionada, as durações dos programas correspondentes são encurtadas em 50%. Graças às fases de lavagem otimizadas, à elevada atividade mecânica e ao consumo de água adequado, é obtido um elevado desempenho de lavagem apesar da sua reduzida duração.

#### • Modo Noturno

Utilize este programa para lavar algodões de forma silenciosa e com menos consumo de energia. As fases de rotação são canceladas para uma lavagem silenciosa e o ciclo termina com a fase de enxaguamento suspenso. Após o término do programa, execute o ciclo de centrifugação para centrifugar a roupa.

#### • Remoção de pelos de animais domésticos

Esta função ajuda a remover mais eficientemente os pelos de animais domésticos que permanecem na sua roupa.

Ao seleccionar esta função, as fases de pré-lavagem e enxaguamento extra são adicionadas ao programa normal. Assim, a lavagem é realizada com mais água e os pelos dos animais são removidos mais eficientemente.

#### • Dosagem Automática

Graças a esta tecla de função auxiliar pode alterar as suas preferências de dose e de detergente. Para informações detalhadas, consulte 4.2.6.2 "Dose de Detergente e Amaciador ou Seleção do Detergente em pó"

### 4.3.8.2 Funções/programas selecionados ao premir os botões de função durante 3 segundos

#### • Limpeza do tambor 3"

Mantenha premido o botão de função auxiliar 1 durante cerca de 3 segundos para seleccionar o programa. Utilize regularmente (uma vez a cada 1-2 meses) para limpar o tambor e proporcionar a higiene necessária. Opere o programa enquanto a máquina está completamente vazia. Para obter melhores resultados, coloque um remover de calcário em pó para máquinas quando a função de detergente em pó é selecionada. Quando o programa estiver concluído, deixe a porta de carregamento entreaberta para secar o interior da máquina.



Este não é um programa de lavagem. É um programa de manutenção.

Não execute o programa quando houver algo dentro da máquina. Se o fizer, a máquina deteta que está carregada e aborta o programa.

### • Bloqueio para crianças

Use a função de Bloqueio para Crianças para impedir as crianças de brincarem com a máquina. Assim, pode evitar qualquer alteração no programa em andamento.



Pode ligar e desligar a máquina com o botão On / Off quando o Bloqueio para Crianças está ativo. Ao ligar novamente a máquina, o programa recomeçará a partir de onde parou.

Se premir qualquer botão quando o Bloqueio para Crianças estiver ativado, a máquina emitirá um sinal sonoro. O aviso sonoro será cancelado quando os botões forem premidos cinco vezes consecutivamente.

### Para ativar o Bloqueio para Crianças:

**Mantenha premido durante cerca de 3 segundos o 2º botão da Função auxiliar.** Após a contagem quando "CL 3-2-1" no visor terminar, o símbolo "CL On" é mostrado no visor. Soltar o **Botão da Função Auxiliar 2** quando aparecer este aviso.

### Para desativar o bloqueio para crianças:

**Mantenha premido durante cerca de 3 segundos o 2º botão da Função auxiliar.** Após a contagem quando "CL 3-2-1" no visor terminar, o símbolo "CL Off" desaparece.

### • Antivincos+

Esta função é selecionada quando mantém premida a 4.ª função auxiliar durante 3 segundos e se acende a luz de acompanhamento do programa para a fase correspondente. Quando esta função é selecionada, o tambor roda durante um período máximo de 8 horas para evitar que a roupa sofra vincos no final do programa. Pode cancelar o programa e retirar a roupa a qualquer momento ao longo do período de 8 horas. Prima a tecla de seleção de função ou a tecla ligar/desligar para cancelar a função. A luz de acompanhamento do programa irá permanecer ligada até que a função seja cancelada ou a fase concluída. Se a função não for cancelada, estará também ativa nos ciclos de lavagem posteriores.

### • Definição da Dosagem automática

Pode ativar esta função premindo a tecla de função auxiliar 3 durante 3 segundos. Com esta função, as quantidades de dosagem do Detergente Líquido e Amaciador são alteradas.

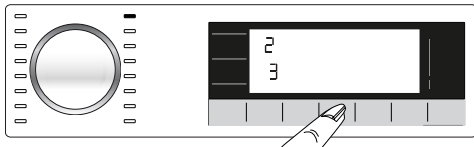

### Alterar as quantidades de dosagem do Detergente Líquido e do Amaciador:

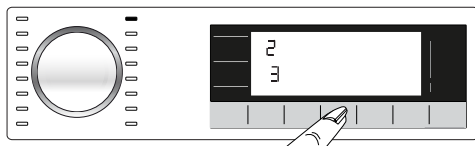

- Manter premido o Botão da Função Auxiliar 3 durante 3 segundos.

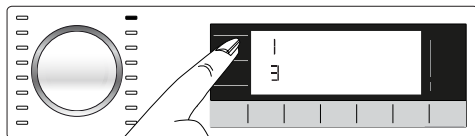

- Pode premir o botão de seleção "Temperatura" para alterar os níveis de dosagem do detergente líquido, conforme apresentado abaixo.
  - 1: Baixa
  - 2: Média
  - 3: Elevada

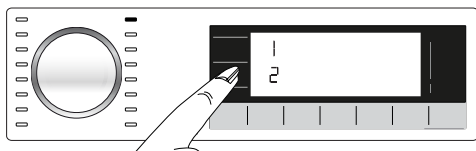

- Pode premir o botão de seleção de "Centrifugação" para alterar os níveis de dosagem do amaciador, conforme apresentado abaixo.

1: Baixa  
2: Média  
3: Elevada

- Após selecionar as quantidades de dosagem, poderá premir a tecla de dosagem automática para voltar ao menu principal. Relativamente a todos os programas, a dosagem será realizada com base nas definições mais recentes que tiver selecionado até selecionar uma definição nova.

#### 4.3.9 Hora de fim

##### Visor do tempo

O tempo restante para o término do programa que está em execução é exibido como "01:30" no formato de horas e minutos.



O tempo do programa pode diferir dos valores da "Tabela de consumo e programas", dependendo da pressão da água, dureza e temperatura da água, temperatura ambiente, quantidade e tipo de roupa, funções auxiliares selecionadas e quebras na voltagem elétrica.

**Com a função de hora de fim**, o início do programa pode ser protelado até 24 horas. Após premir o botão **hora de fim**, o tempo estimado para o fim do programa é exibido. Se a **Hora de Fim** estiver ajustada, o indicador de **Hora de Fim** acender-se-á.

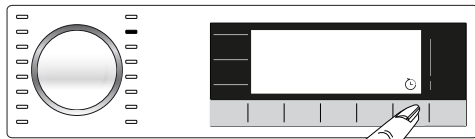

Para que a função Hora de fim seja ativada e o programa seja concluído no fim do tempo especificado, tem de premir o botão **Iniciar/Pausa** depois de ajustar a hora.

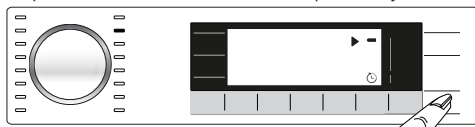

Se quiser cancelar a função de Hora de fim, prima o botão **On / Off** para ligar e desligar a máquina.



Se for usar a função de Hora de finalização, não adicione detergente líquido no compartimento do detergente em pó n.º 2. Há risco de manchar as roupas.

- 1 Abra a porta de carregamento, coloque a roupa e o detergente, etc.
- 2 Seleccione o programa de lavagem, a temperatura, a velocidade de centrifugação e, se necessário, as funções auxiliares.
- 3 Defina a hora de fim à sua escolha premindo o botão **Hora de fim**. O indicador da **Hora de fim** acende-se.
- 4 Prima o botão **Iniciar/Pausa**. A contagem do tempo começa. O sinal ":" na metade da hora de fim no visor começa a piscar.



Podem ser colocadas mais roupas durante o período de contagem da Hora de fim. No final da contagem, o indicador da hora de fim apaga-se, o ciclo de lavagem inicia-se e o tempo do programa selecionado aparece no visor.

Quando a seleção da hora de fim é completada, o tempo que aparece no ecrã consiste na hora de fim mais a duração do programa selecionado.

### 4.3.10 Iniciar o programa

- 1 Prima o botão **Iniciar / Pausa** para iniciar o programa.
- 2 A luz do botão **Iniciar / Pausa** que se encontrava apagado começa a ficar agora continuamente aceso indicando que o programa já começou.

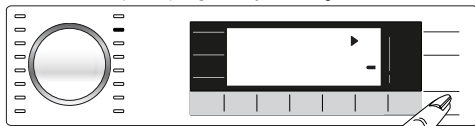

- 3 A porta de carregamento é bloqueada. O símbolo de porta bloqueada aparece no visor quando a porta de carregamento é bloqueada.

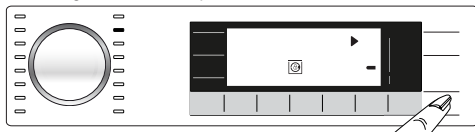

- 4 O indicador de acompanhamento do programa aceso no visor exibirá a fase atual do programa.

### 4.3.11 Bloqueio da porta de carregamento

Há um sistema de bloqueio na porta de carregamento da máquina que impede a abertura da porta, quando o nível da água é inadequado.

O símbolo "Porta bloq." aparece no visor quando a porta de carregamento está bloqueada.



#### Abrir a porta de carregamento no caso de falha de energia:



No caso de falha de energia, pode utilizar a pega de emergência da porta de carregamento sob a tampa do filtro da bomba para abrir a porta de carregamento manualmente.



**ATENÇÃO:** Para evitar qualquer excesso de água antes de abrir a porta de carregamento, certifique-se de que não existe água no interior da máquina.

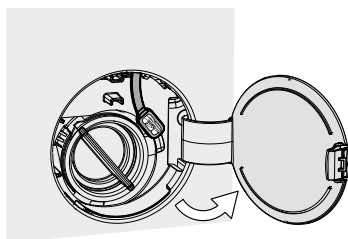

- Abra a tampa do filtro da bomba.

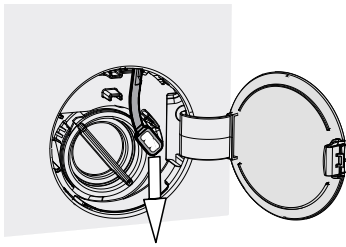

- Liberte a pega de emergência da porta de carregamento localizada na parte traseira da tampa do filtro.
- Puxe para baixo a pega de emergência da porta de carregamento uma vez e abra a porta de carregamento. Depois de abrir a porta de carregamento, volta a introduzir a pega de emergência da porta de carregamento.
- Se a porta de carregamento não abrir, tente novamente puxando a pega para baixo.

### 4.3.12 Alterar as seleções após o programa ter iniciado

#### Adicionar roupa após o programa ter iniciado

Se o nível de água na máquina for apropriado ao premir o botão **Iniciar/Pausa**, o bloqueio da porta será desativado e a porta irá abrir permitindo-lhe adicionar peças de roupa. O ícone de bloqueio da porta no ecrã apaga-se quando o bloqueio da porta é desativado. Após adicionar peças de roupa, feche a porta e prima o botão **Iniciar/Pausa** novamente para retomar o ciclo de lavagem.

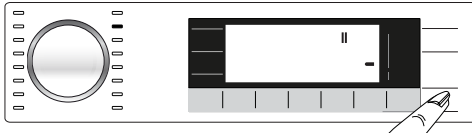

Se o nível de água na máquina não for apropriado ao premir o botão **Iniciar/Pausa**, o bloqueio da porta não pode ser desativado e o ícone de bloqueio da porta no ecrã permanece aceso.

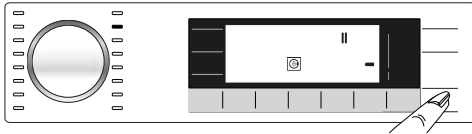

Se a temperatura da água no interior da máquina for superior a 50 °C não será possível desativar o bloqueio da porta por motivos de segurança mesmo que o nível de água seja adequado.

#### Mudar a máquina para o modo de pausa:

Prima o botão **Iniciar/Pausa** para mudar a sua máquina para o modo de pausa. O símbolo de pausa piscará no visor.

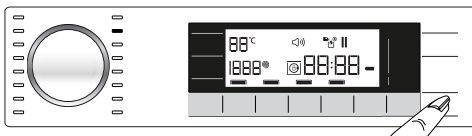

#### Alterar a seleção do programa após o programa ter iniciado:

Não é permitido alterar o programa quando o programa atual está em execução. Pode selecionar o novo programa após mudar o programa atual para pausa.



O programa selecionado recomeça.

### Alterar a função auxiliar, velocidade e temperatura

Dependendo da fase em que o programa se encontra, pode cancelar ou ativar as funções auxiliares. Consultar "Seleção da função auxiliar".

Pode também alterar as definições da velocidade e da temperatura. Consulte "Seleção da velocidade de centrifugação" e "Seleção da temperatura".



A porta de carregamento não abrirá se a temperatura da água na máquina estiver alta ou se o nível da água estiver acima da linha base de abertura da porta.

#### 4.3.13 Cancelar o programa

O programa é cancelado quando a máquina é desligada e ligada novamente. Mantenha premido o botão **On/Off (Ligar/Desligar)** durante 3 segundos. Depois da contagem como "3-2-1" no visor estiver terminada, a máquina desliga-se.



Se premir o botão On/Off quando o bloqueio para crianças estiver ativo, o programa não será cancelado. Tem que cancelar o bloqueio para crianças primeiro.

Se quiser abrir a porta de carregamento após ter cancelado o programa mas não puder abrir a porta porque o nível de água na máquina está acima da linha de abertura da porta de carregamento, então, rode o botão de Seleção de programa para o programa Bomba+Centrifugação e escoe a água da máquina.

#### 4.3.14 Fim do programa

O símbolo End aparece no visor quando o programa está concluído.

Se não premir qualquer botão durante 10 minutos, a máquina comutará para modo OFF (Desligada). O visor e todos os indicadores são apagados.

As fases do programa concluídas serão exibidas se premir o botão On/Off (Ligar/desligar).

#### 4.3.15 Ajustar o nível do VOLUME

Volume baixo e volume alto

Mantenha premido o 1º e 2º botão da função auxiliar durante 3 segundos para ajustar o nível de volume.

Depois da contagem decrescente como "3-2-1" ter terminado, o símbolo de nível de volume aparecerá e será exibido o novo nível de volume.

## 4.4 Manutenção e limpeza

A durabilidade do produto estende-se e os problemas experimentados frequentemente diminuem se for limpa em intervalos regulares.

### 4.4.1 Limpar a gaveta de detergente

#### Limpeza

- Se vir detergente ou amaciador endurecido e viscoso ao abrir a tampa do recipiente de dosagem.
- Se não estiver satisfeito com os resultados de lavagem (o detergente ou o amaciador pode não ser introduzido na sujidade uma vez que a roupa está muito suja),
- Se os líquidos no compartimento não diminuírem durante muito tempo apesar de não adicionar detergente ou amaciador e a dosagem está selecionada,
- Se pretender alterar os agentes de lavagem que tiver adicionado ao compartimento (por exemplo, se não estiver satisfeito com o detergente e não pretender utilizá-lo) ou se tiver ocorrido um erro ao adicionar os agentes (por exemplo, se tiver adicionado detergente no compartimento do amaciador ou amaciador no compartimento do detergente),
- Se adicionar um detergente ou amaciador de uma marca diferente da que usa normalmente,
- Se adicionar um agente de lavagem de natureza diferente (por exemplo, se adicionar um detergente para roupas de cor e tiver detergente para roupa branca no compartimento),
- Se adicionar um agente de lavagem de concentração diferente (para não desperdiçar o o detergente antigo, pode adicioná-lo no compartimento do detergente em pó na próxima lavagem e seleccionar "detergente em pó ativo" no visor.)
- Se o novo amaciador a adicionar tiver as mesmas características, mas tiver um aroma diferente (lembre-se que se adicionar o amaciador novo sem limpar o restante do anterior, esta mistura irá proporcionar um cheiro diferente),
- Se não utilizar o produto por um longo período de tempo (por exemplo, viajar para a casa de verão e regressar - 3 meses ou mais) (o agente de lavagem pode ficar mais espesso e endurecer no fim e, deste modo, o sistema pode não efetuar a dosagem apesar de mostrar que os compartimentos estão cheios.)

#### Limpeza:

Antes de limpar, prima o botão On/Off (Ligar/Desligar) para desligar o produto e retirar da tomada.



Recomendamos a utilização de luvas para evitar o contacto com o detergente a remover da gaveta de detergente e outros agentes de lavagem.

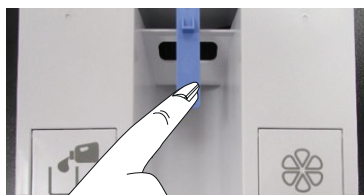

- Prima a parte azul no meio da gaveta do detergente e puxe a gaveta do detergente para fora para a remover.

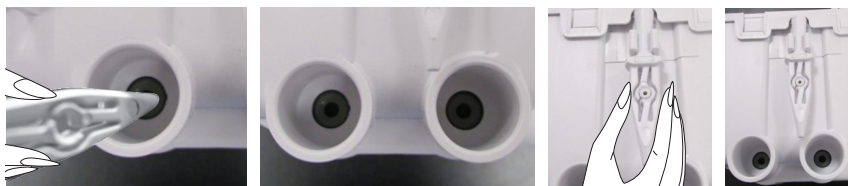

- Remova a barra de descarga localizada na traseira da gaveta.
- Certifique-se de que o orifício atrás do compartimento do detergente que será esvaziado é colocado sobre um recipiente.
- Puxe ligeiramente a barra de descarga em direção à ranhura na traseira do compartimento do detergente.
- O detergente começa a fluir para o recipiente.
- Repita este processo para o amaciador.

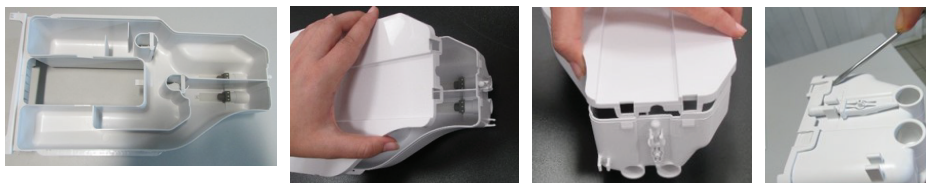

- Utilize uma chave de fendas para remover os separadores que sustentam a cobertura superior da gaveta de detergente (existem 6 separadores no total: dois à direita da gaveta, dois à esquerda e dois na traseira) e lave o interior da gaveta.
- Depois de lavar, coloque novamente a cobertura em posição. Certifique-se de que todos os separadores estão encaixados. Se os separadores não assentarem corretamente, os líquidos podem verter ou a gaveta de detergente pode ficar presa ou mover com dificuldade na corredeira da gaveta. Por este motivo, certifique-se de que todos os separadores estão em posição.
- Encaixe a barra de descarga na ranhura na traseira da gaveta.
- Tomando atenção à ranhura e corredeiras, encaixe a gaveta e puxe até fechar. Depois de adicionar detergente ou amaciador, estará pronta a utilizar nos programas com a função de dosagem.

#### 4.4.2 Limpar a porta de carregamento e o tambor

Para produtos com programa de limpeza do tambor, por favor, consulte a secção Funcionar com o produto - Programas.



Repita o processo de limpeza do tambor a cada 2 meses.

Use um anticalcário apropriado para máquinas de lavar.



Após cada lavagem certifique-se de que nenhuma substância estranha foi deixada no produto.

Se os orifícios mostrados abaixo na figura estiverem bloqueados, abra os orifícios usando um palito de dentes.

Objetos metálicos estranhos poderão causar nódoas de ferrugem no tambor. Limpe as nódoas na superfície do tambor usando agentes de limpeza para aço inoxidável.

Nunca use esponja de aço ou de fios de aço. Poderão danificar as superfícies pintadas, cromadas e plásticas.

#### 4.4.3 Limpar a estrutura e o painel de controle

Limpe a estrutura da máquina com água e sabão ou detergente em gel neutro não corrosivo, sempre que necessário, e seque com um pano macio.

Use um pano macio e húmido para limpar o painel de controle.

#### 4.4.4 Limpar os filtros de entrada de água

Há um filtro no final de cada válvula de entrada de água atrás da máquina e também na extremidade de cada mangueira de entrada de água, nos pontos onde foram ligadas à torneira. Estes filtros evitam que substâncias estranhas e a sujidade da água entrem na máquina de lavar. Os filtros devem ser limpos se estiverem sujos.

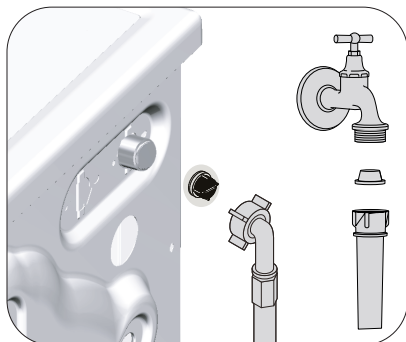

1. Feche as torneiras.
2. Remova as porcas das mangueiras de entrada de água para aceder aos filtros nas válvulas de entrada de água. Limpe-os com uma escova apropriada. Se os filtros estiverem muito sujos, extraia-os do seu sítio com um alicate e limpe-os deste modo.
3. Retire os filtros pelas extremidades chatas das mangueiras de entrada de água com as juntas e limpe-os totalmente em água corrente.
4. Recoloque as juntas e filtros cuidadosamente nos seus lugares e aperte as roscas da mangueira manualmente.

#### 4.4.5 Descarregar a água remanescente e limpar o filtro da bomba

O sistema de filtro do seu produto evita que os itens sólidos como botões, moedas e fibras de tecidos entupam o impulsor da bomba durante a descarga da água de lavagem. Assim, a água será descarregada sem qualquer problema e a durabilidade da bomba prolongar-se-á.

Se o seu produto deixar de descarregar a água, o filtro da bomba está entupido. O filtro deve ser limpo sempre que entupido ou a cada 3 meses. A água deve ser primeiro descarregada para limpar o filtro da bomba.

Além disso, antes de transportar o produto (por ex., se mudar para outra casa) a água deve ser drenada na totalidade.



**AVISO:** Substâncias estranhas deixadas no filtro da bomba podem danificar a sua máquina ou causar problemas de ruídos.

**AVISO:** Em regiões onde é possível o congelamento, a torneira deve ser fechada, o sistema de mangueira deve ser retirado e a água dentro do produto deve ser escoada, quando o produto não estiver em funcionamento.

**AVISO:** Após cada utilização, feche a torneira de água à qual a mangueira de alimentação está ligada.

## Para limpar o filtro sujo e descarregar a água:

1 Retire a ficha do produto da tomada para cortar a alimentação elétrica.



**AVISO:** A temperatura da água no interior do produto pode chegar a 90 °C. Para evitar riscos de queimaduras, limpe o filtro depois de a água no interior ter arrefecido.

2 Abra a tampa do filtro.

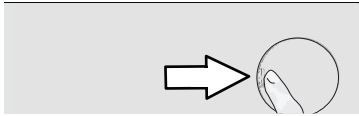

3 Siga os procedimentos abaixo para descarregar a água.

**Se o produto não possuir uma mangueira de descarga de emergência, para descarregar a água:**

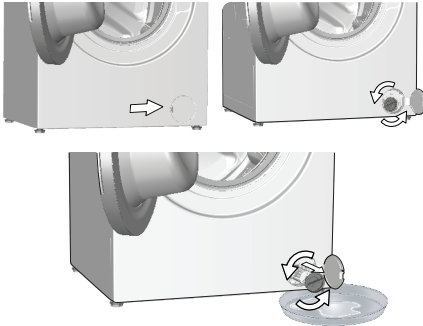

- Para recolher a água que flui do filtro, coloque um recipiente grande na frente do filtro.
- Rode e desaperte o filtro da bomba (sentido anti-horário) até que a água comece a correr. Dirija o fluxo de água para dentro do recipiente que colocou na frente do filtro. Tenha sempre um pano à mão para absorver a água entornada.
- Quando descarregar toda a água do interior do produto, extraia totalmente o filtro, rodando-o.

- Limpe quaisquer resíduos dentro do filtro bem como as fibras, se houver, em volta da área do propulsor da bomba.
- Substitua o filtro.
- Se a tampa do filtro for composta de duas peças, feche a tampa do filtro pressionando a aba. Se for de uma peça, encaixe primeiro as abas nos seus lugares na parte inferior e depois pressione a parte superior para fechar.

## 5 Resolução de problemas

Problema	Causa	Solução
Os programas não começam quando a porta de carregamento é fechada.	O botão de Início/Pausa/Cancelar não foi pressionado.	<ul style="list-style-type: none"> <li>• *Prima o botão Iniciar / Pausa / Cancelar.</li> </ul>
	Pode ser difícil fechar a porta de carregamento no caso de carga excessiva.	<ul style="list-style-type: none"> <li>• Reduza a quantidade de roupa e certifique-se que a porta de carregamento está devidamente fechada.</li> </ul>
O programa não pode ser iniciado ou selecionado.	A máquina de lavar mudou para o modo de autoproteção devido a um problema de abastecimento (tensão elétrica, pressão da água, etc.).	<ul style="list-style-type: none"> <li>• Prima o botão On/Off (Ligar/Desligar) durante 3 segundos para restabelecer a máquina para as definições de fábrica. (Ver "Cancelar o programa")</li> </ul>
Existe água no interior do produto.	Pode ter ficado alguma água no produto devido aos processos de controlo de qualidade na produção.	<ul style="list-style-type: none"> <li>• Isto não é uma falha; a água não é prejudicial ao produto.</li> </ul>
O produto não admite água.	A torneira está fechada.	<ul style="list-style-type: none"> <li>• Abra as torneiras.</li> </ul>
	A mangueira de entrada de água está dobrada.	<ul style="list-style-type: none"> <li>• Estique a mangueira.</li> </ul>
	O filtro de entrada de água está entupido.	<ul style="list-style-type: none"> <li>• Limpe o filtro.</li> </ul>
	A porta de carregamento não está fechada.	<ul style="list-style-type: none"> <li>• Feche a porta.</li> </ul>
O produto não descarrega a água.	A mangueira de escoamento da água está entupida ou torcida.	<ul style="list-style-type: none"> <li>• Limpe ou estique a mangueira.</li> </ul>
	O filtro da bomba está entupido.	<ul style="list-style-type: none"> <li>• Limpe o filtro da bomba.</li> </ul>
O produto vibra ou produz ruídos.	O produto está desequilibrado.	<ul style="list-style-type: none"> <li>• Equilibre o produto ajustando os pés.</li> </ul>
	Alguma substância sólida poderá ter entrado no filtro da bomba.	<ul style="list-style-type: none"> <li>• Limpe o filtro da bomba.</li> </ul>
	Os parafusos de segurança para o transporte não foram removidos.	<ul style="list-style-type: none"> <li>• Remova os parafusos de segurança para o transporte.</li> </ul>
	A quantidade de roupa no produto é muito pequena.	<ul style="list-style-type: none"> <li>• Adicione mais roupas ao produto.</li> </ul>
	Há roupa em excesso carregada no produto.	<ul style="list-style-type: none"> <li>• Retire alguma roupa do produto ou distribua a carga manualmente, para a equilibrar uniformemente.</li> </ul>
Há água a escorrer por debaixo do produto.	A mangueira de escoamento da água está entupida ou torcida.	<ul style="list-style-type: none"> <li>• Limpe ou estique a mangueira.</li> </ul>
	O filtro da bomba está entupido.	<ul style="list-style-type: none"> <li>• Limpe o filtro da bomba.</li> </ul>
O produto parou pouco depois de o programa ter começado.	A máquina parou temporariamente devido a baixa de tensão.	<ul style="list-style-type: none"> <li>• O produto continuará a funcionar quando a tensão voltar ao nível normal.</li> </ul>
O produto escoo diretamente a água que entra.	A mangueira de escoamento não está à altura adequada.	<ul style="list-style-type: none"> <li>• Ligue a mangueira de escoamento de água como é descrito no manual do utilizador.</li> </ul>
Não se vê água no produto durante a lavagem.	A água está dentro da parte invisível do produto.	<ul style="list-style-type: none"> <li>• Isto não é uma falha.</li> </ul>
A porta de carregamento não abre.	O bloqueio da porta está ativo devido ao nível de água no produto.	<ul style="list-style-type: none"> <li>• Descarregue a água executando o programa Bomba ou Centrifugação.</li> </ul>
	O produto está a aquecer a água ou está no ciclo de centrifugação.	<ul style="list-style-type: none"> <li>• Aguarde até que o programa termine.</li> </ul>
	A porta de carregamento pode estar presa devido à pressão a que está sujeita.	<ul style="list-style-type: none"> <li>• Agarre na pega e empurre e puxe a porta de carregamento para a soltar e abrir.</li> </ul>
	Se não houver energia, a porta de carregamento não irá abrir.	<ul style="list-style-type: none"> <li>• Para abrir a porta de carregamento, abra a tampa do filtro da bomba e puxe a pega de emergência para baixo posicionada na parte traseira da respetiva tampa. Consultar "Bloqueio da porta de carregamento"</li> </ul>

<b>Problema</b>	<b>Causa</b>	<b>Solução</b>
A lavagem demora mais do que o especificado no manual do utilizador. (*)	A pressão da água é baixa.	<ul style="list-style-type: none"> <li>• O produto aguarda até receber uma quantidade adequada de água para impedir uma fraca qualidade na lavagem devido à quantidade diminuta de água. Por isso, o tempo de lavagem prolonga-se.</li> </ul>
	A tensão é baixa.	<ul style="list-style-type: none"> <li>• O tempo de lavagem é prolongado para evitar fracos resultados da lavagem quando a voltagem fornecida é baixa.</li> </ul>
	A temperatura de entrada da água está baixa.	<ul style="list-style-type: none"> <li>• O tempo necessário para aquecer a água prolonga-se nas estações frias. Além disso, o tempo de lavagem pode ser alargado para evitar fracos resultados na lavagem.</li> </ul>
	O número de enxaguamentos e/ou quantidade de água do enxaguamento deve ser aumentado.	<ul style="list-style-type: none"> <li>• O produto aumenta a quantidade de água de enxaguamento quando for necessário um bom enxaguamento e adiciona um enxaguamento extra se for necessário.</li> </ul>
	Ocorreu a formação excessiva de espuma e o sistema automático de absorção de espuma pode ter sido ativado, devido ao uso de detergente em demasia.	<ul style="list-style-type: none"> <li>• Use a quantidade de detergente recomendada.</li> </ul>
A contagem regressiva do tempo do programa não funciona. (Nos modelos com visor) (*)	O temporizador pode parar durante a entrada de água.	<ul style="list-style-type: none"> <li>• O indicador do temporizador não iniciará a contagem decrescente até que o produto receba a quantidade adequada de água. O produto esperará até que haja quantidade suficiente de água, para evitar resultados deficientes de lavagem devidos a falta de água. Depois disso, o indicador do temporizador recomeçará a contagem.</li> </ul>
	O temporizador pode parar durante a fase de aquecimento.	<ul style="list-style-type: none"> <li>• O indicador do temporizador não contará até que o produto atinja a temperatura selecionada.</li> </ul>
	O temporizador pode parar durante a fase de centrifugação.	<ul style="list-style-type: none"> <li>• O sistema de deteção automática de carga desequilibrada está ativado devido a uma distribuição desigual da roupa no produto.</li> </ul>
A contagem regressiva do tempo do programa não funciona. (*)	Existe carga desequilibrada no produto.	<ul style="list-style-type: none"> <li>• O sistema de deteção automática de carga desequilibrada está ativado devido a uma distribuição desigual da roupa no produto.</li> </ul>
O produto não passa para a fase de centrifugação. (*)	Existe carga desequilibrada no produto.	<ul style="list-style-type: none"> <li>• O sistema de deteção automática de carga desequilibrada está ativado devido a uma distribuição desigual da roupa no produto.</li> </ul>
	A máquina não centrifuga se a água não tiver sido escoada completamente.	<ul style="list-style-type: none"> <li>• Verifique o filtro e a mangueira de descarga.</li> </ul>
	Ocorreu a formação excessiva de espuma e o sistema automático de absorção de espuma pode ter sido ativado, devido ao uso de detergente em demasia.	<ul style="list-style-type: none"> <li>• Use a quantidade de detergente recomendada.</li> </ul>
O resultado da lavagem é fraco: A roupa está a tornar-se escura. (**)	Foi utilizada uma quantidade insuficiente de detergente durante um longo tempo.	<ul style="list-style-type: none"> <li>• Utilize a quantidade recomendada de detergente apropriada à dureza da água e ao tipo de roupa.</li> </ul>
	A lavagem tem sido efetuada a baixas temperaturas há muito tempo.	<ul style="list-style-type: none"> <li>• Selecione a temperatura apropriada para a roupa a ser lavada.</li> </ul>
	É utilizada uma quantidade insuficiente de detergente com água dura.	<ul style="list-style-type: none"> <li>• Utilizar uma quantidade insuficiente de detergente com água dura faz com as manchas adiram na roupa e isto a torna cinzenta com o passar do tempo. É difícil eliminar este escurecimento depois de já ter ocorrido. Utilize a quantidade recomendada de detergente apropriada à dureza da água e ao tipo de roupa.</li> </ul>
	Está a ser utilizada uma quantidade excessiva de detergente.	<ul style="list-style-type: none"> <li>• Utilize a quantidade recomendada de detergente apropriada à dureza da água e ao tipo de roupa.</li> </ul>

<b>Problema</b>	<b>Causa</b>	<b>Solução</b>
<b>O resultado da lavagem é fraco: As nódoas persistem na roupa se não for branqueada. (**)</b>	Quantidade insuficiente de detergente.	<ul style="list-style-type: none"> <li>Utilize a quantidade recomendada de detergente apropriada à dureza da água e ao tipo de roupa.</li> </ul>
	Há roupa em excesso carregada.	<ul style="list-style-type: none"> <li>Não carregue o produto em excesso. Carregue com as quantidades recomendadas na 4.3.3 "Tabela de programas e consumo".</li> </ul>
	Foram selecionados um programa e uma temperatura incorretos.	<ul style="list-style-type: none"> <li>Selecione o programa e a temperatura apropriada para a roupa a ser lavada.</li> </ul>
	Tipo incorreto de detergente.	<ul style="list-style-type: none"> <li>Utilize detergente original apropriado para o produto.</li> </ul>
	Está a ser utilizada uma quantidade excessiva de detergente.	<ul style="list-style-type: none"> <li>Verta o detergente no compartimento correto. Não misture agente branqueador com o detergente.</li> </ul>
<b>O resultado da lavagem é fraco: Aparecem nódoas de gordura na roupa. (**)</b>	Não está a aplicar uma limpeza regular do tambor.	<ul style="list-style-type: none"> <li>Limpe regularmente o tambor. Para este procedimento, consulte a secção "4.4.2 Limpar a porta de carregamento e o tambor".</li> </ul>
<b>O resultado da lavagem é fraco: As roupas cheiram mal. (**)</b>	São formadas camadas de bactérias e odor no tambor como resultado de contínuas lavagens em baixa temperatura e/ou programas curtos.	<ul style="list-style-type: none"> <li>Deixe a gaveta de detergente bem como a porta de carregamento meio abertas após cada lavagem. Assim, não ocorrerá dentro do produto um ambiente húmido favorável às bactérias.</li> </ul>
<b>As cores das roupas estão a esbater-se. (**)</b>	A máquina foi carregada com demasiada roupa.	<ul style="list-style-type: none"> <li>Não carregue o produto em excesso.</li> </ul>
	O detergente utilizado está húmido.	<ul style="list-style-type: none"> <li>Mantenha as embalagens de detergente fechadas num ambiente sem humidade e não as exponha a temperaturas excessivas.</li> </ul>
	Foi selecionada uma temperatura muito alta.	<ul style="list-style-type: none"> <li>Selecione a temperatura e o programa adequado de acordo com o tipo de o grau de sujidade da roupa.</li> </ul>
<b>A máquina não enxagua bem.</b>	A quantidade, marca e condições de armazenamento do detergente usado são inapropriados.	<ul style="list-style-type: none"> <li>Utilize um detergente apropriado para máquinas de lavar e para a sua roupa. Mantenha as embalagens de detergente fechadas num ambiente sem humidade e não as exponha a temperaturas excessivas.</li> </ul>
	O detergente foi colocado no compartimento errado.	<ul style="list-style-type: none"> <li>Adicionar Detergente ou Amaciador no Compartimento Correto.</li> </ul>
	O filtro da bomba está entupido.	<ul style="list-style-type: none"> <li>Verifique o filtro.</li> </ul>
	A mangueira de descarga está dobrada.	<ul style="list-style-type: none"> <li>Verifique a mangueira de descarga.</li> </ul>
<b>A roupa torna-se rígida após a lavagem. (**)</b>	Quantidade insuficiente de detergente.	<ul style="list-style-type: none"> <li>Utilizar uma quantidade de detergente insuficiente para a dureza da água faz com que a roupa endureça com o passar do tempo. Utilize uma quantidade apropriada de detergente de acordo com a dureza da água.</li> </ul>
	O detergente foi colocado no compartimento errado.	<ul style="list-style-type: none"> <li>Adicionar Detergente ou Amaciador no Compartimento Correto.</li> </ul>
	O detergente foi misturado com o amaciador.	<ul style="list-style-type: none"> <li>Não misture detergente com amaciador. Lave e limpe a gaveta do detergente com água quente.</li> </ul>
<b>A roupa não cheira como o amaciador. (**)</b>	O detergente foi colocado no compartimento errado.	<ul style="list-style-type: none"> <li>Adicionar Detergente ou Amaciador no Compartimento Correto.</li> </ul>
	O detergente foi misturado com o amaciador.	<ul style="list-style-type: none"> <li>Não misture detergente com amaciador. Lave e limpe a gaveta do detergente com água quente.</li> </ul>
	O nível de definição da dosagem do amaciador está baixo.	<ul style="list-style-type: none"> <li>Aumente a quantidade de dosagem do amaciador de um nível. Consultar "Dosagem automática"</li> </ul>

<b>Problema</b>	<b>Causa</b>	<b>Solução</b>
<b>Resíduos de detergente na gaveta do detergente. (**)</b>	O detergente foi vertido na gaveta molhada.	<ul style="list-style-type: none"> <li>Seque a gaveta do detergente antes de verter o detergente.</li> </ul>
	O detergente ficou húmido.	<ul style="list-style-type: none"> <li>Mantenha as embalagens de detergente fechadas num ambiente sem humidade e não as exponha a temperaturas excessivas.</li> </ul>
	A pressão da água é baixa.	<ul style="list-style-type: none"> <li>Verifique a pressão da água.</li> </ul>
	O detergente no compartimento de lavagem principal fica húmido se receber a água da pré-lavagem. Os orifícios do compartimento do detergente estão bloqueados.	<ul style="list-style-type: none"> <li>Verifique os orifícios e limpe-os se estiverem entupidos.</li> </ul>
	Há um problema com as válvulas da gaveta de detergente.	<ul style="list-style-type: none"> <li>Contacte o Agente de Assistência Técnica autorizado.</li> </ul>
	O detergente foi misturado com o amaciador.	<ul style="list-style-type: none"> <li>Não misture detergente com amaciador. Lave e limpe a gaveta do detergente com água quente.</li> </ul>
	Não está a aplicar uma limpeza regular do tambor.	<ul style="list-style-type: none"> <li>Limpe regularmente o tambor. Para este procedimento, consulte a secção "4.4.2 Limpar a porta de carregamento e o tambor".</li> </ul>
<b>Forma-se demasiada espuma no interior do produto. (**)</b>	Estão a ser utilizados detergentes impróprios para a máquina de lavar.	<ul style="list-style-type: none"> <li>Utilize detergente apropriado para a máquina.</li> </ul>
	Está a ser utilizada uma quantidade excessiva de detergente.	<ul style="list-style-type: none"> <li>Use apenas a quantidade de detergente suficiente.</li> </ul>
	O detergente foi armazenado sob condições impróprias.	<ul style="list-style-type: none"> <li>Guarde o detergente num local seco e fechado. Não o armazene em locais excessivamente quentes.</li> </ul>
	Algumas roupas em malha, como tulle, podem criar muita espuma devido ao tipo de tecido.	<ul style="list-style-type: none"> <li>Utilize pequenas quantidades de detergente para este tipo de peça.</li> </ul>
	O detergente foi colocado no compartimento errado.	<ul style="list-style-type: none"> <li>Verta o detergente no compartimento correto.</li> </ul>
<b>Escorre espuma da gaveta de detergente.</b>	Está ser utilizado demasiado detergente.	<ul style="list-style-type: none"> <li>Misture 1 colher de sopa de amaciador e ½ litro de água e verta no compartimento de lavagem principal da gaveta de detergente.</li> <li>Coloque detergente no produto, adequado para os programas e cargas máximas indicadas na 4.3.3 "Tabela de programas e consumo". Quando usar químicos adicionais (removedores de nódoas, lixívia, etc.), reduza a quantidade de detergente.</li> </ul>
<b>A roupa permanece molhada no final do programa. (*)</b>	Ocorreu a formação excessiva de espuma e o sistema automático de absorção de espuma pode ter sido ativado, devido ao uso de detergente em demasia.	<ul style="list-style-type: none"> <li>Use a quantidade de detergente recomendada.</li> </ul>
<p>(*) O produto não passa para a fase de centrifugação quando a roupa não está uniformemente distribuída no tambor, para evitar qualquer dano ao produto e ao ambiente circundante. A roupa deverá ser reorganizada e re-centrifugada.</p>		
<p>(**) Não está a aplicar uma limpeza regular do tambor. Limpe regularmente o tambor. Consulte 4.4.2</p>		
	<p><b>AVISO:</b> Se não puder eliminar os problemas apesar de seguir as instruções desta secção, consulte o seu Agente de Assistência Técnica Autorizado. Nunca tente reparar um produto defeituoso por conta própria.</p>	

