

beko

Aspirator / Uputstvo za upotrebu
Napa / Navodila za uporabo
Exaustor / Manual do utilizador

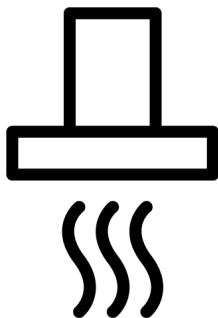

BHCB61622BXH

185732147_4/ SR/ SL/ PT/ R.AF/ 25/12/23 11:33
7703331104



Dobrodošli!

Poštovani kupci,

Hvala što ste odabrali Beko proizvod. Želimo da vam proizvod, proizveden uz visoki kvalitet i tehnologiju, pruži najbolju efikasnost. Stoga, pažljivo pročitajte ovaj priručnik i svu drugu dokumentaciju koja je data pre upotrebe proizvoda.

Obratite pažnju na sve informacije i upozorenja navedena u uputstvu za upotrebu. Na taj način ćete zaštititi sebe i svoj proizvod od opasnosti koje mogu nastati.

Sačuvajte uputstvo za upotrebu. Ako ovaj uređaj predate trećem licu, priložite i ovo uputstvo za upotrebu. Uslovi garancije, načini korišćenja i rešavanja problema za vaš proizvod navedeni su u ovom priručniku.

Simboli i njihovi opisi u uputstvu za upotrebu:



Opasnost koja može za rezultat imati smrt ili ozledu.



Važne informacije ili korisni saveti za upotrebu.



Pročitajte uputstvo za upotrebu.



Upozorenje na vrelu površinu.

NAPOMEN Opasnost koja može za rezultat imati materijalnu štetu na proizvodu ili okolini.

A

Arçelik A.Ş.

Karaağaç caddesi No:2-6
34445 Sütlüce/Istanbul/TURKEY

Made in TURKEY

Pregled sadržaja

1 Bezbednosna uputstva.....	4
1.1 Predviđena namena.....	4
1.2 Bezbednost dece, ugroženih osoba i kućnih ljubimaca	4
1.3 Električna bezbednost	5
1.4 Bezbednost u transportu.....	7
1.5 Bezbednost pri ugradnji	7
1.6 Bezbednost upotrebe	8
1.7 Bezbednost pri održavanju i čišćenju	9
2 Uputstva za zaštitu životne sredine	10
2.1 Direktiva o otpadu.....	10
2.1.1 Usaglašenost sa WEEE direktivom i odlaganjem proizvoda u otpad	10
2.2 Informacije o ambalaži.....	10
3 Vaš proizvod.....	11
3.1 Predstavljanje proizvoda.....	11
3.2 Dodaci uređaja	11
3.3 Tehničke specifikacije	13
4 Prva upotreba.....	14
4.1 Početno čišćenje	14
5 Upotreba aspiratora	14
6 Održavanje i čišćenje	14
6.1 Opšte informacije o čišćenju	14
6.2 Čišćenje kontrolne table.....	16
6.3 Aluminijumski filter.....	16
6.4 Karbonski filter (upotreba bez dimovoda)	16
6.5 Sijalica aspiratora.....	17
7 Rešavanje problema	17

1 Bezbednosna uputstva

- Ovaj odeljak sadrži bezbednosna uputstva koja će vam pomoći da se zaštitite od rizika od telesnih ozleda ili oštećenja imovine.
- Ako se proizvod preda nekom drugom licu za ličnu upotrebu ili za upotrebu polovnog uređaja, takođe treba dati uputstvo za upotrebu, etikete proizvoda i druge relevantne dokumente i delove.
- Naša kompanija nije odgovorna za oštećenja koja mogu nastati ako se ne poštuju ova uputstva.
- Nepoštovanje ovih uputstava poništava odobrenu garanciju.
- Ugradnju i popravke uvek treba da obavlja proizvođač, ovlašćeni servis ili lica koja je imenovao uvoznik.
- Koristite isključivo originalne rezervne delove i dodatke.
- Ne popravljajte i ne menjajte nijednu komponentu proizvoda ako to nije jasno naznačeno u uputstvu za upotrebu.
- Ne izvodite tehičke modifikacije na proizvodu.

1.1 Predviđena namena

- Ovaj je proizvod dizajniran za upotrebu u domaćinstvima. On nije namenjen za komercijalnu upotrebu.
- Ne koristite proizvod u baštama, na balkonima ili drugim okruženjima na otvorenom. Ovaj proizvod je namenjen za upotrebu u domaćinstvima i kuhinjama za zaposlene u prodavnicama, kancelarijama i drugim radnim okruženjima.

1.2 Bezbednost dece, ugroženih osoba i kućnih ljubimaca

- Ovaj proizvod mogu koristiti deca sa 8 i više godina starosti i osobe sa fizičkim, čulnim ili mentalnim nedostacima i osobama bez znanja ili iskustva, isključivo ukoliko su pod nadzorom i kada im se objašnjava način bezbedne upotrebe aparata i moguće opasnosti.
- Deca se ne smeju igrati sa uređajem. Deca nikada ne smeju da čiste i održavaju uređaj, sem ako se nalaze pod nadzorom odrasle osobe.

- Ovaj proizvod ne smeju koristiti osobe sa fizičkim, čulnim ili mentalnim nedostacima (uključujući decu), osim ako se drže pod nadzorom ili dobiju potrebna uputstva.
 - Decu treba nadzirati kako bi se obezbedilo da se ne igraju sa ovim uređajem.
 - Električni proizvodi su opasni za decu i kućne ljubimce. Deca i kućni ljubimci se ne smeju igrati sa uređajem.
 - Ambalažni materijal čuvajte izvan dohvata djece. Postoji rizik od ozlede i gušenja!
 - Pre nego što odbacite istrošene i beskorisne proizvode:
 1. Isključite i izvucite utikač za napajanje (ako je utikač proizvoda umetnut na napajanje).
 2. Odrežite kabl za napajanje i iskopčajte ga sa utikačem iz proizvoda.
 3. Ne dozvolite deci da se igraju sa proizvodom kada je u režimu mirovanja.
- 1.3 Električna bezbednost**
- Uređaj povežite na uzemljenu utičnicu zaštićenu osiguračem sa voltažom navedenom na tipskoj nalepnici. Uzemljenje mora uvesti kvalifikovani električar. Ne koristite proizvod bez uzemljenja u skladu sa lokalnim/ nacionalnim propisima.
 - Utikač ili električni priključak uređaja moraju biti na lako dostupnom mestu. Ako to nije moguće, na električnoj instalaciji na koju je uređaj priključen mora postojati mehanizam (osigurač, prekidač, sklopka tastera, itd.), u skladu s propisima koji uređuju napajanje elektrinom energijom i odvajanje svih polova od mreže.
 - Isključite proizvod ili isključite osigurač pre popravke, održavanja i čišćenja.
 - Uključite proizvod u uzemljenu utičnicu koja odgovara vrednostima napona struje i frekvencije navedene na tipskoj nalepnici.
 - Ako vaš proizvod nema mrežni kabl, koristite samo kabl za priključivanje opisan u odeljku „Tehničke specifikacije“.
 - Ne uključujte aspirator dok se isti ne montira.
 - Ne gurajte kabl za napajanje ispod ili iza proizvoda. Ne stavljajte teške predmete na kabl za napajanje. Kabl za napajanje ne treba da se

savija, prelama i ne sme da dođe u kontakt sa bilo kojim izvorom toplote.

- Ne postavljajte kabl za napajanje strujom blizu grejača. Kabl se može istopiti, uzrokujući tako požar.
- Pazite da kabal za napajanje ne zaglavite dok postavljate proizvod na njegovo mesto nakon montaže ili čišćenja.
- Ne uključujte aspirator dok se isti ne montira.
- Koristite samo originalni kabl. Ne koristite odsečene ili oštećene kablove.
- Za upravljanje proizvodom ne koristite produžni kabal ili višestruku priključnicu.
- Obratite se ovlašćenom servisnom centru ili uvozniku da biste koristili odobreni adapter u slučajevima kada je neophodna upotreba adaptera za pretvarač (za tip utikača).
- Obratite se uvozniku ili ovlašćenom servisu ako je dužina voda napajanja neadekvatna.
- Prenosivi izvori napajanja ili višestruki utikači mogu se pregrijati i zapaliti. Držite višestruke utikače i prenosive izvore napajanja dalje od proizvoda.

- Ako je kabl za napajanje oštećen, mora ga zameniti proizvođač, ovlašćeni servis ili osoba koju je odredila kompanija uvoznik, kako bi se sprečile moguće opasnosti.
- Ako vaš proizvod ima utikač, nemojte praviti električne priključke tako što ćete isključiti utikač tokom instalacije. Priključci napravljeni presecanjem poništavaju garanciju na proizvod i predstavljaju opasnost po bezbednost korisnika.

Ako vaš proizvod ima kabal za napajanje i utikač:

- Nikada ne stavljajte utikač proizvoda u polomljen, labav utikač ili utikač izvan utičnice. Vodite računa da je utikač potpuno umetnut u utičnicu. U suprotnom, priključci se mogu pregrijati i izazvati požar.
- Izbegavajte umetanje uređaja u utikače koji su masni, nečisti ili potencijalno izloženi vodi (kao što su oni blizu radne ploče sa koje voda može da se slije). U suprotnom postoji opasnost od kratkog spoja ili strujnog udara!
- Nikada ne dodirujte utikač vlažnim rukama!

- Izvucite utikač iz utičnice koristeći telo utikača, a ne sam kabl.

1.4 Bezbednost u transportu

- Pre transporta proizvoda isključite proizvod sa napajanja.
- Proizvod je težak, potrebno je da ga nose najmanje dve osobe.
- Nemojte na uređaj stavljati predmete. Nosite uređaj vertikalno.
- Kada treba da transportujete proizvod, zamotajte ga u ambalažni materijal ili debeli karton i čvrsto ga zalepite. Čvrsto pričvrstite pokretne delove proizvoda kako biste sprečili oštećenje.
- Pre ugradnje proizvoda, proverite da li ima oštećenja nakon transporta. Obratite se uvozniku ili ovlašćenom servisu ako je oštećen.

1.5 Bezbednost pri ugradnji

- Da bi vaš proizvod bio spreman za upotrebu, prvo obezbedite mesto ugradnje i izvršite električnu instalaciju. Ugradnju uvek treba da

obavlja proizvođač, ovlašćeni servis ili lica koja je imenovao uvoznik.

- Da bi vaš proizvod bio spreman za upotrebu, prvo obezbedite mesto ugradnje i izvršite električnu instalaciju. Zatim pozovite ovlašćeni servis da izvrši ugradnju. Nakon ugradnje od strane ovlašćenog servisa, garantni rok počinje da teče.
- Pre početka ugradnje, isključite strujni vod na koji će proizvod biti priključen tako što ćete isključiti osigurač.
- Tokom transporta i ugradnje uvek nosite zaštitne rukavice. U suprotnom postoji opasnost od povreda oštrim ivicama!
- Pre ugradnje proizvoda, proverite da li ima oštećenja. Ne ugrađujte proizvod ako je oštećen.
- Izbegavajte upotrebu toplotnoizolacionih materijala za pokrivanje unutrašnjosti nameštaja u koji će biti ugrađen.
- Direktna sunčeva svetlost i izvori toplote, kao što su električne ili plinske grejalice, ne smeju biti prisutne u oblasti gde je proizvod ugrađen.
- Ako se iza mesta gde će proizvod biti ugrađen nalazi utičnica, mora se obezbediti

da proizvod ne dođe u kontakt sa utičnicom niti sa utikačem uključenim u utičnicu.

- Za upotrebu sa dimnjačkim priključcima, neka kvalifikovana lica procene podobnost dimnjaka na koji će se proizvod priključiti.
- Visina između donje površine nape i gornje površine ploče za kuvanje ne bi trebalo da bude manja od 650 mm. U suprotnom, na vaš proizvod će uticati toplota ili plamen ploče za kuvanje i predstavljati opasnost po bezbednost.
- Nikada ne pričvršćujte napu na dimovodne kanale koji se koriste za grejače na plamen ili grejače koji emituju plamen. Poštujte lokalne propise o prečišćavanju odvoda.
- Koristite cevi prečnika 120 mm kada priključite dimovod na vaš proizvod. Priključak cevi treba da bude što kraći i sa nekoliko krivina.



1.6 Bezbednost upotrebe

- **Opasnost od trovanja!** Dok uređaj radi, on uvlači vazduh iz cele kuće. Ako nije obezbeđena adekvatna ventilacija, dolazi do strujanja vazduha, a otpadni i toksični gasovi koji se oslobađaju kao

rezultat sagorevanja u kući se ponovo apsorbuju. Ne koristite proizvod zajedno sa proizvodima koji obezbeđuju cirkulaciju vazduha i mogu da emituju otrovni gas (peći na drva, plin, naftu i ugalj, bojleri, kotlovi za vodu itd.).

- Vodite računa da je proizvod isključen nakon svake upotrebe.
- Ne koristite proizvod ako se pokvari ili ošteti tokom upotrebe. isključite uređaj iz struje. Obratite se uvozniku ili ovlašćenom servisu.
- Ne dirajte lampe vašeg aspiratora nakon što je aspirator dugo radio. Vruće lampe mogu da vam stvore opekotine na ruci.
- Ne upotrebljavajte uređaj bez filtera za sakupljanje masnoća. Nemojte uklanjati filtere dok uređaj radi. U suprotnom, masnoća može negativno uticati na proizvod i električne priključke.
- Ne stvarajte visok plamen ispod uređaja. U suprotnom, masnoće u filteru za sakupljanje masnoća mogu se zapaliti i izazvati požar.

- Isključite rernu pre nego što sa nje sklonite lonac, tiganj itd. U suprotnom, plamen i rastuća toplota mogu oštetiti vaš proizvod.
- Nikada ne stavljajte ništa zapaljivo ili predmete koji mogu da padnu na vaš aspirator. U suprotnom, može pasti na ploču za kuvanje i predstavljati opasnost od požara ili upasti u hranu i povrediti korisnika.
- Ne držite lako zapaljive materijale ispod aspiratora.
- (Osim za robu koja vraća izduvni vazduh u prostoriju) Prostorija mora biti dobro provetrena ako se aspirator koristi u istom prostoru kao i oprema za sagorevanje plina ili tečnog goriva.
- Dimnjak uređaja kao što su sobni grejači koji rade na plin ili tečno gorivo mora biti u potpunosti izolovan u okruženju gde se aspirator koristi, ili uređaj mora biti hermetički.
- Ako postoji drugi uređaj koji radi sa energijom koja nije električna u istom okruženju sa aspiratorom, negativni pritisak u prostoriji treba da bude najviše 0,04 mbar tako da izduvni gas drugog uređaja ne bi bio uvučen nazad u prostoriju pomoću aspiratora.
- Lako zapaljive i gorive materijale ne treba kačiti na ručke aspiratora (ako ih ima).
- Ispod aspiratora ne bi trebalo biti otvorenog plamena. (na primer: flambiranje)
- **Opres:** Dostupni delovi mogu da se zagreju kada se aspirator koristi sa šporetom.



1.7 Bezbednost pri održavanju i čišćenju

- Masnoća koja se nakupila na aspiratoru i filteru za masnoću mora se čistiti u određenim intervalima. U suprotnom postoji opasnost od požara!
- U slučaju redovne upotrebe, preporučuje se čišćenje filtera jednom mesečno. U suprotnom, nakupljena masnoća u filteru može se zapaliti i predstavljati opasnost.
- Ne perite proizvod prskanjem ili sipanjem vode na njega! Postoji opasnost od električnog udara!
- Nemojte koristiti parne čistače za čišćenje proizvoda jer to može izazvati strujni udar.

2 Uputstva za zaštitu životne sredine

2.1 Direktiva o otpadu

2.1.1 Usaglašenost sa WEEE direktivom i odlaganjem proizvoda u otpad

Ovaj proizvod je usaglašen sa WEEE direktivom Evropske unije (2012/19/EU). Ovaj proizvod nosi simbol klasifikacije za odlaganje električne i elektronske opreme (WEEE).



Ovaj proizvod je napravljen od visokokvalitetnih delova i materijala koji se mogu ponovo koristiti i pogodni su za recikliranje. Prema tome, ne

odložite otpadni proizvod zajedno sa uobičajenim otpadom iz domaćinstva i drugim otpadom na kraju njihovog korisnog veka. Odnosite ga na sabirno mesto za reciklažu električne i

elektronske opreme. O ovim sabirnim centrima se možete raspitati kod lokalne uprave. Pravilno odlaganje uređaja pomaže u sprečavanju negativnih posledica na životnu sredinu i zdravlje ljudi.

Usaglašenost sa RoHS Direktivom

Proizvod koji ste kupili u saglasnosti je sa RoHS Direktivom Evropske unije (2011/65/EU). On ne sadrži štetne i zabranjene materijale navedene u Direktivi.

2.2 Informacije o ambalaži

Ambalažni materijali ovog proizvoda su napravljeni od materijala koji mogu da se recikliraju u skladu sa nacionalnim propisima o zaštiti životne sredine. Ambalažu ne odložite sa kućnim otpadom ili drugim vrstama otpada već je odložite u sabirne centre za ambalažu koje su navele lokalne vlasti.

3.1 Predstavljanje proizvoda

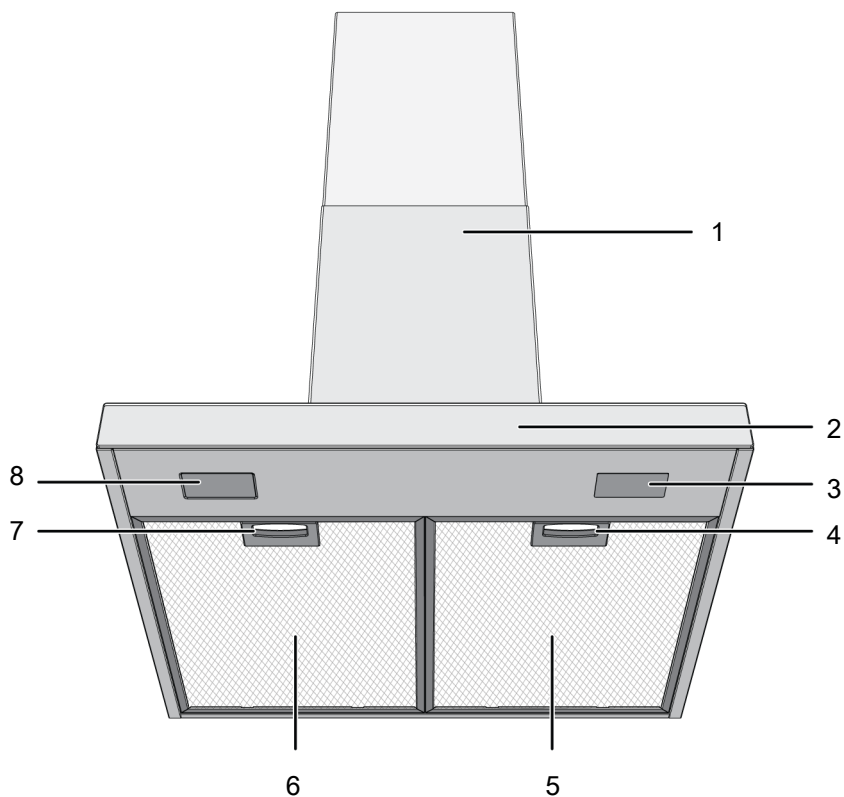

1 Ploča dimnjaka

3 Sijalica

5 Aluminijski filter

7 Brava aluminijskog filtera

2 Kontrolna tabla

4 Brava aluminijskog filtera

6 Aluminijski filter

8 Sijalica

* Zavisí od modela. *Možda nije dostupno kod vašeg modela.

3.2 Dodaci uređaja

Dodaci koji se dostavljaju uz uređaj se mogu razlikovati u zavisnosti od modela uređaja. Možda uz vaš uređaj ne postoji svaki dodatak opisan u uputstvu za upotrebu.

Deo za montažu na zid

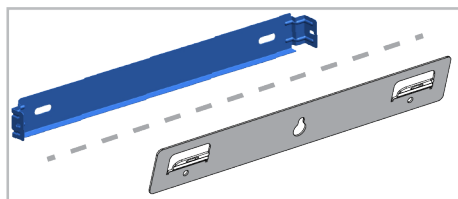

Odvod vazduha

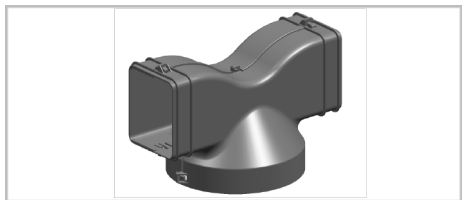

Adapter za dimovodni priključak

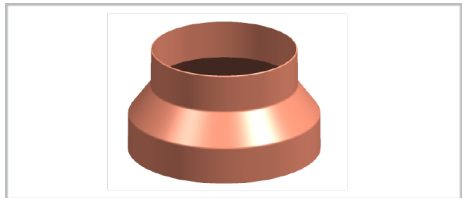

Poklopci za sprečavanje obrnutog strujanja vazduha

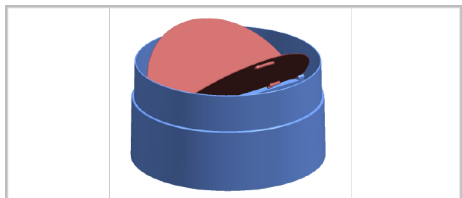

3.3 Tehničke specifikacije

Spoljne dimenzije proizvoda (visina/širina/dubina) (mm)	min. 735 - max. 1025 /598 /505
Napon / Frekvencija	220-240 V ~1N; 50 Hz
Ukupna potrošnja električne energije	max. 240 W
Usisna snaga	613 m ³ /h
Prečnik cevi za izlaz vazduha	120-150 mm

Kontrola	
Model A	3 nivoa
Model B	3 nivoa + 1 pojačivač
Model C	3 nivoa + 1 pojačivač



Tehničke specifikacije se mogu menjati bez prethodnog upozorenja u cilju poboljšanja kvaliteta uređaja.



Slike u ovom uputstvu su šematske i možda se neće u potpunosti poklapati sa Vašim uređajem.



Vrednosti navedene na nalepnici uređaja ili u dokumentaciji koju ste dobili uz uređaj su dobijene u laboratorijskim uslovima u skladu sa relevantnim standardima. U zavisnosti od radnih uslova u kojima se nalazi uređaj, stvarne vrednosti se mogu razlikovati.

4 Prva upotreba

Pre nego što počnete da koristite svoj proizvod, preporučuje se da uradite kako je navedeno u odgovarajućim odeljcima u nastavku.

4.1 Početno čišćenje

1. Skinite svu ambalažu.
2. Obrišite površine proizvoda vlažnom krpom ili sunđerom i osušite krpom.

NAPOMENA: Neki deterdženti ili sredstva za čišćenje mogu izazvati oštećenja površine. Ne koristite abrazivne deterdžente, praške za čišćenje, kreme za čišćenje ili oštre predmete tokom čišćenja.

NAPOMENA: Prilikom prve upotrebe, dim i miris se mogu pojaviti i trajati nekoliko sati. Ovo je normalno i potrebna vam je samo dobra ventilacija da biste to uklonili. Izbegavajte direktno udisanje dima i mirisa koji nastanu.

5 Upotreba aspiratora

Aspirator ima motor sa različitim brzinama. Da biste postigli dobar učinak, preporučujemo upotrebu niskih brzina u normalnim uslovima i velike brzine u slučaju jakih mirisa i kondenzacije pare.

MODEL A

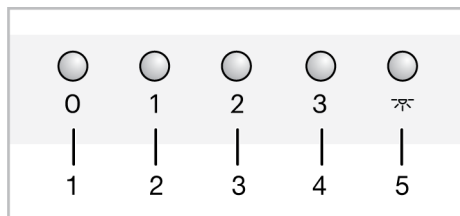

- 1 Dugme za isključivanje
- 2 Dugme za 1. brzinu
- 3 Dugme za 2. brzinu
- 4 Dugme za 3. brzinu
- 5 Dugme za lampicu

Rad aspiratora

1. Pritisnite taster za nivo brzine koji ste odabrali za rad aspiratora.
 - ⇒ Aspirator počinje da radi na podešenom nivou brzine.
2. Možete pritisnuti druge tastere za nivo brzine da promenite nivo brzine.

Isključivanje aspiratora

1. Kada aspirator radi na bilo kom nivou, pritisnite dugme za isključivanje.

Rad sijalice

1. Pritisnite dugme da biste uključili sijalicu.
 - ⇒ Svetla sijalice aspiratora.

Isključivanje sijalice

1. Sijalicu aspiratora možete isključiti ponovnim pritiskom na dugme.

6 Održavanje i čišćenje

6.1 Opšte informacije o čišćenju

Opšta upozorenja

- Sačekajte da se uređaj ohladi pre čišćenja. Vruće površine mogu izazvati opekotine!
- Nemojte nanositi deterdžente direktno na vruće površine. Ovo može izazvati trajne mrlje.
- Detaljno očistite i osušite uređaj nakon svake upotrebe. Na taj način ćete lakše ukloniti ostatke hrane, čime izbegavate

da ti ostaci izgore tokom sledeće upotrebe uređaja. Time se produžava vek trajanja uređaja i smanjuju problemi sa kojima se često suočavaju korisnici.

- Ne koristite sredstva za paročišćenje za čišćenje uređaja.
- Neki deterdženti ili sredstva za čišćenje mogu izazvati oštećenja površine. Neodgovarajuća sredstva za čišćenje su: izbeljivač, proizvodi za čišćenje koji sadrže amonijak, kiselinu ili hlorid, proizvodi za čišćenje parom, sredstva za

uklanjanje kamenca, sredstva za uklanjanje mrlja i rđe, abrazivna sredstva za čišćenje (kreme za čišćenje, prašak za ribanje, krema za ribanje, abrazivno sredstvo i pribor za struganje, žica, sunđer, krpe za čišćenje koje upija prljavštinu i ostatke deterdženta).

- Za čišćenje nakon svake upotrebe nije potreban poseban materijal za čišćenje. Uređaj očistite deterdžentom za pranje posuđa, toplom vodom i mekom krpom ili sunđerom i osušite suvom krpom.
- Obavezno nakon čišćenja potpuno obrišite preostalu tečnost i odmah očistite hranu isprskanu okolo tokom pečenja.
- Не перите ниједну компоненту вашег уређаја у машини за прање судова осим ако није другачије наведено у корисничком приручнику.

Površine od inoksa i nerđajuće površine

- Ne koristite sredstva za čišćenje koja sadrže kiselinu ili hlor za čišćenje površina od nerđajućeg čelika ili inoksa i ručica.
- Površina od nerđajućeg inoksa može vremenom promeniti boju. To je normalno. Nakon svakeog rada, očistite deterdžentom pogodnim za nerđajuću površinu ili površinu od inoksa.
- Koristite meku krpom sa tečnim deterdžentom (neabrazivnim) pogodnim za čišćenje površina od inoksa, pri čemu treba da obratite pažnju da brišete samo u jednom pravcu.
- Odstranite mrlje od kamenca, ulja, škroba i proteina na staklenim površinama i površinama od inoksa bez odlaganja. Mrlje mogu zarđati nakon duže vremena.
- Sredstva za čišćenje poprskana/nanešena na površinu treba odmah očistiti. Abrazivna sredstva za čišćenje ostavljena na površini uzrokuju pojavu belih mrlja na površini.

Staklene površine

- Pri čišćenju staklenih površina ne koristite strugače od tvrdog metala i abrazivne materijale za čišćenje. Isti mogu oštetiti staklenu površinu.
- Proizvod očistite deterdžentom za pranje posuđa, toplom vodom i mekom krpom od sitnih vlakana koja je predviđena za čišćenje staklenih površina i osušite suvom krpom od sitnih vlakana.
- Ako posle čišćenja ima ostatka deterdženta, obrišite ga hladnom vodom i osušite čistom i suvom krpom od sitnih vlakana. Sledeći put preostali deterdžent može oštetiti staklenu površinu.
- Ni pod kojim uslovima ostatke osušene na staklenoj površini ne treba čistiti nazubljenim noževima, žičanom vunom ili sličnim alatima za grebanje.
- Mrlje od kalcijuma (žute mrlje) možete ukloniti sa staklene površine komercijalno dostupnim sredstvom za uklanjanje kamenca, sredstvom za uklanjanje kamenca poput sirćeta ili limunovog soka.
- Ako je površina jako zaprljana, nanosite sredstvo za čišćenje na mrlju sunđerom i sačekajte duže vremena da isto adekvatno odreaguje. Zatim očistite staklenu površinu vlažnom krpom.
- Promene boje i mrlje na staklenoj površini normalna su pojava i ne predstavljaju grešku.

Plastični delovi i obojene površine

- Očistite plastične delove i obojene površine deterdžentom za pranje posuđa, toplom vodom i mekom krpom ili sunđerom i osušite suvom krpom.
- Ne koristite strugače od tvrdog metala i abrazivna sredstva za čišćenje. Oni mogu oštetiti površine.
- Uverite se da spojevi komponenti proizvoda ne budu ostavljeni vlažni i sa deterdžentom. U suprotnom može doći do korozije na ovim spojevima.

6.2 Čišćenje kontrolne table

- Prilikom čišćenja ploča s kontrolnim okruglim dugmadima, obrišite tablu i dugmad vlažnom mekom krpom i osušite suvom krpom. Ne uklanjajte dugmad i zaptivke ispod da biste očistili tablu. Na taj način možete oštetiti kontrolnu tablu i dugmad.
- Prilikom čišćenja inoks panela s kontrolnim dugmadima, nemojte koristiti sredstva za čišćenje površina od inoksa oko dugmadi. Indikatori oko dugmeta se mogu izbrisati.
- Očistite kontrolnu tablu osetljivu na dodir vlažnom mekom krpom i osušite suvom krpom. Ako vaš proizvod ima funkciju zaključavanja tastera, postavite zaključavanje tastera pre čišćenja kontrolne table. Ako postupite drugačije, tastere možete neadekvatno odabrati.

6.3 Aluminijumski filter

Ovaj filter sakuplja čestice masnoće iz vazduha. **U slučaju redovne upotrebe, preporučuje se čišćenje filtera jednom mesečno.** Da biste to postigli:

1. Uklonite aluminijumske filtere.
2. Operite filtere u vodi koristeći tečni deterđent i vratite ih nakon što se osuše.

Aluminijumski filteri mogu promeniti boju tokom pranja; ovo je normalno i ne morate da menjate filter.



Aluminijumski filter možete oprati u mašini za pranje sudova (maks. 70 °C)

Uklanjanje aluminijumskog filtera

1. Gurnite bravu aluminijumskog filtera napred.

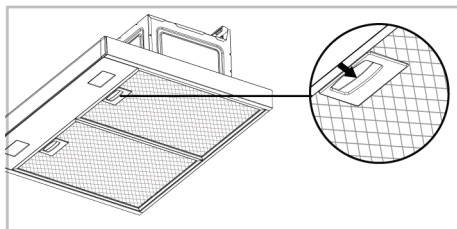

2. Lagano spustite filter i povucite ga napred. U suprotnom, možete saviti filter.

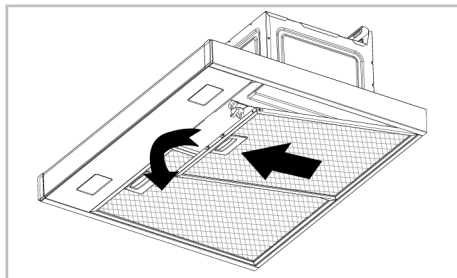

3. Vratite aluminijumski filter u njegovo ležište nakon ispiranja prateći gore navedene korake obrnutim redosledom.

6.4 Karbonski filter (upotreba bez dimovoda)

Opšta upozorenja

- Ako ste ugradili svoj proizvod bez dimovoda, trebalo bi da menjate karbonske filtere svaka 4 meseca u normalnoj upotrebi. Karbonski filter možete nabaviti u ovlašćenim servisima.
- Karbonski filter nikada ne treba prati.
- Ako se ne pridržavate pravila za čišćenje i zamenu filtera aspiratora, možete izazvati požar.



Kod upotrebe sa karbonskim filterom, nivo zvuka se povećava, a performanse brzine protoka se smanjuju.

Uklanjanje karbonskog filtera

1. Uklonite aluminijumske filtere.
2. Oslobodite brave karbonskog filtera iz njihovih otvora (1).

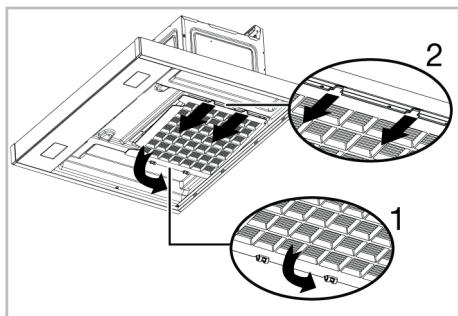

3. Izvadite igle na drugom kraju karbonskog filtera iz njegovog ležišta i izvucite ga u pravcu strelice (2).

4. Sprovedite ovaj postupak obrnutim redosledom, prvo umetnite jezičke u otvor novog karbonskog filtera, a zatim gurnite brave nagore.
5. Postavite aluminijumske filtere.

6.5 Sijalica aspiratora

U slučaju kvara sijalice na aspiratoru, obratite se lokalnom prodavcu ili korisničkoj službi i proverite da li je sijalica zamenjena.

7 Rešavanje problema

Ako problem i dalje postoji nakon što ste slijedeli upute u ovom poglavlju, obratite se prodavcu ili ovlaštenom servisu. Nikada nemojte sami da pokušavate da popravite proizvod.

Proizvod ne radi.

- Osigurač je možda neispravan ili pregoreo. >>> Proverite osigurače u razvodnoj kutiji. Promenite ih ako je potrebno ili ih ponovo aktivirajte.
- Proizvod možda nije uključen. >>> Proverite da li je proizvod uključen u utičnicu ili ne.
- Dugme za brzinu možda nije podešeno. >>> Pritisnite/dodirnite dugme željene brzine.
- Možda je nestalo struje. >>> Proverite da li ima napajanja sa mreže i proverite osigurače u razvodnoj kutiji. Zamenite osigurače ako je potrebno ili ih ponovo aktivirajte.

Sijalica na aspiratoru nije uključena.

- Sijalica na aspiratoru je možda neispravna. >>> Obratite se lokalnom prodavcu kod koga ste kupili proizvod ili korisničkom servisu i obezbedite zamenu sijalice.
- Možda je nestalo struje. >>> Proverite da li ima napajanja sa mreže i proverite osigurače u razvodnoj kutiji. Zamenite osigurače ako je potrebno ili ih ponovo aktivirajte.

Dobrodošli!

Spoštovani kupec,

Hvala, ker ste izbrali izdelek Beko. Upamo, da vam bo ta aparat, izdelan z visoko kakovostjo in moderno tehnologijo, nudil najboljšo učinkovitost. Zato pred uporabo izdelka pozorno preberite ta priročnik in vso drugo priloženo dokumentacijo.

Upoštevajte vse informacije in opozorila, ki jih vsebuje uporabniški priročnik. Na ta način boste zaščitili sebe in izdelek pred morebitnimi nevarnostmi.

Shranite uporabniški priročnik. Če izdelek izročite nekomu drugemu, priložite tudi navodila. Ta priročnik vsebuje garancijske pogoje, informacije o uporabi in načine odpravljanja težav za vaš izdelek.

Simboli in njihovi opisi v uporabniškem priročniku:



Nevarnost, ki lahko privede do poškodb ali celo smrti.



Pomembne informacije in koristni nasveti za uporabo.



Preberite uporabniški priročnik.



Opozorilo za vročo površino.

OPOMBA Nevarnost, ki lahko privede do stvarne škode na izdelku ali okoljske škode.

Arçelik A.Ş.

Karaağaç caddesi No:2-6
34445 Sütlüce/Istanbul/TURKEY

Made in TURKEY

Kazalo vsebine

1	Varnostna navodila	20
1.1	Predvidena uporaba	20
1.2	Varnost otrok, ranljivih oseb in domačih živali	20
1.3	Električna varnost	21
1.4	Varnost pri transportu	22
1.5	Varnost pri namestitvi	23
1.6	Varnost pri uporabi	24
1.7	Varnost pri vzdrževanju in čiščenju	25
2	Navodila v zvezi z varovanjem okolja	25
2.1	Direktiva o odpadkih	25
2.1.1	Skladnost z direktivo OEEQ in odlaganje odpadnega izdelka...	25
2.2	Informacije o embalaži	25
3	Vaš izdelek	26
3.1	Predstavitev izdelka	26
3.2	Dodatki za izdelek	26
3.3	Tehnični podatki	28
4	Prva uporaba	29
4.1	Prvo čiščenje	29
5	Uporaba nape	29
6	Vzdrževanje in čiščenje	29
6.1	Splošne informacije o čiščenju	29
6.2	Čiščenje upravljalne plošče	30
6.3	Aluminijasti filter	31
6.4	Ogljeni filter (uporaba brez odvodnega kanala)	31
6.5	Lučka nape	31
7	Odpravljanje težav	32

1 Varnostna navodila

- V tem razdelku so navedena varnostna navodila, ki jih je treba upoštevati, da se prepreči nevarnost telesnih poškodb ali materialne škode.
- Če izdelek izročite drugi osebi za osebno uporabo ali kot rabljen izdelek, morate priložiti tudi uporabniški priročnik, nalepke izdelka ter druge ustrezne dokumente in dele.
- Naše podjetje ne odgovarja za škodo, ki lahko nastane zaradi neupoštevanja teh navodil.
- Neupoštevanje teh navodil razveljavi morebitno garancijo.
- Namestitev in popravila mora vedno izvesti proizvajalec, pooblaščen serviser ali oseba, ki jo določi uvoznik.
- Uporabljajte samo originalne rezervne dele in dodatke.
- Ne izvajajte popravil ali zamenjave nobenega dela aparata, razen če je to izrecno navedeno v uporabniškem priročniku.
- Ne izvajajte tehničnih sprememb izdelka.
- Izdelka ne uporabljajte v vrtovih, na balkonih ali drugih okoljih na prostem. Ta izdelek je namenjen uporabi v gospodinjstvu in v kuhinjah za osebje, pisarnah in drugih delovnih okoljih.



1.2 Varnost otrok, ranljivih oseb in domačih živali

- Otroci, stari 8 let ali več, in osebe z zmanjšanimi fizičnimi, senzoričnimi ali duševnimi zmoglostmi ali s premalo izkušnjami in znanja lahko uporabljajo ta izdelek, če jih kdo nadzira ali seznanjeni z varno uporabo in nevarnostmi, ki so povezane z uporabo izdelka.
- Otroci se z napravo ne smejo igrati. Otroci naprave ne smejo čistiti in vzdrževati, razen če so pod nadzorom odrasle osebe.
- Te naprave naj ne uporabljajo osebe (tudi otroci) z zmanjšanimi telesnimi, čutilnimi ali duševnimi sposobnostmi, razen če so pod nadzorom ali pa so jim bili dani napotki glede varne uporabe.
- Otroci naj bodo pod nadzorom, da se z napravo ne bi igrali.

1.1 Predvidena uporaba

- Ta izdelek je namenjen za uporabo v gospodinjstvu. Ni primeren za komercialno uporabo.

- Električni aparati so nevarni za otroke in domače živali. Otroci in hišni ljubljenci se ne smejo igrati z izdelkom.
- Embalažo hranite izven dosega otrok. Obstaja nevarnost poškodb in zadušitve.
- Preden zavržete obrabljene in neuporabne izdelke:
 1. Odklopite in izključite vtič (če je izdelek priključen na električno omrežje).
 2. Odrežite napajalni kabel in ga z vtičem odklopite od izdelka.
 3. Otrokom ne dovolite, da bi se igrali z izdelkom, ko je ta v stanju mirovanja.

1.3 Električna varnost

- Napravo priključite v ozemljeno vtičnico, zaščiteno z varovalko z vrednostjo, ki je navedena na tipski nalepki. Ozemljitev naj izvede kvalificirani električar. Naprave ne uporabljajte brez ozemljitve v skladu z lokalnimi/nacionalnimi predpisi.
- Vtič ali električni priključek naprave mora biti na lahko dostopnem mestu. Če to ni mogoče, mora biti v električno inštalacijo vgrajen odklopnik (varovalka, stikalo, stikalo na ključ ipd.) za izklop naprave v skladu s predpisi za električno napeljavo. Odklopnik mora prekiniti vse pole od omrežja.
- Pred popravilom, vzdrževanjem in čiščenjem izključite izdelek iz električnega omrežja ali izklopite varovalko.
- Vtič priklopite v vtičnico, ki ima enako napetost in frekvenco, kot je navedeno na tipski ploščici.
- (Če vaš izdelek nima kabla), uporabite samo povezovalni kabel, opisan v razdelku »Tehnični podatki«.
- Ne priključite nape, dokler ni nameščena.
- Električni kabel ne sme biti stisnjen pod aparatom ali med aparatom in steno. Na kabel ne postavljajte težkih predmetov. Kabla ne prepogibajte, stiskajte in naj ne bo v stiku z vročimi površinami.
- Ne nameščajte napajalnega kabla v bližino grelnikov. Kabel se lahko stopi in tako povzroči požar.
- Poskrbite, da napajalni kabel ne stisnete, ko postavljate aparat na mesto postavitve po sestavi ali čiščenju.
- Ne priključite nape, dokler ni nameščena.

- Uporabljajte samo originalen kabel. Ne uporabljajte prerezanih ali poškodovanih kablov.
- Za delovanje izdelka ne uporabljajte podaljševalnega kabla ali vtičnice.
- Za uporabo odobrenega adapterja se obrnite na pooblaščen servisni center ali uvoznika v primerih, ko je potrebna uporaba pretvornega adapterja (za tip vtiča).
- Če dolžina napajalnega voda ni zadostna, se obrnite na uvoznika ali pooblaščen servisni center.
- Prenosni viri energije ali več vtičev se lahko pregrejejo in vžgejo. Več vtičev in prenosnih virov napajanja hranite stran od izdelka.
- Če je kabel poškodovan, ga mora zamenjati proizvajalec, pooblaščen servis ali oseba, ki jo določi uvoznik, da se preprečijo morebitne nevarnosti.
- Če ima vaš izdelek vtič, ne izvajajte električnih povezav tako, da med namestitvijo izključite vtič. Povezave, izvedene z rezanjem, razveljavijo garancijo za izdelek in predstavljajo nevarnost za varnost uporabnika.

Če ima izdelek napajalni kabel in vtič:

- Nikoli ne vstavljajte vtiča izdelka v zlomljen, zrahljan ali iz vtičnice izključen vtič. Prepričajte se, da je vtič popolnoma vstavljen v vtičnico. V nasprotnem primeru se lahko priključki pregrejejo in povzročijo požar.
- Naprave ne vstavljajte v vtiče, ki so mastni, nečisti ali potencialno izpostavljeni vodi (na primer v bližini delovnega pulta, iz katerega lahko izteka voda). V nasprotnem primeru obstaja nevarnost kratkega stika in električnega udara.
- Ne dotikajte se vtiča z mokrimi rokami!
- Vtič izvlecite iz vtičnice s telesom vtiča in ne s kablom.



1.4 Varnost pri transportu

- Pred transportiranjem aparata ga odklopite od električnega omrežja.
- Izdelek je težak, zato naj ga prenašata najmanj dve osebi.
- Na napravo ne odlagajte predmetov. Napravo prenašajte navpično.
- Pred prenašanjem aparata ga ovijte s penasto folijo ali debelejšo lepenko ter ga ovijte

z lepilnim trakom. Gibljive dele izdelka trdno pritrdite, da se ne poškodujejo.

- Pred namestitvijo izdelka preverite, ali je izdelek po prevozu poškodovan. Če je poškodovan, se obrnite na uvoznika ali pooblaščen servisni center.

1.5 Varnost pri namestitvi

- Če želite izdelek pripraviti za uporabo, najprej zagotovite mesto namestitve in poskrbite za električno napeljavo. Namestitev mora vedno izvesti proizvajalec, pooblaščen serviser ali oseba, ki jo določi uvoznik.
- Če želite izdelek pripraviti za uporabo, najprej zagotovite mesto namestitve in poskrbite za električno napeljavo. Nato pokličite pooblaščen servis, da opravi namestitev. Po namestitvi s strani pooblaščenega servisa se začne garancijsko obdobje.
- Pred začetkom namestitve izklopite napajanje v električnem omrežju, na katerega bo izdelek priključen, tako da izklopite varovalko.
- Med prenašanjem in nameščanjem vedno nosite zaščitne rokavice. V nasprotnem primeru obstaja nevarnost poškodb zaradi ostrih robov!
- Pred namestitvijo aparata preverite, ali je nepoškodovan. Če je izdelek poškodovan, ga ni dovoljeno namestiti.
- Za prekrivanje notranjosti nameščenega pohištva ne uporabljajte toplotnoizolacijskih materialov.
- Na območju, kjer je izdelek nameščen, ne sme biti neposredne sončne svetlobe in virov toplote, kot so električni ali plinski grelniki.
- Če je za mestom, kjer bo izdelek nameščen, vtičnica, je treba zagotoviti, da izdelek ne pride v stik z vtičnico in vtičem, ki je vtaknjen v vtičnico.
- Za uporabo z dimniškimi priključki naj usposobljene osebe ocenijo ustreznost dimnika, na katerega bo izdelek priključen.
- Višina med spodnjo površino nape in zgornjo površino kuhalne plošče mora biti najmanj 650 mm. V nasprotnem primeru bo na vaš izdelek vplivala toplota ali plamen kuhalne plošče in bo predstavljal varnostno tveganje.

- Nape nikoli ne pritrjujte na dimnike, ki se uporabljajo kot plamenski grelniki ali grelniki, ki oddajajo plamene. Upoštevajte lokalne predpise o odvajanju izpuha.
- Ko priklopljate izdelek na odvodni kanal, uporabite cevi premera 120 mm. Dolžina cevne povezave in število kolen morata biti čim manjša.
- Po daljšem delovanju nape se ne dotikajte lučk nape. Vroče lučke vam lahko opečejo roko.
- Aparat ne sme delovati brez maščobnega filtra. Med delovanjem aparata ne odstranjujte filtrov. V nasprotnem primeru lahko olje negativno vpliva na izdelek in električne povezave.

1.6 Varnost pri uporabi

- **Nevarnost zastrupitve!** Med delovanjem aparata se vsesava zrak iz celotne hiše. Če ni zagotovljeno ustrezno prezračevanje, se pojavi pretok zraka ter pride do ponovnega vsesavanja odpadnih in strupenih plinov, ki se sproščajo kot posledica zgorevanja v hiši. Izdelka ne uporabljajte skupaj z izdelki, ki zagotavljajo kroženje zraka in lahko oddajajo strupene pline (peči na drva, plin, olje in premog, kotli, grelniki vode itd.).
- Poskrbite, da izdelek po vsaki uporabi izključite.
- Če se izdelek pokvari ali poškoduje med uporabo, ga ne uporabljajte. Odklopite aparat iz električnega napajanja. Obrnite se na uvoznika ali pooblaščen servisni center.
- Ne ustvarjajte visokega plamena pod izdelkom. Lahko pride do vžiga maščobe v maščobnem filtru in požara.
- Preden s štedilnika vzamete lonce, ponve itd., ga izklopite. V nasprotnem primeru lahko vaš izdelek poškodujeta plamen in naraščajoča toplota.
- Na kapu nikoli ne postavljajte gorljivih predmetov ali predmetov, ki bi lahko padli. V nasprotnem primeru lahko pade na hmelj in ga opeče ali pa pade v hrano in poškoduje uporabnika,
- Pod napo ne hranite lahko vnetljivih snovi.
- (Razen za blago, ki vrača izpušni zrak v prostor) Prostor mora biti dobro prezračen, če se napa uporablja v istem prostoru kot oprema za kurjenje plina ali tekočega goriva.

- Dimnik naprav, kot so sobni grelniki na plin ali tekoče gorivo, mora biti v celoti izoliran v okolju, kjer se uporablja napa, ali pa mora biti naprava hermetična.
- Če je v istem okolju kot napa tudi druga naprava, ki deluje z energijo, ki ni električna, mora biti podtlak v prostoru največ 0,04 mbar, da napa ne vrača izpušnih plinov druge naprave nazaj v prostor.
- Na ročaje nape ne smete obešati lahko vnetljivih in gorljivih snovi (če obstajajo).
- Pod nabo ne sme biti odprtega ognja (npr. flambiranje).
- **Pozor:** Pri uporabi s štedilnikom se lahko dostopni deli segrejejo.

1.7 Varnost pri vzdrževanju in čiščenju

- Maščobo, ki se nabere na pokrovu in maščobnem filtru, je treba čistiti v predpisanih časovnih presledkih. V nasprotnem primeru obstaja nevarnost opeklin!
- Priporočamo, da pri običajni uporabi očistite filter enkrat na mesec. V nasprotnem primeru se lahko olje v filtru zažge in povzroči nevarnost.
- Naprave ne čistite z razprševanjem ali polivanjem vode nanj. Obstaja nevarnost električnega udara!
- Za čiščenje ne uporabljajte parnih čistilnikov, saj lahko to privede do električnega udara.

2 Navodila v zvezi z varovanjem okolja

2.1 Direktiva o odpadkih

2.1.1 Skladnost z direktivo OEE0 in odlaganje odpadnega izdelka

Ta izdelek je skladen z direktivo EU OEE0 (2012/19/EU). Ta izdelek ima klasifikacijski simbol za odpadno električno in elektronsko opremo (OEE0).



Ta izdelek je izdelan iz visokokakovostnih delov in materialov, ki jih je mogoče ponovno uporabiti in so primerni za recikliranje. Izdelka zato ob koncu njegove življenjske dobe ne odložite med običajne gospodinjne in druge odpadke. Oddajte ga na zbirno mesto za recikliranje

električne in elektronske opreme. Za informacije o teh zbirnih mestih se lahko obrnete na lokalno upravo. S pravilnim odlaganjem aparata pomagate preprečiti negativne posledice za okolje in zdravje ljudi.

Skladnost z direktivo RoHS:

Izdelek, ki ste ga kupili, je skladen z direktivo EU RoHS (2011/65/EU). Ne vsebuje škodljivih in prepovedanih snovi, ki so navedene v direktivi.

2.2 Informacije o embalaži

Embalažni materiali izdelka so izdelani iz snovi, ki jih je mogoče reciklirati v skladu z našimi nacionalnimi okoljskimi predpisi. Odpadne embalaže ne odložite med

gospodinjske ali druge odpadke, ampak jo oddajte na zbirna mesta za embalažne materiale, ki jih določijo lokalne oblasti.

3 Vaš izdelek

3.1 Predstavitev izdelka

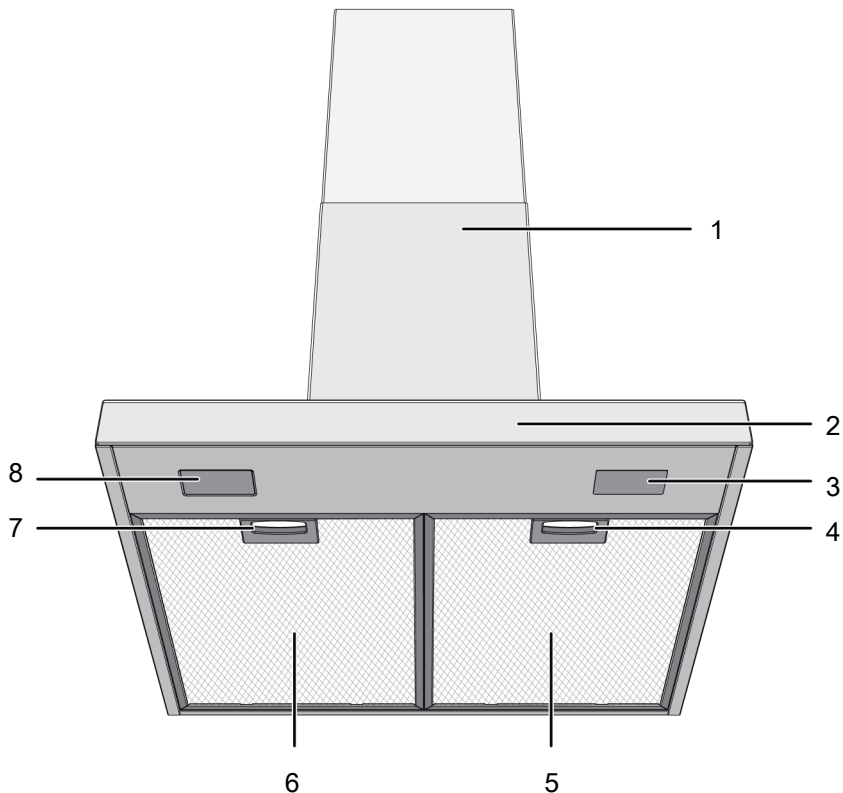

1 Dimniška plošča

3 Lučka

5 Aluminijski filter

7 Zaklep aluminijskega filtra

2 Upravljalna plošča

4 Zaklep aluminijskega filtra

6 Aluminijski filter

8 Lučka

* Odvisno od modela. Morda ni na voljo pri vašem aparatu.

3.2 Dodatki za izdelek

Obseg dodatkov je odvisen od modela naprave. Vsi dodatki, opisani v uporabniškem priročniku, morda za vaš izdelek niso na voljo.

Del za pritrditev na steno

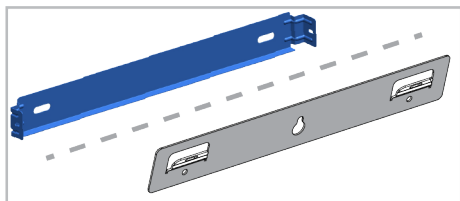

Usmerjevalnik zraka

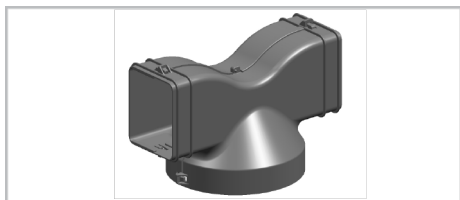

Adapter za priklop odvodnega kanala

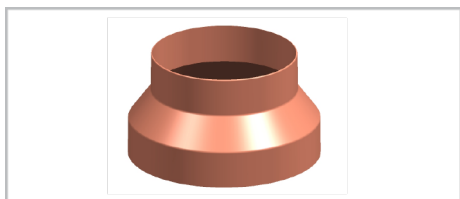

Protipovratna loputa

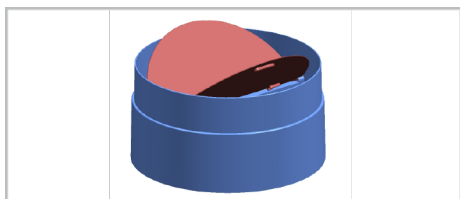

3.3 Tehnični podatki

Zunanje mere izdelka (višina/širina/globina) (mm)	min. 735 - max. 1025 /598 /505
Napetost/frekvenca	220-240 V ~1N; 50 Hz
Skupna poraba energije	max. 240 W
Sesalna moč	613 m3/h
Premer cevi za izhod zraka	120-150 mm

Upravljanje	
Model A	3 stopnje
Model B	3 stopnje + največja hitrost
Model C	3 stopnje + največja hitrost



Tehnični podatki izdelka se lahko spremenijo brez poprejšnjega obvestila zaradi izboljšanja kakovosti izdelka.



Slike v tem priročniku so shematske in se morda ne ujemajo popolnoma z izdelkom.



Vrednosti, navedene na nalepkah na izdelku ali v priloženi dokumentaciji, so pridobljene v laboratorijskih pogojih v skladu z zadevnimi standardi. Glede na pogoje delovanja in okoljske pogoje lahko te vrednosti odstopajo.

4 Prva uporaba

Pred prvo uporabo tega izdelka priporočamo, da izvedete postopke, opisane v naslednjih razdelkih.

4.1 Prvo čiščenje

1. Odstranite vso embalažo.
2. Obrišite površine aparata z vlažno krpo ali gobico in jih nato obrišite s suho krpo.

5 Uporaba nape

Napa ima motor z različnimi hitrostmi. Za dobro učinkovitost priporočamo, da v običajnih razmerah uporabljate nizke hitrosti, pri veliki količini pare in močnem vonju pa visoko hitrost.

MODEL A

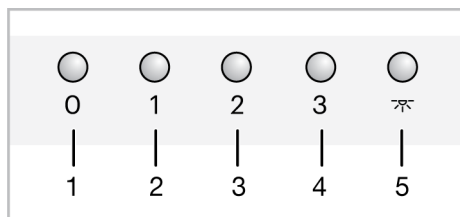

- 1 Gumb za izklop
- 2 Gumb za hitrost 1
- 3 Gumb za hitrost 2
- 4 Gumb za hitrost 3
- 5 Tipka za luč

6 Vzdrževanje in čiščenje

6.1 Splošne informacije o čiščenju

Splošna opozorila

- Pred čiščenjem počakajte, da se naprava ohladi. Vroče površine lahko povzročijo opekline!
- Ne nanašajte čistil neposredno na vroče površine. To lahko povzroči trajne madeže.
- Napravo je treba po vsaki uporabi temeljito očistiti in posušiti. Čiščenje sveže umazanije je lažje in s tem se prepreči, da bi se ostanki hrane zažgali

OPOMBA: Nekateri detergenti ali čistilna sredstva lahko poškodujejo površino. Med čiščenjem ne uporabljajte abrazivnih detergentov, čistilnih praškov, čistilnih past ali ostrih predmetov.

OPOMBA: Med prvo uporabo lahko nekaj ur iz pečice uhaja dim in neprijeten vonj. To je normalno in za odstranjevanja potrebujete le dobro prezračevanje. Ne vdihavajte dima in vonja iz pečice.

Upravljanje nape

1. Pritisnite gumb za stopnjo hitrosti, ki ste jo izbrali za upravljanje nape.
 - ⇒ Napa začne delovati na nastavljeni stopnji hitrosti.
2. Če želite spremeniti stopnjo hitrosti, lahko pritisnete gumbe za druge stopnje hitrosti.

Izklop nape

1. Ko napa deluje na kateri koli stopnji, pritisnite gumb za izklop.

Upravljanje lučke

1. Pritisnite gumb za upravljanje lučke.
 - ⇒ Zasveti lučka nape.

Izklop lučke

1. Lučko nape lahko izklopite tako, da znova pritisnete gumb.

pri naslednji uporabi. S tem se življenjska doba aparata podaljša in zmanjša se pogostost običajnih težav.

- Za čiščenje aparata ne uporabljajte parnih čistilnikov.
- Nekateri detergenti ali čistilna sredstva poškodujejo površino. neprimerna čistila so: belilo, čistila z vsebnostjo amoniaka, kislin ali kloridov, čistila za čiščenje s paro, sredstva za odstranjevanje vodnega kamna, čistila za odstranjevanje madežev in rje, abrazivna čistila (abrazivne kreme, praški, ostre in

hrapave gobice, žične gobice, krpe za čiščenje, ki vsebujejo umazanijo in ostanke detergenta).

- Če aparat očistite po vsaki uporabi, ne potrebujete posebnih čistil. Aparat očistite z običajnim čistilom za pomivanje posode, toplo vodo in mehko krpo ali gobico, nato pa ga obrišite s suho krpo.
- Po čiščenju temeljito obrišite preostalo tekočino z aparata in tudi takoj očistite madeže od hrane, ki nastajajo med kuhanjem.
- Nobenega sestavnega dela vaše naprave ne pomivajte v pomivalnem stroju, razen če ni drugače navedeno v uporabniškem priročniku.

Površine iz nerjavečega jekla

- Za čiščenje površin in ročajev iz nerjavečega jekla ne uporabljajte kislin ali čistil, ki vsebujejo klor.
- Površine iz nerjavečega jekla lahko sčasoma spremenijo barvo. To je običajno. Po vsaki uporabi očistite z uporabo čistila, primerne za površine iz nerjavečega jekla.
- Očistite z mehko krpo, namočeno v milnico z blagim neabrazivnim čistilom, primernim za površine iz nerjavečega jekla, in brišite samo v eni smeri.
- Čim prej odstranite vodni kamen, olje, škrob, mleko in madeže od beljakovin s steklenih površin in površin iz nerjavečega jekla. Madeži lahko čez dalj časa povzročijo rjavenje.
- Čistila, ki jih popršite ali nanesete na površino, je treba čim prej pobrisati. Ostanke abrazivnih čistil na površini lahko pobelijo površino.

Steklene površine

- Pri čiščenju steklenih površin ne uporabljajte trdih kovinskih strgal in abrazivnih čistil. Ta lahko poškodujejo steklene površine.
- Aparat očistite z običajnim čistilom za pomivanje posode, toplo vodo in krpo iz mikrovlačen, primerno za steklene površine, nato pa ga obrišite s suho krpo iz mikrovlačen.

- Ostanke čistila obrišite s krpo, namočeno v čisto, hladno vodo, nato pa jih obrišite s suho krpo iz mikrovlačen. Ostanke čistila lahko poškodujejo steklene površine.
- Za čiščenje sprijete umazanije nikoli ne uporabljajte nožev, jeklene volne ali podobnih strgal.
- Madeže kalcija (vodnega kamna) na steklenih površinah lahko odstranite z običajnimi sredstvi za odstranjevanje vodnega kamna, kot sta na primer kis in limonin sok.
- Če je površina močno umazana, nanesite čistilo na gobico in jo za nekaj časa položite na madež. Nato očistite stekleno površino z moko krpo.
- Razbarvanje in madeži na steklenih površinah so običajni in ne pomenijo okvare.

Plastični deli in barvane površine

- Po uporabi očistite plastične dele in barvane površine aparata z običajnim čistilom za pomivanje posode, toplo vodo in mehko krpo ali gobico, nato pa jih obrišite s suho krpo.
- Ne uporabljajte trdih kovinskih strgal in abrazivnih čistil. S tem lahko poškodujete površine.
- Preverite, da spoji komponent aparata niso vlažni in da v njih ni čistila. V nasprotnem lahko v teh spojih pride do korozije.

6.2 Čiščenje upravljalne plošče

- Pri čiščenju upravljalne plošče in gumbov obrišite ploščo in gume z mehko, vlažno krpo in nato še s suho krpo. Pri čiščenju upravljalne plošče ne odstranjajte gumbov in tesnil. S tem lahko poškodujete upravljalno ploščo in gume.
- Pri čiščenju plošč iz nerjavečega jekla z gumbi ne uporabljajte čistila za nerjaveče jeklo v področju ob gumbih. Oznake okrog gumbov se lahko izbrisejo.
- Upravljalno ploščo očistite z mehko, vlažno krpo, nato pa jo posušite s suho krpo. Če ima vaš aparat funkcijo

varovala tipk, jo aktivirajte pred čiščenjem upravljalne plošče. V nasprotnem primeru lahko pride do sproženja katere od tipk.

6.3 Aluminijasti filter

Ta filter prestreza maščobne delce v zraku.

Priporočamo, da pri običajni uporabi očistite filter enkrat na mesec. Postopek:

1. Odstranite aluminijaste filtre.
2. Operite filtre v vodi s tekočim detergentom in jih namestite nazaj, ko se posušijo.

Barva aluminijastih filtrov se lahko pri pranju spremeni; to je običajen pojav in ni razlog za zamenjavo filtrov.

 Aluminijasti filter lahko perete tudi v pomivalnem stroju. (najv. 70 °C)

Odstranitev aluminijastih filtrov

1. Potisnite zaklep aluminijastega filtra naprej.

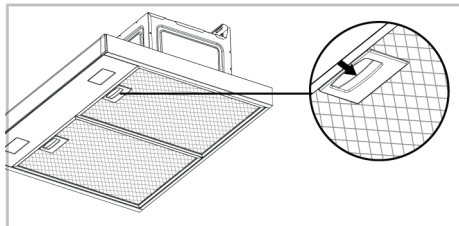

2. Filter rahlo spustite in ga povlecite naprej. V nasprotnem primeru lahko nagnete filter.

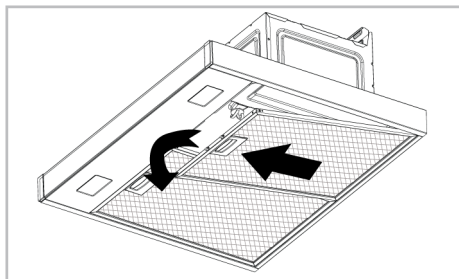

3. Po izpiranju namestite aluminijasti filter nazaj v režo tako, da izvedete zgornje korake v obratnem vrstnem redu.

6.4 Ogljeni filter (uporaba brez odvodnega kanala)

Splošna opozorila

- Če ste izdelek namestili brez odvodnega kanala, morate pri običajni uporabi ogljene filtre zamenjati vsake 4 mesece. Ogljeni filter je na voljo pri pooblaščenih serviserjih.
- Ogljena filtra nikoli ne perite.
- Če ne upoštevate pravil za čiščenje in zamenjavo filtrov nape, lahko pride do požara.

 Pri uporabi z ogljenim filtrom se raven hrupa poveča, pretok pa se zmanjša.

Odstranitev oglenega filtra

1. Odstranite aluminijaste filtre.
2. Sprostite zaklepe oglenega filtra iz njihovih rež (1).

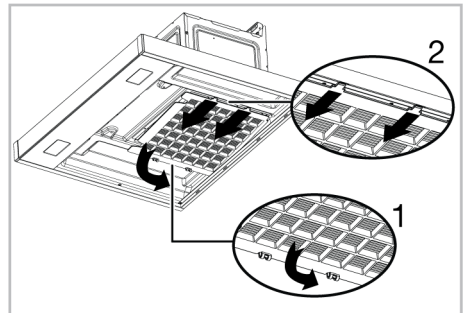

3. Odstranite zatiče na drugem koncu oglenega filtra iz odprtine in ga izvlecite v smeri puščice (2).
4. Izvedite postopek v obratnem vrstnem redu, najprej vstavite jezičke v reže novega oglenega filtra in nato potisnite zaklepe navzgor.
5. Namestite aluminijaste filtre.

6.5 Lučka nape

V primeru okvare lučke v napi se obrnite na lokalnega prodajalca ali službo za stranke in poskrbite za zamenjavo lučke.

7 Odpravljanje težav

Če težava kljub upoštevanju navodil v tem razdelku ni odpravljena, se obrnite na prodajalca ali pooblaščen servis. Izdelka nikoli ne poskušajte popravljati sami.

Izdelek ne deluje.

- Varovalka je morda okvarjena ali pregorela. >>> Preverite varovalke v omarici z varovalkami. Po potrebi jih zamenjajte ali ponastavite.
- Izdelek morda ni priključen. >>> Preverite, ali je izdelek priključen v vtičnico.
- Gumb za hitrost morda ni nastavljen. >>> Pritisnite/dotaknite se gumba za zeleno hitrost.
- Morda ni elektrike. >>> Preverite, ali električno omrežje deluje, in preverite varovalke v omarici z varovalkami. Po potrebi zamenjajte ali ponastavite varovalke.

Lučka nape ne sveti.

- Lučka nape je morda okvarjena. >>> Obrnite se na lokalnega prodajalca, pri katerem ste kupili izdelek, ali na službo za stranke in poskrbite za zamenjavo lučke.
- Morda ni elektrike. >>> Preverite, ali električno omrežje deluje, in preverite varovalke v omarici z varovalkami. Po potrebi zamenjajte ali ponastavite varovalke.

Bem-vindo!

Caro Cliente,

Obrigado por escolher o Beko produto. Queremos que o seu produto, fabricado com alta qualidade e tecnologia, para lhe oferecer a melhor eficiência. Portanto, deve ler cuidadosamente este manual e qualquer outra documentação fornecida antes de utilizar o produto.

Ter em atenção toda a informação e as advertências especificadas no manual do utilizador. Desta forma, irá proteger-se a si mesmo e ao seu produto contra os perigos que podem ocorrer.

Guardar o manual do utilizador. Se entregar este produto a mais alguém, entregar também o respetivo manual. As condições de garantia, métodos de utilização e resolução de problemas do seu produto são fornecidas neste manual do utilizador.

Os símbolos e as respetivas descrições no manual do utilizador.



Risco que pode resultar em morte ou lesões.



Informações importantes ou dicas úteis de utilização.



Ler o manual do utilizador.



Advertência de superfície quente.

**OBSERVA
ÇÃO**

Risco que pode resultar em danos no material no produto e para o meio ambiente.

Arçelik A.Ş.
Karaağaç caddesi No:2-6
34445 Sütlüce/Istanbul/TURKEY
Made in TURKEY

Índice

1	Instruções de segurança	36
1.1	Uso previsto	36
1.2	Segurança de crianças, pessoas vulneráveis e animais de estimação.....	36
1.3	Segurança elétrica.....	37
1.4	Segurança no transporte.....	39
1.5	Segurança da instalação.....	39
1.6	Segurança durante a utilização ...	40
1.7	Segurança da manutenção e limpeza	42
2	Instruções ambientais.....	42
2.1	Diretiva de resíduos.....	42
2.1.1	Em conformidade com a Diretiva REEE e Eliminação de Resíduos:	42
2.2	Informação da embalagem	43
3	O seu produto	43
3.1	Apresentação do produto.....	43
3.2	Acessórios do produto	44
3.3	Especificações técnicas.....	45
4	Primeira utilização	46
4.1	Limpeza inicial	46
5	Usar o exaustor.....	46
6	Manutenção e limpeza	46
6.1	Informações gerais de limpeza....	46
6.2	Limpar o painel de controlo	48
6.3	Filtro de alumínio	48
6.4	Filtro de carvão (Uso sem conduta)	48
6.5	Lâmpada do exaustor.....	49
7	Resolução de problemas	49

1 Instruções de segurança

- Esta secção inclui as instruções de segurança necessárias para prevenir risco de lesões e danos materiais.
- Se o produto for transferido para uma outra pessoa para uso pessoal ou para fins de utilização em segunda-mão, o manual do utilizador, as etiquetas do produto e outros documentos e partes relevantes devem igualmente ser entregues.
- A nossa empresa não será considerada responsável por danos que possam ocorrer caso estas instruções não sejam seguidas.
- O incumprimento destas instruções anula qualquer garantia.
- A instalação e as reparações devem ser sempre realizadas pelo fabricante, por serviço de assistência autorizado ou por uma pessoa especificada pelo importador.
- Utilizar apenas peças de substituição e acessórios originais.
- Não reparar ou substituir qualquer componente do produto exceto se especificamente mencionado no manual do utilizador.
- Não fazer modificações técnicas no produto.

1.1 Uso previsto

- Este produto é destinado ao uso doméstico. Não é adequado para utilização comercial.
- Não usar o produto em jardins, varandas ou outros ambientes exteriores. Este produto é destinado ao uso doméstico e nas cozinhas comunitárias de lojas, escritórios e outros ambientes de trabalho.

1.2 Segurança de crianças, pessoas vulneráveis e animais de estimação

- Este produto pode ser usado por crianças com 8 anos de idade ou mais e por pessoas com debilidade físicas, sensoriais e mentais, ou com falta de experiência e conhecimento desde que supervisionadas ou instruídas sobre um uso seguro e sobre os riscos do produto.

- As crianças não devem brincar com o produto. A limpeza e manutenção do utilizador não deve ser feita por crianças a menos que sejam supervisionadas.
- Este produto não deve ser usado por pessoas com capacidades físicas, sensoriais e mentais limitadas (incluindo crianças) exceto se forem supervisionadas ou receberem as instruções necessárias.
- As crianças devem ser supervisionadas de modo a assegurar que não brincam com o produto.
- Os produtos elétricos são perigosos para as crianças e para os animais domésticos. As crianças e os animais não devem brincar com o produto.
- Manter todo o material de embalagem afastado do alcance das crianças. Existe o perigo de lesões e de sufocarem.
- Antes de eliminar produtos usados e sem utilidade:
 1. Desligar e retirar a ficha de alimentação (se o produto estiver ligado).
 2. Cortar o cabo de alimentação e desligar o mesmo com a ficha do produto.
- 3. Não permitir que as crianças brinquem com o produto quando estiver em modo inativo.



1.3 Segurança elétrica

- Ligar o produto a tomada com ligação terra protegida por um fusível que coincida com a classificação de corrente indicada na etiqueta do tipo. A instalação da ligação a terra deve ser feita por um eletricista qualificado. Não usar o produto sem ligação à terra em conformidade com as regulamentações locais/nacionais.
- A ficha ou a ligação elétrica do aparelho deve estar em local de fácil acesso. Se isto não for possível, tem de existir um mecanismo (fusível, interruptor, etc.) na instalação elétrica ao qual o produto é ligado, em conformidade com as regulamentações elétricas e todos os pólos têm de estar separados da rede.
- Desligar o produto da tomada ou desligar o fusível antes de reparar, manter ou limpar.
- Ligar o produto numa tomada com ligação terra que esteja de acordo com os valores de

tensão, corrente e frequência especificados na etiqueta de classificação.

- (Se o seu produto não tiver um cabo elétrico) usar apenas o cabo de ligação descrito na secção "Especificações técnicas".
- Não ligar o seu exaustor até que esteja montado.
- Não prender o cabo de alimentação por baixo ou atrás do produto. Não colocar objetos pesados em cima do cabo de alimentação. O cabo de alimentação não pode ser dobrado, esmagado ou entrar em contacto com qualquer fonte de calor.
- Não instalar o cabo elétrico perto de aquecedores. O cabo pode derreter, provocando um incêndio.
- Assegurar que os cabos de alimentação não estão presos enquanto estiver a colocar o produto no respetivo local depois de o montar ou limpar.
- Não ligar o seu exaustor até que esteja montado.
- Usar apenas o cabo original. Não usar cabos cortados ou danificados.
- Não usar um cabo de extensão, uma extensão múltipla um para utilizar o seu produto.
- Entrar em contacto com o centro de assistência ou importador autorizado para usar o adaptador aprovado nos casos em que for necessário o uso de um adaptador conversor (para o tipo de ficha).
- Entrar em contacto com o centro de assistência ou importador autorizado se o comprimento do cabo de alimentação for inadequado.
- As fontes de energia portáteis ou fichas múltiplas podem sobreaquecer e incendiar-se. Manter fichas múltiplas e fontes de energia portáteis afastadas do produto.
- Se o cabo de alimentação estiver danificado, tem de ser substituído por um fabricante, um serviço autorizado ou uma pessoa a ser especificada pela empresa de importação de modo a evitar possíveis perigos.
- Se o seu produto tiver ficha, não fazer as ligações elétricas desligando a ficha durante a instalação. As ligações feitas cortando as mesmas tornam a garantia do produto nula e constituem um perigo para a segurança do utilizador.

Se o seu aparelho tiver um cabo de alimentação e ficha:

- Nunca colocar a ficha do produto numa tomada partida, solta ou fora da tomada. Assegurar que a ficha está totalmente inserida na tomada. Caso contrário, as ligações podem sobreaquecer e ocasionar um incêndio.
- Evitar inserir o dispositivo em tomadas gordurosas, sujas ou potencialmente expostas à água (como as que estão junto a uma bancada onde pode ser atingida por água). Caso contrário, existe risco de curto-circuito e eletrocussão.
- Nunca tocar na ficha com as mãos molhadas!
- Retirar a ficha da tomada usando o corpo da ficha em vez do cabo da mesma.

1.4 Segurança no transporte

- Desligar o produto da corrente elétrica antes de o transportar.
- O produto é pesado, tem de ser transportado pelo menos com duas pessoas.
- Não colocar itens sobre o aparelho. Transportar o aparelho verticalmente.
- Quando precisar de transportar o seu produto, envolver o mesmo com material de embalagem de bolhas ou com cartão grosso

e passar com fita cola com firmeza. Prender firmemente as partes móveis do produto para evitar danos.

- Antes de o produto ser instalado, verificar o produto relativamente a quaisquer danos de transporte. Contactar o importador ou o centro de assistência autorizada se estiver danificado.

1.5 Segurança da instalação

- Para ter o seu produto pronto a ser utilizado, deve primeiro providenciar o local de instalação e ter a instalação elétrica já realizada. A instalação deve ser sempre realizada pelo fabricante, por assistência autorizada ou por uma pessoa designada pelo importador.
- Para ter o seu produto pronto a ser utilizado, deve primeiro providenciar o local de instalação e ter a instalação elétrica já realizada. Em seguida, contacte a Assistência autorizada para fazer a instalação. Depois da instalação pela assistência autorizada, inicia-se o período de garantia.

- Antes de iniciar a instalação, desligar a linha elétrica à qual o produto será conectado, desligando o fusível.
- Usar sempre luvas de proteção durante o transporte e a instalação. Caso contrário, existe o perigo de lesões ocasionados por arestas vivas!
- Antes de o produto ser instalado, verificar o produto relativamente a quaisquer danos. Não instalar o mesmo se o produto estiver danificado.
- Evitar usar qualquer material isolante térmico para cobrir o interior dos móveis que serão instalados.
- A luz direta do sol e fontes de calor, como aquecedores elétricos ou a gás, não devem estar presentes na zona onde o produto está instalado.
- Caso haja uma tomada atrás do local onde o produto será instalado, deve assegurar que o produto não entra em contacto com a tomada nem com a ficha inserida na tomada.
- Para utilização com ligações de chaminé, solicitar a pessoas qualificadas para avaliar a adequação da chaminé à qual o produto será ligado.
- A altura entre a superfície inferior do exaustor e a superfície superior da placa não deve ser inferior a 650 mm. Caso contrário, o seu produto será afetado pelo calor ou pela chama da placa e representará um risco de segurança.
- Nunca fixar o exaustor em chaminés usadas como aquecedores de chama ou aquecedores emissores de chama. Cumprir com os regulamentos locais em relação à purga da saída.
- Usar tubos com um diâmetro de 120 mm quando ligar uma conduta ao seu produto. A ligação do tubo deve ser o mais curta possível e com poucas curvas.



1.6 Segurança durante a utilização

- **Perigo de intoxicação!**
Enquanto o aparelho está a funcionar, o ar é obtido a partir de toda a casa. Se não for fornecida a ventilação adequada, ocorre fluxo de ar e os gases residuais e tóxicos libertados em resultado da combustão na casa são

- reabsorvidos. Não operar o produto em conjunto com produtos que forneçam circulação de ar e que possam emitir gás tóxico (madeira, gás, fornos a óleo e a carvão, caldeiras, esquentadores, etc.).
- Assegurar que o aparelho é desligado após cada utilização.
 - Não usar o produto se partir ou for danificado enquanto usar o mesmo. Desligar o produto da eletricidade. Contactar o importador ou o centro de assistência autorizada.
 - Não tocar nas lâmpadas do seu exaustor quando o exaustor tiver estado em funcionamento durante muito tempo. As lâmpadas podem queimar-lhe a mão.
 - Não utilizar o aparelho sem um filtro de óleo. Não retirar os filtros enquanto a aparelho estiver em funcionamento. Caso contrário, o produto e as ligações elétricas podem ser afetados de forma adversa pelo óleo.
 - Não gerar uma chama alta por baixo do produto. Caso contrário, o óleo no filtro pode inflamar-se ocasionando um incêndio.
 - Desligar o forno antes de remover os recipientes, cozedura, etc. do forno. Caso contrário, o seu produto pode ser danificado por chamas e aumento de calor.
 - Nunca colocar nada inflamável ou itens propensos a cair sobre o seu exaustor. Caso contrário, pode cair e correr o risco de queimar ou cair no alimento e ferir o utilizador,
 - Não manter materiais facilmente inflamáveis por baixo do seu exaustor.
 - (Exceto para produtos que retornam o ar de exaustão para a sala) A sala precisa de ser bem ventilada se o exaustor for utilizado na mesma zona que o equipamento de queima de combustível líquido ou gás.
 - A chaminé de aparelhos como aquecedores de ambiente que funcionam com gás ou combustível líquido deve ser totalmente isolada no ambiente onde o exaustor é utilizado, ou o aparelho deve ser hermético.
 - Se houver outro aparelho a funcionar com outra energia além da energia elétrica no mesmo ambiente que o exaustor, a pressão negativa

na divisão deve ser de pelo menos 0,04 mbar de modo a que a exaustão do outro aparelho não seja disseminada de volta para a divisão pelo exaustor.

- Materiais facilmente inflamáveis e combustíveis não devem estar pendurados nas pegas do exaustor (se houver).
- Não deve existir lume forte por baixo do exaustor. (por exemplo: flambé)
- **Cuidado:** As peças acessíveis podem aquecer quando usadas com um fogão.



1.7 Segurança da manutenção e limpeza

- A gordura acumulada no exaustor e no filtro de gordura deve ser limpa nos intervalos especificados. Caso contrário, há o risco de incêndio!
- É recomendado limpar o filtro após uma vez por mês de utilização normal. Se não, a acumulação de óleo no filtro pode incendiar-se e constituir um perigo.
- Nunca lavar o produto pulverizando-o ou deitando água sobre o mesmo! Existe risco de choque elétrico!
- Não usar equipamentos de limpeza a vapor para limpar o produto dado isso poder originar um choque elétrico.

2 Instruções ambientais

2.1 Diretiva de resíduos

2.1.1 Em conformidade com a Diretiva REEE e Eliminação de Resíduos:

Este produto está em conformidade com a Diretiva UE REEE (2012/19/UE). Este produto possui um símbolo de classificação para resíduos de equipamento elétrico e eletrónico (REEE).



Este produto foi produzido com peças de elevada qualidade e materiais que podem ser reutilizados e são adequados para reciclagem.

Portanto, não eliminar o produto usado com o lixo doméstico normal e com outros resíduos no final da

vida útil. Colocar o mesmo num ponto de recolha para a reciclagem de equipamentos elétricos e eletrónicos. Pode perguntar à sua administração local sobre estes pontos de recolha. A eliminação do aparelho ajuda adequadamente a evitar possíveis consequências negativas para o meio ambiente e para a saúde humana.

Conformidade com a Diretiva RoHS:

O produto que comprou cumpre com a Diretiva RSP UE (2011/65/UE). Não contém materiais nocivos e proibidos especificados na Diretiva.

2.2 Informação da embalagem

Os materiais de embalagem do produto são fabricados com materiais recicláveis de acordo com os nossos Regulamentos Ambientais Nacionais. Não eliminar os

resíduos de embalagens com o lixo doméstico ou com outros resíduos, eliminar os mesmos nos pontos de recolha de embalagens especificadas pelas autoridades locais.

PT

3 O seu produto

3.1 Apresentação do produto

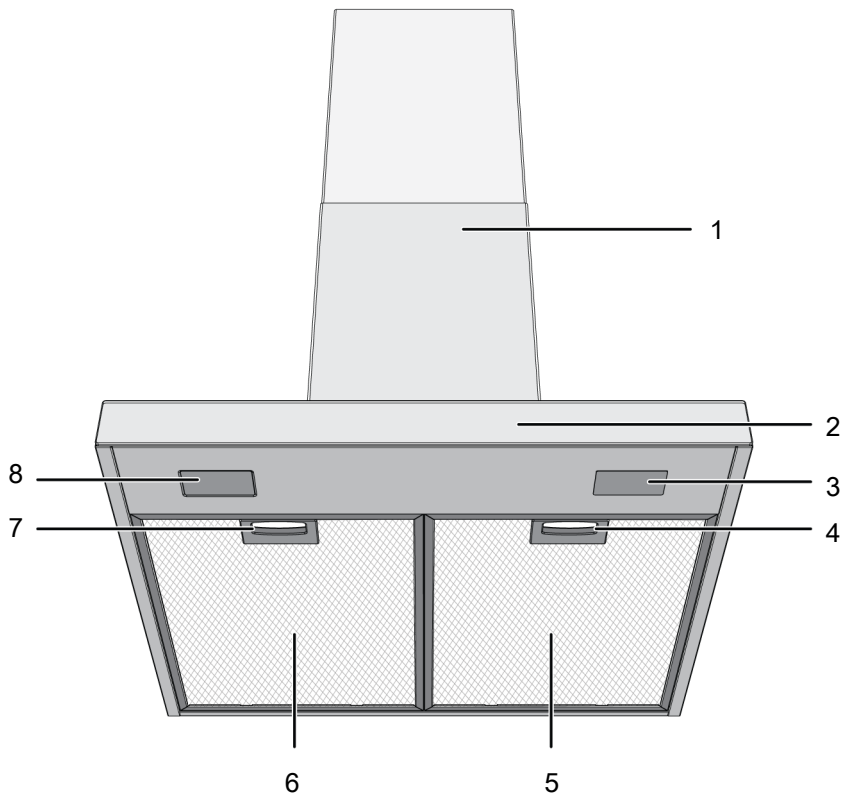

1 Placa de chaminé

3 Lâmpada

5 Filtro de alumínio

7 Bloqueio do filtro de alumínio

2 Painel de controlo

4 Bloqueio do filtro de alumínio

6 Filtro de alumínio

8 Lâmpada

* Depende do modelo. Pode não estar disponíveis no seu produto.

3.2 Acessórios do produto

Dependendo do modelo do produto, os acessórios fornecidos variam. Todos os acessórios descritos no manual do do utilizador podem não ser disponibilizados com o produto.

Peça de montagem na parede

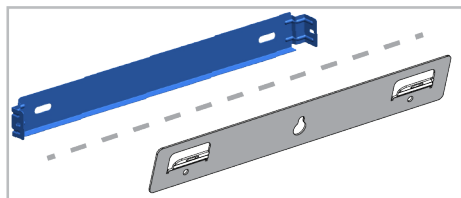

Encaminhador do ar

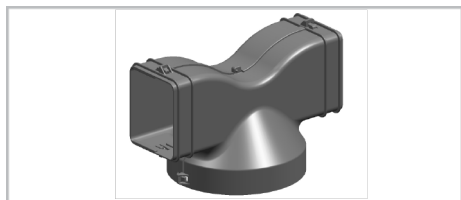

Adaptador de ligação da conduta

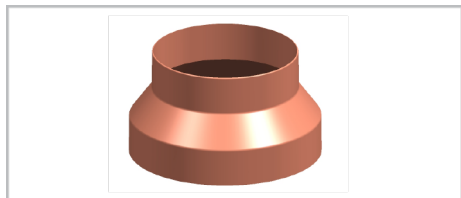

Tampas para impedir fluxo de ar reverso

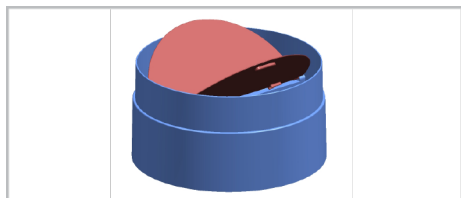

3.3 Especificações técnicas

As dimensões exteriores do produto (altura/largura/profundidade) (mm)	min. 735 - max. 1025 /598 /505
Tensão/Frequência	220-240 V ~1N; 50 Hz
Consumo total de energia	max. 240 W
Potência de sucção	613 m3/h
Diâmetro do tubo de saída do ar	120-150 mm

PT

Controlo	
Modelo A	3 níveis
Modelo B	3 níveis + 1 propulsor
Modelo C	3 níveis + 1 propulsor



As especificações técnicas podem ser alteradas sem aviso prévio para melhorar a qualidade do produto.



As imagens neste manual são esquemáticas e podem não coincidir exactamente com o seu produto.



Os valores indicados nas etiquetas do produto ou na documentação que acompanha o mesmo são obtidos em condições laboratoriais em conformidade com as normas relevantes. Dependendo das condições operacionais e ambientais do produto, estes valores podem variar.

4 Primeira utilização

Antes de começar a utilizar o seu produto, é recomendado fazer o seguinte que está indicado nas secções seguintes respetivamente.

4.1 Limpeza inicial

1. Remover todos os materiais de embalagem.
2. Limpar as superfícies do produto com um pano ou esponja humedecidos e secar com um pano.

OBSERVAÇÃO: Alguns detergentes ou soluções de limpeza podem provocar danos na superfície. Não usar detergentes abrasivos, pós de limpeza, cremes de limpeza ou objetos afiados durante a limpeza.

OBSERVAÇÃO: Durante a primeira utilização, pode surgir um odor e fumo durante várias horas. Isto é normal e só necessita de uma boa ventilação para o remover. Evitar inalar diretamente o fumo e os odores que se formam.

5 Usar o exaustor

O exaustor tem um motor com várias velocidades. Para um melhor desempenho, recomendamos usar velocidades reduzidas em condições normais e velocidades elevadas no caso de odores fortes e de vapor da condensação.

MODELO A

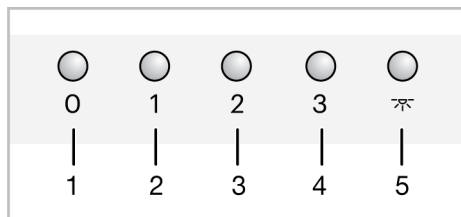

- 1 Botão Desligar
- 2 Tecla da velocidade 1
- 3 Tecla da velocidade 2
- 4 Tecla da velocidade 3
- 5 Botão da lâmpada

Operar com o exaustor

1. Premir o botão de nível de velocidade que selecionou para operar com o exaustor.
 - ⇒ O exaustor começa a operar no nível ajustado.
2. Pode premir os outros botões de nível de velocidade para alterar o nível de velocidade.

Desligar o exaustor

1. Quando o seu exaustor é colocado a funcionar em qualquer nível, premir o botão desligar.

Operar a lâmpada

1. Premir o botão para operar a lâmpada.
 - ⇒ A lâmpada do exaustor acende.

Desligar a lâmpada

1. Pode desligar a lâmpada do exaustor premindo novamente o botão.

6 Manutenção e limpeza

6.1 Informações gerais de limpeza

Advertências gerais

- Deixar que o produto arrefeça antes de iniciar a limpeza do mesmo. As superfícies quentes podem provocar queimaduras!

- Não aplicar detergentes sobre as superfícies quentes. Isto pode originar manchas permanentes.
- O produto deve ser completamente limpo e seco após cada utilização. Portanto, os resíduos de alimentos são facilmente limpos e é evitado que estes resíduos se queimem quando o produto for usado novamente mais tarde.

Portanto, a vida útil do aparelho estende-se e diminuem os problemas frequentemente enfrentados.

- Não usar aparelhos de limpeza a vapor para limpar o aparelho.
- Alguns detergentes ou soluções de limpeza podem provocar danos na superfície. Os agentes de limpeza inadequados são: lixívia, produtos de limpeza que contenham amoníaco, ácido ou cloreto, produtos de limpeza a vapor, agentes de desincrustação, tira-nódoas e ferrugem, produtos de limpeza abrasivos (produtos de limpeza em creme, pó de limpeza, creme de limpeza, esfregão abrasivo e de raspagem, palha de aço, esponjas, panos de limpeza com sujidade e resíduos de detergente).
- Não é necessário material de limpeza especial na limpeza feita após cada utilização. Limpar o produto usando um detergente para a loiça, água morna e uma pano macio ou esponja e secar o mesmo com um pano seco.
- Assegurar que limpa totalmente qualquer líquido que permaneça depois da limpeza e limpar imediatamente quaisquer salpicos de alimentos ocorridos durante a cozedura.
- Não lave nenhum componente do seu aparelho na máquina de lavar louça, salvo indicação em contrário no manual do usuário.

Inox - Superfícies em aço inoxidável

- Não usar soluções de limpeza ácidas ou que contenham cloro para limpar as superfícies de aço-inox e as pegas.
- A superfície de aço inoxidável-inox pode mudar de cor com o tempo. Isto é normal. Após cada utilização, limpar com um detergente adequado para as superfícies em inox ou aço inoxidável.
- Limpar com um pano macio embebido e detergente líquido adequado para superfícies em inox, tendo o cuidado de limpar num único sentido.
- Remover de imediato as manchas de calcário, óleo, amidos e proteínas nas superfícies de vidro e de inox . As

manchas podem enferrujar quando permanecerem por longos períodos de tempo.

- Os pulverizadores de limpeza/aplicados na superfície deve ser limpa imediatamente. As soluções de limpeza abrasivas sobre a superfície fazem com que a superfície fuque branca.

Superfícies de vidro

- Quando da limpeza das superfícies de vidro, não usar raspadores de metal rijos e materiais de limpeza abrasivos. Podem danificar a superfície de vidro.
- Limpar o aparelho usando um detergente para a loiça, água morna e uma pano de microfibra específico para superfícies de vidro e secar o mesma com um pano seco de microfibra.
- Se após a limpeza ainda existir detergente residual, deve limpar o mesmo com água fria e secar com um pano de microfibra limpo e seco. Os resíduos do detergente residual podem danificar a superfície de vidro da próxima vez que for utilizada.
- Em circunstância alguma os resíduos secos na superfície de vidro devem ser limpos com facas de serrilha, palha de aço ou utensílios semelhantes para raspar.
- Pode remover as manchas de calcário (manchas amarelas) na superfície de vidro com soluções descalcificadoras existentes no mercado, com uma solução descalcificante como vinagre ou sumo de limão.
- Se a superfície estiver muito suja, aplicar a solução de limpeza sobre a mancha com uma esponja e aguardar o tempo necessário para que a mesma atue devidamente. Nunca limpar a superfície de vidro com um pano húmido.
- As descolorações e as manchas na superfície de vidro são normais e não podem ser consideradas defeitos.

Peças em plástico e superfícies pintadas

- Limpar as peças de plástico e as superfícies pintadas usando um detergente para a loiça, água morna e uma pano macio ou esponja e secar os mesmos com um pano seco.
- Não usar raspadores de metal rijo ou soluções de limpeza abrasivas. Pode danificar as superfícies.
- Assegurar que as juntas dos componentes do produto não são deixadas húmidas e com detergente. Caso contrário, pode ocorrer corrosão nestas juntas.

6.2 Limpar o painel de controlo

- Quando limpar os painéis com o botão de controlo, deve limpar o painel e os botões com um pano macio humedecido e secar com um pano seco. Não remover os botões e os vedantes que se encontram por baixo para limpar o painel. O painel de controlo e os botões podem ficar danificados.
- Enquanto estiver a limpar os painéis de inox com o botão de controlo, não usar soluções de limpeza para inox em volta dos botões. Os indicadores em volta do botão podem ser apagados.
- Limpar os painéis tácteis de controlo com um pano macio humedecido e secar com um pano seco. Se o seu produto estiver equipado com a função de bloqueio de teclas, deve definir o mesmo antes de iniciar a limpeza do painel de controlo. Caso contrário, pode ocorrer uma deteção incorreta nas teclas.

6.3 Filtro de alumínio

Este filtro serve para reter as partículas de óleo no ar. **É recomendado limpar o filtro após uma vez por mês de utilização normal.** Para conseguir isto:

1. Remover os filtros de alumínio.
2. Lavar os filtros em água usando um detergente líquido e voltar a instalar os mesmos depois de secarem.

Os filtros de alumínio podem mudar de cor quando são lavados; isto é normal e não significa que exijam a substituição dos mesmos.



Pode também lavar o filtro de alumínio na máquina da loiça. (máx. 70°C)

Remover os filtros de alumínio

1. Empurrar para a frente o fecho do filtro em alumínio.

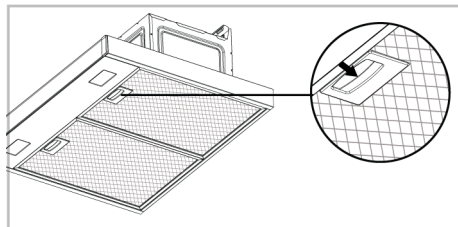

2. Baixar ligeiramente o filtro de alumínio e empurrar o mesmo para a frente. Caso contrário, pode inclinar o filtro.

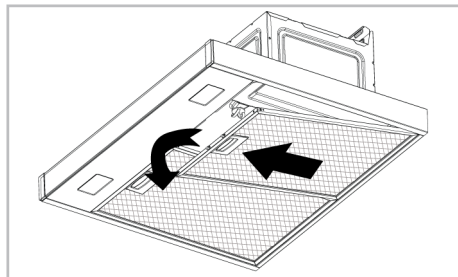

3. Voltar a reinstalar o filtro de alumínio no respetivo encaixe seguindo os passos acima na forma inversa.

6.4 Filtro de carvão (Uso sem conduta)

Advertências gerais

- SE instalou o seu produto sem uma conduta, deve substituir os filtros de carvão em cada 4 meses na utilização normal. Pode obter o filtro de carvão na Assistência Autorizada.
- O filtro de carvão nunca deve ser lavada.

- Se não seguir as regras para a limpeza e substituir os filtros do seu exaustor, pode provocar um incêndio.



Na utilização com filtro de carvão, o nível do som aumenta e o desempenho da taxa de fluxo diminui.

Remover o filtro de carvão

1. Remover os filtros de alumínio.
2. Libertar os fechos do filtro de carvão dos respetivos encaixes (1).

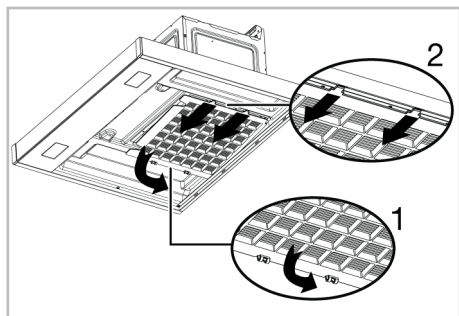

7 Resolução de problemas

Se o problema persistir após ter seguido as instruções nesta secção, contactar o seu vendedor ou um Serviço Autorizado. Nunca tentar reparar autonomamente o seu produto.

O produto não está a funcionar.

- O fusível pode estar defeituoso ou queimado. >>> Verificar os fusíveis na caixa de fusíveis. Substituir os mesmo se necessário ou reativar os mesmos.
- O produto pode não estar ligado >>> Verificar se o produto está ligado na tomada ou não.
- O botão de velocidade pode não estar definido. >>> Premir/tocar o botão de velocidade pretendido.
- Pode não haver eletricidade. >>> Assegurar se a corrente elétrica está operacional e verificar os fusíveis na caixa dos mesmos. Substituir os fusíveis se necessário ou reativar os mesmos.

3. Remover os pinos na outra extremidade do filtro de carvão do respetivo suporte e puxar o mesmo para fora na direção da seta (2).
4. Inverter este processo, inserir primeiro no encaixe do novo filtro de carvão e depois empurrar os fechos para cima.
5. Instalar os filtros de alumínio. Instalar o filtro de de alumínio.

6.5 Lâmpada do exaustor

Na eventualidade de um mau funcionamento da lâmpada, contactar o seu revendedor local ou a Assistência ao Cliente e assegurar que a lâmpada é substituída.

A luz do exaustor não está acesa.

- A lâmpada do exaustor pode estar defeituosa. >>> Contactar o seu revendedor local onde comprou o seu produto ou o Serviço ao Cliente e assegurar que a lâmpada é substituída.
- Pode não haver eletricidade. >>> Assegurar se a corrente elétrica está operacional e verificar os fusíveis na caixa dos mesmos. Substituir os fusíveis se necessário ou reativar os mesmos.

