

Сушильный автомат
Dryer

DCU 7230

BEKO

Перед первым использованием изделия внимательно прочитайте данное руководство!

Уважаемый покупатель!

Надеемся, что ваша машина, изготовленная на современном производстве и прошедшая тщательный контроль качества, обеспечит вам наилучшие результаты.

Рекомендуем вам внимательно прочесть это руководство, прежде чем приступить к эксплуатации машины, и сохранить его для дальнейшего использования в справочных целях.







Данное руководство по эксплуатации:

- поможет вам быстро и безопасно пользоваться машиной;
- прочитайте руководство по эксплуатации перед установкой и пуском машины;
- уделите особое внимание соблюдению инструкций, относящихся к безопасности;
- храните это руководство по эксплуатации в легкодоступном месте для последующего использования в справочных целях;
- прочитайте все дополнительные документы, поставляющиеся с машиной.

Помните, что данное руководство по эксплуатации может применяться для многих других моделей.

Описание символов

В данном руководстве по эксплуатации используются следующие символы:

-  Важная информация по технике безопасности. Предупреждение об опасных ситуациях для жизни людей и имущества
-  Внимание! Предупреждение о напряжении электросети.
-  Внимание! Предупреждение об опасности пожара.
-  Внимание! Предупреждение о горячих поверхностях.
-  Прочитайте инструкции.
-  Полезная информация. Важная информация или полезные советы по эксплуатации.



На данное изделие нанесен символ избирательной сортировки для отходов электрического и электронного оборудования (WEEE). Это значит, что с данным изделием следует обращаться в соответствии с Европейской Директивой 2002/96/ЕС с целью его переработки или разборки для уменьшения отрицательного воздействия на окружающую среду. За дополнительной информацией обратитесь в местные или региональные органы власти.

Электронная техника, не включенная в процесс избирательной сортировки отходов, представляет потенциальную опасность для окружающей среды и здоровья людей из-за наличия в ней опасных веществ.

1 Важная информация по технике безопасности

В этом разделе содержится информация по технике безопасности, которая поможет избежать рисков травмирования или материального ущерба. Несоблюдение этих инструкций ведет к аннулированию всех гарантий и отказу от обязательств эксплуатационной надежности.

Общие правила безопасности

- Никогда не ставьте машину на пол, покрытый ковром, так как недостаточная вентиляция под днищем машины может привести к перегреву электрических деталей. Это может создать проблемы для работы машины.
- В случае повреждения шнура питания или штепсельной вилки, для их ремонта следует обратиться в авторизованную сервисную службу.
- Запрещается включать машину в сеть во время работ по установке, техобслуживанию и ремонту. Эти работы должны выполняться только сотрудниками технической сервисной службы. Производитель не несет ответственности за ущерб в результате работ, выполненных лицами, не имеющими специального разрешения.
- Включите машину в розетку с заземлением, защищенную предохранителем соответствующей мощности, как указано в технических характеристиках.
- Машина будет нормально функционировать при температуре от +5°C до +35°C.
- Не используйте электрические приборы внутри машины.
- Не подсоединяйте выпуск воздуха машины к дымоходам, используемым для отвода выхлопных газов бытовой техники, работающей на газе или иных видах топлива.
- Следует обеспечить достаточную вентиляцию, чтобы предотвратить накопление в помещении газов от других устройств, работающих на других видах топлива, в том числе от открытого пламени, вследствие эффекта обратной тяги.
- Обязательно очищайте фильтр для удаления волокон перед каждой загрузкой и после сушки.
- Не используйте сушильный автомат без установленного фильтра для волокон.
- Не допускайте накопления волокон, пыли и загрязнений вокруг выпускного отверстия и на прилегающих поверхностях.
- После установки машины вилка сетевого шнура должна быть легко доступна.
- Для уменьшения опасности поражения электрическим током не используйте удлинители, колодки с несколькими гнездами и переходники для подключения сушильного автомата к электросети.
- Не вносите никаких изменений в штепсельную вилку, входящую в комплект поставки. Если она не совместима с розеткой, поручите квалифицированному электрику установить розетку соответствующего типа.
- Запрещается сушить в машине изделия, чистящие или стиральные с применением газойля/дизельного топлива, растворителей для сухой чистки и прочих легковоспламеняющихся или взрывоопасных материалов, так как они могут выделять воспламеняющиеся или взрывоопасные пары.
- Не сушите в машине изделия, очищенные с применением промышленных химикатов.
- Не сушите в машине не стиральные вещи.
- Перед сушкой в автомате вещи, загрязненные такими веществами, как масло для жарки, ацетон, спирт, дизтопливо, керосин, средства для удаления пятен, скипидар, парафин и средства для удаления парафина, следует выстирать в горячей воде с обильным количеством мощного средства.
- Нельзя помещать в сушильный автомат предметы одежды и подушки с пенорезиной (вспененным латексом), купальные шапочки, водонепроницаемые ткани, одежду на резиновой подкладке, а также накладки из вспененной резины.
- Не применяйте смягчители тканей или антистатические средства, кроме рекомендованных производителями таких средств или сушильных автоматов.
- Данный электроприбор должен быть заземлен. Заземление уменьшает опасность поражения электрическим током, обеспечивая путь наименьшего сопротивления для электрического тока в случае неисправности или выхода из строя. Сетевой шнур данного изделия оснащен проводом заземления и заземляющей штепсельной вилкой, обеспечивающей заземление машины. Штепсельную вилку следует правильно установить и вставить в розетку, заземленную в соответствии с местными нормами и правилами.
- Не устанавливайте электроприбор за запираемой дверью, раздвижной дверью или дверью на петлях, открывающуюся в сторону, противоположную дверце сушильного автомата.
- Не устанавливайте и не оставляйте электроприбор в местах, где он будет подвержен непосредственному воздействию атмосферных условий.
- Не повреждайте ручки управления.
- Не выполняйте никаких ремонтных работ или замены деталей изделия, даже если вы знаете как, или способны это сделать, если это прямо не рекомендуется инструкциями по эксплуатации или печатным руководством по сервису.
- Внутренние поверхности и выпускной воздуховод должны периодически очищаться квалифицированным сервисным персоналом.
- Неправильное подсоединение заземляющего

провода может привести к поражению электрическим током. При наличии сомнений в правильности выполнения заземления обратитесь для его проверки к квалифицированному электрику, представителю или специалисту сервисной службы.

- Не пытайтесь открыть машину во время вращения барабана.
- Если машина не используется, отключайте ее от сети питания.
- Никогда не промывайте электроприбор водой! Существует опасность поражения электротоком! Перед чистой машиной всегда отключайте ее от сети, вынув вилку из розетки.
- Никогда не прикасайтесь к вилке влажными руками. Чтобы вынуть вилку из розетки, не тяните за шнур, всегда беритесь только за вилку. Не пользуйтесь машиной в случае повреждения сетевого шнура или штепсельной вилки!
- Не пытайтесь ремонтировать машину самостоятельно, так как вы подвергаете опасности свою жизнь и жизнь других лиц.
- В случае возникновения неисправностей, которые не удаётся устранить, используя информацию из инструкций по технике безопасности:
Выключите машину, выньте вилку из розетки, перекройте кран подачи воды и обратитесь к авторизованному представителю по сервису.
- Не останавливайте сушильный автомат, пока не завершится цикл сушки, если вы не вынимаете быстро все белье из машины, чтобы его разложить и рассеять тепло.
- Перед прекращением эксплуатации машины или ее утилизацией снимите дверцу отделения сушки.
- Последняя стадия цикла сушки (цикл охлаждения) выполняется без нагревания, чтобы вещи имели температуру, которая обеспечит их сохранность.
- Смягчители тканей или аналогичные продукты следует использовать в соответствии с инструкциями их производителей.
- Нельзя помещать в сушильный автомат нижнее белье, содержащее металлические элементы жесткости. В случае их выпадения во время сушки такие металлические элементы жесткости могут повредить сушильный автомат.
- Перед загрузкой проверьте все вещи на предмет наличия забытых зажигалок, монет, металлических деталей, иголок и т.д.
- “Когда сушильный автомат не используется, а также после того, как из него по окончании цикла сушки было вынута белье, выключайте его кнопкой «Вкл./Выкл.». В тех случаях, когда кнопка «Вкл./Выкл.» нажата (на сушильный автомат подается электропитание), держите дверцу сушильного автомата закрытой.”

Использование по назначению

- Данный электроприбор предназначен для использования в бытовых целях. Его нельзя использовать для других целей.
- Машину можно использовать только для сушки тканей с соответствующей маркировкой.
- Сушите в машине только те изделия, которые указаны в данном руководстве.
- Этот прибор не предназначен для использования людьми с ограниченными физическими, сенсорными или интеллектуальными возможностями, а также людьми, не имеющими соответствующего опыта и знаний (в том числе, детьми). Они могут пользоваться прибором только под наблюдением лица, ответственного за их безопасность, или под его руководством.

Безопасность детей

- Электробытовые приборы опасны для детей. Не допускайте детей к работающей машине. Не разрешайте им портить машину.
- Упаковочные материалы представляют опасность для детей. Храните упаковочный материал в недоступном для детей месте или утилизируйте его, рассортировав в соответствии с правилами утилизации.
- Не разрешайте детям садиться или становиться на машину, а также залезать внутрь.
- Следите за тем, чтобы дети не играли с электроприбором.
- Закрывайте дверцу для загрузки белья, если вы выходите из помещения, в котором установлена машина.

2 Установка

Для установки машины просим обратиться к ближайшему авторизованному представителю по сервису.

! Подготовка места и электрической установки автомата входит в сферу ответственности покупателя.

! Установка и электрические подключения должны выполняться квалифицированным персоналом.

! До начала установки визуально осмотрите машину на предмет внешних повреждений. При наличии повреждений не устанавливайте машину. Электроприборы с повреждениями могут поставить вашу безопасность под угрозу.

Выбор места для установки

- Установите машину в месте, где отсутствует опасность замерзания, в устойчивом горизонтальном положении.
- Используйте машину только в хорошо проветриваемом помещении, где нет пыли.
- Не закрывайте вентиляционные каналы на передней панели и внизу машины различными материалами, например, длинным ворсом ковра или деревянными планками.
- Не устанавливайте машину на ковре с длинным ворсом или на подобных поверхностях.
- Не устанавливайте машину за запираемой дверью, раздвижной дверью или дверью на петлях, которая может ударять по машине.
- После установки машины она должна оставаться на том же месте, где были выполнены электрические подключения. При установке машины убедитесь, что ее задняя стенка не соприкасается ни с чем (кран, розетка и т.п.), а также обратите внимание на то, чтобы машина была установлена на том месте, где она будет находиться постоянно.

! Не ставьте бытовой прибор на шнур питания.

- Соблюдайте расстояние не менее 1,5 см от стенок другой мебели.

Удаление транспортировочного узла

! Перед первым использованием изделия удалите транспортировочный узел.

1. Откройте дверцу загрузки.
2. Внутри барабана находится капроновый мешочек, содержащий кусок пенопласта. Возьмитесь за участок, имеющий метку «XX».
3. Потяните капрон на себя и удалите транспортировочный узел.

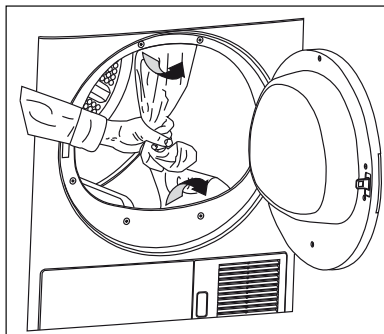

! Перед первым использованием изделия убедитесь, что транспортировочный узел (капрон+куски пенопласта) удален. Не оставляйте никаких предметов в барабане.

Установка машины под рабочей кухонной поверхностью

- Следует использовать специальную деталь (деталь № 297 360 0100), заменяющую верхнюю панель, и установить ее с помощью авторизованного представителя по сервису для использования машины под рабочей кухонной поверхностью или в кухонном шкафу. Машиной со снятой верхней панелью ни в коем случае нельзя пользоваться.
- Оставьте не менее 3 см между задними и боковыми стенками машины и стенками шкафа/рабочей поверхностью, если вы устанавливаете машину под рабочую кухонную поверхность или в кухонный шкаф.

Установка на стиральной машине

- Для установки сушильного автомата вертикально на стиральной машине должно использоваться специальное переходное устройство для обеспечения крепления между двумя машинами. Кронштейн (деталь № 297 720 0100 белого цвета / 297 720 0200 - серого цвета) должен устанавливаться авторизованной сервисной службой.
- Установите машину на твердом полу. Если сушильный автомат устанавливается на стиральной машине, их примерный суммарный вес при полной загрузке может достигать 180 кг. Поэтому пол должен выдерживать соответствующую нагрузку!

Подсоединение к системе канализации;

В изделиях, оснащенных конденсационным блоком, вода, которая накапливается во время цикла сушки, собирается в бак водяного конденсата. Собранную воду следует сливать после каждого цикла сушки.

Чтобы не сливать воду из бака каждый раз, можно прямо отводить ее через сливной шланг, прилагаемый к машине.

Подсоединение сливного шланга:

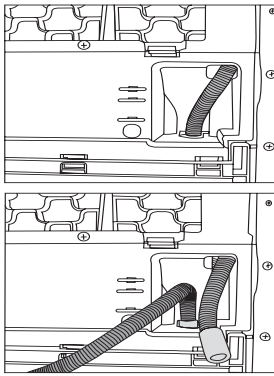

1. Вытащите шланг из машины, потянув за конец шланга. Не пользуйтесь никакими инструментами для того, чтобы вытащить шланг.
2. Подсоедините сливной шланг, поставляемый в комплекте с машиной, к переходнику трубы.
3. Другой конец сливного шланга можно прямо подсоединить к канализации или к раковине. При всех типах соединений следует обеспечить надежное крепление. Ваш дом может быть затоплен водой, если во время слива воды шланг вырвется из места подсоединения.

Важно:

- шланг должен быть проложен на высоте максимум 80 см.
- Необходимо следить за тем, чтобы шланг не был защемлен или закручен.
- Конец шланга нельзя сгибать, нельзя наступать на него, между машиной и канализационным сливом не должно быть сгибов шланга.

Регулировка ножек

Ваша машина должна стоять в одной плоскости и сбалансировано на ножках, чтобы работать тише и без вибраций. Сбалансируйте машину, регулируя ножки.

Отрегулируйте их так, чтобы машина стояла ровно и устойчиво.

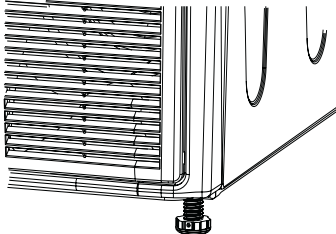

- i** Никогда не вывинчивайте регулируемые ножки из пазов.

Подключение к электрической сети

Включите машину в розетку с заземлением, защищенную предохранителем соответствующей мощности, как указано в таблице технических характеристик. Наша компания не несет ответственности за ущерб, вызванный использованием машины в электросети без заземления.

- Подключение должно осуществляться в соответствии с национальными нормами.
- Если значение тока предохранителя или автоматического выключателя в вашем доме меньше 16 ампер, обратитесь к квалифицированному электрику и установите предохранитель на 16 ампер.
- После установки машины вилка сетевого шнура должна быть легко доступна.
- Напряжение и допустимые параметры предохранителя или автоматического выключателя указаны в разделе «Технические характеристики».
- Напряжение в электросети должно соответствовать указанному напряжению.
- Запрещается подключение к сети с использованием удлинителей и колодок с несколькими гнездами.
- Плавкий предохранитель и выключатели должны иметь расстояние между контактами минимум 3 мм.

⚠ Поврежденный шнур питания должен заменять квалифицированный электрик.

⚠ Пользоваться неисправной машиной до ее ремонта запрещается! Существует опасность поражения электротоком!

Первое использование

- При подготовке машины к эксплуатации, прежде чем обращаться в авторизованную сервисную службу, убедитесь, что ее размещение и устройство электроснабжения соответствуют требованиям. В противном случае, обратитесь к квалифицированному электрику для выполнения необходимых работ.
- Убедитесь, что подключение к электросети соответствует инструкциям, приведенным в соответствующих разделах данного руководства пользователя.

Утилизация упаковочных материалов

Упаковочные материалы представляют опасность для детей. Храните упаковочные материалы в безопасном и недоступном для детей месте. Упаковочные материалы вашей машины изготовлены из материалов, подлежащих вторичной переработке. Сортируйте и утилизируйте их надлежащим образом в соответствии с инструкциями по переработке отходов. Не утилизируйте их вместе с обычными бытовыми отходами.

Транспортировка машины

1. Отключите машину от сети электропитания.
2. Снимите сливной шланг и (при наличии) соединения с дымоходом.
3. Перед транспортировкой полностью слейте воду, оставшуюся в машине.

Утилизация старой машины

Утилизацию старой машины следует осуществлять экологически безопасным способом.

Чтобы узнать, как утилизировать машину, обратитесь к местному представителю фирмы или в пункт сбора твердых отходов.

Перед утилизацией машины отрежьте шнур питания и выведите из строя замок дверцы машины, чтобы не допустить создания опасных ситуаций для детей.

Технические характеристики

RU

Высота (регулируемая)	84,6 см
Ширина	59,5 см
Глубина	53 см
Вместимость (макс.)	7 кг
Вес (нетто)	36 кг
Напряжение	См. паспортную табличку
Номинальная потребляемая мощность	
Код модели	

Паспортная табличка размещена за загрузочной дверцей.

Класс энергетической эффективности "В"
Класс защиты 1

3 Подготовка к сушке

Рекомендации по экономии электроэнергии:

- Убедитесь, что вы эксплуатируете машину на полной мощности, но не превышайте ее.
- При стирке отжимайте белье с как можно более высокой скоростью. Таким образом, удастся сократить время сушки и уменьшить расход электроэнергии.
- Обратите внимание на то, чтобы сушить вместе изделия из тканей одного типа.
- При выборе программы следуйте инструкциям, приведенным в руководстве пользователя.
- Убедитесь, что вокруг машины достаточно свободного места для свободной циркуляции воздуха. Не закрывайте нагревательный элемент с передней стороны машины.
- Без необходимости не открывайте дверцу во время цикла сушки. Если вам действительно необходимо открыть дверцу, не держите ее открытой длительное время.
- Не добавляйте новое (влажное) белье во время сушки.
- Ворс и волокна, попадающие из белья в воздух на протяжении цикла сушки, накапливаются в фильтре для волокон. Обязательно очищайте фильтры перед каждой загрузкой и после сушки.
- В моделях с конденсатором регулярно очищайте конденсатор не реже одного раза в месяц или после каждых 30 циклов сушки.
- В моделях с вентиляцией соблюдайте правила подключения к дымоходу, приведенные в данном руководстве, а также обеспечивайте чистку дымохода.
- Во время сушки хорошо проветривайте помещение, в котором установлен сушильный автомат.
- “В целях экономии электроэнергии (в моделях с индикаторными лампочками), в то время как сушильный автомат не используется, держите дверцу закрытой, если кнопка «Вкл./Выкл.» нажата (то есть на сушильный автомат подается электропитание).”

Вещи, которые можно сушить в машине

- i** Всегда соблюдайте рекомендации, указанные на бирках одежды. Сушите только вещи, на этикетках которых указана возможность сушки в сушильной машине, и убедитесь в правильности выбора соответствующей программы.



Вещи, которые нельзя сушить в машине

- Предметы одежды с металлическими элементами, например, с пряжками ремней и металлическими пуговицами, могут повредить машину.
- Не сушите в машине шерстяные, шелковые вещи, нейлоновые чулки, деликатные вышитые ткани, вещи с металлическими элементами, а также вещи типа спальных мешков.
- Вещи из деликатных или дорогих тканей, а также тюлевые занавески, могут сминаться. Не сушите их в сушильном автомате!
- Не сушите в машине вещи из герметически плотных волокон, например, подушки или стеганные одеяла.
- Вещи из вспененной резины могут деформироваться.
- Не сушите в машине вещи с резиновыми элементами.
- Не сушите в машине вещи, которые подвергались обработке бензином, маслом, воспламеняющимися или взрывоопасными веществами, даже если перед этим они были подвергнуты стирке.
- Не загружайте в машину слишком мокрое белье, или белье, с которого капает вода.
- Запрещается сушить в машине изделия, чистящие или стиранные с применением газойля/дизельного топлива, растворителей для сухой чистки и прочих легковоспламеняющихся или взрывоопасных материалов, так как они могут выделять воспламеняющиеся или взрывоопасные пары.
- Не сушите в машине изделия, очищенные с применением промышленных химикатов.

- Не сушите в машине вещи, не подвергнутые стирке.
- Перед сушкой в автомате вещи, загрязненные такими веществами, как масло для жарки, ацетон, спирт, дизтопливо, керосин, средства для удаления пятен, скипидар, парафин и средства для удаления парафина, следует выстирать в горячей воде с обильным количеством моющего средства.
- Нельзя помещать в сушильный автомат предметы одежды и подушки с пенорезиной (вспененным латексом), купальные шапочки, водонепроницаемые ткани, одежду на резиновой подкладке, а также накладки из вспененной резины.
- Не применяйте смягчители тканей или антистатические средства, кроме рекомендованных производителями таких средств или сушильных автоматов.
- Не сушите в машине нижнее белье с металлическими элементами жесткости. В случае их выпадения или поломки во время сушки, такие металлические элементы жесткости могут повредить сушильный автомат.

Подготовка белья для сушки

- Перед загрузкой белья в машину проверьте его на предмет наличия в карманах или в складках зажималок, монет, металлических предметов, иголок и т.п.
- Смягчители тканей и аналогичные продукты следует использовать в соответствии с инструкциями их производителей.
- Все белье должно быть отжато на максимальной возможной скорости, которая допускается для данного типа ткани в вашей стиральной машине.
- После стирки белье может запутаться. Разберите выстиранное белье на отдельные вещи, прежде чем загружать его в сушильный автомат.
- Рассортируйте белье по типу и плотности ткани. Вещи одного типа ткани сушите вместе. Например: кухонные полотенца и скатерти сушатся быстрее, чем махровые полотенца.

Правильный объем загрузки



⚠ Соблюдайте рекомендации, указанные в «Таблице выбора программ». Всегда обращайтесь внимание на максимальный объем загрузки, прежде чем запустить программу.

❌ Не рекомендуется загружать белье в машину с превышением уровня, указанного на рисунке. Если машина перегружена, результаты сушки ухудшатся. Кроме того, сушильный автомат и вещи могут быть повреждены.

❌ Размещайте белье в барабане свободно, чтобы вещи не перепутались.

❌ Крупные предметы (например: простыни, пододеяльники, большие скатерти) могут сбиться в узел. Во время сушки останавливайте машину 1-2 раза, чтобы разъединить спутанные вещи.

Далее в качестве примера приведен вес некоторых предметов.

Домашние вещи	Приблизительный вес (г)
Хлопчатобумажные пододеяльники (двойные)	1500
Хлопчатобумажные пододеяльники (одинарные)	1000
Простыни (двойные)	500
Простыни (одинарные)	350
Большие скатерти	700
Маленькие скатерти	250
Кухонные салфетки	100
Махровые полотенца	700
Полотенца для рук	350
Одежда	Приблизительный вес (г)
Блузы	150
Хлопчатобумажные рубашки	300
Shirts (Рубашки)	200
Хлопчатобумажные платья	500
Платья	350
Jeans (Джинсы)	700
Носовые платки (10 штук)	100
Футболки	125

Загрузка

- Откройте дверцу загрузки.
- Загрузите белье в машину, свободно уложив его.
- Закройте дверцу, прижав ее. Проверьте, чтобы предметы стирки не были защемлены дверцей.

4 Выбор программы и эксплуатация машины

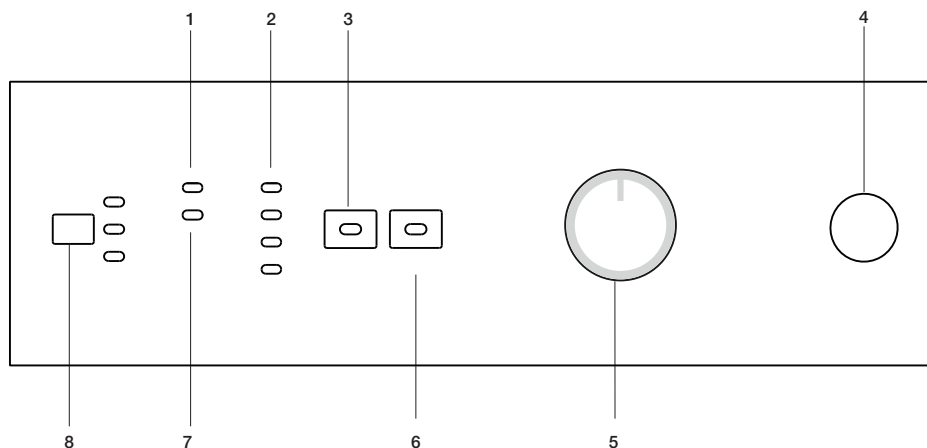

1. Сигнальный индикатор чистки фильтра

Сигнальный индикатор загорается, когда фильтр заполнен.

2. Индикатор хода выполнения программы

Используется для индикации хода выполнения текущей программы.

3. Cancel audio warning (Отмена звукового сигнала)

Используется для отключения звукового сигнала, подающегося по окончании программы.

4. Кнопка On/Off (Вкл./Выкл.)

Используется для включения и выключения машины.

5. Ручка выбора программ

Используется для выбора программы.

6. Кнопка Start/Pause/Cancel (Пуск/Остановка/Отмена)

Используется для пуска, остановки или отмены программы.

7. Сигнальная лампочка бака водяного конденсата*

Сигнальный индикатор загорается, когда бак наполнен водой.

8. Кнопка выбора времени отложенного пуска*

Используются для установки времени отложенного пуска.

* Может изменяться в зависимости от технических характеристик машины

Подготовка машины

1. Включите машину в сеть.
 2. Загрузите белье в машину.
 3. Нажмите кнопку «Вкл./Выкл.»
- i** Нажатие кнопки «Вкл./Выкл.» не означает, что программа запущена. Для начала выполнения программы нажмите кнопку Start/Pause/Cancel (Пуск/Остановка/Отмена).

Выбор программы

Выберите программу из нижеследующего списка, в котором также указаны температуры сушки в градусах. Выберите нужную программу с помощью кнопки выбора программы.

Сушка под утюг	При высокой температуре сушится только хлопчатобумажное белье. Толстые, многослойные ткани (например: полотенца, лен, джинсы) сушатся таким образом, что исчезает необходимость глажения перед тем, как сложить эти вещи в шкаф.
Сушка в шкафу	Вещи среднего размера (например: скатерти, нижнее белье) сушатся таким образом, что исчезает необходимость глажения перед тем, как сложить эти вещи в шкаф.
Сушка в шкафу +	Вещи среднего размера (например: скатерти, нижнее белье) сушатся таким образом, что исчезает необходимость глажения перед тем, как сложить эти вещи в шкаф; но больше тех, что указаны в опции «Готово к носке».
Сушка под утюг	Вещи среднего размера (например, рубашки, платья) сушатся для глаженья.

- i** Более подробно о программах см. в разделе «Таблица выбора программ».

Основные программы

В зависимости от вида ткани имеются следующие основные программы сушки:

•Хлопок

С помощью этой программы вы можете сушить изделия из прочной ткани. Сушка при более высокой температуре. Рекомендуется для изделий из хлопка (например, простыни, пододеяльники и наволочки, нижнее белье и т.п.).

•Синтетика

С помощью этой программы вы можете сушить изделия из менее прочной ткани. Сушка проходит при более низкой температуре по сравнению с программой «Хлопок». Она рекомендуется для синтетических тканей (например, для рубашек, блуз, смешанных синтетических/хлопчатобумажных тканей и т.п.).

- i** Не сушите в машине занавески и тюль.

• Противосминаемость

Двухчасовая программа для предупреждения сминаемости белья активируется, если вы не извлечете белье после завершения основной программы. Эта программа обеспечивает вращение белья через интервалы в 10 минут для предотвращения сминания.

Специальные программы

Для особых случаев имеются дополнительные программы:

- i** Дополнительные программы могут отличаться в зависимости от модели вашей машины.

•Мини 35'

Эту программу можно использовать для сушки изделий из хлопка, отжатых на высокой скорости в стиральной машине. Она позволяет высушить 2 кг изделий из хлопка (2 рубашки / 5 футболки) в течение 35 минут.

- i** Для получения лучших результатов от программ сушки, белье должно быть выстирано при соответствующей программе и отжато при рекомендованной скорости отжима в стиральной машине.

•Рубашки

Рубашки сушатся в более щадящем режиме, поэтому они меньше сминаются и легче потом гладятся.

- i** В конце программы рубашки могут содержать немного влаги. Рекомендуется не оставлять рубашки в сушильной машине.

•Джинсы

Эту программу можно использовать для сушки джинсов, отжатых на большой скорости в стиральной машине.

- i** См. соответствующий раздел в таблице программ.

•Бережная

При более низкой температуре вы можете сушить изделия из деликатных тканей (шелковые блузы, изысканное нижнее белье), для которых разрешена автоматическая сушка, или изделия, для которых рекомендуется ручная стирка.

- i** Рекомендуется использовать специальный мешок для белья во избежание сминания или повреждения деликатных изделий. По завершении программы немедленно достаньте белье из сушильного автомата во избежание его сминания.

•Освежающий цикл

Вентиляция выполняется в течение 10 минут без подачи горячего воздуха. С помощью этой программы вы можете освежать вещи, которые долгое время находились в закрытом помещении, удаляя неприятные запахи.

• Программы на определенное время

Вы можете выбрать одну из программ на 10, 20, 40 или 60 минут для достижения желаемого уровня высушивания при низких температурах. Программа выполняет сушку на протяжении выбранного времени вне зависимости от температуры сушки.

Таблица выбора программ и энергопотребления

Программы		Загрузка (кг)	Скорость отжима стиральной машины (об./мин.)	Остаточная влажность (приблизительно)	Время сушки (минуты)
Хлопок / цветное					
	Сушка в шкаф	7	1000	% 60	109
	Сушка в шкаф +	7	1000	% 60	114
	Сушка под утюг	7	1000	% 60	90
Мини 35'		2	1200-1400	%50	35
Рубашки		1.5	1000	%50	40
Джинсы		4	1000	%50	80
Бережная		1.75	800	%40	40
Синтетика					
	Сушка в шкаф	3.5	800	% 40	45
Энергопотребление					
Программы		Загрузка (кг)	Скорость отжима стиральной машины (об./мин.)	Остаточная влажность (приблизительно)	Энергопотребление (кВтч)
Хлопок, готовый к носке *		7	1000	% 60	3.92
Хлопок, готовый к глажению		7	1000	% 60	3.25
Синтетика, готово к носке		3.5	800	% 40	1.42

* : Стандартная программа энергопотребления (EN 61121:2005)

Все значения, указанные в таблице, соответствуют Стандарту EN 61121:2005. Значения могут отличаться от указанных в таблице в зависимости от типа белья, скорости вращения, условий помещения и колебаний напряжения.

Дополнительная функция Отказ от звукового предупреждения

По завершении программы машина подает звуковой сигнал. Если вы не хотите слышать этот сигнал, нажмите кнопку «Отмена звукового сигнала». Загорится соответствующий индикатор — и по завершении программы звуковое предупреждение не будет подаваться.

i Вы можете выбрать эту функцию перед началом программы или после пуска программы.

Сигнальные индикаторы

i Сигнальные индикаторы могут отличаться в зависимости от модели вашей машины.

Очистка фильтра

По завершении программы загорится предупреждающий индикатор, чтобы напомнить о необходимости чистки фильтра.

i Если предупреждающий индикатор очистки фильтра горит постоянно, обратитесь к разделу «Рекомендации по устранению неисправностей»

Очистка конденсатора

Когда бак наполнен водой, сигнальная лампочка начинает мигать. Если предупреждающий индикатор загорится во время выполнения программы, машина прекратит работу. Чтобы перезапустить машину, слейте воду из бака. После опорожнения бака водяного конденсата нажмите кнопку «Пуск/Остановка/Отмена» для начала выполнения программы. Предупреждающий индикатор погаснет, и программа возобновит работу.

Отложенный пуск

Если вы хотите выполнить сушку белья позднее, вы можете отсрочить запуск программы на 3 часа, 6 часов или 9 часов с помощью функции «Отложенное время».

1. Откройте дверцу и заложите белье.

i Убедитесь, что все выходы сжатого воздуха открыты, фильтр дверцы очищен, а бак водяного конденсата пуст.

2. Задайте программу сушки и, при необходимости, выберите дополнительные функции.

3. При однократном нажатии кнопки программирования времени происходит выбор отсрочки на 3 часа, и загорается соответствующий индикатор. Если нажать эту кнопку еще раз - на 6 часов; а если нажать ее еще раз, будет выбрана отсрочка запуска на 9 часов. Если же нажать кнопку программирования времени еще раз, функция отложенного времени будет отменена. Установите отложенное время по своему желанию.

4. Отложенное выполнение выбранной программы запускается путем нажатия кнопки «Пуск/Остановка/Отмена» после выбора времени отсрочки.

i Вы можете добавить или вынуть белье, пока идет отсчет отложенного времени.

i В период отсчета отложенного времени

белые вращается 4 секунды каждые 10 минут, чтобы предотвратить сминание.

Отмена времени отложенного пуска

Если вам нужно отменить обратный отсчет отложенного времени и запустить программу:

1. Нажмите кнопку «Пуск/Остановка/Отмена» в течение 3 секунд.
2. Для продолжения выполнения программы нажмите кнопку «Пуск/Остановка/Отмена».

Пуск программы

1. Нажмите кнопку Start/Pause/Cancel (Пуск/Остановка/Отмена), чтобы начать программу.
2. Кнопка «Пуск/Остановка/Отмена» будет подсвечиваться, указывая на то, что программа начала работу.

Ход выполнения программы

Ход выполнения программы отображается на индикаторе выполнения программы. В начале каждого цикла программы загорается соответствующий предупреждающий индикатор, а индикатор выполненного цикла гаснет.

«Сушка»:

- Уровень сухости будет отображаться на протяжении всего цикла просушки, пока степень сухости не достигнет отметки «сушка для глажения».

«Сушка под утюг»:

- Появляется, когда степень сухости достигает отметки «сушка для глажения», и отображается до следующего этапа.

«Сушка в шкафу»:

- Появляется, когда степень сухости достигает отметки «Можно носить», и отображается до следующего этапа.

«Завершение / Противосминаемость»:

- Появляется, когда программа завершена и активируется функция против сминания.

i Если одновременно загораются или мигают два и больше индикаторов, это свидетельствует о неисправности или повреждении (обращайтесь к разделу «Рекомендации по устранению неисправностей»).

Изменение программы после начала работы программ

Эту функцию можно использовать после того, как машина начала сушку белья, чтобы сушить его при более высокой или низкой температуре. Например:

1. Нажмите и удерживайте нажатой в течение 3 секунд кнопку «Пуск/Остановка/Отмена» для отмены программы и выбора программы «Экстра-сушка» вместо программы «Сушка для глажения».
2. Вращая ручку выбора программ, выберите программу «Экстра-сушка».
3. Нажмите кнопку Start/Pause/Cancel (Пуск/Остановка/Отмена), чтобы начать программу.

i Чтобы завершить программу во время работы машины, нажмите кнопку «Пуск/Остановка/Отмена» в течение 3 секунд или поверните ручку выбора программ в любом

направлении. Если отмена программы выполняется нажатием кнопки «Пуск/Остановка/Отмена» в течение 3 секунд, то для предупреждения пользователя загораются светодиодные индикаторы водяного бака и очистки фильтра. Однако сигнальные светодиоды не загораются, когда отмена программы выполняется поворотом ручки выбора программ. Загорается только светодиодный индикатор сушки, и машина остается в режиме ожидания, пока не будет выбрана новая программа, и не будет нажата кнопка «Пуск/Остановка/Отмена». Для выполнения этих двух операций функция блокировки от детей не должна быть активна. Если функция блокировки от детей активна, отключите ее, прежде выполнять эти две операции.

Добавление/удаление белья в режиме ожидания

Для того, чтобы загрузить или вынуть белье после начала программы:

1. Для переключения машины в режим Pause (Остановка) нажмите кнопку «Пуск/Остановка/Отмена». Процесс сушки прекратится.
2. Откройте дверцу в состоянии остановки и закройте ее снова, добавив или вынув белье.
3. Нажмите кнопку Start/Pause/Cancel (Пуск/Остановка/Отмена), чтобы начать программу.

i Добавление белья после начала процесса сушки может привести к тому, что уже сухие вещи в машине перемешаются с влажными, и по окончании цикла сушки все белье останется влажным.

i Белье можно добавлять или вынимать в процессе просушки столько раз, сколько нужно, но постоянное прерывание процесса сушки продлит время работы программы и увеличит энергопотребление. Поэтому рекомендуется добавлять белье до того, как программа будет запущена.

Блокировка от детей

Для предотвращения прерывания выполняемых программ из-за нажатия кнопок имеется функция блокировки от детей. Если включена блокировка от детей, дверца загрузки и все кнопки, кроме кнопки включения/выключения, становятся не активными.

Чтобы включить блокировку доступа детей, одновременно нажмите кнопки «Пуск/Остановка/Отмена» и «Отказ от звукового предупреждения» в течение 3 секунд. Чтобы запустить новую программу по окончании предыдущей, или приостановить программу, следует отключить блокировку от детей. Для отключения функции блокировки от детей нажмите те же кнопки в течение 3 секунд.

i При перезапуске машины нажатием кнопки «Вкл./Выкл.», функция блокировки от детей отключается.

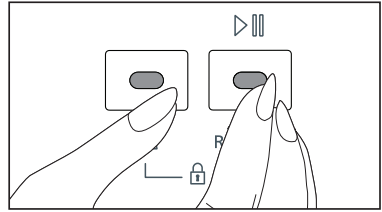

i Для включения функции блокировки от детей нажмите соответствующие кнопки в течение 3 секунд. Будет слышен длительный звуковой сигнал, и функция блокировки от детей будет включена. Если вы нажмете любую кнопку или повернете ручку выбора программ при включенной функции блокировки от детей, будет слышен двойной звуковой сигнал. Для отключения функции блокировки от детей нажмите кнопки в течение 3 секунд. Будет слышен один звуковой сигнал, и блокировка от детей будет отключена.

! Если вы повернете ручку выбора программ во время работы машины и при включенной функции блокировки от детей, будет слышен двойной звуковой сигнал. Если вы отключите функцию блокировки от детей, не возвращая ручку выбора программ в прежнее положение, программа будет завершена, так как положение ручки выбора программ изменилось. Загорается светодиодный индикатор сушки, и машина остается в режиме ожидания, пока не будет выбрана новая программа, и не будет нажата кнопка «Пуск/Остановка/Отмена».

Завершение путем отмены программы

Для отмены любой выбранной программы: Нажмите кнопку «Пуск/Остановка/Отмена» в течение 3 секунд. По окончании с целью напоминания загорятся предупреждающие индикаторы «Очистка фильтра», «Бак водяного конденсата» и «Завершение / Противосминаемость».

! Поскольку внутренняя полость машины будет слишком нагретой, если вы отмените программу во время работы машины, то включите программу вентиляции, чтобы охладить ее.

Завершение программы

При завершении программы на индикаторе выполнения программы загорятся предупреждающие индикаторы «Завершение / Противосминаемость», «Очистка фильтра» и «Бак водяного конденсата». Можно открыть дверцу. Машина готова к выполнению следующего цикла. Нажмите кнопку «Вкл./Выкл.», чтобы выключить машину.

- i** Последняя стадия цикла сушки (цикл охлаждения) выполняется без нагревания, чтобы вещи имели температуру, которая обеспечит их сохранность.
- i** Двухчасовая программа для предотвращения сминаемости белья включится, если вы не извлечете белье после завершения основной программы.
- i** Если вы не собираетесь немедленно извлекать белье, не останавливайте машину, пока процесс сушки не будет завершен полностью.
- i** Проводите очистку фильтра после каждого цикла сушки (см. «Очистка фильтра»).
- i** Сливайте воду из бака водяного конденсата после каждой сушки (см. раздел «Бак водяного конденсата»).

5 Обслуживание и чистка

Картридж-фильтр / Внутренняя поверхность дверцы

Ворс и волокна, попадающие с белья в воздух на протяжении цикла сушки, скапливаются в картридж-фильтре.

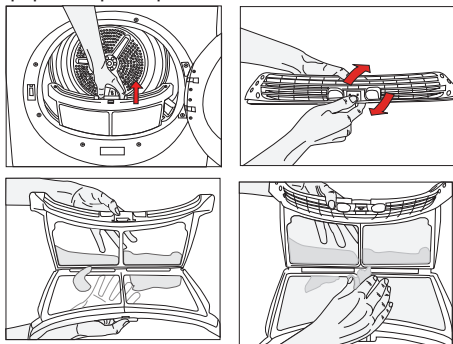

i Как правило, они формируются в процессе носки и стирки.

i Обязательно очищайте фильтр и внутренние поверхности крышки после каждого процесса сушки.

i Вы можете проводить очистку фильтра и места его установки с помощью пылесоса. Для того чтобы очистить фильтр:

1. Откройте дверцу загрузки.
2. Вытащите фильтр из дверцы, потянув его вверх, и откройте фильтр.
3. Очистите ворс и волокна — рукой или с помощью мягкого кусочка ткани.
4. Закройте фильтр и установите его на место.

i После некоторого времени эксплуатации машины поверхность фильтра может засориться. Если это произойдет, промойте фильтр водой и высушите его, прежде чем использовать снова.

i Очистите всю внутреннюю поверхность крышки и уплотнение дверцы.

Датчик

В сушильном автомате установлены датчики влажности для определения сухости белья.

Чтобы очистить датчик:

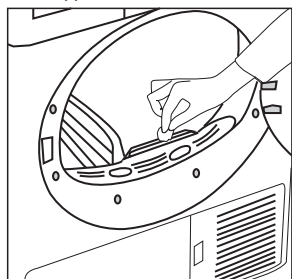

1. Откройте загрузочную дверцу сушильного автомата.
2. Подождите, пока машина охладится, если сушка завершена.
3. Протрите металлические датчики кусочком мягкой ткани, смоченной в уксусе, и вытрите их насухо.

i Очищайте металлические датчики 4 раза в год.

⚠ Не используйте для чистки растворители, чистящие средства и другие подобные вещества, поскольку это может привести к пожару и взрыву!

Бак водяного конденсата;

Вода из влажного белья конденсируется. Сливайте воду из бака после каждого цикла сушки или в его процессе, если загорается предупреждающий индикатор «Бак водяного конденсата».

⚠ Водяной конденсат не является питьевой водой!

⚠ Ни в коем случае не вынимайте бак водяного конденсата во время выполнения программы!

Если вы забудете опорожнить бак водяного конденсата, сушильный автомат остановится в процессе следующих циклов просушки, когда загорится предупреждающий индикатор «Бак водяного конденсата». После опорожнения бака водяного конденсата нажмите кнопку «Пуск/Остановка/Отмена» для возобновления выполнения программы.

Чтобы опорожнить бак водяного конденсата:

1. Откройте ящик и аккуратно выньте бак для воды

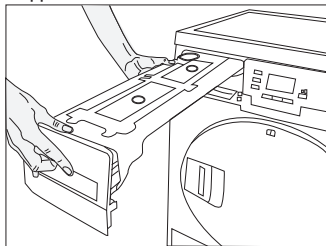

2. Слейте воду из бака.

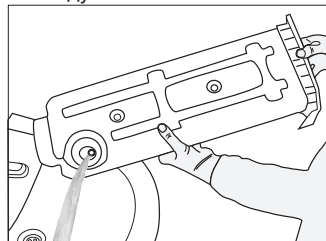

3. Если в воронке имеется слой ворса, промойте ее под проточной водой.

4. Установите бак на место.

Конденсатор;

Горячий и влажный воздух в конденсаторе охлаждается холодным воздухом помещения. Соответственно, вода из влажного воздуха в сушильном автомате конденсируется и нагнетается в специальный бак.

! Очищайте конденсатор через каждые 30 циклов сушки или раз в месяц.

Чтобы очистить конденсатор:

1. Если процесс сушки завершен, откройте дверцу и дайте машине охладиться.

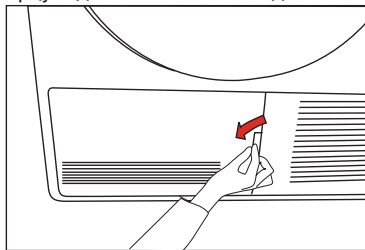

2. Откройте 2 стопорных рычажка после того, как открыли предохранительную пластинку.

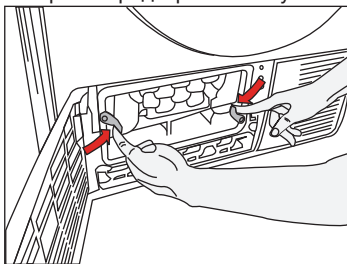

3. Извлеките конденсатор.

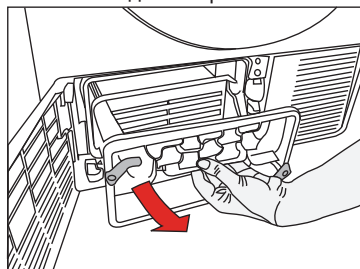

4. Очистите конденсатор из распылителя водой под давлением и подождите, пока она стечет.

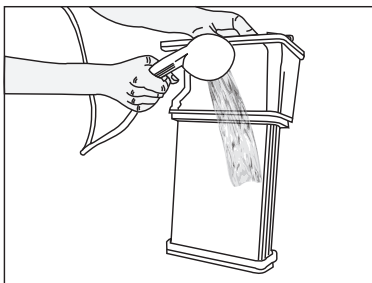

5. Установите конденсатор на место. Закройте 2 стопорных рычажка и убедитесь, что они надежно закрыты.

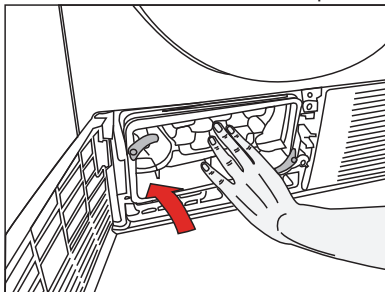

6. Закройте крышку предохранительной пластинки.

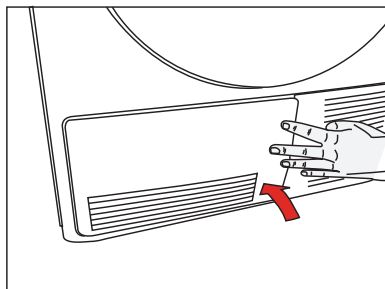

6 Рекомендуемые способы устранения проблем

Процесс сушки длится очень долго
<ul style="list-style-type: none">Засорились ячейки фильтра. Промойте фильтр водой.
После сушки белье остается влажным.
<ul style="list-style-type: none">Засорились ячейки фильтра. Промойте фильтр водой.Загружено слишком много белья. Не перегружайте сушильный автомат.
Сушильный автомат не включается или не запускается программа. Установки выполнены, но сушильный автомат не включается.
<ul style="list-style-type: none">Машина не включена в розетку электросети. Убедитесь, что машина подключена к электросети.Дверца загрузки приоткрыта. Убедитесь, что дверца закрыта должным образом.Программа не задана, или не нажата кнопка «Пуск/Остановка/Отмена». Убедитесь, что программа задана и не находится в режиме «Остановка».Включена блокировка от детей. Отключите блокировку от детей.
Выполнение программы было прервано без видимых причин.
<ul style="list-style-type: none">Дверца загрузки приоткрыта. Убедитесь, что дверца закрыта должным образом.Отключена подача электроэнергии. Нажмите кнопку «Пуск/Остановка/Отмена», чтобы запустить программу.Бак переполнен водой. Слейте воду из бака.
Белье село, сбилось или потеряло вид.
<ul style="list-style-type: none">Была использована программа, не подходящая для данного типа белья. Сушите в сушильном автомате только то белье, для которого такая сушка разрешена, предварительно просмотрев ярлыки на изделиях.Для сушки определенного типа белья выберите программу с соответствующей низкой температурой.
Подсветка барабана не включается (в моделях с лампой)
<ul style="list-style-type: none">Сушильный автомат не включен кнопкой «Вкл./Выкл.». Убедитесь, что сушильный автомат включен.Лампа перегорела. Обратитесь в фирменный сервисный центр для замены лампы.
Мигает индикатор «Завершение / Противосминаемость».
<ul style="list-style-type: none">Включена 2-часовая программа, предотвращающая сминание белья. Выключите сушильный автомат и выньте белье.
Горит индикатор «Завершение / Противосминаемость».
<ul style="list-style-type: none">Программа завершена. Выключите сушильный автомат и выньте белье.
Мигает индикатор «Сушка».
<ul style="list-style-type: none">Произошел сбой датчика высокой температуры. Сушильный автомат завершит программу без нагревания. Выключите сушильный автомат и выньте белье. Обратитесь в фирменный сервисный центр.
Горит индикатор «Очистка фильтра».
<ul style="list-style-type: none">Фильтр загрязнен. Очистите фильтр дверцы.
«Через дверцу выходит вода»
<ul style="list-style-type: none">Очистите внутреннюю поверхность и уплотнение дверцы.
«Дверца внезапно открылась»
<ul style="list-style-type: none">Прижмите дверцу, чтобы она закрылась со щелчком.
Для моделей с конденсатором:
Горит предупреждающий индикатор «Бак водяного конденсата».
<ul style="list-style-type: none">Бак переполнен водой. Слейте воду из бака.
Горит индикатор «Очистка конденсатора».
<ul style="list-style-type: none">Загрязнен конденсатор. Очистите фильтры конденсатора под предохранительной пластинкой.

⚠ Если проблема не устранена, обратитесь в фирменный сервисный центр.

Изготовитель: «Arcelik A.S.»
Юридический адрес: Караач Джаддеси № 2-6 34445 Сютлюдже Стамбул, Турция
(Karaağaç Caddesi No:2-6 Sütlüce, 34445, Turkey)

Произведено в Турции

Импортер на территории РФ: ООО «БЕКО»
Юридический адрес: 601010, Владимирская область, Киржачский район, завод «БЕКО»

Информацию о сертификации продукта Вы можете уточнить, позвонив на горячую линию
8-800-200-23-56.

Дата производства включена в серийный номер продукта, указанный на этикетке,
расположенной на продукте, а именно: первые две цифры серийного номера обозначают
год производства, а последние две – месяц. Например, "10-100001-05" обозначает, что
продукт произведен в мае 2010 года.

Read this manual prior to initial operation of the product!

Dear Customer,

We hope that your product, which has been manufactured in modern facilities and passed through a strict quality control procedure, will give you very good results.

We advise you to read through this manual carefully before using your product and keep it for future reference.

This User Manual will

- Help you use your machine in a fast and safe way.
- Read the User Manual before installing and starting your product.
- In particular, follow the instructions related to safety.
- Keep this User Manual within easy reach for future reference.
- Please read all additional documents supplied with your product.

Remember that this User Manual is also applicable for several other models.

Explanation of symbols

Throughout this User Manual the following symbols are used:

 Important safety information. Warning for hazardous situations with regard to life and property.

 Caution; Warning for supply voltage.

 Caution; Warning for fire hazard.

 Caution; Warning for hot surfaces.

 Read the instructions.

 Useful information. Important information or useful hints about usage.



This appliance's packaging material is recyclable. Help recycle it and protect the environment by dropping it off in the municipal receptacles provided for this purpose. Your appliance also contains a great amount of recyclable material. It is marked with this label to indicate the used appliances that should not be mixed with other waste.

This way, the appliance recycling organised by your manufacturer will be done under the best possible conditions, in compliance with European Directive 2002/96/EC on Waste Electrical and Electronic Equipment. Contact your town hall or your retailer for the used appliance collection points closest to your home. We thank you doing your part to protect the environment.

1 Important safety information

This section includes safety information that will help protection from risks of personal injuries or materialistic damages. Failure to follow these instructions shall cause any warranty and reliability commitment to become void.

General safety

- Never place the machine on a carpet-covered floor, otherwise, lack of airflow beneath the machine may cause electrical parts to overheat. This will cause problems with your machine.
- If the power cable or mains plug is damaged, you must call Authorised Service Agent for repair.
- The product should not be plugged in during installation, maintenance and repair works. Such works should always be made by the technical service. Manufacturer shall not be held responsible for damages arising from processes carried out by unauthorised persons.
- Connect the product to a grounded outlet protected by a fuse of suitable capacity as stated in the technical specifications table.
- Operate your product at temperatures between +5°C and +35°C.
- Do not use electrical devices in the product.
- Do not connect the air exit of the product to the chimney holes which are used for the exhaust fumes of the devices operating with gas or other types of fuel.
- You must provide enough ventilation in order to prevent gases exiting from devices operating with other types of fuels including the naked flame from accumulating in the room due to the back fire effect.
- Always clean the lint filter before or after each loading.
- Never operate your dryer without the lint filter installed.
- Do not allow fibre, dust and dirt accumulation around the exhaust exit and at adjacent areas.
- Power cable plug must be within easy reach after installation.
- Do not use extension cords, multi-plugs or adaptors to connect the dryer to power supply in order to decrease the risk of electric shock.
- Do not make any changes on the plug supplied with the product. If it is not compatible with the socket, have a qualified electrician change the socket with a suitable one.
- Items cleaned or washed with gasoil/ fuel oil, dry-laundry solvents and other combustible or explosive materials as well as the items that are contaminated or spotted with such materials should not be dried in the product since they emit flammable or explosive vapor.
- Do not dry items cleaned with industrial chemicals in the dryer.
- Do not dry unwashed items in the dryer.
- Items soiled with cooking oils, acetone, alcohol, fuel oil, kerosene, stain remover, turpentine, paraffin and paraffin removers must be washed in hot water with plenty of detergent before being dried in the dryer.
- Garments or pillows bolstered with rubber foam (latex foam), shower bonnets, water resistant textiles, materials with rubber reinforcement and rubber foam pads should not be dried in the dryer.
- Do not use fabric softeners and anti-static products unless they are recommended by the manufacturers of the fabric softener or the product.
- This product must be grounded. Grounding installation decreases the risk of electric shock by opening a path with low resistance for the electricity flow in case of a malfunction or failure. Power cable of this product is equipped with a conductor and a grounding plug that allows for grounding the product. This plug must be installed appropriately and inserted into a socket which is grounded in accordance with the local laws and regulations.
- Do not install the product behind a door with a lock, sliding door or a door that has a hinge against the hinge of the dryer.
- Do not install or leave this product in places where it will be exposed to outdoor conditions.
- Do not tamper with the controls.
- Do not perform any repair or part replacing procedures on the product even if you know or have the ability to perform unless it is clearly suggested in the operating instructions or the published service manual.
- Inside and exhaust duct of the product must be cleaned by the qualified service personnel periodically.
- Wrong connection of grounding conductor of the product can cause electric shock. If you have any suspect about the grounding connection, have it checked by a qualified electrician, service representative or service personnel.

- Do not reach into the machine when the drum is spinning.
- Unplug the machine when it is not in use.
- Never wash down the appliance with water! There is the risk of electric shock! Always disconnect by unplugging from the mains before cleaning.
- Never touch the plug with wet hands. Never unplug by pulling on the cable, always pull out by grabbing the plug only. Do not operate the machine if the power cable or plug is damaged!
- Never attempt to repair the machine yourself, otherwise, you will be putting your life and others' lives in danger.
- For malfunctions that cannot be solved by following the information given in the safety instructions:
Turn off the machine, turn off and contact an authorised service agent.
- Do not stop the dryer before the drying cycle comes to an end unless you will remove all laundry from the dryer fast in order to lay them and dissipate the heat.
- Remove the door of the drying compartment before decommissioning or disposing of the product.
- The final step of the drying cycle (cool-down cycle) occurs without applying heat to ensure that the items are left at a temperature that will not damage them.
- Fabric softeners or similar products should be used as specified by the fabric softener instructions.
- Underwear that contains metal reinforcements should not be placed in a dryer. Damage to the dryer can result if metal reinforcements come loose during drying.
- Check all garments for forgotten lighters, coins, metal pieces, needles, etc. before loading.
- At times when your dryer is not in use or after the laundry is taken out following the completion of drying process, turn off by using the On/Off button. In cases when the On/Off button is on (while the dryer is energized), keep the door of the dryer closed.

disorders or unlearned or inexperienced people (including children) unless they are attended by a person who will be responsible for their safety or who will instruct them accordingly for use of the product.

Children's safety

- Electrical appliances are dangerous for the children. Keep children away from the machine when it is operating. Do not let them tamper with the machine.
- Packaging materials are dangerous to children. Keep the packaging materials out of reach of children or dispose them by classifying according to waste directives.
- Do not allow children sit/climb on or enter in the product.
- Children should be supervised to ensure that they do not play with the product.
- Close the loading door when you leave the area where the product is located.

Intended use

- This product has been designed for domestic use. It should not be used for other purposes.
- Use the product only for drying laundry that are marked accordingly.
- Dry only those articles in your product that are stated in this manual.
- This product is not intended to be used by persons with physical, sensory or mental

2 Installation

Refer to the nearest Authorised Service Agent for installation of your product.

- ❶ Preparation of location and electrical installation for the product is under customer's responsibility.
- ⚠ Installation and electrical connections must be carried out by a qualified personnel.
- ⚠ Prior to installation, visually check if the product has any defects on it. If so, do not have it installed. Damaged products will cause risks for your safety.

Appropriate installation location

- Install the product in an environment which has no risk of freezing and is in a stable and level position.
- Operate your product in a well ventilated, dust-free environment.
- Do not block the air ducts in front of and under the product with materials such as long pile rugs and wooden bands.
- Do not place your product on a long pile rug or on similar surfaces.
- Do not install the product behind a door with a lock, sliding door or a hinged door which can strike the product.
- Once the product is installed, it should stay at the same place where its connections have been made. When installing the product, make sure that the rear wall of it does not touch anywhere (tap, socket, etc.) and also pay attention to install the product at a place where it will stay permanently.
- ⚠ Do not place the product on top of the power cable.
- Keep at least 1.5 cm distance to walls of other furniture.

Removing the transportation safety assembly

- ⚠ Remove the transportation safety assembly before using the product for the first time.
- 1. Open the loading door.
- 2. There is a nylon bag inside the drum that contains a piece of styrofoam. Hold it from its section marked with XX.
- 3. Pull the nylon towards yourself and remove the transportation safety assembly.

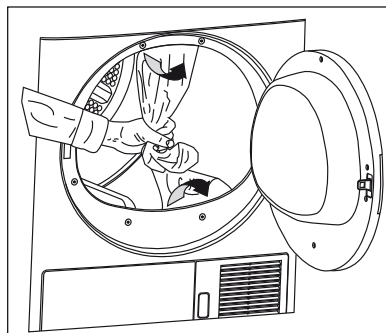

- ⚠ Make sure that you have removed the transportation safety assembly (nylon+styrofoam pieces) before using the product for the first time. Do not leave any items inside the drum.

Under counter installation

- A special part (Part no. 297 360 0100) replacing the top trim must be provided and installed by the Authorised Service Agent in order to use the machine under a counter or in a cupboard. It should never be operated without the top trim.
- Leave at least 3 cm of space between the side and rear walls of the product and the walls of the counter/cupboard when installing your product under a counter or in a cupboard.

Mounting over a washing machine

- A fitting device should be used between the two machines when installing above a washing machine. The bracket (Part no. 297 720 0100 white/297 720 0200 grey) must be installed by the Authorised Service Agent.
- Place the product on a firm floor. If it will be placed on top of a washing machine, the approximate weight of both machines may reach 180 kg when they are full. Therefore, the floor must be capable of carrying the load on it!

Connection to water drain;

In products equipped with a condenser unit the water accumulated during the drying cycle is collected in the water tank. You should drain the accumulated water after each washing cycle.

You can directly send the accumulated water out through the water drain hose supplied with the machine instead of periodically draining the water collected in the water tank.

Connecting the water drain hose;

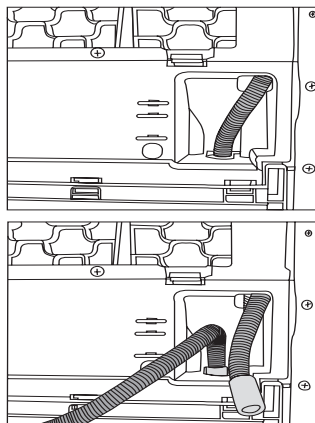

1. Remove the hose on the machine by pulling it out from its end. Do not use any tools to take out the hose.
2. Connect the special drain hose supplied with the machine to the pipe fitting.
3. The other end of the drain hose can be directly connected to the wastewater drain or to the washbasin. The fitting must always be secured in all types of connections. Your house may be flooded if the hose gets out of its housing during water discharge.

Important:

- The hose should be attached to a height of maximum 80 cm.
- You must be careful not to pinch or bend the hose.
- The end of the hose should not be bent, it should not be stepped on and it must not be folded between the drain and the machine.

Adjusting the feet

In order to ensure that your machine operates more silently and vibration-free, it must stand level and balanced on its feet. Balance the machine by adjusting the feet.

Rotate the feet to adjust until the machine stands level and firmly.

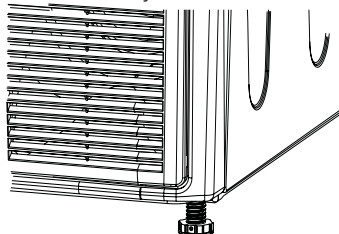

- i** Never unscrew the adjustable feet from their housings.

Electrical connection

Connect the machine to a grounded outlet protected by a fuse of suitable capacity as stated in the technical specifications table. Our company shall not be liable for any damages that will arise when the machine is used on a circuit without grounding.

- Connection must comply with national regulations.
- If the current value of the fuse or breaker in the house is less than 16 Amps, have a qualified electrician install a 16 Amp fuse.
- Power cable plug must be within easy reach after installation.
- The voltage and allowed fuse or breaker protection are specified in the "Technical Specifications" section.
- The specified voltage must be equal to your mains voltage.
- Do not make connections via extension cables or multi-plugs.
- The main fuse and switches must have a contact distance of minimum 3 mm.

⚠ Damaged power cable must only be replaced by a qualified electrician.

⚠ If the product is faulty, it must not be operated unless it is repaired! There is the risk of electric shock!

First use

- To have the product ready for operation before calling the authorised service agent, make sure that its location and power supply installations are appropriate. If they are not, call a qualified electrician to have any necessary arrangements carried out.
- Make sure that the power connections of the product are in accordance with the instructions given in relevant chapters of this manual.

Disposing of packaging material

Packaging materials are dangerous to children. Keep packaging materials in a safe place out of reach of children. Packaging materials of your product are manufactured from recyclable materials. Sort and dispose of them in accordance with recycled waste instructions. Do not dispose of them with normal domestic waste.

Transportation of the machine

1. Unplug the machine from the mains.
2. Remove the water drain (if any) and chimney connections.
3. Drain water remained in the machine completely before transportation.

Disposing of the old machine

Dispose of your old machine in an environmentally friendly manner.

Refer to your local dealer or solid waste collection centre in your area to learn how to dispose of your machine.

Before disposing of your old machine, cut off the power cable plug and make the loading door lock unusable to avoid dangerous conditions to children.

Technical specification

EN

Height (adjustable)	84.6 cm
Width	59.5 cm
Depth	53 cm
Capacity (max.)	7 kg
Weight (net)	36 kg
Voltage	See type label
Rated power input	
Model code	

Type label is located behind the loading door.

Energy efficiency class "B"

Electrical Safety class 1

3 Initial preparations for drying

Things to be done for energy saving:

- Make sure that you operate the product at its full capacity but pay attention to not exceeding it.
- Spin your laundry at the highest speed possible when washing them. Thus, the drying time is shortened and energy consumption is decreased.
- Pay attention to dry same types of laundry together.
- Follow the instructions in the user manual for programme selection.
- Make sure that sufficient clearance is provided at the front and rear side of the dryer for air circulation. Do not block the grill at the front side of the product.
- Do not open the door of the machine during drying unless necessary. If you must certainly open the door, pay attention not to keep it open for a long time.
- Do not add new (wet) laundry during drying.
- Lint and fibres released from the laundry to the air during the drying cycle are collected in the “Lint Filter”. Make sure that you clean the filters before or after each drying.
- In models with condenser, make sure that you clean the condenser regularly at least once every month or after every 30 drying cycles.
- In vented models, follow the chimney connection rules in the user manual and pay attention to the chimney cleaning.
- Ventilate the room, where the dryer is located, well during drying.
- For power saving in models with lamps, at times when your dryer is not in use, keep the door closed if the On/Off button is pressed (if the dryer is energized).

Laundry suitable for drying in the machine

- ① Always follow the suggestions on the laundry labels. Dry only the laundry having a label stating that they are suitable for drying in a dryer and make sure that you select the appropriate programme.

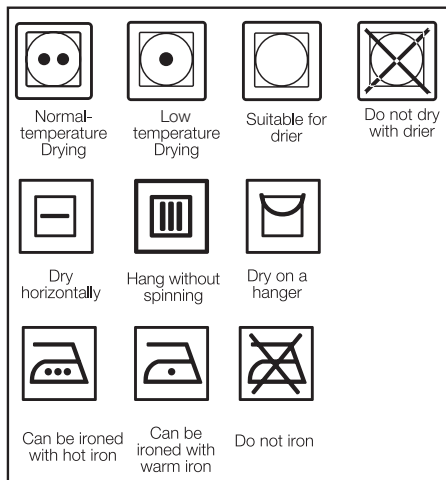

Laundry unsuitable for drying in the machine

- Laundry items with metal attachments such as belt buckles and metal buttons can damage your dryer.
- Do not dry items such as woollens, silk garments and nylon stockings, delicate embroidered fabrics, laundry with metal accessories and items such as sleeping bags in the dryer.
- Laundry made of delicate and valuable fabrics as well as lace curtains can be creased. Do not dry them in the dryer!
- Do not dry items made of hermetic fibres such as pillows and quilts in the dryer.
- Laundry made of foam or rubber will be deformed.
- Do not dry laundry containing rubber in the dryer.
- Do not dry laundry exposed to petroleum, oil, combustible or explosive agents in the dryer even if they are washed beforehand.
- Overly wet laundry or laundry with dripping water must not be put into the dryer.
- Items cleaned or washed with gasoil/fuel oil, dry-laundry solvents and other combustible or explosive materials as well as the items that are contaminated or spotted with such materials should not be dried in the product since they emit flammable or explosive vapor.
- Do not dry items cleaned with industrial chemicals in the dryer.
- Do not dry your unwashed laundry in the dryer.
- Items soiled with cooking oils, acetone,

alcohol, fuel oil, kerosene, stain remover, turpentine, paraffin and paraffin removers must be washed in hot water with plenty of detergent before being dried in the dryer.

- Garments or pillows bolstered with rubber foam (latex foam), shower bonnets, water resistant textiles, materials with rubber reinforcement and rubber foam pads should not be dried in the dryer.
- Do not use fabric softeners and anti-static products unless they are recommended by the manufacturers of the fabric softener or the product.
- Do not dry the underwear reinforced with metal parts in the dryer. If these metal reinforcements loosen and break during drying, they will damage your dryer.

Preparing laundry for drying

- Check all laundry items before loading them into the product to make sure that there are no lighters, coins, metal items, needles and etc. in their pockets or on any part of them.
- Fabric softeners and similar products must be used in accordance with the instructions of the manufacturer of the relevant products.
- All laundry must be spun at the highest spin speed that your washing machine allows for the laundry type.
- Laundry may be tangled after washing. Separate your laundry before placing them into your dryer.
- Sort your laundry according to their types and thicknesses. Dry the same type of laundry together. E.g.: fine kitchen towels and table cloths dry faster than the thick bath towels.

Correct load capacity

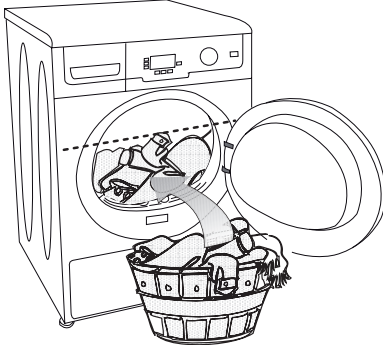

⚠ Consider the information in the "Programme Selection Table". Always start the programme in accordance with the maximum load capacity.

ⓘ Adding laundry to the machine more than the level shown in the figure is not recommended. Drying performance will degrade when the machine is overloaded. Furthermore, your dryer and your laundry can be damaged.

ⓘ Place your laundry into the drum loosely so that they will not get tangled.

ⓘ Large pieces (E.g.: bed sheets, quilt covers, large tablecloths) may bunch-up. Stop the dryer 1-2 times during drying process to separate bunched-up laundry.

Following weights are given as examples.

Home articles	Approximate weights (g)
Cotton quit covers (double)	1500
Cotton quit covers (single)	1000
Bed sheets (double)	500
Bed sheets (single)	350
Large tablecloths	700
Small tablecloths	250
Tea napkins	100
Bath towels	700
Hand towels	350
Garments	Approximate weights (g)
Blouses	150
Cotton shirts	300
Shirts	200
Cotton dresses	500
Dresses	350
Jeans	700
Handkerchiefs (10 pieces)	100
T-Shirts	125

Loading

- Open the loading door.
- Place laundry items loosely into the dryer.
- Push the loading door to close. Ensure that no items are caught in the door.

4 Selecting a Programme and Operating Your Machine

Control panel

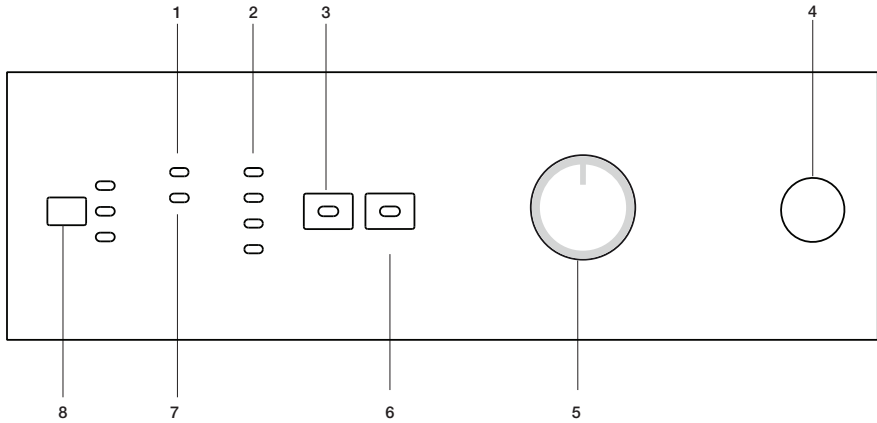

1. Filter cleaning warning light

Warning light turns on when the filter is full.

2. Program follow-up indicator

Used to follow-up the progress of the current programme.

3. Cancel audio warning

Used to cancel the audio warning given at the end of the programme.

4. On/Off button

Used to turn on and off the machine.

5. Programme selection knob

Used to select a programme.

6. Start/Pause/Cancel button

Used to start, pause or cancel the programme.

7. Water tank warning light*

Warning light turns on when the water tank is full.

8. Time delay selection button*

Used to set the time delay.

* It may change according to the specifications of your dryer

Preparing the machine

1. Plug in your machine.
 2. Place the laundry in the machine.
 3. Press the "On/Off" button.
- ❗ Pressing the "On/Off" button does not necessarily mean that the programme has started. Press "Start/Pause/Cancel" button of the machine to start the programme.

Programme selection

Decide the appropriate programme from the table below which includes drying temperatures in degrees. Select the desired programme with the programme selection button.

Extra dry	Dry at high temperature only for cotton laundry. Thick and multi layered laundry (E.g.: towels, linens, jeans) are dried in a way that they do not require ironing before placing in the wardrobe.
Cupboard dry	Normal laundry (E.g.: tablecloths, underwear) are dried in a way that they do not require ironing before placing in the drawers.
Cupboard dry plus	Normal laundry (E.g.: tablecloths, underwear) are dried in a way that they do not require ironing before placing in the drawers, but more than those in the ready to wear option.
Iron Dry	Normal laundry (E.g., Shirts, dresses) are dried ready to be ironed.

- ❗ For further program details, see, "Program Selection Table"

Main programmes

Depending on the type of laundry, the following main programmes are available:

•Cottons

You can dry your durable laundry with this programme. Dries at high temperature. It is recommended to use for your cotton items (such as bed sheets, quilt cover, underclothing, etc.).

•Synthetics

You can dry your less durable laundry with this programme. It dries at a lower temperature compared to the cottons programme. It is recommended for your synthetic laundry (such as shirts, blouses, synthetic/cotton blended laundry, etc.).

- ❗ Do not dry curtains and lace in your machine.

•Anti-creasing

A 2-hour anti creasing programme to prevent laundry from creasing will be activated if you do not take the laundry out after the programme is over. This programme rotates the laundry in 10-minute intervals to prevent creasing.

Special programmes

For special cases, there are also extra programmes available:

- ❗ Additional programmes may differ according to the model of your machine.

•Xpress 35

You can use this programme to dry the cottons that are spun at high speeds in your washing machine. It can dry your 2 kg Cotton laundry (2 Shirts / 5 T-Shirts) within 35 minutes.

- ❗ In order to obtain better results from the dryer programs, your laundry must be washed with suitable program and spun at the recommended spin speeds in your washing machine.

•Shirt

Dries the shirts in a more sensitive way so that they are less creased and ironed easily.

- ❗ Shirts may contain little amount of dampness at the end of the program. It is advised not to leave the shirts in the dryer.

•Jeans

You can use this program to dry the jeans that are spun at high speeds in your washing machine.

- ❗ Review the relevant part of the program table.

•Delicates

You can dry at a lower temperature your very delicate laundry (silk blouses, fine underwear, etc.) that are suitable for drying or laundry which is advised to be hand-washed.

- ❗ It is recommended to use a cloth bag to avoid certain delicate garments and laundry from getting creased or damaged. Take your garments immediately out of the dryer and hang them after the programme ends in order to prevent them being creased.

•Ventilation





Only ventilation is performed for 10 minutes without blowing hot air. You can air your clothes that have been kept at closed environments for a long time thanks to this program to deodorize unpleasant odors.

•Timer programs

You can select one of the 10 min., 20 min., 40 min. and 60 min. timer programmes to achieve the desired final drying level at low temperatures. Programme dries at the selected time regardless of the drying temperature.

Program selection and consumption table

EN

Programs		Capacity (kg)	Spin speed in washing machine (rpm)	Approximate amount of remaining humidity	Drying time (minutes)
Cottons / Coloreds					
	Cupboard dry	7	1000	% 60	109
	Cupboard dry plus	7	1000	% 60	114
	Iron dry	7	1000	% 60	90
Xpress 35'		2	1200-1400	%50	35
Shirt		1.5	1000	%50	40
Jeans		4	1000	%50	80
Delicates		1.75	800	%40	40
Synthetics					
	Cupboard dry	3.5	800	% 40	45
Energy consumption values					
Programs		Capacity (kg)	Spin speed in washing machine (rpm)	Approximate amount of remaining humidity	Energy consumption value kWh
Cottons linen Ready to wear*		7	1000	% 60	3.92
Cottons Ready to iron		7	1000	% 60	3.25
Synthetics Ready to wear		3.5	800	% 40	1.42

* : Energy Label standard program (EN 61121:2005)

All values given in the table have been fixed according to EN 61121:2005 Standard. These values may deviate from the table according to the laundry type, laundry spin speed, environmental conditions and voltage fluctuations.

Auxiliary function

Cancel audio warning

Your dryer will give an audio warning when the programme comes to an end. If you do not want to hear the audio warning, press "Cancel Audio Warning" button. The relevant light will turn on when this button is pressed and an audio warning will not be given when the programme comes to an end.

📌 You can select this function either before or after the programme starts.

Warning indicators

📌 Warning indicators may differ according to the model of your dryer.

Filter cleaning

A warning light will turn on to remind filter cleaning after the programme finishes.

📌 If the filter cleaning warning light lights up continuously, please refer to, "Suggested solutions for problems".

Water tank

Warning light starts flashing when the tank is filled with water. The dryer stops operating if the warning light turns on when a programme is running. Drain the water in the water tank to restart the dryer. Press "Start/Pause/Cancel" button to start the programme after you have emptied the water tank. The warning light turns off and the programme resumes operating.

Time delay

If you wish to dry your clothes at a later time, thanks to the time delay function, you can delay the program start up to 3 hours, 6 hours or 9 hours.

1. Open the loading door and put the laundry in.
- 📌 Make sure that all air outlets are open, door filter is cleaned and the water tank is empty.
2. Set the drying program and, if required, the auxiliary functions.
3. When the time programming button is pressed once, a 3 hour delay is selected and the relevant led lights. When the same button is pressed again, 6 hours; and if pressed once more, 9 hours delay will be selected. If the time programming button is pressed one more time, time delaying function will be cancelled. Set the time delay as you require.
4. Delayed operation of the selected program is started by pressing the "Start/Pause/Cancel" button after selecting the time delay.

📌 Additional laundry may be loaded / taken out during the time delay period.

📌 During the time delay period, laundry is rotated for 4 seconds in every 10 minutes to prevent creasing.

Canceling the time delay

If you want to cancel the time delay countdown and start the program:

1. Press "Start/Pause/Cancel" button for about 3 seconds.
2. Press "Start/Pause/Cancel" button to start the program right away.

Starting the programme

1. Press "Start/Pause/Cancel" button to start the programme.
2. Light of the "Start/Pause/Cancel" button will turn on to indicate that the programme has started.

Progress of program

Progress of a running program is shown through the program follow-up indicator. At the beginning of every program step, the relevant indicator LED will light up and light of the completed step will turn off.

"Drying":

- Drying level will be illuminated during the whole drying process until the drying degree reaches "iron dry".

"Iron Dry":

- Starts to illuminate when the drying degree reaches "iron dry" step and remains illuminated until the next step.

"Cupboard dry":

Starts to illuminate when the drying degree reaches "Ready to wear" step and remains illuminated until the next step.

"Final / Anti-creasing":

- Illuminates when the program comes to an end and anti-creasing function is activated.

📌 If more than one LED light up or flash concurrently, it means there is malfunctioning or a failure (please see, Solution suggestions for problems).

Changing the programme after it has started

You can use this feature to dry your clothes under higher or lower temperatures after your dryer has started.

For example;

1. Press and hold the "Start/Pause/Cancel" button for about 3 seconds to "Cancel" the programme in order to select "Extra Dry" programme instead of "Iron Dry" programme.
2. Select the "Extra Dry" programme by rotating the programme selection button.
3. Press "Start/Pause/Cancel" button to start the programme.

📌 Press "Start/Pause/Cancel" button for 3 seconds to cancel the programme or turn the programme selection knob in any direction to end the programme while the machine is running. Water tank and filter cleaning warning lights turn on to warn the user when the programme is cancelled by

pressing the “Start/Pause/Cancel” button for 3 seconds. However, the warning lights do not turn on when the programme is cancelled by turning the programme selection knob. Only the drying light turns on and the machine remains in hold until a new programme is selected and the “Start/Pause/Cancel” button is pressed. Child-proof lock of the machine should not be active in order to perform these two operations. If the child-proof lock is active, deactivate it before performing these operations.

Adding/removing laundry in standby mode

In order to add or remove laundry after the programme starts:

1. Press the “Start/Pause/Cancel” button to switch the dryer to “Pause” mode. Drying process will stop.
2. Open the door at “Pause” position and close it again after adding or taking out laundry.
3. Press “Start/Pause/Cancel” button to start the programme.

i Any laundry added after the drying process has started may cause the dried clothes in the machine intermingle with wet clothes and the result will be wet laundry after the drying process is over.

i Laundry may be added or taken out as much as desired during a drying process, but this process will extend the programme duration and increase energy consumption since the drying will be interrupted continuously. Therefore, it is recommended to add laundry before the drying programme has started.

Child-proof lock

There is a child-proof lock to prevent any programme interruption due to the pressing of button while the programme is running. The loading door and all buttons except the “On/Off” button on the control panel are deactivated when the child-proof lock is active.

Press the “Start/Pause/Cancel” and “Cancel audio warning” buttons simultaneously for 3 seconds to activate the child-proof lock.

To start a new programme after the programme is over or to interrupt the programme, the child-proof lock should be deactivated. Press the same buttons for 3 sec. again to deactivate the child-proof lock.

i Child-proof lock is deactivated when the machine is restarted by pressing the On/Off button.

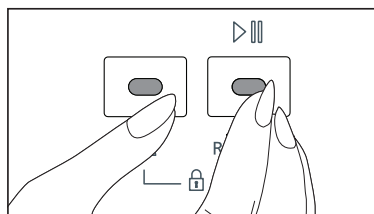

i Press the relevant buttons for 3 seconds to activate the child-proof lock. A long beep will be heard and the child-proof lock will be activated. A double beep will be heard if you press any button or turn the programme selection knob while the child-proof lock is active. Press the buttons for 3 seconds to deactivate the child-proof lock. Single beep will be heard and child-proof lock will be deactivated.

⚠ A double beep will be heard if you turn the programme selection knob when the machine is running and the child-proof lock is active. If you deactivate the child-proof lock without returning the program selection knob to its previous position, the programme will be terminated since the position of the programme selection knob is changed. The drying light turns on and the machine remains on hold until a new programme is selected and the “Start/Pause/Cancel” button is pressed.

Ending the programme through canceling

To cancel any selected programme:

Press “Start/Pause/Cancel” button for about 3 seconds. The “Filter cleaning”, “Water tank” and “End/ Anti-creasing” warning lights will turn on at the end of this period for reminding purposes.

⚠ As the inside of the dryer will be excessively hot when you cancel the programme while the dryer is running, activate the ventilation programme to cool it down.

End of programme

The “End/Anti-creasing”, “Filter cleaning” and “Water tank” warning lights on the programme follow up indicator will turn on when the programme comes to an end. The door can be opened and the machine becomes ready for a second cycle.

Press “On/Off” button to turn off the dryer.

- ❶ Final step of the drying cycle (cooling step) is performed without heat application in order to keep the items at a temperature that would not harm them.
- ❶ A 2-hour anti creasing programme to prevent laundry from creasing will be activated if you do not take the laundry out after the programme has come to an end.
- ❶ If you will not take the laundry out immediately, do not stop the dryer before the drying process is complete.
- ❶ Clean the filter after each drying (please see, Filter cleaning).
- ❶ Drain the water tank after each drying (please see, Water tank)

5 Maintenance and cleaning

Filter Cartridge / Door Inner Surface

Lint and fibres released from the laundry to the air during the drying cycle are collected in the "Filter Cartridge".

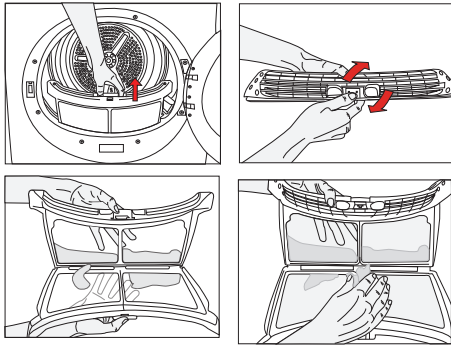

- ❗ Such fibre and lint are generally formed during wearing and washing.
- ❗ Always clean the filter and the inner surfaces of the cover after each drying process.
- ❗ You can clean the filter and filter area by vacuum cleaner.

To clean the filter:

1. Open the loading door.
2. Remove the cover filter by pulling it up and open the filter.
3. Clean lint, fibre, and cotton raveling by hand or with a soft piece of cloth.
4. Close the filter and place it back into its seat.

- ❗ Clogging may arise on the filter surface after using your machine for some time; if this occurs, wash the filter with water and dry it before using again.
- ❗ Clean the entire inner surface of the cover and door gasket.

Sensor

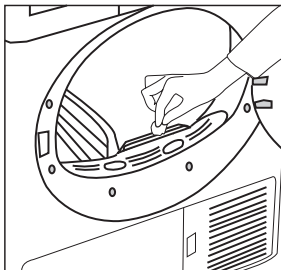

There are humidity sensors in your dryer that detect whether the laundry is dry or not.

To clean the sensor:

1. Open the loading door of the dryer.
 2. Allow the machine to cool down if drying has been carried out.
 3. Wipe the metal sensors with a soft cloth, dampened with vinegar and dry them.
- ❗ Clean metal sensors 4 times a year.
 - ⚠ Never use solvents, cleaning agents or similar substances when cleaning since these materials can cause fire and explosion!

Water tank;

The moisture in the damp laundry is taken from the laundry and condensed. Drain the water tank after each drying cycle or during drying when "Water tank" warning light turns on.

- ⚠ Condensed water is not drinkable!
- ⚠ Never take out the water tank when the programme is running!

If you forget to drain the water tank, your dryer will stop during the following drying cycles when the water tank is full and the "Water tank" warning light will turn on. If this is the case, press the "Start/Pause/Cancel" button to resume the drying cycle after draining the water tank.

*To drain the water tank:

- 1-Pull the drawer and remove the water tank carefully.

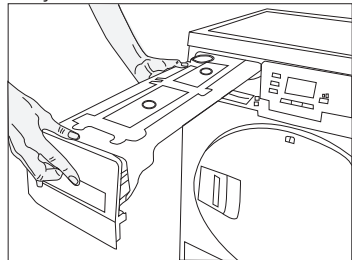

- 2-Drain the water in the tank

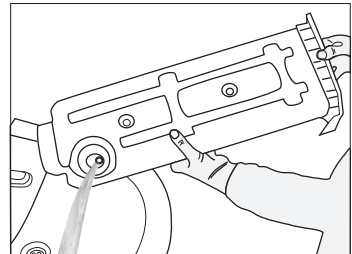

- 3-If there is lint accumulation in the funnel of the water tank, clean it under running water.
- 4-Place the water tank into its seat.

For the condenser;

Hot and humid air in the condenser is cooled with the cold air from the room. Thus, the humid air circulating in your dryer is condensed and then pumped into the tank.

① Clean the condenser after every 30 drying cycles or once a month.

To clean the condenser:

1. If a drying process has been carried out, open the door of the machine and wait until it cools down.

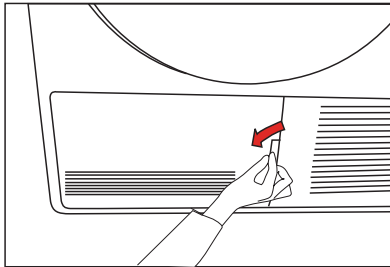

2. Unlock the 2 condenser locks after opening the kick plate.

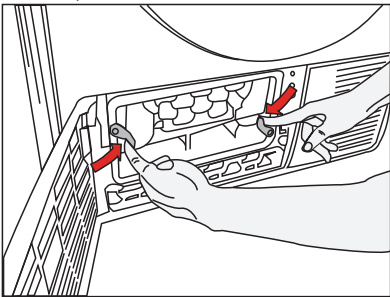

3. Pull out the condenser.

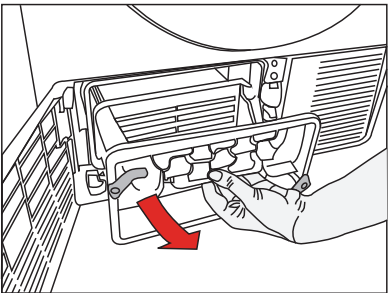

4. Clean the condenser by applying pressurized water with a shower armature and wait until the water drains.

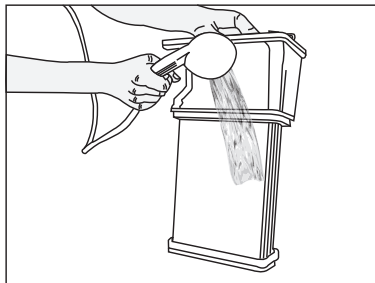

5. Place the condenser in its housing. Fasten the 2 locks and make sure that they are seated securely.

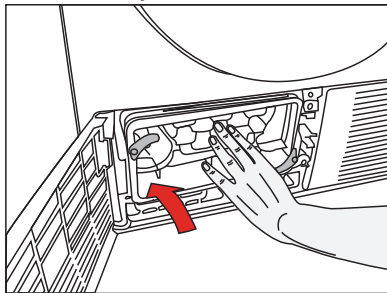

6. Close the kick plate cover.

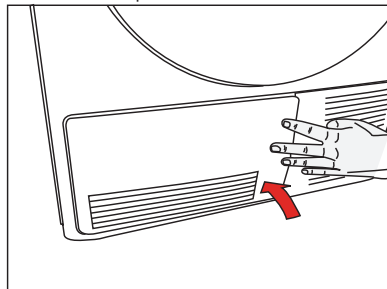

6 Suggested solutions for problems

Drying process takes too much time
<ul style="list-style-type: none">• Meshes of the filter may be clogged. Wash with water
Laundry comes out wet at the end of drying.
<ul style="list-style-type: none">• Meshes of the filter may be clogged. Wash with water.• Excessive laundry might have been loaded in. Do not load the dryer in excess.
Dryer does not switch on or the programme does not start. Dryer is not activated when set.
<ul style="list-style-type: none">• It might have not been plugged in. Make sure that the machine is plugged in.• The loading door may be ajar. Make sure that the loading door is properly closed.• Programme might have not been set or the «Start/Pause/Cancel» button might have not been pressed. Make sure that the programme has been set and it is not in "Pause" mode.• «Childproof lock» might have been activated. Deactivate the childproof lock.
Programme has been interrupted without any cause.
<ul style="list-style-type: none">• The loading door may be ajar. Make sure that the loading door is properly closed.• Electricity may be cut off. Press «Start/Pause/Cancel» button to start the programme.• Water may be full. Drain the water in the tank.
Laundry has shrunk, become felted or deteriorated.
<ul style="list-style-type: none">• A programme suitable for the laundry type might have not been used. Dry only the laundry which is suitable for drying in dryer after checking the labels on your clothes.• Select a programme with suitable low temperature for the laundry type to dry your clothes.
Drum lightning does not come on. (For models with lamp)
<ul style="list-style-type: none">• Dryer might have not been started by using the «On/Off» button. Make sure that the dryer is on.• Bulb may have blown. Call the authorized service to replace the bulb.
"Final / Anti-creasing" LED flashes.
<ul style="list-style-type: none">• The 2-hour anti creasing programme to prevent laundry from creasing might have been activated. Turn off the dryer and take out the laundry.
"Final / Anti-creasing" LED is on.
<ul style="list-style-type: none">• Programme has come to an end. Turn off the dryer and take out the laundry.
The "Drying" LED flashes.
<ul style="list-style-type: none">• A heat sensor failure has occurred. Dryer ends the programme without heating. Turn off the dryer and take out the laundry. Call your authorized service
"Filter cleaning" LED is on.
<ul style="list-style-type: none">• Filter might have not been cleaned. Clean the cover filter.
"Water comes out the cover"
<ul style="list-style-type: none">• Clean the entire inner surface of the cover and door gasket.
"Cover opens spontaneously."
<ul style="list-style-type: none">• Push it until you hear that it is closed.
For products with a condenser:
"Water tank" warning LED is on.
<ul style="list-style-type: none">• Water may be full. Drain the water in the tank.
"Condenser cleaning" LED is on.
<ul style="list-style-type: none">• Condenser might have not been cleaned. Clean the filters in the condenser under the kick plate.

△ Call an authorized service if the problem persists.

