

Cordless Stick Vacuum Cleaner

User Manual



VRS 82724 VB
VRS 82732 VD

EN | DE | FR | IT | RO | ES

SL | CS | PL | BG | HU

01M-8837383200-2317-02
01M-8837443200-2317-02

beko

Please read this user manual first!



Dear Valued Customer,

Thank you for preferring this Beko appliance. We hope that you get the best results from your appliance which has been manufactured with high quality and state-of-the-art technology. Therefore, please read this entire user manual and all other accompanying documents carefully before using the appliance and keep it as a reference for future use. If you handover the appliance to someone else, give the user manual as well. Follow the instructions by paying attention to all the information and warnings in the user manual.

Remember that this user manual may also apply to other models. Differences between models are explicitly described in the manual.

Meanings of the Symbols

Following symbols are used in various sections of this manual:

	Important information and useful hints about usage.
	WARNING: Warnings against dangerous situations concerning the security of life and property.
	Protection class for electric shock.



This appliance has been manufactured in environmental friendly modern plants without giving any harm to the nature.



It does not contain PCB.
Made in P.R.C.

CONTENT

ENGLISH	4-11
DEUTSCH	12-21
FRANÇAIS	22-31
ITALIANO	32-41
ROMANIAN	42-52
ESPAÑOL	53-62
SLOVENŠČINA	63-71
ČESKY	72-80
POLSKI	81-94
BULGARIAN	95-104
MAGYAR	105-113

1 Important safety and environmental instructions

This section contains safety instructions that will help protect from risk of personal injury or material damage.

Failure to follow these instructions voids any granted warranty.

1.1 General safety

- This appliance complies with international safety standards.
- This appliance may be used by children who are at the age of 8 or over and the people whose physical, perceptive or mental skills are impaired or who are inexperienced or not knowledgeable about the appliance as long as they are supervised or informed and made understood the safe use of the appliance and the encountered dangers. Children should not play with the appliance. Cleaning and care works should not be performed by children unless they are supervised by an adult.
- If the power cable or the appliance itself is damaged, do not use it. Contact an authorised service.
- Your mains power supply should comply with the information supplied on the rating plate of the appliance.
- The mains supply on which you will use the appliance must be secured with a 16 A fuse minimum.
- Do not use the appliance with an extension cable.
- Prevent damage to the power cable by not squeezing, bending, or rubbing it on sharp edges.
- Do not touch the appliance or its plug when it is plugged if your hands are damp or wet.
- Do not pull the power cable when unplugging the appliance.
- Do not vacuum flammable materials and when vacuuming cigarette ash, make sure that it has cooled down.
- Do not vacuum water or other liquids.
- Protect the appliance from rain, humidity and heat sources.
- Never use the appliance in or near places where combustible or inflammable ambience or places are present.
- Unplug the appliance before cleaning and maintenance.
- Do not immerse the appliance or its power cable in water for cleaning.
- Do not attempt to dismantle the appliance.

1 Important safety and environmental instructions

- Use the original parts or parts recommended by the manufacturer only.
- Do not clean the particles such as cement, plaster and compressed paper in order to prevent the filter from being clogged and the motor being damaged.
- Use the appliance only with the adapter supplied with.
- Do not use the appliance without filters; otherwise it can get damaged.
- If you keep the packaging materials, store them out of the reach of children.

1.2 Compliance with WEEE Directive and Disposing of the Waste Product



This product complies with EU WEEE Directive (2012/19/EU). This product bears a classification symbol for waste electrical and electronic equipment (WEEE). This product has been manufactured with high quality parts and materials which can be reused and are suitable for recycling. Do not dispose of the waste product with normal domestic and other wastes at the end of its service life. Take it to the collection center for the recycling of electrical and electronic equipment. Please consult your local authorities to learn about these collection centers.

1.3 Compliance with RoHS Directive

The product you have purchased complies with EU RoHS Directive (2011/65/EU). It does not contain harmful and prohibited materials specified in the Directive.

1.4 Information on Waste Batteries



This symbol on rechargeable batteries/batteries or on the packaging indicates that the rechargeable battery/battery may not be disposed of with regular house hold rubbish. For certain rechargeable batteries/batteries, this symbol may be supplemented by a chemical symbol. Symbols for mercury (Hg) or lead (Pb) are provided if the rechargeable batteries/batteries contain more than 0,0005 % mercury or more than 0,004 % lead.

Rechargeable batteries/batteries, including those which do not contain heavy metal, may not be disposed of with household waste. Always dispose of used batteries in accordance with local environmental regulations. Make enquiries about the applicable disposal regulations where you live.

1.5 Package information



Packaging materials of the product are manufactured from recyclable materials in accordance with our National Environment Regulations. Do not dispose of the packaging materials together with the domestic or other wastes. Take them to the packaging material collection points designated by the local authorities.

2 Your cordless stick vacuum cleaner

2.1 Overview



2 Your cordless stick vacuum cleaner

1. Handle
2. Control button
3. Control panel
4. Upper body
5. Lower body
6. Charging indicator
7. Dust container handle
8. Dust container
9. Suction nozzle
10. Brush
11. Brush removal button
12. Dust container removal button
13. Upper body connection screw

2.2 Technical data

Model	VRS 82724 VB	VRS 82732 VD
Rated voltage	21.6 V	28.8 V
Adaptor input	100-240V~ 50-60Hz	100-240V~ 50-60Hz
Adapter output	25.6V 350 mA	34 V 350 mA
Protection class	II	II

3 Usage

3.1 Intended use

This appliance is intended for domestic use. It is not suitable for industrial use.

3.2 Installation

3.2.1 Installation of upper and lower bodies

1. Fix the upper body onto the lower body.
2. Rotate the upper body connection screw clockwise to fix it.

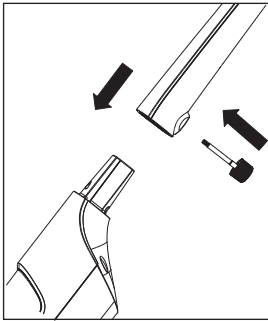

3.2.2 Installation of the lower body and the brush

1. Attach the brush to the suction nozzle.

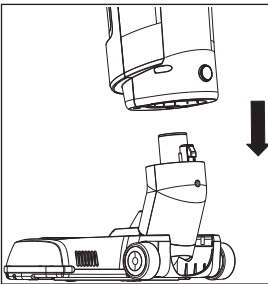

3.3 Charging the appliance

1. Plug the adapter into the charging socket at the back of the appliance and connect the plug to the wall socket.
 - The charging indicator will turn on and the appliance will switch to the charging mode. Meanwhile, the charging indicator will flash.
 - The charging indicator will remain on after charging is complete.



It takes up to 8 hours for the appliance to be fully charged.



WARNING: Appliance cannot be operated during the charging process.

3.4 Operating the appliance

1. Push the control button forward and move it to the desired level to operate the appliance (see 3.4.1).
2. Pull back the control button and move it to "OFF" level to switch off the appliance.

3.4.1 Adjusting the suction power

You can adjust the suction power by using the control panel (3) on the appliance.

1. Use the "**ECO**" level to clean curtains, table cloths and sofas.
2. Use the "**CARPET**" level to clean carpets.
3. Use the "**TURBO**" level to clean hard floors.



The charging indicator will be on during operation. As charging level decreases, these indicators will gradually go off and the appliance will stop working when all indicators are off.

3 Usage



VRS 82724 VB: It can be used up to 45 minutes with 100% charge at the minimum level.



VRS 82732 VD: It can be used up to 60 minutes with 100% charge at the minimum level.

4 Cleaning and care

Switch off and unplug the appliance before cleaning it.



WARNING: Never use gasoline, solvent, abrasive cleaning agents, metal objects or hard brushes to clean the appliance.

4.1 Cleaning the dust container

Empty the dust container (8) when the dust container full LED "⦿" under the charging indicator (6) turns red with the appliance switched on.



It is recommended to clean the dust container (8) after each use.

1. Press the dust container removal button and pull the handle of the dust container to remove it.

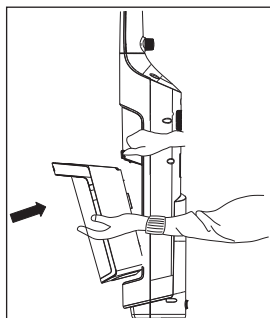

2. Grab and pull the cyclone from its handles and take it out from the dust container (8).

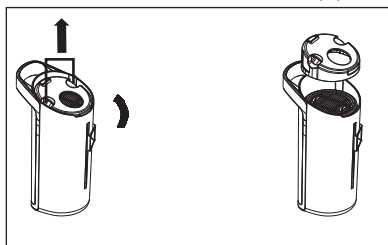

3. Empty the dust container.
4. Place the cyclone to its housing according to the arrow mark on it.
5. Place the dust container into the body of the appliance.

4.2 Cleaning the cyclone

1. Press the dust container removal button and pull the handle of the dust container to remove it.
2. Grab and pull the cyclone from its handles and take it out from the dust container (8).
3. Rotate the cyclone cap counterclockwise to remove it.

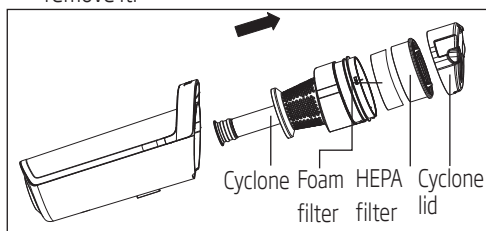

4 Cleaning and care

4. Remove the HEPA filter on the cyclone.
5. Clean the cyclone by washing it under running water.
6. Follow the steps above in reverse order to assemble the parts together again.

4.2 Cleaning the HEPA filter

1. Press the dust container removal button and pull the handle of the dust container to remove it.
2. Grab and pull the cyclone from its handles and take it out from the dust container (8).
3. Rotate the cyclone cap counterclockwise to remove it.
4. Remove the HEPA filter on the cyclone.
5. You can wash the filter under running water after shaking it off.
6. If you wash the HEPA filter, dry it at room temperature (for 24 hours minimum). Do not use them before ensuring that they are completely dry.
7. Install the HEPA filter to the cyclone housing and fit the cyclone into the dust container (8).
8. Attach the dust container to the body again.

4.3 Cleaning the foam filter

1. Press the dust container removal button and pull the handle of the dust container to remove it.
2. Grab and pull the cyclone from its handles and take it out from the dust container (8).
3. Rotate the cyclone cap counterclockwise to remove it.
4. Remove the HEPA filter on the cyclone.
5. Remove the foam filter under the HEPA filter.
6. You can wash the filter under running water after shaking it off.
7. If you wash the HEPA filter, dry it at room temperature (for 24 hours minimum). Do not use them before ensuring that they are completely dry.

4.4 Cleaning the turbo brush

1. Twist the removal button of the turbo brush cylinder lid with the help of a screwdriver or a coin and unlock the lid of the brush cylinder.

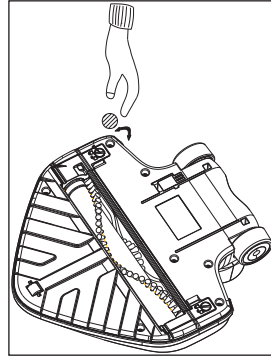

2. Open the lid of the brush cylinder, remove and clean the brush.

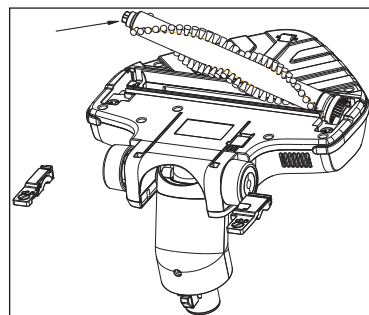
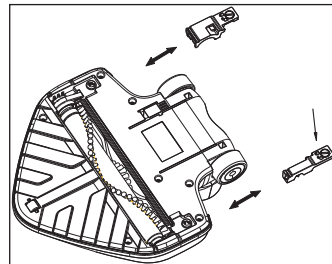

3. Clean the brush roller with a damp cloth, attach it to its place and lock the tab.

4.5 Storage

- If you do not intend to use the appliance for a long time, please store it carefully.
- Please make sure that the appliance is unplugged, cooled and totally dry.
- Store the appliance in a cool and dry place.
- Keep the appliance out of the reach of children.

4.6 Moving and transportation

- During handling and transportation, carry the appliance in its original packaging. The packaging of the appliance protects it against physical damages.
- Do not place heavy loads on the appliance or on the packaging. The appliance may get damaged.
- Dropping the appliance may render it non-operational or cause permanent damage.

Bitte lesen Sie zunächst diese Anleitung!

Sehr geehrte Kundin, sehr geehrter Kunde,
Danke, dass Sie sich für dieses Gerät der Marke Beko entschieden haben. Wir hoffen, dass Sie mit diesem Gerät, das mit den höchsten Qualitätsanforderungen und der modernsten Technologie hergestellt wurde, beste Ergebnisse erzielen. Bitte lesen Sie die gesamte Bedienungsanleitung und alle anderen Begleitdokumente aufmerksam, bevor Sie das Gerät verwenden; bewahren Sie sie zum künftigen Nachschlagen sicher auf. Wenn Sie das Gerät an einen Dritten weitergeben, händigen Sie bitte auch diese Anleitung aus. Befolgen Sie die Anweisungen, indem Sie alle Informationen und Warnhinweise in der Bedienungsanleitung beachten.

Bitte denken Sie daran, dass diese Bedienungsanleitung eventuell für mehrere Modelle geschrieben wurde. Unterschiede zwischen den Modellen werden in der Anleitung klar und deutlich beschrieben.

Bedeutung der Symbole

Folgende Symbole werden in den verschiedenen Abschnitten dieser Anleitung verwendet:

	Wichtige Informationen und nützliche Tipps zur Verwendung.
--	--

	WARNUNG: Warnhinweise zu gefährlichen Situationen im Hinblick auf die Sicherheit von Leib, Leben und Eigentum.
--	---

	Schutzklasse gegen Stromschläge.
--	----------------------------------



Dieses Gerät wurde in umweltfreundlichen, modernen Einrichtungen ohne schädliche Auswirkungen auf die Natur hergestellt.



Es enthält kein PCB.

Hergestellt in: P.R.C.

1 Wichtige Hinweise zu Sicherheit und Umwelt

Dieser Abschnitt enthält Sicherheitsanweisungen, die beim Schutz vor Personen- und Sachschäden helfen.

Bei Nichtbeachtung dieser Anweisungen erlischt die gewährte Garantie.

1.1 Allgemeine Sicherheit

- Dieses Gerät erfüllt internationale Sicherheitsstandards.
- Dieses Gerät kann von Kindern im Alter von mindestens 8 Jahren und Personen mit eingeschränkten physischen und psychischen Fähigkeiten oder einem Mangel an Erfahrung und Wissen im Umgang mit dem Gerät verwendet werden, sofern sie beaufsichtigt werden oder im sicheren Umgang mit dem Gerät unterwiesen wurden und die damit verbundenen Gefahren verstehen. Kinder dürfen nicht mit dem Gerät spielen. Reinigungs- und Wartungsarbeiten dürfen nicht von Kindern ausgeführt werden, sofern diese nicht durch einen Erwachsenen beaufsichtigt werden.
- Verwenden Sie das Produkt nicht, falls Netzkabel oder Gerät selbst beschädigt sind. Wenden Sie

sich dann an einen autorisierten Serviceanbieter.

- Die Stromversorgung muss mit den Angaben am Typenschild des Gerätes übereinstimmen.
- Die Stromversorgung des Gerätes muss mit einer Sicherung von mindestens 16 A abgesichert werden.
- Das Gerät nicht mit einem Verlängerungskabel verwenden.
- Schäden am Netzkabel vermeiden, dieses nicht quetschen, knicken oder über scharfe Kanten ziehen.
- Gerät oder eingesteckten Netzstecker nicht mit feuchten oder gar nassen Händen berühren.
- Beim Trennen des Gerätes nicht am Netzkabel selbst ziehen.
- Keine brennbaren Materialien aufsaugen; Zigarettenasche nur dann aufsaugen, wenn diese definitiv kalt ist.
- Saugen Sie weder Wasser noch andere Flüssigkeiten auf.
- Gerät vor Regen, Feuchtigkeit und Wärmequellen schützen.
- Gerät niemals an oder in der Nähe von Stellen benutzen, an denen sich leicht brennbare oder gar explosive Materialien befinden.

- Vor Reinigung und Wartung den Netzstecker ziehen.
- Tauchen Sie zur Reinigung weder das Gerät noch sein Netzkabel in Wasser.
- Nicht versuchen, das Gerät zu demontieren.
- Nur Originalteile und vom Hersteller empfohlene Teile verwenden.
- Saugen Sie keine Partikel, wie Zement, Gips und komprimiertes Papier auf. Diese könnten den Filter verstopfen und den Motor schädigen.
- Verwenden Sie das Gerät nur mit dem mitgelieferten Netzteil.
- Gerät nicht ohne Filter verwenden; andernfalls können Schäden auftreten.
- Falls Sie die Verpackungsmaterialien aufheben möchten, bewahren Sie sie außerhalb der Reichweite von Kindern auf.

1.2 Entsorgung von Altgeräten

Dieses Produkt erfüllt die Vorgaben der EU-WEEE-Direktive (2012/19/EU). Das Produkt wurde mit einem Klassifizierungssymbol für elektrische und elektronische Altgeräte (WEEE) gekennzeichnet.



Dieses Gerät wurde aus hochwertigen Materialien hergestellt, die wiederverwendet und recycelt werden können. Entsorgen Sie das Gerät am Ende seiner Einsatzzeit nicht mit dem

regulären Hausmüll; geben Sie es stattdessen bei einer Sammelstelle zur Wiederverwertung von elektrischen und elektronischen Altgeräten ab. Ihre Stadtverwaltung informiert Sie gerne über geeignete Sammelstellen in Ihrer Nähe.

1.3 Einhaltung von RoHS-Vorgaben

Das von Ihnen erworbene Produkt erfüllt die Vorgaben der EU-RoHS Direktive (2011/65/EU). Es enthält keine in der Direktive angegebenen gefährlichen und unzulässigen Materialien.

1.4 Verbrauchte Akkus



Achten Sie darauf, verbrauchte Akkus entsprechend den örtlichen Gesetzen und Richtlinien zu entsorgen. Das Symbol an Akku und Verpackung zeigt an, dass der mit dem Produkte gelieferte Akku nicht über den Hausmüll entsorgt werden darf. An einigen Orten könnte dieses Symbol in Kombination mit einem chemischen Zeichen genutzt werden. Falls die Akkus mehr als 0,0005 % Quecksilber oder mehr als 0,004 % Blei enthalten, befindet sich bei Quecksilber das Hg-Symbol und bei Blei das Pb-Symbol unter dem chemischen Zeichen. Durch eine ordnungsgemäße Entsorgung von Akkus und Batterien tragen Sie zur Verhinderung möglicher Gefahren für Umwelt und menschliche Gesundheit bei, die bei unsachgemäßer Entsorgung von Akkus und Batterien auftreten können.

1.5 Informationen zur Verpackung



Die Verpackung des Produkts wurde gemäß unserer nationalen Gesetzgebung aus recyclingfähigen Materialien hergestellt. Entsorgen Sie die Verpackungsmaterialien nicht mit dem Hausmüll oder anderem Müll. Bringen Sie sie zu einer von der Stadtverwaltung bereitgestellten Sammelstelle für Verpackungsmaterial.

2 Ihr Akku-Stielstaubsauger

2.1 Übersicht



2 Ihr Akku-Stielstaubsauger

1. Griff
2. Regler
3. Bedienfeld
4. Oberer Teil
5. Unterer Teil
6. Ladeanzeige
7. Auffangbehältergriff
8. Auffangbehälter
9. Ansaugdüse
10. Bürste
11. Bürstenfreigabetaste
12. Auffangbehälter-Freigabetaste
13. Verbindungsschraube oberer Teil

2.2 Technische Daten

Modell	VRS 82724 VB	VRS 82732 VD
Nennspannung	21,6 V	28,8 V
Netzteil Eingang	100-240 V~ 50-60 Hz	100-240 V~ 50-60 Hz
Netzteil Ausgang	25,6 V 350 mA	34 V 350 mA
Schutzklasse	II	II

3 Nutzung

3.1 Vorgesehene Verwendung

Dieses Gerät ist für den privaten Gebrauch bestimmt. Es eignet sich nicht für den professionellen Einsatz.

3.2 Montage

3.2.1 Oberen und unteren Teile montieren

1. Befestigen Sie den oberen Teil am unteren Teil.
2. Drehen Sie die Verbindungsschraube des oberen Teils im Uhrzeigersinn fest.

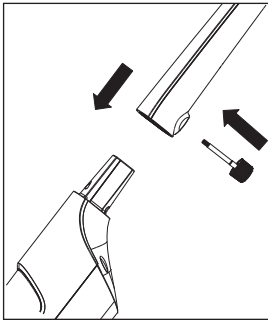

3.2.2 Unteren Teil und Bürste montieren

1. Bringen Sie die Bürste an der Ansaugdüse an.

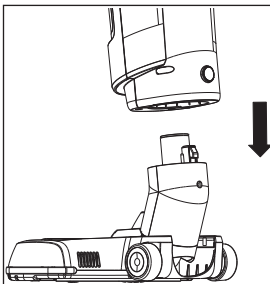

3.3 Gerät aufladen

1. Schließen Sie das Netzteil an den Ladeanschluss an der Rückseite des Gerätes und eine Steckdose an.
 - Die Ladeanzeige schaltet sich ein und das Gerät wechselt in den Lademodus. Während des Aufladens blinkt die Ladeanzeige.
 - Nach Abschluss des Ladevorgangs leuchtet die Ladeanzeige ohne zu Blinken weiter.



Es dauert bis zu 8 Stunden, bis das Gerät vollständig aufgeladen ist.



WARNUNG: Das Gerät kann während des Aufladens nicht benutzt werden.

3.4 Gerät bedienen

1. Drücken Sie den Regler nach vorne und stellen Sie die gewünschte Stufe zur Benutzung des Gerätes ein (siehe 3.4.1).
2. Schalten Sie das Gerät ab, indem Sie den Regler nach hinten ziehen und in die „Aus“-Position bringen.

3.4.1 Saugleistung anpassen

Sie können die Saugleistung mit Hilfe des Bedienfeldes (3) am Gerät anpassen.

1. Verwenden Sie zum Reinigen von Gardinen, Tischdecken und Sofas die Stufe „**ECO**“.
2. Verwenden Sie Ihr Gerät zur Reinigung von Teppichen auf Stufe „**CARPET**“.
3. Verwenden Sie zum Reinigen von Hartböden die Stufe „**TURBO**“.



Die Ladeanzeige ist während des Betriebs eingeschaltet. Bei nachlassender Akkukapazität erlöschen diese Anzeigen zunehmend; sobald alle Anzeigen erloschen sind, stoppt das Gerät.

3 Nutzung



VRS 82724 VB: Bei 100-prozentiger Aufladung und minimaler Leistungsstufe kann das Gerät bis zu 45 Minuten arbeiten.



VRS 82732 VD: Bei 100-prozentiger Aufladung und minimaler Leistungsstufe kann das Gerät bis zu 60 Minuten arbeiten.

4 Reinigung und Pflege

Schalten Sie das Gerät vor der Reinigung ab und ziehen Sie den Netzstecker.



WARNUNG: Reinigen Sie das Gerät niemals mit Benzin, Lösungsmitteln, Scheuermitteln, Metallgegenständen, harten Bürsten oder ähnlichen Mitteln.

4.1 Auffangbehälter reinigen

Leeren Sie den Auffangbehälter (8), wenn die Auffangbehälter-voll-LED „“ unter der Ladeanzeige (6) bei eingeschaltetem Gerät rot wird.



Es wird empfohlen, den Auffangbehälter (8) nach jeder Benutzung zu reinigen.

1. Drücken Sie die Auffangbehälter-Freigabetaste und ziehen Sie den Auffangbehälter am Griff heraus.

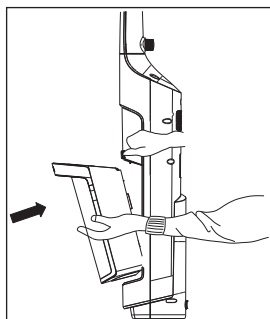

2. Greifen und ziehen Sie den Zyklonabscheider an seinen Griffen aus dem Auffangbehälter (8).

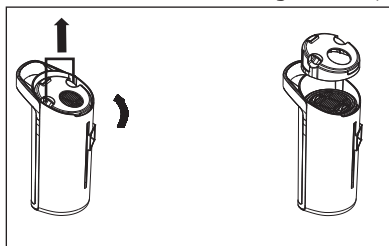

3. Auffangbehälter leeren.
4. Zyklonabscheider in Pfeilrichtung in das Gehäuse einsetzen.
5. Auffangbehälter in das Gehäuse des Gerätes einsetzen.

4.2 Zyklonabscheider reinigen

1. Drücken Sie die Auffangbehälter-Freigabetaste und ziehen Sie den Auffangbehälter am Griff heraus.
2. Greifen und ziehen Sie den Zyklonabscheider an seinen Griffen aus dem Auffangbehälter (8).
3. Drehen Sie die Zyklonkappe zum Entfernen gegen den Uhrzeigersinn.

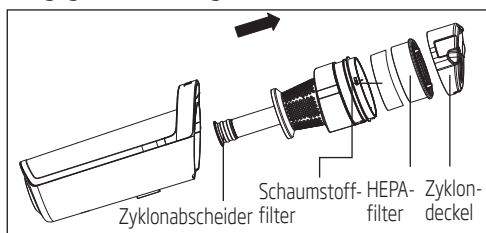

4 Reinigung und Pflege

4. Entfernen Sie den HEPA-Filter am Zyklonabscheider.
5. Reinigen Sie den Zyklonabscheider unter fließendem Wasser.
6. Befolgen Sie die obigen Schritte zur Montage der Teile in umgekehrter Reihenfolge.

4.2 HEPA-Filter reinigen

1. Drücken Sie die Auffangbehälter-Freigabetaste und ziehen Sie den Auffangbehälter am Griff heraus.
2. Greifen und ziehen Sie den Zyklonabscheider an seinen Griffen aus dem Auffangbehälter (8).
3. Drehen Sie die Zyklonkappe zum Entfernen gegen den Uhrzeigersinn.
4. Entfernen Sie den HEPA-Filter am Zyklonabscheider.
5. Sie können den Filter nach Ausschütteln unter fließendem Wasser abspülen.
6. Lassen Sie den HEPA-Filter nach der Reinigung bei Raumtemperatur trocknen (mindestens 24 Stunden). Setzen Sie die Filter erst wieder ein, wenn sie vollständig trocken sind.
7. Installieren Sie den HEPA-Filter am Zyklongehäuse und setzen Sie den Zyklonabscheider im Auffangbehälter (8) ein.
8. Bringen Sie den Auffangbehälter wieder am Gehäuse an.

4.3 Schaumstofffilter reinigen

1. Drücken Sie die Auffangbehälter-Freigabetaste und ziehen Sie den Auffangbehälter am Griff heraus.
2. Greifen und ziehen Sie den Zyklonabscheider an seinen Griffen aus dem Auffangbehälter (8).
3. Drehen Sie die Zyklonkappe zum Entfernen gegen den Uhrzeigersinn.
4. Entfernen Sie den HEPA-Filter am Zyklonabscheider.
5. Entfernen Sie den Schaumstofffilter unter dem HEPA-Filter.
6. Sie können den Filter nach Ausschütteln unter fließendem Wasser abspülen.

7. Lassen Sie den HEPA-Filter nach der Reinigung bei Zimmertemperatur trocknen (mindestens 24 Stunden). Setzen Sie die Filter erst wieder ein, wenn sie vollständig trocken sind.

4.4 Turbobürste reinigen

1. Drehen Sie die Freigabetaste des Turbobürstenzylinderdeckels mit Hilfe eines Schraubendrehers oder einer Münze und lösen Sie den Deckel des Bürstenzylinders.

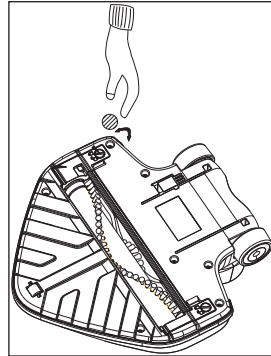

2. Öffnen Sie den Deckel des Bürstenzylinders, entfernen und reinigen Sie die Bürste.

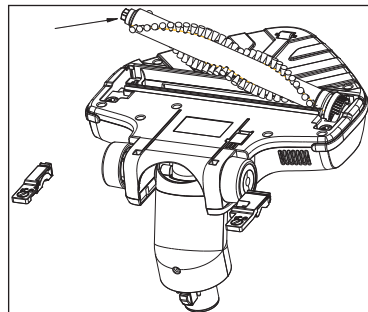
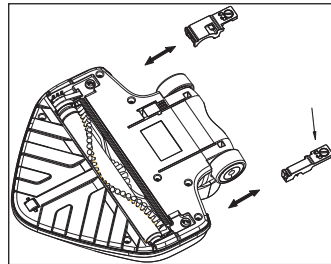

4 Reinigung und Pflege

3. Reinigen Sie die Bürstenwalze mit einem feuchten Tuch. Setzen Sie sie dann wieder ein und sperren Sie den Riegel.

4.5 Aufbewahrung

- Lagern Sie das Gerät sorgfältig, wenn Sie es längere Zeit nicht benutzen sollten.
- Sorgen Sie dafür, dass das Gerät vom Stromnetz getrennt, gänzlich abgekühlt und trocken ist.
- Lagern Sie das Gerät an einem kühlen, trockenen Ort.
- Halten Sie das Gerät von Kindern fern.

4.6 Transport

- Transportieren Sie das Gerät in seiner Originalverpackung. Die Verpackung schützt das Gerät vor Beschädigungen.
- Legen Sie keine schweren Gegenstände auf dem Gerät oder der Verpackung ab. Andernfalls könnte das Gerät beschädigt werden.
- Falls das Gerät herunterfällt, ist es möglicherweise nicht mehr funktionsfähig oder weist dauerhafte Schäden auf.

Vertriebsniederlassung Österreich für Beko Kleingeräte:

Elektra Bregenz AG
Pfarrgasse 77
A-1230, Wien



<http://at.beko.com/>

Sehr geehrter Kunde!

Vielen Dank, dass Sie sich für ein Qualitätsprodukt von Beko entschieden haben!

Unsere Geräte werden nach den neuesten technischen Erkenntnissen entwickelt, produziert und geprüft.

Sollte trotzdem eine Störung auftreten, so bitten wir Sie, sich mit Ihrem **Fachhändler** bzw. mit der Verkaufsstelle in Verbindung zu setzen.

Gewährleistungsansprüche können **nicht direkt bei Beko** geltend gemacht werden! Behalten Sie deshalb immer Ihre Verkaufsquittung als Beleg.

Wir danken Ihnen, für Ihr Vertrauen und wünschen Ihnen viel Freude mit Ihrem neuen Produkt!

Veillez d'abord lire ce manuel d'utilisation !

Chère cliente, cher client,

Nous vous remercions d'avoir porté votre choix sur un produit BEKO. Nous espérons que ce produit vous apportera entière satisfaction. Tous nos produits sont fabriqués dans une usine moderne et ont fait l'objet d'un contrôle de qualité minutieux.

A cet effet, veuillez lire en intégralité le présent manuel avant d'utiliser cet appareil, et conservez-le soigneusement pour une utilisation ultérieure. Si vous cédez ce produit à une tierce personne, n'oubliez pas de lui fournir le manuel d'utilisation également. Veillez à bien respecter les consignes et les instructions figurants dans le manuel d'utilisation.

Signification des pictogrammes

Vous trouverez les symboles suivants dans ce manuel d'utilisation :



Cet appareil a été fabriqué dans des usines modernes respectueuses de l'environnement et sans causer des dommages à la nature.



Il ne contient pas de PCB.
FABRIQUÉ EN P.R.C.

Ce chapitre contient les instructions de sécurité qui vous aideront à éviter les risques de blessures corporelles ou de dégâts matériels. Le non-respect de ces instructions entraînera l'annulation de toute garantie.

1.1 Consignes générales de sécurité

- Cet appareil est conforme aux normes internationales de sécurité.
- Cet appareil peut être utilisé par des enfants de 8 ans et plus et des personnes aux capacités physiques, sensorielles ou mentales réduite ou des personnes dénuées d'expérience ou de connaissance si elles ont pu bénéficier d'une surveillance ou d'instructions concernant l'utilisation de l'appareil en toute sécurité et comprennent les risques encourus. Les enfants ne doivent pas jouer avec cet appareil.
- Si la câble d'alimentation ou l'appareil est endommagé, ne l'utilisez pas. Contactez un service agréé.
- Assurez-vous que votre source d'alimentation électrique est conforme aux informations spécifiées sur la plaque signalétique de votre appareil.
- La prise secteur sur laquelle l'appareil sera branché doit être sécurisé au minimum avec un fusible 16 A.
- N'utilisez pas de rallonge.
- Pour éviter d'endommager le câble d'alimentation, évitez de l'aplatir, de le plier ou de le frotter contre des bords coupants.
- Si l'appareil est branché ne touchez pas la prise secteur avec les mains humides ou mouillés.
- Ne tirez pas sur le cordon d'alimentation de l'appareil pour le débrancher.
- N'aspirez jamais de substances inflammables ni de cendres chaudes.
- N'utilisez pas l'aspirateur pour l'eau ou tout autre liquide.
- Tenir l'appareil à l'écart de la pluie, de l'humidité et des sources de chaleur.

- N'utilisez pas l'appareil à proximité ou autour des environnements ou matières explosives ou inflammables.
- Veillez à toujours débrancher l'appareil avant de le nettoyer.
- Ne jamais introduire l'appareil ou le câble d'alimentation dans l'eau ou tout autre liquide.
- N'essayez pas de démonter l'appareil.
- Utilisez uniquement des pièces d'origine ou des pièces recommandées par le fabricant.
- Ne nettoyez pas les particules comme le ciment, le plâtre et le papier compressé afin d'éviter de boucher le filtre et d'endommager le moteur.
- Utilisez l'appareil uniquement avec l'adaptateur fourni.
- N'utilisez pas l'appareil sans filtre.
- Si vous conservez les matériaux d'emballage, tenez-les hors de la portée des enfants.

1.2 Conformité avec la directive DEEE et mise au rebut des déchets

Ce produit est conforme à la directive DEEE (2012/19/UE) de l'Union européenne). Ce produit porte un symbole de classification pour la mise au rebut des équipements électriques et électroniques (DEEE).



Le présent produit a été fabriqué avec des pièces et du matériel de qualité supérieure susceptibles d'être réutilisés et adaptés au recyclage. Par conséquent, nous vous conseillons de ne pas le mettre au rebut avec les ordures ménagères et d'autres déchets à la fin de sa durée de vie. Au contraire, rendez-vous dans un point de collecte pour le recyclage de tout matériel électrique et électronique. Veuillez vous rapprocher des autorités de votre localité pour plus d'informations concernant le point de collecte le plus proche.

1.3 Conformité avec la directive LdSD

L'appareil que vous avez acheté est conforme à la directive LdSD (2011/65/UE) de l'Union européenne. Il ne comporte pas les matériels dangereux et interdits mentionnés dans la directive.

1.4 Piles usagées



Assurez-vous que les piles déchargées sont mises au rebut conformément aux lois et réglementations locales. Le symbole inscrit sur la pile et l'emballage indique que la pile fournie avec l'appareil ne doit pas être considérée comme déchet ménager. Dans certains endroits, ce symbole peut être associé à un symbole chimique. Si la teneur en mercure et en plomb des piles dépasse respectivement 0,0005 % et 0,004 %, les symboles Hg du mercure et Pb du plomb sont placés en-dessous du symbole chimique. En vous assurant que les piles sont correctement mises au rebut, vous contribuez à la prévention des dommages potentiels à l'environnement et à la santé humaine qui pourraient survenir si les piles ne sont pas correctement mises au rebut.

1.5 Information sur l'emballage



L'emballage du produit est composé de matériaux recyclables, conformément à notre réglementation nationale. Ne jetez pas les éléments d'emballage avec les déchets domestiques et autres déchets. Déposez-les dans un des points de collecte d'éléments d'emballage que vous indiquera l'autorité locale dont vous dépendez.

2 Votre aspirateur balai sans fil

2.1 Vue d'ensemble



2 Votre aspirateur balai sans fil

1. Poignée
2. Bouton de commande
3. Panneau de commande
4. Partie supérieure du balai
5. Partie inférieure du balai
6. Indicateur de charge
7. Poignée du bac à poussière
8. Bac à poussière
9. Buse d'aspiration
10. Brosse
11. Bouton de retrait de la brosse
12. Bouton de retrait du sac à poussière
13. Vis d'assemblage de la partie supérieure du balai

2.2 Données techniques

Modèle	VRS 82724 VB	VRS 82732 VD
Puissance nominale	21,6 V	28,8 V
Tension d'alimentation	100-240 V~	100-240 V~
Fréquence	50-60 Hz	50-60 Hz
Tension de sortie de l'adaptateur	25,6V 350 mA	34 V 350 mA
Classe de protection	II	II

3 Utilisation

3.1 Utilisation prévue

Cet appareil est destiné pour un usage ménager et domestique. Il n'est pas adapté à un usage professionnel.

3.2 Montage

3.2.1 Montage des parties supérieure et inférieure de l'appareil

1. Fixez la partie supérieure à la partie inférieure du balai.
2. Tournez la vis d'assemblage de la partie supérieure du balai dans le sens horaire pour la fixer.

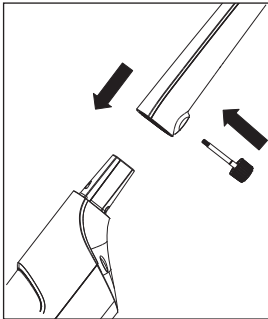

3.2.2 Montage de la partie inférieure du balai et de la brosse

1. Fixez la brosse à la buse d'aspiration.

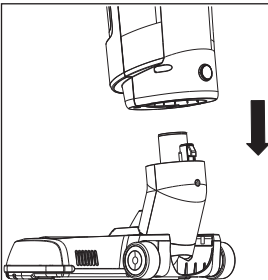

3.3 Chargement de l'appareil

1. Branchez l'adaptateur dans la prise de chargement située à l'arrière de l'appareil, puis branchez la fiche à la prise murale.
 - L'indicateur de charge s'allume et l'appareil passe en mode de charge. Pendant ce temps, l'indicateur de charge clignote.
 - L'indicateur de charge reste allumé une fois la charge terminée.



La charge complète de l'appareil nécessite jusqu'à 8 heures.



AVERTISSEMENT : L'appareil ne peut pas fonctionner pendant la charge.

3.4 Mise en marche de l'appareil

1. Poussez le bouton de commande vers l'avant et déplacez-le vers le niveau souhaité pour mettre l'appareil en marche (voir la section 3.4.1).
2. Poussez le bouton de commande vers l'arrière et positionnez-le sur « **ARRÊT** » pour arrêter l'appareil.

3.4.1 Réglage de la puissance d'aspiration

Vous pouvez régler la puissance d'aspiration à l'aide du panneau de commande (3) de l'appareil.

1. Utilisez le niveau « **ECO** » pour nettoyer les rideaux, les nappes de table et les canapés.
2. Utilisez le niveau « **CARPET** » pour nettoyer les tapis.
3. Utilisez le niveau « **TURBO** » pour nettoyer les sols durs.

3 Utilisation



L'indicateur de charge s'allume lorsque l'appareil est en marche. Au fur et à mesure que le niveau de charge diminue, ces indicateurs s'éteignent progressivement et l'appareil cesse de fonctionner une fois les indicateurs complètement éteints.



VRS 82724 VB : Il peut fonctionner pendant 45 minutes au niveau minimum à pleine charge.



VRS 82732 VD : Il peut fonctionner pendant 60 minutes au niveau minimum à pleine charge.

4 Nettoyage et entretien

Arrêtez l'appareil et débranchez-le avant de le nettoyer.



AVERTISSEMENT : N'utilisez jamais d'essence, de solvants, de nettoyeurs abrasifs, d'objets métalliques ou de brosses dures pour nettoyer l'appareil.

4.1 Nettoyage du bac à poussière

Videz le bac à poussière (8) si le voyant LED de remplissage de sac à poussière «» situé en dessous de l'indicateur de charge (6) devient rouge lorsque l'appareil est en marche.



Il est recommandé de nettoyer le bac à poussière (8) après chaque utilisation.

1. Appuyez sur le bouton de retrait du bac à poussière et tirez sa poignée pour le retirer.

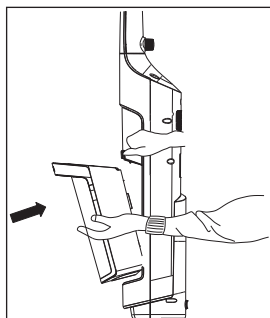

2. Saisissez le cyclone, retirez-le de sa poignée et sortez-le du bac à poussière (8).

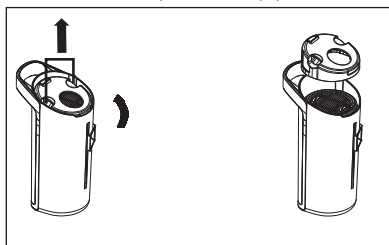

3. Videz le bac à poussière.
4. Placez le cyclone dans son boîtier en suivant la flèche qui s'y trouve.
5. Placez le bac à poussière sur le corps de l'appareil.

4.2 Nettoyage du cyclone

1. Appuyez sur le bouton de retrait du bac à poussière et tirez sa poignée pour le retirer.
2. Saisissez le cyclone, retirez-le de sa poignée et sortez-le du bac à poussière (8).
3. Faites tourner le couvercle du cyclone dans le sens antihoraire pour le retirer.

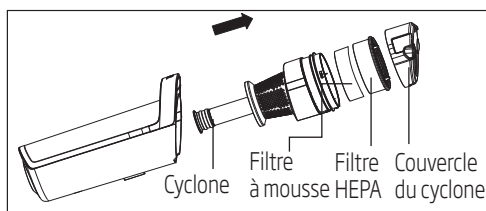

4. Retirez le filtre HEPA du cyclone.

4 Nettoyage et entretien

5. Nettoyez le cyclone en le lavant à l'eau courante.
6. Suivez les étapes ci-dessus dans l'ordre inverse pour remonter les pièces.

4.2 Nettoyage du filtre HEPA

1. Appuyez sur le bouton de retrait du bac à poussière et tirez sa poignée pour le retirer.
2. Saisissez le cyclone, retirez-le de sa poignée et sortez-le du bac à poussière (8).
3. Faites tourner le couvercle du cyclone dans le sens antihoraire pour le retirer.
4. Retirez le filtre HEPA du cyclone.
5. Lavez le filtre à l'eau courante après l'avoir secoué.
6. Si vous lavez le filtre HEPA, séchez-le à la température ambiante (pendant 24 heures minimum). Assurez-vous qu'il est bien sec avant de l'utiliser.
7. Installez le filtre HEPA dans le boîtier du cyclone et ajustez le cyclone dans le bac à poussière (8).
8. Fixez à nouveau le bac à poussière au corps.

4.3 Nettoyage du filtre à mousse

1. Appuyez sur le bouton de retrait du bac à poussière et tirez sa poignée pour le retirer.
2. Saisissez le cyclone, retirez-le de sa poignée et sortez-le du bac à poussière (8).
3. Faites tourner le couvercle du cyclone dans le sens antihoraire pour le retirer.
4. Retirez le filtre HEPA du cyclone.
5. Retirez le filtre à mousse situé en dessous de filtre HEPA.
6. Lavez le filtre à l'eau courante après l'avoir secoué.
7. Si vous lavez le filtre HEPA, séchez-le à la température ambiante (pendant 24 heures minimum). Assurez-vous qu'il est bien sec avant de l'utiliser.

4.4 Nettoyage de la brosse turbo

1. Tournez le bouton de retrait de la brosse turbo du couvercle du cylindre de la brosse turbo à l'aide d'un tournevis ou d'une pièce de monnaie et débloquez le couvercle du cylindre de la brosse.

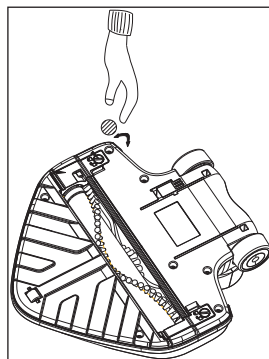

2. Ouvrez le couvercle du cylindre de la brosse, retirez la brosse et nettoyez-la.

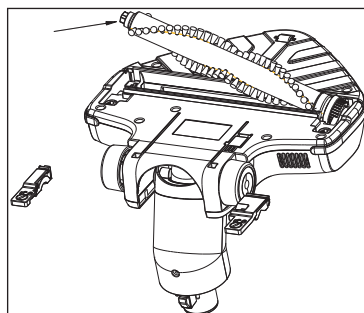
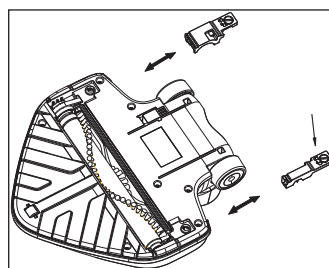

4 Nettoyage et entretien

3. Nettoyez le rouleau de la brosse à l'aide d'un chiffon humide, remettez-le en place et verrouillez la languette.

4.5 Rangement

- Si vous ne comptez pas utiliser votre appareil pendant un certain temps, veuillez le ranger soigneusement.
- Assurez-vous que l'appareil soit débranché, refroidi et complètement sec.
- Conservez l'appareil dans un endroit frais et sec.
- Tenez l'appareil hors de portée des enfants.

4.6 Déplacement et transport

- Pendant la manipulation et le transport, utilisez toujours l'emballage d'origine de l'appareil. L'emballage de l'appareil le protège des dommages physiques.
- Ne placez pas de charges lourdes sur l'appareil ou sur l'emballage. Cela pourrait endommager l'appareil.
- Toute chute de l'appareil pourrait le rendre non opérationnel ou l'endommager de façon permanente.

Si prega di leggere questo manuale prima dell'uso!

Gentile e stimato Cliente,

Grazie per aver scelto un prodotto Beko. Ci auguriamo che riesca ad ottenere i risultati migliori da questo prodotto, realizzato con tecnologia all'avanguardia e di alta qualità. Pertanto, prima di utilizzare il prodotto, La preghiamo di leggere con attenzione e per intero il presente manuale e ogni altro documento allegato, conservandoli come riferimento per impieghi futuri. Nel caso cedesse il prodotto ad altre persone, consegnigli loro anche queste istruzioni. Segua tutte le avvertenze e le informazioni riportate nel manuale utente.

Consideri che questo manuale utente può risultare valido anche per altri modelli. Il contenuto ne descrive chiaramente le eventuali differenze.

Significato dei simboli

I seguenti simboli sono utilizzati in diverse sezioni del presente manuale:



Questo prodotto è stato prodotto in moderni impianti rispettosi dell'ambiente, senza causare danni alla natura.



Non contiene PCB.
Paese di origine: R.P.C.

1 Istruzioni importanti per la sicurezza e l'ambiente

Questa sezione contiene istruzioni di sicurezza che consentono di prevenire il pericolo di lesioni personali o di danni materiali.

L'inosservanza di queste istruzioni invalida la garanzia accordata.

1.1 Sicurezza generale

- Questo dispositivo risulta conforme agli standard di sicurezza internazionali.
- Questo apparecchio può essere utilizzato da bambini con almeno 8 anni di età e da persone con capacità fisiche, sensoriali o mentali limitate o non in possesso di esperienza e conoscenze dell'apparecchio, a condizione che siano sotto controllo o informate e abbiamo compreso l'uso sicuro dell'apparecchio e dei possibili pericoli. I bambini non devono giocare con l'apparecchio. Gli interventi di pulizia e manutenzione non devono essere eseguiti da bambini, salvo sotto la supervisione di un adulto.
- Non utilizzarlo se il cavo di alimentazione o l'apparecchio stesso sono danneggiati. Contattare un servizio di assistenza tecnica autorizzato.
- Il proprio impianto elettrico deve essere conforme ai valori riportati sul dispositivo.
- Le prese di alimentazione cui si intende collegare l'apparecchio devono essere messe in sicurezza con almeno un fusibile da 16 A.
- Non utilizzare il dispositivo con una prolunga.
- Per evitare danni al cavo di alimentazione, evitare di schiacciarlo, piegarlo o strofinarlo su bordi taglienti.
- Non toccare l'apparecchio o la sua spina quando è inserita, se le mani sono umide o bagnate.
- Non tirare il cavo di alimentazione per staccare la spina dalla presa.
- Non aspirare materiali infiammabili e, nel caso di cenere di sigaretta, assicurarsi che non sia ancora calda.
- Non aspirare acqua o altri liquidi.
- Proteggere l'apparecchio da pioggia, umidità e fonti di calore.
- Non utilizzare mai il dispositivo all'interno o nei pressi di luoghi dove sia presente del combustibile o altro materiale infiammabile.
- Scollegare il dispositivo prima di effettuarne pulizia e manutenzione.

1 Istruzioni importanti per la sicurezza e l'ambiente

- Non immergere il dispositivo o il suo cavo in acqua con l'obiettivo di pulirli.
- Non tentare di smontare il dispositivo.
- Utilizzare esclusivamente componenti originali o consigliati dal produttore.
- Non pulire particelle come cemento, gesso e carta compressa per impedire che il filtro venga ostruito e il motore venga danneggiato.
- Utilizzare l'apparecchio solo con l'adattatore in dotazione.
- Non usare l'apparecchio senza filtri, altrimenti potrebbe danneggiarsi.
- Se si desidera conservare i materiali di imballaggio, tenerli fuori dalla portata dei bambini.

1.2 Conformità alla direttiva WEEE e allo smaltimento dei rifiuti

Questo apparecchio è conforme alla Direttiva UE WEEE (2012/19/EU). Questo apparecchio riporta il simbolo di classificazione per i rifiuti delle apparecchiature elettriche ed elettroniche (WEEE).



Questo apparecchio è stato realizzato con parti e materiali di alta qualità che possono essere riutilizzati e sono adatti ad essere riciclati. Non smaltire i rifiuti dell'apparecchio con i normali rifiuti

domestici e gli altri rifiuti alla fine della vita di servizio. Portarlo al centro di raccolta per il riciclaggio di apparecchiature elettriche ed elettroniche. Consultare le autorità locali per conoscere la collocazione di questi centri di raccolta.

1.3 Conformità alla Direttiva RoHS

L'apparecchio acquistato è conforme alla Direttiva UE RoHS (2011/65/EU). Non contiene materiali pericolosi o proibiti specificati nella Direttiva.

1.4 Batterie



Assicurarsi che le batterie scariche vengano smaltite secondo le leggi e le normative locali. Il simbolo sulla batteria e la confezione indica che la batteria in dotazione con il prodotto non deve essere considerata come rifiuto domestico. In alcuni paesi, questo simbolo può essere usato in combinazione con un simbolo chimico. Se la batteria contiene più dello 0,0005% di mercurio o più dello 0,004% di piombo, il simbolo Hg per il mercurio e il simbolo Pb per il piombo sono collocati al di sotto del simbolo chimico. Accertandosi che le batterie siano smaltite correttamente, contribuirai alla prevenzione di potenziali danni all'ambiente e alla salute dell'uomo che si verificano se le batterie non sono smaltite correttamente.

1.5 Informazioni di imballaggio



L'imballaggio del prodotto è fatto di materiali riciclabili in conformità con la normativa nazionale. Non smaltire i materiali di imballaggio con i rifiuti domestici o altri rifiuti. Portarli ai punti di raccolta per materiali di imballaggio previsti dalle autorità locali.

2 Aspirapolvere cordless

2.1 Panoramica



2 Aspirapolvere cordless

1. Manico
2. Pulsante di controllo
3. Pannello di controllo
4. Unità superiore
5. Unità inferiore
6. Indicatore di ricarica
7. Manico del contenitore raccogliipolvere
8. Contenitore per la polvere
9. Ugello di aspirazione
10. Spazzola
11. Pulsante rimozione spazzola
12. Pulsane di rimozione contenitore per la polvere
13. Vite di connessione unità superiore

2.2 Dati tecnici

Modello	VRS 82724 VB	VRS 82732 VD
Voltaggio nominale	21,6 V	28,8 V
Ingresso adattatore	100-240 V~ 50-60 Hz	100-240 V~ 50-60 Hz
Uscita alimentazione	25,6 V 350 mA	34 V 350 mA
Classe di protezione	II	II

3 Utilizzo

3.1 Uso previsto

Questo apparecchio è concepito per uso domestico. Non risulta adatto all'uso industriale.

3.2 Installazione

3.2.1 Installazione delle unità superiore e inferiore

1. Fissare l'unità superiore nell'unità inferiore.
2. Ruotare la vite di connessione dell'unità superiore in senso orario per fissarla.

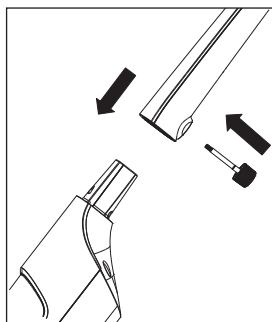

3.2.2 Installazione dell'unità inferiore e della spazzola

1. Collegare la spazzola all'ugello di aspirazione.

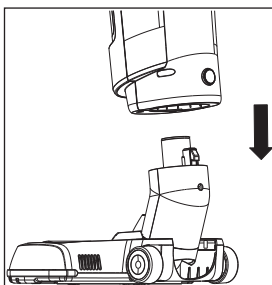

3.3 Ricarica dell'apparecchio

1. Collegare l'adattatore alla spina di ricarica sul retro dell'apparecchiatura e collegare la spina alla presa su parete.

- L'indicatore di ricarica si attiva e l'apparecchiatura passa alla modalità di ricarica. Nel frattempo, l'indicatore di ricarica lampeggia.
- L'indicatore di ricarica resta acceso dopo il completamento della ricarica.



Sono necessarie fino a 8 ore per ricaricare completamente l'apparecchiatura.



AVVERTENZA:

L'apparecchiatura non può essere operata durante il processo di ricarica.

3.4 Funzionamento dell'apparecchiatura

1. Premere il pulsante di controllo in avanti e muoverlo al livello desiderato per usare l'apparecchiatura (vedere 3.4.1).
2. Tirare indietro il pulsante di controllo in avanti e muoverlo su "OFF" per disattivare l'apparecchiatura.

3.4.1 Regolazione della potenza di aspirazione

La potenza di aspirazione può essere regolata utilizzando il pannello di controllo (3) dell'apparecchiatura.

1. Usare il livello "ECO" per pulire tende, tovaglie e divani.
2. Usare il livello "CARPET" per pulire i tappeti.
3. Usare il livello "TURBO" per pulire i pavimenti duri.



L'indicatore di ricarica sarà acceso durante il funzionamento. Mentre il livello di carica si riduce, questi indicatori si spengono gradualmente e l'apparecchiatura smette di funzionare quando tutti gli indicatori sono spenti.

3 Utilizzo



VRS 82724 VB: Può essere usato fino a 45 minuti con il 100% di carica al minimo livello.



VRS 82732 VD: Può essere usato fino a 60 minuti con il 100% di carica al minimo livello.

4 Pulizia e manutenzione

Spegnere e scollegare il dispositivo prima di pulirlo.



AVVERTENZA: In nessun caso utilizzare benzina, solventi, detergenti abrasivi, oggetti metallici o spazzole dure per pulire il dispositivo.

4.1 Pulizia del contenitore per la polvere

Svuotare il contenitore per la polvere (8) quando tutto il LED del contenitore per la polvere (6) sotto l'indicatore di ricarica (6) diventa rosso con l'apparecchiatura accesa.



Si consiglia di pulire il contenitore polvere (8) dopo ciascun uso.

1. Premere il pulsante di rimozione del contenitore della polvere e tirare il manico per rimuoverlo.

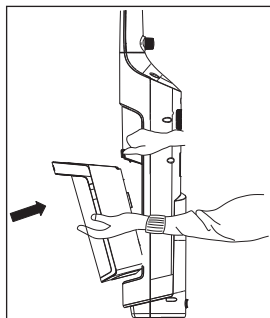

2. Afferrare e tirare il ciclone dalla sua maniglia ed estrarlo dal contenitore per la polvere (8).

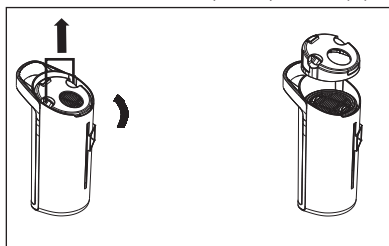

3. Svuotare il contenitore per la polvere.
4. Collocare il ciclone nel suo alloggiamento seguendo la freccia.
5. Posizionare il contenitore per la polvere nel corpo dell'apparecchio.

4.2 Pulizia del separatore ciclonico

1. Premere il pulsante di rimozione del contenitore della polvere e tirare il manico per rimuoverlo.
2. Afferrare e tirare il ciclone dalla sua maniglia ed estrarlo dal contenitore per la polvere (8).
3. Ruotare il tappo del ciclone in senso antiorario per rimuoverlo.

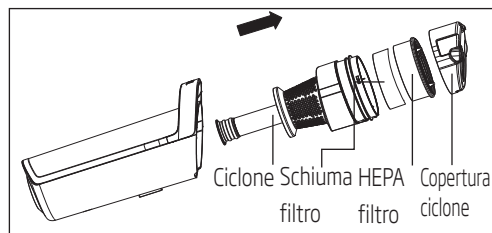

4 Pulizia e manutenzione

4. Rimuovere il filtro HEPA sul ciclone.
5. Pulire il ciclone lavandolo sotto acqua corrente.
6. Per smontare il dispositivo, seguire al contrario la procedura di assemblaggio.

4.2 Pulizia del filtro HEPA

1. Premere il pulsante di rimozione del contenitore della polvere e tirare il manico per rimuoverlo.
2. Afferrare e tirare il ciclone dalla sua maniglia ed estrarlo dal contenitore per la polvere (B).
3. Ruotare il tappo del ciclone in senso antiorario per rimuoverlo.
4. Rimuovere il filtro HEPA sul ciclone.
5. Dopo averlo scosso, è possibile lavare il filtro sotto acqua corrente.
6. Dopo il lavaggio, lasciar asciugare il filtro HEPA a temperatura ambiente (almeno 24 ore). Prima di utilizzarlo, assicurarsi che sia completamente asciutto.
7. Installare il filtro HEPA sull'alloggiamento del ciclone e sistema il ciclone nel contenitore della polvere (B).
8. Collegare nuovamente il contenitore per la polvere all'unità.

4.3 Pulizia dei filtri della schiuma

1. Premere il pulsante di rimozione del contenitore della polvere e tirare il manico per rimuoverlo.
2. Afferrare e tirare il ciclone dalla sua maniglia ed estrarlo dal contenitore per la polvere (B).
3. Ruotare il tappo del ciclone in senso antiorario per rimuoverlo.
4. Rimuovere il filtro HEPA sul ciclone.
5. Rimuovere il filtro in schiuma che si trova sotto il filtro HEPA.
6. Dopo averlo scosso, è possibile lavare il filtro sotto acqua corrente.
7. Dopo il lavaggio, lasciar asciugare il filtro HEPA a temperatura ambiente (almeno 24 ore). Prima di utilizzarlo, assicurarsi che sia completamente asciutto.

4.4 Pulizia della spazzola turbo

1. Girare il pulsante di rimozione del coperchio del cilindro della spazzola turbo usando un giravite o una moneta e sbloccare il coperchio del cilindro della spazzola.

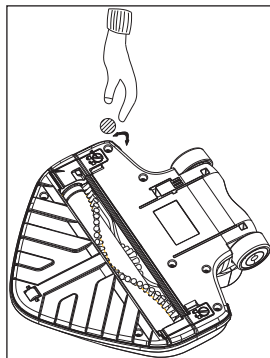

2. Aprire il coperchio del cilindro della spazzola, rimuovere e pulire la spazzola.

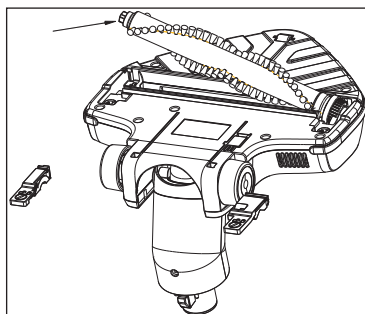
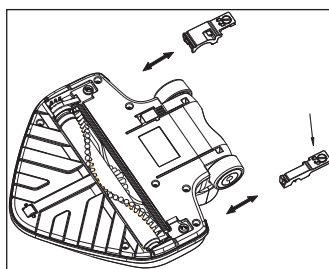

4 Pulizia e manutenzione

3. Pulire il cilindro della spazzola usando un panno umido, collegarlo al suo posto e bloccare la linguetta.

4.5 Conservazione

- Se si pensa di non usare l'apparecchio per un lungo periodo, riporlo con attenzione.
- Assicurarsi che l'apparecchio sia scollegato, freddo e completamente asciutto.
- Conservare l'apparecchio in un luogo fresco e asciutto.
- Tenere l'apparecchio lontano dalla portata dei bambini.

4.6 Spostamento e trasporto

- Per la movimentazione e il trasporto del dispositivo, riporlo all'interno del suo imballaggio originale. L'imballo lo proteggerà contro eventuali danni materiali.
- Non posizionare carichi pesanti sul dispositivo o il suo imballaggio. Potrebbe danneggiarsi.
- Far cadere l'apparecchio potrebbe renderlo non funzionante o provocare danni permanenti.

CERTIFICATO DI GARANZIA

La presente garanzia commerciale si intende aggiuntiva e non sostitutiva di ogni altro diritto di cui gode il consumatore, intendendo per consumatore esclusivamente colui che utilizza il bene per scopi estranei all'attività imprenditoriale o professionale eventualmente svolta e pertanto per uso domestico/privato, e in particolare non pregiudica in alcun modo i diritti del consumatore stabiliti dal Dlgs 206/05. BEKO Italy S.r.l. in conformità alla facoltà prevista dalla legge, offre al consumatore una garanzia commerciale aggiuntiva, nei termini e nei modi di seguito indicati.

Questo certificato non deve essere spedito per la convalida. È valido e operante solo se conservato assieme alla ricevuta fiscale o altro documento reso fiscalmente obbligatorio.

Condizioni di Garanzia

1. BEKO Italy S.r.l. garantisce l'apparecchio per un periodo di 2 anni dalla data di acquisto (12 mesi se acquistato con fattura di vendita e non con scontrino fiscale).
2. La garanzia è valida esclusivamente sul territorio italiano compresa la Repubblica di San Marino e la città del Vaticano e deve essere comprovata da scontrino fiscale o fattura, che riporti il nominativo del Rivenditore, la data di acquisto dell'apparecchio nonché gli estremi i identificativi dello stesso (tipo, modello).
3. Per garanzia s'intende la sostituzione o riparazione gratuita delle parti componenti l'apparecchio che sono risultate difettose all'origine, per vizi di fabbricazione.
4. L'utente decade dai dritti di garanzia se non denuncia il difetto di conformità entro 2 mesi dalla scoperta dello stesso.
5. Diritto di Chiamata: gratuita per i primi 12 mesi di garanzia, a pagamento per gli altri 12 mesi nel caso l'utente non sia in grado di provare che il difetto sia dovuto a vizio di conformità del prodotto.
6. Manodopera e ricambi gratuiti per i 24 mesi del periodo di garanzia.
7. L'intervento di riparazione viene effettuato presso il centro di assistenza reperibile presso il call centre e sul sito www.beko.it, fatto salvo i casi di impossibilità oggettiva o di forza maggiore.
8. La riparazione o sostituzione dei componenti o dell'apparecchio stesso, non estendono la durata della garanzia.
9. Tutte le parti asportabili e tutte le parti estetiche, non sono coperte da garanzia.
10. Tutti i materiali soggetti ad usura non sono coperti da garanzia a meno che venga dimostrata la difettosità risalente a vizio di fabbricazione delle stesse.
11. La BEKO Italy S.r.l. declina ogni responsabilità per eventuali danni che possano derivare, direttamente od indirettamente, a persone e cose come conseguenza del mancato rispetto delle istruzioni tutte, incluse nell'apposito Manuale per l'uso dell'apparecchio allegato a ciascuno apparecchio, da parte dell'utente ed in particolare modo per quanto concerne le avvertenze relative alla installazione, all'uso ed alla manutenzione dell'apparecchio stesso.
12. La garanzia non diventa operante e l'assistenza sarà effettuata totalmente a pagamento nei seguenti casi:
 - a. Danni dovuti al trasporto o alla movimentazione delle merci.
 - b. Interventi di installazione e montaggio, così come l'errata connessione o errata erogazione dalle reti di alimentazione, mancanza di allacciamento alla presa di terra.
 - c. Installazione errata, imperfetta o incompleta, per incapacità d'uso da parte dell'Utente, se mancano gli spazi necessari ad operare attorno ai prodotti, per eccessiva o scarsa temperatura dell'ambiente.
 - d. Interventi nei quali non è stato riscontrato il difetto lamentato, o per generici problemi di funzionamento causati da errata impressione del cliente
 - e. Danni causati da agenti atmosferici (fulmini, terremoti, incendi, alluvioni, ecc.)
 - f. Se il numero di matricola risulta asportato, cancellato o manomesso.
 - g. Riparazioni, modifiche o manomissioni effettuate da persone non autorizzate dal produttore o comunque per cause non dipendenti dal prodotto. Per guasti dovuti a mancanza di regolare manutenzione (pulizia e manutenzione del prodotto.).
 - h. Mancanza dei documenti fiscali o se gli stessi risultano contraffatti o non inerenti al prodotto.
 - i. L'uso improprio dell'apparecchio, non di tipo domestico o diverso da quanto stabilito dal produttore, fa decadere il dritto alla Garanzia.
 - j. Per tutte le circostanze esterne che non siano riconducibili a difetti di fabbricazione dell'elettrodomestico.
 - k. Si intendono a pagamento anche tutti gli eventuali trasporti necessari per lo svolgimento degli interventi legati ai casi citati.

Il Servizio Assistenza di BEKO Italy S.r.l. è l'unico autorizzato a riparare i prodotti a marchio BEKO. Per ogni controversia è competente il foro di Milano.

Durante e dopo il periodo di garanzia, vi consigliamo di rivolgervi sempre ai nostri centri di assistenza autorizzati. Per contattare il Centro di Assistenza Tecnica Autorizzato operante nella sua zona chiami il numero unico per l'Italia:

02.03.03

Prima di contattare l'assistenza tecnica, al fine di agevolare la gestione della chiamata, è necessario avere a portata di mano il modello del prodotto e il documento fiscale di acquisto.

Vă rugăm să citiți mai întâi acest manual de utilizare!

Stimate client,

Vă mulțumim pentru că ați ales un produs Beko. Sperăm să obțineți cele mai bune rezultate de la produsul dumneavoastră, care a fost fabricat la o calitate înaltă și cu tehnologii performante. În acest scop, vă rugăm să citiți cu grijă și în întregime acest manual de utilizare și toate celelalte documente însoțitoare înainte de a utiliza produsul și să le păstrați pentru consultări ulterioare. Dacă transmiteți produsul altei persoane, oferiți-i și manualul de utilizare. Urmați instrucțiunile și acordați atenție tuturor informațiilor și avertismentelor din manualul de utilizare.

Nu uitați că acest manual de utilizare poate fi aplicat și altor modele. Diferențele dintre modele sunt descrise în manual în mod explicit.

Semnificația simbolurilor

Următoarele simboluri sunt utilizate în diverse părți ale acestui manual de utilizare:

	Informații importante și sugestii utile cu privire la utilizare.
--	--

	AVERTISMENT: Avertismente pentru situații periculoase referitoare la siguranța vieții și proprietății.
--	---

	Clasă de protecție pentru șoc electric.
--	---



Acest produs a fost fabricat în fabrici ecologice moderne, fără a dăuna naturii.



Nu conține PCB.
Țara de origine: R.P.C.

Această secțiune conține instrucțiuni de siguranță care vă vor ajuta să vă protejați de riscul vătămărilor corporale sau al pagubelor materiale.

Nerespectarea acestor instrucțiuni invalidează garanția furnizată.

1.1 Siguranță generală

- Acest produs este conform cu standardele internaționale de siguranță.
- Acest produs poate fi utilizat de către copii cu vârsta mai mare de 8 ani și de persoanele cu capacități fizice, perceptivă sau mentale diminuate sau de persoanele care nu sunt experimentate sau nu cunosc informații despre aparat numai dacă aceștia sunt supravegheați sau informați cu privire la utilizarea în siguranță a aparatului și înțeleg riscurile prezente. Copiii nu trebuie să se joace cu produsul. Lucrările de curățare și întreținere nu trebuie să fie efectuate de către copii cu excepția cazului în care sunt supravegheați de către un adult.
- Nu utilizați produsul atunci când cablul de alimentare sau produsul este avariat. Contactați un service autorizat.
- Tensiunea de alimentare a prizelor trebuie să corespundă cu informațiile furnizate pe eticheta produsului.
- Tensiunea de alimentare a produsului trebuie să fie securizată cu o siguranță de minimum 16 A.
- Nu utilizați produsul cu un prelungitor.
- Preveniți avarierea cablului de alimentare prin comprimare, deformare sau frecarea de margini tăioase.
- Dacă aveți mâinile umede, nu atingeți produsul sau ștecherul acestuia atunci când este conectat la priză.
- În momentul când scoateți fișa din priză, nu trageți de cablu.
- Nu aspirați materiale inflamabile, iar atunci când aspirați cenușa de țigară, asigurați-vă că este stinsă.
- Nu aspirați apă sau alte lichide.
- Protejați aparatul de ploaie, umiditate și surse de căldură.
- Nu utilizați niciodată produsul în locuri în care există materiale combustibile sau inflamabile sau în apropierea acestora.
- Înainte de curățare și întreținere, decuplați produsul.

- Nu imersați produsul sau cablul său în apă.
- Nu încercați să demontați produsul.
- Utilizați doar componente originale sau componente recomandate de către producător.
- Nu curățați particule precum cele de ciment, tencuială și hârtie presată, pentru a preveni înfundarea filtrului și deteriorarea motorului.
- Utilizați produsul doar cu adaptorul cu care a fost furnizat.
- Nu utilizați produsul fără filtre, deoarece se poate avaria.
- Dacă păstrați materialele de ambalare, depozitați-le în locuri inaccesibile copiilor.

1.2 Conformitate cu Directiva WEEE și depozitarea la deșeurii a produsului uzat

Acest produs respectă Directiva UE WEEE (2012/19/UE). Produsul este marcat cu un simbol de clasificare pentru deșeurii electrice și electronice (WEEE).



Acest produs a fost fabricat folosind piese și materiale de înaltă calitate, care pot fi refolosite și reciclate. Nu depozitați produsul uzat împreună cu gunoiul menajer la sfârșitul duratei sale

de funcționare. Duceți-l la un centru de colectare pentru reciclarea echipamentelor electrice și electronice. Luați legătura cu autoritățile locale pentru a afla informații despre aceste centre de colectare.

1.3 Conformitate cu Directiva RoHS

Produsul pe care l-ați achiziționat respectă Directiva UE RoHS (2011/65/UE). Nu conține materiale dăunătoare și interzise specificate în Directivă.

1.4 Baterii consumate



Asigurați-vă că bateriile plate sunt eliminate în conformitate cu legile și reglementările locale. Simbolul de pe baterie și ambalaj indică faptul că bateria livrată împreună cu produsul nu trebuie considerate deșeu menajer. În anumite locuri, acest simbol poate fi utilizat în combinație cu un simbol chimic. În cazul în care bateriile conțin mai mult de 0,0005% mercur sau mai mult de 0,004% plumb, simbolul Hg pentru mercur și simbolul Pb pentru plumb sunt plasate sub simbolul chimic. Asigurându-vă că bateriile sunt eliminate în mod corespunzător, veți contribui la prevenirea posibilelor daune aduse mediului și sănătății umane, care s-ar produce în cazul în care bateriile nu sunt eliminate în mod corespunzător.

1.5 Informații despre ambalaj



Ambalajul produsului este fabricat din materiale reciclabile conform Legislației Naționale. Ambalajele nu trebuie aruncate împreună cu gunoiul menajer sau alt tip. Duceți-le la punctele de colectare destinate ambalajelor amenajate de către autoritățile locale.

2 Aspirator vertical fără fir

2.1 Prezentare generală



2 Aspirator vertical fără fir

1. Mâner
2. Buton de comandă
3. Panou de comandă
4. Corpul superior
5. Corpul inferior
6. Indicator de încărcare
7. Mâner recipient de praf
8. Recipient de praf
9. Duză de aspirare
10. Perie
11. Buton extragere perie
12. Buton extragere recipient de praf
13. Șurub de conectare corp superior

2.2 Date tehnice

Model	VRS 82724 VB	VRS 82732 VD
Voltaj nominală	21,6 V	28,8 V
Intrare adaptor	100-240V~ 50-60Hz	100-240V~ 50-60Hz
Ieșire adaptor	25.6 V 350 mA	34 V 350 mA
Clasă de protecție	II	II

3 Utilizare

3.1 Destinația de utilizare

Acest produs este destinat uzului casnic. Produsul nu este adecvat pentru uz industrial.

3.2 Montarea

3.2.1 Montarea corpului superior și a celui inferior

1. Fixați corpul superior peste corpul inferior.
2. Rotiți șurubul de conectare a corpului superior în sensul acelor de ceasornic, pentru a-l fixa.

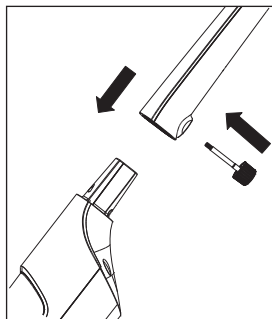

3.2.2 Montarea corpului inferior și a periei

1. Atașați peria la duza de aspirare.

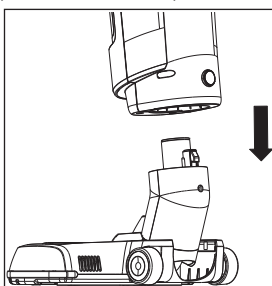

3.3 Încărcarea produsului

1. Conectați adaptorul la priza de încărcare din partea din spate a produsului și conectați ștecherul în priza de perete.
 - Indicatorul de încărcare se va aprinde și produsul va comuta în modul încărcare. Între timp, indicatorul de încărcare se va aprinde intermitent.
 - Indicatorul de încărcare va rămâne aprins după ce încărcarea este finalizată.



Durează până la 8 ore pentru ca produsul să fie încărcat complet.



AVERTISMENT: Produsul nu poate fi utilizat în timpul procesului de încărcare.

3.4 Utilizarea produsului

1. Apăsăți butonul de comandă în față și deplasați-l la nivelul dorit pentru a utiliza produsul (vedeți 3.4.1).
2. Trageți înapoi butonul de comandă și deplasați-l la nivelul „OFF” pentru a opri produsul.

3.4.1 Reglarea puterii de aspirare

Puteți să reglați puterea de aspirare utilizând panoul de comandă (3) de pe produs.

1. Utilizați nivelul „ECO” pentru a curăța draperii, fețe de masă și canapele.
2. Utilizați nivelul „CARPET” pentru a curăța covorașe.
3. Utilizați nivelul „TURBO” pentru a curăța pardoseli dure.



Indicatorul de încărcare va fi aprins în timpul funcționării. Pe măsură ce nivelul de încărcare scade, acești indicatori se vor stinge treptat, iar produsul va înceta să funcționeze când toți indicatorii sunt stinși.

3 Utilizare



VRS 82724 VB: Produsul poate fi utilizat până la 45 de minute cu încărcarea 100% la nivel minim.



VRS 82732 VD: Produsul poate fi utilizat până la 60 de minute cu încărcarea 100% la nivel minim.

4 Curățarea și îngrijirea

Înainte de curățare, opriți produsul și scoateți-l din priză.



AVERTISMENT: Nu utilizați niciodată benzină, solvent, agenți de curățare abrazivi, obiecte metalice sau perii aspre pentru curățarea produsului.

4.1 Curățarea recipientului de praf

Goliți recipientul de praf (8) atunci când ledul recipient de praf plin (6) de sub indicatorul de încărcare (6) devine de culoare roșie în timp ce produsul este pornit.



Este recomandat să curățați recipientul de praf (8) după fiecare utilizare.

1. Apăsați pe butonul de extragere a recipientului de praf și trageți de mânerul acestuia pentru a scoate recipientul de praf.

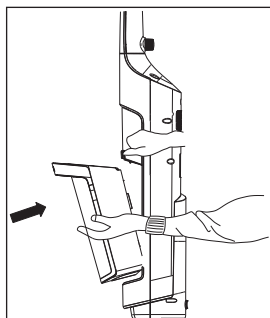

2. Prindeți și trageți separatorul ciclonic de mână și scoateți-l din recipientul de praf (8).

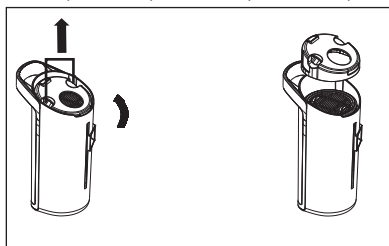

3. Goliți recipientul de praf.
4. Puneți separatorul ciclonic în carcasa sa, conform săgeții marcate pe acesta.
5. Puneți recipientul de praf în corpul produsului.

4.2 Curățarea separatorului ciclonic

1. Apăsați pe butonul de extragere a recipientului de praf și trageți de mânerul acestuia pentru a scoate recipientul de praf.
2. Prindeți și trageți separatorul ciclonic de mână și scoateți-l din recipientul de praf (8).
3. Rotiți capacul separatorului ciclonic în sensul contrar acelor de ceasornic pentru a-l scoate.

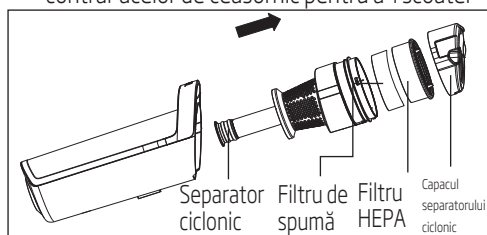

4 Curățarea și îngrijirea

1. Scoateți filtrul HEPA de pe separatorul ciclonic.
2. Curățați separatorul ciclonic prin spălarea acestuia sub jet de apă.
3. Urmați pașii de mai sus în ordine inversă pentru a asambla din nou componentele.

4.2 Curățarea filtrului HEPA

1. Apăsăți pe butonul de extragere a recipientului de praf și trageți de mânerul acestuia pentru a scoate recipientul de praf.
2. Prindeți și trageți separatorul ciclonic de mâner și scoateți-l din recipientul de praf (8).
3. Rotiți capacul separatorului ciclonic în sensul contrar acelor de ceasornic pentru a-l scoate.
4. Scoateți filtrul HEPA de pe separatorul ciclonic.
5. Spălați filtrul sub jet de apă după ce l-ați scuturat.
6. Dacă spălați filtrul HEPA, uscați-l la temperatura camerei (timp de minimum 24 h). Nu le folosiți fără a vă asigura că sunt complet uscate.
7. Instalați filtrul HEPA în carcasa separatorului ciclonic și montați separatorul ciclonic în recipientul de praf (8).
8. Atașați din nou recipientul de praf la corp.

4.3 Curățarea filtrului de spumă

1. Apăsăți pe butonul de extragere a recipientului de praf și trageți de mânerul acestuia pentru a scoate recipientul de praf.
2. Prindeți și trageți separatorul ciclonic de mâner și scoateți-l din recipientul de praf (8).
3. Rotiți capacul separatorului ciclonic în sensul contrar acelor de ceasornic pentru a-l scoate.
4. Scoateți filtrul HEPA de pe separatorul ciclonic.
5. Scoateți filtrul de spumă de sub filtrul HEPA.
6. Spălați filtrul sub jet de apă după ce l-ați scuturat.
7. Dacă spălați filtrul HEPA, uscați-l la temperatura camerei (timp de minimum 24 h). Nu le folosiți fără a vă asigura că sunt complet uscate.

4.4 Curățarea periei turbo

1. Răsuciți butonul de extragere a capacului cilindric al periei turbo cu ajutorul unei șurubelnițe sau monede și deblocați capacul cilindrului periei.

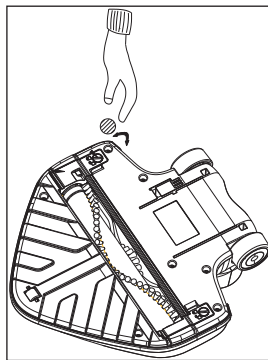

2. Deschideți capacul cilindrului periei, îndepărtați și curățați peria.

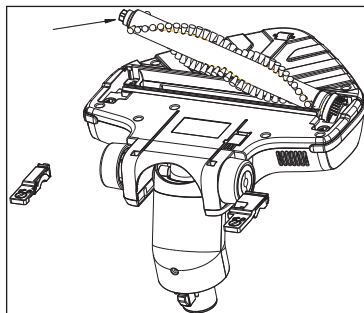
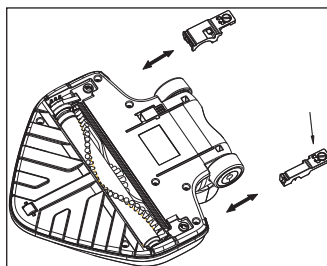

3. Curățați rola periei cu o pânză umedă, prindeți-o la locul său și blocați clapeta.

4 Curățarea și îngrijirea

4.5 Depozitarea

- Dacă nu doriți să utilizați produsul pentru o perioadă lungă de timp, depozitați-l cu grijă.
- Asigurați-vă că aparatul este deconectat, răcit și total uscat.
- Depozitați produsul într-un loc uscat și răcoros.
- Păstrați produsul într-un loc inaccesibil copiilor.

4.6 Manevrarea și transportul

- În timpul manevrării și transportului, transportați produsul în ambalajul său original. Ambalajul aparatului îl protejează împotriva deteriorării fizice.
- Nu plasați obiecte grele pe produs sau pe ambalaj. Produsul se poate deteriora.
- Lovirea produsului îl poate face nefuncțional sau poate cauza deteriorarea iremediabilă.



CERTIFICAT DE GARANȚIE

Tensiune de alimentare/frecvență: 230V/50Hz

Importator: ARCTIC S.A., Găești, Dâmbovița, str. 13 Decembrie nr. 210, email: office@arctic.ro

TIP: Aspirator Fier de călcat

Model / Serie:

VÂNZĂTOR

Nr. factură:.....Data:

Semnătura și
Ștampila

Vânzător (firma, localitatea):

CUMPĂRĂTOR

NumeLocalitatea

Str.Nr.BlocSc.Et.Ap.

Județ Telefon E-mail

S-a efectuat proba de funcționare a aparatului, s-a prezentat modul de folosire, s-au predat instrucțiunile de utilizare și toate accesoriile. Am primit aparatul în perfectă stare de funcționare.

Semnătura

CERTIFICATUL DE GARANȚIE DEVINE VALID DACĂ ESTE SEMNAT ȘI ȘTAMPILAT DE VÂNZĂTOR, ALTFEL APARATUL ÎȘI PIERDE GARANȚIA!

Stimați clienți,

La cumpărare vă recomandăm să solicitați efectuarea probei de funcționare și verificați existența instrucțiunilor de utilizare și a accesoriilor. Pentru a putea beneficia de toate avantajele produselor și serviciilor noastre vă rugăm:

- să citiți cu atenție și să respectați recomandările prezentate în "Instrucțiunile de utilizare".
- să păstrați cu grijă acest certificat pentru a-l putea prezenta (împreună cu factura sau chitanța fiscală), personalului SERVICE ARCTIC, la orice sesizare efectuată în perioada de garanție.

Vă mulțumim că ați optat pentru cumpărarea unui aparat Beko!

Durata medie de utilizare a produselor BEKO este de 5 ani!

Perioada de garanție legală de conformitate este de 2 ani de la intrarea produsului în posesia consumatorului.

Art. 22, alin. 3-6, din L449/2013, modificată de OG 9/2016:

- (3) Timpul de nefuncționare din cauza lipsei de conformitate apărute în cadrul termenului de garanție prelungeste termenul de garanție legală de conformitate și cel al garanției comerciale și curge, după caz, din momentul la care a fost adusă la cunoștință vânzătorului lipsa de conformitate a produsului sau din momentul prezentării produsului la vânzător/unitatea service până la aducerea produsului în stare de utilizare normală și, respectiv, al notificării în scris în vederea ridicării produsului sau predării efective a produsului către consumator.

- (4) Produsele de folosință îndelungată care înlocuiesc produsele defecte în cadrul termenului de garanție vor beneficia de un nou termen de garanție care curge de la data preschimbării produsului.

- (5) Produsele de folosință îndelungată defectate în termenul de garanție legală de conformitate, atunci când nu pot fi reparate sau când durata cumulată de nefuncționare din cauza deficiențelor apărute în termenul de garanție legală de conformitate depășește 10% din durata acestui termen, la cererea consumatorului, vor fi înlocuite de vânzător sau acesta va restitui consumatorului contravaloarea produsului respectiv.

- (6) Termenul de garanție curge de la data intrării bunului respectiv în posesia consumatorului, inclusiv pentru bunurile noi de folosință îndelungată, obținute prin tragere la sorți la tombole, câștigate la concursuri și similare sau acordate cu reducere de preț ori gratuit de către operatorii economici.

Garanția oferită de producător nu exclude garanția de viciu ascuns, conform OG21/1992 (R2) privind protecția consumatorului și codul civil.

Service-ul acestui produs este asigurat de ARCTIC S.A. cu sediul în Găești, Dâmbovița, str. 13 Decembrie nr. 210.

*9010 • www.arctic.ro • e-mail: service@arctic.ro • Program: Luni - Vineri 08:00 - 20:00; Sâmbătă 09:00 - 17:00

ATENȚIE! Cupoanele vor fi desprinse de reprezentantul SERVICE ARCTIC la efectuarea reparației în garanție.



UNITĂȚILE SERVICE ALE ARCTIC S.A. EXECUTĂ REPARAȚII ÎN TERMENUL DE GARANȚIE ȘI ÎN AFARA ACESTUIA

Nr. crt.	Data Reclamației	Data primirii în reparație	Reparat			Reparația curentă și/sau componenta înlocuită	Prelungirea termenului de garanție	Efectuarea verificării	
			Programat	Data ridicării aparatului	Cauza întârzierii			SERVICE	CLIENT

CONDIȚIILE GARANȚIEI LEGALE DE CONFORMITATE

1. Garanția se aplică numai dacă factura sau chitanța fiscală împreună cu acest certificat (cu talonul completat de către vânzător) sunt prezentate împreună cu aparatul reclamat. Pentru orice defecțiune aparatul este în perioada de garanție sau post-garanție, apelând la magazinul de unde a fost achiziționat produsul sau direct la Call Center Arctic.
- Termenul de garanție se prelungește cu timpul scurs de la data semnării defectului și până la data repunerii aparatului în stare de funcționare.
2. Prelungirea termenului de garanție se va înscrive în certificatul de garanție de către unitatea SERVICE care a efectuat reparația.
3. Garanția acoperă reparația și/sau înlocuirea pieselor constatate ca defecte (necauzate de consumator) de către tehnicienii Service Arctic.
3. Înainte de cumpărare solicitați efectuarea probei de funcționare și verificați existența tuturor accesoriilor și a instrucțiunilor de utilizare.
- Aparatul trebuie să funcționeze corespunzător și să nu prezinte defecte vizibile ale pieselor și accesoriilor.
4. Termenul de realizare a operațiilor de reparație, înlocuire sau întreținere este de 15 zile calendaristice de la data la care cumpărătorul a sesizat defecțiunea la magazinul de unde a achiziționat produsul sau direct la CallCenter Arctic.

Reclamațiile ulterioare cumpărării referitoare la:

- a) lămpile de iluminare sau semnalizare;
- b) accesoriile care nu au defecte ascunse de material constatate de tehnicienii Service Arctic
- c) piesele și accesoriile lipsă sau care prezintă lovituri, zgârieturi sau spărturi, se rezolvă numai contra cost.

APARATUL NU BENEFICIAZĂ DE GARANȚIE LEGALĂ DE CONFORMITATE ÎN URMĂTOARELE CAZURI:

1. Nu au fost respectate instrucțiunile de transport, manipulare, instalare, utilizare și întreținere prescise.
2. Subansamblurile și accesoriile casabile care se deteriorează în timpul transportului vor fi înlocuite de vânzător (în cazul în care asigură transportul).
3. Garanția nu se acordă subansamblurilor și accesoriilor casabile ale produselor care suferă deteriorări din vina consumatorului.
4. Tensiunea de alimentare și accesoriile casabile ale produselor vor fi înlocuite de vânzător în limitele prevăzute de standarde (SREN 501.610).
5. Instalarea de alimentare valori care nu se încadrează în limitele prevăzute de standarde sau neconformități.
6. Aparatul a fost folosit în alte scopuri decât cel pentru care a fost proiectat.
7. Aparatul a suferit intervenții (reparații, modificări) din partea unor persoane neautorizate de producător.

Drepturile consumatorului sunt cele prevăzute în Legea 449/2003 (R1), OG 21/1992 (R2) și OG 9/2016, cu modificările și completările în vigoare.

Por favor, lea este manual de usuario antes de usar el aparato.

Estimado cliente:

Gracias por elegir un aparato Beko. Esperamos que obtenga los mejores resultados de su aparato, ya que ha sido fabricado con gran calidad y con tecnología de última generación. Por tanto, le aconsejamos que lea este manual del usuario con atención y todos los demás documentos adjuntos antes de utilizar el aparato y que lo guarde para futuras consultas. Si va a entregar este aparato a otra persona, proporciónese también el manual del usuario. Siga las instrucciones prestando especial atención a toda la información y advertencias incluidas en el manual del usuario.

Recuerde que este manual de funcionamiento también puede servir para otros modelos. En el manual se describen las diferencias entre los modelos explícitamente.

Significado de los símbolos

Los siguientes símbolos se usan en las diversas secciones del presente manual:

	Información importante y consejos útiles sobre su uso.
	ADVERTENCIA: Advertencias de situaciones peligrosas sobre la seguridad de las personas y la propiedad.
	Vidrio de protección contra descargas eléctricas.



Este producto se ha fabricado en plantas de fabricación modernas y que hacen uso de procesos respetuosos con el medio ambiente.

Este apartado contiene instrucciones de seguridad que ayudarán a la protección contra los riesgos de lesiones personales o daños a la propiedad.

El incumplimiento de estas instrucciones causará la pérdida de cualquier tipo de garantía.

1.1 Seguridad general

- Este aparato cumple con las normas de seguridad internacionales.
- Los niños a partir de 8 años y los adultos cuyas facultades físicas, sensoriales o mentales estén mermadas o que carezcan de la experiencia o conocimientos necesarios sobre el aparato pueden usar el aparato, siempre y cuando lo hagan bajo supervisión o reciban la información pertinente sobre su uso seguro y los peligros asociados. No deje que los niños jueguen con el aparato. Las tareas de limpieza y mantenimiento no deben dejarse en manos de niños a menos que sean supervisados por un adulto.
- Si está dañado el cable de alimentación o el mismo aparato, no lo utilice. Contacte con un servicio de atención al cliente autorizado.
- Su fuente de alimentación debe ser conforme a la información que se indica en la placa de datos del aparato.
- La fuente de alimentación en la que piensa utilizar el aparato debe protegerse con un fusible de 16 A como mínimo.
- No utilice este aparato con un cable alargador.
- Evite daños al cable procurando que no sufra tirones, no se doble y no roce con bordes afilados para evitar dañarlo.
- No toque el aparato o su enchufe con las manos húmedas o mojadas cuando esté conectado a la red eléctrica.
- No tire del cable de alimentación cuando desenchufe el aparato.
- No aspire materiales inflamables y al aspirar cenizas de cigarro, asegúrese de que se haya enfriado.
- No aspire agua u otros líquidos.
- Proteja el aparato de la lluvia, la humedad y las fuentes de calor.
- No utilice nunca el aparato en lugares con materiales combustibles o inflamables, o cerca de ellos.

- Desenchufe el aparato antes de realizar tareas de limpieza y mantenimiento.
- No sumerja el aparato o el cable de alimentación en agua para su limpieza.
- No trate de desmontar el aparato.
- Use únicamente las piezas originales o recomendadas por el fabricante.
- No limpie las partículas tales como cemento, yeso y papel comprimido para evitar que el filtro se obstruya y el motor se dañe.
- Utilice el aparato solamente con el adaptador suministrado.
- No utilice el aparato sin filtros; de lo contrario, podría dañarlo.
- Si guarda el material de embalaje, manténgalo fuera del alcance de los niños.

1.2 Conformidad con la normativa WEEE y eliminación del aparato al final de su vida útil

Este producto es conforme con la directiva de la UE sobre residuos de aparatos eléctricos y electrónicos (WEEE) (2012/19/UE). Este producto incorpora el símbolo de la clasificación selectiva para los residuos de aparatos eléctricos y electrónicos (WEEE).



Este aparato se ha fabricado con piezas y materiales de primera calidad, que pueden ser reutilizados y son aptos para el reciclado. No se deshaga del

producto junto con sus los residuos domésticos normales y de otros tipos al final de su vida útil. Llévelo a un centro de reciclaje de dispositivos eléctricos y electrónicos. Solicite a las autoridades locales información acerca de dichos centros de recogida.

1.3 Cumplimiento de la directiva RoHS

El producto que ha adquirido es conforme con la directiva de la UE sobre la restricción de sustancias peligrosas (RoHS) (2011/65/UE). No contiene ninguno de los materiales nocivos o prohibidos especificados en la directiva.

1.4 Desecho de las baterías



Asegúrese de que las baterías agotadas se desechan con arreglo a las leyes y regulaciones locales. El símbolo de la batería y el embalaje indica que la batería entregada con el producto no debe considerarse como basura doméstica. En algunos lugares, este símbolo puede utilizarse en combinación con un símbolo químico. Si las baterías contienen más de 0,0005% de mercurio o más de 0,004% de plomo, entonces el símbolo Hg del mercurio y el símbolo de Pb para el plomo se coloca bajo el símbolo químico. Asegurándose de que las baterías se desechan correctamente, contribuirá a la prevención de posibles daños para el medio ambiente y la salud que se produciría si las baterías no son eliminadas correctamente.

1.5 Información de embalaje



El embalaje del producto está fabricado con material reciclable de acuerdo con las normativas nacionales sobre medio ambiente. No se deshaga del material de embalaje ni de los desechos domésticos o de otro tipo. Llévelos a los puntos de recogida de material de embalaje designados por las autoridades locales.

2 Su aspirador vertical sin cables

2.1 Información general



2 Su aspirador vertical sin cables

1. Asa
2. Botón de control
3. Panel de control
4. Parte superior del cuerpo
5. Parte inferior del cuerpo
6. Indicador de carga
7. Asa del recipiente de polvo
8. Contenedor de polvo
9. Boquilla de aspiración
10. Cepillo
11. Botón de retirada del cepillo
12. Botón de retirada del contenedor de polvo
13. Tornillo de conexión de la parte superior del cuerpo

2.2 Datos técnicos

Modelo	VRS 82724 VB	VRS 82732 VD
Voltaje nominal	21,6 V	28,8 V
Entrada del adaptador	100-240V~ 50-60Hz	100-240V~ 50-60Hz
Salida del adaptador	25.6 V 350 mA	34 V 350 mA
Clase de protección	II	II

3.1 Uso previsto

Este aparato se ha diseñado para uso doméstico. No es conveniente para el uso industrial.

3.2 Instalación

3.2.1 instalación de los cuerpos de las partes superiores e inferiores

1. Fijar la parte superior del cuerpo en la parte inferior del cuerpo.
2. Gire el tornillo de conexión de la parte superior del cuerpo hacia la derecha para fijarlo.

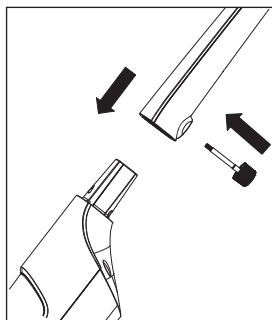

3.2.2 Instalación de la parte inferior del cuerpo y el cepillo

1. Coloque el cepillo en la boquilla de aspiración.

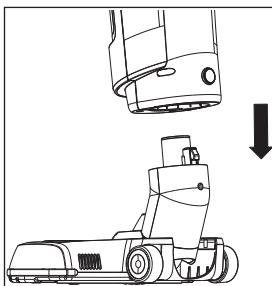

3.3 Carga del aparato

1. Enchufe el adaptador en el conector de carga de la parte posterior del aparato y conecte el enchufe a la toma de corriente.

- El indicador de carga se encenderá y el aparato cambiará al modo de carga. Mientras tanto, el indicador de carga parpadeará.
- El indicador de carga permanecerá encendido una vez completada la carga.



La carga completa del aparato lleva unas 8 horas.



ADVERTENCIA: El aparato no puede usarse durante el proceso de carga.

3.4 Funcionamiento del aparato

1. Empuje el botón de control hacia adelante y muévelo al nivel deseado para usar el aparato (ver 3.4.1).
2. Tire hacia atrás del botón de control y muévelo al nivel "OFF" para apagar el aparato.

3.4.1 Ajuste de la potencia de aspiración

Puede ajustar la potencia de succión utilizando el panel de control (3) en el dispositivo.

1. Use el nivel "ECO" para limpiar cortinas, manteles y sofás.
2. Use el nivel "CARPET" para limpiar las alfombras.
3. Use el nivel "TURBO" para limpiar los pisos duros.



El indicador de carga estará encendido durante el funcionamiento. A medida que el nivel de carga descienda, estos indicadores se irán apagando y el aparato dejará de funcionar cuando todos los indicadores se apaguen.

3 Uso



VRS 82724 VB: Puede utilizarse hasta 45 minutos con el 100% de carga en el nivel mínimo.



VRS 82732 VD: Puede utilizarse hasta 60 minutos con el 100% de carga en el nivel mínimo.

4 Limpieza y cuidados

Apague y desenchufe el aparato antes de limpiarlo.



ADVERTENCIA: Jamás utilice gasolina, disolventes, limpiadores abrasivos, objetos metálicos o cepillos duros para limpiar el aparato.

4.1 Limpieza del contenedor de polvo

Vacíe el contenedor de polvo (8) cuando el LED indicador de llenado del contenedor de polvo "☐" situado debajo del indicador de carga (6) cambie a rojo cuando el aparato esté encendido.



Se recomienda que limpie el contenedor de polvo (8) tras cada uso.

1. Pulse el botón de liberación del contenedor de polvo y tire del asa del contenedor de polvo para extraerlo.

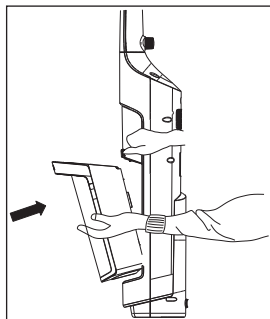

2. Agarrar y tirar el ciclón de sus asas y sacar el contenedor de polvo (8).

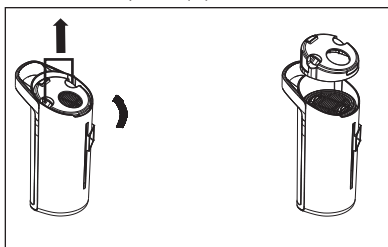

3. Vacíe el contenedor de polvo.
4. Coloque el ciclón en su carcasa tal y como se indica en la flecha marcada.
5. Coloque el depósito de polvo en el cuerpo del aparato.

4.2 Limpieza del ciclón

1. Pulse el botón de liberación del contenedor de polvo y tire del asa del contenedor de polvo para extraerlo.
2. Agarrar y tirar el ciclón de sus asas y sacar el contenedor de polvo (8).
3. Gire la tapa del ciclón hacia la izquierda para quitarlo.

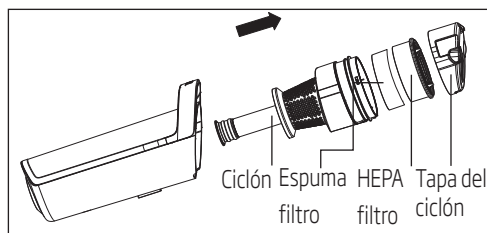

4 Limpieza y cuidados

4. Retire el filtro HEPA en el ciclón.
5. Limpie el ciclón lavándolo bajo un chorro de agua.
6. Siga los pasos anteriores en orden inverso para montar las piezas juntas otra vez.

4.2 Limpieza del filtro HEPA

1. Pulse el botón de liberación del contenedor de polvo y tire del asa del contenedor de polvo para extraerlo.
2. Agarrar y tirar el ciclón de sus asas y sacar el contenedor de polvo (8).
3. Gire la tapa del ciclón hacia la izquierda para quitarlo.
4. Retire el filtro HEPA en el ciclón.
5. Sacuda el filtro y a continuación lávelo bajo el chorro del agua.
6. Si lava el filtro HEPA, espere a que se seque a temperatura ambiente al menos 24 horas. No los use sin antes asegurarse de que estén completamente seco.
7. Instale el filtro HEPA en la caja del ciclón e introduzca el ciclón en el contenedor de polvo (8).
8. Coloque el depósito de polvo en el cuerpo otra vez.

4.3 Limpieza del filtro de espuma

1. Pulse el botón de liberación del contenedor de polvo y tire del asa del contenedor de polvo para extraerlo.
2. Agarrar y tirar el ciclón de sus asas y sacar el contenedor de polvo (8).
3. Gire la tapa del ciclón hacia la izquierda para quitarlo.
4. Retire el filtro HEPA en el ciclón.
5. Retire el filtro de espuma situado debajo del filtro HEPA.
6. Sacuda el filtro y a continuación lávelo bajo el chorro del agua.
7. Si lava el filtro HEPA, espere a que se seque a temperatura ambiente al menos 24 horas. No los use sin antes asegurarse de que estén completamente seco.

4.4 Limpieza del cepillo turbo

1. Gire el botón de expulsión de la tapa del cilindro del cepillo turbo con la ayuda de un destornillador o de una moneda y abra la tapa del cilindro del cepillo.

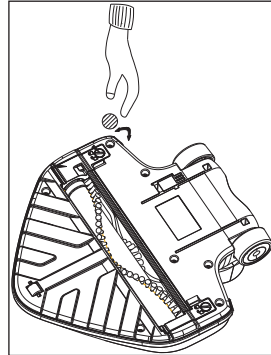

2. Abra la tapa del cilindro del cepillo, retire y limpie el cepillo.

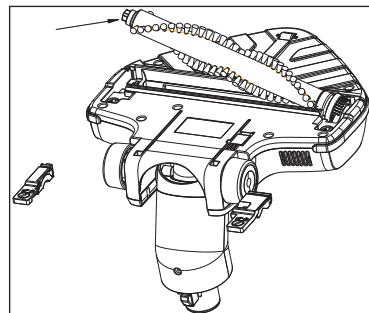
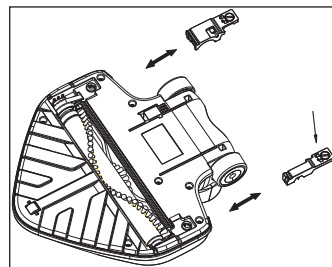

3. Limpie el rodillo de cepillo con un paño húmedo, fíjelo en su lugar y cierre la pestaña.

4.5 Almacenamiento

- Si no va a utilizar el aparato durante un periodo prolongado de tiempo, guárdelo cuidadosamente.
- Por favor, asegúrese de que el aparato esté desconectado, refrigerado y totalmente seco.
- Guarde el aparato en un lugar fresco y seco.
- Mantenga el aparato fuera del alcance de los niños.

4.6 Mudanza y transporte

- Durante el manejo y el transporte, lleve el aparato en su embalaje original. El embalaje del aparato lo protege de daños físicos.
- No coloque cargas pesadas en el aparato o en el embalaje. El aparato podría dañarse.
- Dejar caer el aparato podría causar que dejara de funcionar o dañarlo de forma permanente.



**Contacto para asistencia técnica:
902 877 665/ 932 992 581**

CONDICIONES DE GARANTIA - ESPAÑA

El presente certificado cubre la garantía de reparación de su electrodoméstico durante dos años, a partir de la fecha de venta, contra todo defecto de funcionamiento proveniente de fabricación o materiales; o de sustitución del aparato, salvo que una de estas opciones resulte imposible o desproporcionada respecto de la otra. Cuando usted detecte un defecto o anomalía en el aparato contacte de forma inmediata con nosotros, un plazo de dos meses es el límite para informarnos de la falta de conformidad. El cargo de desplazamiento está incluido en la reparación, excepto para pequeños electrodomésticos que pueden ser transportados al taller del servicio oficial de la marca. En caso de sustitución, el plazo de garantía se suspende y el nuevo aparato mantendrá el periodo de vigencia del aparato sustituido, y como mínimo 6 meses de garantía.

La presente garantía sólo será válida si se presenta factura, ticket de compra o el albarán de entrega del producto correspondiente si éste fuera posterior a la fecha de factura. La presente garantía es válida en el territorio español y portugués para los aparatos distribuidos por Beko Electronics España S.L.. La garantía sólo tendrá validez sobre el primer comprador o adquirente del producto. La garantía será válida para aparatos adecuados a las condiciones climáticas y medioambientales en que estén ubicados.

EXCLUSIONES DE LA GARANTIA

El coste de la reparación será a cargo del usuario en los siguientes casos:

- Los aparatos utilizados para uso profesional o no exclusivamente doméstico, en establecimientos públicos, industriales o comerciales.
- Los aparatos desmontados o manipulados por personas ajenas a los servicios técnicos expresamente autorizados.
- Las instalaciones, transporte, sustitución de aparatos, puestas en marcha, cambio de sentido de puertas.
- Intervenciones de mantenimiento o de información sobre el uso de los aparatos.
- Cambio de inyectores en aparatos de gas.
- Las averías provocadas por falta de mantenimiento o limpieza o aquellas provocadas por un uso indebido, sobrecarga, abandono o de manera no conforme a las instrucciones de uso o de instalación de los aparatos.
- Las averías producidas por causas fortuitas, siniestros de fuerza mayor o derivados de instalación incorrecta y en general, averías por causas ajenas al propio aparato.
- Las averías provocadas por conexiones que puedan presentar fluctuaciones, irregularidades o falta de uniformidad en el suministro, por ejemplo: suministro de agua impulsado por grupos de presión, energía solar, energía eólica, generadores eléctricos, u otro tipo de suministro no normalizado.
- La sustitución de materiales rotos o deteriorados por desgaste o uso normal del aparato tales como juntas, plásticos, gomas, correas, cristales, escobillas, bombillas, asas, tiradores, tapas de quemadores, filtros, rejillas, ánodos de sacrificio (magnesio o similares) de calentadores o calderas, etc.
- Los aparatos que presenten oxidación, o daños por corrosión en esmaltes o pinturas, que puedan ser provocados por efectos químicos o electroquímicos del agua o cualquier otra sustancia, o aceleradas por circunstancias ambientales o climáticas no propias.
- Defectos estéticos en serigrafía o pintura.
- Los daños de transporte o manipulación, golpes, etc.
- Los aparatos deben instalarse de forma accesible para su reparación, debiendo asumir el usuario los costes necesarios para el acceso al aparato para su reparación y sustitución.

La presente garantía no afecta a los derechos de que dispone el consumidor conforme a lo previsto en el Real Decreto 1/2007, de 16 de noviembre, por el que se aprueba el texto refundido de la Ley General para la Defensa de los Consumidores y Usuarios y otras leyes complementarias, y la Ley 3/2014 que la modifica.

El Servicio Oficial de Asistencia Técnica resolverá cualquier incidencia que pudiera precisar su electrodoméstico siempre que el aparato esté instalado de forma accesible.

Para asegurarse de su electrodoméstico va a ser intervenido por un técnico oficial autorizado, rogamos solicite el carnet avalado por ANFEL (Asociación Nacional de Fabricantes de Electrodomésticos) a nuestros técnicos.

Las marcas BEKO, ALTUS, ARDEM, BLOMBERG, NORTLINE y GRUNDIG se distribuyen por Beko Electronics España S.L.

DATOS APARATO (a rellenar por el Distribuidor):

Titular:		Sello Establecimiento:
Modelo:	Núm. serie:	
Establecimiento:	Fecha de compra:	

El garante e importador de su electrodoméstico es: BEKO ELECTRONICS ESPAÑA S.L. Calle Provenza nº 388 3º Barcelona 08025, España. El producto ha sido fabricado por ARÇELIK A.S (Arçelik A.S.Sütlüce Karaağaç Cad. No:2-6 34445 Beyoğlu, Istanbul, Turkey).

Conózanos mejor en nuestra página: www.beko.es. Conserve este documento, es importante para usted.

Prosimo, najprej preberite uporabniški priročnik.



Spoštovana stranka,

zahvaljujemo se vam, da ste se odločili za nakup izdelka Beko. Upamo, da bo izdelek, ki je bil izdelan z visokokakovostno in najnovejšo tehnologijo, upravičil vaše zaupanje. Pred uporabo naprave preberite celoten uporabniški priročnik in vso ostalo priloženo dokumentacijo ter jo shranite kot referenco za prihodnjo uporabo. Če napravo predate komu drugemu, mu predajte še uporabniški priročnik. Upoštevajte navodila ter vse informacije in opozorila v uporabniškem priročniku.

Uporabniški priročnik se nanaša tudi na druge modele. Razlike med posameznimi modeli so natančno navedene v priročniku.

Pomen simbolov

Naslednji simboli so uporabljeni v različnih razdelkih tega priročnika:

	Pomembne informacije in uporabni nasveti za uporabo.
	OPOZORILO: Opozorila za nevarne situacije, ki lahko predstavljajo nevarnost za življenje in lastnino.
	Varnostni razred za zaščito pred električnim udarom.



Ta naprava je bila izdelana v okolju prijaznih in sodobnih proizvodnih obratih, brez povzročanja kakršne koli škode naravi.



Ne vsebuje polikloriranih bifenilov.

Država porekla: Ljudska republika Kitajska

1 Pomembna navodila za varnost in okolje

V tem poglavju so navedena varnostna navodila za zaščito pred telesnimi poškodbami ali materialno škodo.

Neupoštevanje teh navodil izniči vsako garancijo.

1.1 Splošna varnost

- Ta naprava je v skladu z mednarodnimi varnostnimi standardi.
- Otroci, starejši od 8 let, ter osebe z zmanjšanimi telesnimi, zaznavnimi ali duševnimi sposobnostmi ali s pomanjkanjem izkušenj in znanja lahko napravo uporabljajo le, če so pod nadzorom ali pa so prejeli ustrezna navodila glede varne uporabe naprave in razumejo nevarnosti, ki so povezane z njeno uporabo. Otroci se ne smejo igrati z napravo. Otroci ne smejo izvajati čiščenja in vzdrževanja, razen če so pod nadzorom odraslih.
- Ne uporabljajte naprave, če je napajalni kabel ali naprava poškodovana. Obrnite se na pooblaščen servis.
- Napajalno omrežje mora biti v skladu s podatki, ki so na voljo na ploščici s tehničnimi navedbami na napravi.
- Omrežna napetost naprave mora biti zavarovana z najmanj 16-ampersko varovalko.
- Ne uporabljajte naprave s podaljševalnim kablom.
- Električnega kabla ne stiskajte, upogibajte ali drgnite ob ostre robove, da ga ne poškodujete.
- Naprave ali vključenega električnega vtiča se nikoli ne dotikajte z vlažnimi ali mokrimi rokami.
- Med odklapanjem naprave nikoli ne vlecite za napajalni kabel.
- Ne sesajte vnetljivih materialov. Ko sesate cigaretni pepel, se prepričajte, da je ohlajen.
- Ne sesajte vode ali drugih tekočin.
- Napravo zaščitite pred dežjem, vlago in viri toplote.
- Naprave nikoli ne uporabljajte na ali v bližini mest, kjer se nahajajo gorljivi ali vnetljivi materiali.
- Pred začetkom čiščenja ali vzdrževanja izklopite napravo iz omrežja.
- Naprave ali njenega napajalnega kabla nikoli ne čistite tako, da ju potopite v vodo.
- Naprave v nobenem primeru ne razstavljajte.

1 Pomembna navodila za varnost in okolje

- Uporabljajte samo originalne dele ali dele, ki jih priporoča proizvajalec.
- Ne čistite delcev, kot so cement, mavec in stisnjen papir, da ne zamašite filtra ali poškodujete motorja.
- Napravo uporabljajte samo s priloženim adapterjem.
- Naprave ne uporabljajte brez filtrov; v nasprotnem primeru se lahko poškoduje.
- Embalažni material shranjujte izven dosega otrok.

1.2 Skladnost z direktivo OEE0 in odstranjevanjem odpadnih izdelkov

Izdelek je v skladu z direktivo EU OEE0 (2012/19/EU). Izdelek vsebuje simbol za razvrstitev odpadne električne in elektronske opreme (OEE0).



Izdelek je bil izdelan z visokokakovostnimi sestavnimi deli in materiali, ki jih je mogoče ponovno uporabiti in so primerni za recikliranje. Odsluženega odpadnega izdelka ne odlagajte z običajnimi gospodinjstvi in drugimi odpadki. Odnosite ga na center za zbiranje in recikliranje električne in elektronske opreme. Za informacije o teh centrih za zbiranje se obrnite na lokalne oblasti.

1.3 Skladnost z direktivo RoHS

Izdelek, ki ste ga kupili, je v skladu z direktivo EU RoHS (2011/65/EU). Ne vsebuje škodljivih in prepovedanih materialov, ki so navedeni v direktivi.

1.4 Odpadne baterije



Zagotovite, da boste ploščate baterije odvrgli v skladu z lokalnimi zakoni in predpisi. Simbol na bateriji in embalaži prikazuje, da se baterija, dobavljena z izdelkom, ne sme obravnavati kot gospodinjstvi odpadki. V nekaterih državah se lahko ta simbol uporablja skupaj s kemijskim simbolom. Če baterije vsebujejo več kot 0,0005 % živega srebra ali več kot 0,004 % svineca, sta simbola Hg za živo srebro in Pb za svinec navedena pod kemijskih simbolom. S tem ko zagotovite pravilno odlaganje baterij, prispevate k preprečevanju morebitnih nevarnosti za okolje in zdravje ljudi, ki bi nastale, če baterij ne bi odvrgli pravilno.

1.5 Podatki o embalaži



Embalaža izdelka je izdelan iz materiala, ki ga je mogoče reciklirati, v skladu z našimi nacionalnimi okoljskimi predpisi. Embalažnega materiala ne odlagajte skupaj z gospodinjstvi ali drugimi odpadki. Odnosite ga na zbirna mesta za embalažni material, ki so jih določile lokalne oblasti.

2 Pokončni baterijski sesalnik

2.1 Pregled



2 Pokončni baterijski sesalnik

1. Ročaj
2. Upravljalni gumb
3. Upravljalna plošča
4. Zgornji del ohišja
5. Spodnji del ohišja
6. Indikator polnjenja
7. Ročaj posode za prah
8. Posoda za prah
9. Sesalna šoba
10. Krtača
11. Gumb za sprostitvev krtače
12. Gumb za sprostitvev posode za prah
13. Priključni vijak zgornjega dela ohišja

2.2 Tehnični podatki

Model	VRS 82724 VB	VRS 82732 VD
Napätie moč	21,6 V	28,8 V
Vhod adapterja	100-240 V~ 50-60 Hz	100-240 V~ 50-60 Hz
Izhod adapterja	25.6 V 350 mA	34 V 350 mA
Varnostni razred	II	II

3 Uporaba

3.1 Namen uporabe

Naprava je oblikovana in izdelana za uporabo v gospodinjstvu. Ni primerna za industrijsko uporabo.

3.2 Namestitev

3.2.1 Namestitev zgornjega in spodnjega dela ohišja

1. Zgornji del ohišja pritrдите na spodnjega.
2. Priključni vijak zgornjega dela ohišja zavrtite v smeri urnega kazalca, da ga pritrđite.

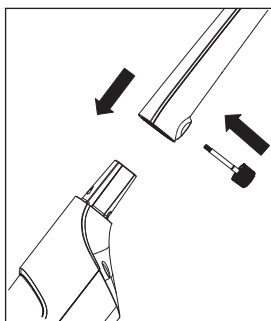

3.2.2 Namestitev spodnjega dela ohišja in krtače

1. Krtačo pritrđite na sesalno šobo.

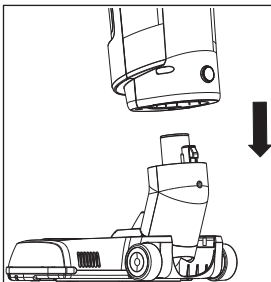

3.3 Polnjenje naprave

1. Priključite adapter v vtičnico za polnjenje na zadnji strani naprave in priključite vtič v zidno vtičnico.
 - Indikator polnjenja se bo vklopil in naprava se bo preklpila v način polnjenja. Medtem bo svetil indikator polnjenja.
 - Indikator polnjenja bo po zaključku polnjenja še naprej svetil.



Naprava se lahko polni do 8 ur.



OPOZORILO: Naprave ne morete uporabljati med polnjenjem.

3.4 Upravljanje naprave

1. Upravljalni gumb potisnite naprej in ga premaknite na zeleno raven delovanja naprave (glejte poglavje 3.4.1).
2. Upravljalni gumb povlecite nazaj in ga premaknite na raven »OFF« (Izklop), da izklopite napravo.

3.4.1 Nastavitev moči sesanja

Moč sesanja lahko nastavite z upravljalno ploščo (3), ki se nahaja na napravi.

1. Uporabite raven »**ECO**« za čiščenje zavese, prtov in sedežnih garnitur.
2. Uporabite raven »**CARPET**« za čiščenje preprog.
3. Uporabite raven »**TURBO**« za čiščenje trdih površin.



Med delovanjem bo indikator polnjenja svetil. Ko se raven napoljenosti zmanjša, bodo ti indikatorji postopoma ugasnili. Naprava bo prenehala delovati, ko se bodo ugasnili vsi indikatorji.

3 Uporaba



VRS 82724 VB: 100-odstotno napolnjenostjo se lahko uporablja na najnižji stopnji delovanja do 45 minut.



VRS 82732 VD: 100-odstotno napolnjenostjo se lahko uporablja na najnižji stopnji delovanja do 60 minut.

4 Čiščenje in vzdrževanje

Pred začetkom čiščenja izključite in odklopite napravo iz napajanja.



OPOZORILO: Za čiščenje naprave ne uporabljajte bencina, topil ali abrazivnih čistil, kovinskih predmetov ali trdih krtač.

4.1 Čiščenje posode za prah

Izpraznite posodo za prah (8), ko lučka LED za polno posodo za prah »[LED]« pod indikatorjem polnjenja (6) zasveti rdeče, ko je naprava vklopljena.



Posodo za prah (8) je priporočljivo očistiti po vsaki uporabi.

1. Pritisnite gumb za sprostitve posode za prah in povlecite ročico posode za prah, da jo odstranite.

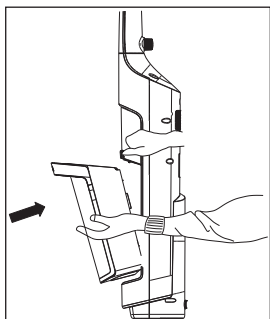

2. Primate in povlecite ciklonski ločevalnik z ročic in ga izvlecite iz posode za prah (8).

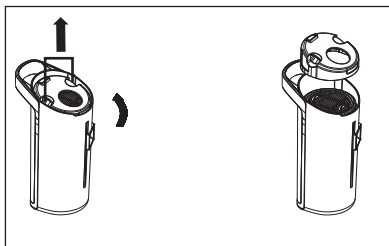

3. Izpraznite posodo za prah.
4. Ciklonski ločevalnik postavite v ohišje v skladu s puščično oznako na njem.
5. Posodo za prah postavite v ohišje naprave.

4.2 Čiščenje ciklonskega ločevalnika

1. Pritisnite gumb za sprostitve posode za prah in povlecite ročico posode za prah, da jo odstranite.
2. Primate in povlecite ciklonski ločevalnik z ročic in ga izvlecite iz posode za prah (8).
3. Obrnite pokrov ciklonskega ločevalnika v nasprotni smeri urnega kazalca, da ga odstranite.

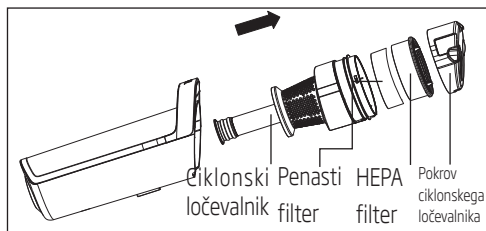

4 Čiščenje in vzdrževanje

4. Odstranite filter HEPA na ciklonskem ločevalniku.
5. Očistite ciklonski ločevalnik pod tekočo vodo.
6. V obratnem vrstnem redu ponovno sestavite dele naprave.

4.2 Čiščenje filtra HEPA

1. Pritisnite gumb za sprostitve posode za prah in povlecite ročico posode za prah, da jo odstranite.
2. Primite in povlecite ciklonski ločevalnik z ročic in ga izvlecite iz posode za prah (8).
3. Obrnite pokrov ciklonskega ločevalnika v nasprotni smeri urnega kazalca, da ga odstranite.
4. Odstranite filter HEPA na ciklonskem ločevalniku.
5. Filter najprej stresite in ga nato očistite pod vodo.
6. Če boste filter HEPA umili, ga pustite, da se posuši na sobni temperaturi (najmanj 24 ur). Počakajte, da se popolnoma posušijo, in jih šele nato ponovno uporabite.
7. Namestite filter HEPA na ohišje ciklonskega ločevalnika in ciklonski ločevalnik namestite v posodo za prah (8).
8. Posodo za prah znova pritrдите na ohišje.

4.3 Čiščenje penastega filtra

1. Pritisnite gumb za sprostitve posode za prah in povlecite ročico posode za prah, da jo odstranite.
2. Primite in povlecite ciklonski ločevalnik z ročic in ga izvlecite iz posode za prah (8).
3. Obrnite pokrov ciklonskega ločevalnika v nasprotni smeri urnega kazalca, da ga odstranite.
4. Odstranite filter HEPA na ciklonskem ločevalniku.
5. Odstranite penasti filter pod filtrom HEPA.
6. Filter najprej stresite in ga nato očistite pod vodo.
7. Če boste filter HEPA umili, ga pustite, da se posuši na sobni temperaturi (najmanj 24 ur). Počakajte, da se popolnoma posušijo, in jih šele nato ponovno uporabite.

4.4 Čiščenje turbokrtače

1. Zavrtite gumb za sprostitve pokrova cilindra turbokrtače s pomočjo izvijača ali kovanca in sprostite pokrov cilindra krtače.

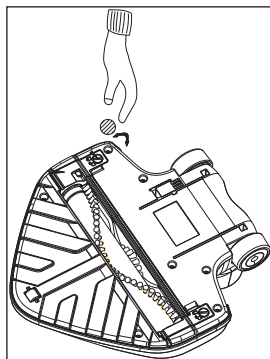

2. Odprite pokrov cilindra krtače in odstranite ter očistite krtačo.

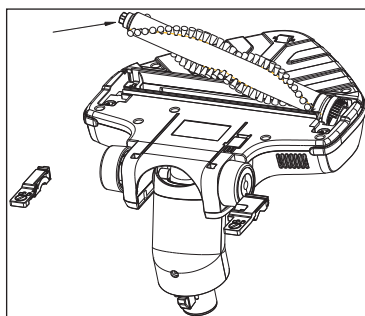
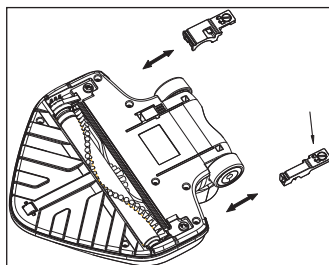

3. Z vlažno krpo očistite valj krtače, ga pritrđite na mesto in zablokirajte jeziček.

4.5 Shranjevanje

- Če naprave ne boste uporabljali dlje časa, jo skrbno shranite.
- Prepričajte se, da je naprava izključena iz omrežja, ohlajena in popolnoma suha.
- Napravo hranite na hladnem in suhem mestu.
- Napravo shranjujte izven dosega otrok.

4.6 Premikanje in prevoz

- Med premikanjem in prevozom napravo prenašajte v originalni embalaži. Embalaža ščiti napravo pred fizičnimi poškodbami.
- Na napravo ali embalažo ne polagajte težkih bremen. Naprava se lahko poškoduje.
- Padec naprave lahko povzroči nedelovanje ali trajno okvaro.

Nejprve si přečtěte tento návod k použití!

Vážený zákazníku,

Děkujeme, že jste si vybrali tento produkt značky Beko. Doufáme, že s tímto spotřebičem, který byl vyroben s využitím vysoce kvalitní a moderní technologie, dosáhnete těch nejlepších výsledků. Proto si před použitím spotřebiče pečlivě přečtěte celý návod k použití a jakékoli doplňující dokumenty, a uchovejte je pro budoucí použití. Pokud spotřebič předáte další osobě, rovněž jí předejte návod k použití. Dodržujte pokyny a věnujte pozornost všem informacím a varováním uvedeným v návodu k použití.

Nezapomeňte, že se tento návod může vztahovat i k několika jiným modelům. Rozdíly mezi modely jsou v návodu výslovně popsány.

Význam symbolů

V různých částech tohoto návodu k použití jsou použity následující symboly:

	Důležité informace a užitečné tipy k použití.
--	---

	VAROVÁNÍ: Upozornění na nebezpečné situace týkající se ohrožení života a majetku.
--	--

	Třída ochrany před zásahem elektrickým proudem.
--	---



Tento spotřebič byl vyroben v ekologicky šetrných a moderních zařízeních bez negativního dopadu na životní prostředí.



Neobsahuje PCB.
Země původu: ČR

Tento oddíl obsahuje bezpečnostní pokyny, které pomohou s ochranou před zraněním osob nebo poškozením majetku.

Nedodržení těchto pokynů zruší platnost záruky.

1.1 Obecné bezpečnostní pokyny

- Tento spotřebič splňuje požadavky mezinárodních bezpečnostních norem.
- Tento spotřebič mohou používat děti, které jsou starší 8 let a lidé, jejichž schopnosti fyzické, duševní nebo schopnosti vnímání jsou oslabeny nebo kteří jsou nezkušení, nebo neznalí používání spotřebiče, pokud na ně bude dohlíženo nebo budou informováni a pochopí bezpečné používání spotřebiče a hrozící nebezpečí. Děti si nesmí se spotřebičem hrát. Čištění a údržba nesmí být prováděny dětmi, pokud na ně nedohlíží starší osoby.
- Nikdy nepoužívejte spotřebič, pokud je poškozen napájecí kabel nebo spotřebič. Obraťte se na autorizovaný servis.
- Vaše napájení musí odpovídat informacím uvedeným na štítku spotřebiče.
- Zdroj napájení, přes který spotřebič použijete, musí být chráněn alespoň pojistkou o hodnotě 16 A.
- Pro práci se spotřebičem nepoužívejte prodlužovací kabel.
- Zabraňte poškození napájecího kabelu, zabraňte jeho zmáčknutí, ohnutí nebo odírání o ostré hrany.
- Nedotýkejte se spotřebiče nebo zástrčky, je-li zapojená a máte mokré ruce.
- Netahejte za napájecí kabel, když spotřebič odpojíte od sítě.
- Nevysávejte hořlavé materiály. Když vysáváte cigaretový popel, zkontrolujte, zda je již vychladlý.
- Nevysávejte vodu ani jiné kapaliny.
- Chraňte spotřebič před deštěm, vlhkostí a zdroji tepla.
- Spotřebič nikdy nepoužívejte na nebo v blízkosti hořlavých nebo vznětlivých materiálů.
- Před čištěním a provedením údržby spotřebič odpojte.
- Spotřebič nebo jeho napájecí kabel při čištění nikdy neponořujte do vody.
- Nepokoušejte se spotřebič demontovat.
- Použijte pouze originální díly nebo díly doporučené výrobcem.

- Nevysávejte částice jako např. cement nebo sádku, abyste zabránili ucpání filtru a poškození motoru.
- Spotřebič používejte pouze s dodávaným adaptérem.
- Spotřebič nepoužívejte bez filtrů; jinak hrozí jeho poškození.
- Pokud skladujete obalové materiály, skladujte je mimo dosah dětí.

1.2 Dodržování směrnice WEEE a o likvidaci odpadů

Tento produkt splňuje směrnici EU WEEE (2012/19/EU). Tento výrobek nese symbol pro třídění, platný pro elektrický a elektronický odpad (WEEE).



Tento produkt byl vyroben z vysoce kvalitních součástí a materiálů, které lze znovu použít a které jsou vhodné pro recyklaci. Produkt na konci životnosti nevyhazujte do běžného domácího odpadu. Odveďte ho do sběrného místa pro recyklaci elektrických a elektronických zařízení. Informace o těchto sběrných místech získáte na místních úřadech.

1.3 Dodržování směrnice RoHS

Produkt, který jste zakoupili splňuje směrnici EU RoHS (2011/65/EU). Neobsahuje žádné škodlivé ani zakázané materiály, které jsou směrnici zakázané.

1.4 Odpadní baterie



Zajistěte, aby byly vybité baterie zlikvidovány v souladu s místními zákony a předpisy. Tento symbol na baterii a obalu znamená, že baterie dodávaná spolu s výrobkem nesmí být považována za domovní odpad. Tento symbol může být někde použit v kombinaci s chemickým symbolem. V případě, že baterie obsahují více než 0,0005 % rtuti nebo více než 0,004 % olova, pak jsou symboly Hg pro rtuť a Pb pro olovo umístěny pod chemickým symbolem. Řádnou likvidací baterií přispějete k prevenci případných škod na životním prostředí a lidském zdraví, které by nastaly v případě, že by baterie řádně zlikvidovány nebyly.

1.5 Informace o balení



Balení produktu je vyrobeno z recyklovatelných materiálů, v souladu s naší národní legislativou. Obalové materiály nelikvidujte s domácím nebo jiným druhem odpadu. Odveďte je na sběrné místo balícího materiálu, které má pověření místních orgánů.

2 Akumulátorový tyčový vysavač

2.1 Přehled



2 Akumulátorový tyčový vysavač

1. Rukojeť
2. Ovládací tlačítko
3. Ovládací panel
4. Horní část vysavače
5. Spodní část vysavače
6. Kontrolka nabíjení
7. Rukojeť nádoby na prach
8. Nádoba na prach
9. Sací tryska
10. Kartáč
11. Tlačítko na uvolnění kartáče
12. Tlačítko pro uvolnění nádoby na prach
13. Spojovací šroubení horní části vysavače

2.2 Technické údaje

Model	VRS 82724 VB	VRS 82732 VD
Jmenovitý Napätie	21,6 V	28,8 V
Vstupní hodnoty adaptéru	100-240V~ 50-60Hz	100-240V~ 50-60Hz
Výstupní hodnoty adaptéru	25,6 V 350 mA	34 V 350 mA
Třída ochrany	II	II

3 Použití

3.1 Zamýšlené použití

Tento spotřebič je určen pouze pro domácí použití. Není vhodný pro průmyslové použití.

3.2 Instalace

3.2.1 Montáž horní a spodní části vysavače

1. Připevněte horní část vysavače na spodní část.
2. Otáčejte horním spojovacím šroubem ve směru hodinových ručiček, abyste obě části spojili.

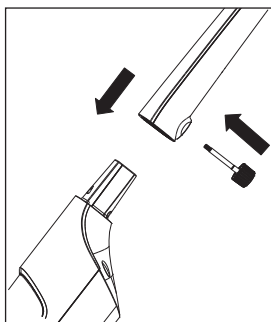

3.2.2 Montáž spodní části vysavače a kartáče

1. Připevněte kartáč k sací hubici.

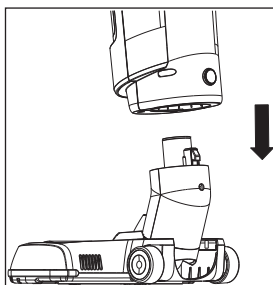

3.3 Nabíjení spotřebiče

1. Připojte adaptér do zásuvky nabíjení na zadní straně spotřebiče a zapojte jej do zásuvky.
 - Indikátor nabíjení se rozsvítí a spotřebič se přepne do režimu nabíjení. Během nabíjení bude indikátor nabíjení blikat.
 - Po skončení nabíjení bude indikátor nabíjení svítit.



Úplné nabití spotřebiče může trvat až 8 hodin.



VAROVÁNÍ: Během nabíjení nelze spotřebič používat.

3.4 Používání spotřebiče

1. Pokud chcete spotřebič použít, zatlačte ovládací tlačítko dopředu a přesuňte jej do požadované polohy provozu spotřebiče (viz bod 3.4.1).
2. Pokud chcete spotřebič vypnout, zatlačte ovládací tlačítko směrem dozadu a přesuňte jej do polohy "OFF".

3.4.1 Nastavení sacího výkonu

Sací výkon můžete nastavit pomocí ovládacího panelu (3) umístěného na spotřebiči.

1. Úroveň "ECO" použijte pro vysávání záclon, ubrusů a sedacích souprav.
2. Úroveň "CARPET" použijte pro vysávání koberců.
3. Úroveň "TURBO" použijte pro vysávání tvrdých podlah.



Indikátor nabíjení bude během provozu svítit. Jak bude úroveň nabití klesat, budou kontrolky postupně zhasínat. Jakmile zhasnou všechny kontrolky, spotřebič přestane pracovat.

3 Použití



VRS 82724 VB: Se 100% nabitím lze spotřebič používat na minimální výkon po dobu až 45 minut.



VRS 82732 VD: Se 100% nabitím lze spotřebič používat na minimální výkon po dobu až 60 minut.

4 Čištění a péče

Spotřebič před čištěním vypněte a odpojte ho ze sítě.



VAROVÁNÍ: K čištění spotřebiče nikdy nepoužívejte benzín, rozpouštědla, abrazivní čisticí prostředky, kovové objekty ani tvrdé kartáče.

4.1 Čištění nádoby na prach

Nádobu na prach (8) vyprázdněte, jakmile se po zapnutí spotřebiče červeně rozsvítí LED kontrolka označující plnou nádobu na prach "☹️" umístěná pod indikátorem nabíjení (6).



Čištění nádoby na prach (8) se doporučuje po každém použití.

1. Stiskněte tlačítko pro uvolnění nádoby na prach a zatáhněte za rukojeť nádoby na prach, čímž ji sejmete.

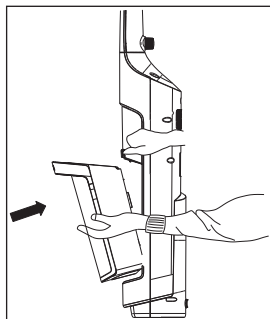

2. Uchopte cyklon, vytáhněte jej z držáku a vyjměte jej z nádoby na prach (8).

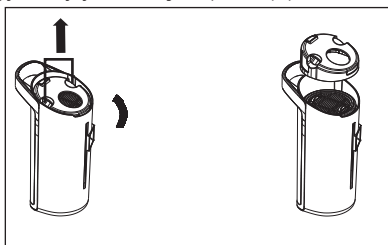

3. Vysypte nádobu na prach.
4. Vraťte cyklon zpátky na své místo podle vyznačené šipky.
5. Pripneňte nádobu na prach.

4.2 Čištění cyklonu

1. Stiskněte tlačítko pro uvolnění nádoby na prach a zatáhněte za rukojeť nádoby na prach, čímž ji sejmete.
2. Uchopte cyklon, vytáhněte jej z držáku a vyjměte jej z nádoby na prach (8).
3. Abyste jej vyjmuli, otáčejte víčkem cyklonu proti směru hodinových ručiček.

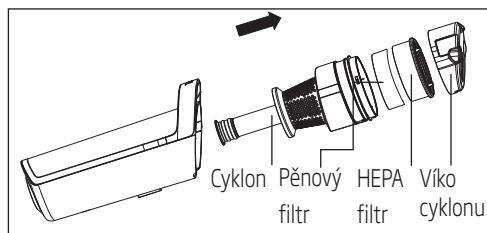

4 Čištění a péče

4. Vyjměte HEPA filtr na cyklonu.
5. Vyčistěte cyklon omytím pod tekoucí vodou.
6. Postupujte podle výše uvedených kroků v opačném pořadí, abyste díly opět sestavili dohromady.

4.2 Čištění HEPA filtru

1. Stiskněte tlačítko pro uvolnění nádoby na prach a zatáhněte za rukojeť nádoby na prach, čímž ji sejmete.
2. Uchopte cyklon, vytáhněte jej z držáků a vyjměte jej z nádoby na prach (8).
3. Abyste jej vyjmuli, otáčejte víčkem cyklonu proti směru hodinových ručiček.
4. Vyjměte HEPA filtr na cyklonu.
5. Filtr můžete po vytřepání omýt pod tekoucí vodou.
6. Pokud HEPA filtr umyjete, sušte jej při pokojové teplotě (alespoň 24 hodin). Nepoužívejte jej, dokud nebudou dokonale suchý.
7. Nainstalujte HEPA filtr do krytu cyklonu a cyklon nainstalujte zpátky do nádoby na prach (8).
8. Připevněte nádobu na prach ke spotřebiči.

4.3 Čištění pěnových filtrů

1. Stiskněte tlačítko pro uvolnění nádoby na prach a zatáhněte za rukojeť nádoby na prach, čímž ji sejmete.
2. Uchopte cyklon, vytáhněte jej z držáků a vyjměte jej z nádoby na prach (8).
3. Abyste jej vyjmuli, otáčejte víčkem cyklonu proti směru hodinových ručiček.
4. Vyjměte HEPA filtr na cyklonu.
5. Vyjměte pěnový filtr pod HEPA filtrem.
6. Filtr můžete po vytřepání omýt pod tekoucí vodou.
7. Pokud HEPA filtr umyjete, sušte jej při pokojové teplotě (alespoň 24 hodin). Nepoužívejte jej, dokud nebudou dokonale suchý.

4.4 Čištění turbo kartáče

1. Pomocí šroubováku nebo mince otočte tlačítkem na uvolnění víka válce turbo kartáče a odemkněte víko válce kartáče.

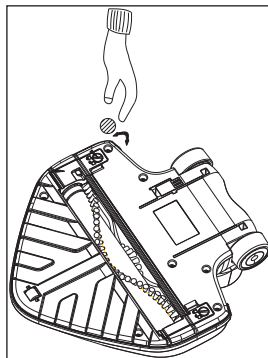

2. Otevřete víko válce kartáče, kartáč vyjměte a vyčistěte.

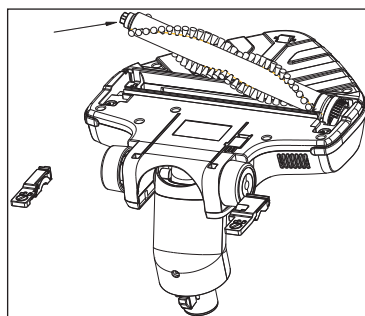
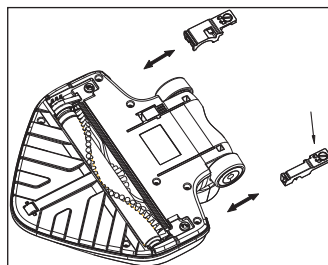

3. Váleček kartáče očistěte vlhkým hadříkem, vraťte jej na své místo a zajistěte.

4.5 Skladování

- Pokud nechcete spotřebič delší dobu používat, důkladně jej uskladněte.
- Ujistěte se, že je spotřebič odpojen, studený a zcela suchý.
- Spotřebič skladujte na suchém chladném místě.
- Spotřebič skladujte mimo dosah dětí.

4.6 Manipulace a přeprava

- Během manipulace a přepravy přenášejte spotřebič v originálním obalu. Obal chrání spotřebič před fyzickým poškozením.
- Na spotřebič ani na obal nestavte žádné těžké předměty. Spotřebič by se mohl poškodit.
- Pokud spotřebič spadne, může přestat fungovat nebo se trvale poškodit.

Przed rozpoczęciem użytkowania należy zapoznać się z instrukcją obsługi!



Szanowny Kliencie!

Dziękujemy za wybranie urządzenia marki Beko. Mamy nadzieję, że urządzenie to, wyprodukowane przy użyciu najnowszych technologii wysokiej jakości, okaże się w najwyższym stopniu zadowalające. Przed użyciem urządzenia należy uważnie przeczytać instrukcję obsługi oraz dołączone dokumenty i zachować je do wglądu na przyszłość. Przekazując wyrób innemu użytkownikowi należy dołączyć również niniejszą instrukcję. Należy postępować zgodnie z instrukcjami zwracając uwagę na wszystkie informacje i ostrzeżenia zamieszczone w niniejszym dokumencie.

Należy pamiętać, że niniejsza instrukcja może odnosić się także do innych modeli. Różnice pomiędzy modelami są wyraźnie opisane w instrukcji.

Znaczenie symboli

W niniejszej instrukcji stosuje się następujące symbole:

	Ważne informacje i przydatne wskazówki dotyczące użytkowania.
	OSTRZEŻENIE: Ostrzeżenia przed niebezpiecznymi sytuacjami zagrażającymi życiu i mieniu.
	Klasa ochrony przeciwporażeniowej.



Urządzenie zostało wyprodukowane w nowoczesnych, przyjaznych dla środowiska zakładach bez negatywnego wpływu na przyrodę.



Nie zawiera bifenyli polichlorowanych (PCB).
Kraj pochodzenia: Chińska Republika Ludowa

Rozdział ten zawiera instrukcje bezpieczeństwa, które pomogą w uniknięciu obrażeń ciała i uszkodzeń mienia.

Nieprzestrzeganie tych instrukcji spowoduje unieważnienie udzielonej gwarancji.

1.1 Ogólne zasady bezpieczeństwa

- Urządzenie jest zgodne z międzynarodowymi normami bezpieczeństwa.
- Produkt może być używany przez dzieci powyżej 8 lat oraz osoby z niepełnosprawnością fizyczną, percepcyjną lub umysłową, a także osoby bez doświadczenia lub wiedzy w zakresie obsługi urządzenia, o ile znajdują się one pod nadzorem lub zostały szczegółowo poinstruowane o bezpiecznym korzystaniu z urządzenia i potencjalnych zagrożeniach. Dzieci nie powinny bawić się urządzeniem. Dzieci nie powinny czyścić go ani konserwować, o ile nie są pod nadzorem osoby dorosłej.
- Nie należy używać urządzenia, jeśli uszkodzony jest jego przewód zasilający lub samo urządzenie. Należy skontaktować się z autoryzowanym punktem serwisowym.
- Zasilanie z domowej sieci elektrycznej powinno być zgodne z informacjami podanymi na tabliczce znamionowej urządzenia.
- Sieć elektryczna, w której będzie używane urządzenie, musi być zabezpieczona bezpiecznikiem o wartości co najmniej 16 A.
- Z urządzeniem nie należy używać przedłużaczy.
- Aby zapobiec uszkodzeniu przewodu zasilającego, nie wolno dopuścić do jego ściskania, zginania lub ocierania o ostre krawędzie.
- Nie wolno dotykać urządzenia i jego wtyczki mokrymi ani wilgotnymi dłońmi, jeśli jest ono podłączone do zasilania.
- Nie należy wyjmować wtyczki z gniazdka ciągnąc za przewód zasilający.
- Nie odkurzać materiałów palnych, a podczas odkurzania popiołu z papierosów upewnić się, że jest on zimny.

- Nie odkurzać wody ani innych cieczy.
- Chronić urządzenie przed deszczem, wilgocią i źródłami ciepła.
- Nigdy nie używać urządzenia w miejscach przechowywania materiałów wybuchowych lub łatwopalnych ani w ich pobliżu.
- Przed przystąpieniem do czyszczenia i konserwacji urządzenia należy odłączyć je od zasilania.
- Podczas czyszczenia nie wolno zanurzać urządzenia ani przewodu zasilającego w wodzie.
- Nie należy próbować rozkładać tego urządzenia na części.
- Należy stosować wyłącznie oryginalne lub zalecane przez producenta części zamienne.
- Nie odkurzać pozostałości cementu, gipsu i sprasowanego papieru, aby zapobiec zatkaniu filtra i uszkodzeniu silnika.
- Urządzenia należy używać wyłącznie z dołączonym zasilaczem.
- Nie używać urządzenia bez filtrów. Może to spowodować jego uszkodzenie.
- Opakowanie urządzenia należy przechowywać poza zasięgiem dzieci.

1.2 Zgodność z dyrektywą WEEE i usuwanie odpadów



Niniejszy wyrób jest zgodny z dyrektywą Parlamentu Europejskiego i Rady (2012/19/WE). Wyrób ten oznaczony jest symbolem klasyfikacji zużytych urządzeń elektrycznych i elektronicznych (WEEE).

Wyrób ten wykonano z części i materiałów wysokiej jakości, które mogą być odzyskane i użyte jako surowce wtórne. Po zakończeniu użytkowania nie należy pozbywać się go razem z innymi odpadkami domowymi. Należy przekazać go do punktu zbiórki urządzeń elektrycznych i elektronicznych na surowce wtórne. Aby dowiedzieć się, gdzie jest najbliższy taki punkt, prosimy skonsultować się z władzami lokalnymi.

1.3 Zgodność z dyrektywą RoHS

Niniejszy wyrób jest zgodny z dyrektywą Parlamentu Europejskiego i Rady RoHS (Ograniczenie użycia substancji niebezpiecznych) (2011/65/WE). Nie zawiera szkodliwych i zakazanych materiałów, podanych w tej dyrektywie

1.4 Zużyte akumulatory



Zużyte akumulatory muszą być usuwane zgodnie z lokalnymi przepisami i normami. Symbol ten na akumulatorze i opakowaniu oznacza, że akumulator dołączony do produktu nie może być traktowany jako odpad komunalny. W niektórych miejscach symbol ten może być używany razem z symbolem chemicznym. Jeżeli akumulatory zawierają powyżej 0,0005% rtęci lub powyżej 0,004% ołowiu, wówczas dodatkowo umieszczane są symbole Hg dla rtęci i Pb dla ołowiu. Upewniając się, że akumulatory są usuwane właściwie, przyczyniasz się do zapobiegania potencjalnym szkodom dla środowiska i zdrowia ludzkiego, które mogłyby wystąpić przy nieodpowiednim usuwaniu.

1.5 Opakowanie urządzenia



Opakowanie urządzenia jest wykonane z materiałów nadających się do recyklingu. Opakowanie należy usunąć w sposób zgodny z lokalnymi przepisami w zakresie ochrony środowiska, tak aby wszystkie materiały zostały poddane recyklingowi.

2.1 Przedstawienie



2 Podstawowe informacje o odkurzaczu bezprzewodowym

1. Uchwyt
2. Przełącznik sterowania
3. Panel sterowania
4. Górna część korpusu
5. Dolna część korpusu
6. Wskaźnik ładowania
7. Uchwyt zbiornika kurzu
8. Zbiornik kurzu
9. Dysza ssąca
10. Szczotka
11. Przycisk odłączania szczotki
12. Przycisk wyjmowania zbiornika kurzu
13. Śruba połączeniowa górnej części korpusu

2.2 Dane techniczne

Model	VRS 82724 VB	VRS 82732 VD
Napięcie znamionowa	21,6 V	28,8 V
Parametry wejściowe zasilacza	100-240 V~ 50-60 Hz	100-240 V~ 50-60 Hz
Parametry wyjściowe zasilacza	25.6 V 350 mA	34 V 350 mA
Klasa ochrony	II	II

3.1 Przeznaczenie

Urządzenie to przeznaczone jest do użytku domowego. Nie nadaje się do zastosowań przemysłowych.

3.2 Montaż

3.2.1 Montaż górnej i dolnej części korpusu

1. Zamocuj górną część korpusu na dolnej części.
2. Obróć śrubę połączeniową górnej części korpusu w prawo celem zamocowania.

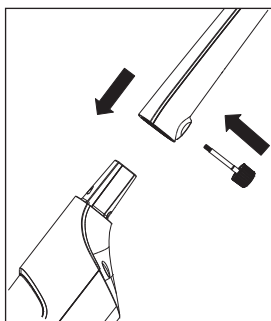

3.2.2 Montaż dolnej części korpusu i szczotki

1. Zamocuj szczotkę do dyszy ssącej.

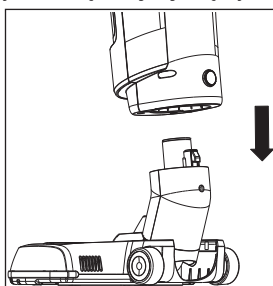

3.3 Ładowanie urządzenia

1. Podłącz zasilacz do gniazda ładowania z tyłu urządzenia i włóż wtyczkę do gniazda elektrycznego.
 - Wskaźnik ładowania zostanie włączony, a urządzenie przełączy się w tryb ładowania. W tym czasie wskaźnik ładowania będzie migać.
 - Wskaźnik ładowania pozostanie włączony po zakończeniu ładowania.



Całkowite naładowanie urządzenia zajmuje do 8 godzin.



OSTRZEŻENIE: Urządzenia nie można używać podczas ładowania.

3.4 Obsługa urządzenia

1. Pchnij przełącznik sterowania do przodu i ustaw na żądanym poziomie, aby rozpocząć pracę (patrz punkt 3.4.1).
2. Pociągnij przełącznik sterowania z powrotem i ustaw na poziomie „OFF”, aby wyłączyć urządzenie.

3.4.1 Regulacja mocy ssania

Moc ssania można regulować przy użyciu panelu sterowania (3) na urządzeniu.

1. Pozycja „**ECO**” służy do czyszczenia zasłon, obrusów i kanap.
2. Pozycja „**CARPET**” służy do czyszczenia dywanów.
3. Pozycja „**TURBO**” służy do czyszczenia twardych podłóg.



Wskaźnik ładowania pozostanie włączony podczas pracy urządzenia. Obniżanie poziomu naładowania powoduje stopniowe wyłączenie lampek. Urządzenie przestanie działać, gdy wszystkie lampki wyłączą się.

3 Użytkowanie



VRS 82724 VB: Pełny poziom naładowania pozwala na korzystanie z urządzenia przez 45 minut na poziomie minimalnym.



VRS 82732 VD: Pełny poziom naładowania pozwala na korzystanie z urządzenia przez 60 minut na poziomie minimalnym.

4 Czyszczenie i konserwacja

Przed czyszczeniem wyłącz urządzenie i wyciągnij wtyczkę z gniazdka.



OSTRZEŻENIE: Do czyszczenia odkurzacza nie wolno używać benzyny, rozpuszczalników, szorstkich środków czyszczących, przedmiotów metalowych ani twardych szczotek.

4.1 Czyszczenie zbiornika kurzu

Opróżnij zbiornik kurzu (8), gdy lampka LED zapełnienia zbiornika kurzu „” pod wskaźnikiem ładowania (6) zaświeci się na czerwono przy włączonym urządzeniu.



Zaleca się czyszczenie zbiornika kurzu (8) po każdym użyciu.

1. Naciśnij przycisk wyjmowania zbiornika kurzu i pociągnij uchwyt zbiornika celem wyciągnięcia.

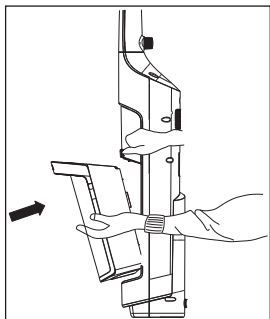

2. Wsuń separator cyklonowy z jego uchwyty i wyciągnij go ze zbiornika kurzu (8).

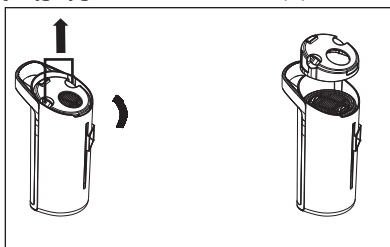

3. Opróżnij zbiornik kurzu.
4. Umieść separator cyklonowy w jego oprawie zgodnie z oznaczeniem strzałką.
5. Umieść zbiornik kurzu w korpusie urządzenia.

4.2 Czyszczenie separatora cyklonowego

1. Naciśnij przycisk wyjmowania zbiornika kurzu i pociągnij uchwyt zbiornika celem wyciągnięcia.
2. Wsuń separator cyklonowy z jego uchwyty i wyciągnij go ze zbiornika kurzu (8).
3. Obróć pokrywę separatora cyklonowego w lewo celem zdemontowania.

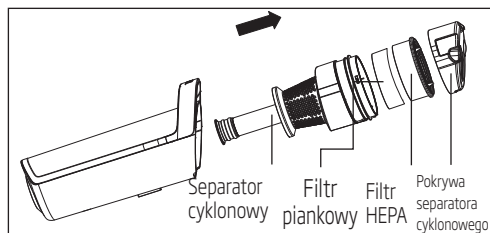

4 Czyszczenie i konserwacja

4. Wyjmij filtr HEPA z separatora cyklonowego.
5. Wyczyść separator cyklonowy przepłukując go pod bieżącą wodą.
6. Wykonaj powyższe czynności w odwrotnej kolejności celem ponownego zmontowania części.

4.2 Czyszczenie filtra HEPA

1. Naciśnij przycisk wyjmowania zbiornika kurzu i pociągnij uchwyt zbiornika celem wyciągnięcia.
2. Wysuń separator cyklonowy z jego uchwytów i wyciągnij go ze zbiornika kurzu (8).
3. Obróć pokrywę separatora cyklonowego w lewo celem zdemontowania.
4. Wyjmij filtr HEPA z separatora cyklonowego.
5. Filtr można myć pod bieżącą wodą po otrzepaniu z kurzu.
6. Po umyciu filtra HEPA wysusz go w temperaturze pokojowej (przez co najmniej 24 godziny). Nie używaj filtrów do momentu, aż będą zupełnie suche.
7. Zamontuj filtr HEPA w oprawie separatora cyklonowego i zamocuj separator w zbiorniku kurzu (8).
8. Ponownie zamocuj zbiornik kurzu w korpusie.

4.3 Czyszczenie filtra piankowego

1. Naciśnij przycisk wyjmowania zbiornika kurzu i pociągnij uchwyt zbiornika celem wyciągnięcia.
2. Wysuń separator cyklonowy z jego uchwytów i wyciągnij go ze zbiornika kurzu (8).
3. Obróć pokrywę separatora cyklonowego w lewo celem zdemontowania.
4. Wyjmij filtr HEPA z separatora cyklonowego.
5. Wyjmij filtr piankowy spod filtra HEPA.
6. Filtr można myć pod bieżącą wodą po otrzepaniu z kurzu.
7. Po umyciu filtra HEPA wysusz go w temperaturze pokojowej (przez co najmniej 24 godziny). Nie używaj filtrów do momentu, aż będą zupełnie suche.

4.4 Czyszczenie turboszczotki

1. Przekręć element zwalniania pokrywy wałka turboszczotki za pomocą śrubokręta lub monety w celu odblokowania pokrywy.

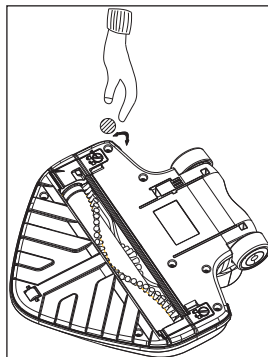

2. Otwórz pokrywę wałka szczotki, a następnie wyjmij i wyczyść szczotkę.

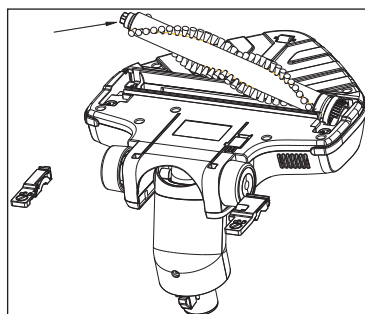
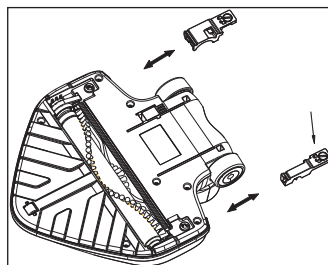

3. Wyczyść rolkę szczotki za pomocą zwilżonej ściereczki, umieść ją w pierwotnym miejscu i zablokuj klapkę.

4.5 Przechowywanie

- Jeśli urządzenie nie będzie używane przez dłuższy czas, należy je starannie przechowywać.
- Upewnij się, że urządzenie jest odłączone od sieci, zimne i zupełnie suche.
- Przechowuj urządzenie w chłodnym i suchym miejscu.
- Urządzenie należy trzymać poza zasięgiem dzieci.

4.6 Przenoszenie i transport

- Urządzenie należy przenosić i transportować w oryginalnym opakowaniu. Zabezpiecza ono urządzenie przed fizycznymi uszkodzeniami.
- Nie wolno umieszczać ciężkich ładunków na urządzeniu lub opakowaniu. Może to spowodować uszkodzenie urządzenia.
- Upuszczenie urządzenia może spowodować jego awarię lub trwałe uszkodzenie.

Warunki gwarancji Beko S.A- (małe urządzenia AGD)

BEKO spółka akcyjna z siedzibą w Warszawie (02-819), przy ulicy Puławskiej 366, wpisana do rejestru przedsiębiorców prowadzonego przez Sąd Rejonowy dla m.st. Warszawy w Warszawie, XIII Wydział Gospodarczy Krajowego Rejestru Sądowego, pod numerem: 0000078147 (dalej: „BEKO”) udziela gwarancji jakości (dalej: „Gwarancja”) na wprowadzone przez BEKO do obrotu na terenie Polski produkty marki BEKO (dalej: „Urządzenia”) osobom, które nabyły te produkty („Użytkownik”) na następujących warunkach:

I. ZAKRES OCHRONY.

1. BEKO gwarantuje, że Urządzenie zakupione przez Użytkownika jest wolne od wad produkcyjnych lub materiałowych, powstałych z przyczyn tkwiących w tym Urządzeniu (dalej: „Wada”), które ujawnią się w ciągu terminu określonego w części II. niniejszych Warunków Gwarancji (dalej: „Okres Gwarancyjny”).
2. W razie ujawnienia się Wady Produktu w trakcie Okresu Gwarancyjnego, zostanie ona usunięta na koszt BEKO w sposób uzależniony od właściwości wady, na zasadach i w zakresie określonym w niniejszych Warunkach Gwarancji.
3. BEKO zobowiązuje się do usunięcia Wady poprzez dokonanie nieodpłatnej naprawy lub wymiany Urządzenia, bądź też reklamacja zgłoszona na podstawie niniejszych Warunków Gwarancji zostanie rozpoznana w inny sposób uzgodniony przez BEKO i Użytkownika.
4. Udzielona gwarancja jest ważna na terytorium Rzeczypospolitej Polskiej.

II. CZAS TRWANIA GWARANCJI.

1. Okres Gwarancyjny wynosi 24 miesiące licząc od daty zakupu Urządzenia przez pierwszego Użytkownika, z zastrzeżeniem wynikającym z punktu 2 poniżej.
2. Udzielona gwarancja nie obejmuje Urządzeń zakupionych później niż 36 miesięcy licząc od daty produkcji Urządzenia zgodnie z numerem seryjnym znajdującym się na tabliczce znamionowej Urządzenia.

III. PROCEDURA ZGŁOSZENIA REKLAMACYJNEGO.

1. Wady Urządzenia ujawnione w Okresie Gwarancyjnym będą usuwane pod warunkiem przedstawienia przez Użytkownika dowodu zakupu tego Urządzenia zawierającego oznaczenia niezbędne do jego identyfikacji (model, datę zakupu).
2. Uprawnienia wynikające z niniejszych Warunków Gwarancji mogą być zrealizowane przez Użytkownika wyłącznie w Autoryzowanych Punktach Serwisowych BEKO (dalej: „Serwis”) po uprzednim dokonaniu zgłoszenia na Infolinii BEKO pod numerem telefonu: 62 766 77 70. Lista wszystkich lokalizacji Serwisu dostępna jest na stronie internetowej BEKO www.beko.pl
3. Urządzenie powinno być odpowiednio zapakowane i zabezpieczone przez Użytkownika na czas transportu do punktu serwisowego Beko.
4. Urządzenie do zabudowy meblowej powinno być udostępnione do naprawy przez Użytkownika lub Sprzedawcę w sposób umożliwiający przystąpienie do jego naprawy przez pracowników Serwisu Beko.
5. Wady Urządzenia będą usunięte w terminie 21 dni od daty zgłoszenia Wady na Infolinii BEKO.
6. Jeżeli część zamienna wymieniana w ramach uprawnień wynikających z niniejszych Warunków Gwarancji Urządzenia jest sprowadzana z zagranicy, termin naprawy, o którym mowa w punkcie 5 powyżej, może ulec wydłużeniu jednak, nie więcej niż do 30 dni licząc odpowiednio od daty zgłoszenia Wady na Infolinii BEKO. BEKO zastrzega, że w wyjątkowych przypadkach, gdy Wada nie wpływa na funkcjonowanie Urządzenia, dopuszczalne jest przekroczenie terminu 30 dni opisanego w zdaniu poprzedzającym. Informacje o spodziewanych terminach napraw dostępne są na Infolinii BEKO pod numerem 62 766 77 70.
7. Po usunięciu Wady, Urządzenie zostanie dostarczone Użytkownikowi na koszt BEKO.

IV. WYŁĄCZENIA.

1. Warunkiem skorzystania z niniejszych Warunków Gwarancji jest:
 - a. użytkowanie Urządzenia zgodnie z Instrukcją Obsługi dołączoną do tego Urządzenia i jego przeznaczeniem, jak również odpowiednie czyszczenie i konserwację Urządzenia;

- b. użytkowanie w warunkach indywidualnego gospodarstwa domowego. Urządzenie nie jest używane do celów prowadzenia działalności gospodarczej lub w zastosowaniach eksploatacji masowej, w szczególności w gastronomicznej działalności hoteli, restauracji i innych obiektów turystyczno-rekreacyjnych lub zbiorowego żywienia.
- c. stosowanie osprzętu zalecanego przez producenta;
- d. brak ingerencji w Urządzenie przez osoby do tego nieupoważnione;
- e. brak ingerencji w tabliczkę znamionową z numerem seryjnym Urządzenia.

2. Udzielona przez Beko Gwarancja nie obejmuje:

- a. wad powstałych z przyczyn innych niż tkwiące w Urządzeniu;
- b. czynności przewidzianych w Instrukcji Obsługi, do wykonania których zobowiązany jest Użytkownik Urządzenia we własnym zakresie i na swój koszt, w tym: instruktażu dotyczącego obsługi Urządzenia, instalacji oraz regulacji urządzenia.
- c. usterek powstałych w wyniku nieprawidłowego lub niewłaściwego użytkowania, niedbalstwa, przypadkowego uszkodzenia Urządzenia, nieodpowiedniego napięcia prądu lub dokonania jakichkolwiek zmian, które mają wpływ na niewłaściwe działanie Urządzenia, i które naprawiane były przez osoby nieupoważnione, używania instalacji niezgodnych z odpowiednimi Polskimi Normami i innych niż wymienione w Instrukcji Obsługi Urządzenia;
- d. uszkodzeń mechanicznych, termicznych, chemicznych, korozji, innych uszkodzeń spowodowanych działaniem lub zaniedbaniem Użytkownika lub powstałych na skutek działania sił zewnętrznych (do których zalicza się w szczególności wyładowania atmosferyczne, skoki napięcia, wszystkiego rodzaju awarie domowej instalacji wodno-kanalizacyjnej, itp.), a także powstałych na skutek przedostania się zanieczyszczeń lub ciał obcych do Urządzenia.
- e. zakamienienia (proces odkamieniania musi być przeprowadzany zgodnie z instrukcją obsługi z użyciem odpowiednich środków czyszczących)
- f. elementów ze szkła, plastiku oraz porcelany;
- g. odbarwień Urządzenia lub poszczególnych jego części;
- h. usterek powstałych w wyniku niewłaściwego montażu Urządzenia w zabudowie meblowej, niezgodnego z Instrukcją Obsługi Urządzenia lub innymi wytycznymi dotyczącymi montażu sprzętu w zabudowie meblowej określonymi przez Producenta;

- i. usterek powstałych na skutek przechowywania i użytkowania Urządzenia w warunkach, które są niezgodne z normalnymi warunkami domowymi określonymi wymaganiami powszechnie obowiązujących przepisów prawa i odpowiednich Polskich Norm.

V. POZOSTAŁE POSTANOWIENIA.

Niniejsze warunki gwarancji mają zastosowanie do Urządzeń zakupionych od dnia 25.12.2014 r. Gwarant oświadcza, że niniejsza Gwarancja jest udzielana Użytkownikowi dodatkowo i nie wyłącza, nie ogranicza ani nie zawiesza uprawnień Użytkownika wynikających z przepisów o rękojmi za wady rzeczy sprzedanej na podstawie Kodeksu cywilnego.

Моля, първо прочетете ръководството за употреба!

Уважаеми клиенти,

Благодарим Ви, че избрахте този уред на „Беко“. Надяваме се да получите отлични резултати от нашия уред, произведен от висококачествени материали по най-модерна технология. Затова преди да преминете към употребата на уреда, Ви молим, първо да прочетете цялото ръководство за употреба, както и другата придружителна документация и да ги запазите за справка в бъдеще. Ако уредът смени собственика си в бъдеще, то предайте и ръководството за употреба заедно с уреда. Следвайте указанията, като обръщате внимание на цялата информация и предупреждения в инструкцията за употреба.

Не забравяйте, че това ръководство за употреба може да се отнася за няколко различни модела. Разликите между моделите са описани подробно в ръководството.

Значение на символите

В различните раздели на ръководството са използвани следните символи:



Важна информация и полезни съвети за употребата.



ПРЕДУПРЕЖДЕНИЕ:

Предупреждения срещу опасни ситуации относно здравето и собствеността.



Защитен клас за токов удар.



Уредът е произведен в екологични, съвременни съоръжения, които не вредят на природата.



Не съдържа полихлорбифенили (PCB).
Държава по произход: Китай

Този раздел съдържа инструкции за безопасност, които ще ви помогнат да се защитите от риск от нараняване или материална повреда.

Неспазването на инструкциите води до отмяна на предоставената гаранция.

1.1 Обща безопасност

- Този уред съответства на международните стандарти за безопасност.
- Уредът може да бъде използван от деца на 8 години или по-големи, и от лица с физически, сетивни или ментални увреждания, които не са работили досега с уреда и не го познават добре, стига те да се наблюдават или да са разбрали как да го използва безопасно, и какви са опасностите, свързани с уреда. Децата не трябва да играят с уреда. Почистването и поддържката не трябва да се извършват от деца, освен ако не са контролирани от възрастни.
- Никога не използвайте уреда, ако хранващият кабел или самият уред е повреден. Свържете се с оторизиран сервиз.
- Проверете дали данните за местното електрозахранване отговарят на информацията върху табелката с данни.
- Захранването на уреда трябва да бъде обезопасено с предпазител от минимум 16 А.
- Не използвайте уреда с удължител кабел.
- За да избегнете риска от повреда на хранващия кабел, внимавайте да не го притискате, огъвате или търкате в остри ръбове.
- Никога не пипайте уреда или щепсела, когато са включени, с мокри или влажни ръце.
- Не изключвайте от контакта дърпайки кабели на уреда.
- Не почиствайте с прахосмукачката запалими материали и когато почиствате остатъци от цигари, уверете се, че са изгаснали.
- Не всмуквайте вода или други течности.
- Защитете уреда от дъжд и източници на влага и топлина.
- Никога не използвайте уреда в или в близост до избухливи, възпламеними места и материали.

- Изключете уреда от електрическата мрежа преди почистване и поддръжка.
- Не потапяйте уреда или кабела във вода когато ги почиствате.
- Не правете опити да разглобявате уреда.
- Използвайте само оригинални части или такива, препоръчани от производителя.
- За да предотвратите запушване на филтъра и повреждане на двигателя, не почиствайте с уреда парченца материали, като цимент, гипсокартон, компресирана хартия.
- Използвайте уреда само с доставения заедно с него адаптер.
- Не използвайте уреда без филтри; в противен случай може да се повреди.
- Ако решите да запазите опаковъчните материали, съхранявайте ги далеч от деца.

1.2 Съвместимост с WEEE Директива за ихвърляне на отпадъчни продукти

Продуктът отговаря на изискванията на директивата на ЕС за ихвърляне на отпадъчни продукти (2012/19/EU). Този продукт носи класификационен символ за отпадъчно електрическо и електронно оборудване (WEEE).



Продуктът е произведен от висококачествени части и материали, които могат да се използват повторно и са подходящи за рециклиране. Не изхвърляйте уреда заедно с обикновените битови и други отпадъци в края на оперативния му живот. Занесете го в събирателния център за рециклиране на електронно и електрическо оборудване. Обърнете се към местните власти за повече подробности относно тези събирателни центрове.

1.3 Съвместимост с директивата за ограничаване на употребата на определени опасни вещества

Закупеният от вас продукт отговаря на изискванията на директивата за ограничаване на употребата на определени опасни вещества на ЕС (2011/65/EU). Той не съдържа никой от вредните и забранени материали, описани в Директивата.

1.4 Изхвърляне на батериите



Уверете се, че плоските батерии са изхвърлени в съответствие с местните закони и наредби. Символът върху батерията и опаковката показват, че батерията, доставена с продукта, не трябва да се счита за битов отпадък. На някои места, този символ може да е използван в комбинация с химически символ. Ако батериите съдържат повече от 0,0005% живак или повече от 0,004% олово, тогава символът Hg за живак и символът Pb за олово са поставени под химическия символ. Уверявайки се, че батериите са изхвърлени по подходящ начин, вие допринасяте за предотвратяването на потенциални вреди за околната среда и човешкото здраве, които биха могли да възникнат, ако батериите не се изхвърлят правилно.

1.5 Информация за опаковката



Опаковката на продукта е изготвена от подлежащи на рециклиране материали в съответствие с националното ни законодателство. Не изхвърляйте опаковъчните материали с битови или други отпадъци. Отнесете ги в център за събиране на опаковъчни материали, посочен от местните власти.

2 Вашата безжична прахосмукачка

2.1 Преглед



1. Ръкохватка
2. Бутон за управление
3. Контролен панел
4. Горен корпус
5. Долен корпус
6. Индикатор на зареждането
7. Дръжка на контейнера за прах
8. Контейнер за прах
9. Засмукващ накрайник
10. Четка
11. Бутон за отстраняване на четката
12. Бутон за отстраняване на контейнера за прах
13. Свързващ винт на горния корпус

2.2 Технически данни

Модел	VRS 82724 VB	VRS 82732 VD
Номинална волтаж	21,6 V	28,8 V
Входен адаптер	100-240V~ 50-60Hz	100-240V~ 50-60Hz
Изходен адаптер	25.6 V 350 mA	34 V 350 mA
Защитен клас	II	II

3 Употреба

3.1 Предназначение

Уредът е предназначен само за битова употреба. Уредът не е подходящ за индустриална употреба.

3.2 Монтаж

3.2.1 Монтиране на горния и долния корпус

1. Фиксирайте горната част на корпуса върху долната част на корпуса.
2. Завърнете свързващия винт на горния корпус, за да го фиксирате.

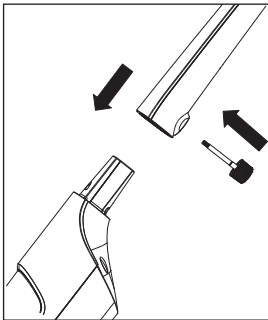

3.2.2 Монтиране на долния корпус и четката

1. Прикачете четката към засмукващия накрайник.

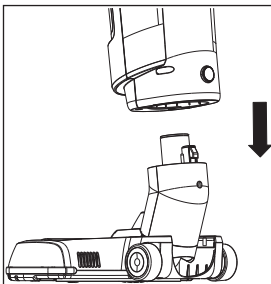

3.3 Зареждане на уреда

1. Пъхнете адаптера в контакта на задната част на уреда и включете в контакт.
 - Индикаторът за зареждане ще се включи и уредът ще премине в режим на зареждане. Междувременно, индикаторът за зареждане примигва.
 - Индикаторът за зареждане ще остане да свети след като зареждането приключи.



За пълното зареждане на уреда са необходими до 8 часа.



ПРЕДУПРЕЖДЕНИЕ: Не може да използвате уреда, докато той се зарежда.

3.4 Работа с уреда

1. За да работите с уреда, побутнете бутона за управление напред до желаното ниво. (вижте 3.4.1).
2. За да изключите уреда, побутнете обратно бутона за управление до ниво „OFF“.

3.4.1 Регулиране на смукателната мощност

Можете да регулирате смукателната мощност, използвайки панела за управление (3) на прахосмукачката.

1. Използвайте ниво „ECO“ за почистване на завеси, покривки и дивани.
2. Използвайте ниво „CARPET“ за почистване на килими.
3. Използвайте ниво „TURBO“ за почистване на твърди повърхности.

3 Употреба



По време на работа, индикаторът за зареждане ще свети. С намаляване на нивото на заряд, светлината на индикатора постепенно ще намалява до изключване и когато всички индикатори изгаснат, уредът ще спре да работи.



VRS 82724 VB: Уредът може да работи до 45 минути на минимално ниво, когато е зареден на 100%.



VRS 82732 VD: Уредът може да работи до 60 минути на минимално ниво, когато е зареден на 100%.

4 Почистване и поддръжка

Преди да почистите уреда, изключете го и извадете щепсела от контакта.



ПРЕДУПРЕЖДЕНИЕ:
Никога не използвайте бензин, разтворител, абразивен почистващ препарат, метални предмети и твърди четки за почистване на уреда.

4.1 Почистване на контейнера за прах

Когато при включен уред, LED светлината „“ под индикатора за зареждане (6) стане червена, изпразнете контейнера за прах (8).



Препоръчва се, да почиствате контейнера за прах (8), след всяка употреба.

1. Натиснете бутона за отстраняване на контейнера за прах и изтеглете дръжката на контейнера за прах, за да го извадите.

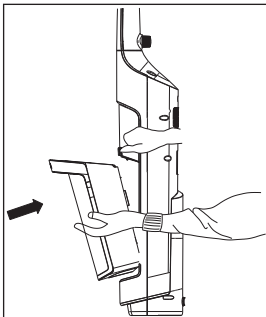

2. Хванете и издърпайте циклоновия модул от дръжките и го извади от контейнера за прах (8).

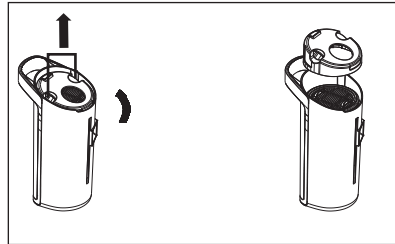

3. Изпразнете контейнера за прах.
4. Поставете циклоновия модул на мястото му, в съответствие с маркираната стрелка върху него.
5. Поставете контейнера за прах в корпуса на уреда.

4.2 Почистване на циклоновия модул

1. Натиснете бутона за отстраняване на контейнера за прах и изтеглете дръжката на контейнера за прах, за да го извадите.
2. Хванете и издърпайте циклоновия модул от дръжките и го извади от контейнера за прах (8).
3. За да отстраните чашката на циклоновия модул, завъртете я по посока, обратна часовниковата стрелка.

4 Почистване и поддръжка

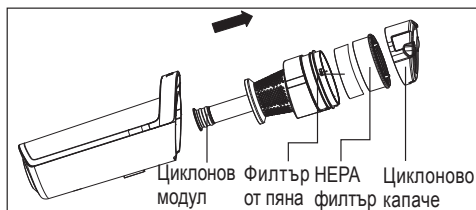

4. Извадете филтъра HEPA от циклоновия модул.
5. Почистете циклоновия модул, като го измиете под течаща вода.
6. За да сглобите частите отново, следвайте в обратен ред стъпките, написани по-горе.

4.2 Почистване на HEPA филтъра

1. Натиснете бутона за отстраняване на контейнера за прах и изтеглете дръжката на контейнера за прах, за да го извадите.
2. Хванете и издърпайте циклоновия модул от дръжките и го извади от контейнера за прах (8).
3. За да отстраните чашката на циклоновия модул, завъртете я по посока, обратна часовниковата стрелка.
4. Извадете филтъра HEPA от циклоновия модул.
5. Можете да измиете филтъра под течаща вода и след това да го изтръскате.
6. Ако миете HEPA филтъра, изсушете го при стайна температура (за най-малко 24 часа). Не ги използвайте преди да се убедите, че те са напълно сухи.
7. Поставете филтъра HEPA в гнездото на циклоновия модул и поставете модула в контейнера за прах (8).
8. Прикачете контейнера за прах отново към корпуса на уреда.

4.3 Почистване на филтъра от пяна

1. Натиснете бутона за отстраняване на контейнера за прах и изтеглете дръжката на контейнера за прах, за да го извадите.
2. Хванете и издърпайте циклоновия модул от дръжките и го извади от контейнера за прах (8).
3. За да отстраните чашката на циклоновия модул, завъртете я по посока, обратна часовниковата стрелка.
4. Извадете филтъра HEPA от циклоновия модул.
5. Извадете филтъра от пяна, намиращ се зад капача.
6. Можете да измиете филтъра под течаща вода и след това да го изтръскате.
7. Ако миете HEPA филтъра, изсушете го при стайна температура (за най-малко 24 часа). Не ги използвайте преди да се убедите, че те са напълно сухи.

4.4 Почистване на турбо четката

1. Завъртете бутона за отстраняване на капачето на цилиндъра на турбо четката с помощта на отвертка или монета и отключете капачето на цилиндъра на четката.

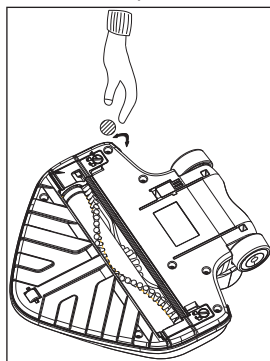

4 Почистване и поддръжка

2. Отворете капачето на цилиндъра на четката, извадете и почистете четката.

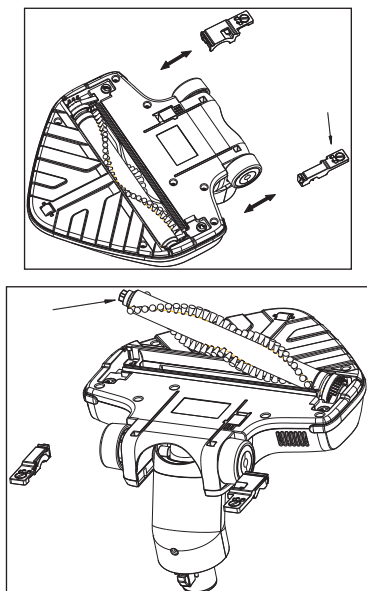

3. Почистете ролката за четката с влажна кърпа, прикачете я на нейното място и заключете.

4.5 Съхранение

- Ако не възнамерявате да използвате уреда за продължителен период от време, моля, съхранете го внимателно.
- Моля, уверете се, че уредът е изключен от контакта, охладен и напълно сух.
- Съхранявайте уреда на хладно и сухо място.
- Съхранявайте уреда далеч от деца.

4.6 Местене и транспортиране

- По време на пренасяне и транспортиране, поставете уреда в неговата оригинална опаковка. Опаковката на уреда го предпазва от физически повреди.
- Не поставяйте тежки товари върху уреда или върху неговата опаковка. Уредът може да се повреди.
- Изпускането на уреда може да причини спиране на работата му или да доведе до трайна повреда.

Kérjük először olvassa el ezt a felhasználói kézikönyvet!

Tisztelt nagyra értékelt Ügyfelünk!

Köszönjük, hogy ezt a Beko alkalmazást választotta! Reméljük, hogy a legjobb eredményeket éri el a készülékével, amelyet jó- és csúcsmínőségű technológiákkal gyártottunk. Ezért kérjük, a készülék használata előtt olvassa el alaposan a felhasználói kézikönyvet és minden más mellékelt dokumentumot is, majd őrizze meg azokat későbbi használatra. Ha a készüléket átadja valaki másnak, akkor ne felejtse el azzal együtt a felhasználói kézikönyvet is odaadni. Kövesse az utasításokat, ügyelve a felhasználói kézikönyv összes információjára és figyelmeztetésére.

Ne feledje, hogy ez a felhasználói kézikönyv más készüléktípusokra is vonatkozhat. Az egyes készüléktípusok közötti eltérésekre is kitértünk a kézikönyvben.

A szimbólumok jelentése

Az alábbi jelöléseket a kézikönyv különböző részeiben használtuk:

	Fontos információk és hasznos tippek a használathoz.
--	--

	FIGYELEM: Figyelmeztetések az életveszélyes és tulajdoni károkat okozó veszélyes helyzetek elkerülése érdekében.
--	---

	Az áramütés elkerülésének védelmi osztálya.
---	---



Ezt a terméket környezetbarát, modern üzemekben, a természet károsítása nélkül gyártottuk.



Nem tartalmaz PCB anyagot.
Származási ország: P.R.C.

1 Fontos biztonsági és környezetvédelmi utasítások

Ez a fejezet olyan biztonsági utasításokat tartalmaz, amely segíti a személyi sérülések és az anyagi károk elkerülését.

Amennyiben nem követi az utasításokat, az esetleges jótállások érvénytelennek minősülnek.

1.1 Általános biztonság

- Az alkalmazás megfelel a nemzetközi biztonsági szabványoknak.
- A készüléket nyolc évnél idősebb gyermekek, illetve csökkent fizikai, érzékelési, illetve mentális képességű személyel vagy a készülék használatában tapasztalatlan személyek is használhatják felügyelet mellett vagy a készülék használatáról és a lehetséges veszélyekről való tájékoztatást és megértést követően. Ne engedje a készülékkel játszani a gyereket. A tisztítást és az ápolást csak felnőtt felügyelete alatt végezhetik gyerekek.
- Ha a tápkábel vagy maga a készülék láthatólag sérült, akkor ne használja. Vegye fel a kapcsolatot egy illetékes szervizzel.
- A hálózati tápegységnek meg kell felelnie a készülékhez

szolgáltatott adattáblán megjelölt információknak.

- Legalább 16 A biztosítéknak kell védenie azt a hálózati tápegységet, amelyen a készüléket használni fogja.
- Ne használjon hosszabbító kábelt.
- A tápkábel sérülésének elkerülése érdekében óvja az összenyomódástól, hajlódástól, illetve az éles szélektől.
- Ne érintse meg a készüléket vagy a dugót vizes vagy nedves kézzel, amikor csatlakoztatja az alkalmazást.
- Ne húzza ki a tápkábelt az alkalmazás kihúzásakor.
- Ne porszívózzon fel gyúlékony anyagokat és cigarettahamu porszívózásakor is győződjön meg róla, hogy a hamu már kihűlt.
- Ne porszívózzon fel vizet vagy más folyadékot.
- Védje a készüléket a csapadéktól a páratartalomtól és a hőforrásoktól.
- Soha ne használja vagy tegye a készüléket éghető vagy gyúlékony anyagok közelében.
- Tisztítás és karbantartás előtt kapcsol és húzza ki a készüléket.
- Tisztításhoz ne merítse vízbe a készüléket vagy a tápkábelt.

1 Fontos biztonsági és környezetvédelmi utasítások

- Ne próbálja meg szétszerelni a készüléket.
- Kizárólag az eredeti vagy a gyártó által javasolt alkatrészeket használja.
- Ne tisztítson szemcséket, például cementet, vakolatot vagy tömörített papírt a szűrő eltömődésének és a motor meghibásodásának elkerülése érdekében.
- A készüléket csak a vele szállított adapterrel használja.
- Szűrők nélkül ne használja a készüléket; különben megsértheti azt.
- Ha megtartja a csomagolóanyagokat, akkor tartsa azokat gyermekek által nem hozzáférhető helyen.

1.2 A WEEE-irányelvnek való megfelelés és a hulladék termék megsemmisítése

A termék megfelel az uniós WEEE-irányelv (2012/19/EU) követelményeinek. A terméken megtalálható az elektromos és elektronikus hulladékok besorolására vonatkozó szimbólum (WEEE).



A terméket magas minőségű alkatrészekből és anyagokból állították elő, amelyek ismételt felhasználhatók és alkalmasak az újrahasznosításra. A hulladék terméket

annak élettartamának végén ne a szokásos háztartási vagy egyéb hulladékkal együtt selejtezze le. Vigye el azt egy az elektromos és

elektronikus berendezések újrahasznosítására szakosodott begyűjtőhelyre. A begyűjtőhelyek kapcsán kérjük, tájékozódjon a helyi hatóságoknál.

1.3 Az RoHS-irányelvnek való megfelelés

Az Ön által megvásárolt termék megfelel az uniós RoHS-irányelv (2011/65/EU) követelményeinek. A termék nem tartalmaz az irányelvben meghatározott káros vagy tiltott anyagokat.

1.4 Hulladék akkumulátor



Győződjön meg róla, hogy a lapos akkumulátorok a helyi törvényeknek és szabályozásoknak megfelelően kerülnek kidobásra. Az akkumulátoron lévő szimbólum és a csomagolás jelzi, hogy a készülékkel szállított akkumulátort nem lehet háztartási hulladéknak tekinteni. Néhány helyen a szimbólum egy kémiai szimbólummal együtt szerepelhet. Ha az akkumulátoroknak 0.0005%-nál magasabb a higany tartalma vagy 0.004%-nál nagyobb az ólom tartalma akkor a higany esetében a Hg szimbólum, az ólom esetében pedig a Pb szimbólum kerül a kémiai szimbólum alá. Az akkumulátorok helyes kidobásáról való meggyőződésével ön hozzájárul a környezetre és az emberi egészségre mért potenciális károknak, amelyek akkor keletkeznének, ha az akkumulátorokat nem megfelelően dobják ki.

1.5 Csomagolási információk



A termék csomagolása a nemzeti környezetvédelmi törvénykezéseknek megfelelő újrahasznosítható anyagokból készült. A csomagolóanyagokat ne a kommunális vagy egyéb hulladékokkal együtt ártalmatlanítsa. Szállítsa el azokat a helyi hatóságok által kijelölt csomagolóanyag gyűjtőpontokra.

2 Az Ön álló nyeles porszívója

2.1 Áttekintés



2 Az Ön álló nyeles porszívója

1. Fogantyú
2. Vezérlő gomb
3. Vezérlőpanel
4. Felső rész
5. Alsó rész
6. Töltöttségjelző
7. Portartály fogantyú
8. Portartály
9. Szívófej
10. Kefe
11. Kefe eltávolító gomb
12. Portartály eltávolító gomb
13. Felső rész csatlakoztató csavar

2.2 Műszaki adatok

Modell	VRS 82724 VB	VRS 82732 VD
Feszültség teljesítmény	21,6 V	28,8 V
Adapter bemenet	100-240V~ 50-60Hz	100-240V~ 50-60Hz
Adapter kimenet	25.6 V 350 mA	34 V 350 mA
Védelmi besorolás	II	II

3 Használat

3.1 Rendeltetészerű használat

A készülék otthoni használatra szolgál. Nem alkalmas ipari használatra.

3.2 Telepítés

3.2.1 A felőrs és alsó részek telepítése

1. Erősítse a felső részt az alsó részhez.
2. Forgassa a felső rész csatlakoztató csavart jobbra a rögzítéshez.

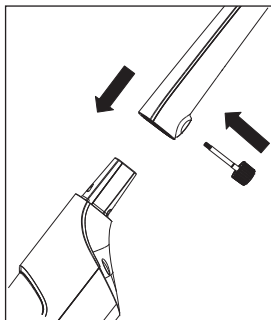

3.2.2 Az alsó rész és a kefe telepítése

1. Csatlakoztassa a kefét a szívófejhez.

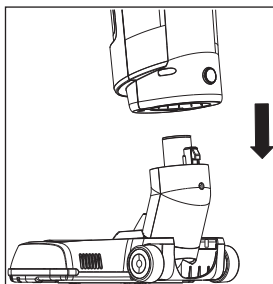

3.3 A készülék feltöltése

1. Csatlakoztassa az adaptert a készülék hátulján lévő töltő fonalatba és dugja be a dugót a fali konnektorba.
 - A töltésjelző be fog kapcsolni és a készülék töltő módba fog kapcsolni. Közben a töltésjelző villogni fog.
 - A töltésjelző folyamatosan világítani fog miután a töltés befejeződött.



A készülék legfeljebb 8 óra alatt feltöltődik.



FIGYELEM: A készüléket a töltési folyamat közben nem lehet működtetni.

3.4 A készülék működése

1. A készülék működtetéséhez nyomja a vezérlőgombot előre és állítsa a kívánt szintre (lásd 3.4.1).
2. A készülék kikapcsolásához mozgassa az "OFF" szintre.

3.4.1 A szívóerő beállítása

A szívóerőt a készüléken található vezérlőpanel (3) segítségével tudja beállítani.

1. Használja az "ECO" szintet szőnyegek, asztalterítők és kanapé tisztításához.
2. Használja a "CARPET" szintet szőnyegek.
3. Használja az "TURBO" szintet kemény padlók tisztításához.



The töltöttségjelző be lesz kapcsolva működés közben. Ahogy a töltöttségi szint csökken ezek a jelzők fokozatosan kialszanak és a készülék abbahagyja a működést, amikor az összes kijelző kialudt.

3 Használat



VRS 82724 VB: Minimum szinten 100% töltéssel legfeljebb 45 percig lehet használni.



VRS 82732 VD: Minimum szinten 100% töltéssel legfeljebb 60 percig lehet használni.

4 Tisztítás és ápolás

Tisztítás előtt kapcsolja és húzza ki a készüléket.



FIGYELEM: Soha ne használjon gázolajat, oldószert, maró hatású tisztítószerket, fémtárgyakat vagy kemény keféket az alkalmazás tisztításához.

4.1 A portartály tisztítása

Ürítse ki a portartályt (8) amikor a töltöttségi kijelző (6) alatt található portatoló telítettségi LED "LED" pirosra vált a készülék bekapcsolt állapotában.



Használat után a portartály (8) tisztítása javasolt.

1. Nyomja meg a portartály eltávolító gombját és húzza meg a portartály fogantyúját az eltávolításhoz.

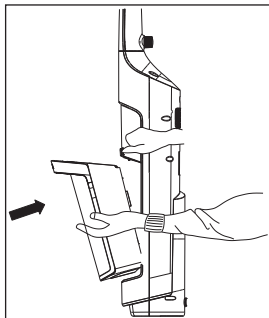

2. Fogja meg és húzza meg a ciklont a fogantyúknál fogva és vegye ki a portartályból (8).

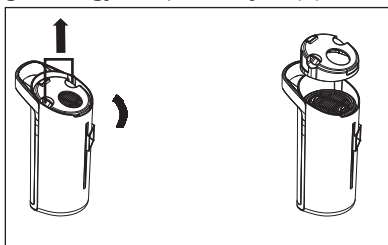

3. Ürítse ki a portartályt.

4. Helyezze el a ciklont a házába a nyíl jelnek megfelelően.

5. Helyezze be a portartályt a készülékbe.

4.2 A ciklon tisztítása

1. Nyomja meg a portartály eltávolító gombját és húzza meg a portartály fogantyúját az eltávolításhoz.

2. Fogja meg és húzza meg a ciklont a fogantyúknál fogva és vegye ki a portartályból (8).

3. Fogassa a ciklon fedelét balra az eltávolításhoz.

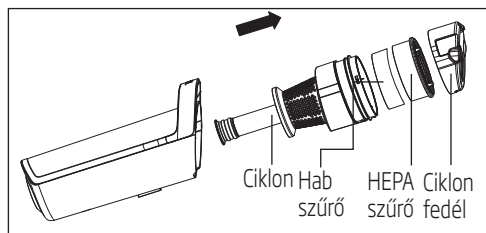

4 Tisztítás és ápolás

4. Távolítsa el a ciklonról a HEPA szűrőt.
5. Tisztítsa meg a ciklont folyóvíz alatti mosással.
6. Kövesse a fenti lépéseket fordított sorrendben, hogy újra összerakja.

4.2 A HEPA szűrő tisztítása

1. Nyomja meg a portartály eltávolító gombját és húzza meg a portartály fogantyúját az eltávolításhoz.
2. Fogja meg és húzza meg a ciklont a fogantyúknál fogva és vegye ki a portartályból (8).
3. Forgassa a ciklon fedelét balra az eltávolításhoz.
4. Távolítsa el a ciklonról a HEPA szűrőt.
5. Rázza ki a szűrőt, és mossa el folyóvízben.
6. Ha kimossa a szűrőt, akkor szárítsa meg szobahőmérsékleten (legalább 24 órán át). Ne használja, amíg teljesen ki nem száradt.
7. Helyezze el a HEPA szűrőt a ciklon hátra és illessze bele a ciklont a portartályba (8).
8. Csatlakoztassa újra a portartályt a készülékhez.

4.3 A habszűrők tisztítása

1. Nyomja meg a portartály eltávolító gombját és húzza meg a portartály fogantyúját az eltávolításhoz.
2. Fogja meg és húzza meg a ciklont a fogantyúknál fogva és vegye ki a portartályból (8).
3. Forgassa a ciklon fedelét balra az eltávolításhoz.
4. Távolítsa el a ciklonról a HEPA szűrőt.
5. Távolítsa el a HEPA szűrő alatti habszűrőt.
6. Rázza ki a szűrőt, és mossa el folyóvízben.
7. Ha kimossa a szűrőt, akkor szárítsa meg szobahőmérsékleten (legalább 24 órán át). Ne használja, amíg teljesen ki nem száradt.

4.4 A turbo kefe tisztítása

1. Csavarja a turbo kefe henger fedelének eltávolító gombját egy csavarhúzó vagy egy érme segítségével és nyissa ki a kefe hengert.

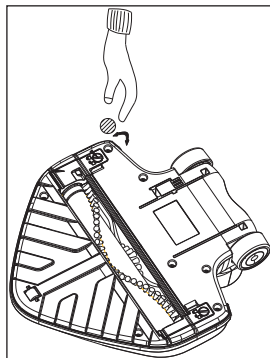

2. Nyissa ki a kefe henger fedelét, távolítsa el és tisztítsa meg a keféket.

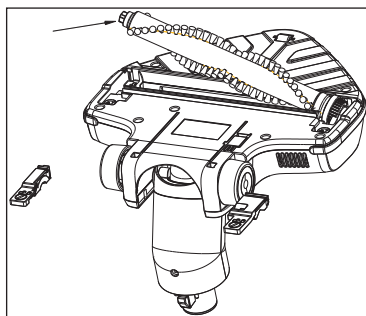
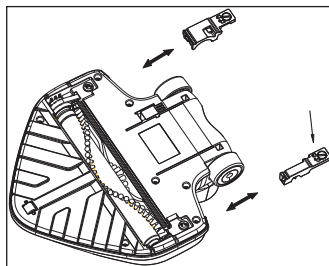

3. Tisztítsa meg a keféket egy nedves ruhával, csatlakoztassa a helyére és zárja le a fület.

4.5 Tárolás

- Ha hosszú ideig nem fogja használni a készüléket, tárolja gondosan.
- Kérjük győződjön meg róla, hogy a készüléket kihúzta, hűvös és teljesen száraz.
- A készüléket tartsa hűvös, száraz helyen.
- A készüléket tartsa gyermekek által nem hozzáférhető helyen.

4.6 Mozgatás és szállítás

- Kezelés és tárolás során tartsa a készüléket az eredeti csomagolásában. A készülék csomagolása megvédi a terméket a fizikai sérülésektől.
- Ne helyezzen nehéz terheket a készülékre vagy a csomagolásra. A készülék megsérülhet.
- Ha leejti a készüléket, azzal működésképtelenné teheti vagy maradandó károsodást okozhat.

