

Microwave Oven

User Manual



MGF 23210 X

RU

01M-8854303200-5316-01

beko



Прочитайте эту инструкцию перед началом эксплуатации!

Уважаемый покупатель!

Благодарим вас за выбор продукции компании Веко. Мы надеемся, что продукция, изготовленная на современном оборудовании и имеющая высокий уровень качества, будет служить вам наилучшим образом. Для этого перед началом эксплуатации внимательно прочитайте данное руководство и все прочие сопроводительные документы и используйте их в дальнейшем в справочных целях. При передаче изделия другому лицу передайте и это руководство. Соблюдайте все предостережения и пользуйтесь сведениями в руководстве пользователя.

Условные обозначения

В разных разделах данного руководства пользователя использованы следующие символы:

	Важная информация и полезные советы по эксплуатации.
	Предупреждения об опасности травмирования или повреждения имущества.
	Предупреждение о горячей поверхности.



Это изделие изготовлено на экологически безвредном современном оборудовании, без нанесения ущерба окружающей среде.

Данное изделие соответствует требованиям Директивы ЕС об отходах электрического и электронного оборудования (WEEE).



Не содержит ПХБ.

СОДЕРЖАНИЕ

1 Важные инструкции по технике безопасности и защите окружающей среды	4
1.1 Общая безопасность	4
1.1.1 Электрическая безопасность	7
1.1.2 Эксплуатационная безопасность изделия	9
1.2 Назначение изделия	9
1.3 Безопасность детей	10
1.4. Соответствие Директиве WEEE и утилизация отходов	12
1.5 Информация об упаковке	12
2 Ваша микроволновая печь	13
2.1 Обзор	13
2.2 Технические характеристики	13
2.3 Установка поворотного стола	14
3 Установка и подключение	15
3.1 Установка и подключение	15
4 Эксплуатация	16
4.1 Панель управления	16
4.2 Установка часов	16
4.3 Приготовление пищи в микроволновой печи	17
4.4 Режим «Гриль» или «Комбинированный» Приготовление	17
4.5 Быстрый запуск	18
4.6 Размораживание по весу	18
4.7 Размораживание по времени	19
4.8 Меню Авто	19
4.9 Автоматический разогрев	19
4.10 Быстрое приготовление	20
4.11 Расширенная установка программы	21
4.12 Многоэтапное приготовление пищи	21
4.13 Функция запроса информации	22
4.14 Функция блокировки от детей	22
5 Чистка и уход	23
5.1 Чистка	23
5.2 Хранение	24
6 Устранение неполадок	25

Важные инструкции по технике безопасности: внимательно ознакомьтесь и сохраните для дальнейшего использования

В этом разделе содержатся правила техники безопасности, соблюдение которых позволит исключить риск возникновения пожара, поражения электрическим током, воздействия утечек микроволнового излучения, получения иных травм или причинения материального ущерба. При несоблюдении этих правил все гарантийные обязательства аннулируются.

1.1 Общая безопасность

• Микроволновая печь предназначена для разогрева пищи и напитков. Не следует сушить пищевые продукты или одежду, а также нагревать грелки, домашние тапки, губки, влажные ткани и подобные предметы, так как это связано с риском травмирования, возгорания или пожара.

Этот электроприбор предназначен только для бытового и сходного с ним применения, а именно:

- в кухонных зонах для персонала в магазинах, офисах и других рабочих помещениях;
- на фермах;
- в номерах гостиниц, мотелей и т. п.;
- в помещениях, предоставляемых для проживания на условиях полупансиона.
- Не следует включать печь с открытой дверцей; в противном случае на человека воздействует вредное для здоровья микроволновое излучение. Запрещается отключать или самостоятельно модифицировать предохранительные устройства.
- Между лицевой стороной и дверью печи не должны находиться посторонние предметы. Необходимо следить за тем, чтобы на соприкасающихся поверхностях двери и корпуса не накапливалась грязь или остатки моющего средства.

Важные инструкции по технике безопасности и защите окружающей среды

- Работы по обслуживанию печи, предусматривающие демонтаж крышки, которая обеспечивает защиту от воздействия микроволнового излучения, должны проводиться уполномоченными специалистами / сервисными центрами. Любое иное вмешательство представляет потенциальную опасность.
- Изделие предназначено для приготовления, разогрева и разморозки пищи в домашних условиях. Запрещается использовать изделие в коммерческих целях. Производитель не несет ответственности за ущерб, полученный в результате использования изделия не по прямому назначению.
- Запрещается пользоваться прибором на открытом воздухе, в ванной комнате, в условиях повышенной влажности или в местах, где он может намочнуть.
- В случае неисправности, возникшей вследствие неправильного обращения с электроприбором, гарантийные рекламации не принимаются.
- Ни в коем случае не разбирайте электроприбор. В случае неисправности вследствие неправильного обращения с электроприбором гарантийные рекламации не принимаются.
- Используйте только оригинальные детали или детали, рекомендованные производителем.
- Не оставляйте включенный электроприбор без присмотра.
- Электроприбор следует устанавливать только на устойчивой, ровной, чистой, сухой и нескользкой поверхности.
- Возможность работы с внешним таймером или отдельной системой дистанционного управления не предусмотрена.
- Перед первым использованием электроприбора протрите все детали. Подробные сведения см. в разделе «Чистка и уход».
- Используйте данный электроприбор только по его прямому назначению, как описано в данном руководстве. Не используйте абразивные материалы или пар для очистки данного электроприбора. Печь предназначена, прежде всего, для разогрева и приготовления пищи.

Важные инструкции по технике безопасности и защите окружающей среды

Она не предназначена для использования в промышленных или лабораторных условиях.

- Запрещается использовать электроприбор для сушки одежды или кухонных полотенец.
- Во время работы электроприбор значительно нагревается. Следите за тем, чтобы не касаться горячих деталей внутри печи.
- Печь не предназначена, чтобы сушить шерсть животных.
- Запрещается включать пустую печь.
- Следует использовать только ту посуду, которая пригодна для микроволновых печей.
- Вследствие передачи тепла от разогреваемой пищи посуда также может нагреться. Для того чтобы вынуть из печи посуду, могут понадобиться перчатки.
- Посуду следует проверить на предмет ее пригодности к использованию в микроволновых печах.
- Не устанавливайте печь на плиты или другие нагревательные приборы. В противном случае, возможно ее повреждение, что влечет за собой аннулирование гарантии.
- Запрещается размещать микроволновую печь в шкафу, если он не соответствует требованиям, изложенным в инструкциях по установке.
- При открытии крышек или вскрытии фольги после приготовления пищи оттуда может выходить пар.
- Для извлечения разогретой пищи воспользуйтесь перчатками.
- Электроприбор и его доступные для прикосновения поверхности могут сильно нагреваться в процессе использования.
- Дверца и ее внешнее стекло могут сильно нагреваться в процессе использования печи.

1.1.1 Электрическая безопасность

- В случае повреждения шнура питания его замена должна производиться авторизованным сервисным центром или мастером, имеющим аналогичную квалификацию.
- Микроволновые печи Веко соответствуют действующим стандартам безопасности. В случае повреждения электроприбора или шнура питания, во избежание опасных ситуаций, ремонт или замена должны производиться дилером, сервисным центром, специалистом или авторизованной службой. Неправильно или непрофессионально выполненные ремонтные работы могут привести к ситуациям, опасным для пользователя.
- Напряжение сети питания должно соответствовать номинальным характеристикам, указанным на паспортной табличке электроприбора.
Единственный допустимый способ отключения прибора от электросети — извлечение вилки из розетки.
- Включайте прибор только в розетку с заземляющим контактом.
- Ни в коем случае не пользуйтесь электроприбором, если шнур питания или электроприбор повреждены.
- Не подключайте электроприбор через удлинитель.
- Никогда не прикасайтесь к электроприбору, если у вас мокрые или влажные руки.
- Электроприбор следует располагать таким образом, чтобы штепсельная вилка была легкодоступна.
- Во избежание повреждения шнура питания не допускайте его сдавливания, перегиба или контакта с острыми кромками. Не допускайте соприкосновения шнура питания с горячими поверхностями или открытым пламенем.
- Примите необходимые меры, чтобы во время работы электроприбора никто не мог случайно задеть шнур питания или споткнуться об него.
- Отключайте прибор от электросети перед чисткой, а также когда он не используется.

Важные инструкции по технике безопасности и защите окружающей среды

- Не тяните за шнур питания, чтобы отключить электроприбор от электросети, и никогда не обматывайте его вокруг электроприбора.
- Не погружайте электроприбор, шнур питания или штепсельную вилку в воду или другую жидкость. Не держите электроприбор под проточной водой.
- При разогреве пищи в пластиковых или бумажных контейнерах необходимо контролировать работу печи, так как возможно возгорание упаковочных материалов.
- Перед тем как помещать бумажные или пластиковые пакеты в печь, необходимо убедиться в том, что они пригодны для разогрева в микроволновой печи, и извлечь из них проволочные элементы и/или металлические ручки.
- При появлении дыма отключите электроприбор или отсоедините его от источника питания и держите дверцу закрытой, чтобы исключить возгорание.
- Не используйте печь для хранения каких-либо предметов. Не оставляйте бумагу, продукты или пищу в печи, когда она не используется.
- Для предотвращения ожогов содержимое бутылочек для кормления и контейнеров с детским питанием перед употреблением следует перемешать или встряхнуть, а также проверить температуру.
- Данный электроприбор относится к оборудованию ISM группы 2, класс В. К группе 2 относится оборудование ISM (промышленное, научное, медицинское), в котором энергия радиоизлучения преднамеренно генерируется и/или используется в виде электромагнитного излучения с целью обработки материала; сюда же относится электроэрозионное оборудование.
- Оборудование класса В пригодно к применению в жилых помещениях и в помещениях, непосредственно подключенных к низковольтной сети электропитания.

- При использовании дверца или внешняя поверхность прибора могут сильно нагреваться.

1.1.2 Эксплуатационная безопасность изделия

- При нагреве напитков в микроволновой печи они могут вскипеть и расплескаться после их извлечения из печи; необходимо соблюдать осторожность при обращении с емкостями.
- Печь не предназначена для обжаривания продуктов. Горячее масло может повредить компоненты и материалы печи, а также может стать причиной ожогов кожи.
- Пищевые продукты с толстой кожурой, такие как картофель, цуккини, яблоки и каштаны, перед готовкой следует проколоть.
- Располагать электроприбор следует так, чтобы его задняя сторона была обращена к стене.
- Перед тем как перемещать электроприбор, необходимо закрепить вращающийся стеклянный поднос для предотвращения его повреждений.

- Яйца в скорлупе и сваренные вкрутую яйца нельзя разогревать в микроволновых печах, так как они могут взорваться, даже после прекращения нагрева.
- Запрещается снимать с задней и с боковых стенок электроприбора детали, обеспечивающие зазор, необходимый для циркуляции воздуха между стенками шкафа и электроприбором.

1.2 Назначение изделия

- Если не поддерживать электроприбор в чистоте, его поверхность может потерять свои свойства, что может привести к сокращению срока службы изделия и возникновению опасной ситуации.
- Очистка уплотнений печи и прилегающих деталей. Используйте горячую мыльную воду. Пользуйтесь тряпкой для мытья посуды, не оттирайте, прилагая чрезмерные усилия. Запрещается использовать для очистки металлический скребок или скребок для стекол.

Важные инструкции по технике безопасности и защите окружающей среды

- **ВНИМАНИЕ!** При повреждении дверцы или ее уплотнений печью пользоваться нельзя до тех пор, пока она не будет отремонтирована квалифицированным специалистом.
- **ВНИМАНИЕ!** Обслуживание или ремонт со снятием крышки, которая защищает от микроволнового излучения, представляет опасность, если его выполняет лицо, не являющееся квалифицированным специалистом.
- **ВНИМАНИЕ!** Запрещается разогревать жидкости и другие пищевые продукты в закрытых контейнерах, так как они могут взорваться.
- Очистку печи следует выполнять регулярно, отложения пищи необходимо удалять.
- Над верхней поверхностью печи необходимо обеспечить пространство минимум 20 см.
- Используйте электроприбор только по прямому назначению.
- Не используйте прибор в качестве источника тепла.
- Микроволновая печь предназначена для разморозки, приготовления и тушения исключительно пищевых продуктов.
- Не следует переваривать пищу, так как это может стать причиной пожара.
- Не используйте пар для очистки электроприбора.

1.3 Безопасность детей

- Рекомендуется соблюдать предельную осторожность при использовании электроприбора в непосредственной близости от детей и лиц с ограниченными физическими, сенсорными или умственными возможностями.
- Данным электроприбором могут пользоваться дети в возрасте от 8 лет и люди с ограниченными физическими, сенсорными или умственными возможностями, а также люди, не имеющие нужных знаний и опыта, если они находятся под присмотром лица, ответственного за безопасное использование изделия, получили соответствующие инструкции или понимают сопутствующие риски. Не позволяйте детям играть с электроприбором. Чистка и обслуживание не должны выполняться детьми без присмотра взрослых.

Важные инструкции по технике безопасности и защите окружающей среды

- Опасность удушения! Храните упаковочные материалы в месте, недоступном для детей.
- Детям можно позволять самостоятельно пользоваться печью только после соответствующего инструктажа, чтобы ребенок знал, как правильно эксплуатировать микроволновую печь, и понимал, что может случиться при неправильном обращении с электроприбором.
- Вследствие того что в режиме «гриль» и в комбинированном режиме печь выделяет много тепла, детям разрешается использовать эти режимы только под присмотром взрослых.
- Изделие и его шнур питания должны быть недоступны для детей младше 8 лет.
- Электроприбор и его доступные для прикосновения поверхности могут сильно нагреваться в процессе использования. Не следует подпускать детей к электроприбору.
- Этот электроприбор не предназначен для использования лицами (включая детей) с ограниченными физическими, сенсорными или умственными возможностями либо лицами без соответствующих навыков и опыта. Они могут пользоваться прибором только под присмотром лица, ответственного за их безопасность, или в соответствии с его указаниями.
- Необходимо следить за тем, чтобы маленькие дети не играли с электроприбором.
- **ВНИМАНИЕ!** Детям можно позволять самостоятельно пользоваться печью только после соответствующего инструктажа, чтобы ребенок знал, как правильно эксплуатировать ее, и понимал, что может случиться при неправильном обращении с электроприбором.

1.4. Соответствие Директиве WEEE и утилизация отходов



Это изделие не содержит опасных и запрещенных материалов, указанных в «Положении о надзоре за отходами электрического и электронного оборудования», изданного

Министерством по охране окружающей среды и городского планирования. Соответствует требованиям Директивы ЕС об утилизации электрического и электронного оборудования. Это изделие изготовлено из высококачественных материалов и компонентов, которые пригодны для повторного использования и подлежат вторичной переработке.

В связи с этим не следует утилизировать изделие с обычными бытовыми отходами по истечении срока его эксплуатации. Изделие следует сдать в пункт сбора отходов электрического и электронного оборудования. За сведениями о местонахождении пунктов сбора обратитесь в местные органы власти. Помогайте защитить окружающую среду и природные ресурсы, обеспечивая переработку изделий, вышедших из употребления.

1.5 Информация об упаковке



Упаковка изделия изготовлена из материалов, пригодных для вторичной обработки в соответствии с государственными законами. Не выбрасывайте упаковочные материалы вместе с бытовыми или другими отходами. Отнесите их в пункты приема упаковочных материалов, утвержденные местными органами власти.

2 Ваша микроволновая печь

2.1 Обзор

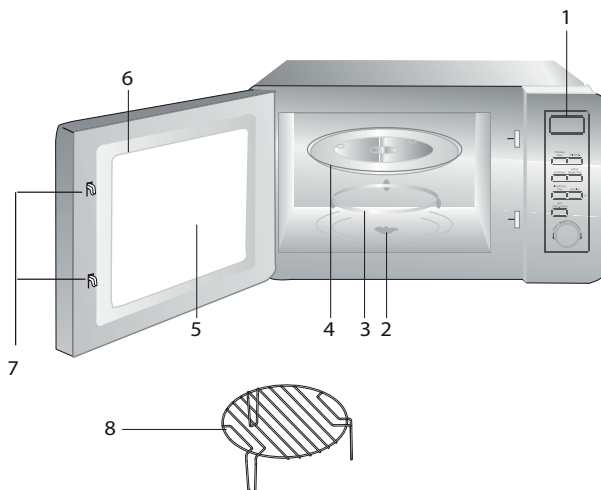

1. Панель управления
2. Вал поворотного стола
3. Опора поворотного стола
4. Стеклоподнос поворотного стола
5. Окно печи
6. Узел дверцы
7. Система предохранительной блокировки дверцы
8. Решетка гриль (используется только в режиме приготовления «гриль», устанавливается на стеклянном подносе)

2.2 Технические характеристики

Потребляемая мощность	230 В~50 Гц, 1250 Вт (микроволновый режим)
Выходная мощность	800 Вт
Внешние габариты	?
Номинальная входная мощность (гриль)	1000 Вт
Объем печи	23 литров
Масса нетто	? кг

Значения, содержащиеся в маркировке изделия или в сопроводительных документах к нему, получены в лабораторных условиях согласно требованиям соответствующих стандартов. Фактические данные могут отличаться в зависимости от режима эксплуатации электроприбора и условий окружающей среды. Значения мощности даны для напряжения 230 В.

2 Ваша микроволновая печь

2.3 Установка поворотного стола

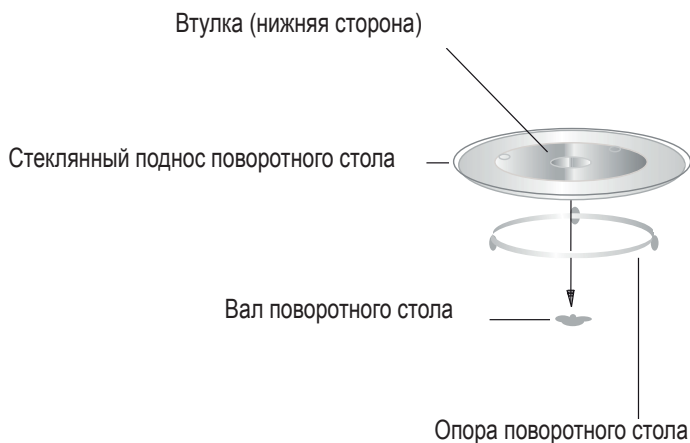

- Запрещается устанавливать стеклянный поднос вверх дном. Стеклянный поднос не должен ни во что упираться.
- Во время готовки должны быть задействованы как вращающийся стеклянный поднос, так и его опора.
- Для приготовления все продукты и контейнеры с продуктами должны всегда помещаться на стеклянный поднос.
- При растрескивании или поломке стеклянного подноса или его опоры необходимо обратиться в сервисный центр.

3 Установка и подключение

3.1 Установка и подключение

- Освободите прибор от упаковочных материалов, выньте из него принадлежности. Осмотрите печь на предмет наличия повреждений, таких как вмятины или дефекты дверцы. Если печь имеет повреждения, то устанавливать ее нельзя.
- Удалите защитную пленку с поверхности корпуса микроволновой печи.
- Не снимайте слюдяную пластину светло-коричневого цвета, предназначенную для защиты магнетрона, закрепленную в полости печи.
- Выберите ровную поверхность, обеспечивающую достаточное пространство для входных и выходных воздуховодов.

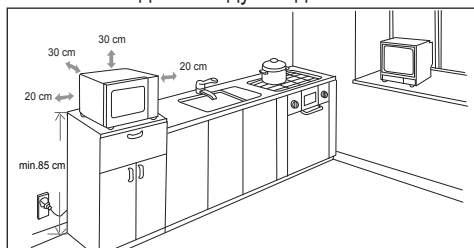

- Минимальная высота установки – 85 см.
- Заднюю поверхность прибора следует устанавливать вплотную к стене. Минимальный зазор над печью должен составлять 30 см; минимальное расстояние от боковых стенок печи до прилегающих стен должно составлять 20 см.
- Не следует демонтировать ножки микроволновой печи.
- Блокирование входных / выходных воздуховодов может привести к выходу микроволновой печи из строя.
- Печь следует устанавливать на максимальном удалении от радиоприемников и телевизоров. При работе микроволновой печи возможно создание помех приему радиовещательных или телевизионных программ. 2.

Включите печь в стандартную бытовую розетку. Проследите за тем, чтобы напряжение и частота соответствовали значениям, указанным на паспортной табличке изделия.



ВНИМАНИЕ! Не устанавливайте микроволновую печь над кухонными плитами или другими бытовыми приборами, являющимися источниками тепла. В результате установки рядом с источником тепла микроволновая печь может выйти из строя, а гарантия на прибор будет недействительной.



Доступные поверхности могут нагреваться в процессе работы.

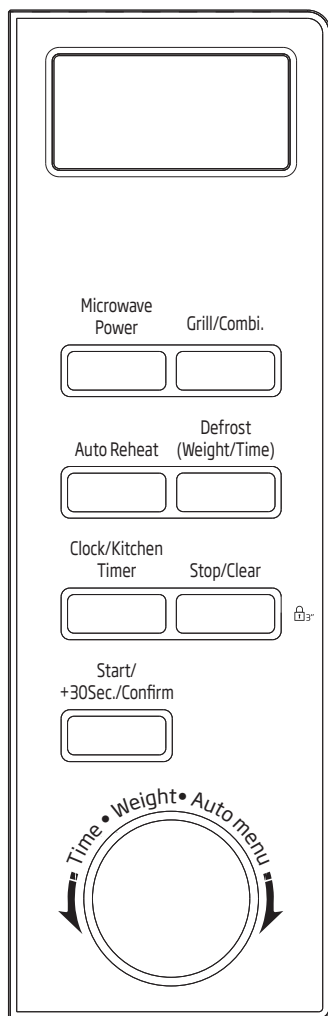

4 Эксплуатация

4.1 Панель управления



4.2 Установка часов

При включении питания микроволновой печи, на светодиодном индикаторе отображаются цифры "0:00", и подается однократный звуковой сигнал.

1. Нажмите на "Clock/Kitchen Timer" один раз — цифры перед двоеточием, соответствующие часам, замигают.
2. Поворачивая , установите часы; значение должно находиться в диапазоне от 0 до 23.
3. Нажмите на "Clock/Kitchen Timer" еще раз, цифры после двоеточия, соответствующие минутам, замигают.
4. Поворачивая , наведите часы; значение должно находиться в диапазоне от 0 до 59.
5. Нажмите на "Clock/Kitchen Timer" чтобы завершить установку часов, ":" замигает и отображается время.







Если часы не были наведены, они не будут работать после включения микроволновой печи.



Если во время процесса настройки часов вы нажмете "Stop/Clear", микроволновая печь выйдет из предыдущего режима автоматически.

4.3 Приготовление пищи в микроволновой печи

Нажмите "Microwave Power", на светодиодном индикаторе появится "P100". Нажмите "Microwave Power" соответствующее количество раз или поверните  для выбора мощности микроволнового излучения: на дисплее поочередно отобразятся значения "P100", "P80", "P50", "P30", "P10". Нажмите "Start/+30Sec./Confirm",  чтобы задать время приготовления от 0:05 до 95:00. Нажмите  снова, чтобы начать процесс приготовления.

1. Нажмите один раз кнопку "Мощность микроволнового излучения", на экране появится "P100".
2. Еще раз нажмите "Microwave Power" или поверните , чтобы выбрать 80 % мощности.
3. Нажмите "Start/+30Sec./Confirm", чтобы подтвердить ввод, на светодиодном индикаторе отобразится надпись "P 80".
4. Вращая , отрегулируйте время готовки так, чтобы его значение на индикаторе составляло "20:00".
5. Нажмите "Start/+30Sec./Confirm", чтобы начать процесс приготовления.





Шаговые значения корректировки времени приготовления при помощи кнопки кодирования приведены ниже.

Установка продолжительности приготовления	Значение шага
0–1 минута	5 секунд
1–5 минут	10 секунд
5–10 минут	30 секунд
10–30 минут	1 минута
30–95 минут	5 минут

Назначение кнопок клавиатуры в режиме "Мощность микроволнового излучения"

Порядок	Показания дисплея	Мощность микроволнового излучения
1	P100	100 %
2	P80	80 %
3	P50	50 %
4	P30	30 %
5	P10	10 %



4.4 Режим "Гриль" или "Комбинированный" Приготовление

Нажмите "Grill/Combi.", на светодиодном индикаторе появится буква "G", нажимайте "Grill/Combi." несколько раз или поверните , чтобы выбрать нужную мощность; при каждом нажатии на индикаторе будут появляться "G", "C-1" или "C-2". Затем нажмите "Start/+30Sec./Confirm" для подтверждения, и вращайте , чтобы установить продолжительность приготовления от 0:05 до 95:00. Снова нажмите "Start/+30Sec./Confirm", чтобы начать процесс приготовления.

4 Эксплуатация



Например. Если нужно установить мощность микроволнового излучения 55 % и мощность режима "гриль" 45 % (C-1) для готовки в течение 10 минут, печь настраивается следующим образом.

1. Нажмите один раз кнопку "Grill/Combi.", на индикаторе появится "G".
2. Повторно нажмите  "Grill/Combi." или, поворачивая , установите комбинированный режим 1.
3. Нажмите "Grill/Combi.", чтобы подтвердить ввод, на светодиодном индикаторе отобразится надпись "C-1".
4. Вращая , отрегулируйте время готовки так, чтобы его значение на индикаторе составляло "10:00".
5. Нажмите "Start/+30Sec./Confirm", чтобы начать процесс приготовления.

Назначение кнопок клавиатуры для режима "Grill/Combi."

Порядок	Показания дисплея	Мощность микроволнового излучения	Гриль Мощность
1	G	0 %	100 %
2	C-1	55 %	45 %
3	C-2	36 %	64 %



По истечении половины времени готовки в режиме "гриль", печь подает двойной сигнал — это нормально. Чтобы обеспечить более естественный эффект приготовленной на гриле пищи, нужно перевернуть пищу, закрыть дверцу, а затем нажать кнопку "Start/+30Sec./Confirm.", чтобы продолжить готовку. Если не выполнять никаких операций, печь продолжает готовку.

4.5 Быстрый запуск

1. В режиме ожидания нажмите "Start/+30Sec./Confirm", чтобы начать процесс приготовления при мощности 100 %, каждое последующее нажатие добавляет 30 секунд к времени приготовления, макс. до 95 минут.
2. В режимах приготовления "микроволновый режим", "гриль", "комби", или в режиме "Размораживания по времени", при каждом нажатии "Start/+30Sec./Confirm" к времени приготовления добавляется 30 секунд.
3. В режиме ожидания поверните  против часовой стрелки для установки времени приготовления при мощности 100 %, затем нажмите "Start/+30Sec./Confirm", чтобы начать приготовление.



4.6 Размораживание по весу

1. Нажмите "Weight Defrost" один раз, на дисплее отобразится "dEF1".
2. Вращая , установите вес продукта от 100 до 2000 г.
3. Нажмите "Start/+30Sec./Confirm", чтобы начать процесс размораживания.

4.7 Размораживание по времени



1. Нажмите "Time Defrost" два раза, на дисплее отобразится "dEF2".
2. Поворотом ручки  установите время размораживания. Максимальное время, которое можно установить, — 95 минут.
3. Нажмите "Start/+30Sec./Confirm", чтобы начать процесс размораживания. Мощность размораживания P30 не может изменяться.

4.8 Меню Авто

1. Вращая  вправо для выбора меню, на дисплее появятся варианты от "A-1" до "A-8", обозначающие горячие напитки, белое мясо, рыбу, мясо птицы, замороженные блюда, овощи, картофель и суп.
2. Нажмите "Start/+30Sec./Confirm", чтобы подтвердить выбор.
3. Вращая , выберите массу продукта по умолчанию в соответствии с таблицей меню.
4. Нажмите "Start/+30Sec./Confirm", чтобы начать процесс приготовления.



Например. Если вы желаете приготовить 350 г рыбы с применением меню "Авто",

1. поворачивайте  по часовой стрелке, пока на индикаторе не появится "A-3".
2. Нажмите "Start/+30Sec./Confirm", чтобы подтвердить выбор.
3. Вращая , выберите массу рыбы так, чтобы на индикаторе отобразилось значение "350".
4. Нажмите "Start/+30Sec./Confirm", чтобы начать процесс приготовления.

4.9 Автоматический разогрев

1. Нажмите один раз "Автоматический разогрев", на индикаторе появится "200".
2. Нажмите "Автоматический разогрев" несколько раз или вращайте , чтобы выбрать массу продукта (400 или 600 г).
3. Нажмите "Start/+30Sec./Confirm", чтобы начать процесс приготовления.

4 Эксплуатация

Таблица меню:

Меню	Вес	Показания дисплея
А-1 Говядина	600 г	600
	800 г	800
	1000 г	1000
А-2 Белое мясо	600 г	600
	800 г	800
	1000 г	1000
А-3 Рыба	250 г	250
	350 г	350
	450 г	450
А-4 Мясо птицы	750 г	750
	1000 г	1000
	1200 г	1200
А-5 Замороженные блюда	300 г	300
	450 г	450
	600 г	600
А-6 Овощи	200 г	200
	300 г	300
	400 г	400
А-7 Картофель	200 г	200
	400 г	400
	600 г	600
А-8 Суп	200 мл	200
	400 мл	400
	600 мл	600

4.10 Быстрое приготовление

1. Нажмите один раз "Express", на индикаторе появятся цифры "200".
2. Нажмите один раз "Express" несколько раз или вращайте , чтобы выбрать массу продукта (400 или 600 г).
3. Нажмите "Start/+30Sec./Confirm", чтобы начать процесс приготовления.





4 Эксплуатация

4.11 Расширенная установка программы

1. Сначала установите часы. (См. инструкции по установке часов.)
2. Введите программу приготовления. Можно использовать не более двух этапов приготовления. Настройка режима размораживания и установка программы приготовления осуществляется по-разному.



Например. Если необходимо приготовить пищу в течение 7 минут при мощности микроволнового излучения 80 %, выполните следующие действия:

- Нажмите один раз кнопку "Microwave Power", на индикаторе появится "P100".
 - Еще раз нажмите "Microwave Power" или поверните , чтобы выбрать 80 % мощности.
 - Нажмите "Start/+30Sec./Confirm", чтобы подтвердить ввод, на светодиодном индикаторе отобразится надпись "P 80".
 - Вращая , отрегулируйте время готовки так, чтобы его значение на индикаторе составляло "7:00". После выполнения вышеупомянутых действий, будьте осторожны и не нажимайте "Start/+30Sec./Confirm", чтобы начать процесс приготовления.
3. Нажмите "Clock/Kitchen Timer" — цифры перед двоеточием, соответствующие часам, замигают.
 4. Поворачивая , установите часы; значение должно находиться в диапазоне от 0 до 23.
 5. Нажмите на "Clock/Kitchen Timer" еще раз, цифры после двоеточия, соответствующие минутам, замигают.
 6. Поворачивая , наведите часы; значение должно находиться в диапазоне от 0 до 59.

7. Нажмите "Start/+30Sec./Confirm", чтобы завершить настройку. Если дверца закрыта, звуковой сигнал прозвучит дважды по истечению времени таймера, затем автоматически начнется приготовление.





Сначала необходимо настроить часы. В противном случае предустановленная функция работать не будет.

4.12 Многоэтапное приготовление пищи

Для готовки можно задать не более 2 этапов. Если при многоэтапном приготовлении один из этапов – размораживание, то он должен быть первым.



Например. Если необходимо в течение 5 минут разморозить пищу, а затем приготовить ее в течение 7 минут при мощности микроволнового излучения 80 %, выполняйте следующие действия.

1. Нажмите "Time Defrost" один раз, на индикаторе отобразится "dEF2".
2. Поворотом ручки , установите время размораживания "5:00".
3. Нажмите один раз кнопку "Microwave Power", на индикаторе появится "P100".
4. Еще раз нажмите "Microwave Power" или поверните , чтобы выбрать 80 % мощности.
5. Нажмите "Start/+30Sec./Confirm", чтобы подтвердить ввод, на светодиодном индикаторе отобразится надпись "P 80".
6. Вращая , отрегулируйте время готовки так, чтобы его значение на индикаторе составляло "7:00".

4 Эксплуатация

7. Нажмите "Start/+30Sec./Confirm" для начала приготовления, для первого этапа один раз прозвучит звуковой сигнал, начнется обратный отсчет таймера размораживания; в начале второго этапа снова прозвучит звуковой сигнал; при завершении звуковой сигнал прозвучит пять раз.

4.13 Функция запроса информации

1. В микроволновом режиме, в режиме "гриль" и в комбинированном режиме при нажатии на кнопку "Microwave Power" в течение 3 секунд отображается текущий выставленный уровень мощности. Через 3 секунды печь возвращается к работе в предыдущем режиме.
2. В режиме приготовления нажмите "Start/+30Sec./Confirm", чтобы узнать время, оно будет отображаться на индикаторе в течение 3 секунд.

4.14 Функция блокировки от детей

1. **Блокировка.** В состоянии ожидания нажмите "Stop/Clear", на 3 секунды — прозвучит длинный звуковой сигнал, обозначающий включение режима блокировки доступа детей "  ".
2. **Отключение блокировки.** В заблокированном состоянии нажмите "Stop/Clear", на 3 секунды — прозвучит длинный звуковой сигнал, обозначающий отключение блокировки доступа детей.

5 Чистка и уход

5.1 Чистка



ВНИМАНИЕ! Не используйте для чистки электроприбора бензин, растворители или абразивные чистящие средства, металлические и жесткие щетки.



ВНИМАНИЕ! Ни в коем случае не погружайте прибор или его шнур питания в воду или другую жидкость.

1. Выключите прибор и выньте вилку шнура питания из розетки электросети.
2. Подождите, пока прибор полностью остынет.
3. Внутренние поверхности печи нужно содержать в чистоте. Брызги пищи или потеки жидкостей нужно вытирать влажной тканью. Если печь сильно загрязнена, для ее чистки можно использовать мягкое моющее средство. Не используйте аэрозоли и другие агрессивные моющие средства, так как от них могут остаться пятна, следы, а также возможно помутнение поверхности дверцы.
4. Внешние поверхности печи следует очищать влажной тканью. Не допускайте попадания воды в вентиляционные отверстия, чтобы предотвратить повреждение рабочих компонентов печи.
5. Дверцу и стекло с обеих сторон, а также дверные прокладки и детали рядом с ними нужно регулярно протирать влажной тканью, чтобы удалить пятна и брызги от пролитой пищи. Не используйте абразивные моющие средства.
6. Не допускайте попадания влаги на панель управления. Очистку рекомендуется выполнять мягкой влажной тканью. При очистке панели управления дверцу печи нужно оставлять открытой, чтобы она случайно не включилась.
7. Если внутри печи или у ее дверцы присутствует конденсат от пара, вытрите его мягкой тканью. Конденсат образуется, если печь эксплуатируется в условиях высокой влажности. Это нормально.
8. В некоторых случаях для очистки нужно будет снять стеклянный поднос. Поднос следует мыть в теплой мыльной воде или в посудомоечной машине.
9. Роликовое кольцо и дно печи следует очищать, чтобы избежать чрезмерного шума. Достаточно протереть нижнюю поверхность печи, используя мягкое моющее средство. Роликовое кольцо можно мыть в теплой мыльной воде или в посудомоечной машине. При снятии роликового кольца для его очистки необходимо запомнить его положение для правильной его установки в последующем.
10. Чтобы удалить неприятный запах из печи, налейте стакан воды и выдавите дольку лимона в глубокую емкость, пригодную для использования в микроволновой печи; включите печь на 5 минут, поставив ее на микроволновый режим. Тщательно промокните поверхности печи и вытрите их насухо мягкой тканью.
11. Если требуется заменить лампочку в печи, обратитесь в авторизованный сервисный центр.
12. Очистку печи следует выполнять регулярно, отложения пищи необходимо удалять. Если не выполнять очистку печи, вследствие этого могут возникнуть дефекты поверхностей, сокращающие срок службы электроприбора; при этом также повышается вероятность возникновения рисков при эксплуатации печи.
13. Электроприбор нельзя утилизировать как бытовые отходы; старую печь нужно сдать в специальную коммунальную службу – центр сбора отходов.

14. Если микроволновая печь используется с функцией гриля, возможно появление небольшого количества дыма и специфического запаха, которые исчезают спустя некоторое время эксплуатации.

5.2 Хранение

- Если вы не планируете использовать электроприбор в течение длительного времени, то его следует хранить надлежащим образом.
- Убедитесь, что электроприбор отключен от электросети, остыл, а его поверхности полностью сухие.
- Хранить прибор следует в сухом прохладном месте.
- Храните прибор в недоступном для детей месте.

6 Устранение неполадок

Нормально	
Микроволновая печь создает помехи приему телевизионных программ.	При работе микроволновой печи возможно создание помех для приема радио- и телевизионных программ. Помехи аналогичны помехам, возникающим при использовании малых электроприборов, таких как миксер, пылесос и электровентилятор. Это нормально.
Освещение печи тусклое.	При готовке на малой мощности микроволнового излучения освещение печи может быть тусклым. Это нормально.
На дверцах аккумулируется конденсат, из вентиляционных отверстий выходит горячий воздух.	В процессе готовки пищи возможно выделение пара. Большая часть пара отводится через вентиляционные отверстия. Некоторое количество пара оседает в виде конденсата на холодных поверхностях, например, на дверце печи. Это нормально.
Печь была случайно включена пустой.	Не следует включать электроприбор, если внутри него не помещена пища. Это опасно.

Неисправность	Возможная причина	Способ устранения
Не получается включить печь.	(1) Шнур питания не подключен надлежащим образом.	Отключите шнур от сети. Включите его снова через 10 секунд.
	(2) Сгорел плавкий предохранитель или сработал автоматический выключатель.	Замените плавкий предохранитель или отключите автоматический выключатель (ремонт должен выполняться квалифицированным персоналом нашего сервисного центра).
	(3) Проблема с розеткой.	Проверьте исправность розетки, включив в нее любой другой электроприбор.
Печь не нагревается.	(4) Плохо закрыта дверца.	Закройте дверцу надлежащим образом.
При работе микроволновой печи вращающийся стеклянный поднос издает шум.	(5) Вращающийся стеклянный поднос и днище печи загрязнены.	Очистите грязные компоненты, см. раздел «Чистка и обслуживание».

Срок службы печи составляет 5 лет

Производитель: "Arçelik A.S."
Karaağaç Caddesi No: 2-6 Sütlüce, 34445,
Turkey/

АО «Арчелик», г. Стамбул, Сютлюдже, ул.
Караагач №2-6, 34445, Турция на предпри-
ятии: Guangdong Midea Kitchen Appliances
Manufacturing Co.,Ltd

No.6, Yong An Road, Beijiao, Shunde, Foshan,
Guangdong, P. R. C. 528311

Китай

Импортер на территории РФ: ООО «ВЕКО»,
РФ, 601021,

Владимирская обл., Киржачский р-н
Муниципальное образование сельское поселе-
ние Пер-

шинское, дер. Федоровское, ул.

Сельская, д. 49 Бесплатная линия сервисного
обслуживания и информационной поддержки
по установке и эксплуатации (только для звон-
ков по России) 8-800-200-23-56

Условия хранения в закрытых помещениях при
температуре воздуха от -40 до +50°C

Срок службы – 5 лет Изделие изготовле-
но в соответствии с Директивами 2006/95/
ЕС,2004/108/ЕС.

Дата производства включена в серийный но-
мер продукта, указанный на этикетке, распо-
ложенной на продукте, а именно: первые две
цифры серийного номера обозначают год про-
изводства, а последние две – месяц Например,
«10-100001-05» обозначает, что продукт произ-
веден в мае 2010 года.

Юридическое лицо принимающее претен-
зии в Казахстане: Республика Казахстан,
050030, г. Алматы, АО «Technodom Operator»
(Технодом Оператор), ул.Курмангазы 178 А,
тел: +7 (727) 244 0000

