

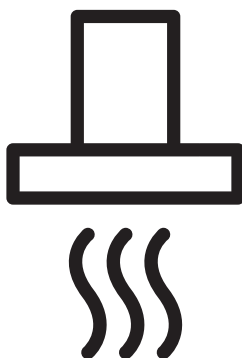

## Cooker Hood

User Manual



HNT 61520 XH  
HNT 61520 BH

EN - RO - PL - SR - SQ - BG - HR - MK - DE - HU - EL - PT



01M-9211693200-1526-06  
01M-9211703200-1526-06

# CONTENTS

---

<b>ENGLISH</b>	<b>3-15</b>
<b>ROMÂNĂ</b>	<b>16-32</b>
<b>POLSKI</b>	<b>33-48</b>
<b>СРПСКИ</b>	<b>49-63</b>
<b>SHQIPTARE</b>	<b>64-76</b>
<b>БЪЛГАРСКИ</b>	<b>77-91</b>
<b>HRVATSKI</b>	<b>92-103</b>
<b>МАКЕДОНСКИ</b>	<b>104-118</b>
<b>DEUTSCH</b>	<b>119-133</b>
<b>MAGYAR</b>	<b>134-146</b>
<b>ΕΛΛΗΝΙΚΑ</b>	<b>147-160</b>
<b>PORTUGUÊS</b>	<b>161-175</b>

## Please read this user manual first!

Dear Valued Customer,

Thank you for preferring this Beko appliance. We hope that you get the best results from your appliance which has been manufactured with high quality and state-of-the-art technology. For this reason, please read this entire user manual and all other accompanying documents carefully before using the appliance and keep it as a reference for future use. If you handover the appliance to someone else, give the user manual as well. Follow the instructions by paying attention to all the information and warnings in the user manual.

Remember that this user manual may also apply to other models. Differences between models are explicitly described in the manual.

## Meanings of the Symbols

Following symbols are used in various sections of this user manual:



Important information and useful hints about usage.



**WARNING:** Warnings against dangerous situations concerning the security of life and property.



**WARNING:** Warning for danger of fire.



**WARNING:** Warning for electric shock.

# 1 Important safety and environmental instructions

## 1.1 General Safety

Important Safety Instructions Read Carefully And Keep For Future Reference This section contains safety instructions that will help protect from risk of fire, electric shock, exposure to leak microwave energy, personal injury or property damage. Failure to follow these instructions shall void any warranty.

- Beko products comply with the applicable safety standards; therefore, in case of any damage on the appliance or power cable, it should be repaired or replaced by the dealer, service center or a specialist and authorized service alike to avoid any danger. Faulty or unqualified repair work may be dangerous and cause risk to the user.
- This appliance is intended to be used in household and similar applications such as:
  - Staff kitchen areas in shops, offices and other working environments;
  - Farm houses
  - By clients in hotels, and other residential type environments;
  - Bed and Breakfast type environments.
- Operate the appliance for its intended purpose only as described in this manual.
- The manufacturer cannot be held liable for damages resulting from improper installation or misuse of the product.
- This appliance can be used by children aged from 8 years and above and persons with reduced physical, sensory or mental capabilities or lack of experience and knowledge if they have been

# 1 Important safety and environmental instructions

given supervision or instruction concerning use of the appliance in a safe way and understand the hazards involved.

- Children shall not be allowed play with the appliance. Cleaning and user maintenance shall not be made by children without supervision.
- The minimum distance between the supporting surface for the cooking vessels on the hob and the lowest part of your product must be at least 65 cm.
- If the instructions for installation for the gas hob specify a greater distance, this has to be taken into account.
- Make sure that your mains power supply complies with the information supplied on the rating plate of the appliance.
- Never use the appliance if

the power cable or the appliance itself is damaged.

- Prevent damage to the power cable by not squeezing, bending, or rubbing it on sharp edges. Keep the power cable away from hot surfaces and naked flame.
- Use the appliance with a grounded outlet only.

**WARNING:** Do not connect the appliance to the mains until the installation is fully complete.

- Place the appliance in a way so that the plug is always accessible.
- Do not touch the lamps if they have operated for a long time. They can burn your hands since they will be hot.
- Follow the regulations set out by competent authorities on discharge of the exhaust air (this warning is not applicable for use without flue).

## 1 Important safety and environmental instructions

- Operate your appliance after putting a pot, pan etc. on the hob. Otherwise, high heat may cause deformation in some parts of your product.
- Turn off the hob before taking the pot, pan etc. from it.
- Do not leave hot on the hob. Pans with hot may cause self combustion.
- Pay attention to your curtains and covers since may catch fire while cooking food such as fries.
- Grease filter must be cleaned at least monthly. Carbon filter must be replaced at least every 3 months.
- Product shall be cleaned accordance with user manual. If cleaning was not carried out in accordance with user manual, there may be fire risk.
- Do not use non-fire-resistant filtering materials instead of the current filter.
- Only use the original parts or parts recommended by the manufacturer.
- Do not operate the product without the filter and do not remove the filters while the product is running.
- In the event of be started any flame, de-energize your product and cooking appliances.
- In the event of be started any flame, cover the flame and never use water to extinguish.
- Unplug the appliance before each cleaning and when the appliance is not in use.
- The negative pressure in the environment should not exceed 4 Pa (4x10 bar) while the hood for electric hob and appliances running on another type of energy but electricity operate simultaneously.

# 1 Important safety and environmental instructions

- In the environment where the appliance is being used, the exhaust of devices running on fuel or gas, such as room heater must be absolutely isolated or device must be hermetical type.
  - When connecting the flue, use pipes with a diameter of 120 or 150 mm. Pipe connection must be as short as possible and have as few elbows as possible.
  - The product outlet must not be connected to air channels that include other smoke.
  - The ventilation in the room may be insufficient when the hood for electric hob is used simultaneously with the devices operating on gas or other fuels (this may not apply to appliances that only discharge the air back into the room).
  - Objects placed on the product may fall. Do not place any objects on the product.
  - Do not flambe under the your product.
- WARNING:** Before installing the Hood, remove the protective films.
- Never leave high naked flames under the hood when it is in operation
  - Deep fat fryers must be continuously monitored during use: overheated can burst into flames.

**Danger of choking!** Keep all the packaging materials away from children.

**CAUTION:** Accessible parts may become hot when used with cooking appliances.

## 1.2 Compliance with the WEEE Directive and Disposing of the Waste Product:

This product complies with EU WEEE Directive (2012/19/EU). This product bears a classification symbol for waste electrical and electronic equipment (WEEE).



This symbol indicates that this product shall not be disposed with other household wastes at the end of its service life. Used device must be returned to official collection point for recycling of electrical and electronic devices. To find these collection systems please contact to your local authorities or retailer where the product was purchased. Each household performs impor-

# 1 Important safety and environmental instructions

tant role in recovering and recycling of old appliance. Appropriate disposal of used appliance helps prevent potential negative consequences for the environment and human health.

## 1.3 Compliance with RoHS Directive

The product you have purchased complies with EU RoHS Directive (2011/65/EU). It does not contain harmful and prohibited materials specified in the Directive.

## 1.4 Package information



Packaging materials of the product are manufactured from recyclable materials in accordance with our National Environment Regulations. Do not dispose of the packaging materials together with the domestic or other wastes. Take them to the packaging material collection points designated by the local authorities.

## 2 General appearance

### 2.1 Overview

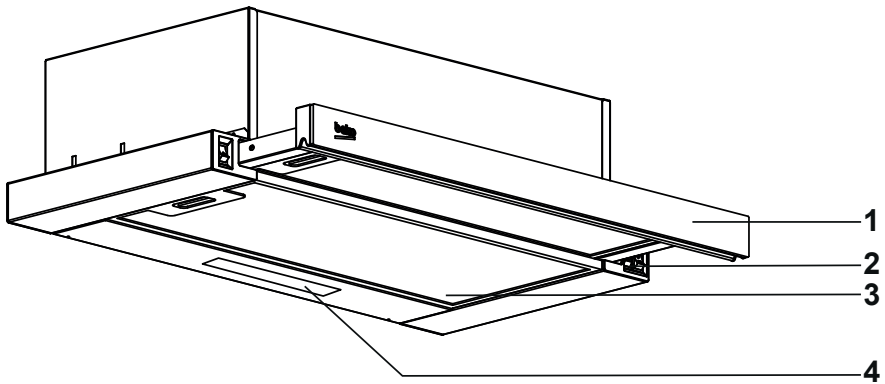



1. Front panel
2. Control panel
3. Grease filter
4. Lighting

### 2.2 Technical data

<b>Model</b>	HNT 61520 XH	HNT 61520 BH
<b>Supply voltage and frequency</b>	220-240V~ 50/60Hz	
<b>Lamp power</b>	1x2 W	
<b>Motor power</b>	200 W	
<b>Air flow – 3. Level</b>	574 m <sup>3</sup> /h	
<b>Insulation class</b>	CLASS I	
<b>Colour</b>	Inox	Black

# 3 Using the appliance

## 3.1 Controlling the appliance

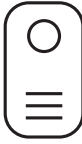
<b>Lamp button</b>		To turn on the product lamp put the switch in lamp position. The slider set should be in pulled position in order to turn on the lamp.
<b>1st and 2nd speed switch.</b>		Put the switch in down position to operate the product in the 1st speed and in up position to operate in the 2nd speed. To turn it off, set it to "0" position.
<b>3. Speed switch</b>		Put the switch in down position to operate the product in the 3rd speed. To turn it off, set it to "0" position.

## 3.2 Energy efficient usage

- When operating the hood, adjust the speed level according to the odour and vapour intensity in order to prevent unnecessary power consumption.
- Use low speeds in normal conditions (1–2), and high speed (3) when smell and vapours are intensified.
- Lamps on the hood are intended for illuminating the cooking zone.
- Using them to illuminate the ambient/kitchen will result in unnecessary power consumption and inadequate illumination.
- For your device to consume less energy, run it at a low speed level.
- Your device will reduce energy consumption as it will run more efficiently when you provide sufficient air intake to it.
- Set your device to the intense suction power level before the formation of steam, in cases where you know that the dense steam will occur. So, you reduce energy consumption by using your device for a shorter time as it will have a sufficient air intake.
- Keep the lids of the cookware closed to reduce the steam evolving.

## 3.3 Operating the hood

- Your appliance contains a motor that has various speeds.
- For better performance, we recommend using low speeds under normal conditions and high speeds in cases of strong odours and intense vapour.
- You can start your appliance by pressing on the desired speed setting button. (1, 2, 3)
- You may illuminate the cooking area by pressing the lamp.

## 3.4 Replacement of Lamp



- Before replacing the light bulbs, disconnect the power supply of the hood.
- Do not touch the light bulbs when they are hot.
- Be careful not to touch the replaced light bulb directly with hands.



You may procure lamps from Authorised Service Agents.

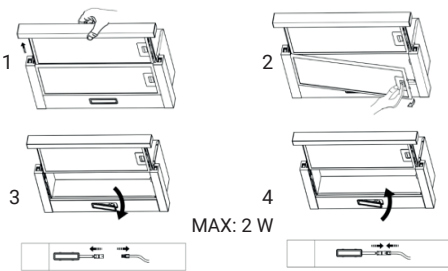

MAX: 2 W

<b>Bulb</b>	
<b>Bulb Power</b>	2 W
<b>Holder / Socket</b>	L14
<b>Bulb Voltage</b>	110 - 240 V

## 3 Using the appliance

<b>Size</b>	34.5*120 mm
<b>Luminous flux</b>	81 lm
<b>Correlated colour temperature</b>	4050 K

This product contains a light source of energy efficiency class "A".

### 3.5 Operation with chimney connection

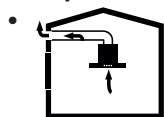

Vapour is extracted through the flue duct, which is fastened to the connection head on the hood.

- The diameter of the flue duct must be the same as the connection ring. In horizontal settings, the pipe has to have a slight upward slope (around 10°) so that the air can exit the room easily.

### 3.6 Operation without chimney connection

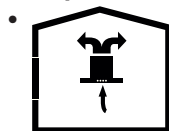

Air is filtered through the carbon filter and recirculated in the room. Carbon filter is used when it is impossible to use a flue in the house.

- In flue less use, remove the flaps inside the flue adapter.
- Remove the aluminium grease filter. To install the carbon filter, fit the filter to the tabs by centring it on the plastic piece on both sides of the fan body. Tighten it by turning right or left.
- Replace aluminium grease filter.

## 4 Cleaning and maintenance

The device should be cleaned and maintained regularly. Failure to keep the device clean will adversely affect the service life of the device. For cleaning and maintenance, follow the instructions stated in the manual.



Before cleaning and maintenance, unplug the product or turn off the switch.



Non-compliance with the provisions associated with the cleaning of the device and replacement of the filters may result in a risk of fire. Therefore, it is recommended to follow the guidelines stated here. The manufacturer is not responsible for the engine damages or fires originating from the improper use.

Clean using only a cloth dampened with a neutral liquid detergent. Do not use abrasive products or alcohol.

### 4.1 Cleaning of grease filter

This filter captures particles in the air. You are recommended to clean your filter every month under normal usage conditions. First remove the grease filters for this process. Wash the filters with liquid detergent and rinse them with water and install them back after they get dry. Grease filters may get discolored as they are washed; this is normal and you don't need to change your filter.

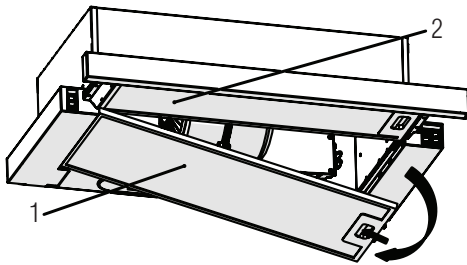

- Push the grease filter lock forward.
- Then pull it slightly down and pull it out. Otherwise, you may bend the filter. Wash and rinse grease filter with liquid detergent and replace grease filter to their seats by carrying out the steps specified above in reverse order. These grease filter are used to retain the oil particles in the air.



You may also wash the grease filter in the dishwasher.



**CAUTION:** In case of normal use, clean your grease filter once in a month.

### 4.2 Replacement of Carbon Filters

Odour removing filters contain charcoal (Active carbon). Grease filter must be installed in the product, regardless of whether or not carbon filters are used.

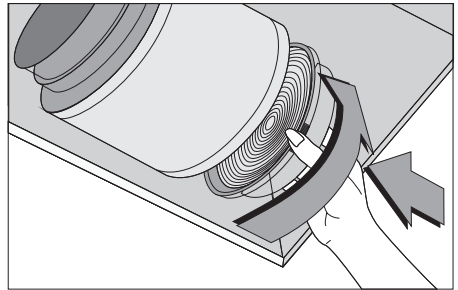

- Remove the grease filter.
- To remove the carbon filter, remove the carbon filter from its housing by rotating it counter-clockwise from the tab.
- Install the new carbon filter.
- Install the grease filter.



**CAUTION:**

- Carbon filter shall never be washed.
- Replace carbon filters once every 3 months.
- You can obtain the carbon filter from the authorized services.

# 5 Installation of appliance



**WARNING:** Before starting the installation, read the safety information on User Manual.



**WARNING:** Failure to install with screws and stabilizers in accordance with these instructions may result in electric shock.

For the installation of the hood, please contact the nearest Authorized Service.

It is the customer's responsibility to prepare the location and electrical installation of the hood.

## 5.1 Position of the appliance

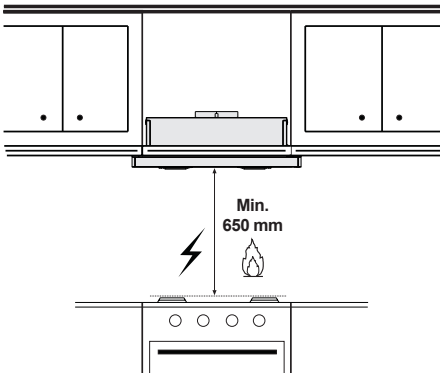

- Distance between the cooker and the cooker hood must be considered prior to assembly. This distance should be 65 cm.
- Distance must be measured from the surface of grate for gas cookers, from surface of glass for electric cookers.

## 5.2 Installation accessories

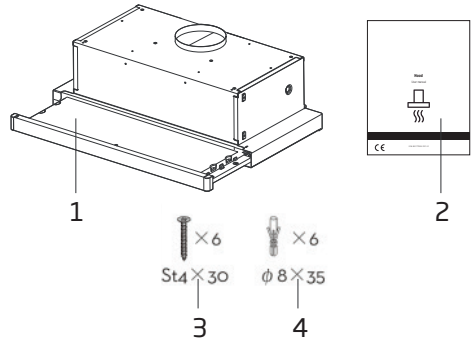

1. Hood
2. User manual
3. Screws x6
4. Plastic dowel x6

## 5.3 Installation

Two methods for installation

### Method A:

To install onto the wall drill 2 holes of  $\varnothing 8\text{mm}$  on a suitable place according with the centre distance of hole in the back of the cooker hood.

Insert the nut into the holes.

Insert the screws into the nuts and tight.

Put the cooker hood onto the tighten screws.

Fix the cooker hood with safety screw.

The two safety vents are positioned on the back casing, with diameter of 6mm.

Put the one way valve onto the cooker hood.

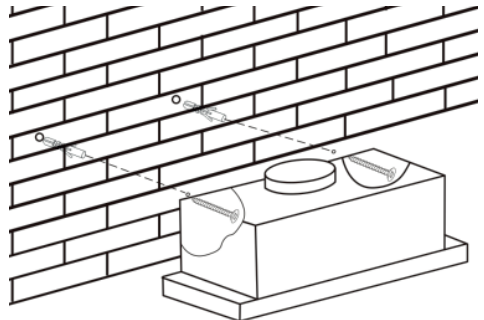

# 5 Installation of appliance

## Method B:

Drill 4 holes of 6mm diameter at the bottom of the hanging cupboard. Put the one way valve on the cooker hood, then install the cooker hood on the bottom of the hanging cupboard, tighten the hood with enclosed 4 screws.

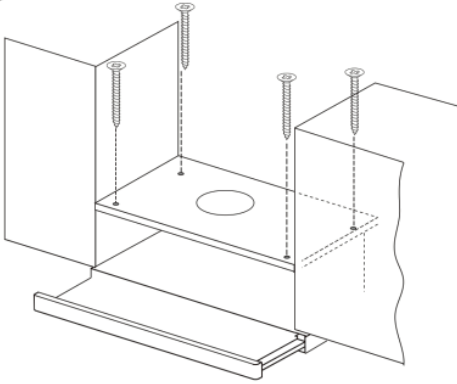

- The extensible pipe are optional accessory, not supplied.
- Take off protection film before installation.

## 5.4 Air outlet installation method

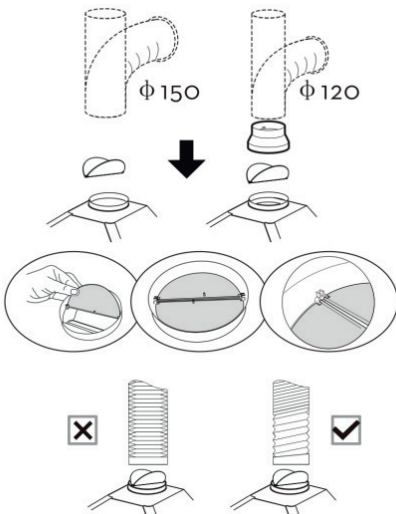

**Installation method for 150mm diameter pipe:** Insert the one-way-valve as the picture and fix the pipe.



**ATTENTION:** The bump of the one-way-valve must be upward.

**Installation method for 120mm diameter pipe:** Insert the damper as the picture and fix the converter before placing the duct.

The pipe near the air outlet need to be fully extended.

## 5.5 Storage

- If you do not intend to use the appliance for a long time, please store it carefully.
- Please make sure that the appliance is unplugged, cooled down and totally dry.
- Store the appliance in a cool and dry place.
- Keep the appliance out of the reach of children

## 5.6 Handling and transportation

- During handling and transportation, carry the appliance in its original packaging. The packaging of the appliance protects it against physical damages.
- Do not place heavy loads on the appliance or the packaging. The appliance may be damaged.
- Dropping the appliance will render it non-operational or cause permanent damage.

## 6 Troubleshooting

<b>Troubleshooting</b>	<b>Reason</b>	<b>Help</b>
The product does not work.	Check your fuse.	Your fuse might be closed, make it work.
The product does not work.	Check the electrical connection.	The mains voltage should be between 220-240 V.
The product does not work.	Check the electrical connection.	Check if the other products in your kitchen are working or not.
The lighting lamp does not work.	Check the electrical connection.	The mains voltage should be between 220-240 V.
The lighting lamp does not work.	Check the lamp switch.	The lamp switch should be in the "on" position.
The lighting lamp does not work.	Check the lamps.	The lamps of the product should not be faulty.
The air intake of the product is poor.	Check the aluminum filter.	The aluminum oil filter should be cleaned at least once a month under normal conditions.
The air intake of the product is poor.	Check the air vent flue.	The air vent flue should be in the "on" position.
The air intake of the product is poor.	Check the carbon filter.	For products with carbon filters, the filter should normally be changed every 3 months.

## Vă rugăm să citiți mai întâi acest manual de utilizare!

Stimate client,

Vă mulțumim pentru că ați ales acest produs Beko. Sperăm să obțineți cele mai bune rezultate de la aparatul dumneavoastră, care a fost fabricat la o calitate înaltă și cu tehnologie performantă. Din acest motiv, vă rugăm să citiți cu atenție și în întregime acest manual de utilizare și toate celelalte documente însoțitoare înainte de a utiliza aparatul și să le păstrați pentru consultări ulterioare. Dacă transmiteți produsul altei persoane, oferiți-i și manualul de utilizare. Urmați instrucțiunile și acordați atenție tuturor informațiilor și avertismentelor din manualul de utilizare.

Nu uitați că acest manual de utilizare poate fi aplicat și altor modele. Diferențele dintre modele sunt descrise în manual în mod explicit.

### Semnificația simbolurilor

Următoarele simboluri sunt utilizate în diverse părți ale acestui manual de utilizare:



Informații importante și sugestii utile cu privire la utilizare.



**AVERTISMENT:** Avertismente pentru situații periculoase referitoare la siguranța vieții și bunurilor.



**AVERTISMENT:** Avertisment pentru pericol de incendiu.



**AVERTISMENT:** Avertisment privind electrocutarea.

## 1.1 Siguranță generală

Instrucțiuni importante cu privire la siguranță Citiți cu atenție și păstrați-le pentru consultare ulterioară Această secțiune conține instrucțiuni privind siguranța, care vă vor proteja împotriva riscului de incendiu, electrocutare, expunere la scurgeri de microonde, vătămare corporală și pagube materiale. Nerespectarea acestor instrucțiuni atrage anularea garanțiilor acordate.

- Produsele de la Beko sunt conforme standardelor de siguranță aplicabile; din acest motiv, în caz de defecțiune a produsului sau a cablului de alimentare, acestea trebuie reparate sau înlocuite de distribuitor, un centru de service sau un service similar specializat și autorizat, pentru evitarea oricărui pericol. Lucrările de reparații greșite sau efectuate

de persoane necalificate pot cauza pericole sau riscuri utilizatorului.

- Acest aparat este destinat pentru a fi utilizat în scop casnic și aplicații similare cum ar fi:
  - Bucătării pentru personalul din magazine, birouri sau alte medii de lucru;
  - Ferme
  - De către clienți în hoteluri, moteluri sau alte medii de tip rezidențial;
  - Medii de tip pensiune.
- Utilizați acest produs doar pentru uzul desemnat, așa cum este descris în acest manual.
- Producătorul nu își asumă răspunderea pentru daunele provocate de instalarea incorectă sau utilizarea greșită a produsului.
- Acest aparat poate fi utilizat de către copii cu vârsta minimă de 8 ani și de

## 1 Instrucțiuni importante cu privire la siguranță și mediu

către persoanele cu capacități fizice, senzoriale sau mentale reduse sau lipsite de experiență și de cunoștințe, dacă aceștia au fost supravegheați sau instruiți cu privire la utilizarea produsului într-un mod sigur și dacă înțeleg pericolele implicate.

- Copiii nu trebuie să se joace cu aparatul. Operațiunile de curățare și întreținere nu trebuie să fie efectuate de către copii fără supraveghere.
- Distanța minimă dintre suprafețele de susținere pentru vasele de gătit de pe plită și partea cea mai joasă a hotei trebuie să fie de 65 cm.
- Dacă instrucțiunile de instalare a plitei cu gaz specifică distanțe mai mari decât cele de mai sus, se vor respecta instrucțiunile respective.
- Asigurați-vă că tensiunea de alimentare co-

respunde cu informațiile furnizate pe plăcuța cu date tehnice a produsului.

- Nu utilizați aparatul atunci când cablul de alimentare sau aparatul în sine este avariat.
- Nu strângeți, nu îndoiți și nu frecați cablul de alimentare de margini tăioase, pentru a preveni avarierea acestuia. Feriți cablul de alimentare de suprafețele fierbinți și focul deschis.
- Utilizați produsul doar cu o priză cu împământare.

**AVERTISMENT:** Nu conectați produsul la priza de alimentare înainte de finalizarea instalării.

- Amplasați aparatul astfel încât ștecherul să fie întotdeauna accesibil.
- Nu atingeți lămpile dacă au funcționat mult timp. Vă pot arde mâinile, deoarece vor fi fierbinți.
- Respectați reglementă-

## 1 Instrucțiuni importante cu privire la siguranță și mediu

- rile stabilite de autoritățile competente privind evacuarea aerului rezidual (acest avertisment nu este valabil la utilizarea fără coșul de fum).
- Folosiți produsul după ce ați pus o oală, o tigaie etc. pe plită. În caz contrar, căldura ridicată poate cauza deformări în unele părți ale produsului.
  - Opriți plita înainte de a lua oala, tigaia etc. de pe aceasta.
  - Nu lăsați ulei fierbinte pe plită. Tigăile cu ulei fierbinte pot provoca auto-combustia.
  - Fiți atenți la perdele și huse, deoarece uleiul poate lua foc în timp ce gătiți alimente cum ar fi cartofi prăjiți.
  - Filtrul de grăsime trebuie înlocuit cel puțin lunar. Filtrul de carbon trebuie înlocuit cel puțin o dată la 3 luni.
  - Produsul trebuie curățat conform manualului de utilizare. În cazul în care curățarea nu a fost efectuată conform manualului de utilizare, există risc de incendiu.
  - Nu folosiți materiale de filtrare care nu sunt rezistente la foc, în locul filtrului actual.
  - Utilizați doar componentele originale sau componentele recomandate de către producător.
  - Nu folosiți produsul fără filtru și nu scoateți filtrele în timp ce produsul funcționează.
  - În cazul în care se produce o flacără, opriți alimentarea produsului și aparatele de gătit.
  - În cazul în care se produce o flacără, acoperiți flacăra și nu utilizați apă pentru stingere.
  - Înainte de fiecare curățare și atunci când pro-

## 1 Instrucțiuni importante cu privire la siguranță și mediu

dusul nu este folosit, scoateți-l din priză.

- Presiunea negativă în mediu nu trebuie să depășească 4 Pa (4 x 10 bari), în timp ce hota pentru plita electrică și aparatele care funcționează cu un alt tip de energie decât electricitatea funcționează simultan.
- În mediul în care este folosit produsul, evacuarea dispozitivelor care funcționează pe combustibil lichid sau motorină, cum ar fi radiatorul, trebuie să fie complet izolată sau dispozitivul trebuie să fie de tip ermetic.
- La conectarea coșului de evacuare, folosiți țevi cu diametrul de 120 sau 150 mm. Racordul țevelor trebuie să fie cât mai scurt posibil și să aibă cât mai puține coturi.
- Pericol de sufocare! Păstrați materialele de ambalare la loc inaccesibil

copiilor.

**ATENȚIE:** În timpul utilizării cu aparate de gătit, piesele accesibile se pot încinge.

- Evacuarea hotei nu trebuie să fie conectată la canalele de aer care includ alte tipuri de fum.
- Ventilația în cameră poate fi insuficientă atunci când hota pentru plita electrică este folosită simultan cu dispozitive care funcționează cu gaz sau alți combustibili (nu se aplică neapărat în cazul aparatelor care doar evacuează aerul înapoi în cameră).
- Obiectele plasate pe produs pot să cadă. Nu amplasați nici un obiect pe aparat.
- Nu flambați alimente sub produs.

**A V E R T I S M E N T :** Îndepărtați foliile de protecție înainte de a instala hota.

- Nu lăsați niciodată focul

# 1 Instrucțiuni importante cu privire la siguranță și mediu

deschis la intensitate mare sub hotă când aceasta funcționează.

- Friteuzele trebuie să pravegheate permanent în timpul folosirii: uleiul supraîncălzit se poate aprinde.

## 1.2 Conformitate cu Directiva WEEE și depozitarea la deșeurile a produsului uzat:

Acest produs respectă Directiva UE WEEE (2012/19/UE). Produsul este marcat cu un simbol de clasificare pentru deșeurile electrice și electronice (WEEE).



Acest simbol indică faptul că produsul nu trebuie eliminat cu alte deșeurile menajere la finalul perioadei de utilizare. Dispozitivele utilizate trebuie returnate la punctul special de reciclare de dispozitive electrice și electronice. Pentru

a găsi aceste sisteme de colectare contactați autoritățile locale sau distribuitorul de la care a fost achiziționat produsul. Fiecare gospodărie are un rol important în recuperarea și reciclarea electrocasnicelor vechi. Eliminarea corespunzătoare a electrocasnicelor utilizate ajută la prevenirea posibilelor consecințe negative pentru mediu și sănătatea umană.

## 1.3 Conformitate cu Directiva RoHS:

Produsul pe care l-ați achiziționat respectă Directiva UE RoHS (2011/65/UE). Nu conține materiale dăunătoare și interzise specificate în Directivă.

## 1.4 Informații despre ambalaj



Ambalajul produsului este fabricat din materiale reciclabile conform Legislației Naționale. Ambalajele nu trebuie aruncate împreună cu gunoiul menajer sau alt tip. Duceți-le la punctele de colectare destinate ambalajelor amenajate de către autoritățile locale.

## 2 Aspectul general al produsului

### 2.1 Prezentare generală

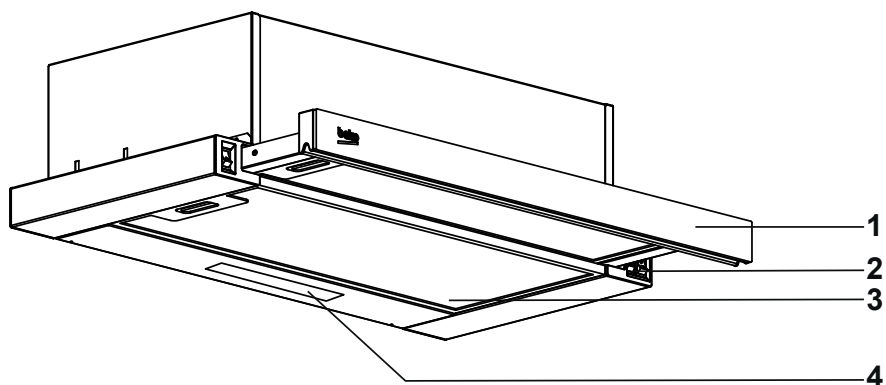

### Control și piese



1. Front panel
2. Panou de control
3. Filtru de grăsime
4. Iluminat

### 2.2 Date tehnice

Model	HNT 61520 XH	HNT 61520 BH
Tensiune de alimentare și frecvența	220-240V~ 50/60 Hz	
Putere bec	1x2 W	
Putere motor	200 W	
Flux aer – 3. Nivel	574 m <sup>3</sup> /h	
Clasa de izolație	Clasa I	
Culoare	Inox	Alb

## 3 Utilizarea produsului

### 3.1 Utilizarea întrerupătorului basculant

Buton pentru lampă		Pentru a aprinde lampa produsului, puneți comutatorul în poziția lampă. Setul de glisiere trebuie să fie în poziția tras pentru a aprinde lampa.
Comutatorul de viteză 1 și 2.		Puneți comutatorul în poziția jos pentru a opera produsul în viteză 1 și în poziția sus pentru a opera în viteză 2. Pentru a-l opri, setați-l în poziția „0”.
3. Comutator de viteză		Puneți comutatorul în poziția jos pentru a opera produsul în viteză a 3-a. Pentru a-l opri, setați-l în poziția „0”.

### 3.2 Funcționarea eficientă din punct de vedere energetic în termeni de economisire Folosire

- Când folosiți hota, ajustați setările de viteză conform vaporilor și intensității mirosului, pentru a economisi energie.
- Folosiți viteze mici (1-2) în condiții normale și viteze mari (3) pentru mirosuri intense și vapori.
- Lămpile de pe hotă sunt plasate pentru iluminarea zonei de gătit.
- Folosirea lor pentru lumina ambientală va produce consum de energie inutil și lumină insuficientă.
- Pentru ca aparatul să consume mai puțină energie, utilizați-l la o viteză redusă.
- Aparatul va consuma mai puțină energie, deoarece va funcționa mai eficient atunci când îi asigurați o admisie suficientă de aer.
- Setați aparatul la nivelul de aspirație puternică

înainte de formarea aburului, în cazurile în care știți că se va forma mult abur. Așadar, reduceți consumul de energie folosind aparatul pentru o perioadă mai scurtă de timp, deoarece va avea o admisie suficientă de aer.

- Țineți capacele vaselor de gătit închise pentru a reduce degajarea aburului.

### 3.3 Funcționare hotei

- Hota este echipată cu un motor care are diferite setări de viteză.
- Pentru o performanță mai bună, vă sfătuim ca în condiții normale să folosiți o viteză mai mică, iar atunci când mirosul și vaporii se intensifică, să folosiți o viteză mai mare.
- Puteți porni hota apăsând pe butonul care indică nivelul de viteză dorit (1, 2, 3)
- Puteți ilumina zona în care gătiți apăsând butonul pentru lumină.

### 3.4 Înlocuirea becului



- Înainte de a înlocui becul, deconectați hota de la sursa de alimentare.
- Nu atingeți becurile atunci când sunt fierbinți.
- Aveți grijă să nu atingeți becul înlocuit direct cu mâinile.



Becuri de rezervă găsiți la agenții din service autorizate.

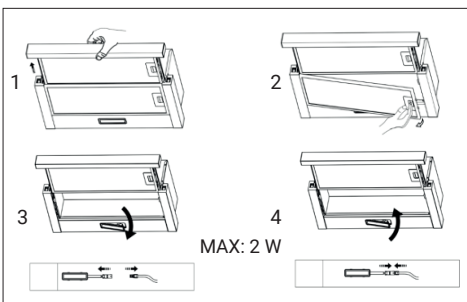

## 3 Utilizarea produsului

Lampă	
Putere	2 W
Suport / Priză	L14
Voltaj	110 - 240 V
Dimensiune	34.5*120 mm
Flux de lumină	81 lm
Temperatură de culoare corespondentă	4050 K

Acest produs conține o sursă de lumină din clasa de eficiență energetică "A".

- Scoateți filtrul de ulei. Pentru a instala filtrul de carbon, montați filtrul pe clapete centrându-l pe piesa din plastic de pe ambele părți ale corpului ventilatorului. Strângeți-l prin rotirea spre dreapta sau spre stânga.
- Înlocuiți filtrul de ulei de aluminiu.

### 3.5 Funcționare cu racordare la tubul de evacuare

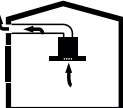
-  Vaporii sunt extrași prin conducta de evacuare, care este fixată pe capul de conectare de pe hotă.

- Diametrul conductei de evacuare trebuie să fie același cu cel al inelului de conectare. În setări orizontale, țeava trebuie să aibă o ușoară pantă ascendentă (aproximativ 10°), astfel încât aerul să poată ieși cu ușurință din cameră.

### 3.6 Funcționare fără racordare la tubul de evacuare

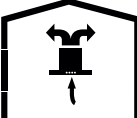
-  Aerul este filtrat prin filtrul de carbon și recirculat în cameră. Filtrul de carbon este utilizat atunci când este imposibil de utilizat un tub în casă.

- În cazul utilizării fără tub de evacuare, îndepărtați clapetele din interiorul adaptorului pentru tubul de evacuare.

Dispozitivul trebuie curățat și întreținut în mod regulat. Dacă aparatul nu este păstrat curat durata de viață a acestuia va fi afectată negativ. Pentru curățare și întreținere, urmați instrucțiunile specificate în manual.



Înainte de curățare și întreținere, deconectați produsul sau opriți întrerupătorul.



Nerespectarea prevederilor legate de curățarea aparatului și înlocuirea filtrelor poate duce la producerea de incendii. Prin urmare, se recomandă să urmați instrucțiunile specificate aici. Producătorul nu este responsabil pentru defecțiunile motorului sau incendiile cauzate de utilizarea necorespunzătoare.

Curățați folosind o cârpă înmuiată în detergent lichid cu pH neutru. Nu curățați folosind ustensile sau instrumente. Nu folosiți produse abrazive. Nu folosiți alcool.

#### 4.1 Curățarea filtrului din aluminiu pentru grăsime

Acest filtru captează particulele de ulei din aer. Se recomandă curățarea filtrului în fiecare lună, în condiții normale de utilizare. În acest scop, mai întâi îndepărtați filtrele de grăsime. Spălați filtrele cu detergent lichid și apoi clățiți-le cu apă, iar după uscare montați-le la loc. Filtrele de aluminiu se pot decolora pe măsură ce sunt spălate; acest lucru este normal și nu necesită înlocuirea filtrului.

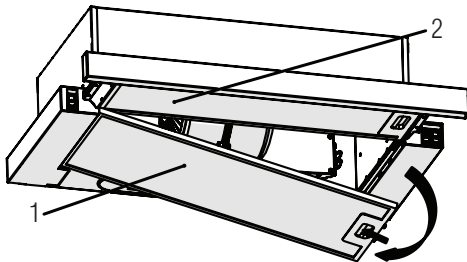

- Împingeți înainte blocarea filtrului de ulei.
- Apoi trageți-l ușor în jos și trageți-l afară. În caz contrar, puteți îndoi filtrul. Spălați și clățiți filtrele de ulei cu detergent lichid înlocuind filtrele de ulei, efectuând pașii specificați mai sus în ordine inversă. Aceste filtre de ulei sunt utilizate pentru a

reține particulele de ulei din aer.



De asemenea, puteți spăla filtrele de ulei din aluminiu în mașina de spălat.



**ATENȚIE:** În caz de utilizare normală, curățați filtrul de ulei din aluminiu o dată pe lună.

#### 4.2 Schimbarea filtrului de carbon

Filtrele de îndepărtare a mirosului conțin cărbune (carbon activ). Indiferent dacă este utilizat sau nu un filtru de carbon, trebuie instalate filtrele de ulei din aluminiu.

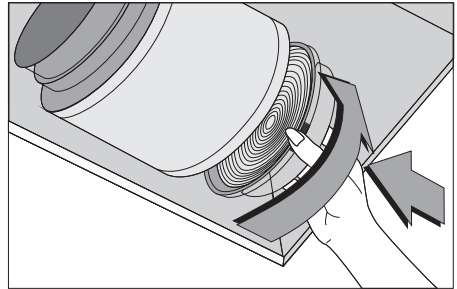

- Scoateți filtrul de grăsime.
- Așezați partea inferioară a filtrului de carbon pe carcasa motorului.
- Apăsăți pe urechea filtrului de carbon și împingeți-o înainte și asigurați-vă că urechile filtrului de carbon sunt cuplate și blocate.
- Atașați filtrul de grăsime.

#### **WARNING:**

- The carbon filter is never washed.
- Replace carbon filters once every 3 months.
- Carbon filter is available from Authorized Services.



## 5 Instalarea hotei



**AVERTISMENT:** Înainte de a începe instalarea, citiți informațiile de siguranță din Manualul utilizatorului.



**AVERTISMENT:** Neinstalarea cu șuruburi și stabilizatori în conformitate cu aceste instrucțiuni poate duce la electrocutare.

Pentru instalarea hotei, vă rugăm să contactați cel mai apropiat serviciu autorizat.

Este responsabilitatea clientului să pregătească locația și instalarea electrică a hotei.

### 5.1 Poziția aparatului

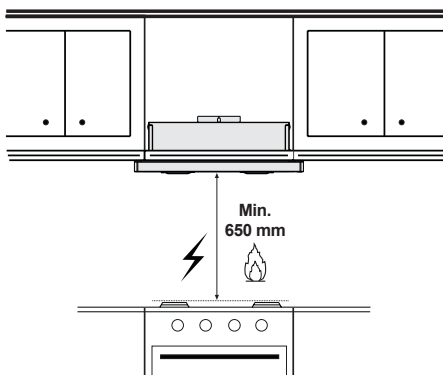

- Distanța dintre aragaz și hotă trebuie luată în considerare înainte de asamblare. Această distanță trebuie să fie de 65 cm.
- Distanța trebuie măsurată de la suprafața grătarului pentru aragazuri pe gaz, de la suprafața sticlei pentru aragazuri electrice.

### 5.2 Accesoriile pentru montare

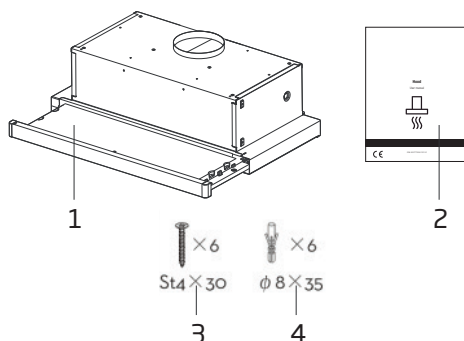

1. Hotă de bucătărie
1. Manual de instrucțiuni
2. Șurub x6
3. Diblu de plastic x6

### 5.3 Instalare

Două metode de instalare

#### Metoda A:

Pentru a instala pe perete, faceți 2 găuri de Ø8 mm într-un loc potrivit, în funcție de distanța dintre centrele găurilor din spatele hotei.

Introduceți piulița în orificii.

Introduceți șuruburile în piulițe și strângeți-le.

Puneți hota de aragaz pe șuruburile de strângere.

Fixați hota de aragaz cu șurubul de siguranță.

Cele două orificii de aerisire de siguranță sunt poziționate pe carcasa din spate, cu un diametru de 6 mm.

Puneți supapa unidirecțională pe hota aragazului.

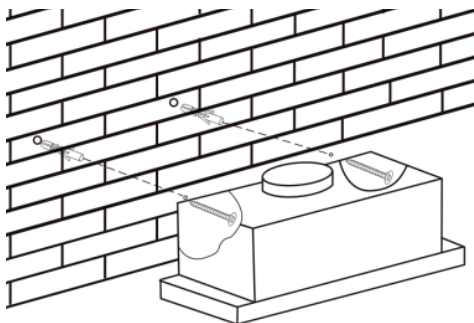

**Metoda B:**

Faceți 4 găuri cu diametrul de 6 mm în partea de jos a dulapului suspendat. Puneți supapa unidirecțională pe hota de bucătărie, apoi instalați hota de bucătărie pe partea de jos a dulapului suspendat, strângeți hota cu cele 4 șuruburi incluse.

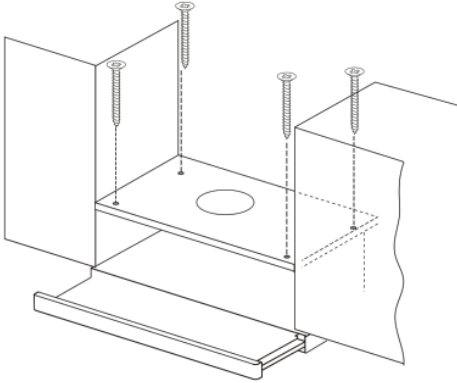

- Țeava extensibilă este un accesoriu opțional, care nu este furnizat.
- Îndepărtați folia de protecție înainte de instalare.

#### 5.4 Metoda de instalare a ieșirii de aer

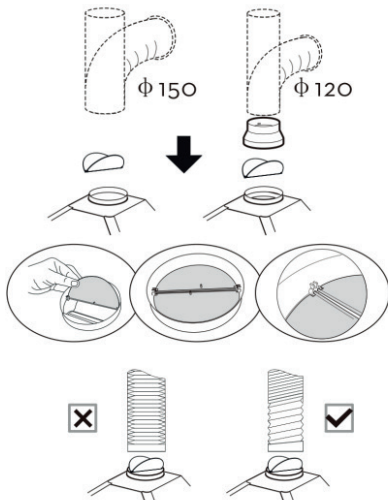

**Metoda de instalare pentru o țeavă cu diametrul de 150 mm:** Introduceți supapa unidirecțională după cum se indică în imagine și fixați țeava.



**ATENȚIE:** Protuberanța supapei unidirecționale trebuie să fie în sus.

**Metoda de instalare pentru o țeavă cu diametrul de 120 mm:** Introduceți amortizorul ca în imagine și fixați convertorul înainte de a amplasa țeava.

Țeava de lângă ieșirea de aer trebuie să fie complet întinsă.

#### 5.5 Depozitarea

- Dacă nu doriți să utilizați aparatul pentru o perioadă lungă de timp, depozitați-l cu grijă.
- Asigurați-vă că aparatul este decuplat, că s-a răcit complet și că este perfect uscat.
- Depozitați aparatul într-un loc uscat și rece.
- Nu lăsați aparatul la îndemâna copiilor

#### 5.6 Manevrarea și transportul

- În timpul manevrării și transportului, transportați produsul în ambalajul său original. Ambalajul aparatului îl protejează împotriva deteriorării fizice.
- Nu plasați obiecte grele pe aparat sau pe ambalaj. Aparatul poate fi deteriorat.
- Căderea aparatului îl poate face nefuncțional sau poate provoca daune permanente.

## 6 Depanarea

Problemă	Cauză	Soluție
Produsul nu funcționează.	Verificați siguranța dvs.	Dacă siguranța dvs. este închisă, deschi-deți-o.
Produsul nu funcționează.	Verificați conexiunea elec-trică.	Tensiunea rețelei trebuie să fie între 220 și 240 V.
Produsul nu funcționează.	Verificați conexiunea elec-trică.	Verificați dacă și celelalte aparate din bucă-tărie funcționează.
Lampa de iluminare nu funcționează.	Verificați conexiunea elec-trică.	Tensiunea rețelei trebuie să fie între 220 și 240 V.
Lampa de iluminare nu funcționează.	Verificați comutatorul lăm-pii.	Comutatorul pentru lampă trebuie să fie în poziția „on” (pornit).
Lampa de iluminare nu funcționează.	Verificați becurile.	Becurile produsului nu trebuie să fie defecte.
Admisia de aer a pro-dusului este slabă.	Verificați filtrul de aluminiu.	În condiții normale de funcționare, filtrul de ulei din aluminiu trebuie curățat cel puțin o dată pe lună.
Admisia de aer a pro-dusului este slabă.	Verificați tubul de evacuare a aerului.	Tubul de evacuare a aerului trebuie să fie în poziția „on” (pornit).
Admisia de aer a pro-dusului este slabă.	Verificați filtrul de carbon.	Pentru produsele cu filtre de carbon, filtrul trebuie schimbat în mod normal la fiecare 3 luni.



# CERTIFICAT DE GARANȚIE

Tensiune de alimentare/frecvență: 220-240V~, 50-60Hz

Importator: Beko Romania SA, Găești, str. 13 Decembrie nr. 210, jud. Dâmbovița, email: office.ro@beko.com

TIP:  Aragaz  Cuptor încorporabil  Plită încorporabilă  Hotă

Model / Serie:.....

## VÂNZĂTOR

Nr. factură:.....Data: .....

Vânzător (firma, localitatea): .....

## CUMPĂRĂTOR

Nume .....Localitatea .....

Str. ....Nr. ....Bloc .....Sc. ....Et. ....Ap. ....

Județ ..... Telefon .....E-mail .....

S-a efectuat proba de funcționare a aparatului, s-a prezentat modul de folosire, s-au predat instrucțiunile de utilizare și toate accesoriile. Am primit aparatul în perfectă stare de funcționare.

Stimați clienți,

La cumpărare vă recomandăm să solicitați efectuarea probei de funcționare și să verificați existența instrucțiunilor de utilizare și a accesoriilor.

Pentru a putea beneficia de toate avantajele produselor și serviciilor noastre vă rugăm:

- să citiți cu atenție și să respectați recomandările prezentate în "Instrucțiunile de utilizare".

- să păstrați cu grijă acest certificat pentru a-l putea prezenta (împreună cu documentul fiscal de achiziție), personalului Service, la orice sesizare efectuată în perioada de garanție.

Vă mulțumim că ați optat pentru cumpărarea unui produs Beko!

## Garanția legală de conformitate

**Durata medie de utilizare a produsului este de 10 ani!**

**Perioada de garanție legală de conformitate este de 2 ani de la livrarea produsului\*,**

\*prin „produs” se înțelege „bun” conform OUG nr. 140/2021<sup>1</sup>

Perioada de garanție legală de conformitate pentru conținutul digital sau serviciul digital în cazul bunurilor cu elemente digitale pentru care contractul de vânzare-cumpărare prevede furnizarea continuă de conținut digital sau a serviciului digital pe durată determinată este de:

a) 2 ani de la livrare, respectiv de la livrarea bunului – pentru produse cu durata medie de utilizare de 5 ani (art. 9 (3) din OUG nr. 140/2021);

b) 5 ani de la livrare, respectiv de la livrarea bunului – pentru produse cu durata medie de utilizare mai mare de 5 ani (art. 9 (3) din OUG nr. 140/2021);

c) Pe tot parcursul perioadei de furnizare a conținutului / serviciului digital – pentru furnizare continuă a conținutului / serviciului digital pe o perioadă mai mare de 5 ani (art. 9 (4) din OUG nr. 140/2021).

<sup>1</sup>Ordonanță de urgență 140/2021 privind anumite aspecte referitoare la contractele de vânzare de bunuri



Service-ul acestui produs este asigurat de Beko Romania SA, cu sediul în Găești, Str. 13 Decembrie nr. 210, jud. Dâmbovița, • \*9010 • www.beko.ro • e-mail: service.ro@beko.com • Program Call Center: L-V: 08:30-20:00; S: 08:30-17:00



**Remedii incluse în garanția legală de conformitate conform OUG nr. 140/2021**  
(vă rugăm să aveți în vedere prevederile de mai jos)

**Beko Romania S.A. garantează toate drepturile legale prevăzute de OUG nr. 140/2021 în beneficiul consumatorilor cu privire la garanția legală de conformitate. Dispozițiile prezentului certificat de garanție legală de conformitate se completează, în mod corespunzător, cu dispozițiile OUG nr. 140/2021.**

În caz de neconformitate, consumatorul are dreptul de a beneficia de aducerea în conformitate a bunurilor, de a beneficia de o reducere proporțională a prețului sau de a obține încetarea contractului, în condițiile legii - art. 11 (1).

Consumatorii beneficiază de înlocuirea bunurilor în cazul în care neconformitatea acestora este constatată la scurt timp după livrare, fără a depăși 30 de zile calendaristice. Art.11(7)

Pentru ca bunurile să fie aduse în conformitate, consumatorul poate opta între reparație și înlocuire, cu excepția cazului în care măsura corectivă aleasă ar fi imposibilă sau, în comparație cu cealaltă măsură corectivă disponibilă, ar impune vânzătorului costuri care ar fi disproporționate, luând în considerare toate circumstanțele (ex. valoarea bunurilor în cazul în care nu ar fi existat neconformitatea, gravitatea neconformității sau dacă măsura corectivă alternativă ar putea fi executată fără vreun inconvenient semnificativ pentru consumator) - art. 11 (2).

#### **Instalarea incorectă a bunurilor (art. 7).**

Orice neconformitate cauzată de instalarea incorectă a bunurilor este considerată ca reprezentând o neconformitate a bunurilor, în oricare din următoarele situații:

- a) instalarea face parte din contractul de vânzare și a fost realizată de vânzător sau sub răspunderea vânzătorului;
- b) instalarea, destinată să fie realizată de consumator, a fost realizată de acesta și instalarea incorectă s-a datorat unor deficiențe în instrucțiunile de instalare furnizate de vânzător sau, în cazul bunurilor cu elemente digitale, de către vânzătorul sau furnizorul conținutului digital sau al serviciului digital.

#### **Proba neconformității.**

Orice neconformitate care este constatată în termen de un an de la data la care bunurile (inclusiv cele cu elemente digitale) au fost livrate este prezumată a fi existat deja în momentul livrării bunurilor până la proba contrarie sau cu excepția cazului în care această prezumție este incompatibilă cu natura bunurilor sau cu natura neconformității - art. 10 (1).

În cazul bunurilor cu elemente digitale pentru care contractul de vânzare prevede furnizarea continuă de conținut digital sau de servicii digitale pentru o anumită perioadă, sarcina probei cu privire la conformitatea conținutului digital sau a serviciului digital pe parcursul perioadelor de garanție legală îi revine vânzătorului în cazul unei neconformități care este constatată pe parcursul acestei perioade - art. 10 (3).

#### **Remediere prin reparație.**

În cazul în care neconformitatea este remediată prin reparație, termenele de garanție legală se prelungesc cu timpul de nefuncționare a bunului, din momentul la care a fost adusă la cunoștința vânzătorului lipsa de conformitate până la predarea efectivă a bunului în stare de utilizare normală către consumator - art. 12 (6).

### **Remediere prin înlocuire.**

În cazul în care neconformitatea este remediată prin înlocuire, pentru bunurile care înlocuiesc bunurile neconforme, termenele legale de garanție pentru produsul înlocuit încep să curgă de la data înlocuirii cu noul produs - art. 12 (7).

### **Reducerea prețului și încetarea contractului.**

Consumatorul are dreptul fie să obțină o reducere proporțională a prețului în conformitate cu legea, fie să obțină încetarea contractului de vânzare în condițiile legii, în oricare dintre următoarele cazuri - art. 11(4):

- a) vânzătorul nu a finalizat reparația sau înlocuirea sau, după caz, nu a finalizat reparația sau înlocuirea potrivit prevederilor legii sau vânzătorul a refuzat să aducă în conformitate bunurile potrivit prevederilor legii;
- b) se constată o neconformitate, în pofida eforturilor vânzătorului de a o remedia;
- c) neconformitatea este de o asemenea gravitate încât justifică o reducere de preț sau dreptul la încetarea imediată a contractului de vânzare;
- d) vânzătorul a declarat că nu va aduce bunurile în conformitate într-un termen rezonabil sau fără inconveniente semnificative pentru consumator ori acest lucru reiese clar din circumstanțele cazului.

Consumatorul are dreptul de a suspenda plata unei părți restante din prețul bunurilor sau a unei părți a acesteia până în momentul în care vânzătorul își va fi îndeplinit obligațiile care îi revin în temeiul legii - art. 11(6). Reducerea de preț este proporțională cu diminuarea valorii bunurilor primite de consumator în comparație cu valoarea pe care bunurile ar avea-o dacă ar fi în conformitate - art.13.

### **Încetarea contractului:**

- a) nu poate fi solicitată dacă vânzătorul dovedește că neconformitatea este minoră;
- b) poate fi solicitată pentru totalitatea bunurilor achiziționate și livrate, deși motivul de încetare vizează doar anumite bunuri, în cazul în care consumatorul nu i se poate pretinde în mod rezonabil să accepte să păstreze numai bunurile conforme;
- c) determină obligația consumatorului de a returna vânzătorului bunurile, pe cheltuiala vânzătorului;
- d) determină obligația vânzătorului de a rambursa consumatorului prețul plătit pentru bunuri la primirea bunurilor sau a unei dovezii prezentate de consumator că bunurile au fost returnate; vânzătorul va folosi aceleași modalități de plată ca și cele folosite de consumator pentru tranzacția inițială, cu excepția cazului în care consumatorul a fost de acord cu o altă modalitate de plată și cu condiția de a nu cădea în sarcina consumatorului plata de comisioane în urma rambursării.

Garanția legală pentru viciu ascuns este aplicabilă în condițiile legii, conform OG nr. 21/1992 (reviziu 2) privind protecția consumatorului, OUG nr. 140/2021 și Codului Civil. Viciul ascuns reprezintă deficiența calitativă a unui produs livrat sau a unui serviciu prestat care nu a fost cunoscută și nici nu putea fi cunoscută de către consumator prin mijloacele obișnuite de verificare.



Service-ul acestui produs este asigurat de Beko Romania SA, cu sediul în Găești, Str.13 Decembrie nr.210, jud. Dâmbovița, • \*9010 • [www.beko.ro](http://www.beko.ro) • e-mail: [service.ro@beko.com](mailto:service.ro@beko.com) • Program Call Center: L-V: 08:30-20:00; S: 08:30-17:00

## UNITĂȚILE SERVICE ALE BEKO ROMÂNIA S.A. EXECUTĂ REPARAȚII ÎN TERMENUL DE GARANȚIE ȘI ÎN AFARA ACESTUIA

Nr. crt.	Data Reclamației	Data primirii în reparație	Reparat			Efectuarea verificării		
			Programat	Data ridicării aparatului	Cauza întârzierii		Reparația curentă și/sau componenta înlocuită	Prelungirea termenului de garanție

### CONDIȚII SUPPLEMENTARE DE GARANȚIE LEGALĂ DE CONFORMITATE:

Pentru orice defecțiune aparută în perioada de garanție legală, apeleți la vânzător (respectiv, prin magazinul de unde a fost achiziționat produsul sau direct prin Call Center. Prelungirea termenului de garanție se va înscrice în certificatul de garanție de către unitatea SERVICE care a efectuat reparația. Garanția acoperă reparația și/sau înlocuirea pieselor constatate ca neconforme în sensul OUG nr. 140/2021 (necauzate de consumator) de către tehnicienii Service. Termenul de realizare a operațiilor de reparație, înlocuire sau întreținere este de 15 zile calendaristice de la data la care cumpărătorul a sesizat lipsa de conformitate către vânzător (respectiv, prin magazinul de unde a achiziționat produsul sau direct prin Call Center). **Reparațiile / înlocuirile se efectuează cu respectarea următoarelor condiții - art. 12 (1)-(5) din OUG nr. 140/2021:**

- fără costuri și fără vreun inconvenient semnificativ pentru consumator, ținând seama de natura bunurilor și de scopul pentru care consumatorul a solicitat bunurile în cauză;
- consumatorul pune bunurile la dispoziția vânzătorului, iar vânzătorul preia bunurile înlocuite pe propria cheltuială;
- obligatia de a repara sau înlocui bunurile include, după caz, demontarea bunurilor neconforme și instalarea bunurilor de înlocuire sau a bunurilor reparate sau suportarea costurilor aferente demontării și instalării;
- consumatorul nu este obligat să plătească pentru utilizarea normală a bunurilor înlocuite în perioada care a precedat înlocuirea acestora.

### Reclamațiile referitoare la aspectele prevăzute mai jos, se rezolvă numai contra cost:

- piesele și accesoriile care prezintă lovituri, zgârnieturi, spărturi sau deformări din vina exclusivă a consumatorului.

### PRODUSUL NU BENEFICIAZĂ DE GARANȚIE LEGALĂ DE CONFORMITATE ÎN URMĂTOARELE CAZURI:

- Nu au fost respectate instrucțiunile de transport, manipulare, instalare, utilizare și întreținere prescise.
- Subansamblurile și accesoriile casabile care se deteriorează în timpul transportului vor fi înlocuite de vânzător (în cazul în care transportul e asigurat de vânzător sau sub responsabilitatea acestuia).
- Garanția nu se acordă subansamblelor și accesoriilor casabile ale produselor care suferă deteriorări din vina exclusivă a consumatorului.
- Tensiunea de alimentare are valori care nu se încadrează în limitele prevăzute de standarde (SR EN 50160).
- Instalația electrică a utilizatorului prezintă improvizații sau neconformități.
- Produsul a fost folosit în alte scopuri decât cel pentru u care a fost proiectat.
- Produsul a suportat intervenții (reparații, modificări) din partea unor persoane neautorizate de producător.

### Drepturile consumatorului sunt cele prevăzute în OUG nr. 140/2021 și OG 21/1992 (republicată).

În cadrul acestui proces, Beko România S.A. vă prelucrează date cu caracter personal, cu respectarea legilor aplicabile privind confidențialitatea și protecția datelor. Pentru informații complete despre modul în care vă prelucreăm datele, precum și despre drepturile dumneavoastră, vă rugăm să consultați secțiunea "Protecția datelor personale", accesând site-ul nostru la adresa <https://www.beko.ro/>.

## Proszę najpierw przeczytać tę instrukcję obsługi!

Szanowny Kliencie,

Dziękujemy za wybranie urządzenia marki Beko. Mamy nadzieję, że zakupione urządzenie, wyprodukowane z zapewnieniem wysokiej jakości przy użyciu najnowszych technologii, okaże się w pełni zadowalające. W tym celu przed użyciem urządzenia należy uważnie przeczytać całą instrukcję obsługi oraz dołączone dokumenty i zachować je do wglądu na przyszłość. Przekazując urządzenie innemu użytkownikowi, należy dołączyć również niniejszą instrukcję. Należy postępować zgodnie z instrukcjami, zwracając uwagę na wszystkie informacje i ostrzeżenia zamieszczone w niniejszym dokumencie.

Należy pamiętać, że niniejsza instrukcja może odnosić się także do innych modeli. Różnice pomiędzy modelami są wyraźnie opisane w instrukcji.

### Znaczenie symboli

W różnych częściach niniejszej instrukcji obsługi stosowane są następujące symbole:



Ważne informacje i przydatne wskazówki dotyczące użytkowania.



**OSTRZEŻENIE:** Ostrzeżenia przed niebezpiecznymi sytuacjami zagrażającymi życiu i mieniu.



Niebezpieczeństwo pożaru.



Ostrzeżenie przed porażeniem prądem.

# 1 Ważne instrukcje dotyczące bezpieczeństwa i ochrony środowiska

## 1.1 Ogólne zasady dotyczące bezpieczeństwa

Ważne zasady dotyczące bezpieczeństwa. Przeczytaj je uważnie i zachowaj na przyszłość. Rozdział ten zawiera instrukcje zachowania bezpieczeństwa, które pomogą chronić się przed ryzykiem pożaru, porażenia prądem elektrycznym, wycieku mikrofal, obrażeniami ciała lub uszkodzonymi w mieniu.

Nieprzestrzeganie tych instrukcji spowoduje unieważnienie gwarancji.

- Produkty firmy Beko spełniają wszystkie wymagania stosownych norm bezpieczeństwa. W przypadku jakiegokolwiek uszkodzenia urządzenia lub przewodu zasilającego, aby uniknąć wszelkich zagrożeń, należy oddać je do naprawy lub wymiany przez sprzedawcę, punkt serwisowy lub specjalistę albo autoryzowany serwis. Błędna

lub niefachowa naprawa może być niebezpieczna i powodować zagrożenie dla użytkowników.

- To urządzenie jest przeznaczone do użytku domowego i podobnych zastosowań, na przykład:
  - na zapleczu kuchennym przez personel sklepów, biur i innych miejsc pracy;
  - w gospodarstwach rolnych;
  - do użytku przez klientów hoteli i innych obiektów noclegowych;
  - w pensjonatach.
- Urządzenie należy stosować tylko zgodnie z jego przeznaczeniem, w sposób opisany w niniejszej instrukcji.
- Producent nie ponosi odpowiedzialności za szkody powstałe w wyniku nieprawidłowej instalacji lub niewłaściwego stosowania produktu.

# 1 Ważne instrukcje dotyczące bezpieczeństwa i ochrony środowiska

- Urządzenie może być obsługiwane przez dzieci w wieku 8 lat i starsze, osoby o ograniczonych możliwościach fizycznych, postrzegania lub umysłowych, a także osoby bez doświadczenia lub wiedzy w zakresie obsługi urządzenia, o ile będą one pod nadzorem lub zostaną szczegółowo poinstruowane o bezpiecznym korzystaniu z urządzenia i rozumieją potencjalne zagrożenia.
- Nie należy pozwalać dzieciom bawić się urządzeniem. Dzieci nie mogą czyścić ani konserwować urządzenia bez nadzoru.
- Minimalna odległość pomiędzy powierzchniami podpór garnków znajdującymi się na szczycie kuchenki a najniższą częścią produktu musi wynosić co najmniej 65 cm.
- Jeżeli w instrukcji instalacji gazowej płyty kuchennej podano odległość większą, wówczas należy zastosować wskazaną wartość.
- Zasilanie z domowej sieci elektrycznej musi być zgodne z informacjami podanymi na tabliczce znamionowej urządzenia.
- Urządzenia nie wolno nigdy używać, jeśli przewód zasilający lub samo urządzenie są uszkodzone.
- Aby zapobiec uszkodzeniu przewodu zasilającego, nie wolno dopuścić do jego ściskania, zginania lub ocierania o ostre krawędzie. Trzymaj przewód zasilający z dala od gorących powierzchni i otwartego ognia.
- Urządzenia można używać tylko wtedy, gdy jest podłączone do gniazda ściennego z uziemieniem.

# 1 Ważne instrukcje dotyczące bezpieczeństwa i ochrony środowiska

**OSTRZEŻENIE:** Podłącz urządzenie do zasilania dopiero po całkowitym zakończeniu montażu.

- Urządzenie ustaw tak, aby zawsze był możliwy dostęp do wtyczki.
- Nie należy dotykać lamp, jeśli były włączone przez długi czas. Grozi to poparzeniem dłoni gorącą żarówką.
- Należy stosować się do wymagań dotyczących odprowadzania powietrza wywiewanego (to ostrzeżenie nie dotyczy sytuacji korzystania z okapu bez przewodu spalinowego).
- Okap należy uruchamiać po ustawieniu garnka, patelni itp. na płycie grzewczej. W przeciwnym wypadku wysoka temperatura może doprowadzić do zniekształcenia niektórych części produktu.
- Okap należy wyłączać przed zdjęciem garnka,

patelni itp. z płyty grzewczej.

- Nie pozostawiać rozgrzanego oleju na płycie grzewczej. Garnki z gorącym olejem mogą się zapalić samoczynnie.
- Należy uważać na zastony i inne elementy osłaniające okna, ponieważ olej może zapalić się samoczynnie podczas smażenia np. frytek.
- Filtr tłuszczu należy wymieniać co najmniej raz w miesiącu. Filtr węglowy należy wymieniać co najmniej raz na 3 miesiące.
- Produkt należy czyścić zgodnie z instrukcją obsługi. Czyszczenie w sposób niezgodny z instrukcją obsługi może prowadzić do ryzyka pożaru.
- Zabrania się stosowania materiałów filtracyjnych nieodpornych na ogień zamiast właściwych filtrów.

# 1 Ważne instrukcje dotyczące bezpieczeństwa i ochrony środowiska

- Należy stosować wyłącznie oryginalne lub zalecane przez producenta części zamienne.
  - Nie uruchamiać produktu bez zamontowanego filtra ani nie wyjmować filtrów z pracującego okapu.
  - W razie pojawienia się płomieni odłączyć produkt oraz urządzenia kuchenne od zasilania.
  - W razie pojawienia się płomieni przykryć płomień i w żadnym wypadku nie gasić go wodą.
  - Przed każdym czyszczeniem urządzenia i gdy nie jest ono używane należy wyjąć wtyczkę z gniazdka ściennego.
  - Podciśnienie w otoczeniu nie może przekraczać 4 Pa (4 × 10 barów) przy równoczesnym działaniu okapu nad elektryczną płytą grzewczą i urządzeń AGD zasilanych elektrycznie prądem o innych parametrach.
  - Jeśli w pomieszczeniu, w którym działa okap, są wykorzystywane urządzenia zasilane olejem opałowym lub gazem, jak np. ogrzewacze pomieszczeń, to wylot spalin z takich urządzeń musi być całkowicie odizolowany lub takie urządzenia muszą być hermetyczne.
  - Jako przewody spalinowe należy stosować rury o średnicy 120 lub 150 mm. Rura łącząca musi być możliwie jak najkrótsza i mieć jak najmniej kolanek.
- Niebezpieczeństwo zadławienia!** Wszystkie materiały opakowaniowe należy trzymać z dala od dzieci.
- OSTRZEŻENIE:** Jeśli jest to okap nad kuchnią, jego wystające części mogą się nagrzewać.
- Wylotu produktu nie wolno przyłączać do kanałów

# 1 Ważne instrukcje dotyczące bezpieczeństwa i ochrony środowiska

powietrznych, które odprowadzają inny dym.

- Wentylacja w pomieszczeniu może być niewystarczająca w przypadku równoczesnego korzystania z okapu nad elektryczną płytą grzewczą oraz urządzeń zasilanych gazem lub innymi paliwami (niniejsze ostrzeżenie może nie dotyczyć urządzeń, które odprowadzają powietrze z powrotem do pomieszczenia).
- Przedmioty znajdujące się na produkcie mogą spaść. Nie stawiać żadnych przedmiotów na produkcie.
- Nie flambiować bezpośrednio nad urządzeniem.

**OSTRZEŻENIE:** Przed zamontowaniem okapu usunąć folię ochronną.

- Nie wolno pozostawiać otwartego ognia pod działającym okapem
- Frytkownice trzeba stale

obserwować w trakcie użytkowania: przegrzany olej może zająć się płomieniem.

## 1.2 Zgodność z dyrektywą WEEE i usuwanie odpadów:

Niniejszy wyrób jest zgodny z dyrektywą Parlamentu Europejskiego i Rady (2012/19/WE). Wyrób ten oznaczony jest symbolem klasyfikacji zużytych urządzeń elektrycznych i elektronicznych (WEEE).

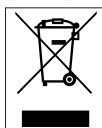

Ten symbol oznacza, że sprzęt nie może być umieszczany łącznie z innymi odpadami gospodarstwa domowego po okresie jego użytkowania.

Zużyte urządzenie należy oddać do specjalnego punktu zbiórki zużytego sprzętu elektrycznego i elektronicznego w celu utylizacji. Aby uzyskać informacje o punktach zbiórki w swojej okolicy należy skontaktować się z lokalnymi władzami lub punktem sprzedaży tego produktu. Gospodarstwo domowe spełnia ważną rolę w przyczynianiu się do ponownego użycia i odzysku zużytego sprzętu. Odpowiednie postępowanie ze zużytym sprzętem zapobiega potencjalnym negatywnym konsekwencjom dla środowiska naturalnego i ludzkiego zdrowia.

## 1.3 Zgodność z dyrektywą RoHS:

Niniejszy wyrób jest zgodny z dyrektywą Parlamentu Europejskiego i Rady RoHS (Ograniczenie użycia substancji niebezpiecznych) (2011/65/WE). Nie zawiera szkodliwych i zakazanych materiałów, podanych w tej dyrektywie.

## 1.4 Informacje o opakowaniu



Opakowanie tego wyrobu wykonano z materiałów nadających się do recyklingu, zgodnie z naszym ustawodawstwem krajowym. Nie wyrzucaj materiałów opakowaniowych do śmieci wraz z innymi odpadkami domowymi. Oddaj je w jednym z wyznaczonych przez władze lokalne punktów zbiórki materiałów opakowaniowych.

## 2 Ogólny wygląd

### 2.1 Omówienie

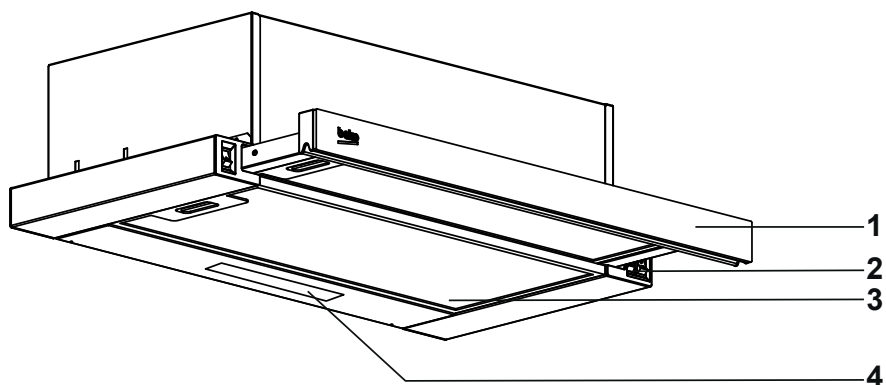

1. Panel przedni
2. Panel kontrolny
3. Filtr przeciwłuszczowy
4. Podświetlenie

### 2.2 Dane techniczne

Model	HNT 61520 XH	HNT 61520 BH
Napięcie i częstotliwość zasilania	220-240V~ 50/60 Hz	
Moc lampy	1x2 W	
Moc silnika	200 W	
Przepływ powietrza – 3. Poziom	574 m <sup>3</sup> /h	
Klasa izolacji	KLASA I	
Kolor	Inox	Czarny

# 3 Korzystanie z produktu

## 3.1 Sterowanie urządzeniem

<b>Przycisk oświetlenia</b>		Aby włączyć oświetlenie, ustaw przełącznik na znaku lampy. Aby wyłączyć oświetlenie, zestaw suwaków powinien być wyciągnięty.
<b>Przełącznik 1. i 2. prędkości.</b>		Ustaw przełącznik w pozycji dolnej, aby urządzenie działało na 1. prędkości, lub górnej, aby działało na 2. prędkości. Aby go wyłączyć, ustaw go w pozycji „0”.
<b>3. Przełącznik prędkości</b>		Ustaw przełącznik w pozycji dolnej, aby urządzenie działało na 3. prędkości. Aby go wyłączyć, ustaw go w pozycji „0”.

## 3.2 Wydajność pracy pod względem energooszczędności Wykorzystanie

- Podczas korzystania z okapu dostosuj ustawienia prędkości do intensywności oparów i zapachu, aby oszczędzać energię.
- Używaj niskich prędkości (1-2) w normalnych warunkach i wysokich prędkości (3) przy silnym zapachu i intensywnych oparach.
- Lampy w okapie są umieszczone w celu oświetlenia kuchni.
- Wykorzystanie ich do oświetlenia otoczenia powoduje niepotrzebne wydatki na energię i zapewnia niewystarczające oświetlenie.
- Aby urządzenie zużywało mniej prądu, należy je eksploatować z niską prędkością.
- Urządzenie będzie zużywać mniej energii, ponieważ będzie pracować wydajniej, gdy zapewnimy mu wystarczający dopływ powietrza.
- W przypadkach, w których wiadomo, że pojawi się gęsta para, należy ustawić urządzenie na poziom intensywnej siły ssania przed utworzeniem

się pary. W ten sposób można zmniejszyć zużycie energii, używając urządzenia przez krótszy czas, ponieważ będzie ono miało wystarczający dopływ powietrza.

- Pokrywkę garnków powinny być zamknięte, aby ograniczyć powstawanie pary.

## 3.3 Instrukcje użytkowania

- Twoje urządzenie posiada silnik, który pracuje z różnymi prędkościami.
- Aby uzyskać lepszą wydajność, zalecamy stosowanie niskich prędkości w normalnych warunkach i dużych prędkości w przypadkach silnego zapachu i intensywnych oparów.
- Możesz uruchomić urządzenie, naciskając przycisk żądanego ustawienia prędkości. (1, 2, 3)
- Możesz podświetlić powierzchnię gotowania włączając lampę.

## 3.4 Wymiana lamp



- Przed wymianą żarówek należy odłączyć okap od zasilania.
- Nie dotykaj żarówek, gdy są gorące.
- Uważaj, aby nie dotknąć wymienionej żarówki bezpośrednio rękoma.



Żarówki można nabyć u przedstawicieli autoryzowanego serwisu.

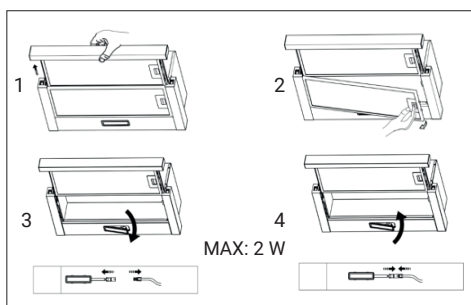

## 3 Korzystanie z produktu

Żarówka	
Moc żarówki	2 W
Uchwyt/gniazdo	L14
Napięcie żarówki	110 - 240 V
Wymiary	34.5*120 mm
Strumień świetlny	81 lm
Skorelowana temperatura barwowa	4050 K

Ten produkt zawiera źródło światła o klasie efektywności energetycznej "A".

### 3.5 Praca z odprowadzaniem spalin

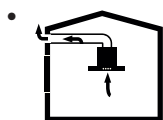

Opary są odprowadzane przez kanał spalinowy, który jest przymocowany do głowicy przyłączeniowej na okapie.

- Średnica kanału spalinowego

musi być taka sama jak pierścienia przyłączeniowego. W ustawieniach poziomych rura musi mieć niewielkie nachylenie do góry (około 10°), aby powietrze mogło łatwo opuścić pomieszczenie.

### 3.6 Praca bez odprowadzania spalin

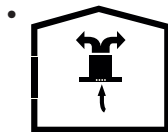

Powietrze jest filtrowane przez filtr węglowy i recykulowane w pomieszczeniu. Filtr węglowy stosuje się, gdy nie można skorzystać z przewodu kominowego w domu.

- W przypadku zastosowania bez odprowadzania spalin, usuń klapy wewnątrz adaptera do przewodu kominowego.
- Wyjmij filtr olejowy. Aby zainstalować filtr węglowy, dopasuj filtr do wypustek, wyśrodkowując go na plastikowym elemencie po obu stronach korpusu wentylatora. Dokręć, obracając w prawo lub w lewo.
- Wymień aluminiowy filtr oleju.

## 4 Czyszczenie i konserwacja

Urządzenie należy regularnie czyścić i konserwować. Nieutrzymywanie urządzenia w czystości będzie miało negatywny wpływ na jego żywotność. Podczas czyszczenia i konserwacji należy postępować zgodnie z instrukcjami podanymi w instrukcji.



Przed czyszczeniem i konserwacją należy odłączyć produkt od zasilania lub wyłączyć przełącznik.



Nieprzestrzeżenie zaleceń związanych z czyszczeniem urządzenia i wymianą filtrów może spowodować ryzyko pożaru. Dlatego zaleca się przestrzeganie podanych tu wskazówek. Producent nie ponosi odpowiedzialności za uszkodzenia silnika lub pożary powstałe w wyniku niewłaściwego użytkowania.

Czyść tylko szmatką zwilżoną neutralnym detergentem. Nie używaj produktów ściernych lub alkoholu.

### 4.1 Czyszczenie aluminiowego filtra oleju

Ten filtr zatrzymuje cząsteczki oleju w powietrzu. Zaleca się czyszczenie filtra co miesiąc przy normalnych warunkach użytkowania. Najpierw wyjmij potrzebne filtry przeciwtłuszczowe. Umyj filtry płynnym detergentem i wypłucz je wodą, a po wyschnięciu zainstaluj z powrotem. Filtry przeciwtłuszczowe mogą się odbarwić podczas mycia; to normalne i nie musisz zmieniać filtra.

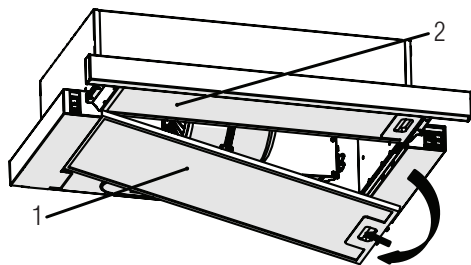

- Popchnij blokadę aluminiowego filtra oleju do przodu.
- Następnie pociągnij go lekko w dół i wyciągnij. W przeciwnym razie możesz wygiąć filtr. Aluminiowe filtry oleju umyj i wypłucz płynnym detergentem i włóż umieść je z powrotem na ich

gniazdach, wykonując powyższe czynności w odwrotnej kolejności. Ten filtr zatrzymuje cząsteczki oleju w powietrzu.



Możesz myć aluminiowe filtry oleju w zmywarce do naczyń.



**UWAGA:** W przypadku normalnego użytkowania wyczyść filtr raz na miesiąc.

### 4.2 Wymiana filtra węglowego

Filtry usuwające nieprzyjemny zapach zawierają węgiel drzewny (węgiel aktywny). W produkcji muszą być zainstalowane filtry tłuszczu, niezależnie od tego, czy są stosowane filtry węglowe.

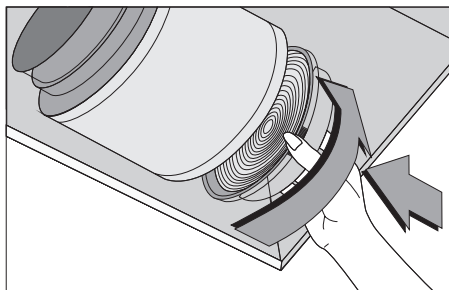

- Wyjmij aluminiowy filtr oleju.
- Aby wyjąć filtr węglowy, wyjmij go z obudowy, obracając go w lewo z zaczepu.
- Zainstaluj nowy filtr węglowy.
- Zainstaluj aluminiowy filtr oleju.



#### UWAGA

- Nie wolno myć filtra węglowego.
- Wymieniaj filtry węglowe co 3 miesiące.
- Filtr węglowy można zakupić w autoryzowanych serwisach.

# 5 Instalacja urządzenia



**OSTRZEŻENIE:** Przed rozpoczęciem instalacji przeczytaj informacje dotyczące bezpieczeństwa w instrukcji obsługi.



**OSTRZEŻENIE:** Niezainstalowanie za pomocą śrub i stabilizatorów zgodnie z niniejszą instrukcją może spowodować porażenie prądem.

Aby zainstalować okap, skontaktuj się z najbliższym autoryzowanym serwisem.

Obowiązkiem klienta jest przygotowanie lokalizacji i instalacji elektrycznej okapu.

## 5.1 Pozycja urządzenia

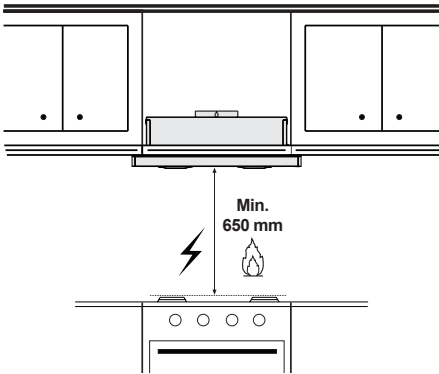

- Przed montażem należy wziąć pod uwagę odległość między kuchenką a okapem kuchennym. Odległość ta powinna wynosić 65cm.
- W przypadku kuchenek gazowych odległość należy zmierzyć od powierzchni rusztu lub od szklanej powi

## 5.2 Installation accessories

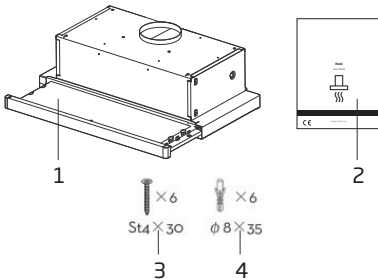

1. Okap
2. Instrukcja obsługi
3. 6 wkrętów
4. 6 plastikowych kołków rozporowych

## 5.3 Instalacja

Dwie metody instalacji

### Metoda A:

Aby zamontować okap kuchenny na ścianie, należy wywiercić 2 otwory  $\varnothing 8$  mm w odpowiednim miejscu, zgodnie z rozstawem otworów w tylnej części okapu.

Włóż kołki rozporowe do wywierconych otworów.

Włóż wkręty do kołków i dokręć je.

Założ okap kuchenny na dokręcone wkręty.

Przymocuj okap kuchenny za pomocą śruby zabezpieczającej.

Na tylnej obudowie znajdują się dwa otwory wentylacyjne o średnicy 6 mm.

Umieść zawór jednokierunkowy na okapie kuchennym.

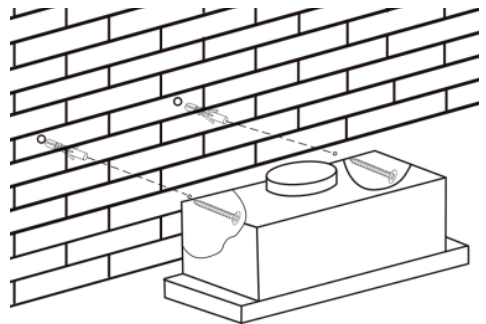

### Metoda B:

Wywierć 4 otwory o średnicy 6 mm w dolnej części szafki wiszącej. Umieść zawór jednokierunkowy na okapie kuchennym, a następnie zainstaluj okap kuchenny na dolnej części szafki wiszącej, dokręć okap za pomocą dołączonych 4 wkrętów.

## 5 Instalacja urządzenia

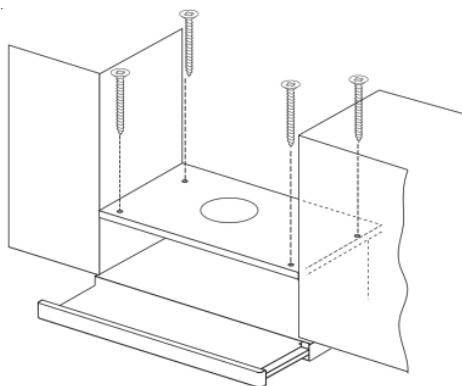

- Rozciągliwa rura jest akcesorium opcjonalnym, niedostarczanym w zestawie.
- Przed montażem należy zdjąć folię ochronną.

### 5.4 Metoda instalacji wylotu powietrza

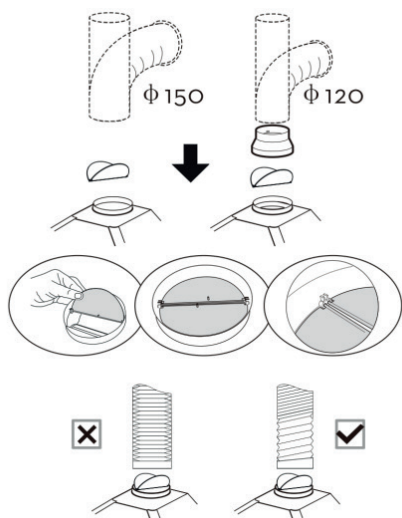

**Metoda instalacji dla rury o średnicy 150 mm:** Włóż zawór jednokierunkowy zgodnie z rysunkiem i zamocuj rurę.



**UWAGA:** Skok zaworu jednokierunkowego musi być skierowany w górę.

**Metoda instalacji dla rury o średnicy 120 mm:** Włóż przepustnicę zgodnie z rysunkiem i zamocuj konwerter przed umieszczeniem przewodu.

Rura w pobliżu wylotu powietrza musi być całkowicie rozciągnięta.

### 5.5 Przechowywanie

- Jeśli urządzenie nie będzie używane przez dłuższy czas, należy je starannie przechowywać.
- Przed podniesieniem urządzenia odłącz je od zasilania i pozwól całkowicie ostygnąć.
- Przechowuj urządzenie i jego akcesoria w ich oryginalnych opakowaniach.
- Urządzenie należy przechowywać w chłodnym, suchym miejscu.
- Urządzenie należy trzymać poza zasięgiem dzieci.

### 5.6 Przenoszenie i transport

- Urządzenie należy przenosić i transportować w oryginalnym opakowaniu. Zabezpiecza ono urządzenie przed fizycznymi uszkodzeniami.
- Nie wolno umieszczać ciężkich ładunków na urządzeniu lub opakowaniu. Może to spowodować uszkodzenie urządzenia.
- Upuszczenie urządzenia może spowodować jego awarię lub trwałe uszkodzenie.

## 6 Rozwiązywanie problemów

Rozwiązywanie problemów	Problem	Pomoc
Produkt nie działa.	Sprawdź bezpiecznik.	Bezpiecznik może być zablokowany, napraw to.
Produkt nie działa.	Sprawdź połączenie elektryczne.	Napięcie sieciowe powinno wynosić między 220- 240 V.
Produkt nie działa.	Sprawdź połączenie elektryczne.	Sprawdź, czy inne przedmioty w Twojej kuchni działają, czy nie.
Oświetlenie nie działa.	Sprawdź połączenie elektryczne.	Napięcie sieciowe powinno wynosić między 220- 240 V.
Oświetlenie nie działa.	Sprawdź włącznik oświetlenia.	Powinien się znajdować w pozycji „ON”
Oświetlenie nie działa.	Sprawdź lampy.	Lampy nie powinny być uszkodzone.
Pobór powietrza jest słaby.	Sprawdź filtr przeciwłuszczykowy.	Aluminiowy filtr przeciwłuszczykowy należy czyścić co najmniej raz w miesiącu przy normalnym użytkowaniu.
Pobór powietrza jest słaby.	Sprawdź kanał wentylacyjny.	Powinien się znajdować w pozycji „ON”
Pobór powietrza jest słaby.	Sprawdź filtr węglowy.	W przypadku produktów z filtrami węglowymi filtr należy wymieniać co 3 miesiące.

Drodzy Klienci,

Dziękujemy za zakup naszych produktów. Jesteśmy przekonani, że nasze urządzenia będą służyć przez lata. Każdy produkt firmy Beko jest objęty 2-letnią gwarancją

Warunki gwarancji Beko S.A.:

BEKO spółka akcyjna z siedzibą w Warszawie (02-134), przy ulicy 1 Sierpnia 6A, wpisana do rejestru przedsiębiorców prowadzonego przez Sąd Rejonowy dla m.st. Warszawy w Warszawie, XIII Wydział Gospodarczy Krajowego Rejestru Sądowego, pod numerem: 0000078147 (dalej: „BEKO”) udziela gwarancji jakości (dalej: „Gwarancja”) na wprowadzone przez BEKO do obrotu na terenie Polski produkty marki BEKO (dalej: „Urządzenia”) osobom, które nabyły te produkty („Użytkownik”) na następujących warunkach:

## **I. ZAKRES OCHRONY.**

1. BEKO gwarantuje, że Urządzenie zakupione przez Użytkownika jest wolne od wad produkcyjnych lub materiałowych, powstałych z przyczyn tkwiących w tym Urządzeniu (dalej: „Wada”), które ujawnią się w ciągu terminu określonego w części II. niniejszych Warunków Gwarancji (dalej: „Okres Gwarancyjny”).
2. W razie ujawnienia się Wady Produktu w trakcie Okresu Gwarancyjnego, zostanie ona usunięta na koszt BEKO w sposób uzależniony od właściwości wady, na zasadach i w zakresie określonym w niniejszych Warunkach Gwarancji.
3. BEKO zobowiązuje się do usunięcia Wady poprzez dokonanie nieodpłatnej naprawy lub wymiany Urządzenia, bądź też reklamacja zgłoszona na podstawie niniejszych Warunków Gwarancji zostanie rozpoznana w inny sposób uzgodniony przez BEKO i Użytkownika.
4. Udzielona gwarancja jest ważna będzie wykonywana wyłącznie na terytorium Rzeczypospolitej Polskiej.

## **II. CZAS TRWANIA GWARANCJI.**

1. Okres Gwarancyjny wynosi 24 miesiące licząc od daty zakupu Urządzenia przez pierwszego Użytkownika.
2. Udzielona gwarancja nie obejmuje Urządzeń, które nie posiadają tabliczki znamionowej Urządzenia.

## **III. PROCEDURA ZGŁOSZENIA REKLAMACYJNEGO.**

1. Wady Urządzenia ujawnione w Okresie Gwarancyjnym będą usuwane pod warunkiem przedstawienia przez Użytkownika dowodu zakupu tego Urządzenia zawierającego oznaczenia niezbędne do jego identyfikacji ( model, datę zakupu).
2. W przypadku zgłoszenia wad Urządzeń, które wymagają fachowej instalacji do sieci elektrycznej lub gazowej (tj.: kuchnie, płyty grzewcze i piekarniki elektryczne), realizacja uprawnień z Gwarancji uzależniona jest od przedstawienia przez Użytkownika dowodu, na którym widnieją dane instalatora oraz jego numer uprawnień elektrycznych lub gazowych.

3. Uprawnienia wynikające z niniejszych Warunków Gwarancji mogą być zrealizowane przez Użytkownika wyłącznie w Autoryzowanych Punktach Serwisowych BEKO (dalej: „Serwis”) po uprzednim dokonaniu zgłoszenia na Infolinii BEKO pod numerem telefonu: 222 50 14 14.
4. Urządzenie(małe AGD) powinno być odpowiednio zapakowane i zabezpieczone przez Użytkownika na czas transportu do punktu serwisowego Beko.
5. Urządzenie do zabudowy meblowej powinno być udostępnione do naprawy przez Użytkownika lub Sprzedawcę w sposób umożliwiający przystąpienie do jego naprawy przez pracowników Serwisu Beko.
6. Wady Urządzenia będą usunięte w terminie 21 dni od daty zgłoszenia Wady na Infolinii BEKO.
7. Jeżeli część zamienna wymieniana w ramach uprawnień wynikających z niniejszych Warunków Gwarancji Urządzenia jest sprowadzana z zagranicy, termin naprawy, o którym mowa w punkcie 5 powyżej, może ulec wydłużeniu jednak, nie więcej niż do 30 dni licząc odpowiednio od daty zgłoszenia Wady na Infolinii BEKO. BEKO zastrzega, że w wyjątkowych przypadkach, gdy Wada nie wpływa na funkcjonowanie Urządzenia, dopuszczalne jest przekroczenie terminu 30 dni opisanego w zdaniu poprzedzającym, jednak nie więcej niż o 30 kolejnych dni. Informacje o spodziewanych terminach napraw dostępne są na Infolinii BEKO pod numerem 22 250 14 14.
8. Po usunięciu Wady, Urządzenie zostanie dostarczone Użytkownikowi na koszt BEKO.

#### **IV. WYŁĄCZENIA.**

1. Warunkiem skorzystania z niniejszych Warunków Gwarancji jest:
  - a. użytkowanie Urządzenia zgodnie z Instrukcją Obsługi dołączoną do tego Urządzenia i jego przeznaczeniem, jak również odpowiednia konserwacja Urządzenia;
  - b. użytkowanie w warunkach indywidualnego gospodarstwa domowego.
  - c. stosowanie osprzętu zalecanego przez producenta;
  - d. brak ingerencji w Urządzenie przez osoby do tego nieupoważnione;
  - e. brak ingerencji w tabliczkę znamionową z numerem seryjnym Urządzenia.
2. Udzielona przez Beko Gwarancja nie obejmuje:
  - a. wad powstałych z przyczyn innych niż tkwiące w Urządzeniu;
  - b. czynności przewidzianych w Instrukcji Obsługi, do wykonania których zobowiązany jest Użytkownik Urządzenia we własnym zakresie i na swój koszt, w tym: instruktażu dotyczącego obsługi Urządzenia, instalacji oraz regulacji urządzenia gazowego (w tym ustawienia płomienia oszczędnościowego palników, wymiana dysz itp.);
  - c. usterek powstałych w wyniku nieprawidłowego lub niewłaściwego użytkowania, niedbalstwa, przypadkowego uszkodzenia Urządzenia, nieodpowiedniego napięcia prądu lub dokonania jakichkolwiek zmian, które mają wpływ na niewłaściwe działanie Urządzenia, i które naprawiane były przez osoby nieupoważnione, używania instalacji

niezgodnych z odpowiednimi Polskimi Normami i innych niż wymienione w Instrukcji Obsługi Urządzenia;

- d. uszkodzeń mechanicznych, termicznych, chemicznych, korozji, innych uszkodzeń spowodowanych działaniem lub zaniedbaniem Użytkownika lub powstałych na skutek działania sił zewnętrznych (do których zalicza się w szczególności wyładowania atmosferyczne, skoki napięcia, wszystkiego rodzaju awarie domowej instalacji wodno-kanalizacyjnej, itp.), a także powstałych na skutek przedostania się zanieczyszczeń lub ciał obcych do Urządzenia.
- e. elementów ze szkła oraz plastiku;
- f. odbarwień Urządzenia lub poszczególnych jego części;
- g. usterek powstałych w wyniku niewłaściwego montażu Urządzenia w zabudowie meblowej, niezgodnego z Instrukcją Obsługi Urządzenia lub innymi wytycznymi dotyczącymi montażu sprzętu w zabudowie meblowej określonymi przez Producenta;
- h. usterek powstałych na skutek przechowywania i użytkowania Urządzenia w warunkach, które są niezgodne z normalnymi warunkami domowymi określonymi wymaganiami powszechnie obowiązujących przepisów prawa i odpowiednich Polskich Norm.
- i. gwarancji nie podlegają również elementy eksploatacyjne oraz ulegające naturalnemu zużyciu tj.: baterie, noże, filtry, żarówki itp.

## **V. POZOSTAŁE POSTANOWIENIA.**

Niniejsze warunki gwarancji mają zastosowanie do Urządzeń zakupionych od dnia 01.03.2021 r. Gwarant oświadcza, że niniejsza Gwarancja jest udzielana Użytkownikowi dodatkowo i nie wyłącza, nie ogranicza ani nie zawiesza uprawnień Użytkownika wynikających z przepisów o rękojmi za wady rzeczy sprzedanej na podstawie Kodeksu cywilnego.

# Најпре прочитајте овај приручник!

Поштовани купци,

Захваљујемо вам што сте одабрали производ компаније Веко. Желимо да постигнете оптималну ефикасност овог висококвалитетног производа који је произведен уз примену врхунске технологије. Обавезно прочитајте и схватите у потпуности овај приручник и додатну документацију пре употребе, и исти чувати за накнадне референце. Не одвајајте овај приручник од јединице ако желите да је предате неком другом лицу. Придржавајте се свих упозорења и информација датих овде и следите упутства.

Имајте на уму да се овај кориснички приручник може примењивати на неколико модела производа. Приручник јасно указује на све варијације код различитих модела.

## Симболи и њихова значења

Симболи наведени у наставку су употребљени у овом приручнику:



Важне информације и препоруке у вези с коришћењем уређаја.



**ОПРЕЗ:** Упозорења на личне повреде или оштећење имовине.



**ОПРЕЗ:** Упозорење за електрични удар.



Опасност од пожара.

# 1 Важна упутства у вези са безбедношћу и заштитом животне средине

## 1.1 Општа безбедност

Важна упутства у вези са безбедношћу пажљиво прочитајте и сачувајте их за будућу употребу. Овај одељак садржи упутства у вези са безбедношћу која ће вам помоћи у заштити од опасности од пожара, струјног удара, изложености цурењу микроталасне енергије, личних повреда или оштећења имовине. Непоштовање ових упутстава поништава одобрену гаранцију.

- Веко производи су у складу са важећим безбедносним стандардима; према томе, у случају било каквих оштећења на уређају или каблу за напајање, исте треба да поправи или замени продавач, сервисни центар или стручно лице и овлашћени сервис како

би се избегла било каква опасност. Неисправни или неквалификовани радови на поправци могу бити опасни и могу довести до опасности за корисника.

- Овај апарат је намењен за употребу у домаћинствима и сличним објектима као што су:
  - кухиње за запослене у продавницама, канцеларијама и другим радним окружењима;
  - куће на фармама;
  - од стране клијената у хотелима и осталим стамбеним окружењима;
  - објекти који нуде ноћење и доручак.
- Управљајте уређајем према предвиђеној намени само како је описано у овом упутству.
- Произвођач не може

# 1 Важна упутства у вези са безбедношћу и заштитом животне средине

бити одговоран за штету насталу непрописном уградњом или злоупотребом производа.

- Овај уређај могу да користе деца која имају 8 и више година, особе са непотпуно развијеним телесним, чулним или менталним способностима, као и особе које немају довољно потребног искуства и знања све док су под надзором или им се дају упутства у погледу безбедне употребе уређаја и док схватају ризике који су обухваћени употребом производа.
- Деца не смеју да се играју уређајем. Чишћење и корисничко одржавање не смеју да обављају деца без надзора.
- Минимална удаљеност између носеће површине посуда за

кување на плочи за кување и најнижег дела вашег производа мора бити најмање 65 цм.

- Ако је упутствима за уградњу плинске плоче дефинисана већа удаљеност, то се мора узети у обзир.
- Ваше мрежно напајање струјом мора бити у складу са информацијама на плочици на уређају.
- Никада не користите уређај ако је кабл за напајање или сам уређај оштећен.
- Спречите оштећење кабла за напајање тако што га нећете стискати, савијати или трљати по оштрим ивицама. Држите кабл за напајање даље од врућих површина и извора пламена.
- Уређај користите само са уземљеном утичницом.

# 1 Важна упутства у вези са безбедношћу и заштитом животне средине

**УПОЗОРЕЊЕ:** Не прикључујте уређај на напајање пре потпуне уградње уређаја.

- Поставите уређај на начин да утикач буде увек доступан.
- Не дирајте лампице ако су дуго радиле. Могу вам створити опекотине на рукама јер ће бити загрејане.
- Придржавајте се прописа који су утврдили надлежни органи о испусту издувног ваздуха (ово упозорење није применљиво за употребу без димњака).
- Укључите уређај након што ставите лонац, таву итд. на плочу за кување. У супротном, велика топлота може проузроковати деформације у неким деловима вашег производа.
- Искључите плочу пре

него што са ње склоните лонац, таву итд.

- Не остављајте вруће уље на плочи за кување. Посуде са врућим уљем могу изазвати само-сагоревање.
- Обратите пажњу на завесе и прекриваче, јер се уље може запалити док спремате храну као што је помфрит.
- Филтер за масноће треба чистити најмање једном месечно. Карбонски филтер се мора заменити најмање једном у свака 3 месеца.
- Производ се чисти у складу са упутством за коришћење. Ако чишћење није извршено у складу с упутствима за коришћење, може доћи до опасности од пожара.
- Не користите материјале за филтрирање који нису отпорни на ватру уместо тренутног филтера.

# 1 Важна упутства у вези са безбедношћу и заштитом животне средине

- Користите само оригиналне делове или делове које је препоручио произвођач.
  - Не користите производ без филтера и не уклањајте филтере док је производ у функцији.
  - У случају појаве пламена, искључите ваш производ и уређаје за кување са напајања електричном енергијом.
  - У случају појаве пламена, прекријте пламен и никада не користите воду за гашење.
  - Искључите уређај са напајања пре сваког чишћења и када уређај не користите.
  - Негативни притисак у околини не би требало да пређе 4 Pa (4 x 10 бара) док истовремено раде аспиратор за електричну плочу и уређаји који раде на другој врсти енергије а не на струју.
  - У окружењу у којем се користи уређај, испусни отвор уређаја који раде на лож-гориво или плин, као што су собна грејна тела, мора бити апсолутно изолован или уређај треба да буде херметичног типа.
  - При повезивању одводне цеви користите цеви пречника 120 или 150 mm. Прикључак цеви мора бити што краћи и имати што је могуће мање преламања.
- Опасност од гушења!** Амбалажу држите ван дохвата деце.
- ОПРЕЗ:** Приступачни делови се могу загријати када се користе са уређајима за кување.
- Излазни отвор производа не сме бити повезан са ваздушним каналима који спроводе

# 1 Важна упутства у вези са безбедношћу и заштитом животне средине

другу врсту дима.

- Вентилација у просторији може бити недовољна када се аспиратор за електричну плочу користи истовремено са уређајима који раде на плин или друга горива (ово можда није применљиво на уређаје који само доводе ваздух у просторију).
- Предмети стављени на производ могу пасти. Не стављајте никакве предмете на производ.
- Не фламбирајте храну испод производа.

**УПОЗОРЕЊЕ:** Пре уградње аспиратора уклоните заштитне фолије.

- Никада не остављајте високо отворен пламен испод аспиратора док је исти у функцији
- Фритезе са дубоким уљем морају се непрестано надгледати

током употребе: прегрејано уље може да плане.

## 1.2 Усаглашеност са WEEE директивом и одлагање отпада:

Овај производ је усаглашен са WEEE директивом Европске уније (2012/19/EU). Овај уређај поседује симбол класификације за отпад електричне и електронске опреме (WEEE).



Овај симбол означава да се овај производ не сме одлагати заједно с осталим отпадом из домаћинства на крају његовог радног века.

Коришћени уређај мора се вратити на службено сабирно место за рециклирање електричних и електронских уређаја. Да бисте пронашли ове сабирне системе, обратите се локалним надлежним телима или продавцу где је производ купљен. Свако домаћинство има важну улогу у опораби и рециклажи старих уређаја. Одговарајуће одлагање искоришћеног уређаја помаже у спречавању потенцијалних негативних последица по животну средину и здравље људи.

## 1.3 Усклађеност са директивом RoHS

Производ који сте купили у сагласности је са RoHS директивом Европске уније (2011/65/EU). Он не садржи штетне и забрањене материјале наведене у Директиви.

# 1 Важна упутства у вези са безбедношћу и заштитом животне средине

## 1.4 Информације о паковању



Амбалажни материјали овог производа су направљени од материјала који могу да се рециклирају у складу са националним прописима о заштити животне средине. Амбалажне материјале не одлагати заједно са отпадом из домаћинства или другим отпадом. Однесите их на места за прикупљање амбалажног материјала одређена од стране локалних надлежних тела.

## 2 Општи изглед

### 2.1 Приказ

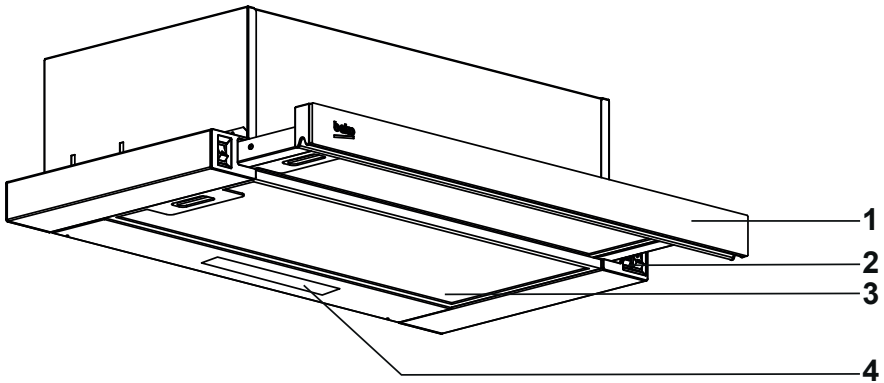



1. Предња табла
2. Контролна табла
3. филтер за масноће
4. Светло

### 2.2 Технички подаци

Модел	HNT 61520 XH	HNT 61520 BH
Напон	220-240V~ 50/60Hz	
Снага лампице	1x2 W	
Снага мотора	200 W	
Проток ваздуха – 3. Ниво	574 m <sup>3</sup> /h	
Класа изолације	КЛАСА I	
Боја	Нерђајући челик	Црна

## 3 Коришћење уређаја

### 3.1 Контролна табла

Дугме лампуце		Да бисте укључили лампу производа, поставите прекидач у положај лампице. Сет клизача треба да буде у извученом положају да би се лампица укључила.
Прекидач 1. и 2. брзине.		Ставите прекидач у доњи положај да бисте користили производ у 1. брзини и у горњи положај да бисте радили у 2. брзини. Да бисте га искључили, поставите га на позицију „0“.
3. Прекидач брзине		Ставите прекидач у доњи положај да бисте користили производ у 3. брзини. Да бисте га искључили, поставите га на позицију „0“.

### 3.2 Ефикасна употреба у сврху уштеде енергије

- Кад користите уређај, подесите поставке брзине према интензитету паре и мириса, да бисте уштедели енергију.
- Користите ниске брзине (1-2) у нормалним условима, а велике брзине (3) за интензиван мирис и испаравање.
- Лампице на аспиратору су постављене за осветљавање подручја кувања.
- Њихова употреба за осветљење околног простора узроковаће непотребне трошкове енергије и недовољно осветљење.
- Да би ваш уређај трошио мање енергије, покрените га при малој брзини.
- Ваш уређај ће смањити потрошњу енергије јер ће радити ефикасније када му обезбедите довољан унос ваздуха.
- Подесите уређај на интензивну снагу усисавања пре стварања паре, у случајевима када знате да ће доћи до густе паре. Дакле, смањујете потрошњу енергије тако што ћете свој уређај користити краће време јер ће имати довољан унос ваздуха.
- Држите поклопце посуђа затвореним да бисте смањили стварање паре.

### 3.3 Рад аспиратора

- Ваш уређај има мотор с различитим брзинама.
- За бољи учинак препоручујемо употребу ниских брзина у нормалним условима и велике брзине у случају јаким мириса и интензивне паре.
- Уређај можете покренути притиском на типку за подешавање жељене брзине. (1, 2, 3)
- Подручје за кување можете осветлити притиском на лампицу.

## 3 Коришћење уређаја

### 3.4 Замена лампице



- Пре замене сијалица, искључите напајање аспиратора.
- Не дирајте сијалице када су вруће.
- Пазите да директно не додирнете замењену сијалицу рукама.



Лампице можете набавити од агената овлашћених сервиса.

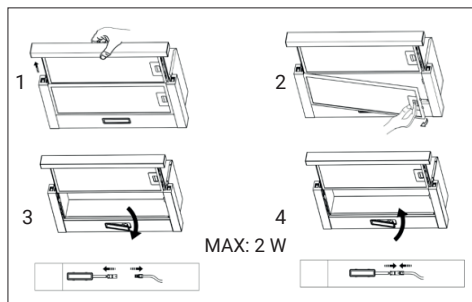

Сијалица	
Снага сијалице	2 W
Држач/утичница	L14
Напон сијалице	110 - 240 V
Величина	34.5*120 mm
Светлосни ток	81 lm
Одговарајућа температура боје	4050 K

Овај производ садржи извор светлости класе енергетске ефикасности А.

### 3.5 Рад са прикључком на димњак

- Пара се одводи кроз димоводни канал, који је причвршћен на прикључну главу на аспиратору.
- Промер димоводног канала мора бити исти као и прикључни прстен. У хоризонталним поставкама цев мора имати благи нагиб према горе (око 10°) да би ваздух могао лако изаћи из просторије.

### 3.6 Рад без прикључка на димњак

- Ваздух се филтрира кроз карбонски филтер и рециркулира у просторији. Карбонски филтер се користи када није могуће користити димовод у кући.
- У случају употребе без димовода, уклоните заклопке унутар адаптера за димовод.
- Уклоните алуминијски филтер за масноће. Да бисте уградили карбонски филтер, филтер наместите на језичке тако што ћете га центрирати на пластични комад с обе стране кућишта вентилатора. Затегните га окретањем удесно или улево.
- Замените алуминијски филтер за масноћу.

## 4 Чишћење и одржавање

Uređaj treba redovno čistiti i održavati. Ako uređaj ne održavate čistim, to će negativno uticati na radni vek uređaja. Što se tiče чишћења и одржавања, pratite uputstva navedena u priručniku.



Пре чишћења и одржавања, искључите уређај са напајања или искључите главни прекидач или отпустите осигурач који напаја аспиратор.



Непоштовање одредби везаних за чишћење уређаја и замену филтера може довести до опасности од пожара. Због тога се препоручује да се придржавате овде наведених смерница. Произвођач није одговоран за оштећења мотора или пожаре који настају услед неправилне употребе.

Очистите само крпом навлаженом неутралним течним детерџентом. Не чистите алатима нити инструментима. Не користите абразивне производе. Не користите алкохол.

### 4.1 Чишћење алуминијумског филтера за масноће

Овај филтер сакупља честице уља у ваздуху. Препоручује се чишћење вашег филтера сваког месеца при нормалним условима коришћења. Прије овог поступка уклоните филтере за масноће. Оперите филтере течним детерџентом и исперите их водом и вратите натраг након што се осуше. Алуминијумски филтери за масноће могу променити боју током прања; ово је нормално и не морате да мењате

филтер.



Алуминијумски филтери за масноћу можете опрати у машини за прање судова.



**ОПРЕЗ:** У случају нормалне употребе, очистите филтер једном месечно.

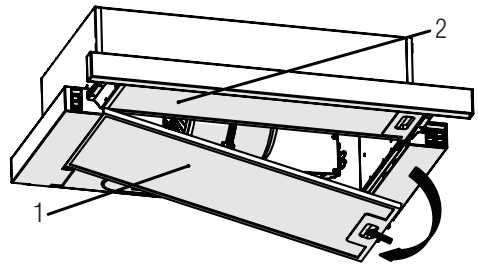

- Гурните браву филтера за масноћу напред.
- Затим га лагано повуците надолу и извучите. У супротном, можете савити филтер. Оперите и исперите филтер за масноћу течним детерџентом и вратите филтере за масноћу на њихова места тако што ћете извршити горе наведене кораке обрнутим редоследом. Ови филтери за масноћу се користе за задржавање честица уља у ваздуху.

### 4.2 Промена карбонског филтера

Аспиратор се може опремити карбонским филтером. Карбонски филтер се примењује само у случају када аспиратор није повезан са каналом за одвод ваздуха.

- Уклоните филтер за масноћу.
- Да бисте уклонили угљени филтер, уклоните угљени филтер из његовог

## 4 Чишћење и одржавање

кућишта тако што ћете га ротирати у смеру супротном од казаљке на сату од језичка.

- Уградите нови карбонски филтер.
- Уградите филтер за масноћу.

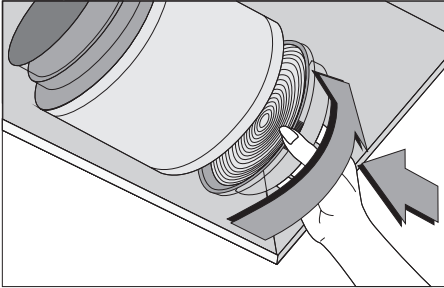

### ОПРЕЗ



- Карбонски филтер се никада не пере.
- Замените карбонске филтере једном свака 3 месеца.
- Карбонски филтер можете набавити код овлашћених сервиса.

## 5 Подешавање уређаја



**УПОЗОРЕЊЕ:** Пре започињања уградње прочитајте безбедносне информације у корисничком приручнику.



**УПОЗОРЕЊЕ:** Ако не поставите шrafoве или уређај за причвршћивање у складу с овим упутствима, може доћи до опасности од електричне енергије.

За уградњу аспиратора обратите се најближем овлашћеном сервису.

Корисник је одговоран да припреми локацију и електричну инсталацију за аспиратор.

### 5.1 Положај уређаја

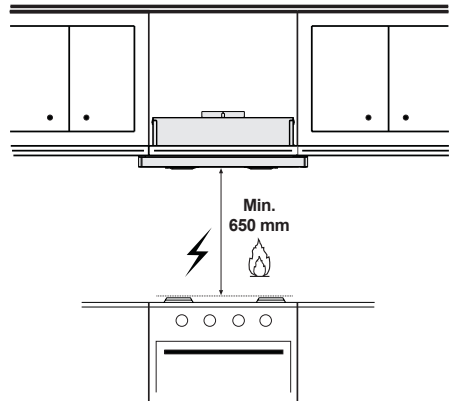

- Пре монтирања мора се узети у обзир удаљеност између штедњака и аспиратора. Та удаљеност треба да буде 65 cm.

## 5 Подешавање уређаја

- Удаљеност се мора мерити од површине решетке за плинске штедњаке, од површине стакла за електричне штедњаке.

### 5.2 Прибор за уградњу

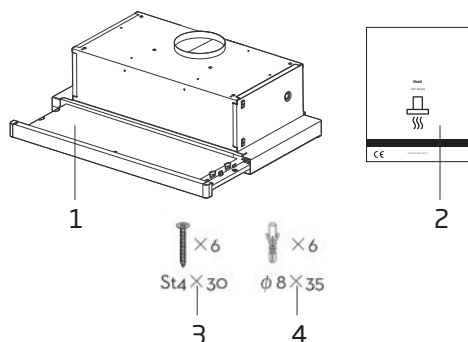

1. Поклопац
2. Упутство за коришћење
3. Шраф x 6
4. Пластични типл x 6

### 5.3 Инсталација

Два метода инсталације

#### Метод А:

За уградњу на зид избушите 2 рупе  $\varnothing 8$  mm на одговарајућем месту у складу са средишњим растојањем рупе на задњој страни аспиратора.

Уметните матицу у рупе.

Уметните завртње у матице и затегните их.

Ставите напу на завртње за притезање.

Причврстите кухињску напу сигурносним завртњем.

Два сигурносна отвора се налазе на задњем кућишту, пречника 6 mm.

Ставите једносмерни вентил на напу.

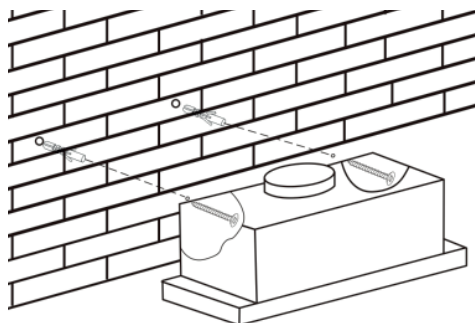

#### Метод Б:

Избушите 4 рупе пречника 6 mm на дну viseћег ормана. Поставите једносмерни вентил на кухињску напу, затим поставите напу на дно viseћег ормана, притегните хаубу са 4 приложена шрафа.

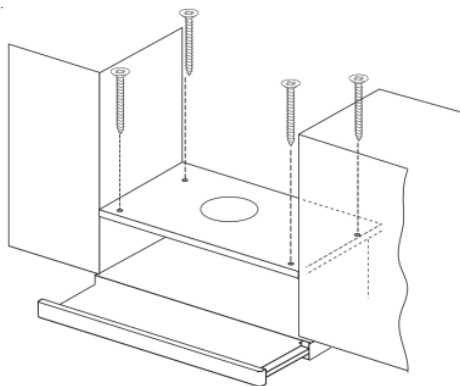

- Продужне цеви су опциони прибор, нису испоручени.
- Скините заштитни филм пре постављања.

## 5 Подешавање уређаја

### 5.4 Метод уградње излаза ваздуха

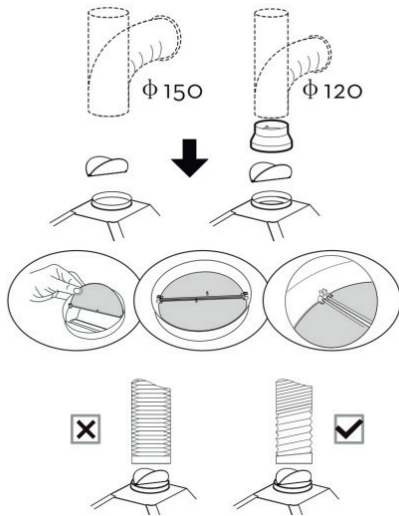

**Начин уградње цеви пречника 150 mm:** Уметните једносмерни вентил као слику и поправите цев.

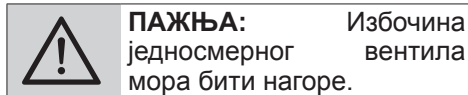

**Начин уградње цеви пречника 120 mm:** Уметните амортизер као на слици и поправите претварач пре постављања канала.

Цев близу отвора за ваздух треба да буде потпуно продужена.

### 5.5 Чување

- Ако не planirate da koristite uređaj duže vreme, molimo Vas da ga pažljivo odložite.
- Molimo vas, proverite da li je uređaj isključen, hladan i potpuno сув.
- Ostavite uređaj na суво i hladno mesto.

- Držite uređaj van domašaja dece.

### 5.6 Baratanje i transport

- Tokom premeštanja i transporta nosite uređaj spakovan u originalnu ambalažu. Ambalaža štiti uređaj od fizičkih oštećenja.
- Ne stavljajte teret na uređaj ili na ambalažu. Uređaj se može oštetiti.
- Pazite da Vam uređaj ne padne na pod, jer to može izazvati trajnja oštećenja i kvar uređaja.

## 6 Решавање проблема

Решавање проблема	Изворни разлог	Помоћ
Уређај не ради.	Проверите осигураче.	Можда је осигурач прегорио, проверите и вратите га.
Уређај не ради.	Проверите прикључак на напајање електричном енергијом.	Напон мреже мора бити између 220 и 240 V.
Уређај не ради.	Проверите прикључак на напајање електричном енергијом.	Проверите раде ли други уређаји у вашој кухињи.
Расветна лампица не ради.	Проверите прикључак на напајање електричном енергијом.	Напон мреже мора бити између 220 и 240 V.
Расветна лампица не ради.	Проверите прекидач за лампицу.	Прекидач за лампицу мора бити у положају „Укључено“.
Расветна лампица не ради.	Проверите лампице.	Лампице уређаја морају светлити.
Довод ваздуха у уређају није довољан.	Проверите алуминијски филтер.	У нормалним радним условима, алуминијски филтер за масноћу се чисти најмање једном месечно.
Довод ваздуха у уређају није довољан.	Проверите одвод ваздуха (димовод).	Прекидач за одвод ваздуха (димњак) треба да буде у положају „Укључено“.
Довод ваздуха у уређају није довољан.	Проверите карбонски филтер.	Филтере уређаја с карбонским филтерима треба заменити једном у 3 месеца у нормалним условима.

# Ju lutemi lexoni në fillim këtë manual përdorimi!

I dashur klient i çmuar,

Faleminderit që keni zgjedhur këtë pajisje Beko. Ne shpresojmë që të merrni rezultatet më të mira nga pajisja juaj, e cila është prodhuar me cilësi të lartë dhe me një teknologji të nivelit më të lartë. Për këtë arsye, lexoni me kujdes të gjithë këtë manual përdorimi dhe të gjitha dokumentet e tjera shoqëruese përpara se të përdorni këtë pajisje dhe mbajeni atë si referencë për ta përdorur në të ardhmen. Nëse ia jepni dikujt tjetër këtë pajisje, jepini edhe manualin e përdorimit. Ndiqni udhëzimet duke treguar vëmendje për të gjitha informacionet dhe paralajmërimet në manualin e përdorimit.

Mos harroni se ky manual përdorimi mund të jetë i vlefshëm edhe për modele të tjera. Diferencat mes modeleve përshkruhen në mënyrë të qartë në manual.

## Kuptimet e simboleve

Simbolet e mëposhtme përdoren në pjesë të ndryshme të këtij manuali përdorimi:



Informacione të rëndësishme dhe sugjerime të dobishme për përdorimin.



**PARALAJMËRIM:** Paralajmërim për situata të rrezikshme në lidhje me sigurinë e jetës dhe të pronës.



**PARALAJMËRIM:** Paralajmërim për rrezikun e zjarrit.



**PARALAJMËRIM:** Paralajmërim për goditje elektrike.

# 1 Udhëzime të rëndësishme për sigurinë dhe mjedisin

## 1.1 Siguria e përgjithshme

Udhëzime të rëndësishme për sigurinë. Lexojini me kujdes dhe mbajini për referencë në të ardhmen. Në këtë pjesë përfshihen udhëzimet për sigurinë që do t'ju ndihmojnë të mbroheni nga rreziku i zjarrit, goditjes elektrike, ekspozimit ndaj rrjedhjeve të energjisë së mikrovalëve, lëndimeve personale ose dëmtimeve të pronës. Mosrespektimi i këtyre udhëzimeve do ta bëjë të pavlefshme garancinë.

- Produktet Beko janë në përputhje me standardet përkatëse të sigurisë; për këtë arsye, në rast dëmtimi të pajisjes ose të kabllos elektrike, ajo duhet të riparohet ose të zëvendësohet nga shitësi, qendra e shërbimit ose një specialist dhe shërbim i autorizuar i ngjashëm për të shmangur çdo rrezik. Riparimet e gabuara ose të pakualifikuara mund të jenë të rrezikshme dhe të shkaktojnë rrezik për përdoruesin.
  - Kjo pajisje është planifikuar

të përdoret në shtëpi dhe në aktivitete të ngjashme si p.sh.:

- Zonat e kuzhinës së personelit në dyqane, zyra dhe ambiente të tjera pune;
  - Shtëpi në ferma
  - Nga klientët në hotele dhe ambiente të tjera banimi;
  - Ambiente të tipit të moteleve.
- **Përdoreni këtë pajisje vetëm për** qëllimin e planifikuar siç përshkruhet në këtë manual.
  - Prodhuesi nuk mund të mbajë përgjegjësi për dëmtimet që shkaktohen nga instalimi i gabuar ose keqpërdorimi i produktit.
  - Kjo pajisje mund të përdoret nga fëmijë të moshës 8 vjeç e lart dhe personat me aftësi më të ulëta fizike, ndjesore ose mendore ose me mungesë përvoja dhe njohurish nëse u janë dhënë udhëzime ose janë monitoruar në lidhje me përdorimin e pajisjes në një mënyrë të sigurt dhe i kuptojnë rreziqet që përfshihen.
  - Fëmijët nuk duhet të lejohen që të luajnë me pajisjen. Pastrimi

# 1 Udhëzime të rëndësishme për sigurinë dhe mjedisin

dhe mirëmbajtja e përdoruesit nuk duhet bërë nga fëmijë pa mbikëqyrje.

- Distanca minimale mes sipërfaqes mbështetëse për enët e gatimit në vatrën e gatimit dhe pjesës më të poshtme të produktit tuaj duhet të jetë të paktën 65 cm.
- Nëse udhëzimet për instalimin për vatrën e gazit specifikojnë një distancë më të madhe, kjo duhet të merret parasysh.
- Sigurohuni që furnizimi me energji nga rrjeti elektrik është në përputhje me informacionet e dhëna në tabelën e karakteristikave të pajisjes.
- Mos e përdorni asnjëherë pajisjen nëse kabloja elektrike ose vetë pajisja është e dëmtuar.
- Parandaloni dëmtimin e kabllot elektrike duke mos e shtypur, përkulur ose prekur në cepa të mprehtë. Mbajeni kabllon elektrike larg nga sipërfaqet e nxehta dhe flakët e pambrojtura.
- Përdoreni pajisjen vetëm me një prizë me tokëzim.

**PARALAJMËRIM:** Mos e lidhni pajisjen me rrjetin elektrik deri sa instalimi të ketë përfunduar plotësisht.

- Vendoseni pajisjen në një mënyrë të tillë që spina të jetë gjithmonë lehtësisht e arritshme.
- Mos i prekni llambat nëse janë përdorur për një kohë të gjatë. Ato mund t'ju djegin duart nëse nxehen.
- Ndiqni rregullat e përcaktuara nga autoritetet kompetente për shkarkimin e ajrit të papastër (ky paralajmërim nuk është i vlefshëm për përdorim pa tuba).
- Përdoreni pajisjen pasi të vendosni një tenxhere, tigan etj. në vatrën e gatimit. Në rast të kundërt, nxehtësia e lartë mund të shkaktojë deformime në disa pjesë të produktit tuaj.
- Fikeni vatrën e gatimit para se ta hiqni tenxheren, tiganin etj. nga ajo.
- Mos lini vaj të nxehtë që vatrën e gatimit. Tiganët me vaj të nxehtë mund të marrin zjarr.
- Tregoni kujdes ndaj perdeve dhe mbulesave pasi vaji mund

# 1 Udhëzime të rëndësishme për sigurinë dhe mjedisin

të marrë zjarr gjatë gatimit të ushqimeve si p.sh. patateve të skuqura.

- Filtri i yndyrës duhet të ndërrohet të paktën çdo muaj. Filtri i karbonit duhet të ndërrohet të paktën çdo 3 muaj.
- Produkti duhet të pastrohet në përputhje me manualin e përdorimit. Nëse pastrimi nuk kryhet në përputhje me manualin e përdorimit, ekziston rreziku i zjarrit.
- Mos përdorni materiale filtrimi që nuk janë rezistente ndaj zjarrit në vend të filtrit aktual.
- Përdorni vetëm pjesë origjinale ose pjesë të rekomanduara nga prodhuesi.
- Mos e përdorni produktin pa filtrin dhe mos i hiqni filtrat kur produkti është në përdorim.
- Në rast se ndizen flakë, shkëputeni produktin nga rrjeti elektrik dhe pajisjet e gatimit.
- Në rast se ndizen flakë, mbulojini flakët dhe mos përdorni asnjëherë ujë për fikjen e tyre.
- Hiqeni pajisjen nga priza para pastrimit dhe kur pajisja nuk

është në përdorim.

- Presioni negativ në ambient nuk duhet të kalojë 4 Pa (4 x 10 bar) kur përdoren njëkohësisht aspiratori për vatrat elektrike dhe pajisje që funksionojnë me një lloj tjetër energjie.
- Në ambientin ku përdoret pajisja, ajri i shkarkimit i pajisjeve që punojnë me karburant ose gaz, si p.sh. ngrohësit e dhomës, duhet të izohet në mënyrë absolute ose pajisja duhet të jetë e tipit hermetik.
- Kur lidhni tubat, përdorni tuba me diametër 120 ose 150 mm. Lidhja e tubave duhet të jetë sa më e shkurtër dhe me sa më pak bërryla.

**Rrezik mbytje!** Mbajini të gjitha materialet e paketimit larg fëmijëve.

**KUJDES:** Pjesët e arritshme mund të jenë të nxehta kur përdoren me pajisjet e gatimit.

- Shkarkimi i produktit nuk duhet të lidhet me kanale ajri që përfshijnë tymra të tjerë.
- Ajrimi në dhomë mund të mos jetë i mjaftueshëm kur aspiratori

# 1 Udhëzime të rëndësishme për sigurinë dhe mjedisin

për vatrën elektrike përdoret në të njëjtën kohë me pajisje që funksionojnë me gaz ose karburante të tjera (kjo mund të mos jetë e vlefshme për pajisjet që e nxjerrin ajrin përsëri vetëm në dhomë).

- Objektet e vendosura mbi produkt mund të bien. Mos vendosni objekte mbi produkt.
- Mos ndizni flakë gjatë gatimit nën produkt.

**PARALAJMËRIM:** Para se të instaloni aspiratorin, hiqni shtresat mbrojtëse.

- Mos lini asnjëherë flakë të hapura të larta nën aspirator kur ai është në funksionim.
- Fritezat duhet të monitorohen vazhdimisht gjatë përdorimit: vaji i nxehur shumë mund të shpërthejë në flakë.

## 1.2 Përputhja me direktivën WEEE dhe hedhja e produktit pas përdorimit

Ky produkt është në përputhje me direktivën WEEE të BE-së (2012/19/EU). Ky produkt ka një simbol klasifikimi për pajisjet e përdorura elektrike dhe elektronike (WEEE).



Ky simbol tregon se ky produkt nuk duhet të hidhet me mbeturinat e tjera të shtëpisë në fund të kohëzgjatjes së shërbimit. Pajisja e përdorura duhet të kthehet te pika zyrtare e grumbullimit për riciklimin e pajisjeve elektrike dhe elektronike. Për t'i gjetur këto sisteme grumbullimi, kontaktoni me autoritetet lokale ose me shitësin ku e keni blerë produktin. Çdo shtëpi ka një rol të rëndësishëm në rikuperimin dhe riciklimin e pajisjeve të vjetra. Hedhja e pajisjes së përdorur në mënyrën e duhur ndihmon për të parandaluar pasoja të mundshme negative për mjedisin dhe shëndetin e njeriut.

## 1.3 Përputhja me direktivën RoHS

Produkti që keni blerë është në përputhje me direktivën RoHS të BE-së (2011/65/EU). Nuk përmban materiale të dëmshme dhe të ndaluara të specifikuar në direktivë.

## 1.4 Informacionet për paketimin



Materialet e paketimit të produktit janë prodhuar nga materiale të riciklueshme në përputhje me rregulloret tona kombëtare për mjedisin. Mos i hidhni materialet e paketimit bashkë me mbeturinat e shtëpisë ose mbeturina të tjera. Dërgojini ato te pikat e grumbullimit të materialeve të paketimit të përcaktuara nga autoritetet lokale.

## 2 Pamja e përgjithshme

### 2.1 Pamje e përgjithshme

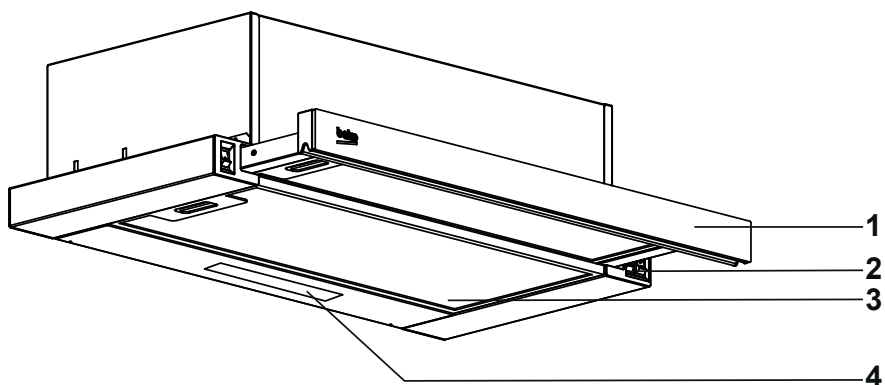



1. Paneli i përparmë
2. Paneli i kontrollit
3. Filtri prej i yndyrës
4. Ndrëçimi

### 2.2 Të dhënat teknike

<b>Modeli</b>	HNT 61520 XH	HNT 61520 BH
<b>Voltazhi</b>	220-240V~ 50/60Hz	
<b>Fuqia e llambës</b>	1x2 W	
<b>Fuqia e motorit</b>	200 W	
<b>Sasia e thithjes – 3. Niveli</b>	574 m <sup>3</sup> /h	
<b>Klasa e izolimit</b>	Klasa I	
<b>Ngjyra</b>	Inoks	E zezë

# 3 Përdorimi i pajisjes

## 3.1 Kontrolli i pajisjes

<b>Butoni i llambës</b>		Për të ndezur llambën e produktit, vendoseni çelësin në pozicionin e llambës. Butoni me rrëshqitje duhet të jetë në pozicionin e tërhequr për të ndezur llambën.
<b>Çelësi i shpejtësisë 1 dhe 2.</b>		Vendoseni çelësin në pozicionin poshtë për ta përdorur produktin në shpejtësinë e parë dhe në pozicionin lart për ta përdorur në shpejtësinë e dytë. Për ta fikur, vendoseni në pozicionin "0".
<b>3. Çelësi i shpejtësisë</b>		Vendoseni çelësin në pozicionin poshtë për ta përdorur produktin në shpejtësinë e 3-të. Për ta fikur, vendoseni në pozicionin "0".

## 3.2 Përdorimi efikas për sa i përket kursimit të energjisë

- Kur përdorni pajisjen, rregulloni parametrat e shpejtësisë në përputhje me intensitetin e avullit dhe të aromës, në mënyrë që të kurseni energji.
- Përdorni shpejtësitë e ulëta (1-2) në kushte normale, dhe shpejtësinë e lartë (3) kur ka aroma të forta dhe avull.
- Llambat në aspirator janë vendosur për të ndriçuar sipërfaqen e gatimit.
- Përdorimi i tyre për të ndriçuar ambientin do të shkaktojë shpenzim të panevojshëm të energjisë dhe ndriçim të pamjaftueshëm.
- Në mënyrë që pajisja juaj të konsumojë më pak energji, përdoreni atë me një nivel më të ulët shpejtësie.
- Pajisja juaj do ta zvogëlojë konsumin e energjisë pasi do të punojë me efikasitet më të madh kur

të siguroni një vëllim të mjaftueshëm ajri që hyn në të.

- Caktojani pajisjen tuaj në nivelin e fuqisë së lartë thithëse para formimit të avullit, në rastet kur e dini se do të ketë avull të dendur. Në këtë mënyrë ju zvogëloni konsumin e energjisë duke e përdorur pajisjen tuaj për një kohë më të shkurtër pasi ajo do të ketë një vëllim të mjaftueshëm ajri që hyn në të.
- Mbajini të mbyllur kapakët e enëve të gatimit për të zvogëluar krijimin e avullit.

## 3.3 Përdorimi i aspiratorit

- Pajisja juaj ka një motor me shpejtësi të ndryshme.
- Për një performancë më të mirë, rekomandojmë të përdorni shpejtësitë e ulëta në kushte normale dhe shpejtësitë e larta në rastin kur ka aroma të forta dhe shumë avull.
- Mund ta ndizni pajisjen duke shtypur butonin e parametrave të shpejtësisë së dëshiruar. (1,2,3)
- Mund të ndriçoni sipërfaqen e gatimit duke shtypur llambën.

## 3.4 Ndërrimi i llambës



- Para se ta ndërroni llambën, shkëputni furnizimin me energji për aspiratorin.
- Mos i prekni llambat kur janë të nxehta.
- Tregoni kujdes që të mos e prekni llambën drejtpërdrejt me duar.



Llambat mund t'i blini nga agjentët e autorizuar të shërbimit.

## 3 Përdorimi i pajisjes

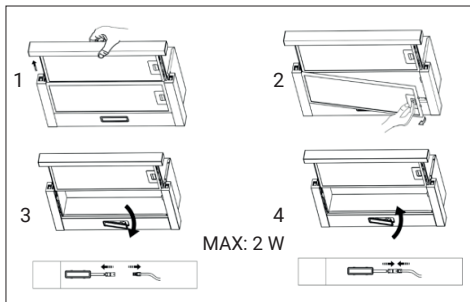

<b>Llamba</b>	
<b>Fuqia e llambës</b>	3 W
<b>Mbajtësja / Foleja</b>	L14
<b>Voltazhi i llambës</b>	110 - 240 V
<b>Madhësia</b>	34.5*120 mm
<b>Fluksi ndriçues</b>	81 lm
<b>Temperatura e ngjyrës përkatëse</b>	4050 K

Ky produkt përmban një burim ndriçimi të klasës së efikasitetit energjetik "A".

### 3.6 Përdorimi me lidhjen me oxhak

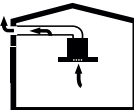
-  Avulli nxirret nëpërmjet tubit të oxhakat, i cili është mbërthyer te koka bashkuese në aspirator.

- Diametri i tubit të oxhakat duhet të jetë i njëjtë me unazën bashkuese. Kur është i vendosur horizontalisht, tubi duhet të ketë një pjerrësi pakëz të ngritur (rreth 10°) në mënyrë që ajri të dalë lehtë nga dhoma.

### 3.7 Përdorimi pa lidhjen me oxhak

-  Ajri filtrohet nëpërmjet filtrit prej karboni dhe riqarkullohet në dhomë. Filtri prej karboni përdoret kur është e pamundur të përdoret një oxhak në shtëpi.
- Në përdorimin pa oxhak, hiqni fletët brenda reduktorit të oxhakat.
- Hiqni filtrin prej alumini të undyrës. Për të montuar filtrin prej karboni, puthiteni filtrin të gjuhëzat duke e e vënë në qendër të pjesës plastike në lidhje me të dyja anët e trupit të ventilatorit. Shtrëngojeni duke e rrotulluar djathtas ose majtas.
- Vendosni përsëri filtrin prej alumini të undyrës.

## 4 Pastrimi dhe mirëmbajtja

Pajisja duhet të pastrohet dhe të mirëmbahet rregullisht. Mospastrimi i pajisjes do të ketë ndikim negativ në jetëgjatësinë e shërbimit të pajisjes. Për pastrimin dhe mirëmbajtjen, ndiqni udhëzimet e dhëna në manual.



Para pastrimit dhe mirëmbajtjes, hiqni produktin nga priza ose fikni çelësin.



Mosrespektimi i masave në lidhje me pastrimin e pajisjes dhe zëvendësimin e filtrave mund të shkaktojë rrezik zjarri. Për këtë arsye, rekomandohet të ndiqni udhëzimet e dhëna këtu. Prodhuesi nuk është përgjegjës për dëmtimin e motorit ose zjarrin që shkaktohet nga përdorimi i papërshtatshëm.

Pastrojeni duke përdorur vetëm një pecetë të njomë me detergjent të lëngshëm neutral. Mos përdorni produkte gërryese ose alkool.

### 4.1 Pastrimi i filtrit prej alumini të yndyrës

Filtri mbledh grimcat e yndyrave që janë në ajër. Rekomandohet që ta pastroni filtrin çdo muaj në kushte përdorimi normale. Në fillim hiqni filtrat e yndyrës për këtë proces. Lajini filtrat me detergjent të lëngshëm dhe shpëlajini me ujë dhe montojini përsëri pasi të thahen. Filtrat prej alumini të yndyrës mund të ndryshojnë ngjyrë kur lahen; kjo është normale dhe nuk kërkon që t'i ndërroni filtrat prej alumini të yndyrës.

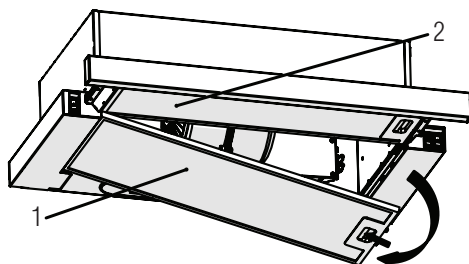

- Shtyni para mbërtheckën e filtrit prej alumini të yndyrës.
- Pastaj tërhiqeni pak poshtë dhe nxirreni jashtë filtrin. Në të kundërt, mund ta shtrembëroni filtrin. Lani dhe shpëlani filtrat prej alumini të yndyrës me detergjent të lëngshëm dhe rivendosni filtrat prej alumini të yndyrës në foletë e tyre duke ndjekur hapat e specifikuar më sipër në radhën e kundërt. Filtri mbledh grimcat e yndyrave që janë në ajër.



Mund t'i lani filtrat prej alumini të yndyrës në larësen e enëve.



**KUJDES:** Në rast përdorimi normal, pastrojeni filtrin një herë në muaj.

### 4.2 Ndërrimi i filtrave prej karboni

Filtrat për heqjen e erërave përmbajnë gymyr druri (Karbon aktiv). Filtrat anti-yndyrë duhen montuar në produkt, pavarësisht nëse përdoren apo jo filtrat e karbonit.

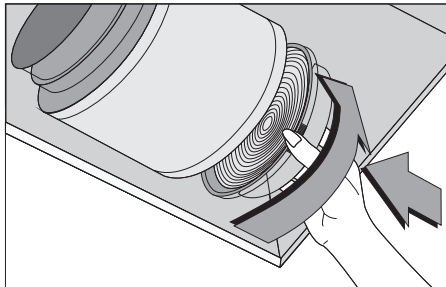

## 4 Pastrimi dhe mirëmbajtja

- Hiqni filtrin prej alumini të yndyrës.
- Për të hequr filtrin prej karboni, hiqni filtrin prej karboni nga foleja e tij duke e rrotulluar në krahun e kundër të akrepave të orës për ta nxjerrë nga gjuhëzat.
- Montoni filtrin e ri prej karboni.
- Montoni filtrin prej alumini të yndyrës.



### **KUJDES**

- Filtri prej karboni nuk duhet të lahet kurrë.
- Ndërroni filtrat prej karboni një herë në 3 muaj.
- Mund ta gjeni filtrin prej karboni te serviset e autorizuara.

## 5 Montimi i pajisjes



**PARALAJMËRIM:** Para se të filloni montimin, lexoni informacionet për sigurinë në Manualin e Përdorimit.



**PARALAJMËRIM:** Nëse pajisja nuk montohet me vida dhe bulona në përputhje me këto udhëzime, kjo mund të rezultojë në goditje elektrike.

Për montimin e aspiratorit, ju lutemi kontaktoni Servisin e Autorizuar më të afërt.

Është përgjegjësia e klientit të përgatitë vendndodhjen dhe montimin elektrik të aspiratorit.

### 5.1 Pozicioni i pajisjes

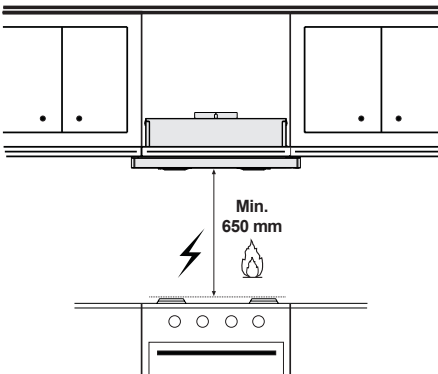

- Distanca midis sobës dhe aspiratorit të kuzhinës duhet të merret parasysh para montimit. Distanca duhet të jetë 65 cm.
- Distanca duhet matur nga sipërfaqja e skarës për sobat me gaz, nga sipërfaqja e xhamit për sobat elektrike.

### 5.2 Aksesorët e montimit

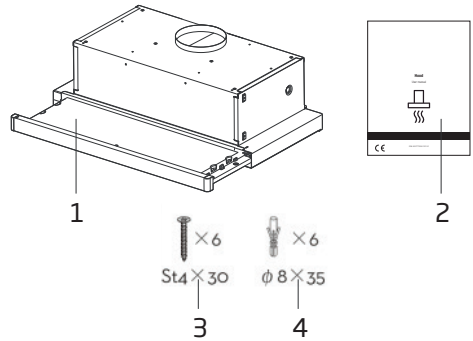

1. Aspiratori
2. Manuali i përdoruesit
3. Vida x6
4. Kunja plastike x6

### 5.3 Montimi

Dy mënyra për montimin

#### Metoda A:

Për ta montuar në mur, shpuni 2 vrima Ø8 mm në një vend të përshtatshëm sipas distancës qendrore të vrimës në pjesën e pasme të aspiratorit.

Futni dadot në vrima.

Futni vidat në dado dhe shtrëngojini.

Vendosni aspiratorin mbi vidat e shtrënguara.

Fiksoni aspiratorin me vidën e sigurisë.

Dy grilat e sigurisë ndodhen në kasën e pasme, me diametër 6 mm.

Vendosni valvulën njëdrejtimëshe në aspirator.

## 5 Montimi i pajisjes

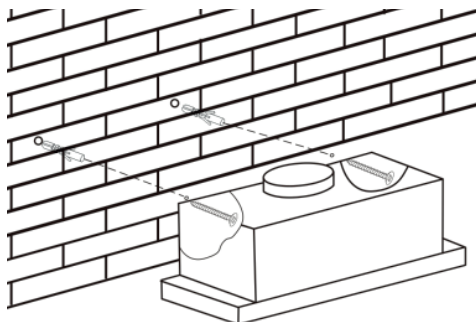

### Metoda B:

Hapni 4 vrima me diametër 6 mm në fund të raftit të varur. Vendosni valvulën njëdrejtimëshe në aspiratorin dhe më pas instaloni aspiratorin në pjesën e poshtme të raftit të varur, dhe shtrëngoni aspiratorin me 4 vidat e përfshira.

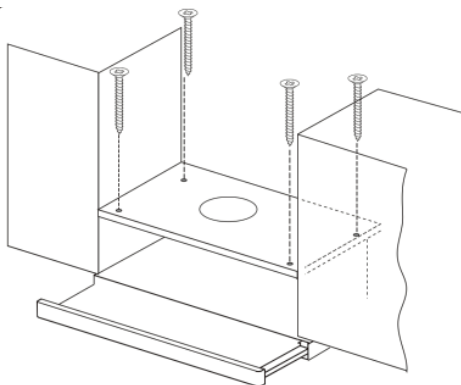

- Tubi me zgjatim është aksesor opsional, jo i përfshirë.
- Hiqni filmin mbrojtës përpara instalimit.

### 5.4 Metoda e instalimit të daljes së ajrit

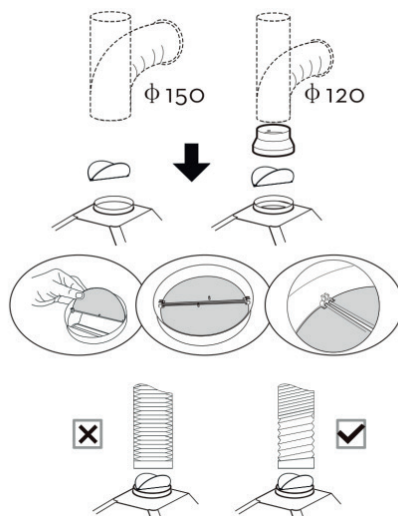

**Metoda e instalimit për tubin me diametër 150 mm:** Fusni valvulën me një drejtim si në fotografi dhe rregulloni tubin.



**KUJDES:** Pjesa e dalë e valvulës me një drejtim duhet të jetë e drejtuar lart.

**Metoda e instalimit për tubin me diametër 120mm:** Fusni bllokuesin si në figurë dhe rregulloni konvertuesin përpara se të vendosni tubin.

Tubi pranë daljes së ajrit duhet të zgjatet plotësisht.

### 5.5 Ruajtja

- Nëse nuk planifikoni të përdorni pajisjen për një kohë të gjatë, largojeni atë me kujdes.
- Ju lutemi, kontrolloni nëse pajisja është e fiksuar dhe e ftohtë dhe e thatë plotësisht.
- Largojeni pajisjen në një vend të thatë dhe të ftohtë ku fëmijët nuk mund ta kapin.

## 5 Montimi i pajisjes

### 5.6 Trajtimi dhe transporti

- Kur lëvizni apo transportoni pajisjen mabjeni atë e paketuar në ambalazhin origjinal. Ambalazhi e mbron pajisjen nga dëmtimet fizike.
- Mos e vendosni asnjë ngarkesë në pajisjen ose ambalazhin. Pajisja mund të dëmtohet.
- Kini kujdes që pajisja mos të bjerë poshtë, pra kjo mund të shkaktojë dëmtimet e përherëshme dhe mosfunksionimi i pajisjes.

## 6 Zgjidhja e problemeve

Zgjidhja e problemeve	Shkaku	Ndihma
Pajisja nuk punon.	Kontrolloni siguresat.	Siguresa mund të ketë plasur, kontrollojeni dhe ndërrojeni.
Pajisja nuk punon.	Kontrolloni lidhjen elektrike.	Voltazhi kryesor duhet të jetë nga 220 deri në 240 V.
Pajisja nuk punon.	Kontrolloni lidhjen elektrike.	Kontrolloni nëse punojnë pajisjet e tjera në kuzhinë.
Drita ndriçuese nuk punon.	Kontrolloni lidhjen elektrike.	Voltazhi kryesor duhet të jetë nga 220 deri në 240 V.
Drita ndriçuese nuk punon.	Kontrolloni çelësin e llambës.	Çelësi i llambës duhet të jetë në pozicionin "ndezur".
Drita ndriçuese nuk punon.	Kontrolloni llambat	Llambat e pajisjes duhet të ndriçojnë.
Sasia e ajrit që futet në pajisje është e papërshtatshme.	Kontrolloni filtrin prej alumini.	Nën kushte normale pune, filtri prej alumini i yndyrës duhet pastruar të paktën një herë në muaj.
Sasia e ajrit që futet në pajisje është e papërshtatshme.	Kontrolloni oxhakun e shkarkimit të ajrit.	Oxhaku i shkarkimit të ajrit duhet të jetë në pozicionin "hapur".
Sasia e ajrit që futet në pajisje është e papërshtatshme.	Kontrolloni filtrin prej karboni.	Filtrat e pajisjeve me filtra karboni duhen ndërruar një herë në 3 muaj në kushte normale.

# Моля, първо прочетете ръководството за употреба!

Уважаеми клиенти,

Благодарим Ви, че избрахте този уред на Веко. Надяваме се да получите отлични резултати от нашия уред, произведен от висококачествени материали по най-модерна технология. Затова, преди да преминете към употребата на уреда, Ви молим първо да прочетете цялото ръководство за употреба, както и другата придружителна документация и да ги запазите за справка в бъдеще. Ако уредът смени собственика си в бъдеще, то предайте и ръководството за употреба заедно с уреда. Следвайте указанията, като обръщате внимание на цялата информация и предупреждения в инструкцията за употреба.

Не забравяйте, че това ръководство за употреба може да се отнася за няколко различни модела. Разликите между моделите са описани подробно в ръководството.

## Значение на символите

В различните раздели на ръководството са използвани следните символи:



Важна информация и полезни съвети при употреба.



**ПРЕДУПРЕЖДЕНИЕ:** Предупреждения срещу опасни ситуации относно здравето и собствеността.



**ПРЕДУПРЕЖДЕНИЕ:** Предупреждение за опасност от пожар.



**ПРЕДУПРЕЖДЕНИЕ:** Предупреждение за опасност от токов удар.

# 1 Важни инструкции за безопасност и опазване на околната среда

## 1.1 Обща безопасност

Важни инструкции за безопасност Прочетете внимателно и ги запазете за бъдеща справка

Този раздел съдържа инструкции за безопасност, които ще ви помогнат да се защитите от риск от пожар, електрически удар, излагане на утечка от микровълнова енергия; нараняване или повреди на собствеността. Неспазването на инструкциите прави всяка гаранция невалидна.

- Продуктите Веко съответстват на приложимите стандарти за безопасност; ето защо, в случай на повреда по уреда или храняващия кабел, той трябва да бъде ремонтиран или сменен от дилър, сервизен център или специалист и оторизиран сервиз с цел избягване

на всякакви опасности. Погрешен или неквалифициран ремонт може да доведе до опасност и риск за потребителя.

- Уредът е предназначен за битова употреба и подобни приложения като:
  - Кухненски зони за персонала в магазини, офиси и други работни среди;
  - Фермерски къщи
  - От клиенти в хотели и други видове жилищни среди,
  - Места за нощувка със закуска.
- Използвайте уреда само по предназначение, както е описано в това ръководство.
- Производителят не носи отговорност за повреди в резултат на неправилен монтаж или неправилна употреба на продукта.
- Този уред може да бъде използван от деца над

# 1 Важни инструкции за безопасност и опазване на околната среда

8 години и лица с ограничени физически, сензорни или умствени способности или такива, без необходимия опит и познания, ако същите са надзиравани или инструктирани относно употребата на уреда по безопасен начин и са наясно със свързаните рискове.

- На децата не трябва да се позволява да играят с уреда. Почистването и поддръжката на уреда не трябва да се извършват от деца без надзора на възрастен.
- Минималното разстояние между носещата повърхност за готварските съдове на котлоните и долната част на Вашия продукт трябва да бъде най-малко 65 см.
- Ако инструкциите за монтаж на газовия котлон посочват по-голямо разстояние, това трябва

да бъде взето под внимание.

- Проверете дали данните за вашето местно електрозахранване отговарят на информацията върху табелката с данни.
- Никога не използвайте уреда, ако хранващият кабел или самия уред е повреден.
- За да избегнете риска от повреда на хранващия кабел, внимавайте да не го притискате, огъвате или търкате в остри ръбове. Дръжте хранващия кабел далеч от нагорещени повърхности и открит пламък.
- Използвайте уреда само със заземени контакти.

**ПРЕДУПРЕЖДЕНИЕ:** Не свързвайте уреда към електрическата мрежа докато монтажът не е напълно приключил.

- Разположете уреда по такъв начин, че щепсе-

## 1 Важни инструкции за безопасност и опазване на околната среда

- лът винаги да е достъпен.
- Не пипайте лампите ако са работили дълго време. Тъй като са горещи, могат да Ви изгорят ръцете.
- Следвайте наредбите, определени от компетентните органи относно освобождаването на отработения въздух (това предупреждение не се прилага при употреба без вентилационна тръба).
- Работете с Вашия уред след като поставите тенджерата, тиган и т.н. на котлона. В противен случай, топлината може да предизвика деформиране на някои части на Вашия продукт.
- Изключете котлона преди да отстраните тенджерата, тигана и т.н. от него.
- Не оставяйте гореща мазнина на котлона. Тигани с гореща мазнина могат да предизвикат самозапалване.
- Внимавайте с Вашите пердета и покривки, тъй като мазнината може да се възпламени докато приготвяте храна като пържени картофи.
- Филтърът за мазнини трябва да бъде подменян поне веднъж месечно. Филтърът с активен въглен трябва да бъде подменян поне един път на 3 месеца.
- Продуктът трябва да се почиства според инструкциите в ръководството за употреба. Ако почистването не е извършено според инструкциите в ръководството за употреба, може да съществува риск от пожар.
- Не използвайте неогнеупорни филтърни

# 1 Важни инструкции за безопасност и опазване на околната среда

материали вместо настоящия филтър.

- Използвайте само оригинални части или такива, препоръчани от производителя.
- Не работете с продукта без филтъра и не отстранявайте филтрите, докато продуктът работи.
- В случай на поява на някакъв пламък, прекъснете захранването на Вашия продукт и на другите готварски уреди.
- В случай на поява на някакъв пламък, покрийте пламъка и никога не използвайте вода, за да го загасите.
- Изключвайте уреда преди всяко почистване и когато не го използвате.
- Отрицателното налягане в околната среда не трябва да превишава 4 Па (4 x 10 бара) докато

абсорбаторът за електрически котлон и други уреди работят заедно, захранвани от друг вид енергия, освен електричество.

- В околната среда, където се използва абсорбатора, отработеният въздух от устройствата, захранвани с газ или течено гориво, като например стайна печка, трябва да бъде напълно изолиран или устройството да бъде от херметически изолиран вид.
- Когато свързвате към вентилацията, използвайте тръби с диаметър 120 или 150 мм. Тръбната връзка трябва да бъде възможно най-къса и да има възможно най-малък брой чупки.

**Има опасност от задушаване!** Дръжте опаковъчните материали далеч от достъпа на деца.

# 1 Важни инструкции за безопасност и опазване на околната среда

**ВНИМАНИЕ:** Достъпните части могат да се нагорещат ако се използват заедно с уред за готвене.

- Изходът на продукта не трябва да е свързан с въздухопроводи, в които се извежда друг дим.
- Вентилацията в стаята трябва да бъде оскъдна, когато абсорбаторът за електрически котлон се използва едновременно с устройства, работещи на газ или други горива (това би могло да не се прилага за уреди, които само освобождават въздуха обратно в стаята).
- Поставените върху продукта предмети може да паднат. Не поставяйте никакви предмети върху уреда.
- не фламбирайте под Вашия уред.

**ПРЕДУПРЕЖДЕНИЕ:** Преди да монтирате абсорбатора отстранете за-

щитното фолио.

- Не оставяйте висок пламък да гори под абсорбатора когато е включен
- Съдовете в които се пържи с много мазнина трябва да бъдат постоянно следени при употреба: прегрялото олио може да се възпламени.

## 1.2 Съответствие с директивата WEEE и Изхвърляне на отпадъчните продукти:

Уредът съответства на европейската директива WEEE. (2012/19/EU). Този продукт притежава класификационен символ за отпадъчно електрическо и електронно оборудване (WEEE).



Този символ указва, че продуктът не бива да се изхвърля с други битови отпадъци в края на експлоатационния си живот. Използваното устройство трябва да бъде върнато в официален пункт за събиране и рециклиране на електрически и електронни устройства. За да откриете тези пунктове за събиране, моля обърнете се към местния орган или търговецът, от който е закупен продуктът. Всяко домакинство играе важна роля във възстановяването и рециклирането на стар уред. Правилното изхвърляне на използвани уреди спомага за предотвратяването на потенциални нега-

# 1 Важни инструкции за безопасност и опазване на околната среда

тивни последици върху околната среда и човешкото здраве.

## 1.3 Съответствие с Директива RoHS

Закупеният от вас продукт съответства на европейската директива RoHS (2011/65/EU). Не съдържа вредни и забранени материали. Директива.

## 1.4 Информация за опаковката



Опаковъчните материали на продукта са произведени от рециклируеми материали в съответствие с нашите Национални наредби за околната среда. Не изхвърляйте опаковъчните материали заедно с битовите и други отпадъци. Отнесете ги в пунктове за събиране на опаковъчни материали, посочени от местните власти.

## 2 Общ външен вид

### 2.1 Преглед

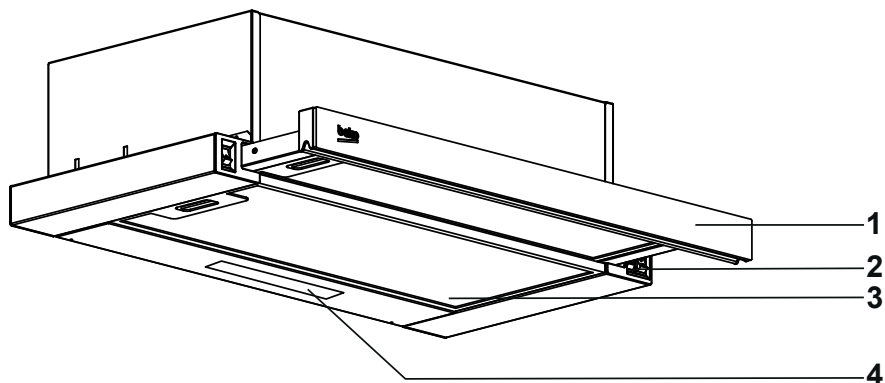



1. Преден панел
2. Бутони за управление
3. Филтър за мазнини
4. Осветление за готвене

### 2.2 Технически данни

Модел	HNT 61520 XH	HNT 61520 BH
Захранващо напрежение и честота	220-240V~ 50/60Hz	
Мощност на лампата	1x2 W	
Мощност на двигателя	200 W	
Въздушен поток - 3. Ниво	574 m <sup>3</sup> /h	
Клас на изолация	Клас I	
Цвят	Инокс	Черен

## 3 Функциониране на Уреда

### 3.1 Използване на клавишния превключвател

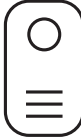
Бутон за лампа		За да включите лампата на продукта, поставете превключвателя в положение на лампата. Плъзгачът трябва да е в издърпано положение, за да включите лампата.
Превключвател за 1-ва и 2-ра скорост.		Поставете превключвателя в положение надолу, за да работите с продукта на 1-ва скорост, и в положение нагоре, за да работите на 2-ра скорост. За да го изключите, поставете го на позиция "0".
3. Превключвател на скоростта		Поставете превключвателя в долно положение, за да работите с продукта на 3-та скорост. За да го изключите, поставете го на позиция "0".

### 3.2 Енергоефективна Работа в Условието на Икономия Употреба

- Когато използвате вашия уред, регулирайте настройките на скоростта според силата на изпарения и миризмата, за да спестите енергия.
- Използвайте ниски скорости (1-2) при нормални условия и високи скорости (3) за интензивна миризма и пара.
- Лампите на аспиратора са поставени за осветяване на зоната за го-

твене.

- Използването им за осветление на околната среда ще доведе до ненужни разходи на енергия и недостатъчно осветление.
- За да може устройството Ви да консумира по-малко енергия, работете на ниска скорост.
- Вашето устройство ще намали консумацията на енергия, тъй като ще работи по-ефективно, когато му осигурите достатъчен приток на въздух.
- Настройте устройството на ниво на интензивно всмукване преди формирането на пара, в случаите, когато знаете, че ще се появи интензивна пара. По този начин намалявате потреблението на енергия, като използвате устройството за по-кратко време, тъй като то ще има достатъчен приток на въздух.
- Дръжте капациите на готварските съдове затворени, за да намалите отделянето на пара.

### 3.3 Работа с аспиратора

- Аспираторът е оборудван с двигател с различни настройки на скоростта.
- За по-добра ефективност Ви съветваме да използвате ниски скорости при нормални условия и високи скорости, когато миризмата и парите се усилват.
- Можете да стартирате аспиратора, като натиснете желаните клавиш за ниво на скоростта.(1,2,3 )
- Можете да осветите зоната за готвене, като натиснете светлинния бутон.

## 3 Функциониране на Уреда

### 3.4 Смяна на лампа

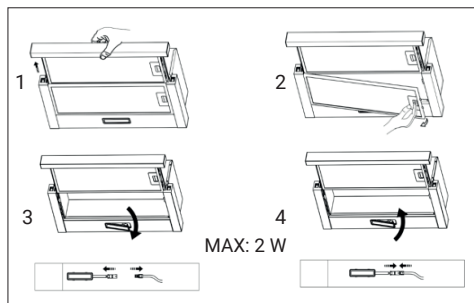

Крушка	
Мощност на Крушката	2 W
Държач / Фасунга	L14
Напрежение на Крушката	110 - 240 V
ILCOS Код	34.5*120 mm
Светлинен поток	81 lm
Корелирана цветна температура	4050 K

Този продукт съдържа източник на светлина с клас на енергийна ефективност "А".



- Преди да подмените крушките, изключете захранването на аспиратора.
- Не докосвайте крушките, когато са горещи.
- Внимавайте да не докосвате директно сменяемата крушка с ръце.



Можете да закупите лампи от оторизирани сервизни агенти.

### 3.5 Управление чрез Димоотводна Връзка

-  Парата се извлича през димоотвода, който се закрепва към свързващата глава на аспиратора.
- Диаметърът на димоотвода трябва да е същият като свързващото ядро. При хоризонтални настройки тръбата трябва да има лек наклон нагоре (около 10 °), така че въздухът да излиза лесно от помещението.

### 3.6 Управление без Димоотводна Връзка

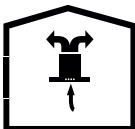
-  Въздухът се филтрира през въглеродния филтър и се рециркулира в помещението. Въглеродният филтър се използва, когато е невъзможно да се използва димоотвод в къщата.
- При употреба без димоотвод извадете капаците от димоотводния адаптер.

## 4 Почистване и поддръжка

Устройството трябва да бъде почиствано и поддържано редовно. Ако не поддържате устройството чисто, това ще се отрази неблагоприятно на експлоатационния му живот. За почистване и поддръжка следвайте инструкциите, посочени в ръководството.



Преди почистване и поддръжка изключете продукта от контакта или го изключете от копчето.



Неспазването на правилата, свързани с почистването на устройството и смяната на филтрите, може да доведе до риск от пожар. Следователно е препоръчително да следвате посочените в този документ указания. Производителят не носи отговорност за повреди на мотора или пожари, възникнали в резултат на неправилна употреба.

Почистете аспиратора с влажна кърпа и неутрален течен препарат.

### 4.1 Почистване на Алуминиеви Маслени Филтри

Този филтър задържа маслените частици във въздуха. Препоръчва се да почиствате филтъра си всеки месец при нормални условия на употреба. Първо отстранете масните филтри за този процес. Измийте филтрите с течен препарат и ги изплакнете с вода и ги монтирайте обратно, след като изсъхнат. Алуминиевите маслени филтри могат да променят цвета си, докато се мият; това е нормално и

не изисква подмяна на вашите алуминиеви маслени филтри.

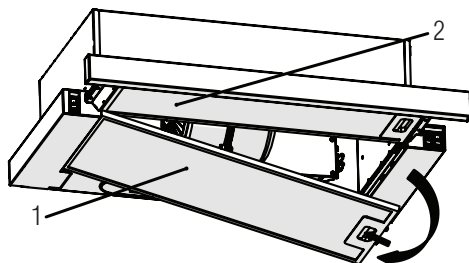

- Избутайте ключалката на алуминиевия филтър напред.
- След това го издърпайте леко надолу и го издърпайте. В противен случай можете да огънете филтъра. Измийте и изплакнете алуминиевите маслени филтри с течен препарат и заменете алуминиевите маслени филтри в техните гнезда, като извършите посочените по-горе стъпки в обратен ред. Този филтър задържа маслените частици във въздуха.



Можете също да измивате алуминиевите маслени филтри в пералнята.



**ВНИМАНИЕ:** В случай на нормална употреба, почиствайте алуминиевите маслени филтри веднъж месечно.

## 4 Почистване и поддръжка

### 4.2 Подмяна на Въглеродни Филтри

Филтрите за отстраняване на миризми съдържат въглен (Активен въглен). В продукта трябва да бъдат инсталирани маслени филтри, независимо дали се използват или не въглеродни филтри.

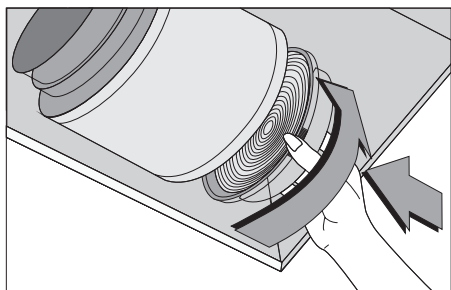

- Извадете алуминиевия маслен филтър.
- За да премахнете въглеродния филтър, извадете въглеродния филтър от неговия корпус, като го завъртите обратно на часовниковата стрелка от раздела.
- Поставете новия въглероден филтър.
- Поставете алуминиевия маслен филтър.

#### **ВНИМАНИЕ**



- Карбоновият филтър никога не трябва да се мие.
- Сменяйте въглеродните филтри веднъж на всеки 3 месеца.
- Можете да закупите въглеродния филтър от оторизирани търговци.

## 5 Монтиране на Уреда



**ВНИМАНИЕ:** Преди да започнете монтажа, прочетете информацията за безопасност в Ръководството за потребителя.



**ВНИМАНИЕ:** Ако не извършите монтажа с винтове и стабилизатори в съответствие с тези инструкции, това може да доведе до токов удар.

За монтажа на аспиратора се свържете с най-близкия оторизиран сервиз.

Отговорност на клиента е да подготви местоположението и електрическата инсталация на аспиратора.

### 5.1 Положение на Уреда

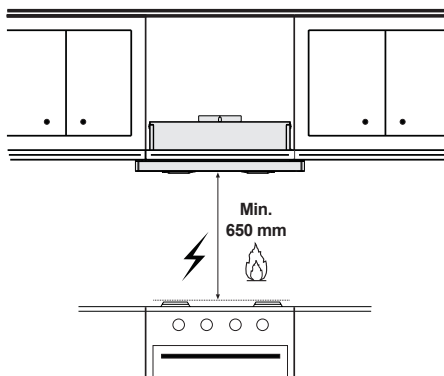

- Преди монтажа трябва да се вземе предвид разстоянието между печката и аспиратора. Това разстояние трябва да бъде 65 см.
- При газови печки, разстоянието трябва да бъде измерено от повърхността на решетката, и от повърхността на стъклото за електрически печки.

### 5.2 Монтажни аксесоари

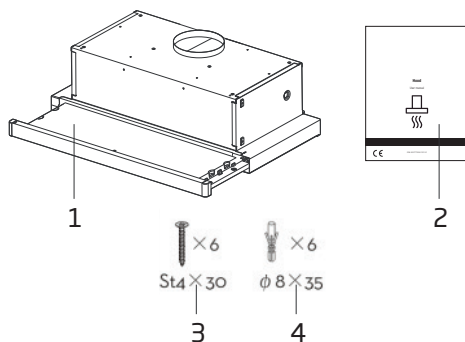

1. Аспиратор
2. Ръководство на потребителя
3. Винтове х6
4. Пластмасов дюбел х6 бр

### 5.3 Монтаж

Два начина за монтаж

#### Метод А:

За да монтирате на стената, пробийте 2 отвора от  $\varnothing 8$  mm на подходящо място според централното разстояние на отвора в задната част на абсорбатора.

Поставете гайката в дупките.

Поставете винтовете в гайките и ги затегнете.

Поставете абсорбатора върху затегнатите винтове.

Фиксирайте аспиратора с предпазен винт.

Двата предпазни отвора са разположени на задния корпус с диаметър 6 mm.

Поставете еднопосочния вентил на абсорбатора.

## 5 Монтиране на Уреда

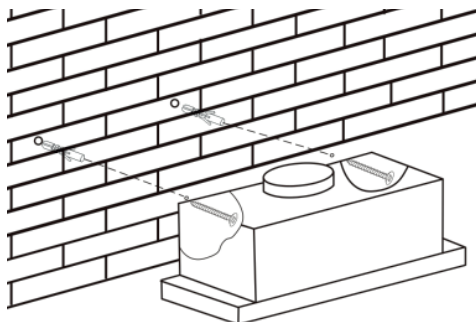

### Метод В:

Пробийте 4 дупки с диаметър 6 мм в долната част на висящия шкаф. Поставете еднопосочния вентил на аспиратора, след това монтирайте аспиратора на дъното на висящия шкаф, затегнете аспиратора с приложените 4 винта.

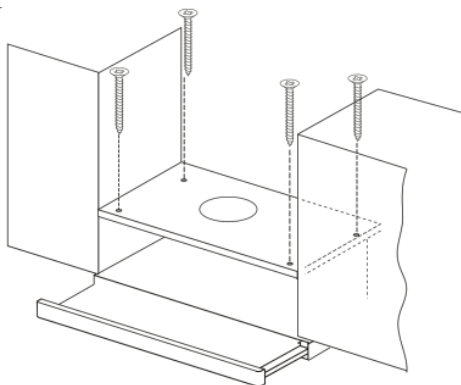

- Разтегателната тръба е допълнителен аксесоар, не се доставя.
- Отстранете защитното фолио преди монтажа.

### 5.4 Метод на монтаж на изхода за въздух

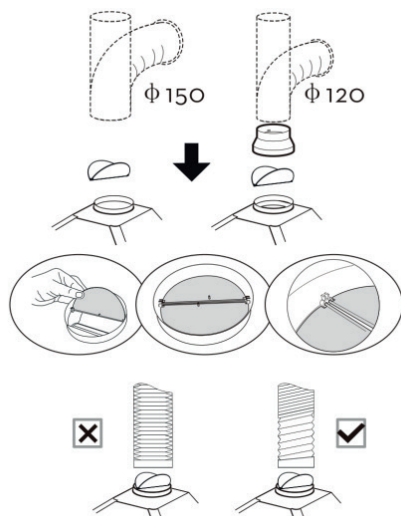

**Метод на монтаж за тръба с диаметър 150 мм:** Поставете еднопосочния вентил както е на снимката и фиксирайте тръбата.



**ВНИМАНИЕ:** Издатината на еднопосочния вентил трябва да е нагоре.

**Метод на монтаж за тръба с диаметър 120 мм:** Поставете амортизатора, както е показано на снимката, и фиксирайте преобразувателя, преди да поставите канала.

Тръбата близо до изхода на въздуха трябва да бъде напълно удължена.

### 5.5 Съхранение

- Ако не възнамерявате да използвате уреда за продължителен период от време, моля съхранете го внимателно.
- Моля, уверете се, че уредът е изключен от контакта, охладен и на-

## 5 Монтиране на Уреда

- пълно сух.
- Съхранявайте уреда на хладно и сухо място.
- Дръжте уреда далеч от деца.
- го предпазва от физически повреди.
- Не поставяйте тежки товари върху уреда или опаковката. Уредът може да се повреди.
- Изпускането на уреда ще го направи неработещо или ще причини трайни повреди.

### 5.6 Манипулиране и транспортиране

- По време на работа и транспортиране носете уреда в оригиналната му опаковка. Опаковката на уреда

## 6 Отстраняване на неизправности

Отстраняване на неизправности	Причина	Помощ
Продуктът не работи.	Проверете предпазителя.	Възможно е предпазителят ви да е затворен, направете така че да работи.
Продуктът не работи.	Проверете електрическата връзка.	Главното напрежение трябва да бъде между 220-240 V.
Продуктът не работи.	Проверете електрическата връзка.	Проверете дали другите продукти във Вашата кухня работят или не.
Лампата за осветление не работи.	Проверете електрическата връзка.	Главното напрежение трябва да бъде между 220-240 V.
Лампата за осветление не работи.	Проверете превключвателя на лампата.	Превключвателят на лампата трябва да е в положение "включено".
Лампата за осветление не работи.	Проверете лампите.	Лампите на продукта не трябва да бъдат повредени.
Всмукването на въздух на продукта е лошо.	Проверете алуминиевия филтър.	Масленият филтър от алуминий трябва да се почиства поне веднъж месечно при нормални условия.
Всмукването на въздух на продукта е лошо.	Проверете димоотвода.	Димоотводът трябва да бъде във "включено" положение.
Всмукването на въздух на продукта е лошо.	Проверете въглеродния филтър.	При продукти с въглеродни филтри филтърът обикновено трябва да се сменя на всеки 3 месеца.

# Molimo, prvo pročitajte ovaj priručnik!

Poštovani,

zahvaljujemo na odabir uređaja tvrtke Beko. Nadamo se da će vas ovaj uređaj koji je proizveden primjenom kvalitetne i najmodernije tehnologije dobro služiti. Zbog toga, molimo pažljivo pročitajte cijeli ovaj korisnički priručnik i ostale priložene dokumente prije korištenja uređaja te ga sačuvajte za buduću upotrebu. Ako uređaj predajete nekom drugom tada im dajte i korisnički priručnik. Pridržavajte se uputa tako da posvetite pažnju svim informacijama i upozorenjima u korisničkom priručniku.

Upamtite da se ovaj korisnički priručnik može odnositi i na druge modele. Razlike između modela izričito su opisane u priručniku.

## Značenje simbola

Sljedeći simboli koriste se u različitim dijelovima ovog korisničkog priručnika:



Važne informacije i korisni savjeti za upotrebu.



**UPOZORENJE:** Upozorenje na opasne situacije u vezi sa zaštitom života i imovine.



Upozorenje na opasnost od požara.



Upozorenje na električni udar.

# 1 Važne sigurnosne i ekološke upute

## 1.1. Opća sigurnost

Važne sigurnosne upute Pažljivo pročitajte i čuvajte za buduću upotrebu. Ovaj dio sadrži sigurnosne upute koji će vam pomoći u zaštiti od požara, električnog udara, izlaganja propuštanju mikrovalne energije, tjelesnih ozljeda i oštećenja imovine. Nepridržavanje ovih uputa poništiti će jamstvo.

- Proizvodi tvrtke Beko usklađeni su sa svim važećim sigurnosnim standardima, stoga, u slučaju bilo kakvog oštećenja uređaja ili strujnog kabela treba ih popraviti ili zamijeniti zastupnik, servis ili stručnjak i ovlašteni servis kako bi se izbjegle opasnosti. Neispravan ili neovlašteni popravak može biti opasan i predstavljati rizik za korisnika.
- Ovaj uređaj namijenjen je za upotrebu u kućanstvu i za slične primjene:
  - za kuhinje za osoblje u trgovinama, uredima i drugim radnim prostorima;
  - na farmama
  - od strane gostiju u hotelima, motelima ili drugim vrstama sličnih uslužnih objekata;
  - u uslužnim objektima poput pansiona.
- Uređaj koristite samo u svrhu za koju je namijenjen kako je opisano u ovom priručniku.
- Proizvođač nije odgovoran za štete nastale zbog neispravne instalacije ili neispravnog korištenja proizvoda.
- Ovaj uređaj mogu koristiti djeca od 8 godina ili starija te osobe sa smanjenim fizičkim, osjetilnim ili intelektualnim sposobnostima ili se nedovoljnim iskustvom i znanjem ako su pod nadzorom ili ako su upućeni u sigurnu upotrebu uređaja i razumiju moguće opasnosti.
- Djeci se ne smije dozvoliti da se igraju s uređajem. Djeca ne smiju obavljati čišćenje i održavanje bez nadzora.
- Minimalna udaljenost između potporne površine kuhinjskog posuđa i nape te najnižeg dijela proizvoda treba biti najmanje 65 cm.

# 1 Važne sigurnosne i ekološke upute

- Ako upute za instalaciju plinske ploče za kuhanje navode veći razmak tada to treba uzeti u obzir.
  - Pripazite odgovara li napajanje s informacijama navedenim na nazivnoj pločici uređaja.
  - Nikad ne koristite uređaj ako su strujni kabel ili uređaj oštećeni.
  - Spriječite oštećenje strujnog kabela tako da ga ne gnječite, savijte i da se ne povlači po oštrim rubovima. Strujni kabel držite podalje od vrućih površina i otvorenog plamena.
  - Uređaj koristite samo s uzemljenom utičnicom.
- UPOZORENJE:** Ne priključujte uređaj na strujno napajanje sve dok se instalacija potpuno ne završi.
- Uređaj postavite tako da je utikač uvijek dostupan.
  - Ne dirajte žarulje ako rade duže vrijeme. One vam mogu opeći ruke jer će biti vruće.
  - Pridržavajte se propisa koje su donijela nadležna tijela u vezi s ispuštanjem ispusnog zraka (ovo upozorenje ne odnosi se na pri-mjenu s dimnjakom).
  - Uređajem rukujte nakon što ste stavili lonac, tavu, itd. na ploču za kuhanje. U protivnom, velika toplina može izazvati deformacije nekih dijelova proizvoda.
  - Isključite ploču za kuhanje prije nego uklonite lonac, tavu, itd.
  - Ne ostavljajte vruće ulje na ploči za kuhanje. Lonci s vrućim uljem mogu se zapaliti.
  - Pripazite na zavjese i pokrivače jer se ulje može zapaliti prilikom kuhanja hrane poput prženih krumpirića.
  - Filtri masnoće moraju se zamijeniti barem jednom mjesečno. Ugljeni filter mora se zamijeniti barem svaka 3 mjeseca.
  - Proizvod se treba čistiti u skladu s korisničkim priručnikom. Ako se čišćenje nije obavilo u skladu s korisničkim priručnikom postoji opasnost od požara.
  - Ne koristite materijale za filtriranje koji nisu vatrootporni umjesto trenutnog filtra.
  - Koristite samo originalne dijelove ili dijelove koje je preporučio pro-

# 1 Važne sigurnosne i ekološke upute

izvođač.

- Ne rukujte proizvodom bez filtra i ne uklanjajte filtre dok proizvod radi.
- U slučaju požara proizvod i uređaje za kuhanje isključite iz struje.
- U slučaju požara prekrijte vatru, nikad ne koristite vodu za gašenje požara.
- Isključite uređaj iz strujne utičnice prije svakog čišćenja i kada se uređaj ne koristi.
- Negativni tlak u okruženje ne smije premašiti 4 Pa (4 x 10 bar) dok napa električne ploče za kuhanje i uređaja adi na drugoj vrsti energije ali električna energija radi istovremeno.
- U okruženju u kojem se uređaj koristi ispuh uređaja koji rade na lož ulje ili plin, poput grijalica, moraju se potpuno izolirati ili uređaj mora biti hermetičnog tipa.
- Prilikom spajanja na dimnjak koristite cijevi s pomjerom od 120 ili 150 mm. Spoj cijevi treba biti što kraći i sa što manje cijevnih koljena.

- **Opasnost od gušenja!** Sav ambalažni materijal držite podalje od djece.

**OPREZ:** Dostupni dijelovi mogu postati vući kada se koriste s uređajima za kuhanje.

- Izlazni otvor proizvoda ne smije biti spojen na druge kanale za zrak koji uključuju drugi dim.
  - Ventilacija prostorije može biti nedovoljna kada se napa za električnu kuhinjsku ploču koristi istovremeno s uređajima koji rade na plin ili druga goriva (ovo se možda ne odnosi na uređaje koji samo ispuštaju zrak natrag u prostoriju).
  - Predmeti stavljeni na proizvod mogu pasti. Ne stavljajte nikakve predmete na proizvod.
  - Ne flambirajte ispod proizvoda.
- UPOZORENJE:** Prije instalacije nape uklonite zaštitne folije.
- Nikad ne ostavljajte visoki otvoreni plamen ispod nape dok ona radi.
  - Friteze se trebaju neprekidno paziti tijekom upotrebe: pregrijano ulje može se zapaliti.

# 1 Važne sigurnosne i ekološke upute

## 1.2 Usklađeno s WEEE direktivom i zbrinjavanje otpada:

Ovaj proizvod usklađen je s WEEE direktivom EZ (2012/19/EZ). Ovaj proizvod nosi klasifikacijski simbol za električni i elektronički otpad (WEEE).

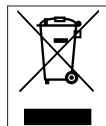

Ovaj simbol označava kako se ovaj proizvod ne smije zbrinjavati s drugim komunalnim otpadom na kraju svog vijeka trajanja. Iskorišteni uređaj treba se odnijeti u službeni sabirni centar za recikliranje električnih i elektroničkih uređaja. Za pronalazak ovih sustava prikupljanja kontaktirajte lokalna nadležna tijela ili trgovinu u kojoj ste kupili proizvod. Svako kućanstvo igra važnu ulogu u oporabi i recikliranju starih uređaja. Odgovarajuće zbrinjavanje iskorištenih proizvoda pomaže u sprječavanju mogućih negativnih posljedica na okoliš i ljudsko zdravlje.

## 1.3 Usklađenost s direktivom RoHS

Ovaj proizvod usklađen je s RoHS direktivom EZ (2011/65/EZ). On ne sadrži štetne i zabranjene materijale navedene u direktivi.

## 1.4 Informacije o pakiranju



Ambalažni materijal proizvoda proizveden je od materijala koji se može reciklirati u skladu s našim nacionalnim ekološkim popisima. Ambalažni materijal ne zbrinjavajte zajedno s komunalnim i drugim otpadom. Odnosite ga u sabirne centre za ambalažni materijal koje su odredila lokalna nadležna tijela.

## 2 Opći izgled

### 2.1 Prikaz

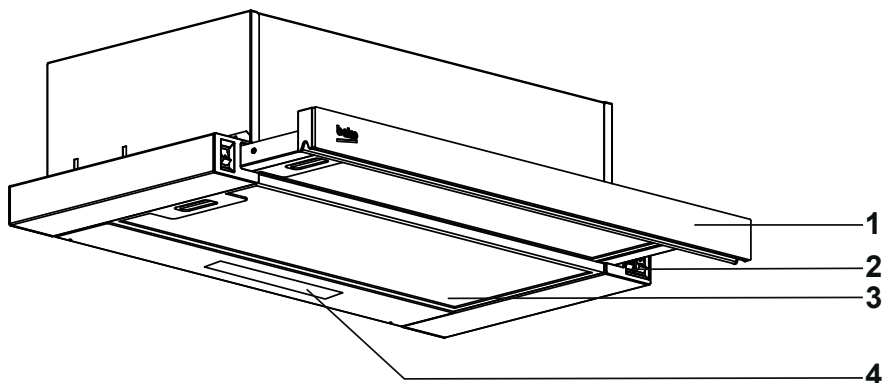

1. Prednja ploča
2. Upravljačka ploča
3. Filtar masnoće
4. Svjetlo

### 2.2 Tehnički podaci

<b>Model</b>	HNT 61520 XH	HNT 61520 BH
<b>Napon</b>	220-240V~ 50/60Hz	
<b>Snaga lampice</b>	1x2 W	
<b>Snaga motora</b>	200 W	
<b>Protok zraka – 3. Razina</b>	574 m <sup>3</sup> /h	
<b>Klasa izolacije</b>	I KLASA	
<b>Boja</b>	Inoks	Crna

## 3 Rukovanje uređajem

### 3.1 Upravljačka ploča

<b>Gumb svjetla</b>		Za uključivanje svjetla prebacite prekidač u položaj svjetla. Klizni prekidač treba biti u izvučenom položaju kako bi se svjetlo uključilo.
<b>Prekidač prve i druge brzine</b>		Za rukovanje proizvodom u prvoj brzini prekidač treba biti u donjem položaju, a u gornjem položaju ako ćete rukovati proizvodom u drugoj brzini. Za isključivanje proizvoda, postavite ga u položaj „0“.
<b>Prekidač treće brzine</b>		Postavite prekidač u donji položaj za rukovanje proizvodom u trećoj brzini. Za isključivanje proizvoda, postavite ga u položaj „0“.

### 3.2 Energetski učinkovita upotreba

- Kada koristite uređaj podesite postavke brzine u skladu s intenzitetom pare i mirisa i kako biste uštedjeli energiju.
- Sporije brzine (1-2) koristite u normalnim uvjetima, a veliku brzinu (3) koristite za intenzivne mirise i pare.
- Svjetla na napi služe za osvijetljavanje područja kuhanja.
- Ako ih koristite za rasvjetu okruženja tada će te potrošiti nepotrebnu energiju, a rasvjeta neće biti dovoljna.
- Da bi vaš uređaj trošio manje energije, pokrenite ga malom brzinom.
- Vaš uređaj će smanjiti potrošnju energije jer će raditi učinkovitije kada mu omogućite dovoljan dovod zraka.
- Postavite uređaj na intenzivnu razinu usisne

snage prije stvaranja pare, u slučajevima kada znate da će se pojaviti gusta para. Dakle, smanjete potrošnju energije tako što ćete svoj uređaj koristiti kraće vrijeme jer će imati dovoljan dovod zraka.

- Držite poklopce posuđa zatvorenim kako biste smanjili stvaranje pare.

### 3.3 Rukovanje napom

- Uređaj ima motor s različitim brzinama.
- Za bolju učinkovitost preporučujemo koristiti sporije brzine u normalnim uvjetima, a veću brzinu u slučaju jakih mirisa i intenzivne pare.
- Uređaj možete pokrenuti pritiskom na gumb željene postavke brzine. (1, 2, 3)
- Pritiskom na gumb svjetla možete osvijetliti područje kuhanja.

### 3.4 Zamjena lampice



- Prije zamjene žarulje isključite aspirator s napajanja električnom energijom.
- Ne dirajte žarulju kada je vruća.
- Pazite i ne dirajte zamijenjenu žarulju izravno s rukama.



Žarulje za svjetlo možete kupiti kod ovlaštenog servisnog zastupnika.

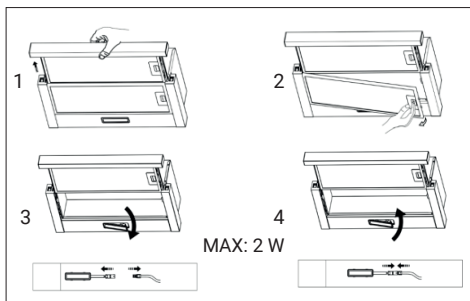

## 3 Rukovanje uređajem

Žarulja	
Snaga žarulje	2 W
Držač / utičnica	L14
Napon žarulje	110 - 240 V
Veličina	34.5*120 mm
Svjetlosni tok	81 lm
Odgovarajuća temperatura boje	4050 K

Ovaj proizvod sadrži izvor svjetla klase energetske učinkovitosti "A".

### 3.5 Rad s priključenim dimnjakom

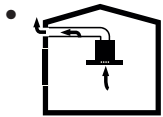

Pare se uklanjaju kroz cijev ventilacijskog kanala koja je pričvršćena na priključnu glavu nape.

- Promjer cijevi ventilacijskog

kanala isti je kao i spojni prsten. U vodoravnoj instalaciji, cijev treba imati lagani nagib prema gore (približno 10°) tako da zrak može lako izaći iz prostorije.

### 3.6 Rad bez priključenog dimnjaka

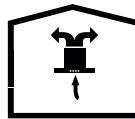

Zrak se filtrira kroz ugljeni filter i vraća se u prostoriju. Ugljeni filter koristi se kada se u kući ne može koristiti ventilacijski kanal.

- Kod primjene bez ventilacijskog kanala, uklonite preklope unutar adaptera ventilacijskog kanala.
- Uklonite aluminijski filter masnoće. Za instalaciju ugljanog filtra pričvrstite filtre na kvačice centriranjem na plastičnom komadu s obje strane kućišta ventilatora, zategnite ih okretanjem desno ili lijevo.
- Zamijenite aluminijski filter masnoće.

## 4 Čišćenje i održavanje

Uređaj treba redovito čistiti i održavati. Neodržavanje uređaja čistim negativno će utjecati na vijek trajanja uređaja. Za čišćenje i održavanje slijedite upute navedene u priručniku.



Prije čišćenja i održavanja, isključite uređaj sa napajanja ili isključite glavni prekidač ili otpustite osigurač koji napaja aspirator.



Nepoštivanje odredbi vezanih uz čišćenje uređaja i zamjenu filtera može dovesti do opasnosti od požara. Stoga se preporuča slijediti ovdje navedene smjernice. Proizvođač nije odgovoran za oštećenja motora ili požare uzrokovane nepravilnim korištenjem.

Čistite samo s krpom namočenom u neutralni tekući deterdžent. Ne čistite alatima ili instrumentima. Ne koristite abrazivne proizvode. Ne koristite alkohol.

## 4 Čišćenje i održavanje

### 4.1 Čišćenje aluminijuskog filtra za masnoće

Ovaj filter sakuplja sve uljne čestice iz zraka. Preporučujemo vam čišćenje filtra jednom mjesečno ako se aspirator koristi u normalnim uvjetima. U ovom postupku prvo uklonite filtre masnoće. Filtre operite s tekućim deterdžentom i isperite ih vodom, te ih vratite na njihovo mjesto nakon što se osuše. Aluminijški filter masnoće može izgubiti boju uslijed pranja, to je normalno te ne trebate zbog toga zamijeniti filter.



Aluminijški filter možete prati u perilici suđa.



**OPREZ:** U slučaju normalne uporabe, očistite filter jednom mjesečno.

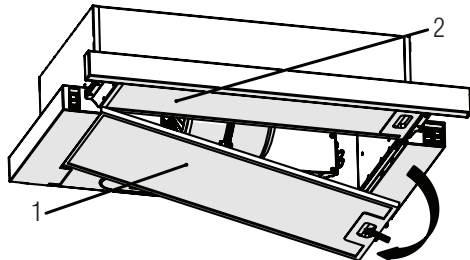

- Gurnite blokadu filtra masnoće prema naprijed.
- Zatim je lagano povucite prema dolje i van. U protivnom, možete saviti filter. Operite i isperite filter masnoće s tekućim deterdžentom i vratite filter masnoće na njegovo mjesto u skladu s gore navedenim koracima samo obrnutim redoslijedom. Ovi filteri masnoće koriste se za hvatanje čestica ulja u zraku.

### 4.2 Zamjena ugljenog filtra

Aspirator može biti opremljen ugljenim filtrom. Ugljeni filter primjenjuje se samo kada aspirator

nije spojen na ventilacijski otvor.

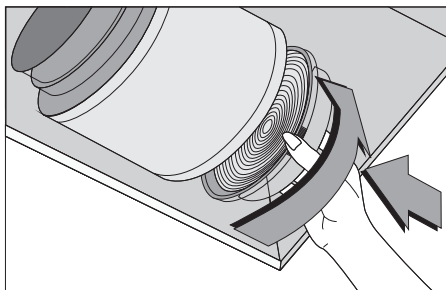

- Uklonite filter masnoće.
- Za uklanjanje filtra s aktivnim ugljenom, izvadite filter s aktivnim ugljenom iz njegovog kućišta okretanjem u smjeru obrnutom od smjera kazaljke na satu od jezičca.
- Instalirajte novi ugljeni filter.
- Instalirajte filter masnoće.

#### UPOZORENJE:



- Nikad ne perite ugljeni filter.
- U svakom slučaju potrebnom je zamijeniti ugljeni filter barem svaka tri mjeseca.
- Ugljeni filter možete kupiti u ovlaštenom servisu.

## 5 Postavljanje uređaja



**UPOZORENJE:** Prije početka instalacije, pročitajte sigurnosne informacije u korisničkom priručniku.



**UPOZORENJE:** Ako instalaciju ne instalirate s vijcima i stabilizatorima u skladu s ovim uputama, to može rezultirati strujnim udarom.

Za instalaciju nape kontaktirajte najbliži ovlašteni servis.

Kupac je odgovoran za pripremu mjesta instalacije i električnih instalacija nape.

### 5.1 Položaj uređaja

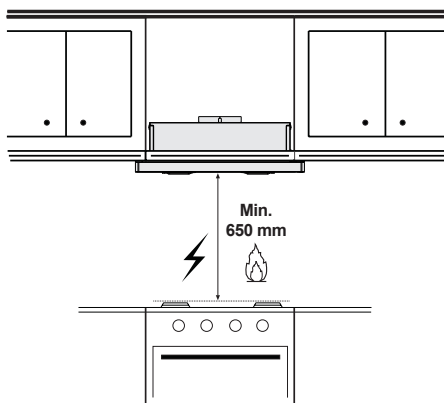

- Treba obratiti pozornost na rastojanje između ploče za kuhanje i nape prije instalacije. Ovo rastojanje treba biti 65 cm.
- Mjeru morate uzeti od površine grila na plinskim pločama za kuhanje i od staklene površine električnih ploča za kuhanje.

### 5.2 Sadržaj pakiranja

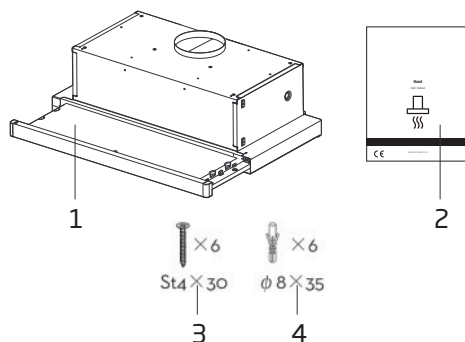

1. Napa
2. Korisnički priručnik
3. Vijci x6
4. Plastični tipal x6

### 5.3 Instalacija

Dva su načina instalacije

#### Način A:

Za instaliranje na zidu izbušite 2 otvora promjera  $\varnothing 8\text{mm}$  na odgovarajućem mjestu u skladu sa središnjim razmakom otvora na stražnjoj strani nape. Umetnite maticu u otvor.

Umetnite vijke u matice i zategnite ih.

Postavite kuhinjsku napu na zategnute vijke.

Pričvrstite kuhinjsku napu pomoću sigurnosnih vijaka.

Dva sigurnosna ventilacijska otvora nalaze se na stražnjem dijelu kućišta s promjerom od 6 mm.

Stavite jednosmjerni ventil na napu.

## 5 Postavljanje uređaja

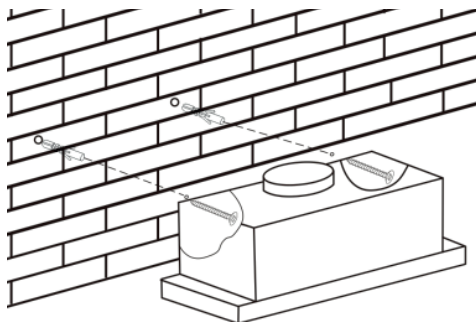

### Način B:

Izbušite četiri otvora promjera 6 mm na dnu visećeg ormarića. Stavite jednosmjerni ventil na kuhinjsku napu, zatim postavite kuhinjsku napu na dno visećeg ormarića, zategnite napu s priložena četiri vijka.

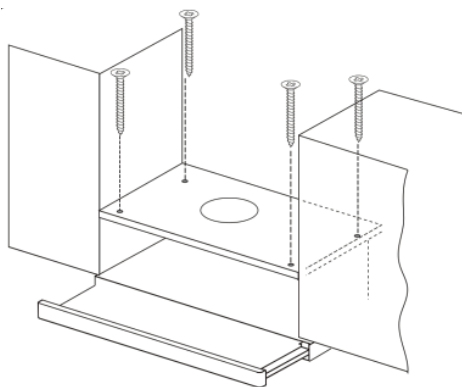

- Produžna cijev je dodatni pribor, ne isporučuje se.
- Skinite zaštitnu foliju prije postavljanja.

### 5.4 Način instaliranja otvora za zrak

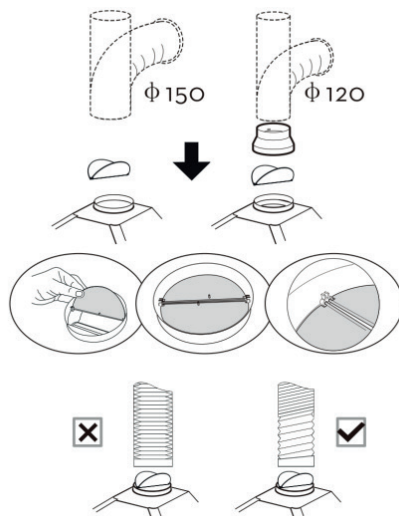

#### Način instalacije cijevi promjera od 150 mm:

Umetnite jednosmjerni ventil kao na slici i pričvrstite cijev.



**POZOR:** Izbočina jednosmjernog ventila mora biti okrenuta prema gore.

#### Način instalacije cijevi promjera od 120 mm:

Umetnite zaklopku kao na slici i pričvrstite pretvarač prije postavljanja kanala.

Cijev u blizini izlaza zraka mora biti potpuno produžena.

### 5.5 Pohrana

- Ako uređaj ne namjeravate koristiti duže vrijeme, pažljivo ga pohranite.
- Pripravite je li uređaj iskopčan iz strujne utičnice, je li se ohladi i je li potpuno suh.
- Uređaj čuvajte na hladnom i suhom mjestu.
- Uređaj držite izvan dohvata djece

## 5 Postavljanje uređaja

### 5.6 Rukovanje i transport

- Za vrijeme rukovanja i transporta nosite uređaj u njegovom originalnom pakiranju. Pakiranje štiti uređaj od fizičkih oštećenja.
- Ne stavljajte teške predmete na uređaj ili pakiranje. Uređaj se može oštetiti.
- Ako ispustite uređaj to može učiniti neupotrebljivim ili izazvati trajno oštećenje.

## 6 Rješavanje problema

Rješavanje problema	Razlog	Pomoć
Proizvod nije u funkciji.	Provjerite osigurač.	Možda je vaš osigurač isključen, potrebno je da ga osposobite.
Proizvod nije u funkciji.	Provjerite priključak na napajanje električnom energijom.	Mrežni napon treba biti između 220-240 V.
Proizvod nije u funkciji.	Provjerite priključak na napajanje električnom energijom.	Provjerite da li su u funkciji ostali proizvodi u vašoj kuhinji.
Lampica za rasvjetu ne radi.	Provjerite priključak na napajanje električnom energijom.	Mrežni napon treba biti između 220-240 V.
Lampica za rasvjetu ne radi.	Provjerite prekidač za lampicu.	Prekidač za lampicu trebao bi biti u položaju "uključeno".
Lampica za rasvjetu ne radi.	Provjerite lampice.	Lampice proizvoda ne bi trebalo da budu neispravne.
Ulaz zraka u proizvod je slab.	Provjerite aluminijski filter.	Aluminijski filter za masnoću treba očistiti najmanje jednom mjesečno u normalnim uvjetima.
Ulaz zraka u proizvod je slab.	Provjerite odvodnik zraka.	Odvodnik zraka trebao bi biti u položaju "uključeno".
Ulaz zraka u proizvod je slab.	Provjerite karbonski filter.	Za proizvode s karbonskim filterima, filter se obično treba mijenjati svaka 3 mjeseca.

# Ве молиме прво прочитајте го ова упатство за употреба!

Почитуван кориснику,

Ви благодариме што избравте апарат од марката Веко. Се надеваме дека добро ќе Ви користи овој уред, кој е произведен со висок квалитет и според најнова технологија. За таа цел, Ве молиме внимателно да го прочитате ова упатство за употреба и другите приложени документи пред да го користите производот и чувајте ги во случај на потреба. Ако го дадете производот на друго лице, дајте му го и упатството за употреба. Следете ги препораките со тоа што ќе обрнете внимание на сите информации и предупредувања наведени во ова упатство. Запамтете, ова упатство за употреба може да важи и за други модели. Разликите меѓу модели се јасно опишани во ова упатство.

## Значења на симболите

Во различни делови од ова упатство се употребени следниве симболи:



Важни информации и корисни совети за употреба.



**ПРЕДУПРЕДУВАЊЕ:**  
Предупредувања во врска со опасни ситуации поврзани со безбедноста на човекот и на имотот.



**ПРЕДУПРЕДУВАЊЕ:**  
Предупредување за опасност од пожар.



**ПРЕДУПРЕДУВАЊЕ:**  
Предупредување за електричен удар.

## 1.1 Општа безбедност

Важни упатства за безбедност Прочитајте внимателно и чувајте ги за идна употреба Овој дел содржи упатства за безбедност кои ќе Ви помогнат да се заштитите од ризик од пожар, електричен удар, изложеност на истекување на енергија од микробранова, лична повреда или оштетување на имот. Ако не ги следите овие упатства, гаранцијата нема да важи.

- Производите на Веко се во согласност со важечките безбедносни стандарди; затоа, во случај на какво било оштетување на апаратот или кабелот за напојување, треба да се поправи или замени од дилерот, сервисниот центар или експерт и сличен

овластен сервис, за да се избегне каква било опасност. Неправилните или неквалификувани поправки можат да бидат опасни и да предизвикаат ризик за корисникот.

- Овој уред е наменет за употреба во домаќинствата и за други слични намени како што се:
  - Поставени кујнски површини во продавници, канцеларии и други работни околии;
  - Викендички
  - Од страна на клиенти во хотели и други средини од станбен тип;
  - Средини од типот на ноќевање со појадок.
- Управувајте со апаратот за наменетата цел само како што е опишано во ова упатство.

- **Производителот** не може да биде одговорен за штети кои произлегуваат од неправилна инсталација или погрешна употреба на производот.
- Овој апарат можат да го користат деца над 8 години и лица со намалени физички, сензорни или ментални способности или, пак, лица без искуство и познавања само доколку имаат соодветен надзор или обука за безбедно користење на апаратот и сфаќаат кои ризици се вклучени.
- Деца не смеат да си играат со апаратот. Деца не смеат да го чистат или да го одржуваат апаратот без надзор.
- **Минималното** растојание помеѓу подлогата за садовите за готвење на плочата за готвење и најнискиот дел од Вашиот производ мора да биде најмалку 65 см.
- Ако упатствата за инсталација на плочата за готвење на гас определуваат поголемо растојание, тоа треба да се земе предвид.
- Осигурајте се дека снабдувањето со електрична енергија е во согласност со информациите дадени на табличката за идентификација на апаратот.
- Никогаш не користете го апаратот ако кабелот за напојување или самиот уред е оштетен.
- Внимавајте кабелот да не се притиска, свиткува или трие од остри рабови за да не се оштети. Чувајте го кабелот за напојување подалеку од жешки

површини и пламен на отворено.

- Користете го уредот само со заземјен приклучок.

**ПРЕДУПРЕДУВАЊЕ:** Не го поврзувајте апаратот со електричната мрежа додека инсталацијата не е целосно завршена.

- Поставете го апаратот така што електричниот приклучок секогаш да биде достапен.
- Не допирајте ги светилките ако работеле долго време. Може да Ви ги изгорат рацете бидејќи ќе бидат жешки.
- Следете ги прописите утврдени од надлежните органи за испуштање на издувниот воздух (ова предупредување не важи за употреба без оцак).
- Ракувајте со апаратот откако ќе ставите тенџере, тава и

слично на плочата за готвење. Во спротивно, висока топлина може да предизвика деформација на некои делови од Вашиот производ.

- Исклучете ја плочата за готвење пред да го тргнете тенџерето, тавата или слично.
- Не оставајте врело масло на плочата за готвење. Тави со врело масло може да предизвикаат самозапалување.
- Обрнете внимание на Вашите завеси и прекривки бидејќи маслото може да се запали додека готвите храна, како помфрит.
- Филтерот за маснотии мора да се менува најмалку еднаш месечно. Јаглородниот филтер мора да се менува најмалку еднаш

во 3 месеци.

- Производот треба да се чисти според упатството за употреба. Ако чистењето не се врши според упатството за употреба, може да има ризик за пожар.
- Не користете материјали за филтрирање што не се огноотпорни, наместо актуелниот филтер.
- Користете ги само оригиналните делови или делови препорачани од производителот.
- Не управувајте со производот без филтерот и не ги отстранувајте филтерите додека производот работи.
- Во случај на започнат пламен, испразнете ги од електрична струја Вашиот производ и апаратите за готвење.
- Во случај на започнат пламен, покријте го пламенот и никогаш да не користите вода за да го изгасите.
- Исклучете го апаратот од струја пред секое чистење и кога апаратот не се користи.
- Негативниот притисок во околината не треба да надминува 4 Pa (4 x 10 bar) додека аспираторот за електричната плоча за готвење и апаратите што работат на друг вид енергија, но електричната енергија работи истовремено.
- Во околината каде што се користи апаратот, издувниот отвор на апарати што работат на нафта или плин, како што е собниот греач, мора да биде целосно изолирана или уредот мора да е херметички.
- При поврзување на оџакот, користете цевки со дијаметар од 120 или

150 мм. Поврзувањето со цевки мора да биде што е можно пократко и да има што е можно помалку лакти.

**Опасност од задушвање!** Сите материјали од пакувањето чувајте ги подалеку од деца.

**ВНИМАНИЕ:** Достапните делови може да станат жешки кога се користат со апарати за готвење.

- Одводот на производот не смее да биде поврзан со воздушни одводи што вклучуваат друг чад.

- Вентилацијата во просторијата може да не е доволна кога аспираторот за електричната плоча за готвење се користи истовремено со уредите што работат на гас или други горива (ова може да не важи за апарати што само го испуштаат воздухот назад во

просторијата).

- Предметите поставени на производот може да паднат. Не ставајте предмети на производот.
- Не фламбирајте под Вашиот производ.

**ПРЕДУПРЕДУВАЊЕ:** Пред да го инсталирате аспираторот, извадете ги заштитните обвивки.

- Никогаш не оставајте големи пламени на отворено под аспираторот кога работи.

- Длабоките тави со масло мора постојано да се набљудуваат додека се употребуваат: прегреаното масло може да се запали.

**1.2 Во согласност со директивата за отпадна електрична и електронска опрема (WEEE) и фрлање на дотраениот производ:**

Овој производ се придржува кон директивата за отпадна електрична и електронска опрема на Европската Унија (2012/19/EU). Овој производ

# 1

## Важни упатства за безбедноста и животната средина

има симбол за класификација за отпадна електрична и електронска опрема (WEEE).

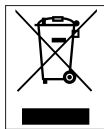

Овој симбол означува дека овој производ не се отстранува заедно со други отпадоци од домаќинството на крајот на својот животен

век. Користениот уред мора да се врати на официјалниот пункт за собирање за рециклирање на електрични и електронски уреди. За да ги пронајдете овие системи за собирање, ве молиме контактирајте ги локалните власти или трговците на мало каде е купен производот. Секое домаќинство игра важна улога

во обновувањето и рециклирањето на стар апарат. Соодветното отстранување на користениот апарат помага во спречување на можни негативни последици по животната средина и здравјето на луѓето.

### 1.3 Во согласност со Директивата за ограничување на опасните супстанции (RoHS)

Овој производ се придржува кон Директивата за ограничување на опасните супстанции (RoHS) на Европската Унија (2011/65/EU). Не содржи штетни и забранети материјали наведени во Директивата.

### 1.4 Информации за пакувањето



Материјалите од пакувањето на производот се произведени од материјали за рециклирање во согласност со нашите Државни регулативи за

животна средина. Не ги фрлајте материјалите за пакување заедно со куќниот или друг отпад. Однесете ги на пунктовете за собирање материјали за пакување, определени од локалните власти.

## 2 Општ изглед

### 2.1 Преглед

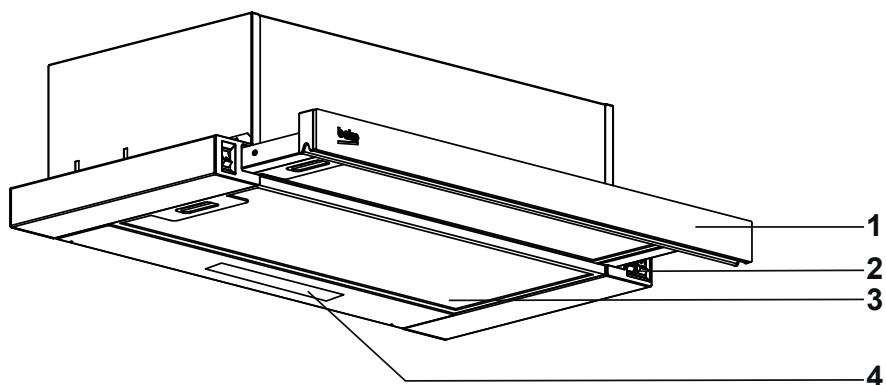



1. Предна табла
2. Контролна табла
3. Филтер за маснотии
4. Осветлување

### 2.2 Технички податоци

Модел	HNT 61520 XH	HNT 61520 BH
Електричен напон на напојувањето	220-240V~ 50/60Hz	
Моќност на сијаличката	1x2 W	
Моќност на моторот	200 W	
Проток на воздух– 3. Ниво	574 m <sup>3</sup> /h	
Класа на изолација	КЛАСА I	
Боја	Инокс	Црна

### 3.1 Контролна плоча

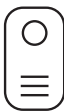
Копче за сијалица		За да ја вклучите сијалицата на производот, ставете го прекинувачот на позицијата за сијалица. Комплетот на лизгачот треба да биде во повлечена положба за да се вклучи сијалицата.
Прекинувач за 1ва и 2ра брзина.		Ставете го прекинувачот во положба надолу за да ракувате со производот со 1ва брзина, а нагоре за да ракувате со 2ра брзина. За да го исклучите, поставете го на позиција „0“.
3. Прекинувач за брзина		Ставете го прекинувачот во положба надолу за да ракувате со производот во 3та брзина. За да го исклучите, поставете го на позиција „0“.

### 3.2 Економично користење на уредот за заштеда на електрична енергија

- Кога го користите уредот, подесете ги поставките за брзина според интензитетот на пареата и миризбата за да заштедите енергија.
- Користете ниски брзини (1- 2) во нормални околности, а висока брзина (3) при интензивна миризба и пареа.
- Сијаличките на аспираторот служат за осветлување на просторот за готвење.
- Ако се користат за осветлување на целата просторија, ќе се троши струја без потреба, а просторијата нема да биде доволно осветлена.
- За Вашиот уред да троши помалку енергија, вклучете го на мала брзина.
- Уредот ќе ја намали потрошувачката на енергија бидејќи ќе работи поефикасно кога ќе му обезбедите доволен внес на воздух.
- Во случаи кога знаете дека ќе се појави густа пареа, поставете го уредот на ниво на интензивна моќност на вшмукување пред да се формира пареа. Така ја намалувате потрошувачката на енергија користејќи го уредот пократко време бидејќи ќе има доволен внес на воздух.
- Држете ги капаците на садовите затворени за да намалите излегување на пареата.

### 3.3 Како да се работи со апаратот

- Аспираторот е опремен со мотор кој има различни брзини.
- За подобри перформанси препорачуваме да се користат ниски брзини во нормални услови, а високи брзини кога има појаки миризби и повеќе пареа.

## 3 Користење на уредот

- Може да го стартирате апаратот со притискање на копчето за поставување на саканата брзина. (1, 2, 3)
- Може да го осветлите просторот за готвење со притискање на сијаличката.

### 3.4 Замена на сијаличката



- Пред да ги замените сијаличките, исклучете го аспираторот од струјната мрежа.
- Не ги допирајте сијаличките додека се жешки.
- Внимавајте да не ја допирате заменетата сијаличка со голи раце.



Можете да набавите сијалички од овластените сервиси.

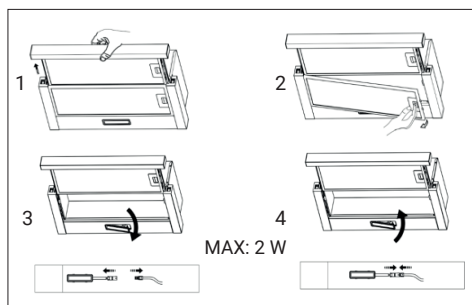

Сијаличка	
Мокност на сијаличката	2 W
Лежиште / Фасонка	L14
Напон на сијаличката	110 - 240 V

Димензии	34,5x120 mm
Светлосен флукс	81 lm
Температура на соодветна боја	4050 K

Овој производ содржи светлосен извор со енергетска ефикасност од класа "А".

### 3.6 Кога е поврзан димен канал

-  Пареата се издувува преку димен канал, кој е прицврстен за приклучната глава на аспираторот.
- Пречникот на димниот канал мора да биде ист како приклучната спојка. Кога се поставува хоризонтално, цевката мора да оди малку нагоре (околу 10°) за да може воздухот лесно да излегува од просторијата.

### 3.7 Кога не е поврзан димен канал

-  Воздухот се филтрира преку карбонскиот филтер и повторно циркулира во просторијата. Карбонскиот филтер се користи кога не е можно да се користи димен канал во објектот.
- Кога го користите аспираторот без димен канал, отстранете ги крилцата во адаптерот на димниот канал.
- Отстранете го алуминиумскиот филтер за маснотии. За да го ставите карбонскиот филтер, наместете го филтерот за клапните центрирајќи го на пластичниот дел на двете страни на куќиштето. Прицврстете го вртејќи го десно или лево.
- Заменете го алуминиумскиот филтер за маснотии.

## 4 Чистење и одржување

Уредот треба редовно да се чисти и одржува. Неуспешното одржување на чистотата на уредот негативно ќе влијае на работниот век на уредот. За чистење и одржување, следете ги инструкциите наведени во упатството.



Пред да се чисти и одржува уредот, исклучете го од струјната мрежа или извадете го или разлабавете го осигурувачот на аспираторот.



Непочитувањето на мерките поврзани со чистењето на уредот и замена на филтрите може да резултира со ризик од пожар. Затоа, се препорачува да ги следите упатствата наведени овде. Производителот не е одговорен за оштетувањата на моторот или пожарите што настанале од неправилна употреба.

Да се чисти само со крпа навлажнета со неутрален течен детергент. Да не се чисти со алатки или инструменти. Да не се користат абразивни средства. Да не се користи алкохол.

### 4.1 Чистење на алуминиумскиот филтер за маснотии

Овој филтер ги собира масните честички од воздухот. Препорачливо е да го чистите филтерот секој месец при нормална употреба. Најнапред отстранете ги филтрите за маснотии. Измијте ги филтрите со течен детергент и исплакнете ги со вода, а откако ќе се исушат повторно вратете

ги назад. Алуминиумските филтри за маснотии може да ја изгубат бојата додека се мијат; тоа е нормално и затоа не треба да го смените филтерот.



Алуминиумскиот филтер за маснотии може да го миете во машина за садови.



**ВНИМАНИЕ:** При нормална употреба, чистете го филтерот еднаш месечно.

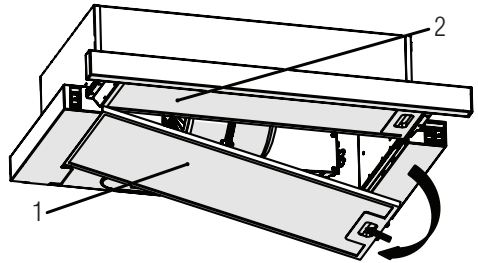

- Притиснете ја напред бравата на филтерот за маснотии.
- Потоа малку повлечете го надолу и извлечете го. Во спротивно, може да го свиткате филтерот. Измијте и исплакнете го филтерот за маснотии со течен детергент и вратете го на место следејќи ги горенаведените чекори по обратен редослед. Овој филтер за маснотии ги задржува масните честички од воздухот.

### 4.2 Промена на јагленскиот филтер

На шпоретот може да е прицврстен филтер со активен јаглен. Јагленскиот филтер се користи само кога аспираторот не е поврзан со

## 4 Чистење и одржување

вентилационен канал. Во секој случај потребно е јагленскиот филтер да се менува барем на секои три месеци.

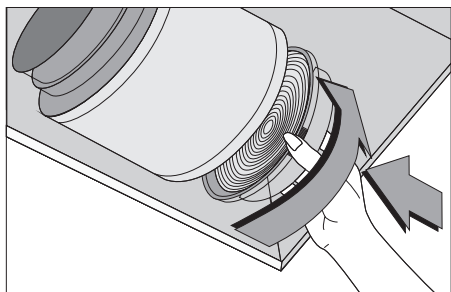

- Отстранете го филтерот за маснотии.
- За да го извадите карбонскиот филтер, извадете го од куќиштето

вртејќи го обратно од стрелките на часовникот во однос на јазичето.

- Ставете го новиот карбонски филтер.
- Ставете го филтерот за маснотии.

### ВНИМАНИЕ



- Карбонскиот филтер не треба да се мие.
- Карбонските филтри треба да се менуваат секои 3 месеци.
- Карбонски филтер може да набавите во овластените сервиси.

## 5 Монтирање на уредот



### ПРЕДУПРЕДУВАЊЕ:

Ве молиме внимателно прочитајте ги упатствата за безбедност пред да го монтирате уредот.



### ПРЕДУПРЕДУВАЊЕ:

Ако не ги монтирате шrafoвите или не го фиксирате уредот во склад со овие упатства, може да дојде до електричен удар.

За монтирање на аспираторот јавете се во најблискиот овластен сервис.

Корисникот има одговорност да го подготви местото каде што ќе се монтира аспираторот и неговата електрична инсталација.

### 5.1 Положба на аспираторот

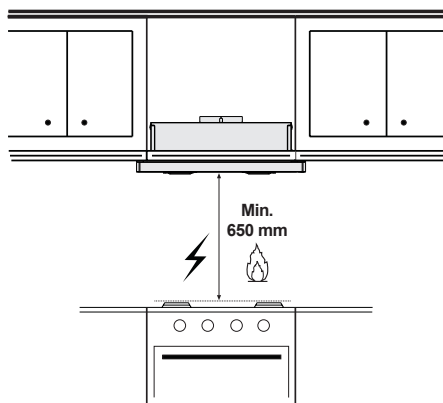

- Пред монтирањето мора да се остави соодветно растојание меѓу шпоретот и аспираторот. Растоја-

## 5 Монтирање на уредот

нието треба да биде 65 см.

- Растојанието треба да се мери од површината на решетката кај плинските плотни, а од површината на стаклото кај електричните плотни.

### 5.2 Додатоци за монтирање

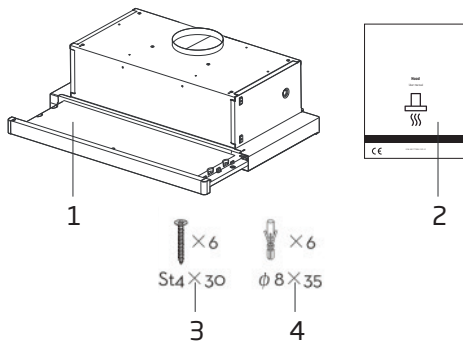

1. Аспиратор
2. Прирачник за употреба
3. Завртки  $\times 6$
4. Пластични клинови  $\times 6$

### 5.3 Инсталирање

Два начина на монтирање

#### Начин А:

За да го поставите на сид, издупчете 2 дупки од  $\phi 8$ мм на соодветно место според средишното растојание на дупката во задниот дел на аспираторот.

Вметнете ја навртката во дупките.

Вметнете ги завртките во навртките и затегнете ги.

Ставете го аспираторот на затегнатите завртки.

Прицврстете го аспираторот со сигурносна завртка.

Двата сигурносни отвори се поставени на задната страна, со дијаметар од 6мм.

Ставете го еднонасочниот вентил на аспираторот.

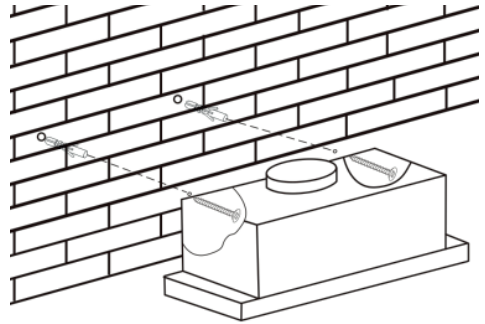

#### Начин Б:

Издупчете 4 дупки со дијаметар од 6мм на дното на висечкиот креденец. Ставете го еднонасочниот вентил на аспираторот, потоа монтирајте го аспираторот на дното на висечкиот креденец, затегнете го аспираторот со приложените 4 завртки.

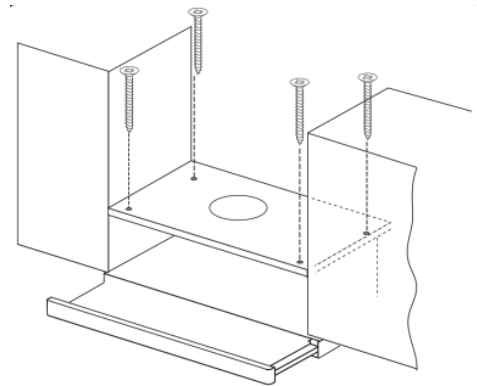

## 5 Монтирање на уредот



- Растегливата цевка е додаток по избор, не се испорачува со производот.
- Извадете ја заштитната фолија пред монтирањето.

### 5.4 Начин на монтирање на излезот за воздух

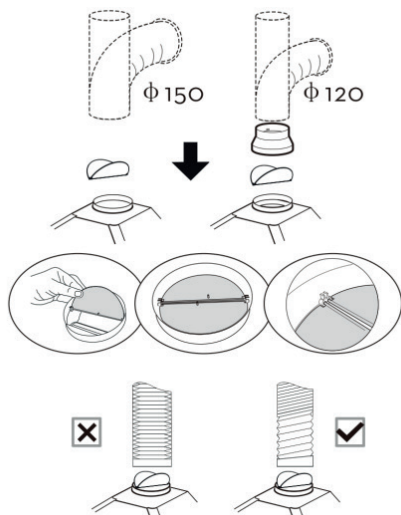

**Начин на инсталација за цевка со дијаметар од 150мм:** Вметнете го еднонасочниот вентил како на сликата и зацврстете ја цевката.



**ВНИМАНИЕ:**  
Свиткувањето на еднонасочниот вентил мора да биде нагоре.

**Начин на инсталација за цевка со дијаметар од 120мм:** Вметнете го амортизерот како на сликата и зацврстете го конверторот пред да ја поставите цевката.

Цевката во близина на излезот за воздух треба целосно да се оптегне.

### 5.5 Чување

- Ако не планирате да го користите уредот подолго време, Ве молиме внимателно да го одложите.
- Ве молиме проверете дали е уредот исклучен, ладен и комплетно сув.
- Оставете го уредот на суво и ладно место.
- Чувајте го уредот на места недостапни за деца.

### 5.6 Ракување и транспорт

- За време на преместувањето и транспортот носете го уредот спакуван во оригиналната амбалажа. Амбалажата го заштитува уредот од физички оштетувања.
- Не ставајте терет на уредот или на амбалажата. Може да се оштети уредот.
- Внимавајте уредот да на Ви падне на под, тоа може да предизвика трајни оштетувања и дефект на уредот.

## 6 Решавање проблеми

Решавање проблеми	Причина	Помош
Производот не функционира.	Проверете го осигурувачот.	Осигурувачот може да е затворен; вклучете го.
Производот не функционира.	Проверете ја електричната врска.	Главниот извор на струја треба да биде помеѓу 220-240 V.
Производот не функционира.	Проверете ја електричната врска.	Проверете дали другите производи во вашата кујна функционираат или не.
Светилката не функционира.	Проверете ја електричната врска.	Главниот извор на струја треба да биде помеѓу 220-240 V.
Светилката не функционира.	Проверете го прекинувачот на сијалицата.	Прекинувачот на светилката треба да е на позицијата „вклучено“ (on).
Светилката не функционира.	Проверете ги светилките.	Светилките на производот не треба да се дефектни.
Приливот на воздух во производот е лош.	Проверете го алуминиумскиот филтер.	Алуминиумскиот филтер за масло треба да се чисти најмалку еднаш месечно во нормални околности.
Приливот на воздух во производот е лош.	Проверете го отворот на вентилаторот за воздух.	Отворот на вентилаторот за воздух треба да е на позицијата „вклучено“ (on).
Приливот на воздух во производот е лош.	Проверете го филтерот за јаглерод.	За производи со филтери за јаглерод, во нормални околности филтерот треба да се менува на секои 3 месеци.

## Bitte lesen Sie zunächst diese Anleitung!

Sehr geehrte Kundin, sehr geehrter Kunde,

Vielen Dank, dass Sie sich für dieses Gerät der Marke Beko entschieden haben. Wir sind überzeugt, dass Sie mit diesem Gerät, das mit den höchsten Qualitätsanforderungen und modernster Technologie hergestellt wurde, beste Ergebnisse erzielen werden. Bitte lesen Sie die gesamte Bedienungsanleitung und alle anderen Begleitdokumente aufmerksam, bevor Sie das Gerät verwenden; bewahren Sie sie zum künftigen Nachschlagen sicher auf. Wenn Sie das Gerät an jemanden weitergeben, händigen Sie ihm bitte auch diese Anleitung aus. Befolgen Sie die Anweisungen, indem Sie alle Informationen und Warnhinweise in der Bedienungsanleitung beachten.

Bitte denken Sie daran, dass diese Bedienungsanleitung eventuell für mehrere Modelle geschrieben wurde. Unterschiede zwischen den Modellen werden in der Anleitung klar und deutlich beschrieben.

## Bedeutung der Symbole

Folgende Symbole werden in den verschiedenen Abschnitten dieser Anleitung verwendet:



Wichtige Informationen und nützliche Hinweise zur Verwendung.



**WARNUNG:** Warnhinweise zu gefährlichen Situationen im Hinblick auf die Sicherheit von Leib, Leben und Eigentum.



Warnung vor Brandgefahr.



Warnung vor Stromschlägen.

# 1 Wichtige Sicherheits- und Umwelanweisungen

## 1.1 Allgemeine Sicherheit

W i c h t i g e Sicherheitsanweisungen sorgfältig lesen und zum künftigen Nachschlagen aufbewahren

Dieser Abschnitt enthält Sicherheitsanweisungen, die beim Schutz vor Personen- und Sachschäden, Bränden, Stromschlägen und dem Austreten von Mikrowellenenergie helfen. Bei Nichtbeachtung dieser Anweisungen erlischt die Gewährleistung.

- Beko-Produkte stimmen mit geltenden Sicherheitsstandards überein; daher sollten Gerät oder Netzkabel zur Vermeidung von Gefahren im Falle von Schäden durch den Händler, ein Kundencenter oder einen spezialisierten, autorisierten Serviceanbieter repariert oder ersetzt werden. Fehlerhafte oder unqualifizierte Reparatu-

ren können Gefahren und Risiken für den Benutzer verursachen.

- Dieses Gerät ist für den Einsatz in Haushalten und ähnlichen Bereichen vorgesehen, wie:
  - In Betriebsküchen, Läden, Büros und anderen Arbeitsumgebungen;
  - Bauernhöfen;
  - Von Gästen in Hotels und anderen Wohnumgebungen;
  - Pensionen und Jugendherbergen.
- Das Gerät darf nur für seinen in dieser Anleitung beschriebenen vorgesehenen Zweck verwendet werden.
- Der Hersteller haftet nicht für Schäden, die auf unsachgemäße Installation oder fehlerhaften Gebrauch zurückzuführen sind.
- Das Gerät darf nur dann

# 1 Wichtige Sicherheits- und Umwelanweisungen

von Kindern ab 8 Jahren und Personen mit körperlichen oder geistigen Einschränkungen genutzt werden, wenn diese beaufsichtigt werden oder gründlich über den richtigen und sicheren Umgang mit dem Gerät aufgeklärt wurden und sich sämtlicher möglicher Gefahren bewusst sind.

- Kinder dürfen nicht mit dem Gerät spielen. Reinigungs- und Wartungsarbeiten dürfen nicht unbeaufsichtigt von Kindern ausgeführt werden.
- Der Abstand zwischen der Stützfläche für Kochgeschirr auf dem Kochfeld und dem niedrigsten Teil der Abzugshaube muss mindestens 65 cm betragen.
- Falls die Anweisungen zur Installation eines Gasherdes einen größeren Abstand angeben, ist dieser einzuhalten.

- Stellen Sie sicher, dass Ihre Stromversorgung mit den Angaben am Typenschild des Gerätes übereinstimmt.
- Benutzen Sie das Gerät niemals, wenn das Netzkabel oder das Gerät selbst beschädigt ist.
- Vermeiden Sie Schäden am Netzkabel, indem Sie es nicht quetschen, knicken oder über scharfe Kanten ziehen. Halten Sie das Netzkabel von heißen Oberflächen und offener Flamme fern.
- Verwenden Sie das Gerät nur mit einer geerdeten Steckdose.

**WARNUNG:** Schließen Sie das Gerät erst nach vollständig abgeschlossener Installation an das Stromnetz an.

- Stellen Sie das Gerät so auf, dass der Netzstecker immer zugänglich ist.
- Berühren Sie die Lampen nicht, falls sie lange Zeit in

# 1 Wichtige Sicherheits- und Umwelanweisungen

Betrieb waren. Sie könnten sich die Finger verbrennen, da die Lampen heiß werden.

- Befolgen Sie die von zuständigen Behörden festgelegten Richtlinien zum Abführen von Abluft (diese Warnung ist bei Einsatz ohne Abzug nicht zutreffend).
- Nehmen Sie Ihr Gerät erst in Betrieb, nachdem Sie ein Kochgeschirr auf das Kochfeld gestellt haben. Andernfalls könnte hohe Hitze zur Verformung von Teilen Ihres Geräts führen.
- Schalten Sie die Kochfelder ab, bevor Sie das Kochgeschirr herunternehmen.
- Lassen Sie kein heißes Öl auf das Kochfeld gelangen. Kochgeschirr mit heißem Öl kann sich selbst entzünden.
- Achten Sie auf Vorhänge und Abdeckungen, da Öl beim Zubereiten von Lebensmittel, wie Pommes frites, Feuer fangen kann.
- Der Fettfilter muss mindestens einmal im Monat ersetzt werden. Der Kohlefilter muss mindestens alle 3 Monate ersetzt werden.
- Das Produkt muss entsprechend der Bedienungsanleitung gereinigt werden. Falls die Reinigung nicht entsprechend der Bedienungsanleitung durchgeführt wird, besteht Brandgefahr.
- Verwenden Sie kein nicht feuerbeständiges Filtermaterial anstelle des aktuellen Filters.
- Verwenden Sie nur Originalteile und vom Hersteller empfohlene Teile.
- Verwenden Sie das Gerät nicht ohne Filter. Entfernen Sie die Filter nicht, während das Gerät läuft.
- Sollte sich etwas entzünden, unterbrechen Sie als

# 1 Wichtige Sicherheits- und Umwelanweisungen

erstes sofort die Energieversorgung.

- Ersticken Sie ein Feuer mit einer geeigneten Decke oder ähnlich, verwenden Sie zum Löschen niemals Wasser.
- Trennen Sie das Gerät vor jeder Reinigung und bei Nichtbenutzung von der Stromversorgung.
- Der Unterdruck in der Umgebung darf 4 Pa (4 x 10 bar) nicht überschreiten, während die Dunstabzugshaube für das elektrische Kochfeld und Geräte mit einer anderen Energiequelle als Strom gleichzeitig laufen.
- Falls sich ein mit Heizöl oder Brenngasen betriebenes Gerät, z. B. Heizungen, in der Nähe der Dunstabzugshaube befindet, muss die Abluft dieses Gerätes vollständig getrennt abgeführt werden oder es muss hermetisch sein.
- Verwenden Sie zum An-

schluss des Abzugs Rohre mit einem Durchmesser von 120 oder 150 mm. Der Rohranschluss muss möglichst kurz sein und sollte möglichst wenige Biegungen aufweisen.

- **Verschluckungsgefahr!** Halten Sie alle Verpackungsmaterialien von Kindern fern.

**ACHTUNG:** Zugängliche Teile können bei Verwendung mit Kochgeräten heiß werden.

- Der Auslass des Produktes darf nicht an Luftkanäle angeschlossen werden, die auch andere Abluft abführen.
- Die Belüftung im Raum reicht möglicherweise nicht aus, wenn die Abzugshaube für das elektrische Kochfeld gemeinsam mit Geräten, die mit Gas oder anderen Kraftstoffen laufen, betrieben wird (dies trifft möglicherweise nicht auf Geräte zu, die

# 1 Wichtige Sicherheits- und Umwelanweisungen

Luft zurück in den Raum abgeben).

- Auf dem Produkt platzierte Gegenstände könnten herunterfallen. Stellen Sie keine Gegenstände auf das Produkt.
- Flambieren Sie nicht unter dem Gerät.

**WARNUNG:** Entfernen Sie vor Installation der Dunstabzugshaube die Schutzfolien.

- Achten Sie darauf, dass niemals hohe offene Flammen unter der Dunstabzugshaube entstehen, wenn diese in Betrieb ist.
- Fritteusen müssen während der Benutzung kontinuierlich überwacht werden; überhitztes Öl kann Feuer fangen.

## 1.2 Ihre Pflichten als Endnutzer



Dieses Produkt erfüllt die Vorgaben der EU-WEEE-Direktive (2012/19/EU). Das Produkt wurde mit einem Klassifizierungssymbol für elektrische und elektronische Altgeräte (WEEE) gekennzeichnet.

Dieses Elektro- bzw. Elektronikgerät ist mit einer durchgestrichenen Abfalltonne auf Rädern gekennzeichnet. Das Gerät darf deshalb nur getrennt

vom unsortierten Siedlungsabfall gesammelt und zurückgenommen werden. Es darf somit nicht in den Hausmüll gegeben werden. Das Gerät kann z.B. bei einer kommunalen Sammelstelle oder ggf. bei einem Vertreter (siehe unten zu deren Rücknahmepflichten in Deutschland) abgegeben werden.

Das gilt auch für alle Bauteile, Unterbaugruppen und Verbrauchsmaterialien des zu entsorgenden Altgeräts.

Bevor das Altgerät entsorgt werden darf, müssen alle Altbatterien und Akkumulatoren vom Altgerät getrennt werden, die nicht vom Altgerät umschlossen sind. Das gleiche gilt für Lampen, die zerstörungsfrei aus dem Altgerät entnommen werden können. Der Endnutzer ist zudem selbst dafür verantwortlich, personenbezogene Daten auf dem Altgerät zu löschen.

Die ordnungsgemäße Entsorgung gebrauchter Geräte trägt dazu bei, mögliche negative Folgen für die Umwelt und die menschliche Gesundheit zu vermeiden.

## 1.3 Hinweise zum Recycling



Helfen Sie mit, alle Materialien zu recyceln, die mit diesem Symbol gekennzeichnet sind. Entsorgen Sie solche Materialien, insbesondere Verpackungen, nicht im Hausmüll, sondern über die bereitgestellten Recyclingbehälter oder die entsprechenden örtlichen Sammelsysteme.

Recyceln Sie zum Umwelt- und Gesundheitsschutz elektrische und elektronische Geräte.

## 1.4 Rücknahmepflichten der Vertreter

Wer auf mindestens 400 m<sup>2</sup> Verkaufsfläche Elektro- und Elektronikgeräte vertreibt oder diese gewerblich an Endnutzer abgibt, ist verpflichtet, bei Abgabe eines neuen Gerätes, ein Altgerät des Endnutzers der gleichen Geräteart, das im Wesentlichen die gleichen Funktionen wie das neue Gerät erfüllt, am Ort der Abgabe oder in unmittelbarer Nähe, unentgeltlich zurückzunehmen. Das gilt auch für Vertreter von Lebensmitteln mit einer Gesamtverkaufsfläche von mindestens 800 m<sup>2</sup>, die mehrmals im Kalenderjahr oder dauerhaft Elektro- und Elektronikgeräte anbieten und auf dem Markt bereitstellen. Solche Vertreter müssen zudem auf Verlangen des Endnutzers Altgeräte, die in keiner äußeren Abmessung größer als 25 cm sind, (kleine Elektrogeräte) im Einzelhandelsgeschäft oder in unmittelbarer Nähe hierzu unentgeltlich zurückzu-

# 1 Wichtige Sicherheits- und Umwelanweisungen

nehmen; die Rücknahme darf in diesem Fall nicht an den Kauf eines Elektro- oder Elektronikgerätes verknüpft, kann aber auf drei Altgeräte pro Geräteart beschränkt werden.

Ort der Abgabe ist auch der private Haushalt, wenn das neue Elektro- oder Elektronikgerät dorthin geliefert wird; in diesem Fall ist die Abholung des Altgerätes für den Endnutzer kostenlos.

Die vorstehenden Pflichten gelten auch für den Vertrieb unter Verwendung von Fernkommunikationsmitteln, wenn die Vertrieber Lager- und Versandflächen für Elektro- und Elektronikgeräte bzw. Gesamtlager und Versandflächen für Lebensmittel beinhalten, die den oben genannten Verkaufsflächen entsprechen. Die unentgeltliche Abholung von Elektro- und Elektronikgeräten ist dann aber auf Wärmeüberträger (z.B. Kühlschrank), Bildschirme, Monitore und Geräte, die Bildschirme mit einer Oberfläche von mehr als 100 cm<sup>2</sup> enthalten und Geräte beschränkt, bei denen mindestens eine der äußeren Abmessungen mehr

## 1.5 Einhaltung von RoHS-Vorgaben

Das von Ihnen erworbene Produkt erfüllt die Vorgaben der EU-RoHS Direktive (2011/65/EU). Es enthält keine in der Direktive angegebenen gefährlichen und unzulässigen Materialien.

## 2 Allgemeines Erscheinungsbild

### 2.1 Übersicht

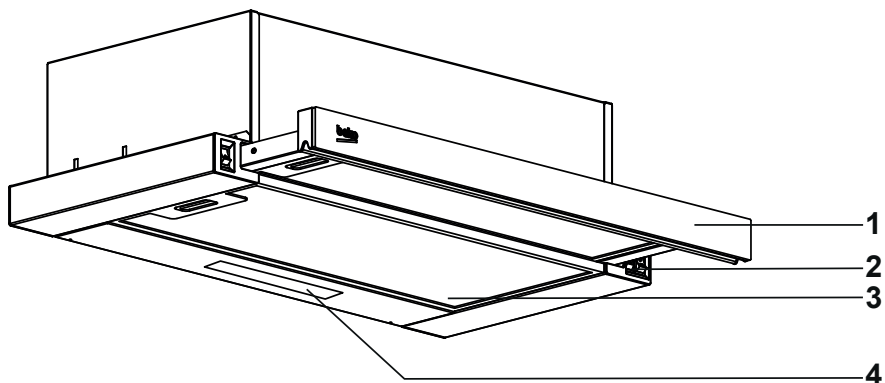



1. Frontblende
2. Schalter
3. Filter
4. Beleuchtung

### 2.2 Technische daten

<b>Modell</b>	HNT 61520 XH	HNT 61520 BH
<b>Versorgungsspannung</b>	220-240V ~ 50/60 Hz	
<b>Lampenleistung</b>	1x2 W	
<b>Motorleistung</b>	200 W	
<b>Abluftleistung – 3. Stufe</b>	574 m <sup>3</sup> /h	
<b>Isolationsklasse</b>	Klasse I	
<b>Farbe</b>	Inox	Schwarz

# 3 Bedienung des gerätes

## 3.1 Steuerung des Geräts

Ein-/Aus- schalter		Um die Lampe des Geräts einzuschalten, stellen Sie den Schalter auf die entsprechende Position. Bitte beachten Sie, dass der Schieber hierfür in ausgezogener Position sein muss.
1. und 2. Geschwindigkeitsstufe		Um das Gerät mit der ersten Geschwindigkeitsstufe zu betreiben, stellen Sie den Schalter in die untere Position. Für die zweite Geschwindigkeitsstufe setzen Sie ihn in die obere Position. Zum Ausschalten drehen Sie den Schalter auf „0“
3. Geschwindigkeitsstufe		Stellen Sie den Schalter in die untere Position, um das Gerät mit der dritten Geschwindigkeitsstufe zu betreiben. Zum Ausschalten setzen Sie den Schalter auf „0“.

## 3.2 Energieeffiziente Nutzung

- Wenn Sie Ihr Gerät benutzen, passen Sie die Geschwindigkeitseinstellungen je nach Dampf- und Geruchsintensität an, um Energie zu sparen.
- Verwenden Sie niedrige Geschwindigkeiten (1-2) unter normalen Bedingungen und hohe Geschwindigkeiten (3) für intensive Gerüche und Dämpfe.
- Die Lampe der Abzugshaube ist so angebracht, dass sie den Herdbereich beleuchtet.
- Die Nutzung für die Beleuchtung der Küche kann zu unnötigen zusätzlichen Stromkosten führen, ohne dass die Raumbeleuchtung ausreichend wäre.
- Damit Ihr Gerät weniger Energie verbraucht, sollten Sie es mit einer niedrigen Geschwindigkeit laufen lassen.

- Ihr Gerät reduziert den Energieverbrauch und arbeitet effizienter, wenn Sie für eine ausreichende Luftzufuhr sorgen.
- Stellen Sie Ihr Gerät auf eine Stufe mit starker Ansaugleistung, bevor sich Dämpfe entwickeln, wenn eine starke Dampfentwicklung zu erwarten ist. So reduzieren Sie den Energieverbrauch, weil Sie das Gerät weniger lange einsetzen müssen, da die Luftzufuhr ausreichend ist.
- Kochen Sie möglichst mit geschlossenem Deckel, sodass weniger Dampf entweichen kann.

## 3.3 Bedienung der Abzugshaube

- Ihr Gerät enthält einen Motor, der verschiedene Geschwindigkeiten hat.
- Für eine bessere Leistung empfehlen wir niedrige Geschwindigkeiten unter normalen Bedingungen und hohe Geschwindigkeiten bei starken Gerüchen und intensiven Dämpfen.
- Sie können Ihr Gerät starten, indem Sie auf die Taste für die gewünschte Geschwindigkeitseinstellung verschieben. (1, 2, 3)
- Sie können die Kochstelle beleuchten, indem Sie die Lampe drücken.

## 3.4 Auswechseln der Leuchtmittel



- Vor dem Austausch der Leuchten müssen Sie die Stromzufuhr unterbrechen.
- Berühren Sie die Leuchten niemals im erhitzten Zustand.
- Achten Sie darauf, dass Sie die ausgetauschte Leuchte nicht mit den Händen berühren.



Sie können Leuchten über unsere vertraglichen Kundendienstanbieter beziehen.

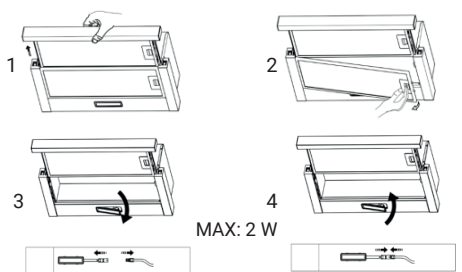

MAX: 2 W

## 3 Bedienung des gerätes

Glühbirne	
Leistung der Lampe	2 W
Halter / Sockel	L14
Die Spannung der Glühbirne	110 - 240 V
Größe	34.5*120 mm
Lichtstrom	81 lm
Korrelierte Farbtemperatur	4050 K

Dieses Produkt enthält eine Lichtquelle der Energieeffizienzklasse "F".

### 3.5 Verwendung mit Abluftkanalanschluss

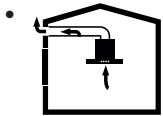

Der Dampf wird durch das Abluftrohr, der am Anschlusskopf der Abzugshaube auf dem Herd befestigt ist, abgesaugt.

- Der Durchmesser des Abluftrohrs muss dem Durchmesser des Anschlussrings entsprechen. Bei horizontaler Anordnung muss das Rohr ein leichtes Gefälle (ca. 10°) nach oben haben, damit die Luft leicht aus dem Raum austreten kann.

### 3.6 Verwendung ohne Abluftkanalanschluss

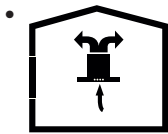

Die Luft wird durch den Kohlefilter gefiltert und im Raum rezirkuliert. Der Kohlefilter wird verwendet, wenn es unmöglich ist, einen Rauchabzug im Haus zu benutzen.

- Im rauchgaslosen Betrieb sind die Klappen im Inneren des Rauchgasadapters zu entfernen.
- Entfernen Sie den Fettfilter. Zum Einbau des Kohlefilters den Filter auf die Laschen aufsetzen, indem Sie ihn auf dem Kunststoffteil auf beiden Seiten des Gebläsegehäuses zentrieren. durch Rechts- oder Linksdrehung festziehen.
- Fettfilter einsetzen.

## 4 Reinigung und Instandhaltung

Das Gerät sollte regelmäßig gereinigt und gewartet werden. Ein unzureichend gereinigtes Gerät hat negative Folgen für die Lebensdauer des Geräts. Für Transport und Wartung befolgen Sie bitte die Anweisungen in der Bedienungsanleitung.



Ziehen Sie vor der Reinigung und Wartung den Netzstecker oder schalten Sie den Schalter aus.



Die Nichteinhaltung der Reinigungsanweisungen für das Gerät und sowie der Anweisungen zum Filterwechsel kann zu akuter Brandgefahr führen. Daher wird dringend empfohlen, die hier gegebenen Anweisungen zu befolgen. Der Hersteller haftet nicht für Geräte- oder Brandschäden, die aus einer unsachgemäßen Verwendung herrühren.

Reinigen Sie das Gerät nur mit einem feuchten Tuch und einem neutralen Flüssigreiniger. Verwenden Sie keinesfalls Instrumente oder Werkzeuge für eine Reinigung. Verwenden Sie keine ätzenden oder scheuernden Reinigungsmittel. Verwenden Sie keine alkoholhaltigen Reinigungsmittel

### 4.1 Reinigung des Fettfilters

Der Fettfilter hält die Ölpartikel in der Luft zurück. Fettfilter können nach wiederholter Reinigung ihre Farbe ändern. Dies ist normal und erfordert keinen Filterwechsel.

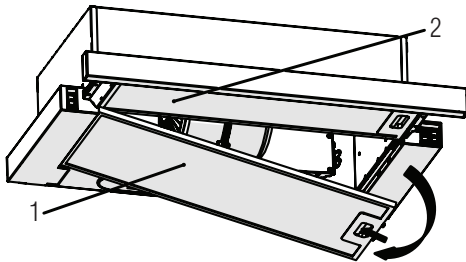

1. Externer Fettfilter

2. Interner Fettfilter

- Ziehen Sie die Schiebepatte heraus, indem Sie sie an der Frontplatte festhalten. Entnehmen Sie zuerst den äußeren Fettfilter und anschließend den inneren Fettfilter.
- Drücken Sie die Verriegelung des Fettfilters nach vorne.

- Ziehen Sie ihn dann leicht nach unten und ziehen Sie ihn heraus. Andernfalls können Sie den Fettfilter verbiegen. Waschen und spülen Sie Fettfilter mit flüssigem Reinigungsmittel und ersetzen Sie Fettfilter in ihren Fassungen, indem Sie die oben angegebenen Schritte in umgekehrter Reihenfolge durchführen. Der Fettfilter hält die Ölpartikel in der Luft zurück.



Sie können Ihre Aluminium-Ölfilter in der Spülmaschine waschen.



**VORSICHT:** Reinigen Sie Ihren Aluminium-Ölfilter bei normalem Gebrauch einmal im Monat.

### 4.2 Austausch des kohlefilters

Geruchsbeseitigende Filter enthalten Holzkohle (Aktivkohle). Das Gerät muss stets mit eingesetzten Fettfiltern betrieben werden, unabhängig davon, ob ein Aktivkohlefilter verwendet wird oder nicht.

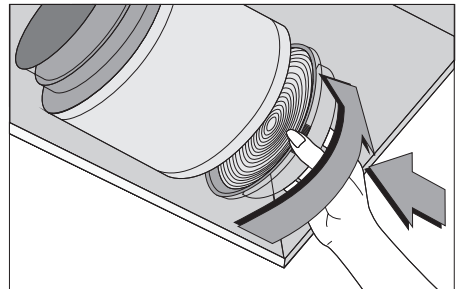

- Entfernen Sie die Aluminium-Ölfilter.
- Um den Kohlefilter zu entfernen, nehmen Sie den Kohlefilter aus seinem Gehäuse heraus, indem Sie ihn gegen den Uhrzeigersinn aus der Lasche drehen.
- Installieren Sie den neuen Kohlefilter.
- Installieren Sie den Aluminium-Ölfilter.

#### **VORSICHT**



- Kohlefilter dürfen niemals gewaschen werden.
- Ersetzen Sie die Kohlefilter einmal alle 3 Monate.
- Sie können den Kohlefilter bei den autorisierten Diensten beziehen.

# 5 Installation des Geräts



**WARNUNG:** Lesen Sie vor Beginn der Installation die Sicherheitshinweise im Benutzerhandbuch.



**WARNUNG:** Wird die Installation mit Schrauben und Stabilisatoren nicht in Übereinstimmung mit diesen Anweisungen durchgeführt, kann dies zu einem elektrischen Schlag führen.

Für die Installation der Abzugshaube wenden Sie sich bitte an den nächstgelegenen autorisierten Service.

Es liegt in der Verantwortung des Kunden, den Standort und die elektrische Installation der Abzugshaube vorzubereiten.

## 5.1 Positionierung des Geräts

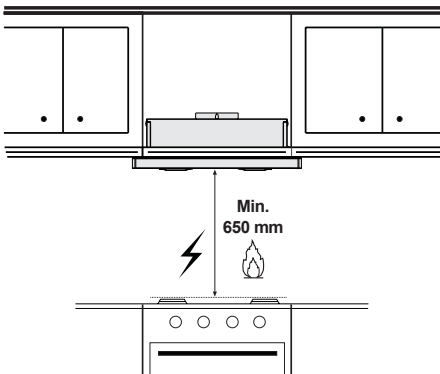

- Der Abstand zwischen dem Herd und der Abzugshaube muss vor der Montage berücksichtigt werden. Dieser Abstand sollte 65 cm betragen.
- Der Abstand muss bei Gasherden von der Oberfläche des Rostes, bei Elektroherden von der Oberfläche des Glases gemessen werden.

## 5.2 Installations-Zubehör

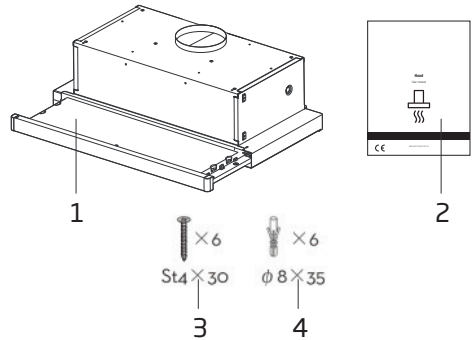

1. Schiebehaube
2. Bedienungsanleitung
3. Schrauben x6
4. Kunststoffdübel x6

## 5.3 Installation

Zwei Methoden zur Installation

### Methode A:

Zur Wandmontage bohren Sie entsprechend dem Mittenabstand der Löcher auf der Rückseite der Dunstabzugshaube an einer geeigneten Stelle zwei Löcher mit 8 mm Durchmesser.

Setzen Sie die Dübel in die Löcher ein.

Die Schrauben in die Dübel stecken und festziehen. Setzen Sie die Dunstabzugshaube auf die Feststellschrauben.

Dunstabzugshaube mit Sicherungsschraube fixieren.

Die beiden Sicherheitsöffnungen mit einem Durchmesser von 6 mm befinden sich auf der Gehäuserückseite.

Setzen Sie das Einwegventil auf die Dunstabzugshaube.

## 5 Installation des Geräts

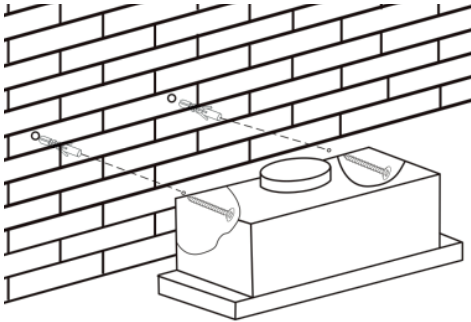

### Methode B:

Bohren Sie 4 Löcher mit 6 mm Durchmesser in den Boden des Hängeschrankes. Setzen Sie das Einwegventil auf die Dunstabzugshaube, montieren Sie dann die Dunstabzugshaube am Boden des Hängeschrankes und ziehen Sie die Haube mit den 4 beiliegenden Schrauben fest.

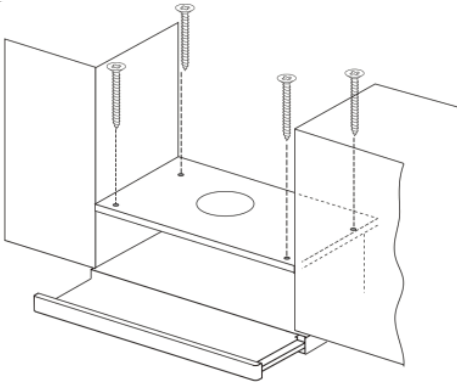

- Das ausziehbare Rohr ist optionales Zubehör und wird nicht mitgeliefert.
- Schutzfolie vor der Installation entfernen.

### 5.4 Installationsmethode des Luftauslasses

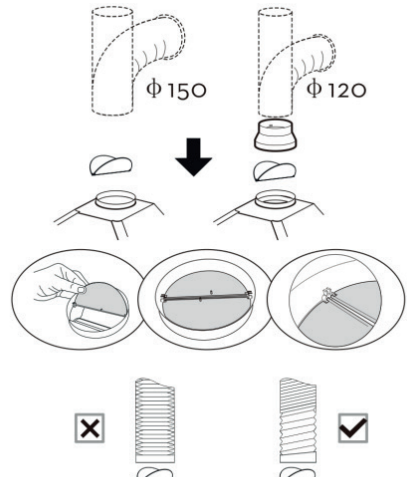

#### Installationsmethode für Rohr mit 150 mm Durchmesser:

Setzen Sie das Einwegventil wie abgebildet ein und befestigen Sie das Rohr.



**A C H T U N G :** Die Erhebung des Rückschlagventils muss nach oben zeigen.

#### Installationsmethode für Rohr mit 120 mm Durchmesser:

Setzen Sie die Siedeklappe wie abgebildet ein und befestigen Sie den Converter, bevor Sie den Kanal platzieren.

Das Rohr in der Nähe des Luftauslasses muss vollständig verlängert sein.

### 5.5 Lagerung

- Lagern Sie das Gerät sorgfältig, wenn Sie es längere Zeit nicht benutzen sollten.
- Sorgen Sie dafür, dass das Gerät vom Stromnetz getrennt, gänzlich abgekühlt und trocken ist.
- Lagern Sie das Gerät an einem kühlen, trockenen Ort.
- Halten Sie das Gerät von Kindern fern.

### 5.6 Handhabung und Transport

- Tragen Sie das Gerät während der Handhabung und des Transports in der Originalverpackung.
- Die Verpackung des Geräts schützt es vor physischen Schäden.
- Legen Sie keine schweren Lasten auf das Gerät oder auf die Verpackung. Das Gerät kann beschädigt werden.

## 6 Fehlerbehebung

Fehlerbehebung	Grund	Hilfe
Das Produkt funktioniert nicht.	Überprüfen Sie Ihre Sicherung	Ihre Sicherung könnte geschlossen sein, sorgen Sie dafür, dass sie funktioniert.
Das Produkt funktioniert nicht.	Überprüfen Sie die elektrische Verbindung.	Die Netzspannung sollte zwischen 220-240V liegen.
Das Produkt funktioniert nicht.	Überprüfen Sie die elektrische Verbindung.	Überprüfen Sie, ob die anderen Produkte in Ihrer Küche funktionieren oder nicht.
Die Beleuchtung Lampe funktioniert nicht.	Überprüfen Sie die elektrische Verbindung.	Die Netzspannung sollte zwischen 220-240V liegen.
Die Beleuchtung Lampe funktioniert nicht.	Überprüfen Sie den Lampenschalter.	Der Lampenschalter sollte sich in der Position "Ein/on" befinden.
Die Beleuchtung Lampe funktioniert nicht.	Überprüfen Sie die Lampen.	Die Lampen des Produkts sollten nicht defekt sein.
Die Luftzufuhr des Produkts ist schlecht.	Prüfen Sie den Aluminiumfilter.	Der Aluminium-Ölfilter sollte unter normalen Bedingungen mindestens einmal im Monat gereinigt werden.
Die Luftzufuhr des Produkts ist schlecht.	Überprüfen Sie den Abluftkamin.	Der Entlüftungskanal sollte sich in der "Ein" Stellung befinden.
Die Luftzufuhr des Produkts ist schlecht.	Überprüfen Sie den Kohlefilter.	Bei Produkten mit Kohlefilter sollte der Filter normalerweise alle 3 Monate gewechselt werden.

## Garantiebedingungen

### Anschrift:

Beko Germany GmbH  
Rahmannstraße 3  
D-65760 Eschborn

Kundendienst-Tel.: 06102-86 86 891

E-Mail: [Kundendienst@beko.com](mailto:Kundendienst@beko.com)

Ersatzteile-Tel.: 01805-242 515 \*

E-Mail: [ersatzteile@beko.com](mailto:ersatzteile@beko.com)

Sehr geehrte Kundin, sehr geehrter Kunde,

als Käufer eines Haushaltsgroßgerätes der Marke Beko stehen Ihnen die gesetzlichen Gewährleistungsrechte (Nachbesserung und Nacherfüllung) aus dem Kaufvertrag zu. Die Gewährleistung erfolgt für die Fehlerfreiheit bei Geräteübergabe entsprechend dem jeweiligen Stand der Technik. Über die Gewährleistung hinaus räumt Ihnen der Hersteller eine Garantie ein, diese schränkt die gesetzliche Gewährleistung – die für 24 Monate ab dem Kaufdatum gilt – nicht ein. Garantiert wird die Mängelbeseitigung durch Reparatur oder Austausch nach Wahl des Herstellers.

Sollten Sie dennoch einmal einen Grund zu einer Reklamation erkennen, dann wenden Sie sich bitte an unseren Kundendienst. Geben Sie im Falle einer Störung Ihre genaue Anschrift, Telefonnummer und den GERÄTETYP (vom Typenschild des Gerätes) an. Personenbezogene Daten werden unter Berücksichtigung der datenschutzrechtlichen Rahmenbedingungen ausschließlich für der Auftragsbearbeitung und Garantieabwicklung genutzt.

**Die Garantiezeit beträgt 24 Monate ab Kaufdatum.**

### Bedingungen:

1. Ein maschinell erstellter Original-Kaufbeleg liegt vor.
2. Das Gerät ist nur mit Original-Zubehör und Original-Ersatzteilen betrieben worden.
3. Die in der Gebrauchsanweisung erwähnten Wartungs- und Reinigungsarbeiten sind entsprechend ausgeführt worden.
4. Das Gerät wurde nicht geöffnet/zerlegt.
5. Bauteile, die einem gebrauchsbedingtem Verschleiß unterliegen fallen nicht unter die Garantie
6. Ausgewechselte Teile werden Eigentum des Herstellers.
7. Ausgeschlossen von der Garantie sind die Mängel, die durch unsachgemäße Installation, z. B. Nichtbeachtung der VDE-Vorschriften; unsachgemäße Aufstellung, z. B. Nichtbeachtung der Einbau- oder Installationsvorschriften; äußere Einwirkung, z. B. Transportschäden, Beschädigung durch Stoß oder Schlag, Schäden durch Witterungseinflüsse, eine nicht haushaltsübliche Nutzung, unsachgemäße Bedienung oder Beanspruchung, z. B. Nichtbeachtung der Gebrauchsanweisungen verursacht wurden.
8. Die Mängelbeseitigung in der Garantie z.B. durch eine Reparatur oder eine Ersatzlieferung verlängert die ursprüngliche Garantiezeit nicht.
9. Schadenersatzansprüche, auch hinsichtlich Folgeschäden, sind, soweit sie nicht auf Vorsatz oder grober Fahrlässigkeit beruhen, ausgeschlossen.
10. Der Anspruch auf Garantieleistung steht nur dem Erstkäufer zu und erlischt bei Weiterverkauf des Produktes durch den Erstkunden.
11. Die Garantie gilt für neue Produkte und nicht für Produkte, die als Gebrauchtgeräte verkauft worden sind und nicht für B-Ware.
12. Die Garantie ist nicht übertragbar.

### Abhilfemöglichkeiten:

1. Der Hersteller behält sich das gesetzlich vorgesehene Recht zur Nachbesserung vor.
2. Reparaturen oder Abänderungen während der Garantiezeit dürfen nur durch den autorisierten Kundendienst vorgenommen werden.
3. Als eine Nachbesserung wird der Versuch der Schadensbehebung verstanden. Erst wenn die Schadensbehebung fehlschlägt oder ein anderer Mangel auftritt, beginnt ein neuer Nachbesserungsversuch.
4. Bevor andere Abhilfemaßnahmen möglich sind, sind 3 Nachbesserungsversuche zulässig. Schlägt die Mängelbeseitigung fehl oder ist sie unmöglich, berechtigt dies den Käufer zur Rückgängigmachung des Kaufvertrags oder zur Herabsetzung des Kaufpreises.

### Umtausch:

Erfolgt auf Wunsch des Kunden ein Austausch, wird die bisherige Nutzung des Gerätes in Rechnung gestellt.

**Diese Garantiezusage ist gültig innerhalb der Bundesrepublik Deutschland**

**\*) 0,14 EUR/Min. aus dem Festnetz der T-Com; Mobilfunk max. 0,42 EUR/Min. (nur für Deutschland)**

## Kérjük, először olvassa el ezt a felhasználói kézikönyvet!

Kedves Értékes Ügyfél,

Köszönjük, hogy ezt a Beko készüléket részesítette előnyben. Reméljük, hogy a legjobb eredményeket kapja a készülék, amely már gyártott kiváló minőségű és state-of-the-art technológia. Ezért kérjük, hogy a készülék használata előtt figyelmesen olvassa el a teljes felhasználói kézikönyvet és az összes többi kísérő dokumentumot, és tartsa meg referenciaként a későbbi használathoz. Ha valaki másnak adja át a készüléket, adja meg a felhasználói kézikönyvet is. Kövesse az utasításokat, figyelembe véve a felhasználói kézikönyvben található összes információt és figyelmeztetést.

Ne feledje, hogy ez a felhasználói kézikönyv más modellekre is vonatkozhat. A modellek közötti különbségeket a kézikönyv kifejezetten leírja.

### A Szimbólumok jelentése

A felhasználói kézikönyv különböző szakaszaiban a következő szimbólumok használatosak:



Fontos információk és hasznos tippek a használatról.



**Figyelem:**Figyelmeztetések az élet- és vagyonbiztonságot érintő veszélyes helyzetekre.



**Figyelem:**Figyelmeztetés tűzveszély miatt.



**Figyelem:**Figyelmeztetés áramütésre.

# 1 Fontos biztonsági és környezetvédelmi utasítások

## 1.1 Általános Biztonság

Fontos biztonsági utasítások olvassa el figyelmesen és őrizze meg későbbi felhasználás céljából ez a rész olyan biztonsági utasításokat tartalmaz, amelyek segítenek megvédeni a tűz, áramütés, szivárgásnak való kitettség ellen mikrohullámú energia, személyi sérülés vagy anyagi kár. Ezen utasítások be nem tartása érvényteleníti a garanciát.

- A Beko termékek megfelelnek a vonatkozó biztonsági előírásoknak; ezért a készülék vagy a tápkábel bármilyen sérülése esetén a veszély elkerülése érdekében a kereskedőnek, a szervizközpontnak vagy egy szakembernek, valamint a hivatalos szerviznek meg kell javítania vagy ki kell cserélnie. A hibás vagy szakszerűtlen javítási munkák veszélyesek lehetnek, és kockázatot

jelenthetnek a felhasználó számára.

- Ezt a készüléket háztartási és hasonló alkalmazásokhoz, például:
  - Személyzet konyhasarok üzletekben, irodákban és egyéb munkakörnyezetekben;
  - Parasztházak
  - Az ügyfelek szállodákban és más lakossági környezetben;
  - Bed And Breakfast típusú környezetben.
- A készüléket csak a jelen kézikönyvben leírtak szerint használja rendeltetésszerűen.
- A gyártó nem tehető felelőssé a termék helytelen telepítéséből vagy helytelen használatából eredő károkért.
- Ezt a készüléket 8 éves vagy annál idősebb gyermekek, valamint csökkent fizikai, érzékszervi vagy mentális képességekkel

# 1 Fontos biztonsági és környezetvédelmi utasítások

rendelkező, illetve tapasztalat-és tudáshiányos személyek használhatják, ha a készülék biztonságos használatára vonatkozó felügyeletet vagy utasítást kaptak, és tisztában vannak a benne rejlő veszélyekkel.

- Gyermek nem játszhat a készülékkel. A takarítást és a felhasználó karbantartását gyermekek nem végezhetik felügyelet nélkül.
- A főzőlapon lévő szakácsedények tartófelülete és a termék legalacsonyabb része közötti minimális távolságnak legalább 65 cm-nek kell lennie.
- Ha a gáztűzhely felszerelésére vonatkozó utasítások nagyobb távolságot határoznak meg, ezt figyelembe kell venni.
- Győződjön meg arról, hogy a hálózati tápegység megfelel a készülék adat-tábláján található informá-

cióknak.

- Soha ne használja a készüléket, ha a tápkábel vagy maga a készülék sérült.
- Kerülje el a tápkábel károsodását azáltal, hogy nem szorítja, hajlítja vagy dörzsöli az éles széleken. Tartsa távol a tápkábelt forró felületektől és nyílt lángtól.
- A készüléket csak földelt aljzattal használja.

**Figyelem:** Ne csatlakoztassa a készüléket a hálózathoz, amíg a telepítés teljesen be nem fejeződik.

- Helyezze a készüléket úgy, hogy a dugó mindig hozzáférhető legyen.
- Ne érintse meg a lámpákat, ha hosszú ideig működnek. Megégetheti a kezét, mivel forró lesz.
- Kövesse az illetékes hatóságok által a kipufogó levegő kibocsátására vonatkozó előírásokat (ez a

## 1 Fontos biztonsági és környezetvédelmi utasítások

figyelmeztetés nem vonatkozik füstgáz nélküli használatra).

- Működtesse a készüléket egy edény, serpenyő stb. a főzőlapon. Ellenkező esetben a magas hő deformációt okozhat a termék egyes részein.
- Kapcsolja ki a főzőlapot, mielőtt az edényt, serpenyőt stb. tőle.
- Ne hagyja forró a főzőlapon. A forró edények öngyulladás okozhatnak.
- Figyeljen a függönyökre és a takarókra, mivel az ételek, például a krumplicsaközben tüzet okozhat.
- A zsírszűrőt legalább havonta meg kell tisztítani. A szénszűrőt legalább 3 havonta ki kell cserélni.
- A terméket a felhasználói kézikönyv szerint kell tisztítani. Ha a tisztítást nem a felhasználói kézikönyvnek megfelelően végezték, tűzveszély állhat fenn.
- Ne használjon nem tűzálló szűrőanyagokat az aktuális szűrő helyett.
- Csak az eredeti vagy a gyártó által ajánlott alkatrészeket használja.
- Ne működtesse a terméket szűrő nélkül, és ne távolítsa el a szűrőket, amíg a termék fut.
- Abban az esetben, beindult bármilyen láng, áramtalanítsa a terméket és a szakácsgépek.
- Abban az esetben, ha lángot indít, fedje le a lángot, és soha ne használjon vizet az oltáshoz.
- Húzza ki a készüléket a konnektorból minden tisztítás előtt, illetve amikor a készüléket nem használja.
- A negatív nyomás a környezetben nem haladhatja meg a 4 Pa (4x10 bar), míg a motorháztető elektromos főzőlap és készülékek futó más típusú energia,

## 1 Fontos biztonsági és környezetvédelmi utasítások

de a villamos energia működik egyszerre.

- Abban a környezetben, ahol a készüléket használják, az üzemanyaggal vagy gázzal működő készülékek, például a szobafűtés kipufogógázát teljesen el kell különíteni, vagy az eszköznek hermetikusnak kell lennie.
- A füstgáz csatlakoztatásakor 120 vagy 150 mm átmérőjű csöveket használjon. a Csőcsatlakozásnak a lehető legrövidebbnek kell lennie, és a lehető legkevesebb könnnyökkel kell rendelkeznie.

**Fulladás veszélye!**Az összes csomagolóanyagot tartsa távol a gyermekektől.

**VIGYÁZAT:**A hozzáférhető részek felforrósodhatnak, ha szakácsgépekkel használják őket.

- A termék kimenetét nem szabad olyan légcsatornához csatlakoztatni, amelyek más füstöt tartal-

maznak.

- A helyiség szellőztetése elégtelen lehet, ha az elektromos főzőlap burkolatát egyidejűleg használják a gázzal vagy más tüzelőanyaggal működő eszközökkel (ez nem vonatkozik azokra a készülékekre, amelyek csak a levegőt engedik vissza a helyiségbe).
- A terméken elhelyezett tárgyak leeshetnek. Ne helyezzen semmilyen tárgyat a termékre.
- Ne lánjoljon a termék alatt.

**Figyelem:**A motorháztető felszerelése előtt távolítsa el a védőfóliákat.

- Soha ne hagyjon nagy nyílt lángot a motorháztető alatt, amikor működik
- A mély zsírtartalmú olajsütőket használat közben folyamatosan ellenőrizni kell: a túlmelegedés lángra lobbanhat.

# 1 Fontos biztonsági és környezetvédelmi utasítások

## 1.2 Az elektromos és elektronikus berendezések hulladékairól szóló irányelvnek való megfelelés és a hulladéktermék ártalmatlanítása:

Ez a termék megfelel az EU WEEE irányelvének (2012/19/EU). Ez a termék az elektromos és elektronikus berendezések hulladékaira (WEEE) vonatkozó osztályozási szimbólummal van ellátva.



Ez a szimbólum azt jelzi, hogy a termék élettartama végén nem szabad más háztartási hulladékkal együtt megsemmisíteni. A használt eszközt vissza kell juttatni a hivatalos gyűjtőhelyre az elektromos és elektronikus eszközök újrahasznosítása céljából. Ezeknek a gyűjtőrendszereknek a megkereséséhez kérjük, forduljon a helyi hatóságokhoz vagy a kiskereskedőhöz, ahol a terméket purchased. Minden háztartás fontos szerepet játszik a régi készülékek visszanyerésében és újrahasznosításában. A használt készülék megfelelő ártalmatlanítása segít megelőzni a környezetre és az emberi egészségre gyakorolt esetleges negatív következményeket.

## 1.3 Az RoHS irányelv betartása

A megvásárolt termék megfelel az EU RoHS irányelvének (2011/65/EU). Nem tartalmaz az irányelvben meghatározott káros és tiltott anyagokat.

## 1.4 csomag információk



A termék csomagolóanyagai újrahasznosítható anyagokból készülnek a nemzeti környezetvédelmi előírásoknak megfelelően. Ne dobja ki a csomagolóanyagokat a háztartási vagy egyéb hulladékokkal együtt. Vigye őket a helyi hatóságok által kijelölt csomagolóanyag-gyűjtőhelyekre.

## 2 Általánosamegjelenés

### 2.1 áttekintés

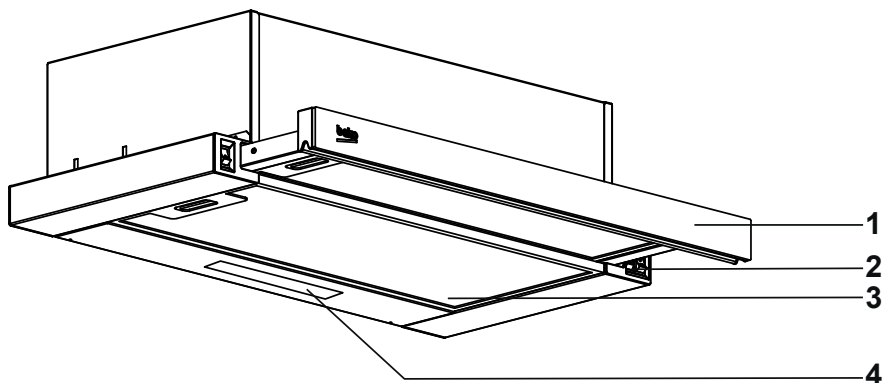



1. Előlap
2. Vezérlőpult
3. Zsírszűrő
4. Világítás

### 2.2 MŰSZAKI ADATOK

<b>Minta</b>	HNT 61520 XH	HNT 61520 BH
<b>Tápfeszültség és frekvencia</b>	220-240V~50/60 Hz	
<b>Lámpa teljesítmény</b>	1x2w	
<b>Motor teljesítmény</b>	200 W	
<b>Légáramlás-3. Szint</b>	574 m <sup>3</sup> / Ó	
<b>Szigetelési osztály</b>	I. OSZTÁLY	
<b>Szín</b>	Inox	Fekete

## 3 A készülék használata

### 3.1 A készülék ellenőrzése

Lámpa gomb		A terméklámpa bekapcsolásához tegye a kapcsolót lámpa helyzetbe. A csúszkakészletnek húzott helyzetben kell lenniekapcsolja be a lámpát.
1. és 2. sebességkapcsoló.		Helyezze a kapcsolót lefelé, hogy a terméket az 1.sebességnél, a felfelé pedig a 2. sebességnél működtesse. A kikapcsoláshoz állítsa "0" helyzetbe.
3. Sebesség kapcsoló		Helyezze a kapcsolót lefelé, hogy a terméket 3. sebességgel működtesse. A kikapcsoláshoz állítsa "0" helyzetbe.

### 3.2 Energiahatékony felhasználás

- A motorháztető működtetésekor állítsa be a sebességet a szag és a gőz intenzitásának megfelelően, hogy elkerülje a felesleges energiafogyasztást.
- Használjon alacsony fordulatszámot normál körülmények között (1-2), és nagy sebességet (3), ha a szag és a gőzök fokozódnak.
- A motorháztetőn lévő lámpák a szakácszóna megvilágítására szolgálnak.
- A környezet/konyha megvilágítására való használatuk szükségtelen energiafogyasztást és nem megfelelő megvilágítást eredményez.
- Ahhoz, hogy a készülék kevesebb energiát fogyasszon, futtassa alacsony sebességgel.
- A készülék csökkenti az energiafogyasztást, mivel hatékonyabban fog működni, ha elegendő levegőbevitelt biztosít hozzá.
- Állítsa a készüléket az intenzív szívóteljesítmény szintre a gőzképződés előtt, olyan esetekben, amikor tudja, hogy sűrű gőz lép fel. Tehát csökkenti az energiafogyasztást azért, hogy a készüléket rövidebb ideig használja, mivel elegendő levegőbevezetéssel rendelkezik.
- Tartsa zárva az edények fedelét, hogy csök-

kentse a gőz kialakulását.

### 3.3 A motorháztető működtetése

- A készülék különböző sebességű motort tartalmaz.
- A jobb teljesítmény érdekében javasoljuk, hogy normál körülmények között alacsony fordulatszámot, erős szagok és intenzív gőz esetén pedig nagy sebességet használjon.
- A készüléket a kívánt sebességbeállító gomb megnyomásával indíthatja el. (1, 2, 3)
- A lámpa megnyomásával megvilágíthatja a szakácssterületet.

### 3.4 A lámpa cseréje



- Az izzók cseréje előtt húzza ki a motorháztető tápellátását.
- Ne érintse meg az izzókat, ha forróak.
- Vigyázzon, ne érintse meg kézzel a kicserélt izzót.



A lámpákat hivatalos Szervizektől szerezheti be.

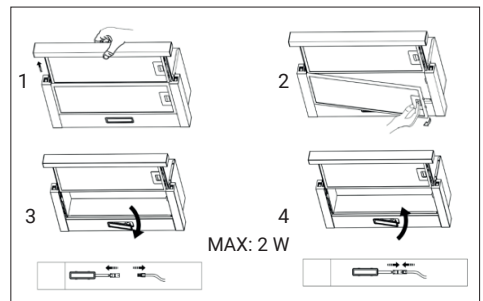

## 3 A készülék használata

Izzó	
Izzó Teljesítmény	2W
Tartó / Aljzat	L14
Izzó Feszültség	110-240 V
Méret	34,5 * 120 mm
Fényáram	81 lm
Korrelált szín hőmérséklet	4050k

Ez a termék "A" energiahatékonysági osztályú fényforrást tartalmaz.

### 3.5 működés kémény csatlakozással

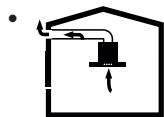

A gőzt a füstcsatornán keresztül extrahálják, amely a motorháztetőn lévő csatlakozófejhez van rögzítve.

- A füstcsatorna átmérőjének meg kell egyeznie a csatlakozógyűrűvel. Vízszintes beállításoknál a csőnek enyhe felfelé irányuló lejtéssel kell rendelkeznie (körülbelül 10 db), hogy a levegő könnyen kiléphessen a helyiségből.

### 3.6 működés kémény csatlakozás nélkül

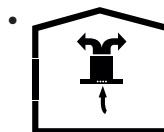

A levegőt a szénszűrőn keresztül szűrjük, és a helyiségben visszavezetjük. A szénszűrőt akkor használják, ha lehetetlen füstgázt használni a házban.

- Kevesebb füstgáz használata esetén távolítsa el a füstgáz-adapter belsejében lévő szárnyakat.
- Távolítsa el az alumínium zsírszűrőt. A szénszűrő felszereléséhez illessze a szűrőt a fűlekre úgy, hogy a ventilátor testének mindkét oldalán lévő műanyag darabra központosítja. Húzza meg jobbra vagy balra.
- Cserélje ki az alumínium zsírszűrőt.

## 4 Tisztítás és karbantartás

A készüléket rendszeresen tisztítani és karbantartani kell. A készülék tisztán tartásának elmulasztása hátrányosan befolyásolja a készülék élettartamát. A tisztításhoz és karbantartáshoz kövesse a kézikönyvben található utasításokat.



Tisztítás vagy karbantartás előtt húzza ki a készüléket a konnektorból, vagy kapcsolja ki a kapcsolót.



A készülék tisztításával és a szűrők cseréjével kapcsolatos rendelkezések be nem tartása tűzveszélyt okozhat. Ezért ajánlott az itt megadott irányelvek betartása. A gyártó nem vállal felelősséget a nem megfelelő használatból eredő motorkárosodásokért vagy tüzesetekért.

Csak semleges folyékony mosószerrel megnedvesített ruhával tisztítsa. Ne használjon súrolószert vagy alkoholt.

### 4.1 a zsírszűrő tisztítása

Ez a szűrő rögzíti a levegőben lévő részecskéket. Javasoljuk, hogy minden hónapban tisztítsa meg a szűrőt normál használati körülmények között. Először távolítsa el a zsírszűrőket ehhez a folyathoz. Mossa le a szűrőket folyékony mosószerrel, öblítse le vízzel, majd helyezze vissza, miután megszáradtak. A zsírszűrők elszíneződhetnek mosás közben; ez normális, és nem kell cserélnie a szűrőt.

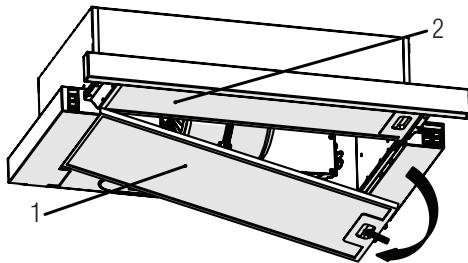

- Nyomja előre a zsírszűrő reteszt.
- Ezután kissé húzza le, majd húzza ki. Más bölc, hajlíthatja a szűrőt. Mossa le és öblítse le a zsírszűrőt folyékony mosószerrel, és cserélje ki a zsírszűrőt az ülésekre a fenti lépések fordított sorrendben történő végrehajtásával. Ezeket a zsírszűrőket az olajrészecskék levegőben tartására használják.



A zsírszűrőt mosogatógépben is moshatja.



**VIGYÁZAT:** Normál használat esetén havonta egyszer tisztítsa meg a zsírszűrőt.

### 4.2 szénzsűrők cseréje

A szagtalanító szűrők szénert tartalmaznak (aktív carbon - bon). Zsírszűrőt kell felszerelni a termékbe, függetlenül attól, hogy szénzsűrőket használnak-e vagy sem.

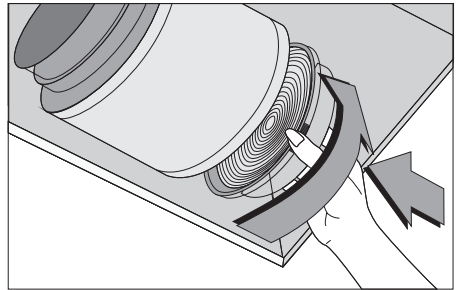

- Távolítsa el a zsírszűrőt.
- A szénzsűrő eltávolításához távolítsa el a carbon szűrőt a házából úgy, hogy a fülről az óramutató járásával megegyező irányba forgatja.
- Szerelje be az új szénzsűrőt.
- Szerelje be a zsírszűrőt.



#### **VIGYÁZAT:**

- A szénzsűrőt soha nem szabad mosni.
- Cserélje ki a szénzsűrőket 3 havonta egyszer.
- A szénzsűrőt az engedélyezett szolgáltatóktól szerezheti be.

## 5 A készülék telepítése



**Figyelem:**A telepítés megkezdése előtt olvassa el a biztonsági információkat a Felhasználói Kézikönyvben.



**Figyelem:**A csavarokkal és stabilizátorokkal történő felszerelés elmulasztása az utasításoknak megfelelően áramütést okozhat.

A motorháztető felszereléséhez vegye fel a kapcsolatot a legközelebbi hivatalos szervizzel.

Az ügyfél felelőssége, hogy előkészítse a motorháztető helyét és elektromos felszerelését.

### 5.1 A készülék helyzete

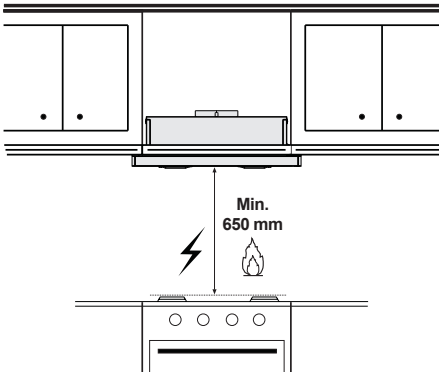

- Az összeszerelés előtt figyelembe kell venni a tűzhely és a páraelszívó közötti távolságot. Ennek a távolságnak 65 cm-nek kell lennie.
- A távolságot a gáztűzhelyek rostélyának felületétől, az elektromos tűzhelyek üvegfelületétől kell mérni.

### 5.2 Szerelési tartozékok

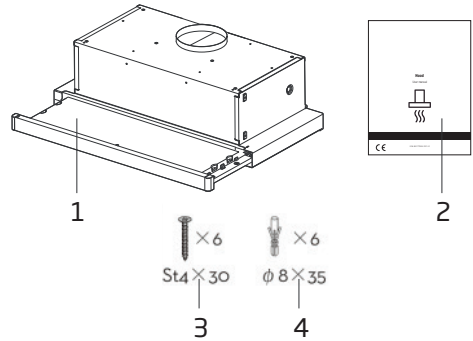

1. Hood
2. Felhasználói kézikönyv
3. Csavarok x6
4. Műanyag tipli x6

### 5.3 telepítés

Két módszer a telepítéshez

#### A Módszer:

A falra történő felszereléshez fúrjon 2 db 6 mm-es lyukat egy megfelelő helyre, a lyuk középpontjának megfelelően a páraelszívó hátulján.

Helyezze be az anyát a lyukakba.

Helyezze be a csavarokat az anyákba és szorosan.

Helyezze a páraelszívót a meghúzott csavarokra.

Rögzítse a páraelszívót biztonsági csavarral.

A két biztonsági szellőzőnyílás a hátsó burkolaton van elhelyezve, átmérője 6 mm.

Helyezze az egyirányú szelepet a páraelszívóra.

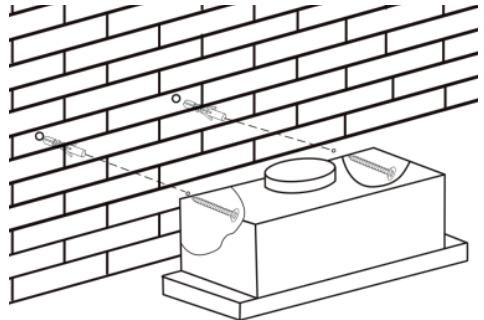

## 5 A készülék telepítése

### B Módszer:

Fúrjon 4 6 mm átmérőjű lyukat a függő szekrény aljára. Helyezze az egyirányú szelepet a páraelszívóra, majd szerelje fel a páraelszívót a függő szekrény aljára, húzza meg a motorháztetőt zárt 4 csavarral.

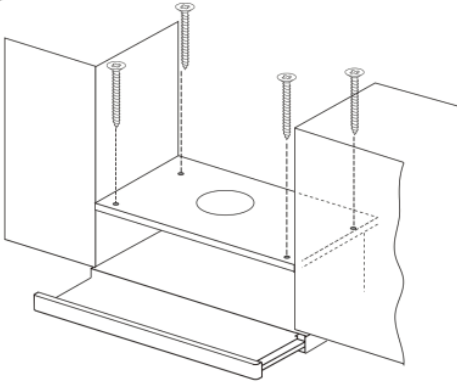

- A nyújtható cső opcionális tartozék, nem tartozék.
- Telepítés előtt vegye le a védőfóliát.

### 5.4 levegő kimeneti telepítési módszer

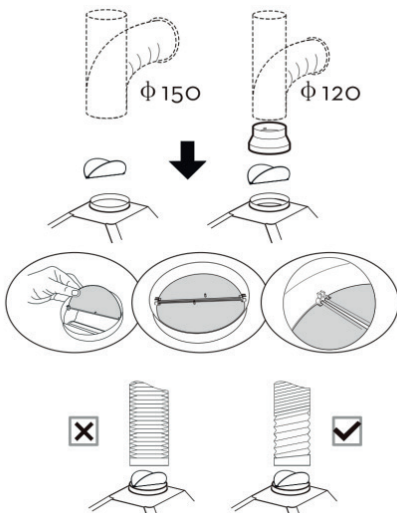

**150 mm átmérőjű cső beépítési módja:** Helyezze be az egyirányú szelepet pic-ként, és rögzítse a csövet.



**Figyelem:** Az egyirányú szelep dudorának felfelé kell lennie.

**120 mm átmérőjű cső beépítési módja:** Helyezze be a csappantyút mint képet, majd rögzítse az átalakítót a csatorna elhelyezése előtt.

A levegő kimenet közelében lévő csövet teljesen ki kell húzni.

### 5.5 Tárolás

- Ha hosszabb ideig nem kívánja használni a készüléket, kérjük, gondosan tárolja.
- Győződjön meg arról, hogy a készülék nincs csatlakoztatva, kihűlt és teljesen száraz.
- A készüléket hűvös, száraz helyen tárolja.
- Tartsa a készüléket gyermekektől elzárva

### 5.6 kezelés és szállítás

- A kezelés és a szállítás során a készüléket az eredeti csomagolásban kell szállítani. A készülék csomagolása megvédi a készüléket a fizikai sérülésektől.
- Ne helyezzen nehéz terheket a készülékre vagy a csomagolásra. A készülék megsérülhet.
- Ha leejti a készüléket, az nem fog működni, vagy maradandó károsodást okoz.

## 6 Hibaelhárítás

Hibaelhárítás	Indokolás	Segítség
A termék nem működik.	Ellenőrizze a biztosítékot.	Lehet, hogy a biztosíték zárva van, hogy működjön.
A termék nem működik.	Ellenőrizze az elektromos csatlakozást.	A hálózati feszültségnek 220-240 V között kell lennie.
A termék nem működik.	Ellenőrizze az elektromos csatlakozást.	Ellenőrizze, hogy a konyhában lévő többi termék működik-e vagy sem.
A világító lámpa nem működik.	Ellenőrizze az elektromos csatlakozást.	A hálózati feszültségnek 220-240 V között kell lennie.
A világító lámpa nem működik.	Ellenőrizze a lámpa kapcsolóját.	A lámpa kapcsolójának " be " helyzetben kell lennie.
A világító lámpa nem működik.	Ellenőrizze a lámpákat.	A termék lámpái nem lehetnek hibásak.
A termék levegőbevitel gyenge.	Ellenőrizze az alumínium szűrőt.	Az alumínium olajsűrőt normál körülmények között legalább havonta egyszer meg kell tisztítani.
A termék levegőbevitel gyenge.	Ellenőrizze a szellőzőnyílást.	A légtelenítő füstgáznak "be" helyzetben kell lennie.
A termék levegőbevitel gyenge.	Ellenőrizze a szénsűrőt.	A szénsűrővel ellátott termékek esetében a szűrőt általában 3 havonta cserélni kell.

## Παρακαλούμε διαβάστε πρώτα αυτό το εγχειρίδιο οδηγιών!

Αξιότιμε πελάτη μας,

Ευχαριστούμε για την προτίμησή σας σε αυτή τη συσκευή Beko. Ελπίζουμε να έχετε τα καλύτερα αποτελέσματα από τη συσκευή σας, η οποία έχει κατασκευαστεί με υψηλή ποιότητα και τεχνολογία αιχμής. Για τον λόγο αυτόν, διαβάστε στην ολότητά τους και προσεκτικά αυτό το εγχειρίδιο χρήσης καθώς και όλα τα άλλα συνοδευτικά έγγραφα, πριν χρησιμοποιήσετε αυτή τη συσκευή και φυλάξτε τα σαν αναφορά για μελλοντική χρήση. Αν παραδώσετε τη συσκευή σε κάποιον άλλον, παραδώστε μαζί και αυτό το εγχειρίδιο χρήσης. Ακολουθήστε τις οδηγίες προσέχοντας όλες τις πληροφορίες και τις προειδοποιήσεις που θα βρείτε στο εγχειρίδιο χρήσης.

Έχετε υπόψη σας ότι αυτό το εγχειρίδιο χρήσης μπορεί να έχει εφαρμογή και σε άλλα μοντέλα. Οι διαφορές μεταξύ των μοντέλων αναφέρονται ρητά στο εγχειρίδιο.

### Σημασία των συμβόλων

Τα σύμβολα που ακολουθούν χρησιμοποιούνται σε διάφορες ενότητες αυτού του εγχειριδίου χρήσης:



Σημαντικές πληροφορίες και χρήσιμες συμβουλές σχετικά με τη χρήση.



**ΠΡΟΕΙΔΟΠΟΙΗΣΗ:** Προειδοποιήσεις σχετικά με επικίνδυνες καταστάσεις σχετικά με την ασφάλεια της ζωής και της περιουσίας.



Προειδοποίηση για κίνδυνο φωτιάς.



Προειδοποίηση για ηλεκτροπληξία.

# 1 Σημαντικές οδηγίες σχετικά με την ασφάλεια και το περιβάλλον

## 1.1 Γενικά για την ασφάλεια

Σημαντικές Οδηγίες Ασφαλείας Διαβάστε τις Προσεκτικά και Φυλάξτε τις για Μελλοντική Αναφορά. Η ενότητα αυτή περιέχει οδηγίες ασφαλείας που θα βοηθήσουν στην προστασία από κίνδυνο φωτιάς, ηλεκτροπληξίας, έκθεσης σε διαρροή ενέργειας μικροκυμάτων, τραυματικό ή υλικές ζημιές. Η μη τήρηση των οδηγιών αυτών θα καταστήσει άκυρη κάθε εγγύηση.

- Τα προϊόντα Beko συμμορφώνονται με τα εφαρμοστέα πρότυπα ασφαλείας. Επομένως, σε περίπτωση οποιασδήποτε ζημιάς στη συσκευή ή στο καλώδιο ρεύματος, η επισκευή τους θα πρέπει να γίνεται από την αντιπροσωπεία, ένα κέντρο σέρβις ή ένα εξειδικευμένο και εξουσιοδοτημένο σέρβις, για την αποφυγή

κάθε κινδύνου. Τυχόν λανθασμένη ή ακατάλληλη εργασία επισκευής μπορεί να είναι επικίνδυνη και να προκαλέσει κίνδυνο στον χρήστη.

- Αυτή η συσκευή προορίζεται να χρησιμοποιείται σε οικιακές και παρόμοιες εφαρμογές, όπως:
  - Περιοχές κουζίνας προσωπικού για καταστήματα, γραφεία και άλλα περιβάλλοντα εργασίας.
  - Αγροικίες.
  - Από πελάτες σε ξενοδοχεία, και άλλα περιβάλλοντα οικιακού τύπου.
  - Περιβάλλοντα τύπου ενοικιαζόμενου δωματίου με πρωινό.
- Χρησιμοποιείτε τη συσκευή μόνο για την προβλεπόμενη χρήση της όπως αυτή περιγράφεται στο παρόν εγχειρίδιο.
- Ο κατασκευαστής δεν

## 1 Σημαντικές οδηγίες σχετικά με την ασφάλεια και το περιβάλλον

μπορεί να θεωρηθεί υπεύθυνος για οποιεσδήποτε ζημιές προκληθούν από ακατάλληλη εγκατάσταση ή κακή χρήση του προϊόντος.

- Αυτή η συσκευή μπορεί να χρησιμοποιηθεί από παιδιά από 8 ετών και άνω και από άτομα με μειωμένες σωματικές, αντιληπτικές ή διανοητικές ικανότητες ή με έλλειψη εμπειρίας και γνώσης, αν τους έχει δοθεί επιτήρηση ή εκπαίδευση σχετικά με την ασφαλή χρήση της συσκευής και κατανοούν τους ενεχόμενους κινδύνους.
- Τα παιδιά δεν πρέπει να επιτρέπεται να παίζουν με τη συσκευή. Ο καθαρισμός και η συντήρηση από το χρήστη δεν θα πρέπει να γίνεται από παιδιά χωρίς επίβλεψη.
- Η ελάχιστη απόσταση ανάμεσα στην επιφάνεια υποστήριξης για τα σκεύη μαγειρέματος στην εστία μαγειρέματος και στην κάτω πλευρά του προϊόντος πρέπει να είναι τουλάχιστον 65 cm.
- Αν οι οδηγίες εγκατάστασης της εστίας αερίου καθορίζουν μεγαλύτερη απόσταση, αυτό πρέπει να ληφθεί υπόψη.
- Βεβαιωθείτε ότι η παροχή σας ρεύματος δικτύου συμμορφώνεται με τις πληροφορίες που παρέχονται στην πινακίδα στοιχείων της συσκευής.
- Σε καμία περίπτωση μη χρησιμοποιήσετε τη συσκευή αν το καλώδιο ρεύματος ή η ίδια η συσκευή έχει υποστεί ζημιά.
- Προστατεύετε το καλώδιο ρεύματος από ζημιά, με το να μην το συμπιέζετε, λυγίζετε ή αφήνετε να τρίβεται πάνω σε αιχμηρές ακμές. Κρατάτε το καλώδιο ρεύματος μακριά από καυτές επιφάνειες και γυμνή φλόγα.

## 1 Σημαντικές οδηγίες σχετικά με την ασφάλεια και το περιβάλλον

- Χρησιμοποιείτε τη συσκευή μόνο με γειωμένη πρίζα.

**ΠΡΟΕΙΔΟΠΟΙΗΣΗ:** Μη συνδέσετε τη συσκευή στο ρεύμα δικτύου μέχρι να ολοκληρωθεί πλήρως η εγκατάστασή της.

- Τοποθετήστε τη συσκευή με τρόπο ώστε το φως της να είναι πάντα προσβάσιμο.
- Μην αγγίζετε τους λαμπτήρες αν έχουν λειτουργήσει για πολλή ώρα. Μπορεί να κάψουν τα χέρια σας, γιατί θα βρίσκονται σε υψηλή θερμοκρασία.
- Τηρείτε τους κανονισμούς που εκδίδουν οι αρμόδιες αρχές σχετικά με την εξαγωγή του εξαγόμενου αέρα (αυτή η προειδοποίηση δεν ισχύει σε περίπτωση χρήσης χωρίς αγωγό εξαγωγής αέρα).
- Χρησιμοποιείτε τη συσκευή σας μόνο αφού τοποθετήσετε πάνω στην

εστία μια κατσαρόλα, ένα τηγάνι κλπ. Διαφορετικά, η υψηλή θερμότητα μπορεί να προκαλέσει την παραμόρφωση ορισμένων μερών του προϊόντος.

- Απενεργοποιείτε την εστία πριν αφαιρέσετε την κατσαρόλα, το τηγάνι κλπ. από την εστία.
- Μην αφήνετε καυτό λάδι πάνω στην εστία. Τα τηγάνια με καυτό λάδι μπορούν να προκαλέσουν αυτανάφλεξη.
- Προσέχετε τις κουρτίνες και τα καλύμματά σας επειδή το λάδι μπορεί να αναφλεγεί όταν μαγειρεύετε φαγητά όπως πατάτες.
- Το φίλτρο λίπους πρέπει να αντικαθίσταται τουλάχιστον κάθε μήνα. Το φίλτρο άνθρακα πρέπει να αντικαθίσταται τουλάχιστον κάθε 3 μήνες.
- Το προϊόν θα πρέπει να καθαρίζεται σύμφωνα με τις οδηγίες στο εγχειρίδιο

## 1 Σημαντικές οδηγίες σχετικά με την ασφάλεια και το περιβάλλον

χρήσης. Αν ο καθαρισμός δεν πραγματοποιήθηκε σύμφωνα με το εγχειρίδιο χρήσης, ενδέχεται να υπάρξει κίνδυνος φωτιάς.

- Μη χρησιμοποιείτε υλικά φιλτραρίσματος που δεν είναι ανθεκτικά στη φωτιά, αντί για το τρέχον φίλτρο.
- Χρησιμοποιείτε μόνο γνήσια ανταλλακτικά ή ανταλλακτικά που συνιστά ο κατασκευαστής.
- Μη χρησιμοποιείτε το προϊόν χωρίς το φίλτρο και μην αφαιρείτε τα φίλτρα ενώ είναι σε λειτουργία το προϊόν.
- Σε περίπτωση ανάφλεξης, απενεργοποιήστε το προϊόν και τις συσκευές μαγειρέματος.
- Σε περίπτωση ανάφλεξης, καλύψτε τη φλόγα και ποτέ μη χρησιμοποιήσετε νερό για να τη σβήσετε.
- Αποσυνδέετε τη συσκευή πριν από κάθε καθαρισμό και όταν δεν χρησιμοποι-

είται η συσκευή.

- Η αρνητική πίεση στο χώρο της συσκευής δεν πρέπει να υπερβαίνει τα 4 Pa (4 x 10 bar) ενώ λειτουργούν ταυτόχρονα ο απορροφητήρας για την ηλεκτρική εστία και συσκευές που λειτουργούν με άλλο τύπο ενέργειας.
- Στον χώρο όπου χρησιμοποιείται η συσκευή, η εξαγωγή αερίων από συσκευές που λειτουργούν με αέριο ή πετρέλαιο, όπως σόμπα δωματίου πρέπει να είναι πλήρως απομονωμένη ή η συσκευή πρέπει να είναι ερμητικού τύπου.
- Όταν συνδέετε τον αγωγό εξαγωγής αέρα, χρησιμοποιείτε σωλήνες διαμέτρου 120 ή 150 mm. Η σωλήνωση πρέπει να είναι όσο το δυνατόν μικρότερου μήκους και να έχει όσο το δυνατόν μικρότερες γωνίες.

# 1 Σημαντικές οδηγίες σχετικά με την ασφάλεια και το περιβάλλον

**Κίνδυνος ασφυξίας!**  
Κρατάτε όλα τα υλικά συσκευασίας μακριά από παιδιά.

**Π Ρ Ο Σ Ο Χ Η :**  
Προσπελάσιμα μέρη της συσκευής μπορεί να αποκτήσουν υψηλή θερμοκρασία κατά τη χρήση με συσκευές μαγειρέματος.

- Η έξοδος του προϊόντος δεν πρέπει να συνδέεται με αγωγούς αέρα στους οποίους υπάρχουν άλλα απαέρια.
- Όταν ο απορροφητήρας για ηλεκτρική κουζίνα χρησιμοποιείται ταυτόχρονα με άλλες συσκευές που χρησιμοποιούν αέριο ή άλλα καύσιμα, ενδέχεται να μην είναι επαρκής ο αερισμός στο δωμάτιο (ίσως να μην ισχύει για συσκευές που εξάγουν τον αέρα πάλι στο δωμάτιο).
- Αντικείμενα που τοποθετούνται πάνω στο προϊόν μπορεί να πέσουν. Μην

τοποθετείτε κανένα αντικείμενο πάνω στο προϊόν.

- Μην παρασκευάζετε φαγητά με συνταγές φλαμπέ κάτω από το προϊόν.

**ΠΡΟΕΙΔΟΠΟΙΗΣΗ:** Πριν εγκαταστήσετε τον απορροφητήρα, αφαιρέστε τις προστατευτικές μεμβράνες.

- Ποτέ μην αφήνετε ψηλές γυμνές φλόγες κάτω από τον απορροφητήρα, όταν αυτός βρίσκεται σε λειτουργία
- Τα σκεύη τηγανίσματος με πολύ λάδι ή λίπος πρέπει να επιτηρούνται συνεχώς κατά τη χρήση: αν το λάδι υπερθερμανθεί μπορεί να αναφλεγεί.

# 1 Σημαντικές οδηγίες σχετικά με την ασφάλεια και το περιβάλλον

## 1.2 Συμμόρφωση με την Οδηγία WEEE και απόρριψη του προϊόντος στο τέλος της ωφέλιμης ζωής του:

Αυτό το προϊόν συμμορφώνεται με την Οδηγία της ΕΕ σχετικά με απόβλητα ηλεκτρικού και ηλεκτρονικού εξοπλισμού (WEEE) (2012/19/ΕΕ). Το προϊόν αυτό φέρει το σύμβολο ταξινόμησης για απόβλητα ηλεκτρικού και ηλεκτρονικού εξοπλισμού (ΑΗΗΕ).

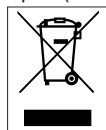

Αυτό το σύμβολο υποδεικνύει ότι αυτό το προϊόν δεν πρέπει να απορρίπτεται μαζί με άλλα οικιακά απορρίμματα στο τέλος της ωφέλιμης ζωής του. Η χρησιμοποιημένη συσκευή πρέπει να επιστραφεί σε επίσημα καθορισμένο σημείο συλλογής για ανακύκλωση ηλεκτρικών και ηλεκτρονικών συσκευών.

Για να βρείτε αυτά τα σημεία συλλογής απευθυνθείτε στις τοπικές σας αρχές ή στο σημείο αγοράς του προϊόντος. Κάθε νοικοκυριό παίζει σημαντικό ρόλο στην ανάκτηση και ανακύκλωση παλιών συσκευών. Η κατάλληλη απόρριψη χρησιμοποιημένων συσκευών συμβάλλει στην αποτροπή ενδεχόμενων αρνητικών συνεπειών για το περιβάλλον και την ανθρώπινη υγεία.

## 1.3 Συμμόρφωση με την Οδηγία RoHS

Το προϊόν που έχετε προμηθευτεί συμμορφώνεται με την Οδηγία RoHS της ΕU (2011/65/EU). Δεν περιέχει επιβλαβή και απαγορευμένα υλικά που καθορίζονται στην Οδηγία.

## 1.4 Πληροφορίες για τη συσκευασία



Τα υλικά συσκευασίας του προϊόντος κατασκευάζονται από ανακυκλώσιμα υλικά σύμφωνα με τους Εθνικούς μας Κανονισμούς Προστασίας του

Περιβάλλοντος. Μην απορρίψετε τα υλικά συσκευασίας μαζί με οικιακά ή άλλα απορρίμματα. Παραδώστε τα στα σημεία συλλογής υλικών συσκευασίας που έχουν οριστεί από τις τοπικές αρχές.

## 2 Γενικά appearance

### 2.1 Επισκόπηση

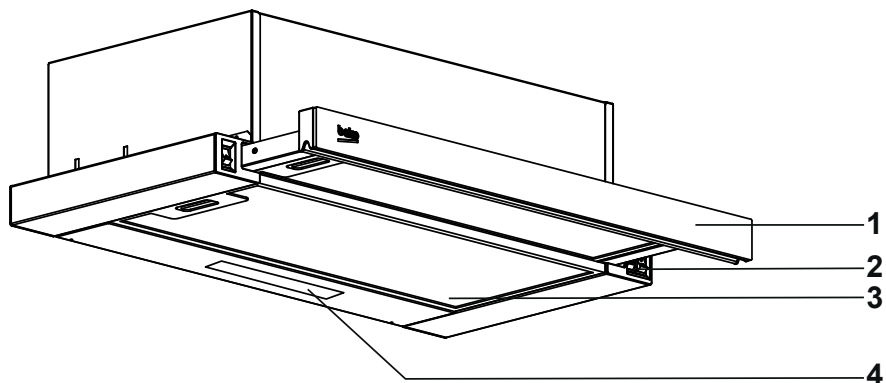



1. Μπροστινή όψη
2. Πίνακας ελέγχου
3. Φίλτρο λίπους
4. Φωτισμός

### 2.2 Τεχνικά στοιχεία

Μοντέλο	HNT 61520 XH	HNT 61520 BH
Τάση και συχνότητα τροφοδοσίας	220-240V~50/60Hz	
Ισχύς λαμπτήρα	1x2 W	
Ισχύς κινητήρα	200 W	
Ροή αέρα – 3. Επίπεδο	574 m³/h	
Κατηγορία μόνωσης	ΚΑΤΗΓΟΡΙΑ I	
Χρώμα	INOX	Μαύρο

# 3 Χρήση της συσκευής

## 3.1 Έλεγχος της συσκευής

<b>Κουμπί λαμπτήρα</b>		Για να ενεργοποιήσετε τη λάμπα προϊόντος, τοποθετήστε το διακόπτη στη θέση της λάμπας. Το ρυθμιστικό θα πρέπει να είναι σε θέση έλξης για να ενεργοποιήσετε τη λάμπα.
<b>1ος και 2ος διακόπτης ταχύτητας.</b>		Τοποθετήστε τον διακόπτη στη θέση Down για να λειτουργήσει το προϊόν στην 1η ταχύτητα και στη θέση Up για να λειτουργήσει στη 2η ταχύτητα. Για να το απενεργοποιήσετε, ρυθμίστε το στη θέση «0».
<b>3. Διακόπτης ταχύτητας</b>		Τοποθετήστε τον διακόπτη στη θέση Down για να λειτουργήσει το προϊόν στην 3η ταχύτητα. Για να το απενεργοποιήσετε, ρυθμίστε το στη θέση «0».

## 3.2 Ενεργειακά αποδοτική χρήση

- Κατά τη λειτουργία του απορροφητήρα, ρυθμίστε το επίπεδο ταχύτητας σύμφωνα με την ένταση της οσμής και του ατμού, προκειμένου να αποφύγετε την περιττή κατανάλωση ενέργειας.
- Χρησιμοποιήστε χαμηλές ταχύτητες σε κανονικές συνθήκες (1–2) και υψηλές ταχύτητες (3) όταν εντείνεται η οσμή και οι ατμοί.
- Οι λάμπες στον απορροφητήρα προορίζονται για τον φωτισμό της ζώνης μαγειρέματος.
- Η χρήση τους για τον φωτισμό του περιβάλλοντος/της κουζίνας θα οδηγήσει σε περιττή κατανάλωση ενέργειας και ανεπαρκή φωτισμό.
- Για να καταναλώνετε λιγότερη ενέργεια, τρέξτε τη συσκευή σας σε χαμηλό επίπεδο ταχύτητας.
- Η συσκευή σας θα μειώσει την κατανάλωση ενέργειας, καθώς θα λειτουργεί πιο αποτελεσματικά όταν της παρέχετε επαρκή εισαγωγή αέρα.

- Ρυθμίστε τη συσκευή σας στο επίπεδο έντονης ισχύος αναρρόφησης πριν από το σχηματισμό ατμού, σε περιπτώσεις όπου γνωρίζετε ότι θα εμφανιστεί ο πυκνός ατμός. Έτσι, μειώνετε την κατανάλωση ενέργειας χρησιμοποιώντας τη συσκευή σας για μικρότερο χρονικό διάστημα, καθώς θα έχει επαρκή εισαγωγή αέρα.
- Κρατήστε τα καπάκια των μαγειρικών σκευών κλειστά για να μειώσετε την εξέλιξη του ατμού.

## 3.3 Λειτουργία του απορροφητήρα

- Η συσκευή σας περιέχει ένα μοτέρ που έχει διάφορες ταχύτητες.
- Για καλύτερη απόδοση, σας συνιστούμε να χρησιμοποιείτε χαμηλές ταχύτητες υπό κανονικές συνθήκες και υψηλές ταχύτητες σε περιπτώσεις έντονων οσμών και έντονων ατμών.
- Μπορείτε να ξεκινήσετε τη συσκευή σας πατώντας το επιθυμητό κουμπί ρύθμισης ταχύτητας. (1, 2, 3)
- Μπορείτε να φωτίσετε την περιοχή μαγειρέματος πιέζοντας τη λάμπα.

## 3.4 Αντικατάσταση λαμπτήρα



- Πριν αντικαταστήσετε τους λαμπτήρες, αποσυνδέστε την παροχή ρεύματος του απορροφητήρα.
- Μην αγγίζετε τους λαμπτήρες όταν είναι ζεστοί.
- Προσέξτε να μην αγγίξετε τον αντικατασταθέντα λαμπτήρα απευθείας με τα χέρια.

Μπορείτε να προμηθευτείτε λαμπτήρες από εξουσιοδοτημένους αντιπροσώπους σέρβις.

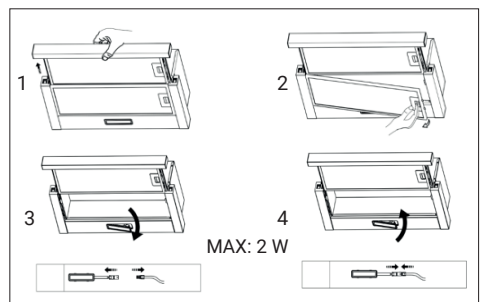

## 3 Χρήση της συσκευής

Βολτός	
Ισχύς λαμπτήρα	2 W
Βάση / Υποδοχή	L14
Τάση λαμπτήρα	110 - 240 V
Μέγεθος	34,5*120 mm
Φωτεινή ροή	81 lm
Συσχετισμένο χρώμα θερμοκρασία	4050 χιλ.

Αυτό το προϊόν περιέχει μια φωτεινή πηγή ενεργειακής απόδοσης κατηγορίας «Α».

### 3.5 Λειτουργία με σύνδεση καμινάδας

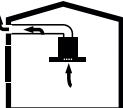
-  Ο ατμός εξάγεται μέσω του αγωγού απαγωγής, ο οποίος στερεώνεται στην κεφαλή σύνδεσης του καλύμματος.

- Η διάμετρος του αγωγού καπναγωγού πρέπει να είναι ίδια με τον δακτύλιο σύνδεσης. Σε οριζόντιες ρυθμίσεις, ο σωλήνας πρέπει να έχει μια μικρή ανοδική κλίση (περίπου 10°) έτσι ώστε ο αέρας να μπορεί να βγει εύκολα από το δωμάτιο.

### 3.6 Λειτουργία χωρίς σύνδεση καμινάδας

-  Ο αέρας φιλτράρεται μέσω του φίλτρου άνθρακα και ανακυκλώνεται στο δωμάτιο. Το φίλτρο άνθρακα χρησιμοποιείται όταν είναι αδύνατη η χρήση καπνοδόχου στο σπίτι.
- Σε χρήση με λιγότερους καπναγωγούς, αφαιρέστε τα πτερύγια στο εσωτερικό του προσαρμογέα καπναγωγού.
- Αφαιρέστε το φίλτρο λίπους αλουμινίου. Για να εγκαταστήσετε το φίλτρο άνθρακα, τοποθετήστε το φίλτρο στις γλωττίδες κεντράροντάς το στο πλαστικό κομμάτι και στις δύο πλευρές του σώματος του ανεμιστήρα. Σφίξτε το στριβοντας δεξιά ή αριστερά.
- Αντικαταστήστε το φίλτρο λίπους αλουμινίου.

## 4 Καθαρισμός και συντη

Η συσκευή πρέπει να καθαρίζεται και να συντηρείται τακτικά. Η αποτυχία διατήρησης της συσκευής καθαρής θα επηρεάσει αρνητικά τη διάρκεια ζωής της συσκευής. Για τον καθαρισμό και τη συντήρηση, ακολουθήστε τις οδηγίες που αναφέρονται στο εγχειρίδιο.



Πριν από τον καθαρισμό και τη συντήρηση, αποσυνδέστε το προϊόν από την πρίζα ή απενεργοποιήστε το διακόπτη.



Η μη συμμόρφωση με τις διατάξεις που σχετίζονται με τον καθαρισμό της συσκευής και την αντικατάσταση των φίλτρων μπορεί να οδηγήσει σε κίνδυνο πυρκαγιάς. Ως εκ τούτου, συνιστάται να ακολουθείτε τις οδηγίες που αναφέρονται εδώ. Ο κατασκευαστής δεν ευθύνεται για τις ζημιές του κινητήρα ή τις πυρκαγιές που προέρχονται από την ακατάλληλη χρήση.

Καθαρίστε χρησιμοποιώντας μόνο ένα πανί εμποτισμένο με ένα ουδέτερο υγρό απορρυπαντικό. Μην χρησιμοποιείτε λειαντικά προϊόντα ή οινόπνευμα.

### 4.1 Καθαρισμός φίλτρου λίπους

Αυτό το φίλτρο συλλαμβάνει σωματίδια στον αέρα. Σας συνιστούμε να καθαρίζετε το φίλτρο

## 4 Καθαρισμος και συντη

σας κάθε μήνα υπό κανονικές συνθήκες χρήσης. Αφαιρέστε πρώτα τα φίλτρα λίπους για αυτήν τη διαδικασία. Πλύνετε τα φίλτρα με υγρό απορρυπαντικό και ξεπλύνετε τα με νερό και τοποθετήστε τα ξανά αφού στεγνώσουν. Τα φίλτρα λίπους μπορεί να μην λειτουργούν σωστά καθώς πλένονται. Αυτό είναι φυσιολογικό και δεν χρειάζεται να αλλάξετε το φίλτρο σας.

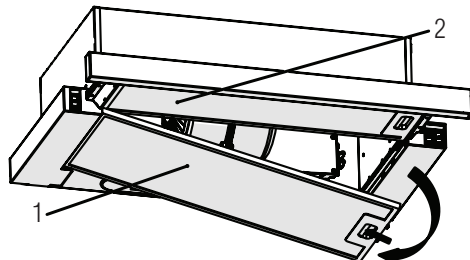

- Σπρώξτε το κλειδώμα του φίλτρου λίπους προς τα εμπρός.
- Στη συνέχεια, τραβήξτε το ελαφρώς προς τα κάτω και τραβήξτε το προς τα έξω. Διαφορετικά, μπορείτε να λυγίσετε το φίλτρο. Πλύνετε και ξεπλύνετε το φίλτρο λίπους με υγρό απορρυπαντικό και αντικαταστήστε το φίλτρο λίπους στα καθίσματά τους εκτελώντας τα βήματα που καθορίζονται παραπάνω με αντίστροφη σειρά. Αυτά τα φίλτρα λίπους χρησιμοποιούνται για τη συγκράτηση των σωματιδίων λαδιού στον αέρα.



Μπορείτε επίσης να πλύνετε το φίλτρο λίπους στο πλυντήριο πιάτων.



**ΠΡΟΣΟΧΗ:** Σε περίπτωση κανονικής χρήσης, καθαρίζετε το φίλτρο λίπους σας μία φορά τον μήνα.

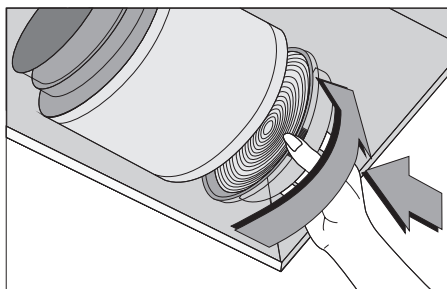

- Αφαιρέστε το φίλτρο λίπους.
- Για να αφαιρέσετε το φίλτρο άνθρακα, αφαιρέστε το φίλτρο αυτοκινήτου από το περίβλημά του περιστρέφοντάς το αριστερόστροφα από τη γλωττίδα.
- Εγκαταστήστε το νέο φίλτρο άνθρακα.
- Εγκαταστήστε το φίλτρο λίπους.

### ΠΡΟΣΟΧΗ:

- Το φίλτρο άνθρακα δεν πρέπει ποτέ να πλένεται.
- Αντικαταστήστε τα φίλτρα άνθρακα μία φορά κάθε 3 μήνες.
- Μπορείτε να προμηθευτείτε το φίλτρο άνθρακα από τις εξουσιοδοτημένες υπηρεσίες.

### 4.2 Αντικατάσταση φίλτρων άνθρακα

Τα φίλτρα απομάκρυνσης οσμών περιέχουν άνθρακα (Active carbon). Το φίλτρο λίπους πρέπει να είναι εγκατεστημένο στο προϊόν, ανεξάρτητα από το αν χρησιμοποιούνται ή όχι φίλτρα άνθρακα.

# 5 Εγκατάσταση συσκευής



**ΠΡΟΕΙΔΟΠΟΙΗΣΗ:** Πριν ξεκινήσετε την εγκατάσταση, διαβάστε τις πληροφορίες ασφαλείας στο Εγχειρίδιο χρήσης.



**ΠΡΟΕΙΔΟΠΟΙΗΣΗ:** Η μη εγκατάσταση με βίδες και σταθεροποιητές σύμφωνα με αυτές τις οδηγίες μπορεί να οδηγήσει σε ηλεκτροπληξία.

Για την εγκατάσταση του απορροφητήρα, επικουνηθήστε με το πλησιέστερο Εξουσιοδοτημένο Σέρβις.

Είναι ευθύνη του πελάτη να προετοιμάσει τη θέση και την ηλεκτρική εγκατάσταση του απορροφητήρα.

## 5.1 Θέση της συσκευής

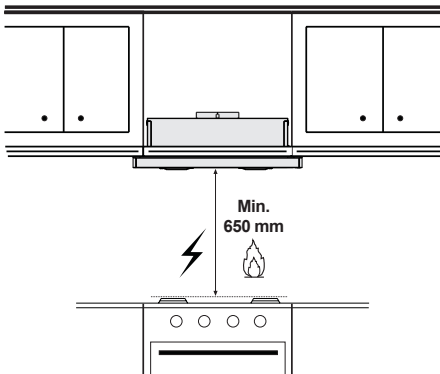

- Η απόσταση μεταξύ της κουζίνας και του απορροφητήρα πρέπει να λαμβάνεται υπόψη πριν από τη συναρμολόγηση. Αυτή η απόσταση πρέπει να είναι 65 cm.
- Η απόσταση πρέπει να μετράται από την επιφάνεια της σχάρας για τις κουζίνες αερίου, από την επιφάνεια του γυαλιού για τις ηλεκτρικές κουζίνες.

## 5.2 Εξαρτήματα εγκατάστασης

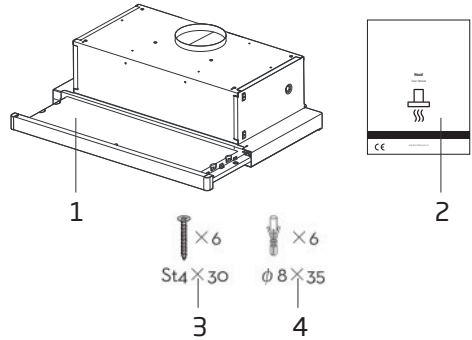

1. Κουκούλα
2. Εγχειρίδιο χρήστη
3. Βίδες x6
4. Πλαστικός πείρος x6

## 5.3 Εγκατάσταση

Δυο μεθοδοι εγκαταστασης

### Μέθοδος Α:

Για να εγκαταστήσετε στον τοίχο τρυπήστε 2 τρύπες  $\varnothing 8\text{mm}$  σε ένα κατάλληλο μέρος σύμφωνα με την κεντρική απόσταση της τρύπας στο πίσω μέρος του απορροφητήρα.

Εισαγάγετε το παξιμάδι στις οπές.

Εισαγάγετε τις βίδες στα παξιμάδια και σφίξτε τις. Τοποθετήστε τον απορροφητήρα στις βίδες σύσφιξης.

Στερεώστε τον απορροφητήρα με βίδα ασφαλείας. Οι δύο αεραγωγοί ασφαλείας είναι τοποθετημένοι στο πίσω περίβλημα, με διάμετρο 6mm.

Τοποθετήστε τη μονόδρομη βαλβίδα στον απορροφητήρα.

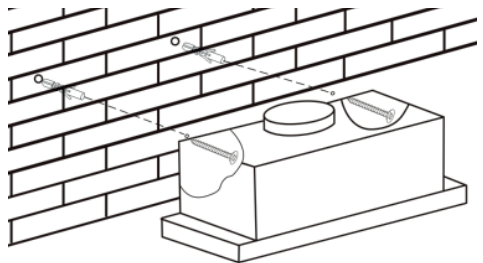

## 5 Εγκατάσταση συσκευής

### Μέθοδος Β:

Ανοίξτε 4 τρύπες διαμέτρου 6 mm στο κάτω μέρος του κρεμαστού ντουλαπιού. Τοποθετήστε τη μονόδρομη βαλβίδα στον απορροφητήρα και, στη συνέχεια, εγκαταστήστε τον απορροφητήρα στο κάτω μέρος του κρεμαστού ντουλαπιού, σφίξτε τον απορροφητήρα με 4 κλειστές βίδες.

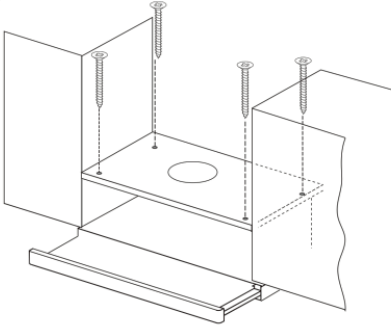

- Ο εκατός σωλήνας είναι προαιρετικό εξάρτημα, δεν παρέχεται.
- Αφαιρέστε την προστατευτική μεμβράνη πριν από την εγκατάσταση.

### 5.4 Μέθοδος εγκατάστασης εξόδου αέρα

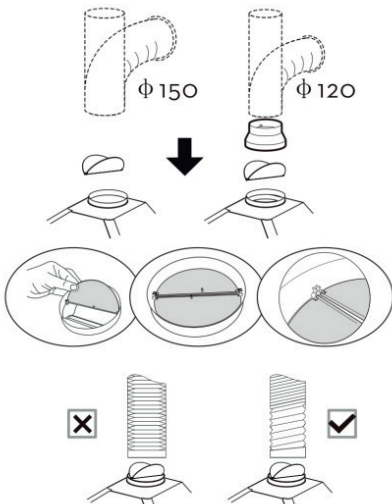

**Μέθοδος εγκατάστασης για σωλήνα διαμέτρου 150mm:** Εισαγάγετε τη μονόδρομη βαλβίδα ως εικόνα και στερεώστε τον σωλήνα.



**ΠΡΟΣΟΧΗ:** Το εξόγκωμα της μονόδρομης βαλβίδας πρέπει να είναι ανοδικό.

**Μέθοδος εγκατάστασης για σωλήνα διαμέτρου 120mm:** Εισαγάγετε το αποσβεστήρα ως εικόνα και στερεώστε τον μετατροπέα πριν τοποθετήσετε τον αγωγό.

Ο σωλήνας κοντά στην έξοδο αέρα πρέπει να επεκταθεί πλήρως.

### 5.5 Αποθήκευση

- Εάν δεν σκοπεύετε να χρησιμοποιήσετε τη συσκευή για μεγάλο χρονικό διάστημα, αποθηκεύστε την προσεκτικά.
- Βεβαιωθείτε ότι η συσκευή είναι αποσυνδεδεμένη, δροσερή και εντελώς στεγνή.
- Αποθηκεύστε τη συσκευή σε δροσερό και ξηρό μέρος.
- Φυλάσσετε τη συσκευή μακριά από παιδιά

### 5.6 Χειρισμός και μεταφορά

- Κατά τον χειρισμό και τη μεταφορά, μεταφέρετε τη συσκευή στην αρχική της συσκευασία. Η συσκευασία της συσκευής την προστατεύει από φυσικές ζημιές.
- Μην τοποθετείτε βαριά φορτία στη συσκευή ή στη συσκευασία. Η συσκευή μπορεί να υποστεί ζημιά.
- Η απόρριψη της συσκευής θα την καταστήσει μη λειτουργική ή θα προκαλέσει μόνιμη ζημιά.

## 6 Αντιμετώπιση προβλημάτων

Αντιμετώπιση προβλημάτων	Αιτία	Διορθωτική ενέργεια
Το προϊόν δεν λειτουργεί.	Ελέγξτε την ασφάλειά σας.	Η ασφάλειά σας μπορεί να έπεσε, ενεργοποιήστε την.
Το προϊόν δεν λειτουργεί.	Ελέγξτε την ηλεκτρική σύνδεση.	Η τάση ρεύματος δικτύου θα πρέπει να είναι 220-240 V.
Το προϊόν δεν λειτουργεί.	Ελέγξτε την ηλεκτρική σύνδεση.	Ελέγξτε αν οι άλλες συσκευές στην κουζίνα σας λειτουργούν ή όχι.
Η λάμπα φωτισμού δεν λειτουργεί.	Ελέγξτε την ηλεκτρική σύνδεση.	Η τάση ρεύματος δικτύου θα πρέπει να είναι 220-240 V.
Η λάμπα φωτισμού δεν λειτουργεί.	Ελέγξτε τον διακόπτη της λάμπας.	Ο διακόπτης της λάμπας πρέπει να είναι στη θέση "ενεργοποίησης".
Η λάμπα φωτισμού δεν λειτουργεί.	Ελέγξτε τις λάμπες.	Οι λάμπες του προϊόντος δεν πρέπει να έχουν βλάβη.
Η αναρρόφηση αέρα στο προϊόν είναι ανεπαρκής.	Ελέγξτε το αλουμινένιο φίλτρο.	Το αλουμινένιο φίλτρο λαδιού θα πρέπει να καθαρίζεται τουλάχιστον μία φορά το μήνα υπό κανονικές συνθήκες.
Η αναρρόφηση αέρα στο προϊόν είναι ανεπαρκής.	Ελέγξτε τον αγωγό εξαγωγής αέρα.	Ο αγωγός εξαγωγής αέρα θα πρέπει να είναι ρυθμισμένος στην "ενεργοποιημένη" θέση.
Η αναρρόφηση αέρα στο προϊόν είναι ανεπαρκής.	Ελέγξτε το φίλτρο άνθρακα.	Για προϊόντα με φίλτρα άνθρακα, το φίλτρο θα πρέπει κανονικά να αλλάζεται κάθε 3 μήνες.

## Por favor, leia primeiro este manual do utilizador!





Caro Cliente Valioso,

Obrigado por preferires este aparelho Beko. Esperamos que obtenha os melhores resultados com o seu eletrodoméstico, que foi fabricado com tecnologia de alta qualidade e de última geração. Por esta razão, por favor, leia atentamente este manual do utilizador e todos os outros documentos acompanhantes antes de usar o aparelho e guarde-o como referência para uso futuro. Se entregares o aparelho a outra pessoa, dá também o manual do utilizador. Siga as instruções prestando atenção a toda a informação e avisos no manual do utilizador.

Lembre-se que este manual de utilizador pode também se aplicar a outros modelos. As diferenças entre modelos são explicitamente descritas no manual.

### Significados dos símbolos

Os seguintes símbolos são usados em várias secções deste manual de utilizador:

	Informação importante e dicas úteis sobre o uso.
	<b>AVISO:</b> Avisos contra situações perigosas relacionadas com a segurança da vida e da propriedade.
	<b>AVISO:</b> Aviso de perigo de incêndio.
	<b>AVISO:</b> Aviso para choque elétrico.

# 1 Instruções importantes de segurança e ambientais

## 1.1 Segurança Geral

Instruções de Segurança Importantes Leiam com Atenção e Guardem para Referência Futura Esta secção contém instruções de segurança que ajudarão a proteger contra risco de incêndio, choque elétrico, exposição a fugas de energia micro-ondas, danos pessoais ou materiais. O não cumprimento destas instruções anulará qualquer garantia.

- Os produtos Beko cumprem as normas de segurança aplicáveis; Por isso, em caso de danos no aparelho ou no cabo de alimentação, este deve ser reparado ou substituído pelo concessionário, centro de assistência ou por um especialista e serviço autorizado para evitar qualquer perigo. Trabalhos de reparação defeituosos ou não qualificados podem ser perigosos e representar riscos para o utilizador.
- Este aparelho destina-se a ser utilizado em aplicações domésticas e semelhantes, tais como:
  - Áreas de cozinha para funcionários em lojas, escritórios e outros ambientes de trabalho;
  - Casas de campo
  - Por clientes em hotéis e outros ambientes residenciais;
  - Ambientes do tipo Bed and Breakfast.
- Operar o aparelho apenas para o seu propósito original, conforme descrito neste manual.
- O fabricante não pode ser responsabilizado por danos resultantes de instalação inadequada ou uso indevido do produto.
- Este aparelho pode ser utilizado por crianças a partir dos 8 anos e por pessoas com capacidades físicas,

# 1 Instruções importantes de segurança e ambientais

sensoriais ou mentais reduzidas, ou falta de experiência e conhecimento, desde que tenham recebido supervisão ou instrução sobre o uso seguro do aparelho e compreendam os riscos envolvidos.

- As crianças não poderão brincar com o aparelho. A limpeza e a manutenção do utilizador não devem ser feitas por crianças sem supervisão.
- A distância mínima entre a superfície de suporte dos recipientes de cozinha no fogão e a parte mais baixa do produto deve ser de pelo menos 65 cm.
- Se as instruções de instalação do fogão a gás especificarem uma distância maior, isso tem de ser tido em conta.
- Certifique-se de que a sua fonte de alimentação principal cumpre as informações fornecidas na placa de classificação do apa-

relho.

- Nunca use o aparelho se o cabo de alimentação ou o próprio aparelho estiver danificado.
  - Previna danos no cabo de alimentação não o apertando, dobrando ou esfregando nas bordas afiadas. Mantenha o cabo de alimentação longe de superfícies quentes e chamas expostas.
  - Use o aparelho apenas com tomada aterrada.
- AVISO:** Não ligue o aparelho à rede elétrica até que a instalação esteja totalmente concluída.
- Coloque o aparelho de forma a que a ficha esteja sempre acessível.
  - Não toque nas lâmpadas se estiverem a funcionar durante muito tempo. Podem queimar-te as mãos porque vão estar quentes.
  - Seguir as regulamenta-

## 1 Instruções importantes de segurança e ambientais

ções estabelecidas pelas autoridades competentes sobre a descarga do ar de exaustão (este aviso não é aplicável para uso sem chaminé).

- Opera o teu aparelho depois de colocares um tacho, frigideira, etc., no fogão. Caso contrário, calor elevado pode causar deformação em algumas partes do produto.
- Desliga o fogão antes de tirares o tacho, frigideira, etc., de lá.
- Não deixes quente no fogão. Frigideiras com quente podem causar autocombustão.
- Preste atenção às cortinas e cobertores, pois podem incendiar-se ao cozinhar alimentos como batatas fritas.
- O filtro de gordura deve ser limpo pelo menos uma vez por mês. O filtro de carvão deve ser substituído pelo menos de 3 em 3 meses.
- O produto deve ser limpo de acordo com o manual do utilizador. Se a limpeza não for realizada de acordo com o manual de utilizador, pode haver risco de incêndio.
- Não use materiais filtrantes não resistentes ao fogo em vez do filtro atual.
- Use apenas as peças originais ou as peças recomendadas pelo fabricante.
- Não opere o produto sem o filtro e não remova os filtros enquanto o produto estiver a funcionar.
- Se acender qualquer chama, desenergize o seu produto e os aparelhos de cozinha.
- No caso de acender alguma chama, cubra a chama e nunca use água para a extinguir.
- Desligue o aparelho antes

## 1 Instruções importantes de segurança e ambientais

de cada limpeza e quando não estiver a ser usado.

- A pressão negativa no ambiente não deve exceder 4 Pa (4x10 bar) enquanto o exaustor para fogão elétrico e eletrodomésticos que funcionam com outro tipo de energia mas eletricidade funcionam simultaneamente.
- No ambiente onde o aparelho está a ser utilizado, os gases de escape de dispositivos que funcionam com combustível ou gás, como aquecedores de ambiente, devem ser absolutamente isolados ou o dispositivo deve ser do tipo hermético.
- Ao ligar a chaminé, utilize tubos com diâmetro de 120 ou 150 mm. A ligação do tubo deve ser o mais curta possível e ter o mínimo de cotovelos possível.

**Perigo de engasgo!**  
Mantenha todos os mate-

riais de embalagem longe das crianças.

**ATENÇÃO:** As peças acessíveis podem aquecer quando usadas com aparelhos de cozinha.

- A saída do produto não deve estar ligada a canais de ar que contenham outro fumo.
- A ventilação na divisão pode ser insuficiente quando o exaustor do fogão elétrico é usado simultaneamente com os dispositivos que funcionam a gás ou outros combustíveis (isto pode não se aplicar a aparelhos que apenas descarregam o ar de volta para a divisão).
- Objetos colocados no produto podem cair. Não coloque nenhum objeto no produto.
- Não fume debaixo do seu produto.

**AVISO:** Antes de instalar o capuz, remova as películas de proteção.

# 1 Instruções importantes de segurança e ambientais

- Nunca deixe chamas altas e nuas debaixo do capuz enquanto este estiver em funcionamento
- As fritadeiras de gordura profunda devem ser monitorizadas continuamente durante a utilização: o sobreaquecimento pode incendiar-se.

mente com resíduos domésticos ou outros. Leve-os aos pontos de recolha de material de embalagem designados pelas autoridades locais.

## 1.2 Conformidade com a Diretiva WEEE e Eliminação do Produto de Resíduos:

Este produto cumpre a Diretiva WEEE da UE (2012/19/UE). Este produto tem um símbolo de classificação para resíduos de equipamentos elétricos e eletrónicos (WEEE).



Este símbolo indica que este produto não deve ser descartado juntamente com outros resíduos domésticos no final da sua vida útil. O dispositivo usado deve ser devolvido ao ponto oficial de recolha para reciclagem de dispositivos elétricos e eletrónicos.

Para encontrar estes sistemas de recolha, por favor contacte as autoridades locais ou o retalhista onde o produto foi comprado. Cada agregado familiar desempenha um papel importante na recuperação e reciclagem de eletrodomésticos antigos. A eliminação adequada dos aparelhos usados ajuda a prevenir potenciais consequências negativas para o ambiente e para a saúde humana.

## 1.3 Conformidade com a Diretiva RoHS

O produto que adquiriu cumpre a Diretiva RoHS da UE (2011/65/UE). Não contém materiais nocivos e proibidos especificados na Diretiva.

## 1.4 Informação sobre o pacote



Os materiais de embalagem do produto são fabricados a partir de materiais recicláveis, de acordo com os nossos Regulamentos Ambientais Nacionais.

Não descarte os materiais de embalagem junta-

## 2 Geral Compatibilidade

### 2.1 Visão Geral

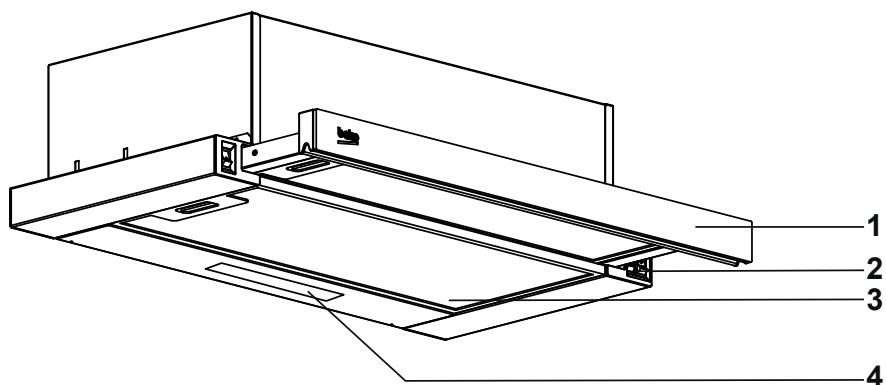



1. Painel frontal
2. Painel de controlo
3. Filtro de gordura
4. Iluminação

### 2.2 Dados técnicos

Modelo	HNT 61520 XH	HNT 61520 BH
Tensão e frequência de alimentação	220-240V ~ 50/60Hz	
Alimentação da lâmpada	1x2 W	
Potência do motor	200 W	
Fluxo de ar - 3. Nível	574 m³/h	
Classe de isolamento	CLASSE I	
Cor	Inox	Preto

# 3 Utilização do aparelho

## 3.1 Controlo do aparelho

<b>Botão da lâmpada</b>		Para acender a lâmpada do produto, coloque o interruptor na posição de lâmpada. O conjunto deslizante deve estar na posição puxada para acender a lâmpada.
<b>Interruptor de 1.ª e 2.ª velocidade.</b>		Coloque o interruptor na posição baixa para operar o produto na 1.ª velocidade e na posição para cima para operar na 2.ª velocidade. Para o desligar, defina para a posição "0".
<b>3. Interruptor de velocidade</b>		Coloque o interruptor na posição baixa para operar o produto na terceira velocidade. Para o desligar, defina para a posição "0".

## 3.2 Utilização eficiente energeticamente

- Ao operar a capuz, ajuste o nível de velocidade de acordo com o odor e a intensidade do vapor para evitar um consumo desnecessário de energia.
- Use baixas velocidades em condições normais (1–2) e altas velocidades (3) quando o cheiro e os vapores forem intensificados.
- As lâmpadas no exaustor destinam-se a iluminar a zona de cozedura.
- Usá-los para iluminar o ambiente/cozinha resultará em consumo desnecessário de energia e iluminação inadequada.
- Para o seu dispositivo consumir menos energia, utilize-o a uma velocidade baixa.
- O seu dispositivo reduzirá o consumo de energia, pois funcionará de forma mais eficiente quando fornecer uma entrada de ar suficiente.
- Defina o seu dispositivo para o nível intenso de potência de sucção antes da formação do vapor, nos casos em que sabe que o vapor denso vai ocorrer. Assim, reduz o consumo de energia ao

usar o dispositivo por menos tempo, pois terá uma entrada de ar suficiente.

- Mantenha as tampas dos utensílios fechados para reduzir a evolução do vapor.

## 3.3 Operação do capô

- O seu aparelho tem um motor com várias velocidades.
- Para melhor desempenho, recomendamos o uso de baixas velocidades em condições normais e altas em casos de odores fortes e vapor intenso.
- Pode ligar o seu aparelho pressionando o botão de definição de velocidade desejado. (1, 2, 3)
- Pode iluminar a área de cozinha pressionando a lâmpada.

## 3.4 Substituição da lâmpada



- Antes de substituir as lâmpadas, desligue a fonte de alimentação da capuz.
- Não toque nas lâmpadas quando estiverem quentes.
- Tenha cuidado para não tocar diretamente na lâmpada substituída com as mãos.



Pode adquirir lâmpadas junto de Agentes de Serviço Autorizados.

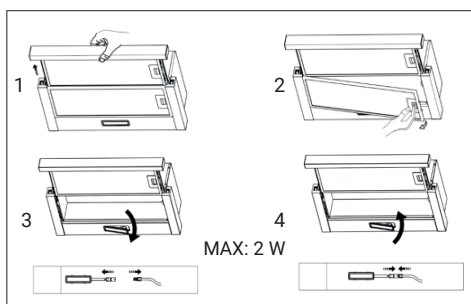

## 3 Utilização do aparelho

Lâmpada	
Alimentação da Lâmpada	2 W
Suporte / Soquete	L14
Tensão da lâmpada	110 - 240 V
Dimensão	34,5x120 mm
Fluxo luminoso	81 lm
Cor correlacionada Temperatura	4050 K

Este produto contém uma fonte de luz de eficiência energética classe "A".

### 3.5 Operação com ligação à chaminé

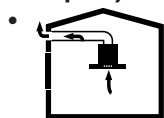

O vapor é extraído através do conduto de chaminé, que é fixado à cabeça de ligação do exaustor.

- O diâmetro do conduto de combustão deve ser o mesmo do anel de ligação. Em configurações horizontais, o tubo tem de ter uma ligeira inclinação ascendente (cerca de 10°) para que o ar possa sair facilmente da sala.

### 3.6 Operação sem ligação à chaminé

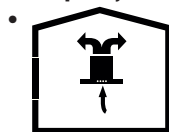

O ar é filtrado através do filtro de carvão e recirculado para a sala. O filtro de carvão é usado quando é impossível usar uma chaminé em casa.

- Com menos uso da chaminé, remova as abas dentro do adaptador da chaminé.
- Remova o filtro de gordura de alumínio. Para instalar o filtro de carvão, ajuste o filtro às abas centrando-o na peça de plástico de ambos os lados do corpo do ventilador. Aperta-o virando para a direita ou para a esquerda.
- Substitui o filtro de gordura de alumínio.

## 4 Limpeza e manutenção

O dispositivo deve ser limpo e mantido regularmente. A falha em manter o dispositivo limpo afetará negativamente a vida útil do dispositivo. Para limpeza e manutenção, siga as instruções indicadas no manual.



Antes de limpar e fazer manutenção, desligue o produto da tomada ou desligue o interruptor.



O incumprimento das disposições associadas à limpeza do dispositivo e à substituição dos filtros pode resultar em risco de incêndio. Por isso, recomenda-se seguir as orientações aqui indicadas. O fabricante não é responsável pelos danos no motor ou incêndios resultantes do uso indevido.

Limpa apenas com um pano humedecido com um detergente líquido neutro. Não use produtos abrasivos nem álcool.

### 4.1 Limpeza do filtro de gordura

Este filtro capta partículas no ar. Recomenda-se que limpe o filtro todos os meses em condições normais de uso. Primeiro, remova os filtros de gordura para este processo. Lave os filtros com detergente líquido, enxague-os com água e volte a instalá-los depois de secarem. Os filtros de gordura podem ser destruídos à medida que são lavados; isto é normal e não precisa de mudar o filtro.

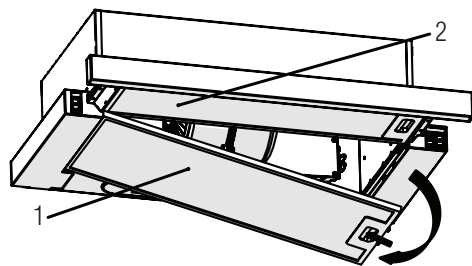

- Empurra o bloqueio do filtro de gordura para a frente.
- Depois puxa-o ligeiramente para baixo e puxa-o para fora. Caso contrário, pode dobrar o filtro. Lave e enxague o filtro de gordura com detergente líquido e substitua o filtro de gordura nos seus assentos, seguindo os passos acima especificados em ordem inversa. Estes filtros de

gordura são usados para reter as partículas de óleo no ar.



Também pode lavar o filtro de gordura na máquina de lavar loiça.



**ATENÇÃO:** Em caso de uso normal, limpe o filtro de gordura uma vez por mês.

### 4.2 Substituição dos filtros de carvão

Os filtros removentes de odor contêm carvão vegetal (Active car-bon). O filtro de gordura deve ser instalado no produto, independentemente de serem usados ou não filtros de carbono.

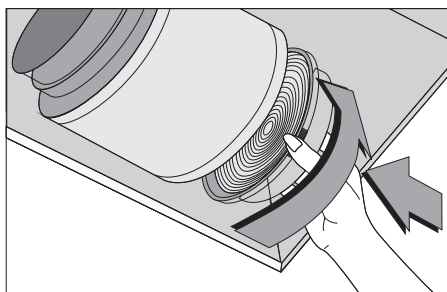

- Remova o filtro de gordura.
- Para remover o filtro de carvão, retire-o do carbon filter da sua carcaça rodando-o no sentido dos ponteiros do relógio a partir da aba.
- Instala o novo filtro de carvão.
- Instala o filtro de gordura.



**ATENÇÃO:**

- O filtro de carvão nunca deve ser lavado.
- Substitua os filtros de carvão uma vez a cada 3 meses.
- Pode obter o filtro de carvão junto dos serviços autorizados.

# 5 Instalação do aparelho



**AVISO:** Antes de iniciar a instalação, leia as informações de segurança no Manual do Utilizador.



**AVISO:** A falha em instalar com parafusos e estabilizadores de acordo com estas instruções pode resultar em choque elétrico.

Para a instalação do exaustor, por favor contacte o Serviço Autorizado mais próximo.

É responsabilidade do cliente preparar a localização e a instalação elétrica da exaustor.

## 5.1 Posição do aparelho

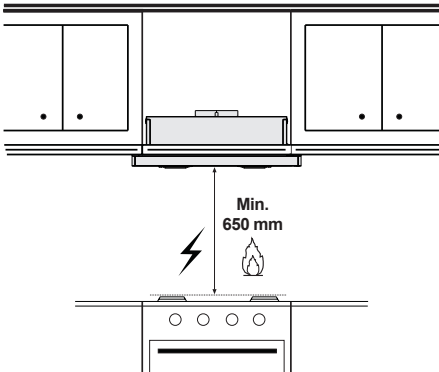

- A distância entre o fogão e o exaustor deve ser considerada antes da montagem. Esta distância deve ser de 65 cm.
- A distância deve ser medida a partir da superfície da grelha para fogões a gás, e da superfície do vidro para fogões elétricos.

## 5.2 Acessórios de instalação

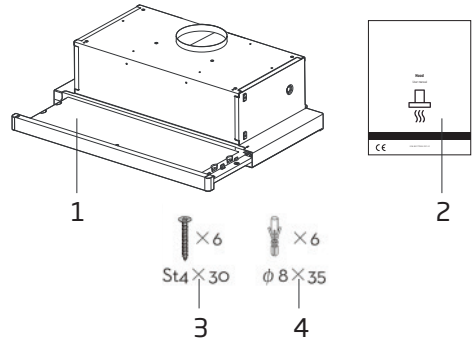

1. Hood
2. Manual do utilizador
3. Parafusos x6
4. Cavilha de plástico x6

## 5.3 Instalação

Dois métodos de instalação

### Método A:

Para instalar na parede, furar 2 furos de Ø8mm num local adequado, de acordo com a distância central do furo na parte traseira da exaustora do fogão.

Insere a porca nos furos.

Insere os parafusos nas porcas e aperta.

Coloca o exaustor nos parafusos de aperto.

Fixa a exaustão com um parafuso de segurança.

As duas saídas de ar de segurança estão posicionadas na caixa traseira, com diâmetro de 6 mm.

Coloca a válvula unidirecional na exaustor.

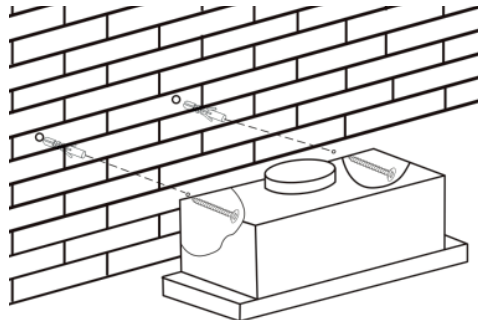

# 5 Instalação do aparelho

## Método B:

Fura 4 furos de 6 mm de diâmetro no fundo do armário suspenso. Coloca a válvula unidirecional na exaustor, depois instala-a no fundo do armário suspenso, aperta a capela com 4 parafusos fechados.

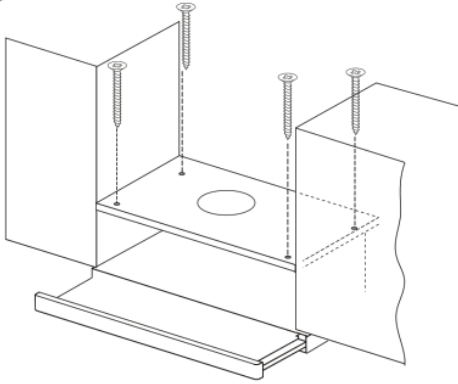

- Os tubos extensíveis são acessórios opcionais, não fornecidos.
- Remova o filme de proteção antes da instalação.

## 5.4 Método de instalação da saída de ar

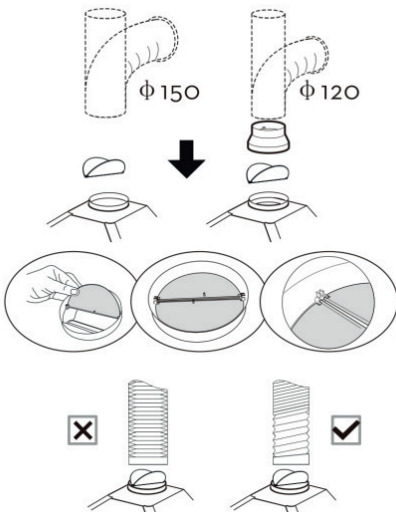

**Método de instalação para tubo de 150mm de diâmetro:** Insere a válvula unidirecional como imagem e fixa o tubo.



**ATENÇÃO:** O impacto da válvula unidirecional tem de ser para cima.

**Método de instalação para tubo de 120 mm de diâmetro:** Insira o amortecedor na imagem e fixe o conversor antes de colocar a conduta.

O tubo perto da saída de ar precisa de estar totalmente estendido.

## 5.5 Armazenamento

- Se não pretende usar o aparelho durante muito tempo, por favor guarde-o cuidadosamente.
- Por favor, certifique-se de que o aparelho está desligado, arrefecido e totalmente seco.
- Guarde o aparelho num local fresco e seco.
- Mantenha o aparelho fora do alcance das crianças

## 5.6 Manuseamento e transporte

- Durante o manuseamento e transporte, leve o aparelho na sua embalagem original. A embalagem do aparelho protege-o contra danos físicos.
- Não coloque cargas pesadas no aparelho ou na embalagem. O aparelho pode estar danificado.
- Deixar cair o aparelho torná-lo inoperacional ou causar danos permanentes.

## 6 Resolução de problemas

<b>Resolução de problemas</b>	<b>Razão</b>	<b>Socorro</b>
O produto não funciona.	Verifica o teu fusível.	O teu fusível pode estar fechado, faz funcionar.
O produto não funciona.	Verifica a ligação elétrica.	A tensão de rede deve estar entre 220-240 V.
O produto não funciona.	Verifica a ligação elétrica.	Verifica se os outros produtos da tua cozinha estão a funcionar ou não.
A lâmpada de iluminação não funciona.	Verifica a ligação elétrica.	A tensão de rede deve estar entre 220-240 V.
A lâmpada de iluminação não funciona.	Verifica o interruptor da lâmpada.	O interruptor da lâmpada deve estar na posição "ligado".
A lâmpada de iluminação não funciona.	Verifica as lâmpadas.	As lâmpadas do produto não devem estar defeituosas.
A entrada de ar do produto é fraca.	Verifica o filtro de alumínio.	O filtro de óleo de alumínio deve ser limpo pelo menos uma vez por mês em condições normais.
A entrada de ar do produto é fraca.	Verifica a chaminé de ventilação de ar.	A chaminé de ar deve estar na posição "on".
A entrada de ar do produto é fraca.	Verifica o filtro de carvão.	Para produtos com filtros de carvão, o filtro deve normalmente ser trocado de 3 em 3 meses.

Additional Information for User Manual:

Dodatkowe informacje dotyczące instrukcji obsługi:

Informații suplimentare pentru manualul de utilizare:

Допълнителна информация за ръководството за потребителя:

Dodatne informacije u vezi korisničkog priručnika:

Dodatne informacije za korisnički priručnik

Informacione Shtesë për Manualin e Përdoruesit

Дополнителни информации за прирачникот за корисници

Zusätzliche Informationen zur Bedienungsanleitung:

További információk a felhasználói kézikönyvhöz:

Πρόσθετες πληροφορίες για το Εγχειρίδιο χρήστη:

Informação adicional ao Manual do Utilizador:

Technical information on the operating Low Power Modes pursuant to EU Regulation 2023/826

Informacje techniczne dotyczące działania trybów niskiego poboru mocy zgodnie z rozporządzeniem UE 2023/826

Informații tehnice privind modurile de funcționare cu consum redus de energie în conformitate cu Regulamentul UE 2023/826

Техническа информация за работещите режими на ниска мощност съгласно Регламент 2023/826 на ЕС

Tehničke informacije o rukovanju načinom vožnje s brzim ubrzavanjem u skladu s EU Uredbom 2023/826

Tehničke informacije o radu u režimima niske potrošnje energije u skladu sa EU regulativom 2023/826  
Informacion teknik mbi funksionimin në modalitetet e konsumit të ulët të energjisë sipas Rregullores së BE-së 2023/826

Технички информации за работа во режими на ниска потрошувачка на енергија согласно Регулотивата на ЕУ 2023/826

Technische Informationen zu den Betriebsmodi mit geringer Leistung gemäß EU-Verordnung 2023/826

Műszaki információk az alacsony energiafogyasztású üzemmódookról az EU 2023/826 rendelete értelmében

Τεχνικές πληροφορίες για τις λειτουργίες χαμηλής κατανάλωσης ενέργειας σύμφωνα με τον Κανονισμό ΕΕ 2023/826

Informação técnica sobre os modos de funcionamento de baixo consumo de acordo com o Regulamento 2023/826 da UE.

Mode	POWER CONSUMPTION(WATT)	PERIOD(MINUTES)*
Tryb	POBÓR MOCY (WATY)	OKRES (MINUTY)*
Mod	CONSUM DE ENERGIE (WATT)	PERIOADĂ(MINUTE)*
Режим	КОНСУМАЦИЯ НА ЕНЕРГИЯ (ВАТ)	ПЕРИОД (МИНУТИ)*
Način rada	POTROŠNJA ENERGIJE (vat)	RAZDOLJE (MINUTE)*
Režim	POTROŠNJA ENERGIJE (WATT)	PERIOD (MINUTI)*
Modaliteti	KONSUMI I ENERGISË (WATT)	PERIUDHA (MINUTA)*
Режим	ПОТРОШУВАЧКА НА ЕНЕРГИЈА (WATT)	ПЕРИОД (МИНУТИ)*
Modus	STROMVERBRAUCH (WATT)	ZEITRAUM (MINUTEN)*
Mód	ENERGIAFOGADÁS (WATT)	IDŐSZAK (PERC)*
Τρόπος	ΚΑΤΑΝΑΛΩΣΗ ΕΝΕΡΓΕΙΑΣ (WATT)	ΠΕΡΙΟΔΟΣ (ΛΕΠΤΑ)*
Modo	CONSUMO DE ENERGIA (WATT)	PERÍODO(MINUTOS)*

Off Wyłączony Oprit Изключено Isključeno Isključeno Fikur Исключено Aus Lekarcsol Μακριά από Desligar	0.5	20
<ul style="list-style-type: none"> <li>* The period after which the equipment reaches automatically standby mode, off mode or networked standby in minutes and rounded to the nearest minute.</li> <li>* Okres, po którym urządzenie automatycznie przejdzie w tryb gotowości, tryb wyłączenia lub tryb gotowości sieciowej, liczony w minutach i zaokrąglony do najbliższej minuty.</li> <li>* Perioada după care echipamentul ajunge automat în modul de așteptare, în modul oprit sau în modul de așteptare în rețea, exprimată în minute și rotunjită la cel mai apropiat minut.</li> <li>* Периодът, след който оборудването достига автоматично режим на готовност, режим на изключване или мрежов режим на готовност в минути и закръглено до най-близката минута.</li> <li>* Razdoblje nakon kojeg oprema automatski prelazi u način rada pripravnosti, način rada isključeno ili način rada pripravnosti putem mrežne aktivacije u minutama i zaokruženo na najbližu minutu.</li> <li>* Period nakon kojeg oprema automatski prelazi u režim pripravnosti, isključenja ili mrežnu pripravnost u minutima, zaokružen na najbliži minut.</li> <li>* Periudha pas së cilës pajisja kalon automatikisht në modalitetin e gatishmërisë, modalitetin e fikur ose gatishmëri të lidhur në rrjet në minuta dhe e rumbullakuar në minutën më të afërt.</li> <li>* Период по кој опремата автоматски преминува во режим на подготвеност, исклучување или мрежна подготвеност во минути и заокружено до најблиската минута.</li> <li>* Der Zeitraum, nach dem das Gerät automatisch in den Standby-Modus, den Aus-Modus oder den Netzwerk-Standby wechselt, in Minuten und auf die nächste Minute gerundet.</li> <li>* Az az időtartam, amely elteltével a berendezés automatikusan készenléti, kikapcsolt vagy hálózatzérelt készenléti üzemmódba lép, percekben kifejezve, a legközelebbi percre kerekítve.</li> <li>* Η περίοδος μετά την οποία ο εξοπλισμός φθάνει αυτόματα σε κατάσταση αναμονής, εκτός λειτουργίας ή δικτυωμένης αναμονής σε λίγα λεπτά και στρογγυλοποιείται στο πλησιέστερο λεπτό.</li> <li>* O período após o qual o equipamento alcança automaticamente em minutos o modo em espera, o modo desligado ou o modo em espera em rede e arredondado para o minto mais próximo.</li> </ul>		

Arçelik A.Ş.  
Karaağaç Caddesi No: 2-6, 34445,  
Sütlüce, İstanbul, Türkiye

[www.beko.com](http://www.beko.com)