



Lavadora
Manual del usuario



B3WBT49435WB

2820533207/ ES / 24.04.2025 09:48



¡Por favor, lea este manual de instrucciones de antemano!

Estimado Cliente,

Gracias por escoger un producto deBeko.

Esperamos que obtenga los mejores resultados de la máquina, que ha sido fabricada con tecnología de vanguardia de alta calidad. Por lo tanto, lea detenidamente este manual de usuario y todos los demás documentos que lo acompañan antes de utilizar el aparato.

Siga todas las advertencias e información en este manual de instrucciones. De este modo, usted se protege a sí mismo y a su producto contra posibles peligros.

Conserve el manual de instrucciones. Si entrega el aparato a otra persona, proporcione también el manual de usuario. Los términos de la garantía, el uso y los métodos de resolución de problemas de su aparato se encuentran en el manual del usuario.

Símbolos y definiciones

En el manual del usuario se utilizan los siguientes símbolos:





	Peligro que puede provocar la muerte o lesiones.
	Información importante o consejos útiles sobre el uso.
	Lea el manual de uso.
	Materiales reciclables.
	Aviso de superficie caliente.
ADVERTEN- CIA	Peligro que puede provocar daños materiales en el aparato o en su entorno.

Tabla de contenidos

1 Instrucciones de seguridad	4
1.1 Uso previsto	4
1.2 Seguridad de niños, personas vulnerables y animales domésticos..	4
1.3 Seguridad eléctrica	5
1.4 Seguridad de manipulación	6
1.5 Seguridad en la instalación.....	6
1.6 Seguridad de funcionamiento	8
1.7 Seguridad en el mantenimiento y limpieza.....	10
2 Instrucciones importantes para el medio ambiente	10
2.1 Cumplimiento de la Directiva WEEE.....	10
2.2 Información sobre el envase	11
3 Especificaciones técnicas	12
4 Instalación	13
4.1 Desembalaje y transporte del producto	13
4.2 Lugar de instalación adecuado	13
4.3 Montaje de las cubiertas del panel inferior	14
4.4 Retirada de los pernos de seguridad para el transporte.....	14
4.5 Conexión al suministro de agua... ..	15
4.6 Conexión de la manguera de desagüe al desagüe	15
4.7 Ajuste de los pies	16
4.8 Conexión eléctrica.....	17
4.9 Inicio.....	17
5 Preparación Preliminar	17
5.1 Clasificación de la ropa	17
5.2 Preparación de la ropa para el lavado.....	17
5.3 Consejos para ahorrar energía y agua.....	18
5.4 Carga de la lavandería	18
5.5 Capacidad de carga correcta	18
5.6 Uso de detergente y suavizante ...	19
5.7 Consejos para un lavado eficiente.....	21
5.8 Duración del programa indicada ..	22
6 Funcionamiento del aparato	22
6.1 Panel de control.....	23
6.2 Símbolos en la pantalla	24
6.3 Tabla de programas y consumos ..	25
6.4 Selección del programa.....	27
6.5 Programas de lavado	27
6.6 Selección de temperatura	29
6.7 Selección de la velocidad de centrifugado	30
6.8 Selección de la función auxiliar	30
6.8.1 Funciones auxiliares	31
6.8.2 Funciones/programas que se seleccionan pulsando las teclas de función durante 3 segundos	32
6.9 Hora de finalización.....	32
6.10 Iniciando el programa.....	33
6.11 Bloqueo de la puerta de carga	33
6.12 Cambiar selecciones después de iniciar el programa	34
6.13 Cancelación del programa	35
6.14 Fin del programa.....	35
7 Mantenimiento y limpieza	35
7.1 Limpieza del cajón de detergente. ..	35
7.2 Limpieza de la puerta de carga y del tambor	35
7.3 Limpieza del cuerpo y del panel de control	36
7.4 Limpieza de los filtros de entrada de agua	36
7.5 Drenaje del agua restante y limpieza del filtro de la bomba.....	36
8 Resolución de problemas	37
9 DESCARGO DE RESPONSABILIDAD	42

1 Instrucciones de seguridad

Esta sección incluye las instrucciones de seguridad necesarias para prevenir el riesgo de daños personales o materiales.

Nuestra empresa no se hace responsable de los daños que puedan producirse si no se respetan estas instrucciones.

- Las operaciones de instalación y reparación deberán ser realizadas siempre por el Servicio Técnico Autorizado.
- Utilice sólo repuestos y accesorios originales.
- No repare ni sustituya ningún componente del producto a menos que esté claramente especificado en el manual de usuario.
- No modifique el aparato.

1.1 Uso previsto

- La vida útil del aparato es de 10 años. Durante este periodo, las piezas de recambio originales estarán disponibles para el buen funcionamiento del aparato.
- Este aparato ha sido diseñado para uso doméstico. No es para fines comerciales o no debe utilizarse fuera de su uso previsto.

- El aparato sólo debe utilizarse para el lavado y aclarado de ropa que esté marcada como tal
- Este aparato está destinado a ser utilizado en aplicaciones domésticas y similares. Por ejemplo;
 - Personal de cocinas de tiendas, oficinas y otros entornos de trabajo;
 - Ranchos,
 - Por los clientes de hoteles, moteles y otros alojamientos,
 - Cama y desayunos, ambientes tipo hostel,
 - Zonas comunes de bloques de apartamentos o lavanderías.

1.2 Seguridad de niños, personas vulnerables y animales domésticos

- Este aparato puede ser utilizado por niños a partir de 8 años y por personas con capacidades físicas, sensoriales o mentales subdesarrolladas o con falta de experiencia y conocimientos si se les ha dado supervisión o instrucciones sobre el uso del aparato de forma segura y los peligros que conlleva.

- Los niños menores de 3 años deben permanecer alejados de la máquina excepto si están continuamente vigilados.
- Los aparatos eléctricos son peligrosos para los niños y las mascotas. Los niños o las mascotas no deben jugar con el aparato, ni subirse encima o dentro de él. Compruebe el interior del aparato antes de utilizarlo.
- Use la función de bloqueo para niños para evitar que los niños manipulen el aparato.
- No olvide cerrar la puerta de carga al abandonar la estancia donde esté instalado el aparato. Los niños y las mascotas pueden quedarse encerrados en el interior y ahogarse.
- Los niños no deben realizar trabajos de limpieza y mantenimiento del usuario sin la supervisión de un adulto.
- Mantenga los materiales de embalaje fuera del alcance de los niños. Riesgo de lesiones y asfixia.
- Mantenga todos los detergentes y aditivos utilizados para el aparato fuera del alcance de los niños.
- Corte el cable de corriente y rompa y desactive el mecanismo de bloqueo de la puerta de

carga antes de deshacerse del aparato para la seguridad de los niños.



1.3 Seguridad eléctrica

- La máquina debe estar desenchufada durante los procedimientos de instalación, mantenimiento, limpieza y reparación. Desenchufe el aparato o apague el fusible.
- Los cables de alimentación dañados deben ser sustituidos por el servicio técnico autorizado para evitar posibles peligros.
- No meta el cable de alimentación debajo del producto o en la parte trasera del mismo. No coloque objetos pesados sobre el cable de corriente. No doble, aplaste ni toque el cable de alimentación con fuentes de calor.
- Utilice únicamente el cable original. No utilice cables cortados ni dañados.
- No utilice un cable alargador, un enchufe múltiple o un adaptador para hacer funcionar el aparato.
- Los alargadores, las tomas de corriente múltiples, los adaptadores o las fuentes de alimentación portátiles pueden sobrecalentarse y provocar un incendio. Asegúrese de no colocar

tomas de corriente ni fuentes de alimentación portátiles ni cerca ni detrás del producto.

- El tapón deberá ser fácilmente accesible. Si esto no es posible, se deberá disponer en la instalación eléctrica de un mecanismo que cumpla con la legislación eléctrica y que desconecte todos los terminales de la red (fusible, interruptor, interruptor general, etc.).
- No toque el enchufe con las manos mojadas.
- Al desenchufar el aparato, no sujete el cable de corriente, sino el enchufe.
- Asegúrese de que el enchufe no esté húmedo, sucio o con polvo.
- No conecte nunca el aparato a dispositivos de ahorro energético. Dichos equipos son perjudiciales para el aparato.

1.4 Seguridad de manipulación

- Desenchufe el aparato antes de moverlo, retire la salida de agua y las conexiones principales de agua. Drenar el agua que queda en el interior del aparato.
- Este producto es pesado, no lo manipule usted mismo. Puede causar lesiones si el aparato

se cae encima. No golpee ni deje caer el aparato mientras lo transporta.

- No sujete las piezas de extrusión, como la puerta de carga de la lavandería, para levantar y mover el aparato. La bandeja superior debe estar bien sujeta para poder moverse.
- Lleve el aparato en posición vertical. En caso de que no pueda transportarse en posición vertical, deberá inclinarse hacia el lado derecho visto de frente.
- Asegúrese de que las mangueras, así como el cable de corriente, no se doblen, pellizquen o aplasten después de colocar el aparato en su lugar tras los procedimientos de instalación o limpieza.

1.5 Seguridad en la instalación

- Compruebe la información del manual y las instrucciones de instalación para preparar el aparato para la instalación y asegúrese de que la red eléctrica, la red de agua limpia y la toma de agua son adecuadas. Si no es así, llama a un electricista y fontanero cualificados para que hagan los arreglos

- necesarios. Estas operaciones son responsabilidad del cliente.
- Antes de comenzar la instalación, asegúrese de desconectar el fusible para desactivar el suministro eléctrico de la línea a la que se conectará el producto.
 - Este producto está destinado a utilizarse en altitudes no superiores a 2000 metros sobre el nivel del mar.
 - Compruebe si el producto está dañado antes de instalarlo. No instale el producto si está dañado.
 - Utilice siempre equipo de protección personal (guantes, etc.) durante la instalación, el mantenimiento y la reparación del producto. Existe riesgo de lesiones.
 - Pueden producirse lesiones si se introducen las manos en las ranuras no cubiertas. Cierre los orificios de los pernos de seguridad para el transporte con tapones de plástico.
 - No instale ni deje el aparato en lugares donde pueda estar expuesto a condiciones ambientales externas.
 - No instale el aparato en lugares donde la temperatura sea inferior a 0 °C.
 - No coloque el aparato sobre una alfombra o superficie similar. Crearía peligro de incendio ya que no puede recibir aire por debajo.
 - Coloque el aparato sobre una superficie plana y dura y equilibre con las patas ajustables.
 - Conecte el aparato a un enchufe con toma de tierra protegido por un fusible adecuado a los valores de corriente que figuran en la placa de características. Asegúrese de que la conexión a tierra la realice un electricista experto. No utilice el aparato sin una conexión a tierra adecuada a la normativa local/nacional.
 - Enchufe el aparato en una toma de corriente con valores de tensión y frecuencia adecuados a los indicados en la etiqueta de tipo.
 - No conecte el aparato a enchufes sueltos, rotos, sucios, con grasa o que se hayan salido de su sitio, ni a enchufes con riesgo de contacto con el agua.
 - Utilice el nuevo juego de mangueras suministrado con el aparato. No reutilice juegos de mangueras viejos. No haga adiciones a las mangueras.
 - Conecte la manguera de entrada de agua directamente al grifo. La presión del grifo debe

ser como mínimo de 0,1 MPa (1 bar) y como máximo de 1MPa (10 bares). Para que el aparato funcione correctamente, deben salir del grifo entre 10 y 80 litros de agua en un minuto. Si la presión del agua es superior a 1 MPa (10 Bares), debe instalarse una válvula reductora de presión. La temperatura máxima permitida es de 25°C.

- Coloque el extremo de la manguera de descarga de agua en el desagüe de descarga de agua sucia, en el fregadero o en la bañera.
- Coloque el cable de alimentación y las mangueras en lugares sin riesgo de tropezar.
- No instale el aparato detrás de una puerta, una puerta corredera o en otro lugar que impida que la puerta se abra completamente.
- Si se va a colocar una secadora en el aparato, fijela con un aparato de conexión adecuado que se obtiene del servicio autorizado.
- Existe riesgo de contacto con piezas eléctricas cuando se retiran las bandejas superiores. No desmonte la bandeja superior del aparato.

- Coloque el aparato a una distancia mínima de 1 cm de los bordes de los muebles.



1.6 Seguridad de funcionamiento

- Cuando utilice los electrodomésticos, utilice únicamente detergentes, suavizantes y complementos adecuados para lavadoras.
- No utilice disolventes químicos en el aparato. Estos materiales contienen un riesgo de explosión.
- No utilice aparatos defectuosos o dañados. Desenchufe el aparato (o apague el fusible al que está conectado), cierre el grifo del agua y llame a un servicio técnico autorizado.
- No coloque fuentes de ignición (velas encendidas, cigarrillos, etc.) o fuentes de calor (planchas, hornos, estufas, etc.) encima o cerca del aparato. No coloque materiales inflamables/explosivos cerca del aparato.
- No se suba al aparato.
- Desenchufe el aparato y cierre el grifo si no va a utilizarlo durante mucho tiempo.
- El detergente/los materiales de limpieza pueden salpicar fuera del cajón del detergente si se abre mientras la máquina

está funcionando El contacto del detergente con la piel y los ojos es peligroso.

- Asegúrese de que los animales domésticos no se suban al interior del aparato. Compruebe el interior del aparato antes de utilizarlo.
- No fuerce la apertura de la puerta de carga cerrada. La puerta se abrirá una vez finalizado el lavado. Si la puerta no se abre, aplique las soluciones previstas para el error "La puerta de carga no se abre" en la sección Solución de problemas.
- No lave elementos contaminados con gasolina, queroseno, benceno, reductores, alcohol u otros materiales inflamables o explosivos y aparatos químicos industriales.
- No utilice directamente detergente de limpieza en seco y no lave, aclare o centrifugue ropa contaminada con detergente de limpieza en seco.
- No introduzca las manos en el tambor giratorio. Espere a que el tambor deje de girar.
- Si lava la ropa a altas temperaturas, el agua de lavado descargada podría quemar su piel si entra en contacto con ella, por ejemplo, cuando la man-

guera de descarga está conectada al grifo. No toque el agua de descarga.

- Tome las siguientes precauciones para evitar la formación de biofilm y malos olores:
 - Asegúrese de que la habitación donde está colocada la lavadora está bien ventilada.
 - Limpie la junta de la puerta y el cristal de la puerta de carga con un paño seco y limpio al final del programa.
- El cristal de la puerta de carga se calentará al lavar a altas temperaturas. Por lo tanto, no toque el cristal de la puerta de carga durante el lavado, especialmente los niños.
- Antes de deshacerse de elementos desgastados o que ya no puedan utilizarse:
 1. Desenchufe la clavija de alimentación y retírela de la toma de corriente.
 2. Corte el cable de alimentación y desconéctelo con el enchufe del aparato.
 3. Rompa el mecanismo de bloqueo de la puerta de carga para inutilizarla.
 4. No permita que los niños jueguen con el producto obsoleto.



1.7 Seguridad en el mantenimiento y limpieza

- Antes de limpiar o reparar la lavadora, desenchúfela o corte la corriente en el fusible.
- Si necesita mover el producto para limpiarlo, no tire de la cubierta. La cubierta puede romperse y causar lesiones.
- No coloque las manos, los pies ni objetos metálicos debajo o detrás del producto. Esto puede causar atascos, y cualquier borde afilado puede causar lesiones personales.
- Utilice un paño limpio y seco para limpiar materiales extraños o polvo de los extremos del enchufe. Cuando limpie el enchufe, no utilice un paño húmedo o mojado. De lo contrario, existe riesgo de incendio o descarga eléctrica.
- No lave el aparato con lavadoras a presión, rociando vapor, agua o vertiendo agua. Existe riesgo de electrocución.
- No utilice herramientas afiladas o abrasivas para limpiar el aparato. No utilice limpiadores domésticos, jabón, detergente, gas, gasolina, diluyente, alcohol, barniz, etc. durante la limpieza.
- Los aparatos de limpieza que contienen disolventes pueden desprender gases tóxicos (por ejemplo, el disolvente de limpieza). No utilice aparatos de limpieza que contengan disolventes.
- Puede haber residuos de detergente en el cajón del detergente cuando lo abra para la limpieza.
- No desmonte el filtro de la bomba de descarga mientras el aparato esté en funcionamiento.
- La temperatura en la máquina puede aumentar hasta 90°C. Limpie el filtro después de que el agua de la máquina se enfríe para evitar el riesgo de quemarse.

2 Instrucciones importantes para el medio ambiente

2.1 Cumplimiento de la Directiva WEEE



Este aparato cumple con la Directiva RAEE de la UE (2012/19/UE). Este aparato lleva el símbolo de clasificación de residuos de aparatos eléctricos y electrónicos (RAEE).

Este aparato ha sido fabricado con piezas y materiales de alta calidad que pueden ser reutilizados y son aptos para el reciclaje. No deseche el aparato junto con los residuos domésticos y de otro tipo al final de su vida útil. Llévelo a un centro de recogida para el reciclaje de aparatos eléctricos y electrónicos. Consulte a las autoridades locales para conocer los centros de recogida.

Cumplimiento de la Directiva RoHS:

El aparato que ha adquirido cumple con la Directiva RoHS de la UE (2011/65/UE). No contiene materiales nocivos y prohibidos especificados en la Directiva.

2.2 Información sobre el envase

Los materiales de embalaje del aparato están fabricados con materiales reciclables de acuerdo con nuestra normativa nacional sobre medio ambiente. No elimine los materiales de embalaje junto con los residuos domésticos o de otro tipo. Llévelos a uno de los puntos de reciclaje designado por las autoridades locales.

3 Especificaciones técnicas

Nombre del proveedor o marca comercial	Beko
Nombre del modelo	B3WBT49435WB
	457100038900
Capacidad nominal (kg)	9
Velocidad máxima de centrifugado (ciclo/min)	1400
Construido en	Yes
Altura (cm)	82
Ancho (cm)	60
Profundidad (cm)	55
Entrada de agua simple / Entrada de agua doble	+ / -



ENERGY



SUPPLIER'S NAME **MODEL IDENTIFIER** → (*)

A

A

Se puede acceder a la información del modelo almacenada en la base de datos del producto ingresando al siguiente sitio web y buscando el identificador de modelo (*) que se encuentra en la etiqueta energética.

<https://eprel.ec.europa.eu/>

Tabla de Símbolos

											
Prelavado	Rápido	Rápido+	Aclarado extra	Agua extra	Antiarugas	Eliminación de pelos de mascota	Vapor	Modo nocturno	Remojar	Retención de aclarado	
											
Dosis automática	Selección de detergente líquido	Selección de suavizante	Aclarado	Centrifugado + vaciado	Vaciado	Temperatura	Centrifugado	Sin centrifugado	Agua de grifo (Fria)	Sin agua	Inicio diferido
											
Bloqueo de puerta	Bloqueo para niños	Encendido / Apagado	Inicio / Pausa	Nivel de suciedad	Añadir prenda	Programa descargado	Lavado	Ok (Finalizar)	Cancelar	Antiarugas+	Secado
											
Remojo	Secado adicional	Secado para colgar en el armario	Secado para planchar	Secado programado	Aireado	Intensivo	Modo de agua	Ahorro de agua			

4 Instalación



Lea primero la sección "Instrucciones de seguridad".



Al seleccionar un programa, su lavadora detecta automáticamente la cantidad de ropa colocada en su interior.

Mientras se instala el producto, antes del primer uso, es necesario realizar una calibración con el fin de asegurar que la cantidad de ropa se detecta de la manera más precisa. A tal efecto, seleccione el programa Limpieza del Tambor* y cancele la función de centrifugado. Inicie el programa sin ropa. Espere hasta que el programa termine, lo que llevará unos 15 minutos.

*El nombre del programa puede cambiar según el modelo. Consulte la sección de descripciones de los programas para elegir el más adecuado.

- Por favor, póngase en contacto con el Servicio Autorizado más cercano para la instalación del aparato.
- Asegúrese de que la instalación y las conexiones eléctricas del aparato sean realizadas por un agente de servicio autorizado. El fabricante no se hace responsable de los daños causados por operaciones realizadas por personas no autorizadas.
- La preparación del lugar de instalación, así como de los puntos de conexión a las redes eléctrica, de agua y de desagüe son responsabilidad del cliente.
- Asegúrese de que ni las mangueras de toma de agua y de desagüe ni el cable eléctrico se doblen, pincen o retuerzan al colocar la lavadora en su lugar tras los procedimientos de instalación o limpieza.
- Antes de proceder a la instalación, compruebe visualmente si la lavadora presenta algún defecto. No instale el producto si está dañado. Los aparatos dañados pueden poner en peligro su seguridad.

4.1 Desembalaje y transporte del producto

Desembalaje del producto

- Retire la caja de cartón o el embalaje de poliestireno.
- Para retirar el embalaje de cartón o poliestireno que se encuentra debajo del producto, levántelo con cuidado. Si esto no es posible, retírelo inclinándolo ligeramente hacia un lado o colocándolo de lado sin dañarlo.
- Abra la puerta y retire la manguera de entrada y cualquier otro accesorio dentro del tambor.
- Desconecte el cable de alimentación y la manguera de drenaje de sus posiciones fijas.
- Retire los pernos de seguridad para el transporte. (consulte "Extracción de los pernos de seguridad para el transporte")

Transporte del producto



¡Lea primero la sección "Seguridad en el transporte"!

- Asegúrese de que la puerta y el cajón del detergente estén cerrados.
- Instale los pernos de seguridad de transporte con cuidado sin dañar el tambor del producto. (consulte "Extracción de los pernos de seguridad de transporte")
- Embale el producto con embalaje protector para evitar daños durante el transporte.

4.2 Lugar de instalación adecuado

- Coloque la lavadora sobre una superficie fuerte, rígida y nivelada. No ponga el producto sobre superficies como alfombras de hilo largo o alfombras antideslizantes, ni sobre suelos excesivamente elásticos como los revestimientos acústicos. Las superficies inapropiadas pueden causar problemas de ruido y vibraciones.
- Cuando la lavadora y la secadora se colocan una encima de la otra, su peso total -en conjunto- es de aproximadamente

180 kilogramos. Coloque el aparato sobre un suelo sólido y plano que tenga suficiente capacidad de carga.

- No coloque la lavadora encima del cable de alimentación.
- No instale el aparato en lugares donde la temperatura sea inferior a 0°C. Esto podría dañar su producto debido a la congelación.
- Deje un espacio mínimo de 1 cm entre el aparato y los muebles.
- Al instalar el aparato sobre una superficie escalonada, manténgalo alejado de los bordes.
- No coloque el aparato sobre ninguna plataforma.
- No coloque ni utilice fuentes de calor como placas de cocina, planchas, hornos, calefactores, etc. sobre el producto.

4.3 Montaje de las cubiertas del panel inferior



En algunos modelos, las partes inferiores de los productos están completamente cerradas. Estos productos no tienen enchufes ni cubiertas.

- Para aumentar el confort acústico del producto, instalar la cubierta A después de retirar la espuma del embalaje.

Tapa A

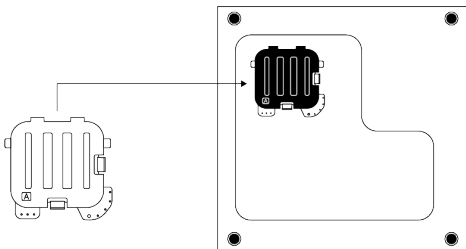

Incline la máquina ligeramente hacia atrás. Apoye las lengüetas de la cubierta A contra el panel inferior. Complete el montaje girando la tapa.

- La cubierta B y la tapa son opcionales. Si están disponibles, coloque la cubierta B y la tapa.

Tapa B

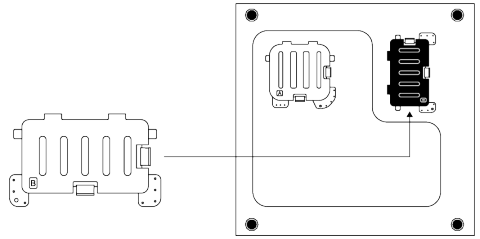

Apoye las lengüetas de la cubierta B contra el panel inferior. Complete el montaje girando la tapa.

Tapa

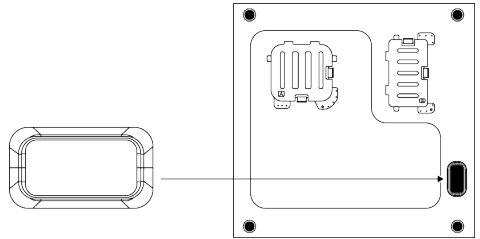

Introduzca el tapón empujándolo con el dedo.

4.4 Retirada de los pernos de seguridad para el transporte

1. Afloje todos los pernos de seguridad de transporte con una llave adecuada hasta que giren libremente.
2. Doble la parte interior presionándola en las zonas de agarre y tire de la parte hacia fuera.
3. Coloque las tapas de plástico suministradas en la bolsa del Manual del Usuario en los agujeros del panel trasero.

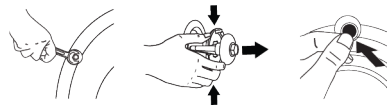

AVISO

Retire los pernos de seguridad para el transporte antes de utilizar el aparato. De lo contrario, el aparato se dañará.



AVISO

Guarde los pernos de seguridad para el transporte en un lugar seguro para volver a utilizarlos cuando el aparato deba ser trasladado de nuevo en el futuro.

Instale los pernos de seguridad para el transporte en orden inverso al procedimiento de desmontaje.

No mueva nunca el aparato sin que los pernos de seguridad para el transporte estén bien colocados.

4.5 Conexión al suministro de agua



¡AVISO!

Los modelos con una sola toma de agua no deben conectarse al grifo del agua caliente. Si no la ropa podría dañarse o el producto podría entrar en modo de protección y no funcionar.

No utilice mangueras de entrada de agua viejas o usadas en su producto nuevo. Esto podría provocar fugas de agua en el producto y manchas en la ropa.

1. Apriete todas las tuercas de la manguera a mano. Asegúrese de apretar completamente todas las conexiones de las mangueras. Nunca utilice una herramienta para apretar las tuercas.
2. Después de terminar la conexión de las mangueras, abra los grifos hasta el tope y compruebe si hay alguna fuga de agua por los puntos de conexión. En caso de fuga, cierre el grifo y desenrosque la tuerca. Compruebe el sellado y vuelva a apretar la tuerca con cuidado. Para prevenir posibles fugas de agua y daños que puedan producirse, mantenga los grifos cerrados cuando el producto no esté en uso.

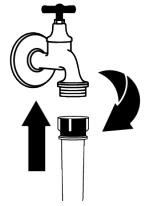

4.6 Conexión de la manguera de desagüe al desagüe

1. Conecte el extremo de la manguera de desagüe directamente al desagüe de aguas residuales, al lavabo o a la bañera.



Su casa se inundará si la manguera de drenaje de agua se disloca durante el drenaje de agua. También existe el riesgo de quemarse debido a las altas temperaturas de lavado. Para evitar estas situaciones y asegurarse de que el aparato realiza los procesos de toma y vaciado de agua sin ningún problema, fije bien la manguera de vaciado.

2. Conecte la manguera de desagüe a una altura mínima de 40 cm y máxima de 100 cm.
3. La instalación de la manguera de drenaje de agua a nivel del suelo o cerca del suelo (40 cm por debajo) y su posterior elevación dificulta la descarga de agua y la ropa puede salir muy mojada. Para ello, siga las alturas indicadas en la figura.

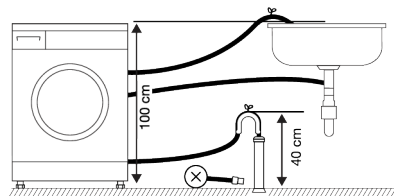

4. Para evitar que el agua residual vuelva a entrar en el aparato y para asegurar un fácil drenaje, no sumerja el extremo de la manguera en el agua residual o no la introduzca en el desagüe más de 15 cm. Si es demasiado larga, acórtela.

- El extremo de la manguera no debe estar doblado, no debe ser pisado y la manguera no debe estar pellizcada entre el desagüe y el aparato. De lo contrario, pueden surgir problemas de descarga de agua.
- Si la manguera es demasiado corta, añádale una extensión de manguera original. La longitud total de la manguera no debe superar los 3,2 m. Para evitar fugas de agua, asegure siempre la conexión entre la manguera de extensión y la manguera de drenaje del aparato con una abrazadera adecuada para que no se suelte y provoque fugas.

4.7 Ajuste de los pies



¡AVISO!

Para que su lavadora funcione de forma silenciosa y sin vibraciones, debe estar colocada de forma nivelada y equilibrada sobre sus pies. Ajuste las patas para garantizar el equilibrio. De lo contrario, el aparato puede moverse de su sitio y causar problemas de aplastamiento, ruido y vibración.

- Para aflojar las tuercas de las patas, gírelas en el sentido horario con la herramienta manual.
- Ajuste las patas hasta que el aparato quede nivelado y equilibrado. Para bajar las patas, gírelas en sentido antihorario. Para subir las patas, gírelas en sentido horario.
- Para volver a apretar las tuercas, gírelas en sentido antihorario con la herramienta manual.

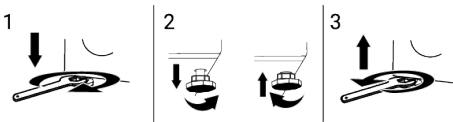

Ajuste de los pies:

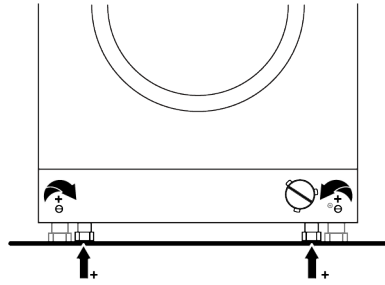

- Cuando gire el mando giratorio que se muestra dentro del círculo en la dirección de la flecha, la máquina subirá 0,3 mm. Si lo gira en la dirección opuesta a la flecha, la máquina bajará 0,3 mm.
- Puedes utilizar el medidor de agua para comprobar que las patas traseras y delanteras de la máquina están bien ajustadas.
- No ajuste las patas traseras utilizando dispositivos recargables. Utilice un destornillador en su lugar.

Ajuste de los pies con el indicador de nivel de agua:

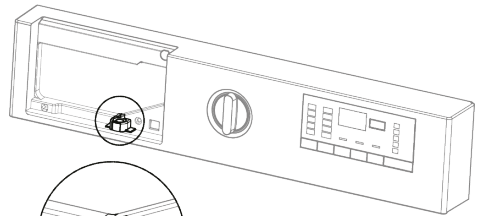

- Para ajustar el indicador de nivel de agua, debe retirar el cajón de detergente.
- La burbuja del indicador de nivel de agua debe estar en el **centro** para que el sistema funcione correctamente.
- Si la burbuja dentro del Indicador de Nivel de Agua está a la **izquierda**, el pie de preajuste **derecho** de la Lavadora debe ser ajustado.
- Si la burbuja dentro del indicador de nivel de agua está a la **derecha**, se debe ajustar la pata de preajuste **izquierda** de la lavadora.

- Si la burbuja del interior del indicador de nivel de agua está en la parte **trase**ra, la pata de preajuste **delantera** de la lavadora debe girarse hacia la izquierda (en el sentido de las agujas del reloj).
- Si la burbuja dentro del indicador de nivel de agua está en la parte **delantera**, la pata de preselección **delantera** de la lavadora debe girarse hacia la derecha (en sentido contrario a las agujas del reloj).

4.8 Conexión eléctrica

Conecte la lavadora a un enchufe provisto de toma de tierra y protegido por un fusible de 16 A. Nuestra empresa no será responsable de los daños que se produzcan por utilizar el aparato sin conexión a tierra de acuerdo con la normativa local.

- Las conexiones deben cumplir con las normativas nacionales.
- La infraestructura del cable de conexión eléctrica del aparato debe ser adecuada y apropiada para los requisitos del aparato. Se recomienda utilizar un dispositivo de corriente residual.
- Tras la instalación, el enchufe del cable de alimentación debe quedar al alcance de la mano.
- Si el suministro de corriente del fusible o disyuntor de la casa es inferior a 16 amperios, haga que un electricista cualificado instale un suministro de 16 amperios.
- La tensión que se indica en la sección "Especificaciones técnicas" debe ser igual a la tensión de la red eléctrica de su domicilio.

5 Preparación Preliminar



Lea primero la sección "Instrucciones de seguridad".

5.1 Clasificación de la ropa

- Ordene la colada por tipo y color del tejido, grado de suciedad y temperatura admisible para el agua.
- Siga siempre las instrucciones de las etiquetas de las prendas.

- No utilice cables de extensión ni ladrones para realizar la conexión eléctrica. Pueden producirse sobrecalentamientos y quemaduras debido al cable de conexión.



Los cables de alimentación dañados deben ser sustituidos por el servicio técnico autorizado para evitar posibles peligros.

4.9 Inicio

Antes de comenzar a utilizar el aparato, asegúrese de que los preparativos descritos en la sección "Instrucciones medioambientales" y "Instalación". Para preparar la lavadora para lavar sus prendas, ejecute en primer lugar el programa "Limpieza de tambor". Si su aparato no dispone de este programa, aplique el método que se describe en el apartado "Limpieza de la puerta de carga y del tambor".

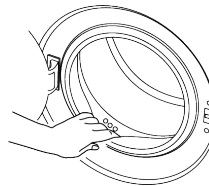

Ha quedado algo de agua en el aparato debido a los procesos de control de calidad en la producción. Este agua no es nociva para la lavadora.

5.2 Preparación de la ropa para el lavado

- Las prendas con accesorios metálicos como sujetadores, hebillas de cinturones o botones metálicos dañarán la puerta de cristal. Retire las piezas metálicas de las prendas o bien introdúzcalas en una bolsa de lavado o funda de almohada.

- Retire de los bolsillos monedas, bolígrafos o clips, dé la vuelta a los bolsillos y cepíllelos. Ese tipo de objetos pueden dañar el aparato o producir ruidos durante el lavado.
- Ponga la ropa de tamaño pequeño, como los calcetines de los bebés y las medias de nylon, en una bolsa de lavandería o en una funda de almohada.
- Introduzca las cortinas en la lavadora de forma que queden holgadas. Previamente, retire los enganches de la cortina. Los elementos de fijación de la cortina pueden provocar tirones y desgarros en la misma.
- Abroche las cremalleras, cosa los botones flojos y remiende los desgarrones.
- Lave los productos que lleven la etiqueta "lavar a máquina" o "lavar a mano" con el programa apropiado.
- No ponga en la misma colada las prendas blancas y de color. Las prendas nuevas de colores oscuros destiñen mucho. Lávelas por separado.
- Las manchas resistentes deben tratarse adecuadamente antes del lavado.
- Dé la vuelta a los pantalones y prendas delicadas antes de lavarlos.
- La ropa que está sometida a materiales como harina, polvo de cal, leche en polvo, etc., debe sacudirse antes de colocarla en el aparato. Tales materiales pueden acumularse con el tiempo en los componentes internos de la lavadora y causar averías.

5.3 Consejos para ahorrar energía y agua

La siguiente información le ayudará a utilizar el producto de forma ecológica y ahorrando energía y agua.

- Utilice el producto al máximo de su capacidad que permita el programa seleccionado, pero no lo sobrecargue. Consulte la "Tabla de programas y consumos".
- Siga las recomendaciones de temperatura que figuran en el envase del detergente.

- Lave la ropa ligeramente sucia a bajas temperaturas.
- Elija programas rápidos para prendas ligeramente sucias y pequeñas cantidades.
- No utilice prelavado ni temperaturas altas para prendas que no estén muy sucias o manchadas.
- Si va a secar su ropa en la secadora, seleccione la velocidad de centrifugado más alta recomendada para su programa de lavado.
- No utilice más detergente que el recomendado en el envase del detergente.

5.4 Carga de la lavandería

1. Abra la puerta de carga.
2. Introduzca las prendas sueltas dentro de la lavadora.
3. Cierre la puerta de carga empujándola hasta que oiga un clic. Asegúrese de que ninguna prenda quede atrapada en la puerta. Durante el transcurso de los programas de lavado, la puerta de carga está bloqueada. La cerradura de la puerta se abrirá una vez finalizado el programa. Después puede abrir la puerta de carga. Si la puerta no se abre, aplique las soluciones previstas para el error "No se puede abrir la puerta de carga" en la sección de resolución de problemas.

5.5 Capacidad de carga correcta

La máxima capacidad de carga depende del tipo de colada, el grado de suciedad y el programa de lavado que desee utilizar.

La lavadora ajusta automáticamente la cantidad de agua al peso de la colada que deba introducir.



Siga las instrucciones de la "Tabla de programas y consumos". Cuando el aparato se sobrecarga, el rendimiento de lavado del aparato disminuye. Además, pueden producirse problemas de ruido y vibración.

5.6 Uso de detergente y suavizante



ADVERTENCIA

Lea las instrucciones del fabricante que aparecen en el envase cuando utilice detergentes, suavizantes, almidón, lejía y decolorantes, antical y siga la información de dosificación proporcionada. Use una taza de medición, si la hay.

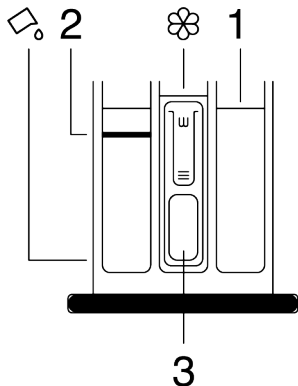

El cajón del detergente consta de tres compartimentos:

- (1) para el prelavado,
- (2) para el lavado principal,
- (3) para el suavizante,
- (☞) una pieza de sifón en el compartimento del suavizante,
- (☒) hay un aparato para el uso de detergente líquido en el compartimento principal de lavado.

Detergente, suavizante y otros agentes de limpieza

- Añada detergente y suavizante antes de iniciar el programa de lavado.
- No deje el cajón del detergente abierto cuando el programa de lavado esté en marcha.
- Si está utilizando un programa sin prelavado, no ponga detergente en el compartimento de prelavado (compartimento nº "1").

- Si utiliza un programa con prelavado, ponga en marcha la máquina después de añadir detergente en polvo en los compartimentos de prelavado y lavado principal (compartimentos 1 y 2).
- No seleccione un programa con prelavado si está utilizando una vaina de detergente o una bola dispensadora. Coloque la vaina de detergente o la bola dispensadora directamente entre la ropa del aparato.
- Si utiliza un detergente líquido, siga las instrucciones del apartado "Uso de detergente líquido" y no olvide colocar el aparato de detergente líquido en la posición correcta.

Elección del tipo de detergente

El tipo de detergente a utilizar depende del programa de lavado, del tipo de tejido y del color.

- Utilice detergentes distintos para prendas blancas y para prendas de color.
- Lave sus prendas delicadas única y exclusivamente con detergentes especiales (detergente líquido, jabón para lana, etc.) pensados únicamente para prendas delicadas y en los programas recomendados.
- Cuando lave prendas oscuras y colchas, le recomendamos que utilice detergente líquido.
- Lave la ropa de lana en el programa sugerido con un detergente especial para ropa de lana.
- Por favor, revise la parte de descripción del programa para ver qué programa se recomienda para los diferentes tipos de tejidos.
- Todas las recomendaciones acerca de los detergentes son aplicables para el rango de temperatura seleccionable de los programas.



Sólo deben utilizarse detergentes, suavizantes y aditivos adecuados para lavadoras.

No utilice jabón en polvo.

Ajuste de la cantidad de detergente

La cantidad de detergente depende de la cantidad de ropa, del grado de suciedad y de la dureza del agua.

- No supere los valores de dosificación recomendados en el envase del detergente para eliminar la espuma excesiva y los problemas de aclarado, para ahorrar dinero y proteger el medio ambiente.
- Utilice menos cantidad de detergente si la ropa está menos sucia.

Uso de suavizantes

Ponga el suavizante en el compartimento para el suavizante del cajón del detergente.

- No sobrepase la señal de nivel (>máx<) en el compartimento del descalcificador.
- Si el ablandador no es fluido, dilúyalo con agua antes de colocarlo en el compartimento del ablandador.



ADVERTENCIA

No utilice detergentes líquidos u otros materiales con propiedades de limpieza, a menos que estén destinados a ser utilizados en lavadoras para ablandar la ropa.

Uso de detergentes líquidos

Si el aparato tiene un aparato de detergente líquido

- Pulse y gire el aparato en el punto en el que se muestra cuando quiera utilizar detergentes líquidos. La parte que cae por debajo servirá de barrera para el detergente líquido.
- Límpielo con agua en su lugar o retirándolo de su sitio cuando sea necesario. No olvide colocar los aparatos en el compartimento principal de lavado (compartimento nº "2") después de la limpieza.
- El aparato debe estar levantado si se va a utilizar un detergente en polvo.

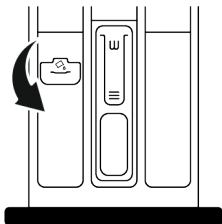

Uso de detergentes en gel y pastillas

- Si el detergente es líquido y no hay compartimento de detergente líquido en su aparato, coloque el detergente en gel en el compartimento principal de detergente de lavado en la primera toma de agua. Si su producto tiene un compartimento para detergente líquido, llene el compartimento con detergente antes de iniciar el programa.
- Si el detergente en gel no es fluido o está en una pastilla líquida en cápsula, colóquelo directamente dentro del tambor antes del lavado.
- Ponga el detergente en pastillas en el compartimento principal de lavado (compartimento nº "2") o directamente en el interior del tambor antes del lavado.

Uso de almidón

- Ponga el almidón líquido, el almidón en polvo o el tinte para tejidos en el compartimento del suavizante.
- No utilice simultáneamente suavizante y almidón en el mismo programa de lavado.
- Cuando use almidón, limpie el interior de la lavadora con un paño limpio y humedecido tras el lavado.

Uso de anticalcáreos

- Cuando sea necesario, utilice sólo aparatos anticalcáreos producidos para lavadoras.

Uso de blanqueadores y decolorantes

- Seleccione un programa con prelavado y añada lejía al inicio del prelavado. No ponga detergente en el compartimento de prelavado. Como aplicación alternativa, seleccione un programa con aclarado adicional y añada la lejía mientras el aparato está recibiendo agua en el compartimento del detergente en el primer paso de aclarado.
- No mezclar y utilizar juntos la lejía y el detergente.
- Como la lejía puede causar irritación en la piel, utilice sólo pequeñas cantidades (1/2 taza de té - aproximadamente 50 ml) y aclare bien la ropa.

- No vierta lejía directamente sobre la ropa.
- No utilice lejía para la ropa de color.
- Seleccione un programa con lavado a baja temperatura utilizando decolorantes a base de oxígeno.
- Los decolorantes a base de oxígeno pueden utilizarse junto con los detergentes. Sin embargo, si no tiene la misma visco-

sidad que el detergente, coloque primero el detergente en el compartimento núm. "2" del cajón del detergente y espere a que el aparato aclare el detergente durante la toma de agua. Añadir el decolorante en el mismo compartimento mientras la máquina sigue tomando agua.

5.7 Consejos para un lavado eficiente

		Prendas			
		Colores claros y blancos	Colores	Negros y colores oscuros	Productos delicados/de lana/silicona
		(Rango de temperatura recomendado en función del nivel de suciedad: 40-90 °C)	(Rango de temperatura recomendado en función del nivel de suelo: frío -40 °C)	(Rango de temperatura recomendado en función del nivel de suelo: frío -40 °C)	(Rango de temperatura recomendado en función del nivel de suelo: frío -30 °C)
Grado de suciedad	Grado de suciedad alto (manchas difíciles, p. ej. de hierba, café, fruta o sangre.)	Puede que sea necesario tratar las manchas o realizar un prelavado. Los detergentes líquidos y en polvo recomendados para las prendas blancas pueden utilizarse en las dosis recomendadas para las prendas con un grado de suciedad elevado. Se recomienda el uso de detergentes en polvo para limpiar manchas de arcilla y tierra, así como las manchas sensibles a la lejía.	Los detergentes líquidos y en polvo recomendados para las prendas de color pueden utilizarse en las dosis recomendadas para las prendas con un grado de suciedad elevado. Se recomienda el uso de detergentes en polvo para limpiar manchas de arcilla y tierra, así como las manchas sensibles a la lejía. Deben utilizarse detergentes que no contengan decolorantes.	Se pueden utilizar detergentes líquidos adecuados para colores y colores negros/oscuros en las dosis recomendadas para la ropa muy sucia.	Prefiera los detergentes líquidos fabricados para ropa delicada. Las prendas de lana y seda deben lavarse con detergentes especiales para lana.
	Grado de suciedad normal (Por ejemplo, manchas causadas por la piel en puños y cuellos)	Los detergentes líquidos y en polvo recomendados para las prendas blancas pueden utilizarse en las dosis recomendadas para las prendas con un grado de suciedad normal.	Los detergentes líquidos y en polvo recomendados para las prendas de color pueden utilizarse en las dosis recomendadas para las prendas con un grado de suciedad normal. Deben utilizarse detergentes que no contengan decolorantes.	Los detergentes líquidos adecuados para los colores y los colores negros/oscuros pueden utilizarse en las dosis recomendadas para la ropa moderadamente sucia.	Prefiera los detergentes líquidos fabricados para ropa delicada. Las prendas de lana y seda deben lavarse con detergentes especiales para lana.
	Grado de suciedad bajo (Sin manchas visibles.)	Los detergentes líquidos y en polvo recomendados para las prendas blancas pueden utilizarse en las dosis recomendadas para las prendas con un grado de suciedad bajo.	Los detergentes líquidos y en polvo recomendados para las prendas de color pueden utilizarse en las dosis recomendadas para las prendas con un grado de suciedad bajo. Deben utilizarse detergentes que no contengan decolorantes.	Los detergentes líquidos adecuados para colores y colores negros/oscuros pueden utilizarse en las dosis recomendadas para la ropa poco sucia.	Prefiera los detergentes líquidos fabricados para ropa delicada. Las prendas de lana y seda deben lavarse con detergentes especiales para lana.

5.8 Duración del programa indicada

Puede ver la duración del programa en la pantalla de su máquina mientras selecciona un programa. Dependiendo de la cantidad de ropa que haya cargado en la máquina, la formación de espuma, las condiciones de carga desequilibradas, las fluctuaciones en el suministro de energía, la presión del agua y los ajustes del programa, la duración del programa se ajusta automáticamente mientras el programa está en marcha.

CASO ESPECIAL: Al inicio de los programas Algodón y Algodón Eco, la pantalla muestra la duración de la media carga. Es el caso de uso más común. Una vez iniciado el programa, la carga real es detectada por la máquina en 20-25 minutos. Y si la carga detectada es superior a la media carga, el programa de lavado se ajustará en consecuencia y la duración del programa aumentará automáticamente. Puedes seguir este cambio en la pantalla.

6 Funcionamiento del aparato



Lea primero la sección "Instrucciones de seguridad".

6.1 Panel de control

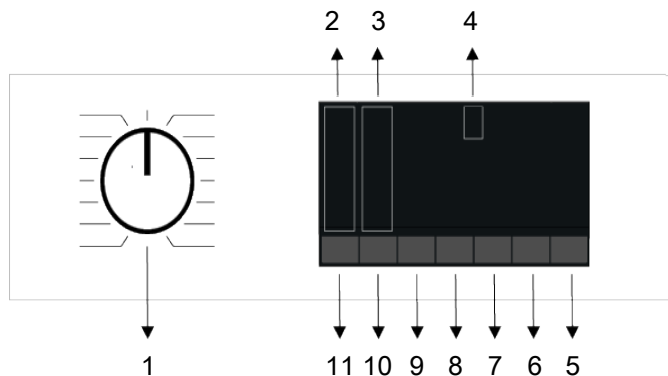

- | | |
|---|--|
| 1 Botón de selección de programa | 2 Luces Indicadoras del Nivel de Temperatura |
| 3 Luces indicadoras del nivel de centrifugado | 4 Pantalla |
| 5 Botón de Inicio/Pausa | 6 Botón de ajuste de la hora de finalización |
| 7 Botón de función auxiliar 3 | 8 Botón de función auxiliar 2 |
| 9 Botón de función auxiliar 1 | 10 Botón de ajuste de la velocidad de centrifugado |
| 11 Perilla de Ajuste de Temperatura | |

6.2 Símbolos en la pantalla

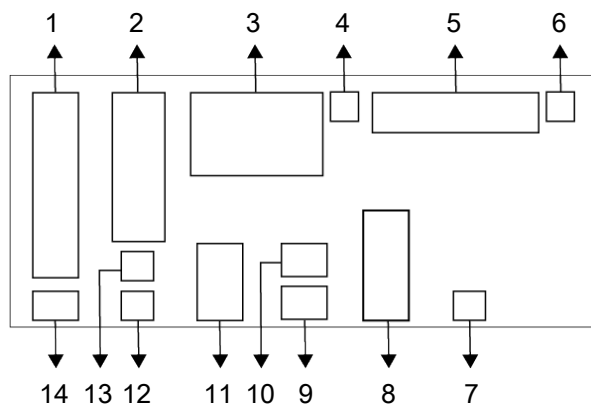

1 Indicador de Temperatura

2 Indicador de velocidad de centrifugado

3 Información sobre la duración

4 El símbolo de bloqueo de la puerta está activado

5 Indicador de seguimiento del programa

6 Indicador de ausencia de agua

7 Indicador de arranque retardado activado

8 Indicadores de función auxiliar 3

9 Indicadores de función auxiliar 2

10 Símbolo de bloqueo para niños activado

11 Indicadores de función auxiliar 1

12 Indicador de sin centrifugado

13 Indicador de retención de aclarado

14 Indicador de agua fría



Las imágenes utilizadas para la descripción de la máquina en esta sección son esquemáticas y pueden no coincidir exactamente con las características de su máquina.

6.3 Tabla de programas y consumos

Programa						Funciones Auxiliares					Temperatura °C
	Temperatura °C	Carga máx. (kg)	Consumo de agua (l)	Consumo eléctrico (kWh)	Velocidad máx	Rápido / Intenso	Pre-lavado	Vapor	Aclarado Extra	Ahorro de agua	
Algodón	90	9	102	2,55	1400	•	•	•	•	•	Frio - 90
	60	9	102	1,52	1400	•	•	•	•	•	Frio - 90
	40	9	100	1,00	1400	•	•	•	•	•	Frio - 90
Eco 40-60	40***	9	68	0,854	1400						40-60
	40***	4,5	47	0,400	1400						40-60
	40***	2,5	35	0,240	1400						40-60
Sintéticos	60	3	70	1,18	1200	•	•	•	•	•	Frio - 60
	40	3	68	0,62	1200	•	•	•	•	•	Frio - 60
Rápido 28'/14'	90	9	70	2,25	1400	•		•	•		Frio - 90
	60	9	70	1,17	1400	•		•	•		Frio - 90
	30	9	70	0,20	1400	•		•	•		Frio - 90
Rápido 28'/14' + Rápido / Intenso	30	2	40	0,10	1400	•		•	•		Frio - 90
Delicados/Lana/A mano	40	1,5	55	0,54	800				•		Frio - 40
R. oscura	40	3,5	83	0,79	1200	•	•	•	*		Frio - 40
Mix	40	3,5	85	0,80	800	•	•	•			Frio - 40
Lav. Tambor	90	-	80	2,30	600			*			90
Hygiene+	90	9	135	3,20	1400			*	*		20-90
Manchas PRO	60	4	85	1,55	1400	•	•				30-60
Camisas	60	3	70	1,40	800	•	•	*	•	•	Frio - 60
SteamTherapy	-	1	1,5	0,11	-			*			-
ColdWash	-	4,5	50	0,30	1400						-

• : Seleccionable.

• : Seleccionado automáticamente, no se puede cancelar.

*** : El programa Eco 40-60 es un programa de prueba de acuerdo con la selección de temperatura de 40 ° C, la regulación de la UE / 2019/2014 y EN 60456: 2016 / A11: 2020 estándar.

- : Véase la descripción del programa para la carga máxima.



Por favor, lea la sección de instalación del manual antes de la primera utilización.

Las funciones auxiliares de la tabla pueden variar según el modelo de su máquina.

El consumo de agua y energía puede variar en función de los cambios en la presión del agua, la dureza y la temperatura del agua, la temperatura ambiente, el tipo y la cantidad de ropa, la selección de las funciones auxiliares y la velocidad de centrifugado, y los cambios en la tensión eléctrica.

Los patrones de selección de las funciones auxiliares pueden ser modificados por la empresa fabricante. Se pueden añadir o eliminar nuevos patrones de selección.

La velocidad de centrifugado de su máquina puede variar según el programa; esta velocidad de centrifugado no puede superar la velocidad máxima de centrifugado de su máquina.

La cantidad de ruido y humedad varía en función de la velocidad de centrifugado; cuando se selecciona la velocidad de centrifugado más alta durante la fase de centrifugado, la ropa contiene menos humedad, pero se produce un mayor ruido al final del programa.



Al seleccionar un programa podrá ver la duración de lavado en la pantalla de su máquina. Dependiendo de la cantidad de ropa que haya cargado en la lavadora, puede haber una diferencia de 1 a 1,5 horas entre la duración que aparece en la pantalla y la duración real del ciclo de lavado. La duración se actualizará automáticamente poco después de que comience el lavado.

Seleccione siempre la menor temperatura posible. Los programas más eficientes en términos de consumo de energía suelen ser los que lavan a baja temperatura durante un tiempo prolongado.

La información sobre la velocidad de centrifugado que aparece en la tabla de programas indica la opción de velocidad de centrifugado que aparece en el panel de control.

Valores de consumo (ES)

	Selección de Temperatura °C	Velocidad de centrifugado (ciclo/min)	Capacidad (kg)	Duración del programa (h:min)	Consumo eléctrico (kWh / ciclo)	Consumo de agua (litros / ciclo)	Temperatura de la colada (°C)	Porcentaje residual de humedad (%)
Eco 40-60	40	1351	9,0	03:48	0,854	68,0	34	52,8
	40	1351	4,5	02:53	0,400	47,0	28	52,9
	40	1351	2,5	02:53	0,240	35,0	24	55,6
Algodón	20	1351	9,0	03:30	0,460	100,0	20	53,9
	60	1351	9,0	03:30	1,520	102,0	60	53,9
Sintéticos	40	1200	3,0	02:15	0,620	68,0	40	40
Rápido 28'/14'	30	1400	9,0	00:28	0,200	70,0	23	62

Los valores de consumo indicados para los programas distintos del programa Eco 40-60 son meramente indicativos.

6.4 Selección del programa

1. Determine el programa adecuado para el tipo, la cantidad y el nivel de suciedad de la colada de acuerdo con la "Tabla de programas y consumos".



Los programas están limitados por la mayor velocidad de centrifugado posible para ese tipo particular de tejido.

Al seleccionar el programa que vaya a utilizar, considere el tipo de tejido, el color, el grado de suciedad y la temperatura recomendable del agua.

2. Seleccione el programa deseado mediante el mando Selector de Programas.

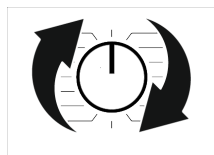

6.5 Programas de lavado

• EnergySpin

Garantiza un uso más eficaz de su detergente con un alto movimiento mecánico durante el lavado. De este modo, preserva la calidad del lavado sin necesidad de calentar la colada durante mucho tiempo y reduce el consumo de energía.

Esta tecnología se utiliza en programas que contienen símbolos o colores que aparecen en el panel.

• Eco 40-60

En el programa Eco 40-60, puede lavar ropa de algodón de suciedad normal que está especificada para ser lavada conjuntamente a 40°C o 60°C. Este programa es el programa estándar de prueba según la normativa de diseño ecológico y etiquetado energético de la UE.

Aunque este programa lava más tiempo que otros programas de lavado, es más eficiente en términos de consumo de energía y agua. La temperatura real del agua puede ser diferente de la temperatura de lavado indicada. Cuando cargue la lavadora con

menos ropa (por ejemplo, ½ capacidad o menos), los periodos en las etapas del programa pueden acortarse automáticamente. De este modo, el consumo de energía y agua será mucho menor.

• Algodón

Puede lavar su ropa de algodón resistente (sábanas, ropa de cama, toallas, albornoces, ropa interior, etc.) en este programa. Cuando se pulsa el botón de la función de lavado rápido, la duración del programa se acorta notablemente, pero la eficacia del lavado se garantiza con movimientos de lavado intensos. Si no se selecciona la función de lavado rápido, se garantiza un rendimiento eficaz de lavado y aclarado para su ropa muy sucia.

• Sintéticos

Utilice este programa para lavar su ropa, como camisetas, blusas, tejidos sintéticos/mezclas de algodón, etc. La función de lavado rápido acorta significativamente la duración del programa y garantiza un rendimiento de lavado eficaz para la ropa poco sucia. La función de lavado rápido no es adecuada para ropa muy sucia.

Si su producto no tiene un programa específico para cortinas, puede utilizar este programa. Lave las cortinas a 40 °C como máximo y con una velocidad de centrifugado de hasta 800 rpm.

• Delicados/Lana/A mano

Utilícelo para lavar su ropa de lana/delgada. Seleccione la temperatura adecuada según la etiqueta de su ropa. La lavadora lava la colada con movimientos muy suaves para no dañar las prendas.

• Higiene+

Aplicando un paso de vapor al principio del programa permite suavizar la suciedad fácilmente.

Utilice este programa para su ropa (ropa de bebé, sábanas, ropa de cama, ropa interior, etc. artículos de algodón) que requiere un lavado antialérgico e higiénico a alta temperatura con un ciclo de lavado intensivo y largo. El alto nivel de higiene está garantizado gracias a la aplicación de vapor antes

del programa, a la larga duración del calentamiento y a la etapa de enjuague adicional.

• **Centrifugado+Bomba**

Puedes utilizar este programa para eliminar el agua de la prenda/del interior de la máquina.

• **Aclarado**

Utilicelo cuando quiera aclarar o almidonar por separado.

• **SteamTherapy**

Use este programa para reducir las arrugas y el tiempo de planchado de prendas pequeñas del algodón, sintéticas o mixtas sin manchas.



Este no es un programa de lavado. No ponga aparatos químicos como detergentes, lejía, quitamanchas, etc. en el cajón del detergente en el programa de este programa.

• **Camisas**

Este programa se utiliza para lavar las camisas de algodón, sintético y tejidos mezclados sintéticos en conjunto. Reduce las arrugas. Aplica vapor al final del programa para ayudar a la función de reducción de arrugas. El perfil de centrifugado especial y el vapor aplicado al final del programa reducen las arrugas en sus camisas. Cuando se selecciona la función de lavado rápido, se ejecuta el algoritmo de pretratamiento.

• Aplique el aparato químico de pretratamiento en sus prendas directamente o añádalo junto con el detergente en el compartimento de detergente en polvo. Así, se puede obtener el mismo rendimiento que se obtiene con el lavado normal en un periodo de tiempo mucho más corto. La vida útil de las camisas aumenta. No utilice detergente de prelavado si piensa utilizar la función de retardo de la lavadora. El detergente del prelavado puede verterse sobre la ropa y provocar manchas.

** Se recomienda operar el ciclo con no más de 6 camisas para minimizar las arrugas en sus camisas usando este ciclo. Al lavar más de 6 camisas, puede haber diferencias en los niveles de arrugas y humedad de las camisas al final del ciclo.

• **Rápido 28'/14'**

Utilice este programa para lavar su ropa de algodón poco sucia o sin manchas en poco tiempo, pero no para las toallas o los algodones pesados. La duración del programa puede reducirse a 14 minutos cuando se selecciona la función de lavado rápido. Cuando se selecciona la función de lavado rápido, se debe lavar un máximo de 2 (dos) kg de ropa.

• **R. oscura**

Utilice este programa para proteger el color de sus prendas de color oscuro o de sus vaqueros. Realiza un lavado de alto rendimiento con un movimiento especial del tambor, incluso si la temperatura es baja. Se recomienda usar detergente líquido o champú para lanas para las prendas de color oscuro. No lave prendas delicadas que contengan lana o similares.

• **Lav. Tambor**

Limpie regularmente (una vez cada 1 ó 2 meses) el tambor para garantizar la higiene necesaria. Se aplica vapor antes del programa para ablandar los residuos en el tambor. Encienda el programa cuando la máquina esté completamente vacía. Para obtener mejores resultados, utilice materiales anticálceos en polvo (materiales de limpieza del tambor) adecuados para lavadoras cuando se seleccione la función de detergente en polvo. Deje la puerta de carga semicerrada una vez finalizado el programa para que se seque el interior de la máquina.



Este no es un programa de lavado. Este es un programa de mantenimiento.

No encienda este programa cuando haya algo dentro de la máquina. Cuando intente ponerla en funcionamiento, la lavadora detectará automáticamente que hay carga en su interior y podrá abandonar o reanudar el programa según el modelo de su lavadora. No se consigue una limpieza eficaz si se reanuda el programa.

• Mix

Utilícelo para lavar sus prendas de algodón y sintéticas juntas sin clasificarlas.

• ColdWash

Úselo para lavar su ropa de algodón/sintética moderadamente sucia y duradera. Gracias al algoritmo de lavado especialmente desarrollado para el programa, se garantiza un lavado eficaz sin exponer la colada a altas temperaturas.

• Manchas PRO

La lavadora tiene un programa especial de manchas que permite eliminar diferentes tipos de manchas de la manera más eficaz. Use este programa solo para ropa de algodón que sea resistente al color y duradera. No lave prendas delicadas, teñidas ni sucias en este programa. Antes de lavar, debe revisar las etiquetas de las prendas (recomendado para camisas de algodón, pantalones, pantalones cortos, camisetas, ropa de bebé, pijamas, delantales, ropa de mesa, sábanas, edredones, fundas de almohadas, toallas de baño, toallas, calcetines, ropa interior de algodón adecuada para lavar a alta temperatura y por mucho tiempo).

En el programa automático de manchas, puede lavar 24 tipos de manchas divididas en tres grupos diferentes según la selección de la función rápida. Dependiendo del grupo de manchas seleccionado, un programa especial de lavado para el que se modifican la duración de la retención del aclarado, la acción de lavado y la duración del aclarado.

A continuación encontrará los grupos de suciedad que puede seleccionar con el botón de ajuste "Rápido/Intenso":

Cuando se selecciona "Intenso";

Sudor, suciedad del cuello, alimentos, mayonesa, aderezo para ensaladas, maquillaje, aceite de la máquina, alimentos para bebés.

Cuando no se selecciona "Rápido/Intenso";

Sangre, chocolate, pudín, hierba, barro, huevos, mantequilla, curry.

Cuando se selecciona "Rápido";

Té, café, zumo, ketchup, vino tinto, cola, mermelada, carbón

1. Seleccione el programa de manchas.
2. Seleccione la mancha que desea limpiar localizándola en los grupos anteriores y seleccionando el grupo correspondiente con el botón de función auxiliar rápida/intensa.
3. Lea la etiqueta de la prenda con atención y asegúrese de seleccionar la temperatura y la velocidad de centrifugado correctas.

6.6 Selección de temperatura

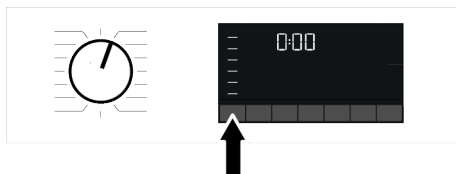

Cada vez que seleccione un programa nuevo, el indicador de temperatura mostrará la temperatura recomendada para dicho programa. Es posible que el valor recomendado para la temperatura no coincida con la temperatura máxima que puede seleccionarse para el programa actual. Pulse el botón de ajuste de la temperatura para cambiar la temperatura. La temperatura disminuye gradualmente.



No se pueden realizar cambios en los programas donde no se permite el ajuste de temperatura.

También puede cambiar la temperatura una vez iniciado el lavado. Este cambio puede realizarse sólo si los pasos de lavado lo permiten.

i Si se desplaza a la opción de lavado en frío y vuelve a pulsar el botón de ajuste de la temperatura, aparecerá en la pantalla la temperatura máxima recomendada para el programa seleccionado. Pulse de nuevo el botón de ajuste de la temperatura para rebajar esta temperatura.

6.7 Selección de la velocidad de centrifugado

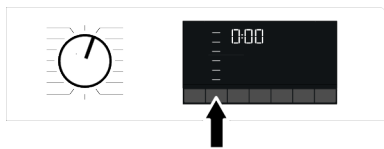

Cada vez que se selecciona un nuevo programa, la velocidad de centrifugado recomendada del programa seleccionado se muestra en el indicador de velocidad de centrifugado. Es posible que el valor recomendado para la velocidad de centrifugado no coincida con la velocidad de centrifugado máxima que puede seleccionarse para el programa actual.

Pulse el botón de ajuste de la velocidad de centrifugado para cambiar la velocidad de centrifugado. La velocidad de centrifugado se reduce gradualmente.

A continuación, según el modelo del aparato, aparecen en la pantalla las opciones

"Retención de aclarado " y "Sin centrifugado .

Si no va a descargar la colada inmediatamente después de que finalice el programa, puede utilizar la función Retención de Aclarado para evitar que la colada se arrugue cuando no haya agua en la lavadora.

Esta función mantiene la colada en el agua de aclarado final. Si desea centrifugar su ropa después de la función de Retención del aclarado:

1. Ajuste la velocidad de centrifugado.

2. Pulse el botón Start/Pause. El programa se reanuda. La lavadora evacúa el agua del tambor y centrifuga la colada.

Si desea vaciar el agua al final del programa sin centrifugar, utilice la función Sin Centrifugado.

i No se pueden realizar cambios en los programas en los que no se permite el ajuste de la velocidad de centrifugado.

Puedes cambiar la velocidad de centrifugado una vez iniciado el lavado si los pasos de lavado lo permiten. No se pueden realizar cambios si los pasos no lo permiten.

Rinse Hold (pausar aclarado)

Si no va a descargar la colada inmediatamente tras finalizar el programa, podrá utilizar la función de pausa del aclarado, a fin de mantenerla en el agua de aclarado final y así evitar que se arrugue cuando no haya agua en la lavadora. Pulse el botón Start/Pause después de este proceso si desea drenar el agua sin centrifugar la ropa. El programa se reanuda y completará después de escurrir el agua.

Si quiere centrifugar la ropa que está en el agua, ajuste la velocidad de centrifugado y pulse el botón Inicio / Pausa. El programa se reanuda. El agua se drena, la ropa se centrifuga y el programa se completa.

6.8 Selección de la función auxiliar

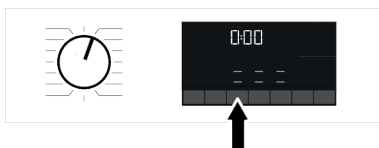

Seleccione las funciones auxiliares deseadas antes de iniciar el programa. Siempre que se selecciona un programa, se iluminan los iconos del símbolo de la función auxiliar que se selecciona junto con él.



Cuando se pulsa un botón de función auxiliar que no se puede seleccionar con el programa actual, la lavadora emitirá un sonido de aviso. Algunas funciones no pueden seleccionarse conjuntamente. Si antes de poner en marcha la lavadora selecciona una segunda función auxiliar que entra en conflicto con una función seleccionada en primer lugar, la función seleccionada en primer lugar quedará cancelada y la seleccionada en segundo lugar será la que permanecerá activa. No es posible seleccionar una función auxiliar que sea incompatible con el programa. (Ver la tabla de programas y consumos). Algunos programas van acompañados de funciones auxiliares que deben actuar simultáneamente. Estas funciones no pueden cancelarse.

6.8.1 Funciones auxiliares

• Rápido / Intenso

Puede reducir o aumentar la duración del programa con esta función. Dependiendo de la selección del programa, puede haber diferencias en los aumentos y disminuciones de tiempo. En caso de que el led RÁPIDO o INTENSIVO no esté encendido, se mostrará la duración del programa adecuada para su ropa o colada normalmente sucia.

Dependiendo de la selección del programa, la función intensiva puede seleccionarse automáticamente. En este caso, se iluminará el LED intenso del panel. Puede utilizar la selección intensiva para conseguir un mejor rendimiento de lavado cuando la ropa esté muy sucia.

Puede reducir el tiempo de lavado de la ropa poco sucia pulsando el botón Rápido/Intensivo en los programas que tienen seleccionada la función Intensivo. Al pulsar el botón una vez, el LED se apagará y alcanzará la duración del programa adecuada para su ropa/lavado de suciedad normal. Al pulsar el mismo botón por segunda vez, el LED

rápido se encenderá, el tiempo disminuirá un poco y mostrará la duración mínima del programa, que es adecuado para su ropa menos sucia. La duración de los programas puede acortarse en un 50% cuando se selecciona esta función. Gracias a los pasos de lavado optimizados, la gran agilidad mecánica y el consumo óptimo de agua, se consigue un alto rendimiento de lavado a pesar de la menor duración.

• Vapor

Esta función ayuda a reducir las arrugas de su ropa de algodón, sintética y mixta, a acortar el tiempo de planchado y a eliminar la suciedad por ablandamiento.

* En condiciones en las que se aplica la función de vapor al final del programa, su ropa puede estar más caliente al final del lavado. Esto se espera dentro de las condiciones de trabajo del programa.



Cuando active la función de vapor, no utilice detergente líquido si no hay un contenedor de líquido o una función de dosificación de detergente líquido. Existe el riesgo de manchar las prendas.

• Modo de agua

Esta tecla de función auxiliar le permite seleccionar las funciones adicionales de Ahorro de agua, Prelavado y Aclarado extra o Agua extra según el modelo de su máquina. Encontrará información detallada sobre la selección en la descripción de la función auxiliar correspondiente.

• Ahorro de agua

Seleccione esta función pulsando una vez la tecla de función adicional Modo Agua para todos los programas indicados como seleccionables en la tabla de Programas y Consumos.

Esta función está pensada para ropa poco sucia que sólo requiere una pequeña cantidad de detergente (consulte "Consejos para un lavado correcto"). Permite un lavado respetuoso con el medio ambiente al reducir la cantidad de agua utilizada, sin comprometer el rendimiento del lavado.

• **Aclarado Extra**

Puede utilizar esta función para todos los programas indicados como seleccionables en la tabla de Programas y Consumos. Seleccione esta función pulsando la tecla Modo Agua dos veces para los programas en los que se puede seleccionar la función adicional de Ahorro de Agua, o pulsando la tecla Modo Agua una vez para los programas en los que no se puede seleccionar la función adicional de Ahorro de Agua.

Esta función permite que el aparato realice un aclarado adicional al ya realizado tras el lavado principal. Así, se puede reducir el riesgo de que las pieles sensibles (bebés, pieles alérgicas, etc.) se vean afectadas por los mínimos restos de detergente en la ropa.

6.8.2 Funciones/programas que se seleccionan pulsando las teclas de función durante 3 segundos

• **Pre-lavado**

Esta función se puede seleccionar manteniendo pulsado el botón de función auxiliar durante 3 segundos.

Un prelavado sólo merece la pena para la ropa muy sucia. Si no utiliza prelavado ahorrará energía, agua, detergente y tiempo

• **Bloqueo Para Niños**

Use la función de bloqueo para niños para evitar que los niños manipulen la lavadora. De esta manera evitará que puedan introducir modificaciones en el programa en curso.



Puede encender y apagar la máquina con el botón "Encendido/Apagado" cuando el bloqueo para niños está activo. Al volver a poner en marcha la lavadora, el programa se reanudará desde el punto en donde fue interrumpido

Cuando el bloqueo infantil está activado, se emitirá un aviso sonoro si se pulsan los botones. El aviso sonoro se cancelará si se pulsan los botones cinco veces consecutivas.

Para activar el bloqueo para niños:

Mantenga pulsado el botón de función auxiliar durante 3 segundos. Una vez finalizada la cuenta atrás "3-2-1" en la pantalla, desaparece el símbolo de bloqueo para niños. Cuando aparezca este aviso, puede soltar el botón de la función auxiliar 3.

Para desactivar el bloqueo para niños:

Mantenga pulsado el botón de función auxiliar durante 3 segundos. Una vez finalizada la cuenta atrás "3-2-1" en la pantalla, desaparece el símbolo de bloqueo para niños.

6.9 Hora de finalización

Visualización de la hora

Cuando se selecciona la función de hora de finalización, el tiempo restante hasta que se inicie el programa se muestra en horas como 1h, 2h, y el tiempo restante para completar el programa después de que se inicie el programa se muestra en horas y minutos como en el ejemplo 01:30.



La duración del programa puede diferir de los valores indicados en el apartado "Tabla de programas y consumos" en función de la presión del agua, la dureza y la temperatura del agua, la temperatura ambiente, la cantidad y el tipo de colada, las funciones auxiliares seleccionadas y los cambios en la tensión de red. Después de un cierto período de tiempo tras la activación de la función de tiempo de finalización, la máquina pasa al modo de espera y algunos LEDs de la pantalla se apagan. Si hay alguna entrada del usuario, los LEDs se encenderán de nuevo.

Con la función Hora de finalización, la hora de finalización del programa puede ajustarse hasta 24 horas. Tras de pulsar el botón End Time, se mostrará la hora prevista de finalización del programa. Si la hora de finalización está ajustada, el indicador de hora de finalización se ilumina.

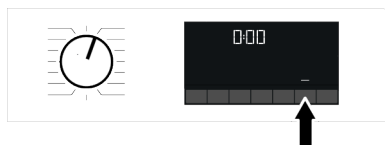

Para que la función de Hora de Finalización se active y el programa se complete al final del tiempo especificado, debe pulsar el botón de Inicio/Pausa después de ajustar el tiempo.

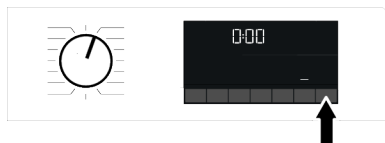

Si desea cancelar la función de tiempo final, pulse el botón de encendido/apagado para apagar y encender la máquina.

i Cuando haya activado la función Hora de finalización, no añada detergente líquido en el compartimento de detergente en polvo n° 2. Existe el riesgo de manchar la ropa

1. Abra la puerta de carga, coloque la ropa y ponga detergente, etc.
2. Seleccione el programa de lavado, la temperatura, la velocidad de centrifugado y, si es necesario, las funciones auxiliares que desee.
3. Establezca la hora de finalización que desee pulsando el botón de hora de finalización. El indicador de la hora de finalización se ilumina.
4. Pulse Inicio / Pausa. La cuenta atrás se activa.

i Se puede añadir ropa adicional en la máquina durante la cuenta atrás de la hora de finalización. Al final de la cuenta atrás, el símbolo Hora de finalización se apaga, el ciclo de lavado comienza y la duración del programa seleccionado aparece en pantalla.

6.10 Iniciando el programa

1. Presione el botón Inicio/Pausa durante 1 segundo para iniciar el programa.

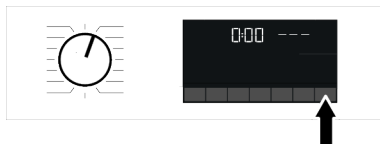

2. La luz tenue del botón Inicio/Pausa ahora se vuelve fija, lo que indica que el programa ha comenzado.
3. La puerta de carga está bloqueada. Una vez bloqueada la puerta de carga, aparece el símbolo de bloqueo de la puerta en la pantalla.
4. Las luces indicadoras de seguimiento del programa en la pantalla muestran el paso actual del programa.

6.11 Bloqueo de la puerta de carga

Hay un sistema de bloqueo en la puerta de carga de la máquina que impide la apertura de la puerta de carga en los casos en que el nivel del agua no es adecuado. El símbolo "Puerta bloqueada" aparece en la pantalla cuando la puerta de carga está bloqueada.



Abrir la puerta de carga en caso de corte de corriente:



En caso de corte del suministro eléctrico, puede utilizar la manilla de emergencia de la puerta de carga para abrirla manualmente.



Antes de abrir la puerta de carga, asegúrese de que no hay agua en la máquina para evitar inundaciones.

1. Apague y desenchufe el aparato.
2. Utilice un destornillador para quitar el tornillo de la manija de emergencia de la puerta de carga que se encuentra debajo de la pared frontal.

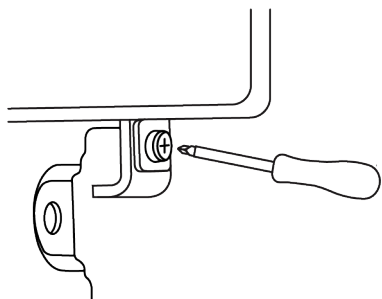

3. Abra la puerta de carga tirando hacia abajo de la manilla de emergencia de la puerta de carga.

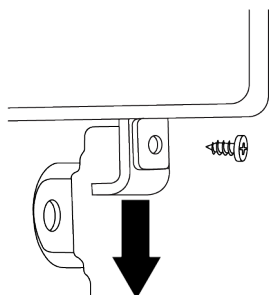

4. En caso de que la puerta de carga no se abra, tratar de volver a tirar de la palanca hacia abajo.

6.12 Cambiar selecciones después de iniciar el programa

Cómo añadir ropa una vez iniciado el programa:

Cuando pulsa el botón Inicio/Pausa, si el nivel de agua en la máquina es el adecuado, el bloqueo de la puerta se desactiva y la puerta se abre para que pueda añadir ropa. Cuando el bloqueo de la puerta está desactivado, el símbolo de bloqueo de la puerta desaparece de la pantalla. Después de añadir ropa, cierre la puerta y pulse el botón Inicio/Pausa de nuevo para continuar con el lavado.

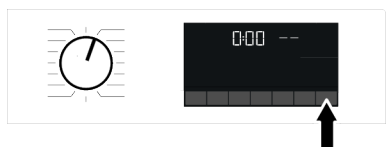

Si el nivel de agua en la máquina es insuficiente al presionar el botón Inicio/Pausa, el bloqueo de la puerta no se puede desactivar y el ícono de bloqueo de la puerta en la pantalla seguirá apareciendo.

- i** Si la temperatura del agua dentro de la máquina es superior a 50 °C, no se puede desactivar el bloqueo de la puerta por razones de seguridad (incluso si el nivel del agua es adecuado).

Poner la máquina en modo pausa:

Para pausar la lavadora, mantenga presionado el botón Inicio/Pausa durante 1 segundo. El símbolo de pausa parpadeará en la pantalla.

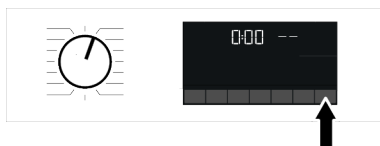

Cambiar la selección del programa después de que el programa se haya iniciado:

Si el Bloqueo para niños no está activo, se puede cambiar el programa mientras se está ejecutando el programa actual. Esto cancelará el programa actual.

- i** El programa seleccionado comienza de nuevo.

Cambiar la función auxiliar, la velocidad y la configuración de temperatura:

Dependiendo del paso en el que se encuentre el programa, puede deshabilitar o habilitar las funciones auxiliares. Consulte "Selección de funciones auxiliares"

También puede cambiar la velocidad de centrifugado y la temperatura. Consulte "Selección de la velocidad de centrifugado" y "Selección de la temperatura".

- i** Si la temperatura del agua dentro de la máquina es alta o el nivel del agua está por encima de la línea de cubierta, la puerta de carga no se abrirá.

6.13 Cancelación del programa

El programa se cancela cuando se gira el mando de selección de programas a otro programa o se apaga y se vuelve a encender la máquina con el mando de selección de programas.



Si gira el mando de selección de programas cuando el bloqueo infantil está activado, el programa no se cancelará. Debe cancelar primero el bloqueo para niños.

Si desea abrir la puerta de carga después de haber cancelado el programa, pero no es posible abrir la puerta de carga porque el nivel de agua en la máquina está por encima de la línea de fondo de la puerta de carga, gire el botón de selección de programas al programa Bombeo+Giro y drene el agua en la máquina.

6.14 Fin del programa

El símbolo de fin aparece en la pantalla cuando el programa ha finalizado. Si no pulsa ningún botón durante 10 minutos, la lavadora pasará al modo OFF. La pantalla y todos los indicadores se apagarán.

Los pasos del programa completados se mostrarán si se pulsa el botón de encendido/apagado.

7 Mantenimiento y limpieza



Lea primero la sección "Instrucciones de seguridad".

La vida útil de su aparato se prolonga y los problemas frecuentes se reducen si se limpia a intervalos regulares.

7.1 Limpieza del cajón de detergente

Limpie el cajón del detergente a intervalos regulares (una vez cada 4 ó 5 lavados) como se menciona a continuación para evitar la acumulación de detergente en polvo.

Limpie el sifón si queda un exceso de agua y mezcla de suavizante en el compartimento del suavizante.

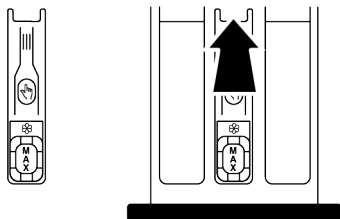

1. Presione la parte marcada del sifón dentro del compartimento del suavizante y luego tire del cajón hacia usted para sacarlo.
2. Levante y retire el sifón por detrás como se indica.
3. Aclare el cajón y el sifón en el fregadero con abundante agua caliente. Utilice guantes o un cepillo adecuado para evitar el contacto de los residuos del cajón con su piel.
4. Vuelva a colocar el sifón y el cajón después de la limpieza.

7.2 Limpieza de la puerta de carga y del tambor

Para los aparatos con programa de limpieza del tambor, consulte la sección Funcionamiento del aparato.



Repita el proceso de limpieza del tambor cada 2 meses.

AVISO: Use un producto antical adecuado para lavadoras.

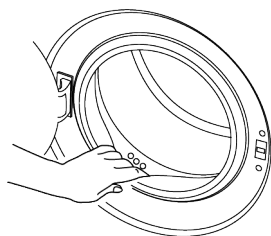

Después de cada lavado asegúrese de que no queda ninguna sustancia extraña en el aparato.

Si los agujeros de la junta de la puerta que se muestran en la figura están bloqueados, abra los agujeros con un palillo.

Los cuerpos extraños metálicos oxidarán el tambor. Limpie las manchas de la superficie del tambor con limpiadores para acero inoxidable.

No utilice nunca lana de acero o de alambre. Estas dañarán las superficies pintadas, cromadas y de plástico.

Le recomendamos que limpie la junta de la puerta con un paño seco y limpio al final del programa. Esto eliminará los residuos en la junta de la puerta de su máquina y evitará la formación de malos olores.

7.3 Limpieza del cuerpo y del panel de control

Limpie el cuerpo del aparato con agua jabonosa o con detergentes suaves en gel no corrosivos según sea necesario, y séquelo con un paño suave.

Utilice solo un trapo suave y húmedo para limpiar el panel de control. No utilice aparatos de limpieza que contengan lejía

7.4 Limpieza de los filtros de entrada de agua

Hay un filtro en el extremo de cada válvula de entrada de agua en la parte trasera del aparato y también en el extremo de cada manguera de entrada de agua donde se conectan al grifo. Estos filtros evitan que entren en el aparato sustancias extrañas y suciedad en el agua. Los filtros deben limpiarse si están sucios.

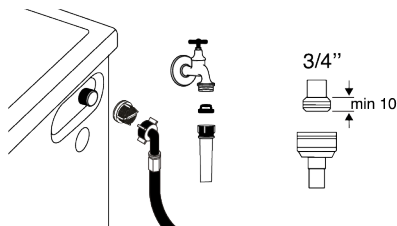

1. Cierre los grifos.
2. Retire las tuercas de las mangueras de entrada de agua para acceder a los filtros de las válvulas de entrada de agua y límpielos con un cepillo adecuado. Si los filtros están demasiado sucios, retírelos de su lugar con una pinza y límpielos de esta manera.
3. Extraiga los filtros y las juntas de los extremos planos de las mangueras de entrada de agua y límpielos en profundidad bajo un chorro de agua corriente.
4. Vuelva a colocar las juntas y los filtros con cuidado y apriete sus tuercas a mano.

7.5 Drenaje del agua restante y limpieza del filtro de la bomba

El sistema de filtrado de su producto evita que elementos sólidos como botones, monedas y fibras textiles obstruyan el impulsor de la bomba durante el desagüe de lavado. Así, el agua se desaguará sin problemas y la vida útil de la bomba se prolongará.

Si el aparato no desagua el agua en su interior, el filtro de la bomba está obstruido. Es preciso limpiar el filtro siempre que esté atascado o, en todo caso, cada 3 meses.

Es preciso evacuar el agua antes de proceder a limpiar el filtro de la bomba.

Además, antes de transportar el aparato (por ejemplo, cuando se traslada a otra casa) se debe vaciar completamente el agua.



NOTA:

Las sustancias extrañas que quedan en el filtro de la bomba pueden dañar su producto o pueden causar problemas de ruido.

Si vive en zonas propensas a las heladas, recuerde cerrar el grifo de agua, desconectar la manguera principal y vaciar el agua del producto cuando no esté en uso. Después de cada uso, cierre el grifo al que está conectada la manguera de la red.

Para limpiar el filtro sucio y realizar el desagüe:

- Desenchufe el aparato para cortar el suministro de energía.



La temperatura del agua en el interior del aparato puede aumentar hasta 90 °C. Para evitar el riesgo de quemaduras, limpie el filtro después de que el agua del interior del aparato se haya enfriado.

- Siga las siguientes instrucciones para evacuar el agua.

Si el aparato tiene una manguera de desagüe de emergencia, para el desagüe:

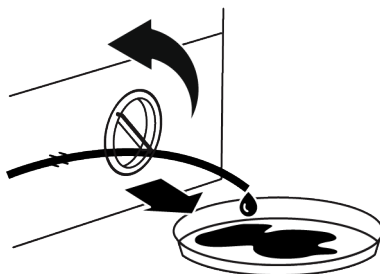

- Saque la manguera de drenaje de emergencia de su asiento.
- Coloque el extremo de la manguera en un recipiente grande. Vierta el agua en el recipiente tirando hacia afuera del tapón situado en el extremo de la manguera. Cuando el recipiente esté lleno, cierre la boca de la manguera introduciendo el tapón. Después de vaciar el recipiente, repita el procedimiento anterior para drenar completamente el agua del producto.
- Una vez finalizado el vaciado de agua, vuelva a cerrar el extremo con el tapón y fije la manguera en su lugar.
- Desenrosque el filtro de la bomba.
- Limpie cualquier residuo en el interior del filtro, así como las fibras, si las hay, alrededor de la zona del impulsor de la bomba.
- Vuelva a colocar el filtro.

8 Resolución de problemas



Lea primero la sección "Instrucciones de seguridad".

Los programas no se inician después de cerrar la puerta de carga.

- No se ha pulsado el botón de Inicio / Pausa / Cancelación. >>> Pulse el botón de Inicio / Pausa / Cancelación.
- Puede ser difícil cerrar la puerta de carga en caso de carga excesiva. >>> Reduzca la cantidad de ropa y asegúrese de que la puerta de carga está bien cerrada.

El programa no se puede iniciar o seleccionar.

- El aparato ha pasado a modo de autoprotección debido a un problema de suministro (tensión de línea, presión de agua, etc.). >>> Dependiendo del modelo de producto, seleccione otro programa girando el botón de selección de programa o manteniendo pulsado el botón de encendido/apagado durante 3 segundos para cancelar el programa. El programa anterior se cancelará. Véase Cancelación del programa ▶ 35]

Hay agua en el interior del aparato.

- Ha quedado algo de agua en el aparato debido a los procesos de control de calidad en la producción. >>> Esto no es un fallo; el agua no es perjudicial para el aparato.

El aparato no admite agua.

- El grifo está cerrado. >>> Abra los grifos.
- La manguera de entrada de agua está doblada. >>> Aplique la manguera.
- El filtro de entrada de agua está obstruido. >>> Limpie el filtro.
- La puerta de carga no está cerrada. >>> Cerrar la puerta.

El aparato no escurre agua.

- La manguera de drenaje de agua está obstruida o retorcida. >>> Limpie o aplane la manguera.
- El filtro de la bomba está obstruido. >>> Limpie el filtro de la bomba.

El aparato vibra o hace ruido.

- El aparato está desequilibrado. >>> Ajuste los soportes para equilibrar el aparato.
- Ha entrado una sustancia dura en el filtro de la bomba. >>> Limpie el filtro de la bomba.
- Los pernos de seguridad para el transporte no se retiran. >>> Retire los pernos de seguridad para el transporte.
- La cantidad de ropa en el aparato es demasiado pequeña. >>> Añadir más ropa al aparato.
- Se ha cargado una cantidad excesiva de ropa en el aparato. >>> Saque parte de la ropa del aparato o distribuya la carga a mano para equilibrarla homogéneamente en el aparato.
- El aparato está apoyado en un elemento rígido. >>> Asegúrese de que el aparato no se apoya en nada.

Hay fugas de agua en la parte inferior del aparato.

- La manguera de drenaje de agua está obstruida o retorcida. >>> Limpie o aplane la manguera.
- El filtro de la bomba está obstruido. >>> Limpie el filtro de la bomba.

El aparato se ha detenido poco después de iniciar el programa.

- La máquina se ha detenido temporalmente debido a la baja tensión. >>> El aparato reanudará su funcionamiento cuando la tensión se restablezca al nivel normal.

El aparato drena directamente el agua que toma.

- La manguera de drenaje no está a la altura adecuada. >>> Conecte la manguera de drenaje de agua como se describe en el manual de usuario.

No se puede ver agua en el aparato durante el lavado.

- Hay agua dentro de la parte invisible del aparato. >>> Esto no es un fallo.

La puerta de carga no se puede abrir.

- El bloqueo de la puerta de carga está activado debido al nivel de agua del aparato. >>> Drenar el agua ejecutando el programa de Bombeo o Centrifugado.
- El aparato está calentando el agua o está en el ciclo de centrifugado. >>> Espere a que se complete el programa.
- La puerta de carga puede estar atascada debido a la presión a la que está sometida. >>> Agarre el asa y empuje y tire de la puerta de carga para liberarla y abrirla.
- Si no hay energía, la puerta de carga del aparato no se abrirá. >>> Para abrir la puerta de carga, abra la tapa del filtro de la bomba y tire hacia abajo del asa de emergencia situada en la parte trasera de dicha tapa. Véase Bloqueo de la puerta de carga [► 33]

El lavado tarda más de lo especificado en el manual de usuario. (*)

- La presión del agua es baja. >>> El aparato espera hasta tomar una cantidad adecuada de agua para evitar una mala calidad de lavado debido a la disminución de la cantidad de agua. Por lo tanto, el tiempo de lavado se extiende.
- La tensión es baja. >>> El tiempo de lavado se prolonga para evitar malos resultados de lavado cuando la tensión de alimentación es baja.

- La temperatura de entrada del agua es baja. >>> El tiempo necesario para calentar el agua se prolonga en las estaciones frías. Además, el tiempo de lavado puede alargarse para evitar resultados de lavado deficientes.
- El número de enjuagues y/o la cantidad de agua de enjuague han aumentado. >>> El aparato aumenta la cantidad de agua de aclarado cuando se necesita un buen aclarado y añade un paso de aclarado adicional si es necesario.
- Se ha producido un exceso de espuma y se ha activado el sistema automático de absorción de espuma debido al uso excesivo de detergente. >>> Utilice la cantidad de detergente recomendada.

La duración del programa no tiene cuenta atrás. (En los modelos con pantalla) (*)

- El temporizador puede detenerse durante la toma de agua. >>> El indicador del temporizador no realizará la cuenta atrás hasta que el aparato tome la cantidad de agua adecuada. El aparato esperará hasta que haya suficiente cantidad de agua para evitar malos resultados de lavado por falta de agua. El indicador del temporizador reanudará la cuenta atrás después de esto.
- El temporizador puede detenerse durante el paso de calentamiento. >>> El indicador del temporizador no realiza la cuenta atrás hasta que el aparato alcanza la temperatura seleccionada.
- El temporizador puede detenerse durante el paso de centrifugado. >>> El sistema de detección automática de carga desequilibrada se activa debido a la distribución desequilibrada de la ropa en el aparato.

La duración del programa no tiene cuenta atrás. (*)

- Existe una carga desequilibrada en el aparato. >>> El sistema de detección automática de carga desequilibrada se activa debido a la distribución desequilibrada de la ropa en el aparato.

El aparato no cambia al paso de centrifugado. (*)

- Existe una carga desequilibrada en el aparato. >>> El sistema de detección automática de carga desequilibrada se activa debido a la distribución desequilibrada de la ropa en el aparato.
- El aparato no centrifuga si el agua no se drena completamente. >>> Compruebe el filtro y la manguera de desagüe.
- Se ha producido un exceso de espuma y se ha activado el sistema automático de absorción de espuma debido al uso excesivo de detergente. >>> Utilice la cantidad de detergente recomendada.

El rendimiento del lavado es deficiente: La ropa se vuelve gris. ()**

- Se ha utilizado una cantidad insuficiente de detergente durante un largo periodo de tiempo. >>> Utilizar la cantidad de detergente recomendada y adecuada a la dureza del agua y a la colada.
- El lavado se ha realizado a bajas temperaturas durante mucho tiempo. >>> Seleccione la temperatura adecuada para la ropa que va a lavar.
- Se utiliza una cantidad insuficiente de detergente con agua dura. >>> El uso de una cantidad insuficiente de detergente con agua dura hace que la suciedad se pegue a la ropa y ésta se vuelva gris con el tiempo. Es difícil eliminar las canas una vez que se producen. Utilice la cantidad de detergente recomendada para la dureza del agua y la ropa.
- Se ha utilizado una cantidad excesiva de detergente. >>> Utilizar la cantidad de detergente recomendada y adecuada a la dureza del agua y a la colada.

El rendimiento del lavado es deficiente: Las manchas persisten o la ropa no se blanquea. ()**

- Se utiliza una cantidad insuficiente de detergente. >>> Utilizar la cantidad de detergente recomendada y adecuada a la dureza del agua y a la colada.

- Se ha cargado una cantidad excesiva de ropa. >>> No cargue el aparato en exceso. Cargue con las cantidades recomendadas en la "Tabla de programas y consumos".
- Se ha seleccionado un programa y una temperatura incorrectos. >>> Seleccione el programa y la temperatura adecuados para la ropa que va a lavar.
- Se ha utilizado un tipo de detergente incorrecto. >>> Utilice un detergente original apropiado para el aparato.
- Se ha utilizado una cantidad excesiva de detergente. >>> Ponga el detergente en el compartimento correcto. No mezcle el blanqueador y el detergente entre sí.

El rendimiento del lavado es deficiente: Aparecen manchas de grasa en la ropa. ()**

- No se aplica la limpieza regular del tambor. >>> Limpie el tambor regularmente. Para este procedimiento, véase Limpieza de la puerta de carga y del tambor [► 35]

El rendimiento del lavado es deficiente: La ropa huele mal. ()**

- Se han formado olores y capas de bacterias en el tambor como resultado de un lavado continuo a bajas temperaturas y/ o en programas cortos. >>> Deje el cajón del detergente así como la puerta de carga del aparato entreabiertos después de cada lavado. Así, no se puede producir un ambiente húmedo favorable a las bacterias en la máquina

El color de la ropa se desvanece. ()**

- Se ha cargado una cantidad excesiva de ropa. >>> No cargue el aparato en exceso.
- El detergente en uso está húmedo. >>> Mantenga los detergentes cerrados en un ambiente libre de humedad y no los exponga a temperaturas excesivas.
- Se ha seleccionado una temperatura más alta. >>> Seleccione el programa y la temperatura adecuados según el tipo y el grado de suciedad de la ropa.

La lavadora no aclara bien.

- La cantidad, la marca y las condiciones de almacenamiento del detergente utilizado son inadecuadas. >>> Utilice un detergente apropiado para la lavadora y su ropa. Mantenga los detergentes cerrados en un ambiente libre de humedad y no los exponga a temperaturas excesivas.
- El detergente se ha puesto en el compartimento equivocado. >>> Si se pone detergente en el compartimento de prelavado aunque no se haya seleccionado el ciclo de prelavado, el aparato puede tomar este detergente durante el paso de aclarado o suavizado. Ponga el detergente en el compartimento correcto.
- El filtro de la bomba está obstruido. >>> Compruebe el filtro.
- La manguera de drenaje está doblada. >>> Compruebe la manguera de desagüe.

La ropa se ha vuelto rígida después del lavado. ()**

- Se utiliza una cantidad insuficiente de detergente. >>> Utilizar una cantidad de detergente insuficiente para la dureza del agua puede hacer que la ropa se vuelva rígida con el tiempo. Utilice la cantidad adecuada de detergente según la dureza del agua.
- El detergente se ha puesto en el compartimento equivocado. >>> Si se pone detergente en el compartimento de prelavado aunque no se haya seleccionado el ciclo de prelavado, el aparato puede tomar este detergente durante el paso de aclarado o suavizado. Ponga el detergente en el compartimento correcto.
- El detergente se ha mezclado con el suavizante. >>> No mezclar el descalcificador con el detergente. Lave y limpie el cajón con agua caliente.

La ropa no huele como el suavizante. ()**

- El detergente se ha puesto en el compartimento equivocado. >>> Si se pone detergente en el compartimento de prelavado aunque no se haya seleccionado el ciclo de prelavado, el aparato puede tomar este detergente durante el paso de enjuar

gue o suavizante. Lave y limpie el cajón con agua caliente. Ponga el detergente en el compartimento correcto.

- El detergente se ha mezclado con el suavizante. >>> No mezclar el descalcificador con el detergente. Lave y limpie el cajón con agua caliente.

Hay restos de detergente en el cajón del detergente. ()**

- El detergente se ha colocado en el cajón húmedo. >>> Secar el cajón del detergente antes de poner el detergente.
- El detergente se ha humedecido. >>> Mantenga los detergentes cerrados en un ambiente libre de humedad y no los exponga a temperaturas excesivas.
- La presión del agua es baja. >>> Compruebe la presión del agua.
- El detergente del compartimento de lavado principal se ha mojado al introducir el agua de prelavado. Los orificios del compartimento del detergente están bloqueados. >>> Compruebe los orificios y límpielos si están obstruidos.
- Hay un problema con las válvulas del cajón del detergente. >>> Llame al servicio técnico autorizado.
- El detergente se ha mezclado con el suavizante. >>> No mezclar el descalcificador con el detergente. Lave y limpie el cajón con agua caliente.
- No se aplica la limpieza regular del tambor. >>> Limpie el tambor regularmente. Para este procedimiento, véase Limpieza de la puerta de carga y del tambor [► 35]

Se forma demasiada espuma en el interior del aparato. ()**

- Se utilizan detergentes inadecuados para la lavadora. >>> Utilice detergentes apropiados para la lavadora.
- Se ha utilizado una cantidad excesiva de detergente. >>> Utilice sólo la cantidad suficiente de detergente.
- El detergente se ha almacenado en condiciones inadecuadas. >>> Guarde el detergente en un lugar cerrado y seco. No almacenar en lugares excesivamente calientes.

- Algunas prendas de malla, como el tul, pueden hacer demasiada espuma debido a su textura. >>> Utilice cantidades menores de detergente para este tipo de artículos.
- El detergente se ha puesto en el compartimento equivocado. >>> Asegúrese de colocar el detergente en el compartimento adecuado.
- El suavizante es tomado tempranamente por el aparato. >>> Puede haber problemas en las válvulas o en el cajón del detergente. Llame al agente de servicio autorizado.

La espuma se desborda del cajón del detergente.

- Se utiliza demasiado detergente. >>> Mezcle 1 cucharada de suavizante y ½ l de agua y viértalo en el compartimento de lavado principal del cajón del detergente. >>> Ponga el detergente en el aparato adecuado a los programas y cargas máximas indicadas en la "Tabla de programas y consumos". Cuando utilice aparatos químicos adicionales (quitamanchas, blanqueadores, etc.), reduzca la cantidad de detergente.

La ropa permanece húmeda al final del programa. (*)

- Se ha producido un exceso de espuma y se ha activado el sistema automático de absorción de espuma debido al uso excesivo de detergente. >>> Utilice la cantidad de detergente recomendada.

(*) El aparato no pasa al paso de centrifugado cuando la ropa no está distribuida uniformemente en el tambor para evitar cualquier daño al aparato y a su entorno. La colada debe ser reordenada y centrifugada de nuevo.

(**) No se aplica la limpieza regular del tambor. Limpie el tambor regularmente. Véase Limpieza de la puerta de carga y del tambor [► 35]



Si no puede eliminar el problema aunque siga las instrucciones de esta sección, consulte a su distribuidor o al Servicio Técnico Autorizado. Nunca intente reparar usted mismo un aparato que no funciona.

9 DESCARGO DE RESPONSABILIDAD

Algunas averías (simples) pueden ser manejadas adecuadamente por el usuario final sin que surja ningún problema de seguridad o uso inseguro, siempre que se realicen dentro de los límites y de acuerdo con las siguientes instrucciones (ver la sección "Autorreparación").

Por lo tanto, a menos que se autorice lo contrario en la sección "Autorreparación" más adelante, las reparaciones deberán dirigirse a reparadores profesionales registrados para evitar problemas de seguridad. Un reparador profesional registrado es un reparador profesional al que el fabricante le ha concedido acceso a las instrucciones y a la lista de piezas de repuesto de este aparato de acuerdo con los métodos descritos en los actos legislativos de conformidad con la Directiva 2009/125/CE.

Sin embargo, sólo el agente de servicio (es decir, los reparadores profesionales autorizados) que usted puede localizar a través del número de teléfono que figura en el manual de usuario/tarjeta de garantía o a través de su distribuidor autorizado puede prestar servicio en los términos de la garantía. Por lo tanto, se advierte que las reparaciones realizadas por reparadores profesionales no autorizados por Beko) anulan la garantía.

Auto-reparación

El usuario final puede realizar la autorreparación de las siguientes piezas de recambio: puerta, bisagra y juntas de la puerta, otras juntas, conjunto de bloqueo de la puerta y periféricos de plástico como los dispensadores de detergente (también hay una lista actualizada disponible en support.beko.com a partir del 1 de marzo de 2021)

Además, para garantizar la seguridad del aparato y evitar el riesgo de lesiones graves, la mencionada auto-reparación deberá realizarse siguiendo las instrucciones del manual de usuario para la auto-reparación o que están disponibles en support.beko.com. Para su seguridad, desenchufe el aparato antes de intentar cualquier auto-reparación.

Los intentos de reparación por parte de los usuarios finales de piezas no incluidas en dicha lista y/o que no sigan las instrucciones de los manuales de usuario para la auto-reparación o que están disponibles en support.beko.com, pueden dar lugar a problemas de seguridad no atribuibles a support.beko.com, y anularán la garantía del aparato.

Por lo tanto, se recomienda encarecidamente a los usuarios finales que se abstengan de intentar realizar reparaciones que queden fuera de la lista mencionada de piezas de repuesto, poniéndose en contacto en tales casos con reparadores profesionales autorizados o con reparadores profesionales registrados. Por el contrario, este tipo de intentos por parte de los usuarios finales puede causar problemas de seguridad y dañar el aparato y, posteriormente, provocar un incendio, una inundación, una electrocución y lesiones personales graves.

A modo de ejemplo, pero sin limitarse a ello, las siguientes reparaciones deben dirigirse a reparadores profesionales autorizados o a reparadores profesionales registrados: motor, conjunto de la bomba, placa principal, placa del motor, placa de la pantalla, calentadores, etc.

El fabricante/vendedor no se hace responsable en caso de que los usuarios finales no cumplan con lo anterior

La disponibilidad de las piezas de recambio de la lavadora o de la lavadora-secadora que ha adquirido es de 10 años. Durante este periodo, las piezas de recambio origi-

nales estarán disponibles para hacer funcionar correctamente la lavadora o la lavadora-secadora.
