

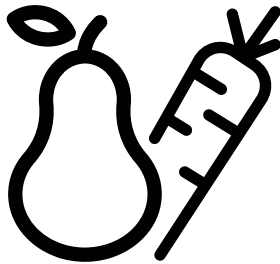

Refrigerator
User Manual

ตู้เย็น
คู่มือการใช้



GN1416233DZJGB - GN1416221ZCX - GN1416233DZJGT



EN/TW

57 9980 0000/AG

Please read this manual before using the product!

Dear Customer,

We'd like you to make the best use of our product, which has been manufactured in modern facilities with care and meticulous quality controls.

Thus, we advise you to read the entire user manual before you use the product. In case the product changes hands, do not forget to hand the guide to its new owner along with the product.

This guide will help you use the product quickly and safely.

- Please read the user guide carefully before installing and operating the product.
- Always observe the applicable safety instructions.
- Keep the user guide within easy reach for future use.
- Please read any other documents provided with the product.

Keep in mind that this user guide may apply to several product models. The guide clearly indicates any variations of different models.

	Important information and useful tips.
	Risk of life and property.
	Risk of electric shock.
	The product's packaging is made of recyclable materials, in accordance with the National Environment Legislation.

1. Safety and environment instructions **3**

2 Your Refrigerator **6**

2 Your Refrigerator **7**

3 Installation **8**

3.1 Appropriate location for installation	8
3.2 Installing the plastic wedges	8
3.3* Adjusting the feet	9
3.4 Electric connection	10
3.5 Water connection	10
3.6 Connecting water hose to the product	11
3.7 Connecting to water mains	11
3.8. For products using water carboy	12
3.9. Fixing external filter on the wall (Optional)	13

4 Preparation **15**

4.1 Things to be done for saving energy	15
4.2 Recommendations about the fresh food compartment	15
4.3 Initial use	16

5 Operating the product **17**

5.1 Indicator panel	17
5.2 Indicator panel	22
5.3 Freezing fresh food	24
5.4 Recommendations for preserving the frozen food	24
5.5 Deep-freeze information	24
5.6 Placing the food	25
5.7 Door open warning	25
5.8 Chiller compartment	25
5.9 Crisper	25
5.10 Humidity-controlled crisper	25
(FreSHelf)	25
5.11 Egg tray	26
5.12 Movable Middle Section	26
5.13 Multi Zone Storage Compartment	26
5.14 Blue light	26
5.15 Odour filter	26
5.16 Cellar compartment	27
5.17 Using internal water dispenser	28
5.18 Dispensing water	28
5.19 For using water dispenser	29
5.20 Icematic	30
5.21 Icematic and ice storage container	30

6 Care and Cleaning **31**





6 Care and Cleaning **32**

7. Troubleshooting **33**

1 Safety and environment instructions

This section provides the safety instructions necessary to prevent the risk of injury and material damage. Failure to observe these instructions will invalidate all types of product warranty.

Intended use

	WARNING: Keep ventilation openings, in the appliance enclosure or in the built-in structure, clear of obstruction.
	WARNING: Do not use mechanical devices or other means to accelerate the defrosting process, other than those recommended by the manufacturer.
	WARNING: Do not damage the refrigerant circuit.
	WARNING: Do not use electrical appliances inside the food storage compartments of the appliance, unless they are of the type recommended by the manufacturer.

This appliance is intended to be used in household and similar applications such as

- staff kitchen areas in shops, offices and other working environments;
- farm houses and by clients in hotels, motels and other residential type environments;
- bed and breakfast type environments;
- catering and similar non-retail applications.

1.1. General safety

- This product should not be used by persons with physical, sensory and mental disabilities, without sufficient knowledge and experience or by children. The device can only be used by such persons under supervision and instruction of a person responsible for their safety. Children should not be allowed to play with this device.
- In case of malfunction, unplug the device.
- After unplugging, wait at least 5 minutes before plugging in again.
- Unplug the product when not in use.
- Do not touch the plug with wet hands! Do not pull the cable to plug off, always hold the plug.
- Do not plug in the refrigerator if the socket is loose.
- Unplug the product during installation, maintenance, cleaning and repair.
- If the product will not be used for a while, unplug the product and remove any food inside.
- Do not use the product when the compartment with circuit cards located on the upper back part of the product (electrical card box cover) (1) is open.

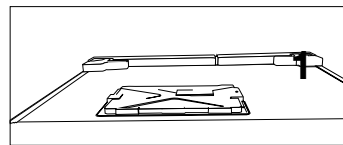
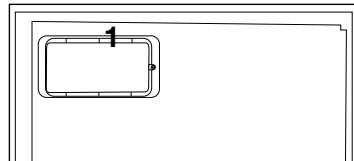

- Do not use steam or steamed cleaning materials for cleaning the refrigerator and melting the ice inside. Steam may

Important instructions regarding safety and environment

contact the electrified areas and cause short circuit or electric shock!

- Do not wash the product by spraying or pouring water on it! Danger of electric shock!
- In case of malfunction, do not use the product, as it may cause electric shock. Contact the authorised service before doing anything.
- Plug the product into an earthed socket. Earthing must be done by a qualified electrician.
- If the product has LED type lighting, contact the authorised service for replacing or in case of any problem.
- Do not touch frozen food with wet hands! It may adhere to your hands!
- Do not place liquids in bottles and cans into the freezer compartment. They may explode.
- Place liquids in upright position after tightly closing the lid.
- Do not spray flammable substances near the product, as it may burn or explode.
- Do not keep flammable materials and products with flammable gas (sprays, etc.) in the refrigerator.
- Do not place containers holding liquids on top of the product. Splashing water on an electrified part may cause electric shock and risk of fire.
- Exposing the product to rain, snow, sunlight and wind will cause electrical danger. When relocating the product, do not pull by holding the door handle. The handle may come off.
- Take care to avoid trapping any part of your hands or body in any of the moving parts inside the product.
- Do not step or lean on the door, drawers and similar parts of the refrigerator. This will cause the product to fall down and cause damage to the parts.
- Take care not to trap the power cable.

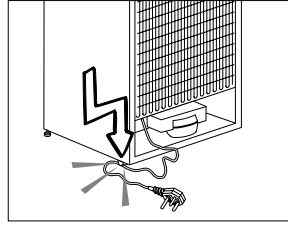

1.1.1 HC warning

If the product comprises a cooling system using R600a gas, take care to avoid damaging the cooling system and its pipe while using and moving the product. This gas is flammable. If the cooling system is damaged, keep the product away from sources of fire and ventilate the room immediately.



The label on the inner left side indicates the type of gas used in the product.

1.1.2 For models with water dispenser

- Pressure for cold water inlet shall be maximum 90 psi (620 kPa). If your water pressure exceeds 80 psi (550 kPa), use a pressure limiting valve in your mains system. If you do not know how to check your water pressure, ask for the help of a professional plumber.
- If there is risk of water hammer effect in your installation, always use a water hammer prevention equipment in your installation. Consult Professional plumbers if you are not sure that there is no water hammer effect in your installation.
- Do not install on the hot water inlet. Take precautions against of the risk of freezing of the hoses. Water temperature operating interval shall be 33°F (0.6°C) minimum and 100°F (38°C) maximum.

Important instructions regarding safety and environment

- Use drinking water only.

1.2. Intended use

- This product is designed for home use. It is not intended for commercial use.
- The product should be used to store food and beverages only.
- Do not keep sensitive products requiring controlled temperatures (vaccines, heat sensitive medication, medical supplies, etc.) in the refrigerator.
- The manufacturer assumes no responsibility for any damage due to misuse or mishandling.
- Original spare parts will be provided for 10 years, following the product purchasing date.

1.3. Child safety

- Keep packaging materials out of children's reach.
- Do not allow the children to play with the product.
- If the product's door comprises a lock, keep the key out of children's reach.

1.4. Compliance with WEEE Directive and Disposing of the Waste Product

This product complies with EU WEEE Directive (2012/19/EU). This product bears a classification symbol for waste electrical and electronic equipment (WEEE).



This product has been manufactured with high quality parts and materials which can be reused and are suitable for recycling. Do not dispose of the waste product with normal domestic and other wastes at the end of its service life. Take it to the collection

center for the recycling of electrical and electronic equipment. Please consult your local authorities to learn about these collection centers.

1.5. Compliance with RoHS Directive

- This product complies with EU WEEE Directive (2011/65/EU). It does not contain harmful and prohibited materials specified in the Directive.

1.6. Package information

Packaging materials of the product are manufactured from recyclable materials in accordance with our National Environment Regulations. Do not dispose of the packaging materials together with the domestic or other wastes. Take them to the packaging material collection points designated by the local authorities.

2 Your Refrigerator

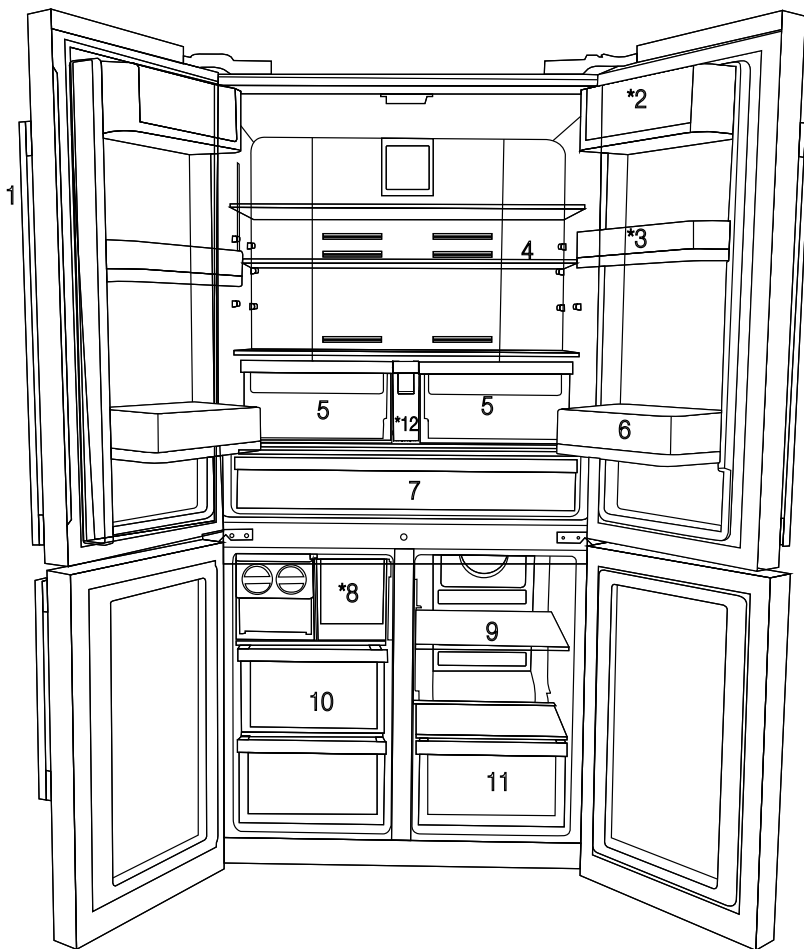

- 1- Control and indicator panel
 - 2- Butter & Cheese section
 - 3- 70 mm moving door shelf
 - 4- Fridge compartment glass shelf
 - 5- Fridge compartment crisper
 - 6- Gallon door shelf
 - 7- Chiller compartment
 - 8- Icebox drawer
 - 9- Cellar compartment shelf
 - 10- Freezer compartment drawers
 - 11- Multizone Compartment's drawer
 - 12- Water tank
- * OPTIONAL



Figures in this user manual are schematic and may not match the product exactly. If the subject parts are not included in the product you have purchased, then those parts are valid for other models.

2 Your Refrigerator

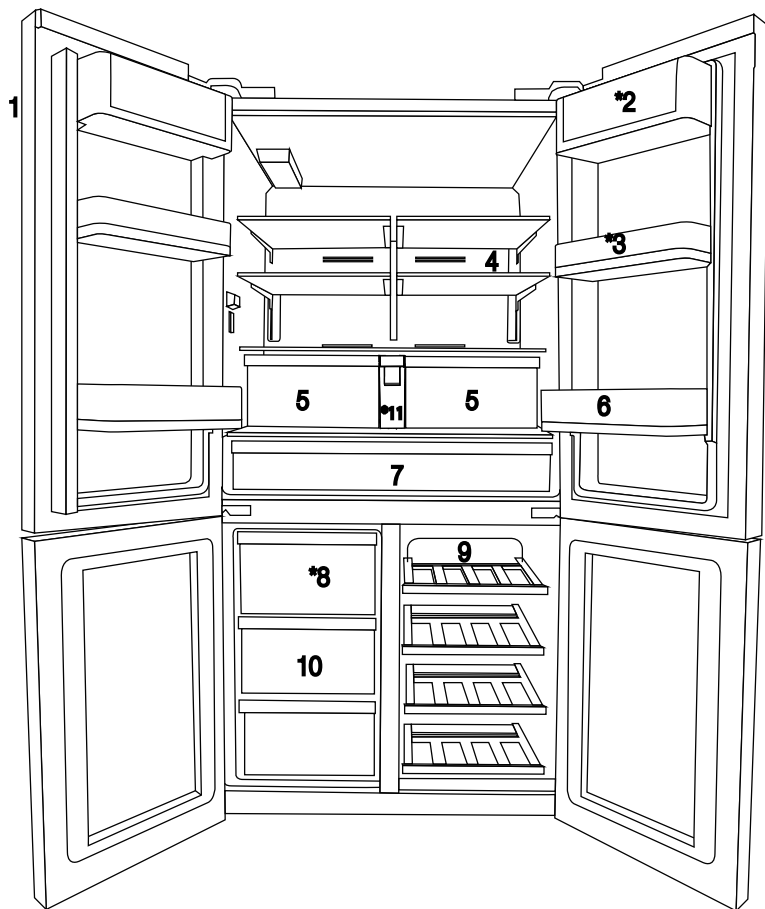

- 1- Control and indicator panel
- 2- Butter & Cheese section
- 3- 70 mm moving door shelf
- 4- Fridge compartment glass shelf
- 5- Fridge compartment crisper
- 6- Gallon door shelf

- 7- Chiller compartment
- 8- Icebox drawer
- 9- Cellar compartment shelf
- 10- Freezer compartment drawers
- 11- Water tank
- * OPTIONAL



Figures in this user manual are schematic and may not match the product exactly. If the subject parts are not included in the product you have purchased, then those parts are valid for other models.

3 Installation

3.1 Appropriate location for installation

Contact an Authorized Service for the installation of the product. In order to prepare the product for use, refer the information in the user manual and ensure that electrical installation and water installation are appropriate. If not, call a qualified electrician and technician to have any necessary arrangements carried out.



WARNING: Manufacturer shall not be held liable for damages that may arise from procedures carried out by unauthorized persons.



WARNING: Product must not be plugged in during installation. Otherwise, there is the risk of death or serious injury!



WARNING: : If the door clearance of the room where the product shall be placed is so tight to prevent passing of the product, remove the door of the room and pass the product through the door by turning it to its side; if this does not work, contact the authorized service.

- Place the product on a level floor surface to prevent jolts.
- Install the product at least 30 cm away from heat sources such as hobs, heater cores and stoves and at least 5 cm away from electrical ovens.
- Product must not be subjected to direct sun light and kept in humid places.
- Appropriate air ventilation must be provided around your product in order to achieve an efficient operation. If the product is to be placed in a recess in the wall, pay attention to leave at least 5 cm distance with the ceiling and side walls.
- Do not install the product in places where the temperature falls below -5°C .

3.2 Installing the plastic wedges

Plastic wedges supplied with the product are used to create the distance for the air circulation between the product and the rear wall.

1. To install the wedges, remove the screws on the product and use the screws supplied together with the wedges.

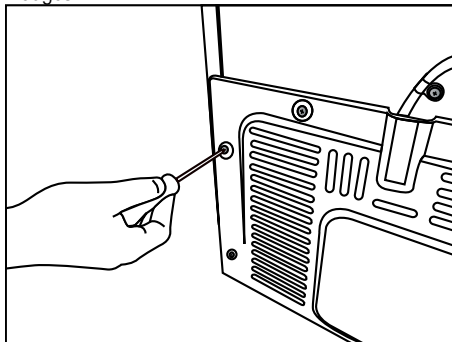

2. Insert the 2 plastic wedges onto the rear ventilation cover as illustrated in the figure.

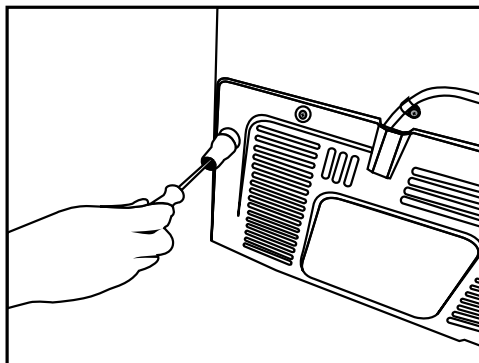

Installation

3.3* Adjusting the feet

If the product stands unbalanced after installation, adjust the feet on the front by rotating them to the right or left.

*If your product does not have a wine compartment or is not a glass door, your product does not have adjustable stands, the product has fixed stands.

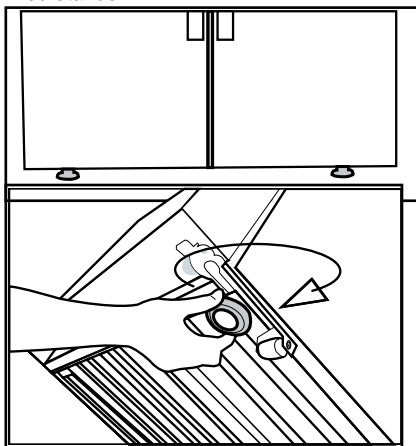

To adjust the doors vertically,
Loosen the fixing nut located at the bottom.
Rotate the adjusting nut according to the position of the door (clockwise/counter-clockwise).
Tighten the fixing nut in order to fix the position.
To adjust the doors horizontally,
Loosen the fixing nut located at the top.
Rotate the side adjusting nut according to the position of the door (clockwise/counter-clockwise).
Tighten the fixing nut which is at the top in order to fix the position.

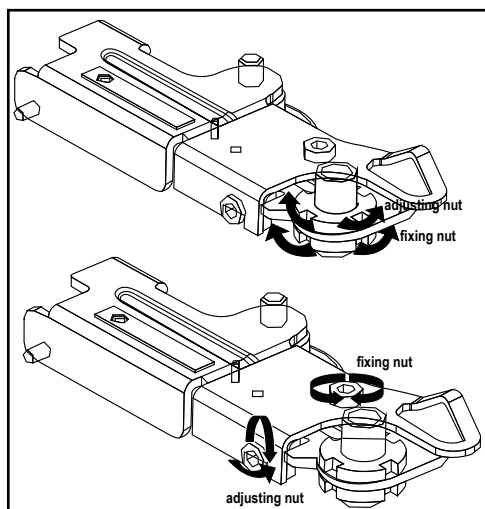

Installation

- Upper hinge group is fixed with 3 screws.
- The hinge cover is attached after the sockets are installed.
- Then the hinge cover is fixed with two screws.

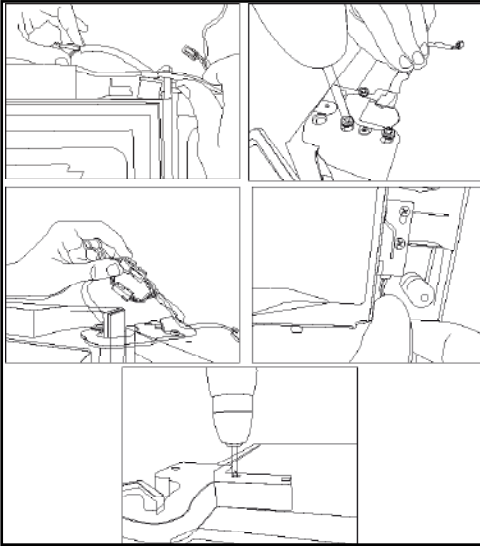

3.4 Electric connection



WARNING: Do not make connections via extension cables or multi-plugs.



WARNING: Damaged power cable must be replaced by the Authorized Service Agent.



If two coolers are to be installed side by side, there should be at least 4 cm distance between them.

- Our company shall not be liable for any damages that will arise when the product is used without grounding and electrical connection in accordance with the national regulations.
- Power cable plug must be within easy reach after installation.
- Do not extension cords or cordless multiple outlets between your product and the wall outlet.

3.5 Water connection

(Optional)



WARNING: Unplug the product and the water pump (if available) during connection.

The product's water mains, filter and carboy connections must be rendered by authorizer service. The product can be connected to a carboy or directly to the water mains, depending on the model. To establish the connection, the water hose must first be connected to the product. Check to see the following parts are supplied with your product's model:

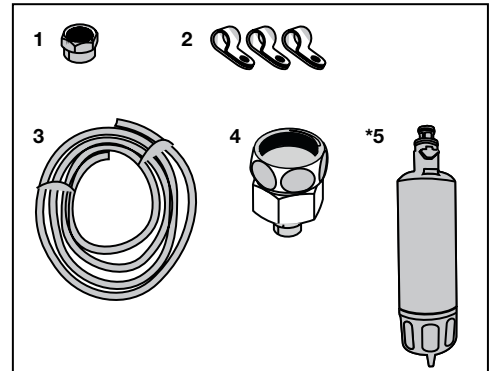

1. Connector (1 piece): Used to attach the water hose to the rear of the product.
2. Hose clip (3 pieces): Used to fix the water hose on the wall.
3. Water hose (1 piece, 5 meter diameter 1/4 inches): Used for the water connection.
4. Faucet adapter (1 piece): Comprises a porous filter, used for connection to the cold water mains.
5. Water filter (1 piece *Optional): Used to connect the mains water to the product. Water filter is not required if carboy connection is available.

Installation

3.6 Connecting water hose to the product

To connect the water hose to the product, follow the instructions below.

1. Remove the connector on the hose nozzle adaptor in the back of the product and run the hose through the connector.

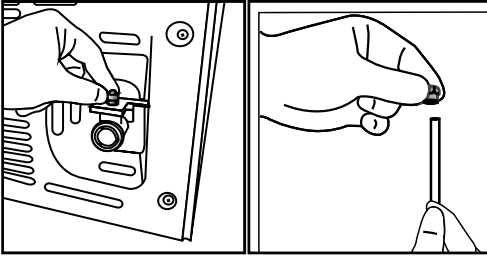

2. Push the water hose down tightly and connect to the hose nozzle adaptor.

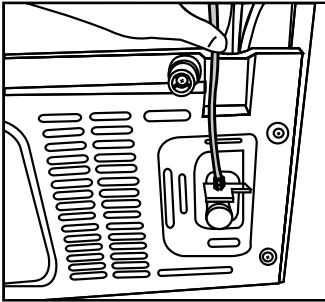

3. Tighten the connector manually to fix on the hose nozzle adaptor. You may also tighten the connector using a pipe wrench or pliers.

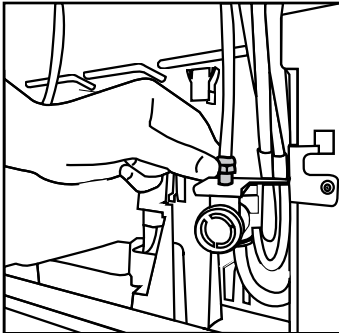

4. Connect the other end of the hose to the water mains (See Section 3.7) or, to use carboy, to the water pump (See Section 3.8).

3.7 Connecting to water mains (Optional)

To use the product by connecting to the cold water mains, a standard 1/2" valve connector must be installed to the cold water mains in your home. If the connector is not available or if you are unsure, consult a qualified plumber.

1. Detach the connector (1) from the faucet adaptor (2).

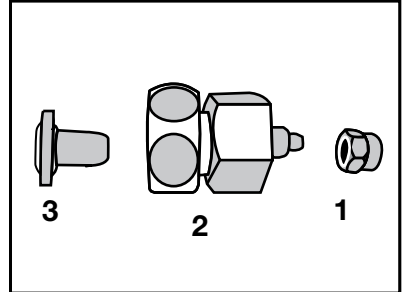

2. Connect the faucet adaptor to the water mains valve.

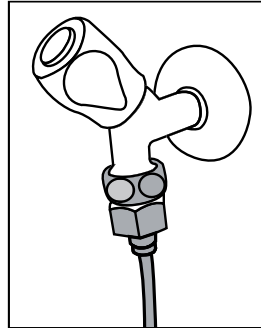

3. Attach the connector around the water hose.

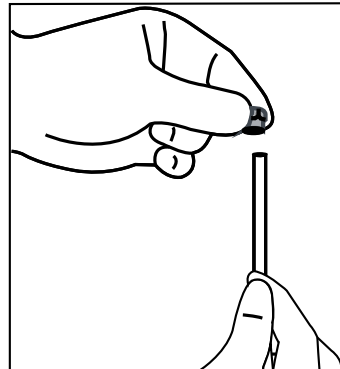

Installation

1. Attach the connector into the faucet adaptor and tighten by hand / tool.

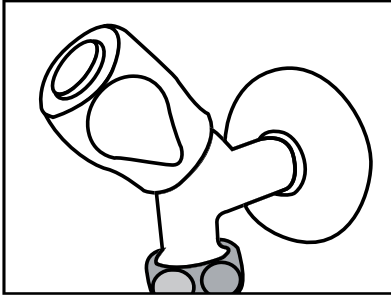

2. Connect the other end of the water hose to the water pump by pushing the hose into the pump's hose inlet.

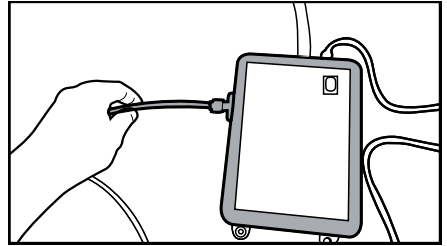

2. To avoid damaging, shifting or accidentally disconnecting the hose, use the clips provided to fix the water hose appropriately.

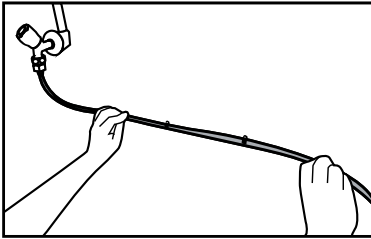

3. Place and fasten the pump hose inside the carboy.

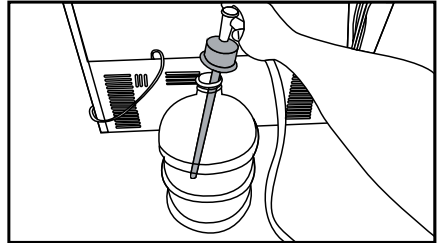

WARNING: After turning the faucet on, make sure there is no water leak on either end of the water hose. In case of leakage, turn the valve off and tighten all connections using a pipe wrench or pliers.

4. Once the connection is established, plug in and start the water pump.



Please wait 2-3 minutes after starting the pump to achieve the desired efficiency.



See also the pump's user guide for water connection.



When using carboy, water filter is not required.

3.8. For products using water carboy (Optional)

To use a carboy for the product's water connection, the water pump recommended by the authorized service must be used.

1. Connect one end of the water hose provided with the pump to the product (see 3.6) and follow the instructions below.

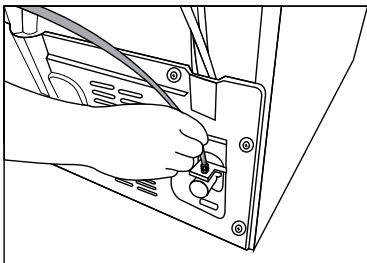

Installation

3.9. Fixing external filter on the wall (Optional)



WARNING: Do not fix the filter on the product.

Check to see the following parts are supplied with your product's model:

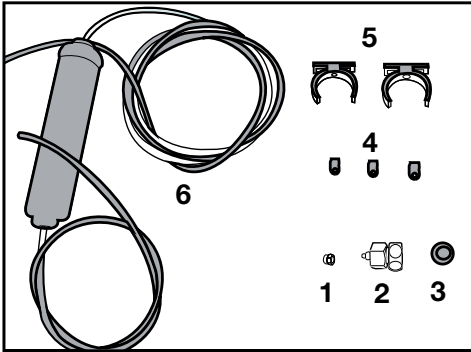

1. Connector (1 piece): Used to attach the water hose to the rear of the product.
 2. Faucet adapter (1 piece): Used for connection to the cold water mains.
 3. Porous filter (1 piece)
 4. Hose clip (3 pieces): Used to fix the water hose on the wall.
 5. Filter connecting apparatus (2 pieces): Used to fix the filter on the wall.
 6. Water filter (1 piece): Used to connect the product to the water mains. Water filter is not necessary when using carboy connection.
1. Connect the faucet adaptor to the water mains valve.

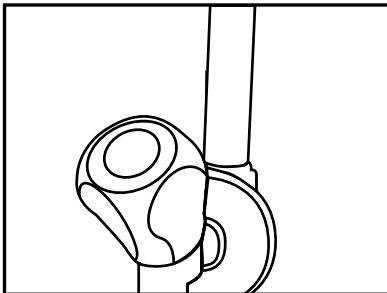

2. Determine the location to fix the external filter. Fix the filter's connecting apparatus (5) on the wall.

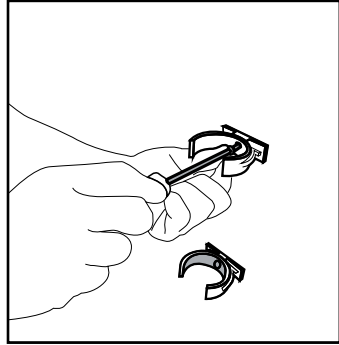

3. Attach the filter in upright position on the filter connecting apparatus, as indicated on the label. (6)

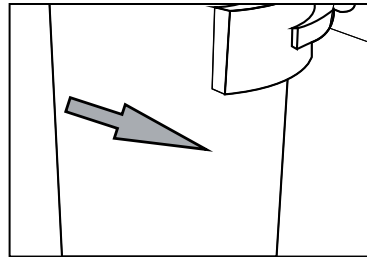
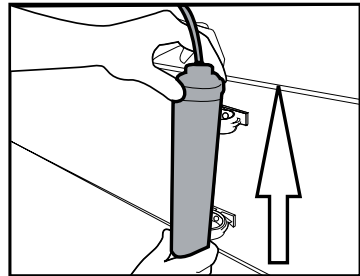

Installation

1. Attach the water hose extending from the top of the filter to the product's water connection adaptor, (see 3.6.)

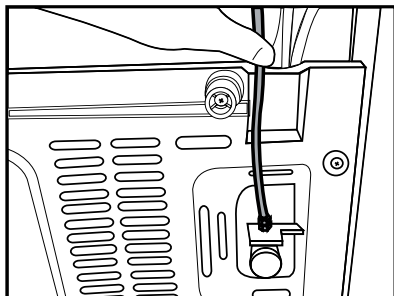

After completing the image below link shall be as specified.

Water line:

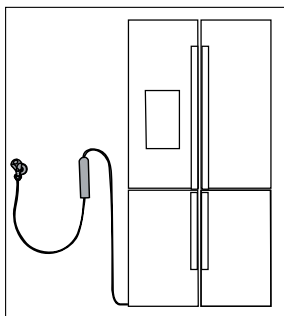

Carboy line:

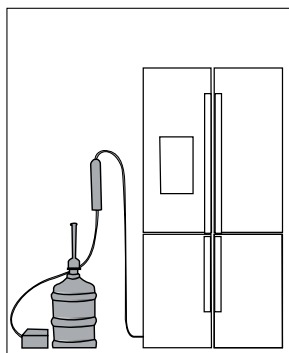

Do not use the first 10 glasses of water after connecting the filter.

4 Preparation

4.1 Things to be done for saving energy



Connecting your refrigerator to systems that save energy is dangerous as they may cause damage on the product.

- Do not leave the doors of your refrigerator open for a long time.
- Do not put hot food or drinks in your refrigerator.
- Do not overload the refrigerator. Cooling capacity will fall when the air circulation in the refrigerator is hindered.
- Do not place the refrigerator in places subject to direct sunlight. Install the product at least 30 cm away from heat sources such as hobs, ovens, heater units and stoves and at least 5 cm away from electrical ovens.
- Pay attention to store your food in refrigerator in closed containers.
- To be able store maximum food in the freezer compartment of your refrigerator, the upper drawer has to be removed and placed on top of glass shelf. Power consumption stated for your refrigerator has been determined after removing the icematic and the upper drawers as to allow maximum loading. It is strongly recommended to use the lower drawers in the freezer and the multizone compartment while loading.
- Airflow should not be blocked by placing foods in front of the freezer and the multizone compartment fans. Foods should be loaded by leaving minimum 5 cm space in front of the protective fan grid.
- Thawing the frozen foods in the fridge compartment both saves energy and reserves the quality of the foods.



Temperature of the room where your refrigerator is located should at least be 10°C /50°F. Operating your refrigerator under cooler conditions is not recommended with regard to its efficiency.



Inside of your refrigerator must be cleaned thoroughly.



If two coolers are to be installed side by side, there should be at least 4 cm distance between them.

4.2 Recommendations about the fresh food compartment

- Make sure that the food does not touch the temperature sensor in fresh food compartment. To allow the fresh food compartment to keep its ideal storage temperature, the sensor must not be hindered by food.
- Do not place hot foods or beverages inside the product.

Preparation

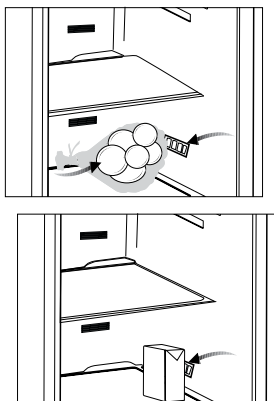

4.3 Initial use

Before using the product, make sure that all preparations have been made in accordance with the instructions given in the "Important instructions regarding safety and environment" and "Installation" chapters.

- Clean the interior of the refrigerator as recommended in the "Maintenance and cleaning" section. Before you start the refrigerator, make sure that the interior is dry.
- Plug the refrigerator in a grounded socket. The interior illumination is lit when the door of the refrigerator is opened.
- Operate the refrigerator for 6 hours without placing any food in it and do not open its door unless it is necessary.



You will hear a noise when the compressor starts up. The liquids and gases sealed within the refrigeration system may also give rise to noise, even if the compressor is not running and this is quite normal.



Front edges of the refrigerator may feel warm. This is normal. These areas are designed to be warm to avoid condensation.

5 Operating the product

5.1 Indicator panel

Touch-controlled indicator panel allows you to set the temperature and control the other functions related to the refrigerator without opening the door of the product. Just press the relevant buttons for function settings.

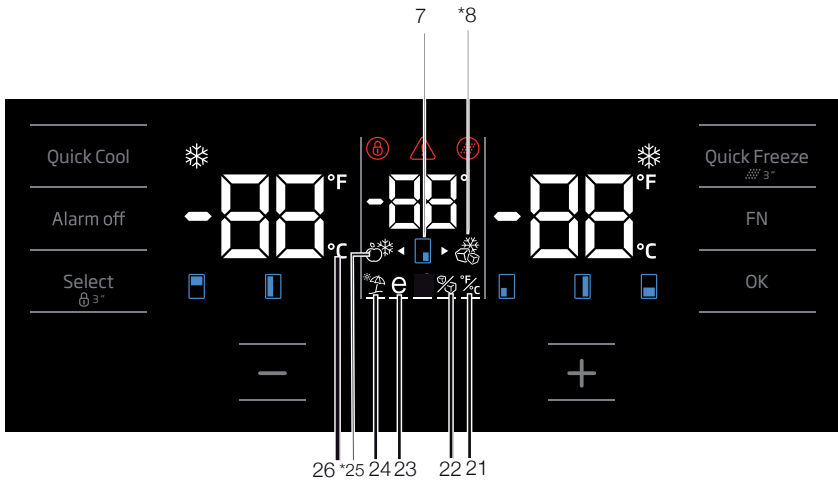
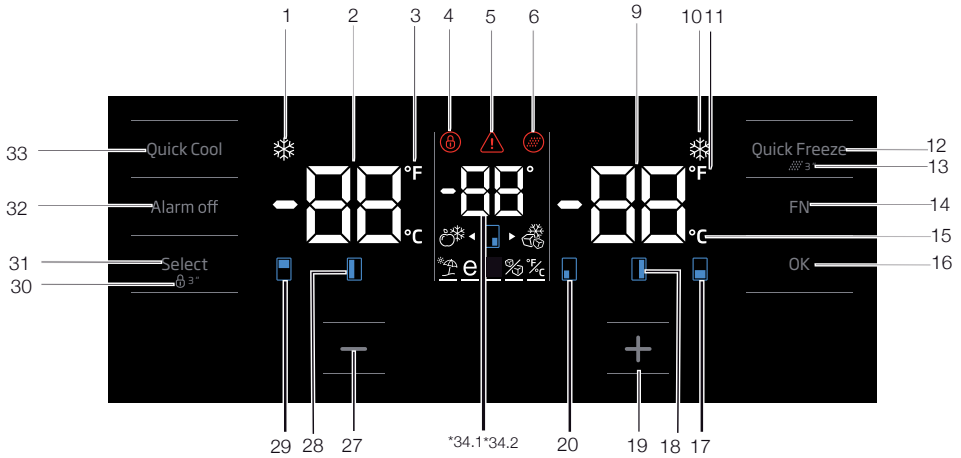

Figures in this user manual are schematic and may not match the product exactly. If the subject parts are not included in the product you have purchased, then those parts are valid for other models.

Operating the product

1. Quick cooling function indicator

It turns on when the quick fridge function is activated.

2. Fridge compartment temperature indicator

Temperature of the fridge compartment is shown; it can be set to 8,7,6,5,4,3,2,1.

3. Fahrenheit indicator

It is a Fahrenheit indicator. When the Fahrenheit indication is activated, the temperature set values are shown in Fahrenheit and the relevant icon turns on.

4. Key lock

Press key lock button simultaneously for 3 seconds. Key lock symbol will light up and key lock mode will be activated. Buttons will not function if the Key lock mode is active. Press key lock button simultaneously for 3 seconds again. Key lock symbol will turn off and the key lock mode will be exited.

Press the key lock button if you want to prevent changing of the temperature setting of the refrigerator.

5. Power failure/High temperature / error warning

This indicator illuminates during power failure, high temperature failures and error warnings. During long-term power failures, the highest temperature value that the freezer compartment reaches will blink on the digital display. After checking the food located in the freezer compartment, press the alarm off button to clear the warning.

Please refer to "solutions recommended for troubleshooting" section on your manual if you observe that this indicator is illuminated.

6. Filter reset icon

This icon turns on when the filter needs to be reset.

7. Temperature change cabin icon

Indicates the cabin whose temperature is to be changed. When the temperature change cabin icon starts flashing, it is understood that the relevant cabin has been selected.

8. Joker freezer icon

Hover over the Joker freezer icon using the FN button; the icon will start to flash. When you press the OK key, joker cabin freezer icon turn on and operates as a freezer.

9. Freezer compartment temperature indicator

Temperature of the fridge compartment is shown; it can be set to -18, -19, -20, -21, -22, -23, -24.

10. Quick freeze function indicator

It turns on when the quick freeze function is activated.

11. Fahrenheit indicator

It is a Fahrenheit indicator. When the Fahrenheit indication is activated, the temperature set values are shown in Fahrenheit and the relevant icon turns on.

12. Quick freeze function button

Press this button to activate or deactivate the quick freeze function. When you activate the function, the freezer compartment will be cooled to a temperature lower than the set value.



Use the quick freeze function when you want to quickly freeze the food placed in freezer compartment. If you want to freeze large amounts of fresh food, activate this function before putting the food into the product.



If you do not cancel it, Quick Freeze will cancel itself automatically after 25 hours at the most or when the fridge compartment reaches to the required temperature.



This function is not recalled when power restores after a power failure.

13. Filter reset

The filter is reset when the quick freeze button is pressed for 3 seconds. Filter reset icon goes off.

Operating the product

14. FN button

Using this key, you can switch between the functions that you want to select. Upon pressing this key, the icon, whose function is required to be activated or deactivated, and this icon's indicator starts flashing. The FN button gets deactivated if not pressed for 20 seconds. You need to press this button to change the functions again.

15. Celsius indicator

It is a Celsius indicator. When the Celsius indication is activated, the temperature set values are shown in Celsius and the relevant icon turns on.

16. OK button

After navigating the functions using the FN button, when the function is cancelled via the OK button, the relevant icon and the indicator flashes. When the function is activated, it remains on. The indicator continues to flash in order to show the icon it is on.

17. Temperature change cabin icon

Indicates the cabin whose temperature is to be changed. When the temperature change cabin icon starts flashing, it is understood that the relevant cabin has been selected.

18. Temperature change cabin icon

Indicates the cabin whose temperature is to be changed. When the temperature change cabin icon starts flashing, it is understood that the relevant cabin has been selected.

19. Set increasing button

Select the relevant cabin with the select button; the cabin icon representing the relevant cabin will start to flash. If you press the set increasing button during this process, the set value gets increased. If you keep pressing it in a loop, the set value returns to the beginning.

20. Temperature change cabin icon

Indicates the cabin whose temperature is to be changed. When the temperature change cabin icon starts flashing, it is understood that the relevant cabin has been selected.

21. Setting the Celsius and Fahrenheit indicator

Hover over this key using the FN key and select Fahrenheit and Celsius via the OK key. When the relevant temperature type is selected, the Fahrenheit and Celsius indicator turns on.

22. Ice machine off icon

Press the FN key (until it reaches the ice icon and the lower line) to switch off the ice machine. The ice machine off icon and the ice machine function indicator start flashing when you hover over them, thus you can understand whether the ice machine will be turned on or off. When you press the OK button, the ice machine icon lights continuously and the Indicator continues to flash during this process. If you do not press any button after 20 seconds, the icon and the indicator remains on. Thus, the ice machine is switched off. In order to switch on the ice machine again, hover over the icon and the indicator; thus, both the ice machine off icon and the indicator will start flashing. If you do not press any button within 20 seconds, the icon and the indicator will go off and thus the ice machine will be switched on again.



Indicates whether the icematic is on or off.



Water flow from water tank will stop when this function is selected. However, ice made previously can be taken from the icematic.

23. Eco fuzzy function icon

Press the FN key (until it reaches the letter e icon and the lower line) to activate the eco fuzzy. When you hover over the eco fuzzy icon and the eco fuzzy function indicator, they start flashing. Thus, you can understand whether the eco fuzzy function will be activated or deactivated. When you press the OK button, the eco fuzzy function icon lights continuously and the Indicator continues to flash during this process. If you do not press any button after 20 seconds, the icon and the indicator remains on. Thus, the eco fuzzy function is activated. In order to cancel the eco fuzzy function,

Operating the product

hover over the icon and the indicator again and press the OK key. Thus, both the eco fuzzy function icon and the indicator will start flashing. If you do not press any button within 20 seconds, the icon and the indicator will go off and the eco fuzzy function will be cancelled.

24. Vacation function icon

Press the FN key (until it reaches the umbrella icon and the lower line) to activate the vacation function. When you hover over the vacation function icon and the vacation function indicator, they start flashing. Thus, you can understand whether the vacation function will be activated or deactivated. When you press the OK button, the vacation function icon lights continuously and thus the Vacation function is activated. The Indicator continues to flash during this process. Press the OK key to cancel the vacation function. Thus, both the vacation function icon and the indicator will start flashing and the vacation function will be cancelled.

25. Joker fridge icon

When you select the joker fridge icon using the FN button and press the OK key, the joker cabin turns into a fridge cabin and operates as a cooler.

26. Celsius indicator

It is a Celsius indicator. When the Celsius indication is activated, the temperature set values are shown in Celsius and the relevant icon turns on.

27. Set decreasing function

Select the relevant cabin with the select button; the cabin icon representing the relevant cabin will start to flash. If you press the set decreasing button during this process, the set value gets decreased. If you keep pressing it in a loop, the set value returns to the beginning.

28. Temperature change cabin icon

Indicates the cabin whose temperature is to be changed. When the temperature change cabin icon starts flashing, it is understood that the relevant cabin has been selected.

29. Temperature change cabin icon

Indicates the cabin whose temperature is to be changed. When the temperature change cabin icon starts flashing, it is understood that the relevant cabin has been selected.

30. Key lock

Press key lock button simultaneously for 3 seconds. Key lock symbol will light up and key lock mode will be activated. Buttons will not function if the Key lock mode is active. Press key lock button simultaneously for 3 seconds again. Key lock symbol will turn off and the key lock mode will be exited.

Press the **key lock** button if you want to prevent changing of the temperature setting of the refrigerator.

31. Select button

Use this button to select the cabin whose temperature you want to change. Switch between the cabins by pressing this button. The selected cabin can be understood from the cabin icons (7,17,18,20,28,29). Whichever cabin icon is flashing, the cabin, whose temperature set value you want to change, is selected. Then, you can change the set value by pressing the cabin set value decreasing button (27) and the cabin set value increasing button (19). If you do not press the select button for 20 seconds, the cabin icons will go off. You need to press this key to select a cabin again.

32. Alarm off warning

In case of power failure/high temperature alarm, after checking the foods in the freezer compartment, press the alarm off button to clear the warning.

33. Quick cooling function button

The button has two functions. To activate or deactivate the quick cool function, press it briefly. Quick Cool indicator will turn off and the product will return to its normal settings.



Use quick cooling function when you want to quickly cool the food placed in the fridge compartment. If you want to cool large amounts of fresh food, activate this function before putting the food into the product.



If you do not cancel it, quick cooling will cancel itself automatically after 1 hours at the most or when the fridge compartment reaches to the required temperature.



If you press the quick cooling button repeatedly with short intervals, the electronic circuit protection will be activated and the compressor will not start up immediately.



This function is not recalled when power restores after a power failure.

34. 1 Joker temperature indicator

Temperature set values of the joker cabin are displayed.

34. 2 Wine cooler compartment temperature indicator

Temperature set values of the winecabin are displayed.

Operating the product

5.2 Indicator panel

Touch-control indicator panel allows you to set the temperature and control the other functions related to the product without opening the door of the refrigerator. Just press the relevant buttons for function settings.

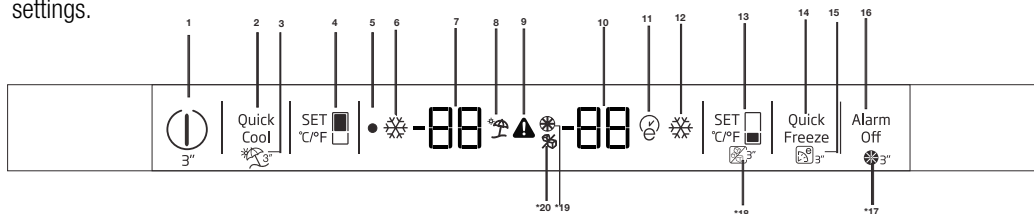

1-On/Off function

Press the On/Off button for 3 seconds to turn off or turn on the fridge.

2-Quick Fridge Function

When you press Quick Fridge button, the temperature of the compartment will be colder than the adjusted values.

This function can be used for food placed in the fridge compartment and required to be cooled down rapidly.

If you want to cool large amounts of fresh food, it is recommended to activate this feature before putting the food into the fridge. Quick Fridge indicator will remain lit when the Quick Fridge function is enabled. To cancel this function press Quick Fridge button again. Quick Fridge indicator will turn off and return to its normal settings.

If you do not cancel it, Quick Fridge will cancel itself automatically after 2 hours or when the fridge compartment reaches to the required temperature. This function is not recalled when power restores after a power failure.

3-Vacation Function

Press the Quick Fridge/Vacation button for 3 seconds to activate Vacation function. "--" icon comes on when the function is active. Function is deactivated by pressing the same button for 3 seconds again or by pressing Fridge set button. When vacation mode is activated, set values does not seem for fresh food cabin. Line is occurred on

segments of fresh food.

When vacation mode is activated, temperature of fresh food is hotter than 50 Fahrenheit degree (10 Celsius degree) so please do not keep foods in fresh food cabinet. Temperature of freezer is not affected.

4-Fridge Set Function

This function allows you to make the fridge compartment temperature setting. Press this button to set the temperature of the fridge compartment to 8, 7, 6, 5, 4, 3, 2 or 1°C respectively.

5-Off Indicator

Off Indicator lights when the fridge is "Off" mode.

6-Quick Fridge Indicator

This icon lights when the Quick Fridge function is active.

7-Fridge Compartment Temperature Setting Indicator

Indicates the temperature set for the Fridge Compartment.

8-Vacation Indicator

This icon lights when the Vacation function is active.

9-High Temperature Error / Warning Indicator

This icon comes on during high temperature failures and error warnings.

10-Freezer Compartment

Temperature Setting Indicator Indicates the temperature set for the Freezer Compartment.



Figures in this user manual are schematic and may not match the product exactly. If the subject parts are not included in the product you have purchased, then those parts are valid for other models.

Operating the product

11-Eco-Extra Indicator

Eco-Extra Indicator lits when the Eco Extra function is active.

12-Quick Freeze Indicator

This indicator lits when the Quick Freezer function is active.

13-Freezer Set Function

This function allows you to make the freezer compartment temperature setting. Press this button to set the temperature of the freezer compartment to be -18, -19, -20, -21, -22 , -23 , -24 and -18 respectively.

14-Quick Freeze Function

Quick Freeze indicator turns on when the Quick Freeze function is on. To cancel this function press Quick Freeze button again. Quick Freeze indicator will turn off and return to its normal settings. If you do not cancel it, Quick Freeze will cancel itself automatically after 25 hours or when the freezer compartment reaches to the required temperature. If you want to freeze large amounts of fresh food, press the Quick Freeze button before putting the food into the freezer compartment. If you press the Quick Freeze button repeatedly with short intervals, the electronic circuit protection will be activated immediately.

This function is not recalled when power restores after a power failure.

15-Eco-Extra (Special Economic Usage) Function

Press the Quick Freeze\Eco Extra button for 3 seconds to activate the Eco Extra Function. Refrigerator will start operating in the most economic mode at least 6 hours later and the economic usage indicator will turn on when the function is active. Press the Quick Freeze button for 3 seconds again to deactivate the Eco Fuzzy Function.

16-Alarm Off

When the fridge door is opened for 2 minutes or when there a sensor failure, a sound alarm turns on. Alarm can be turned off by pressing "Alarm Off" button.

Sensor failure alarm will not sound till power failure. If you close the door and then open again "Door open alarm" will be activated again after 2 minutes later .

Operating the product

Freezer Compartment Setting	Fridge Compartment Setting	Remarks
-18°C	4°C	This is the normal recommended setting.
-20, -22 or -24°C	4°C	These settings are recommended when the ambient temperature exceeds 30°C.
Quick Freeze	4°C	Use when you wish to freeze your food in a short time. Your product will return to its previous mode when the process is over.
-18°C or colder	2°C	Use these settings if you think that your fridge compartment is not cold enough because of the hot ambient conditions or frequent opening and closing of the door.

5.3 Freezing fresh food

- In order to preserve the quality of the food, it shall be frozen as quickly as possible when it is placed in the freezer compartment, use the fast freezing feature for this purpose.
- You may store the food longer in freezer compartment when you freeze them while they are fresh.
- Pack the food to be frozen and close the packing so that it would not allow entrance of air.
- Ensure that you pack your food before putting them in the freezer. Use freezer containers, foils and moisture-proof papers, plastic bags and other packing materials instead of traditional packing papers.
- Label each pack of food by adding the date before freezing. You may distinguish the freshness of each food pack in this way when you open your freezer each time. Store the food frozen before in the front side of compartment to ensure that they are used first.
- Frozen food must be used immediately after they are thawed and they should not be re-frozen.
- Do not freeze too large quantities of food at one time.

5.4 Recommendations for preserving the frozen food

Compartment shall be set to -18°C at least.

1. Put packages in the freezer as quickly as possible after purchase without allowing the to thaw.
2. Check whether the "Use By" and "Best Before" dates on the packaging are expired or not before freezing it.
3. Ensure that the package of the food is not damaged.

5.5 Deep-freeze information

According to IEC 62552 standards, the product shall freeze at least 4.5 kg of food at 25°C ambient temperature to -18°C or lower within 24 hours for every 100-litres of freezer volume.

It is possible to preserve the food for a long time only at -18°C or lower temperatures.

You can keep the freshness of food for many months (at -18°C or lower temperatures in the deep freeze).

Foods to be frozen should not be allowed to come in contact with the previously frozen items to prevent them from getting thawed partially.

Operating the product

Boil the vegetables and drain their water in order to store vegetables for a longer time as frozen. After draining their water, put them in air-proof packages and place them inside the freezer. Food such as bananas, tomatoes, lettuce, celery, boiled eggs, potatoes are not suitable for freezing. When these foods are frozen, only their nutritional value and taste shall be affected negatively. They shall not be spoiled so that they would create a risk for human health.

5.6 Placing the food

Freezer compartment shelves	Various frozen food such as meat, fish, ice cream, vegetables and etc.
Refrigerator compartment shelves	Food in pans, covered plates and closed containers, eggs (in closed container)
Door shelves of fridge compartment	Small and packaged food or beverage
Crisper	Vegetables and fruits
Fresh zone compartment	Delicatessen (breakfast food, meat products that shall be consumed in a short time)

5.7 Door open warning

(This feature is optional)

An audio warning signal will be given when the door of your product is left open for 1 minute. This warning will be muted when the door is closed or any of the display buttons (if any) are pressed.

5.8 Chiller compartment

Chiller compartments allow you to prepare the food for freezing. You can also use these compartments to store your food at a temperature a few degrees below the fridge compartment.

You can increase the inner volume of your refrigerator by removing any of the chiller compartments:

1. Pull the compartment towards yourself until it stops.
2. Lift the compartment about 1 cm up and pull towards yourself to remove it from its seating.

5.9 Crisper

Crisper of the refrigerator is designed specially to keep the vegetables fresh without losing their humidity. For this purpose, cool air circulation is intensified around the crisper in general. Remove the door shelves that stand against the crisper before removing the crisper.

5.10 Humidity-controlled crisper

(FreSHelf)

(This feature is optional)

Humidity rates of fruits and vegetables are kept under control thanks to the humidity-controlled crisper and thus the food is ensured to stay fresh for a longer period.

We recommend that you place leafy vegetables such as lettuce and spinach and vegetables sensitive to humidity loss as horizontally as possible when putting them in the crisper; not in a horizontal position on their roots.

While the vegetables are being replaced, their specific weights should be taken into consideration. Heavy and hard vegetables must be placed at the bottom of the crisper and light and soft vegetables must be on the upper part.

Operating the product

Never leave the vegetables in their plastic bags in the crisper. If they are left in their plastic bags, this will cause them to rot in a little while. If you not prefer the vegetable to get in contact with other vegetables for hygienic reasons, use perforated paper or a similar material instead of plastic bags.

Do not place pears, apricots, peaches etc., especially those fruits that generate large amounts of ethylene, in the same crisper with other fruits and vegetables. The ethylene gas emitted by these fruits cause other fruits to ripen sooner and to rot in a shorter span of time.

5.11 Egg tray

You can install the egg holder to the desired door or body shelf.

Never keep the egg holder in the freezer compartment.



5.12 Movable Middle Section

Movable middle section is intended to prevent the cold air inside your refrigerator from escaping outside.

1- Sealing is provided when the gaskets on the door presses on the surface of the movable middle section while the fridge compartment doors are closed.

2- Another reason that your refrigerator is equipped with a movable middle section is that it increases the net volume of the fridge compartment. Standard middle sections occupy some non-usable volume in the refrigerator.

3-Movable middle section is closed when the left door of the fridge compartment is opened.

4-It must not be opened manually. It moves under the guidance of the plastic part on the body while the door is closed.

5.13 Multi Zone Storage Compartment

The Multi Zone Storage Compartment of your refrigerator may be used as both freezer and fridge. The Multi Zone Storage Compartment may be adjusted as -18/-20/-22/-24 °C as freezer or adjusted as -6/0/2/4/6/8/10 °C as fridge. -6 °C is used for keeping the meats up to 2 weeks in easy slice condition and 0°C is used for storing the deli products longer.

The feature of switching to a Fridge or Freezer compartment is provided by a cooling element located in the closed section (Compressor Compartment) behind the refrigerator. During operation of this element, sounds similar to the sound of seconds heard from an analogue clock may be heard. This is normal and is not fault cause.

5.14 Blue light

(in some models)

Crisper of the refrigerator are illuminated with a blue light. Foodstuff stored in the crisper continue their photosynthesis by means of the wavelength effect of blue light and thus, preserve their freshness and increase their vitamin content.

5.15 Odour filter

Odour filter in the air duct of the fridge compartment prevents build-up of unpleasant odours in the refrigerator.

5.16 Cellar compartment

(This feature is optional)

1 – Temperature range: 5 – 20 °C

If used as wine store, the compartment cellar was built to contain up to 28 front bottles + 3 bottles accessible using a telescopic rack. These maximum quantities declared are given for information purpose only and correspond to tests carried out with a “Bordelaise 75cl” standard bottle.

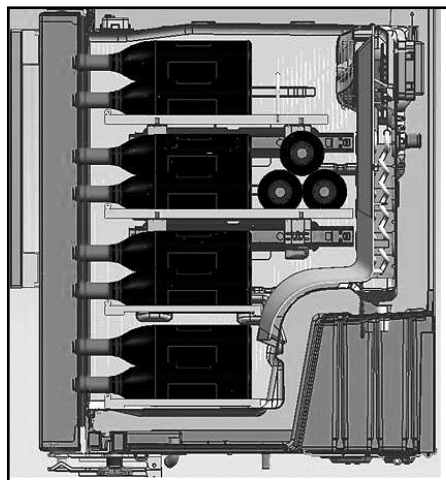
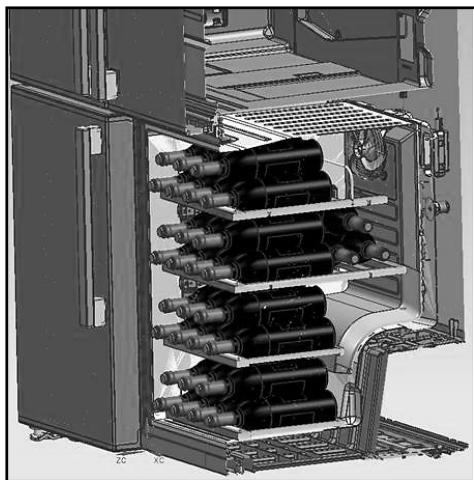

2- Suggested optimum service temperatures

Our advice: If you mix different types of wines, choose a 12 °C setting just like in a real cellar. For white wines, which are to be served between 6 and 10 °C , think of putting your bottles in the refrigerator 1/2 hour before serving, the refrigerator will be able to maintain the bottles at the preferred temperature. As regards red wines, they will heat up slowly at room temperature when serving.

16 -17°C	Fine Bordeaux wines - Red
15 -16°C	Fine Burgundy wines- Red
14 -16°C	Grand crus (great growth) of dry white wines
11 -12°C	Light,fruity and young red wines
10 -12°C	Provence rosé wines, French wines
10 -12°C	Dry white wines and red country wines
8 - 10°C	White country wines
7 - 8°C	Champagnes
6- °C	Sweet white wines

Operating the product

3- Suggestions relating to the opening of a wine bottle before tasting:

White wines	About 10 minutes before serving
Young red wines	About 10 minutes before serving
Thick and mature red wines	About 30 to 60 minutes before serving

4- How long can an open bottle be preserved?

Unfinished bottles of wine must be corked properly and can be preserved in a cold and dry place during the following periods:

	White	wines Red wines
75 % full bottle	3 to 5 days	4 to 7 days
50 % full bottle	2 to 3 days	3 to 5 days
Less than 50 %	1 day	2 days

5.17 Use of internal water dispenser and water dispenser at the door (in some models)

After connecting the refrigerator to a water source or replacing the water filter, flush the water system. Use a sturdy container to depress and hold the water dispenser lever for 5 seconds, then release it for 5 seconds. Repeat until water begins to flow. Once water begins to flow, continue depressing and releasing the dispenser paddle (5 seconds on, 5 seconds off) until a total of 4 gal. (15L) has been dispensed. This will flush air from the filter and water dispensing system, and prepare the water filter for use. Additional flushing may be required in some households. As air is cleared from the system, water may spurt out of the dispenser.

Allow 24 hours for the refrigerator to cool down and chill water. Dispense enough water every week to maintain a fresh supply.



After 5 minutes of continuous dispensing, the dispenser will stop dispensing water to avoid flooding. To continue dispensing, press the dispenser paddle again.

Water dispenser at the door (in some models)

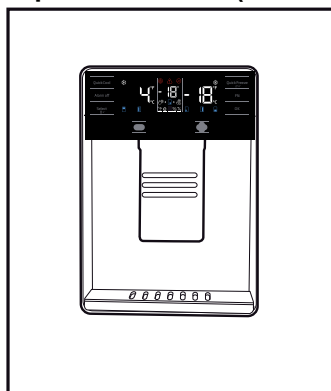

5.18 Dispensing water

Hold a container under the dispenser spout while pressing the dispenser pad.

Release the dispenser pad to stop dispensing.



It is normal for the first few glasses of water taken from the dispenser to be warm.



If the water dispenser is not used for a long period of time, dispose of first few glasses of water to obtain fresh water.

During initial use, you will have to wait approximately 24 hours for the water to cool down. Take out the glass a little while after you pull the trigger.

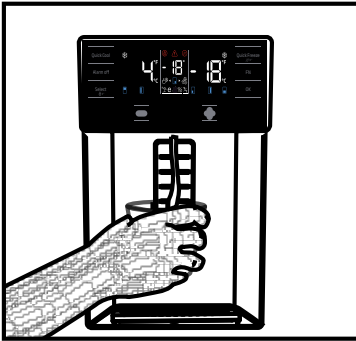

Built-in water dispenser (in some models)

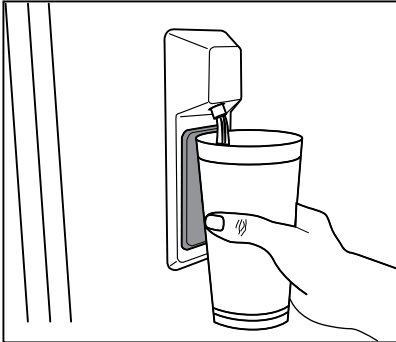

5.19 For using water dispenser



Before using your fridge first time and after replacing your water filter, water dispenser may drip drops of water. To prevent water dripping or leaking from dispenser, please bleed the air from the system by dispensing 5-6 gallons (about 20 liter) of water through the water dispenser before the first use and every time after you change the water filter. This will remove any air trapped in the system and stop the water dispenser from leaking. Checking coupler position and the straightness of water line at the back of the unit will be required if there's an obstruction in water flow.



If your water dispenser is leaking just a few drops of water after you have dispensed some water, this is normal.

Operating the product

5.20 Icematic

(in some models)

To get ice from the icematic, fill the water tank in the fridge compartment with water up to the maximum level.

Ice cubes in the ice drawer may stick to each other and become a bulk due to hot and humid air in approximately 15 days. This is normal. If you cannot break the bulk apart, you can empty the ice container and make ice again.



It is recommended to change the water in the water tank if it remains in the water tank for more than 2-3 weeks.



Strange noises you hear from the refrigerator at 120-minute intervals are the sounds of ice-making and pouring. This is normal.



If you do not want to make ice, press the Ice off icon to stop the icematic to save energy and prolong the service life of your refrigerator.



It is normal that a few drops of water drop from the dispenser after you have taken water.

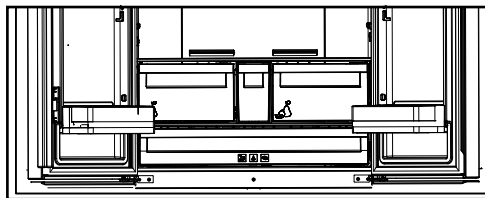

5.21 Icematic and ice storage container

(in some models)

Using the Icematic

Fill the Icematic with water and place it into its seat. Your ice will be ready approximately in two hours. Do not remove the Icematic from its seating to take ice.

Turn the knobs on the ice reservoirs clockwise by 90 degrees.

Ice cubes in the reservoirs will fall down into the ice storage container below.

You may take out the ice storage container and serve the ice cubes.

If you wish, you may keep the ice cubes in the ice storage container.

Ice storage container

Ice storage container is only intended for accumulating the ice cubes. Do not put water in it. Otherwise, it will break.

6 Care and Cleaning

Service life of the product will extend and frequently encountered problems will decrease if the product is cleaned periodically.



WARNING: Switch off the product before cleaning.



WARNING: It is recommended to clean the condenser every six months using gloves. You must not use vacuum cleaners.

- Never use gasoline, benzene or similar substances for cleaning purposes.
- Never use any sharp abrasive instruments, soap, household cleaners, detergent or wax polish for cleaning.
- Dissolve one teaspoon of carbonate in half liter of water. Soak a cloth in the solution and wring it thoroughly. Wipe the interior of the refrigerator with this cloth and the dry thoroughly.
- Make sure that no water enters the lamp housing or other electrical parts.
- If you will not use the refrigerator for a long time, unplug it, remove all food inside, clean it and leave the door ajar.
- Check regularly that the door gaskets are clean. If not, clean them.
- Take out all items in the product to remove the door and body shelves.
- Remove the door shelves by pulling them up. Slide the shelves downwards to re-install them after cleaning.
- Never use chloric cleaning agents or water to clean outer surfaces or chrome-coated parts of the product. Chlorine causes abrasion on such metal surfaces.
- For non-No Frost products, water drops and frosting up to a fingerbreadth occur on the rear wall of the Fridge compartment. Do not clean it; never apply oil or similar agents on it.
- Only use slightly damp microfiber cloths to clean the outer surface of the product. Sponges and other types of cleaning cloths may scratch the surface.

6.1. Avoiding Bad Odours

Materials that may cause odour are not used in the production of our refrigerators. However, odour may be emitted if foods are stored improperly or if the inner surface of the product is not cleaned as required. Please consider the following to avoid this problem:

- It is important that the refrigerator is kept clean. Food residuals, stains, etc. can cause odour. For this reason, clean your refrigerator with carbonate solved in water every 15 days. Never use detergents or soap.
- Keep your foods in closed vessels. Microorganisms emitted from vessels without a cover may cause unpleasant odours.
- Never keep expired or spoiled foods in your refrigerator.

6.2. Protection of plastic surfaces

Do not put liquid oils or oil-cooked meals in your refrigerator in unsealed containers as they damage the plastic surfaces of your refrigerator. If oil is spilled or smeared onto the plastic surfaces, clean and rinse the relevant part of the surface with warm water immediately.

6.3. Cleaning the Inner Surface

To clean the inner surfaces and all removable parts, wash them with a mild solution comprising soap, water and carbonate. Rinse and dry thoroughly. Prevent the water from contacting the lighting means and control panel.



ATTENTION:

Do not use vinegar, rubbing alcohol or other alcohol-based cleaning agents on any of the inner surfaces.

6.4. Stainless Steel Outer Surfaces

Use a stainless steel cleaning agent that is non-abrasive and apply it with a lint-free, soft cloth. For polishing, wipe the surface softly with a damp microfiber cloth and use dry wash-leather. Always follow the strands of the stainless steel.

6.5. Cleaning Products with Glass Doors

Remove the protection foil on the glass.

There is a coating on the surface of the glass.

This coating minimises stain formation and ensures that stains and dirt are cleaned easily. Glasses that are not protected by a coating might be exposed to permanent bonding of organic or inorganic, air or waterborne pollutants such as limescale, mineral salts, unburned hydrocarbons, metal oxides and silicons, which lead to stains and physical damage in a short time. Despite regular washing, the glass becomes very hard to keep clean, though not impossible. As a result, the clarity and good appearance of the glass reduces. Hard and abrasive cleaning compounds and methods increase these defects even further and accelerate the deterioration process.

*Non-alkali, non-abrasive and water-based cleaning products must be used for routine cleaning procedures.

For the coating to have long service life, alkali or abrasive substances must not be used during cleaning processes.

These glasses were subject to a tempering process to increase their impact and breakage resistance.

As an additional safety measure, there is a safety film on the back surfaces of the glasses to ensure that they will not harm the environment in case of breakage.

7. Troubleshooting

Check this list before contacting the service. Doing so will save you time and money. This list includes frequent complaints that are not related to faulty workmanship or materials. Certain features mentioned herein may not apply to your product.

The refrigerator is not working.

- The power plug is not fully settled. >>> Plug it in to settle completely into the socket.
- The fuse connected to the socket powering the product or the main fuse is blown. >>> Check the fuses.

Condensation on the side wall of the cooler compartment (MULTI ZONE, COOL, CONTROL and FLEXI ZONE).

- The door is opened too frequently >>> Take care not to open the product's door too frequently.
- The environment is too humid. >>> Do not install the product in humid environments.
- Foods containing liquids are kept in unsealed holders. >>> Keep the foods containing liquids in sealed holders.
- The product's door is left open. >>> Do not keep the product's door open for long periods.
- The thermostat is set to too low temperature. >>> Set the thermostat to appropriate temperature.

Compressor is not working.

- In case of sudden power failure or pulling the power plug off and putting back on, the gas pressure in the product's cooling system is not balanced, which triggers the compressor thermic safeguard. The product will restart after approximately 6 minutes. If the product does not restart after this period, contact the service.
- Defrosting is active. >>> This is normal for a fully-automatic defrosting product. The defrosting is carried out periodically.
- The product is not plugged in. >>> Make sure the power cord is plugged in.
- The temperature setting is incorrect. >>> Select the appropriate temperature setting.
- The power is out. >>> The product will continue to operate normally once the power is restored.

The refrigerator's operating noise is increasing while in use.

- The product's operating performance may vary depending on the ambient temperature variations. This is normal and not a malfunction.

The refrigerator runs too often or for too long.

- The new product may be larger than the previous one. Larger products will run for longer periods.
- The room temperature may be high. >>> The product will normally run for long periods in higher room temperature.
- The product may have been recently plugged in or a new food item is placed inside. >>> The product will take longer to reach the set temperature when recently plugged in or a new food item is placed inside. This is normal.
- Large quantities of hot food may have been recently placed into the product. >>> Do not place hot food into the product.
- The doors were opened frequently or kept open for long periods. >>> The warm air moving inside will cause the product to run longer. Do not open the doors too frequently.
- The freezer or cooler door may be ajar. >>> Check that the doors are fully closed.
- The product may be set to temperature too low. >>> Set the temperature to a higher degree and wait for the product to reach the adjusted temperature.
- The cooler or freezer door washer may be dirty, worn out, broken or not properly settled. >>> Clean or replace the washer. Damaged / torn door washer will cause the product to run for longer periods to preserve the current temperature.

The freezer temperature is very low, but the cooler temperature is adequate.

- The freezer compartment temperature is set to a very low degree. >>> Set the freezer compartment temperature to a higher degree and check again.

The cooler temperature is very low, but the freezer temperature is adequate.

- The cooler compartment temperature is set to a very low degree. >>> Set the freezer compartment temperature to a higher degree and check again.

The food items kept in cooler compartment drawers are frozen.

- The cooler compartment temperature is set to a very low degree. >>> Set the freezer compartment temperature to a higher degree and check again.

Troubleshooting

The temperature in the cooler or the freezer is too high.

- The cooler compartment temperature is set to a very high degree. >>> Temperature setting of the cooler compartment has an effect on the temperature in the freezer compartment. Wait until the temperature of relevant parts reach the sufficient level by changing the temperature of cooler or freezer compartments.
- The doors were opened frequently or kept open for long periods. >>> Do not open the doors too frequently.
- The door may be ajar. >>> Fully close the door.
- The product may have been recently plugged in or a new food item is placed inside. >>> This is normal. The product will take longer to reach the set temperature when recently plugged in or a new food item is placed inside.
- Large quantities of hot food may have been recently placed into the product. >>> Do not place hot food into the product.

Shaking or noise.

- The ground is not level or durable. >>> If the product is shaking when moved slowly, adjust the stands to balance the product. Also make sure the ground is sufficiently durable to bear the product.
- Any items placed on the product may cause noise. >>> Remove any items placed on the product.

The product is making noise of liquid flowing, spraying etc.

- The product's operating principles involve liquid and gas flows. >>> This is normal and not a malfunction.

There is sound of wind blowing coming from the product.

- The product uses a fan for the cooling process. This is normal and not a malfunction.

There is condensation on the product's internal walls.

- Hot or humid weather will increase icing and condensation. This is normal and not a malfunction.
- The doors were opened frequently or kept open for long periods. >>> Do not open the doors too frequently; if open, close the door.
- The door may be ajar. >>> Fully close the door.

There is condensation on the product's exterior or between the doors.

- The ambient weather may be humid, this is quite normal in humid weather. >>> The condensation will dissipate when the humidity is reduced.

The interior smells bad.

- The product is not cleaned regularly. >>> Clean the interior regularly using sponge, warm water and carbonated water.
- Certain holders and packaging materials may cause odour. >>> Use holders and packaging materials without free of odour.
- The foods were placed in unsealed holders. >>> Keep the foods in sealed holders. Micro-organisms may spread out of unsealed food items and cause malodour. Remove any expired or spoilt foods from the product.

The door is not closing.

- Food packages may be blocking the door. >>> Relocate any items blocking the doors.
- The product is not standing in full upright position on the ground. >>> Adjust the stands to balance the product.
- The ground is not level or durable. >>> Make sure the ground is level and sufficiently durable to bear the product.

The vegetable bin is jammed.

- The food items may be in contact with the upper section of the drawer. >>> Reorganize the food items in the drawer.

If The Surface Of The Product Is Hot.

- High temperatures may be observed between the two doors, on the side panels and at the rear grill while the product is operating. This is normal and does not require service maintenance! Be careful when touching these areas.



WARNING:

If the problem persists after following the instructions in this section, contact your vendor or an Authorised Service. Do not try to repair the product.

โปรดอ่านคู่มือนี้ก่อนใช้งานผลิตภัณฑ์!

เรียน ลูกค้ายูมีอุปการคุณ

เราต้องการให้คุณได้รับประสิทธิภาพสูงสุดจากการใช้งานผลิตภัณฑ์ของเราซึ่งได้รับการผลิตจากโรงงานอันทันสมัยพร้อมด้วยการเอาใจใส่และการควบคุมคุณภาพอย่างพิถีพิถันทุกขั้นตอน

ดังนั้น เราขอแนะนำให้คุณอ่านคู่มือผู้ใช้ให้ครบทุกขั้นตอนก่อนใช้งานผลิตภัณฑ์ ในกรณีที่มีการเปลี่ยนผู้ครอบครองผลิตภัณฑ์ อย่าลืมที่จะมอบคู่มือนี้พร้อมกับผลิตภัณฑ์ให้กับเจ้าของคนใหม่

คู่มือนี้จะช่วยให้คุณใช้งานผลิตภัณฑ์ได้อย่างรวดเร็วและปลอดภัย

- โปรดอ่านคู่มือผู้ใช้ก่อนที่จะติดตั้งและใช้งานผลิตภัณฑ์นี้
- อ่านคำแนะนำด้านความปลอดภัยในการใช้งานเสมอ
- เก็บรักษาคู่มือผู้ใช้ไว้ในที่ที่หยิบสะดวกสำหรับการใช้งานในอนาคต
- โปรดอ่านเอกสารอื่นใดที่นำมาพร้อมกับผลิตภัณฑ์ด้วยเช่นเดียวกัน

พึงตระหนักว่าคู่มือผู้ใช้รุ่นนี้สามารถใช้ได้กับผลิตภัณฑ์หลายรุ่น ในคู่มือจะระบุความแตกต่างที่หลากหลายใดๆ ในแต่ละรุ่นของผลิตภัณฑ์ไว้อย่างชัดเจน

	ข้อมูลสำคัญและเคล็ดลับที่มีประโยชน์
	ความเสี่ยงต่อชีวิตและทรัพย์สิน
	ความเสี่ยงต่อไฟฟ้าดูด
	บรรจุภัณฑ์ของผลิตภัณฑ์นี้ทำมาจากวัสดุที่สามารถนำกลับมาใช้ใหม่ได้ ซึ่งสอดคล้องกับกฎหมายสิ่งแวดล้อมแห่งชาติ

1	คำแนะนำด้านความปลอดภัยและสิ่งแวดล้อม	3	4	การเตรียมความพร้อม	15
2	ตู้เย็นของคุณ	7	4.1	สิ่งที่ควรปฏิบัติเพื่อประหยัดพลังงาน	15
2	ตู้เย็นของคุณ	8	4.2	ข้อแนะนำเกี่ยวกับการใช้ช่องแช่อาหารสด	15
3	การติดตั้ง	9	4.3	การใช้งานตอนเริ่มต้น	16
3.1	ตำแหน่งสำหรับการติดตั้งที่เหมาะสม	9	5	การใช้งานผลิตภัณฑ์	17
3.2	การติดตั้งลิ้มพลาสติก	9	5.1	แผงไฟแสดงสถานะ	17
3.3*	การปรับขาตั้ง	10	5.2	แผงสำหรับไฟแสดงสถานะ	22
3.4	การเชื่อมต่อระบบไฟฟ้า	11	5.3	การแช่แข็งอาหารสด	24
3.5	การเชื่อมต่อระบบน้ำ	12	5.4	ข้อแนะนำสำหรับการถนอมอาหารแช่แข็ง	24
3.6	การเชื่อมต่อท่อน้ำทำจากยางเข้ากับผลิตภัณฑ์	12	5.5	ข้อมูลการแช่แข็งจัด	24
3.7	การเชื่อมต่อไปยังท่อน้ำหลัก	13	5.6	การวางอาหารในตู้เย็น	25
3.8	สำหรับผลิตภัณฑ์ที่ใช้ถังกักเก็บน้ำ	13	5.7	การเตือนประตูกำลังเปิดอยู่	25
			5.8	ช่องเครื่องทำความเย็น	25
			5.9	ช่องแช่ผัก	25
			5.10	ช่องแช่ผักที่ควบคุมความชื้น (FreSHelf)	25
			5.11	ถาดวางไข่	26
			5.12	ส่วน ตรงกลาง ที่เลื่อนได้	26
			5.13	ช่องเก็บในส่วนโซนหลายอุณหภูมิ	26
			5.14	ไฟสีฟ้า	27
			5.15	ตัวกรองกลิ่น	27
			5.16	ชั้นวางในช่องแช่ด้านล่าง	27
			5.17	การใช้ช่องทำน้ำเย็นภายใน	28
			5.18	การจ่ายน้ำ	28
			5.19	การใช้เครื่องจ่ายน้ำ	29
			5.20	เครื่องทำน้ำแข็ง	30
			5.21	เครื่องทำน้ำแข็งและภาชนะบรรจุน้ำแข็ง	30
			6	การดูแลรักษาและการทำความสะอาด	31
			6.1	การหลีกเลี่ยงกลิ่นไม่พึงประสงค์	31
			6.2	การปกป้องผิวชั้นส่วนพลาสติก	31
			7.	การแก้ไขปัญหา	32

1 คำแนะนำด้านความปลอดภัยและสิ่งแวดล้อม

ในบทนี้ให้คำแนะนำด้านความปลอดภัยที่จำเป็นในการป้องกันความเสียหายของการได้รับบาดเจ็บและวัสดุเสียหาย การล้มเหลวในการอ่านทำความเข้าใจข้อแนะนำเหล่านี้จะเป็นเหตุให้การรับประกันทุกประเภทของผลิตภัณฑ์นี้ไม่มีผลบังคับใช้ การใช้งานที่ตั้งใจ

- ผลิตภัณฑ์นี้มีความตั้งใจให้ทำการใช้สำหรับ
- ในร่มและในพื้นที่ที่ปิด เช่น ในบ้าน
- ในสภาพแวดล้อมที่ปิด เช่น ห้องเก็บสินค้าและสำนักงาน
- ในพื้นที่ที่กำบังที่ปิด เช่น บ้านเช่า โรงแรมทั่วไป โรงแรมแบบรวมค่าบริการ
- ไม่ควรนำไปใช้งานกลางแจ้ง

1.1. ความปลอดภัยทั่วไป

- ผลิตภัณฑ์นี้จะต้องมีการใช้งานโดยบุคคลที่มีลักษณะบกพร่องทางกายภาพ จิตใจและอารมณ์โดยไม่มีความรู้และประสบการณ์อย่างเพียงพอหรือโดยเด็กเล็ก อุปกรณ์เครื่องใช้นี้สามารถใช้งานได้โดยบุคคลกลุ่มดังกล่าวข้างต้นได้ภายใต้การควบคุมดูแลและแนะนำของบุคคลที่รับผิดชอบความปลอดภัยของพวกเขา เด็กๆ ไม่ควรจะได้รับอนุญาตให้เล่นกับอุปกรณ์เครื่องใช้นี้
- ในกรณีเกิดอาการผิดปกติ ให้ถอดปลั๊กไฟของอุปกรณ์ออก
- หลังจากดึงปลั๊กไฟออกแล้ว รออย่างน้อย 5 นาทีก่อนทำการเสียบปลั๊กอีกครั้ง ถอดปลั๊กของผลิตภัณฑ์ออกทุกครั้งเมื่อไม่ได้ใช้

งาน ห้ามสัมผัสกับปลั๊กไฟขณะมือเปียก! ห้ามดึงปลั๊กออกที่บริเวณสายไฟ ให้จับที่ตัวปลั๊กไฟเสมอ

- ห้ามเสียบปลั๊กไฟของตู้เย็นถ้าเต้าเสียบหายไป
- ถอดปลั๊กตู้เย็นในระหว่างการติดตั้ง การบำรุงรักษา การทำความสะอาด และการซ่อมแซม
- ถ้าจะไม่ใช้งานผลิตภัณฑ์เป็นระยะเวลาหนึ่ง ให้ถอดปลั๊กไฟออกและนำเอาอาหารภายในออกมา
- ห้ามใช้ไอน้ำหรือวัสดุทำความสะอาดด้วยไอน้ำสำหรับการทำความสะอาดตู้เย็นและละลายน้ำแข็งภายในตู้เย็น ไอน้ำอาจจะไปสัมผัสกับบริเวณพื้นที่มีพลังงานไฟฟ้าและเป็นสาเหตุของไฟฟ้าลัดวงจรหรือไฟดูดได้!
- ห้ามล้างผลิตภัณฑ์โดยการใช้น้ำสเปรย์ฉีดพ่นหรือพรมน้ำลงบนผลิตภัณฑ์! ระวังอันตรายไฟฟ้าดูด!
- ในกรณีการทำงานผิดปกติ ห้ามใช้งานผลิตภัณฑ์ นั้นอาจเกิดไฟฟ้าดูดได้ ติดต่อกับศูนย์บริการที่ได้รับบริการรับรองก่อนกระทำการใดๆ
- ห้ามใช้ผลิตภัณฑ์นี้ ถ้าส่วนที่ตั้งอยู่ด้านบนหรือด้านหลังของผลิตภัณฑ์ของคุณมีแผงวงจรพิมพ์ทางอิเล็กทรอนิกส์ภายในถูกเปิดอยู่ (ฝาครอบแผงวงจรพิมพ์ทางอิเล็กทรอนิกส์) (1)

คำแนะนำสำคัญเกี่ยวกับความปลอดภัยและสิ่งแวดล้อม

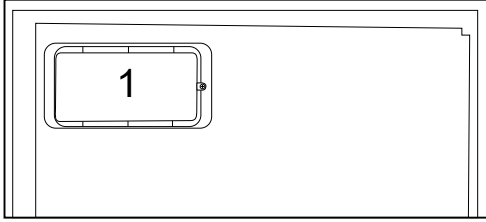
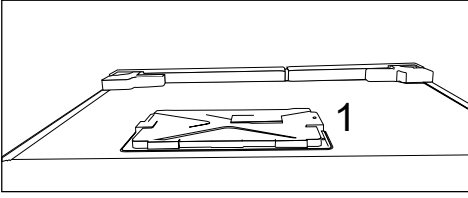

- เสียบปลั๊กไฟของตู้เย็นเข้าไปยังเต้าเสียบที่มีระบบสายดิน การต่อลงดินจะต้องกระทำโดยช่างไฟฟ้าที่ได้รับการรับรอง
- ถ้าผลิตภัณฑ์มีระบบแสงไฟ LED ให้ติดต่อกับศูนย์บริการที่ได้รับการรับรองสำหรับการเปลี่ยนชิ้นส่วนหรือในกรณีของปัญหาใดๆ
- ห้ามสัมผัสกับอาหารแช่แข็งด้วยมือที่เปียกน้ำ! นั่นสามารถยึดมือคุณติดกับอาหารได้!
- ห้ามวางของขวดหรือกระป๋องบรรจุของเหลวเข้าไปในช่องแช่แข็งของตู้เย็น นั่นอาจเป็นสาเหตุของการระเบิดได้!
- วางภาชนะบรรจุของเหลวให้ตั้งขึ้นหลังจากการปิดฝาให้แน่นสนิทแล้ว
- ห้ามพ่นสเปรย์ของสารก่อเปลวไฟ ใกล้เคียง ผลิตภัณฑ์ นั่นอาจเป็นสาเหตุของการไหม้หรือระเบิดได้
- ห้ามเก็บวัสดุที่ก่อให้เกิดเปลวไฟได้ และผลิตภัณฑ์ที่มีก๊าซที่ทำให้เปลวไฟ (สเปรย์น้ำยา เป็นต้น) เข้าไปไว้ในตู้เย็น

- ห้ามวางภาชนะบรรจุภัณฑ์ที่รองรับของเหลวไว้บนตู้เย็น น้ำที่สาดกระจายไปบนชิ้นส่วนที่มีพลังงานไฟฟ้าอาจเป็นสาเหตุของไฟฟ้าดูดและเสี่ยงต่อไฟไหม้ได้
- การทิ้งผลิตภัณฑ์ให้เจอกับฝนตก หิมะ แสงแดดและลมอาจเป็นสาเหตุของอันตรายจากพลังงานไฟฟ้าได้ เมื่อเคลื่อนย้ายผลิตภัณฑ์ ห้ามลากดึงโดยการจับที่ด้ามจับของประตูตู้เย็น ด้ามจับอาจหลุดออกได้
- ดูแลเอาใจใส่เพื่อหลีกเลี่ยงไม่ให้ส่วนใดของมือหรือร่างกายของคุณไปติดขัดในชิ้นส่วนที่เคลื่อนไหวในตู้ตู้เย็น
- ห้ามป็นชิ้นหรือยื่นพียงประตูตู้เย็น ลื่นซ้กและส่วนใดๆ ที่คล้ายกันของตู้เย็น นั่นอาจเป็นสาเหตุให้ผลิตภัณฑ์ล้มลงและเกิดความเสียหายแก่ชิ้นส่วนได้
- ดูแลอย่าให้สายไฟพันกันเป็นตาข่าย
- **เมื่อจัดวางเครื่องใช้ไฟฟ้า ตรวจสอบให้แน่ใจว่าสายไฟไม่ติดหรือเสียหาย**
- **อย่าวางปลั๊กพ่วงหรือแหล่งจ่ายไฟพกพาไว้ด้านหลังเครื่องใช้ไฟฟ้า**

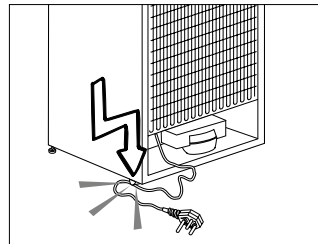

คำแนะนำสำคัญเกี่ยวกับความปลอดภัยและสิ่งแวดล้อม

- เด็กอายุตั้งแต่ 3 ถึง 8 ปีได้รับอนุญาตให้ใส่และนำสิ่งของออกจากตู้เย็น
- เพื่อหลีกเลี่ยงอาหารปนเปื้อน โปรดปฏิบัติตามคำแนะนำต่อไปนี้:
 - – การเปิดประตูไว้นานอาจทำให้อุณหภูมิภายในส่วนตู้เย็น
 - – เพิ่มสูงขึ้นอย่างมีนัยสำคัญ
 - – เช็ดทำความสะอาดพื้นผิวที่สัมผัสกับอาหารและระบบระบายที่เข้าถึงได้เป็นประจำ
 - – ล้างทำความสะอาดถังบรรจุน้ำ ถ้าไม่ได้ใช้งานเป็นเวลา 48 ชั่วโมง และล้างระบบน้ำที่เชื่อมต่อกับแหล่งจ่ายน้ำ ถ้าไม่ได้จ่ายน้ำเป็นเวลา 5 วัน
 - – จัดเก็บเนื้อและปลาในภาชนะที่เหมาะสมภายในตู้เย็นไม่ให้สัมผัสหรือ หยดใส่อาหารอื่นๆ
 - – ส่วนแช่แข็งอาหารสองดาวเหมาะสำหรับการเก็บอาหารแช่แข็งสำเร็จ จัดเก็บหรือทำไอศกรีม หรือทำน้ำแข็ง
 - – ส่วนหนึ่ง สอง และสามดาวไม่เหมาะสำหรับการแช่แข็งอาหารสด
 - – หากทิ้งตู้เย็นว่างเปล่าไว้เป็นเวลานาน ให้ปิดเครื่อง ละลายน้ำแข็ง เช็ดทำความสะอาด เช็ดให้แห้ง และ
 - – เปิดประตูทิ้งไว้ เพื่อป้องกันเชื้อราขึ้นภายในเครื่องใช้

แหล่งกำเนิดของไฟและทำการระบายอากาศในห้องทันที



ฉลากที่อยู่ด้านในซ้ายบ่งบอกถึงประเภทของก๊าซที่ใช้กับผลิตภัณฑ์นี้

- 1.1.2 สำหรับรุ่นที่มีเครื่องจ่ายน้ำดื่ม
 - แรงดันสำหรับท่อน้ำเย็นจะต้องไม่เกิน 90 psi (620 kPa) หากแรงดันน้ำเย็นของคุณเกินกว่า 80 psi (550 kPa) ให้ใช้วาล์วจำกัดแรงดันในระบบท่อหลักของคุณ หากคุณไม่ทราบวิธีการตรวจสอบแรงดันน้ำของคุณ ให้ขอความช่วยเหลือจากช่างประปา
 - หากมีความเสี่ยงของปรากฏการณ์ที่แรงดันในท่อเปลี่ยนแปลงฉับพลันในการติดตั้งของคุณ ให้ใช้อุปกรณ์ป้องกันปรากฏการณ์ดังกล่าวในการติดตั้งของคุณเสมอ ปรึกษากับช่างประปาหากคุณไม่แน่ใจว่ามีปรากฏการณ์ที่แรงดันในท่อเปลี่ยนแปลงฉับพลันในการติดตั้งของคุณหรือไม่
 - อย่าติดตั้งบนท่อน้ำร้อน ให้ใช้ความระมัดระวังต่อความเสี่ยงของการแข็งตัวของท่ออย่าง ช่างการทำงาน

1.1.1 การเตือน HC

ถ้าผลิตภัณฑ์ประกอบด้วยระบบทำความเย็นที่ใช้ก๊าซ R600a ให้ดูแลเอาใจใส่ในการหลีกเลี่ยงการทำความเสียหายแก่ระบบทำความเย็นและท่อของระบบความเย็นในขณะที่ทำการใช้งานและเคลื่อนไหวตัวผลิตภัณฑ์ ก๊าซชนิดนี้สามารถเกิดประกายไฟได้ ถ้าระบบทำความเย็นเสียหาย ให้เก็บรักษาผลิตภัณฑ์ให้ห่างจาก

ของอุณหภูมิน้ำจะต้องอยู่ที่อย่างต่ำ 33°F (0.6°C) และไม่เกิน 100°F (38°C)

- ให้นำน้ำที่ใช้สำหรับบริโภคเท่านั้น

1.2. การใช้งานตามวัตถุประสงค์

- ผลิตภัณฑ์นี้ได้รับการออกแบบมาสำหรับการใช้งานภายในบ้าน ไม่ได้ออกแบบมาสำหรับการใช้งานเชิงพาณิชย์
- ผลิตภัณฑ์นี้จะต้องใช้งานสำหรับการเก็บรักษาอาหารและเครื่องดื่มเท่านั้น
- ห้ามเก็บรักษาผลิตภัณฑ์ที่มีความอ่อนไหวที่ต้องการการควบคุมอุณหภูมิ (วัคซีน ยาที่อ่อนไหวต่อความร้อน วัสดุทางการแพทย์ เป็นต้น) ไว้ในตู้เย็น
- ผู้ผลิตจะไม่รับผิดชอบสำหรับความเสียหายใดๆ เนื่องจากการใช้งานไม่ถูกต้องหรือการจัดการที่ไม่ถูกต้อง
- อะไหล่แท้มีให้บริการเป็นเวลา 10 ปี นับจากวันที่จัดซื้อผลิตภัณฑ์.

1.3. ความปลอดภัยของเด็กเล็ก

- เก็บรักษาวัสดุบรรจุภัณฑ์ให้ห่างจากการเอื้อมถึงของเด็กเล็ก
- ห้ามอนุญาตให้เด็กเล็กเล่นกับผลิตภัณฑ์นี้
- ถ้าประตูของตู้เย็นประกอบด้วยตัวล็อก ให้เก็บรักษาให้ห่างจากการเอื้อมถึงของเด็กเล็ก

1.4. ความสอดคล้องกับข้อกำหนด WEEE และการกำจัดขยะผลิตภัณฑ์ที่ไม่ใช้งานแล้ว

ผลิตภัณฑ์นี้เป็นไปตามข้อกำหนดของ EU WEEE (2012/19/EU) ผลิตภัณฑ์นี้ได้รับสัญลักษณ์การแบ่งประเภทสำหรับขยะอุปกรณ์ไฟฟ้าและอิเล็กทรอนิกส์ (WEEE)



ผลิตภัณฑ์นี้ได้รับการผลิตด้วยชิ้นส่วนและวัสดุคุณภาพสูงซึ่งสามารถนำกลับมาใช้ใหม่และเหมาะสำหรับการรีไซเคิล ห้ามกำจัดขยะผลิตภัณฑ์นี้ด้วยการแยกขยะรวมกับขยะภายในบ้าน และขยะอื่นๆ เมื่อหมดอายุการใช้งาน

ให้นำไปที่ศูนย์รวบรวมขยะสำหรับการรีไซเคิลอุปกรณ์ไฟฟ้าและอิเล็กทรอนิกส์โปรดติดต่อเจ้าหน้าที่ผู้มีอำนาจในท้องถิ่นประเทศคุณเพื่อเรียนรู้เกี่ยวกับศูนย์เก็บรวบรวมขยะประเภทนี้

1.5. ความสอดคล้องกับข้อกำหนด RoHS

- ผลิตภัณฑ์นี้เป็นไปตามข้อกำหนดของ EU WEEE (2011/65/EU) ผลิตภัณฑ์นี้ไม่มีวัสดุที่เป็นอันตรายและสารต้องห้ามที่ระบุไว้ในข้อกำหนดดังกล่าวเป็นองค์ประกอบ

1.6. ข้อมูลเกี่ยวกับบรรจุภัณฑ์

- วัสดุบรรจุภัณฑ์ของผลิตภัณฑ์นี้ได้รับการผลิตจากวัสดุรีไซเคิลได้ที่สอดคล้องกับกฎระเบียบแห่งชาติของเรา ห้ามกำจัดขยะวัสดุบรรจุภัณฑ์โดยรวมกับขยะภายในบ้านหรือขยะอื่นๆ ให้นำไปยังจุดรวบรวมวัสดุบรรจุภัณฑ์ที่กำหนดไว้โดยเจ้าหน้าที่ผู้มีอำนาจของแต่ละท้องถิ่นประเทศนั้น

2 ตู้เย็นของคุณ

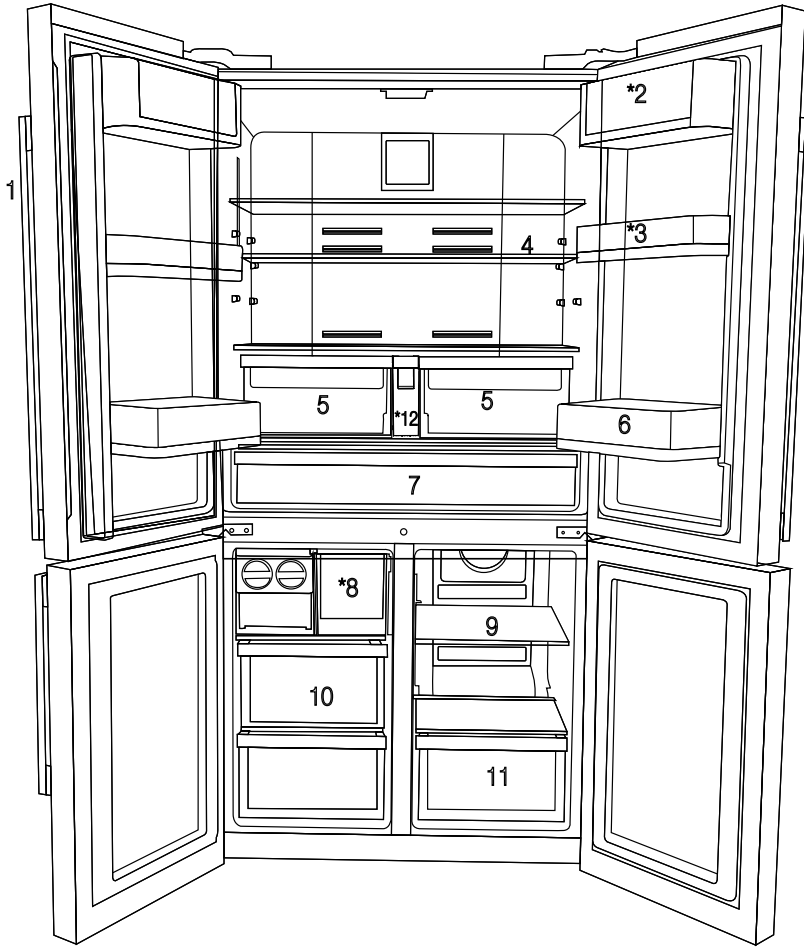

- 1- แผงควบคุมและบอกลสถานะ
 - 2- ส่วนวางเนยและชีส
 - 3- ชั้นวางของที่ประตูแบบปรับเลื่อนได้ขนาด 70 มม.
 - 4- ชั้นวางแก้วในส่วนช่องแช่เย็น
 - 5- ช่องแช่ผักในส่วนช่องแช่เย็น
 - 6- ชั้นวางขวดเกลลอนที่ประตู
 - 7- ช่องสำหรับเครื่องทำความเย็น
 - 8- ถาดเก็บน้ำแข็ง
 - 9- ชั้นวางในช่องแช่ด้านล่าง
 - 10- ถาดรองช่องแช่แข็ง
 - 11- ถาดใส่ของในโซนหลายอุณหภูมิ
 - 12- ถังเก็บน้ำ
- * อุปกรณ์เสริม



รูปที่แสดงในคู่มือผู้ใช้เป็นแผนภาพแสดงอุปกรณ์ของตู้เย็น และอาจจะไม่เหมือนกับอุปกรณ์ที่อยู่ในตู้เย็นของคุณทั้งหมด ถ้าชิ้นส่วนที่ปรากฏในแผนภาพแสดง ไม่มีอยู่ในผลิตภัณฑ์ของคุณแล้ว เป็นไปได้ว่าชิ้นส่วนเหล่านั้นอาจจะมีอยู่ในรุ่นอื่น

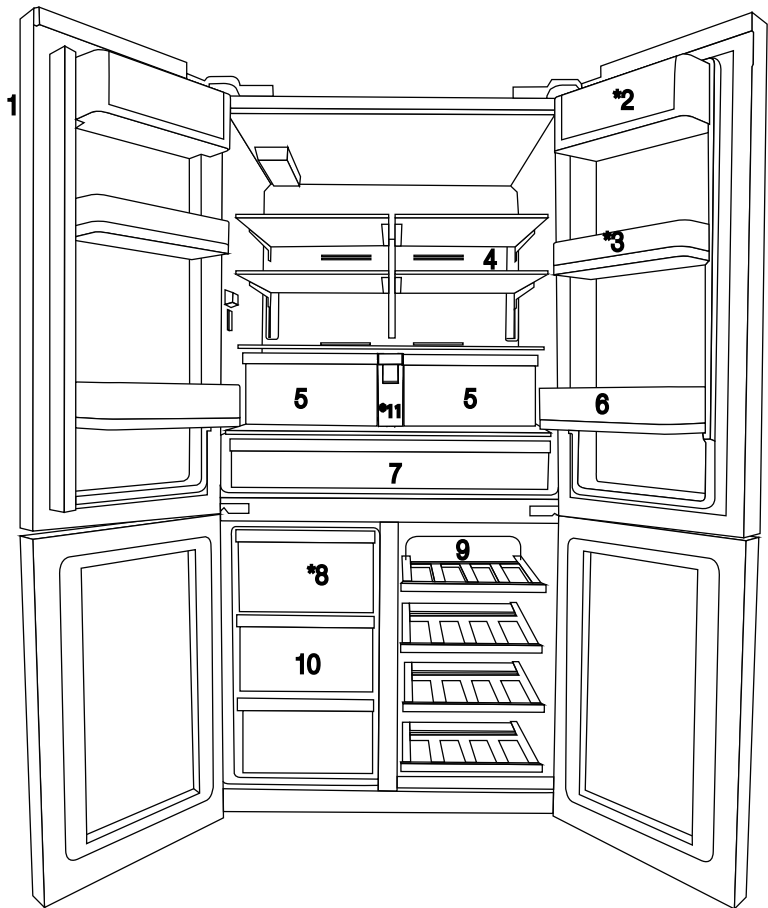

- | | |
|--|--------------------------------|
| 1- แผงควบคุมและบอกสถานะ | 6- ชั้นวางขวดเกลลอนที่ประตู |
| 2- ส่วนวางเนยและชีส | 7- ช่องสำหรับเครื่องทำความเย็น |
| 3- ชั้นวางของที่ประตูแบบปรับเลื่อนได้ขนาด 70 มม. | 8- ถาดเก็บน้ำแข็ง |
| 4- ชั้นวางแก้วในส่วนช่องแช่เย็น | 9- ชั้นวางในช่องแช่ด้านล่าง |
| 5- ช่องแช่ผักในส่วนช่องแช่เย็น | 10- ถาดรองช่องแช่แข็ง |
| | 11- ถังเก็บน้ำ |
| | * อุปกรณ์เสริม |





รูปที่แสดงในคู่มือผู้ใช้เป็นแผนภาพแสดงอุปกรณ์ของตู้เย็น และอาจจะไม่เหมือนกับอุปกรณ์ที่อยู่ในตู้เย็นของคุณทั้งหมด ถ้าชิ้นส่วนที่ปรากฏในแผนภาพแสดงไม่มีอยู่ในผลิตภัณฑ์ของคุณแล้ว เป็นไปได้ว่าชิ้นส่วนเหล่านั้นอาจจะมีอยู่ในรุ่นอื่น

3 การติดตั้ง

3.1 ตำแหน่งสำหรับการติดตั้งที่เหมาะสม

ติดต่อกับฝ่ายบริการที่ได้รับการรับรองสำหรับการติดตั้งผลิตภัณฑ์ สำหรับการเตรียมพร้อมเพื่อการใช้งานผลิตภัณฑ์ ให้ดูในคู่มือผู้ใช้และตรวจสอบให้แน่ใจว่ามีการติดตั้งระบบไฟฟ้าและระบบน้ำอย่างเหมาะสม หากยังไม่มี การติดตั้ง ให้ติดต่อช่างไฟฟ้าและช่างเทคนิคที่ได้รับอนุญาตเพื่อจัดเตรียมสิ่งใดๆ ที่จำเป็นในการเตรียมพร้อม

	คำเตือน: ผู้ผลิตจะไม่รับผิดชอบต่อความเสียหายใดๆ ที่เกิดขึ้นจากขั้นตอนที่ดำเนินการโดยบุคคลที่ไม่ได้รับอนุญาต
	คำเตือน: จะต้องถอดปลั๊กตู้เย็นออกในระหว่างที่ทำการติดตั้ง มิฉะนั้นแล้วอาจมีความเสี่ยงถึงขั้นทำให้เสียชีวิตหรือได้รับบาดเจ็บสาหัส!
	คำเตือน: : หากความกว้างของประตูของห้องที่จะทำการติดตั้งตู้เย็นมีขนาดแคบเกินไปจนทำให้ตู้เย็นผ่านเข้ามาได้ลำบาก แนะนำให้ถอดประตูห้องออกและเคลื่อนย้ายตู้เย็นผ่านประตูเข้าไปโดยกลับข้างให้ด้านข้างเข้าไปได้ ถ้าหากยังไม่สามารถผ่านเข้าไปได้โปรดติดต่อกับตัวแทนบริการที่ได้รับการรับรอง

- วางตู้เย็นของคุณบนพื้นที่เรียบสม่ำเสมอ เพื่อป้องกันการโคลงเคลงไปมา
- ติดตั้งตู้เย็นโดยให้ห่างจากแหล่งกำเนิดความร้อน เช่น ตะแกรงไฟฟ้า เครื่องทำความร้อน เตาแผ่นความร้อน และเตาไฟอย่างน้อย 30 เซนติเมตร และให้อยู่ห่างจากเครื่องอบไฟอย่างน้อย 5 เซนติเมตร
- ต้องไม่ติดตั้งตู้เย็นไว้ในตำแหน่งที่สัมผัสกับแสงแดดโดยตรง หรืออยู่ในสถานที่ที่มีความชื้น
- ต้องมีระบบระบายอากาศที่เหมาะสมรอบตู้เย็นของคุณเพื่อประสิทธิภาพการทำงานที่ดีที่สุด ต้องวางตู้เย็นให้ห่างจากผนังโดยต้องมีระยะห่างอย่างน้อย 5 เซนติเมตรจากเพดานด้านบน และอย่างน้อย 5 เซนติเมตรจากผนังด้านข้าง

- ห้ามติดตั้งตู้เย็นในสภาพแวดล้อมที่มีอุณหภูมิต่ำกว่า -5°C

3.2 การติดตั้งลิ้มพลาสติก

ลิ้มพลาสติกถูกจัดสงมาพร้อมกับผลิตภัณฑ์เพื่อใช้สร้างระยะห่างเพื่อการหมุนเวียนอากาศระหว่างตู้เย็นและผนังด้านหลังของตู้เย็น

1. ในการติดตั้งลิ้มพลาสติก คุณต้องถอดสกรูยึดตู้เย็นออกและใช้สกรูที่ให้มาพร้อมกับลิ้มพลาสติกแทน

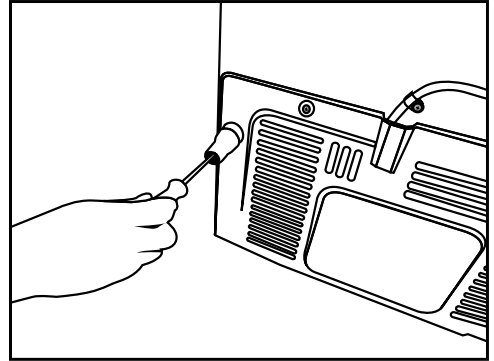

2. สอดลิ้มพลาสติก 2 ชั้นเข้าไปด้านหลังฝาครอบระบายอากาศตามที่แสดงในภาพ

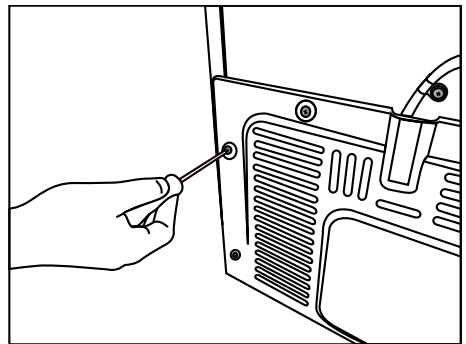

3.3* การปรับขาตั้ง

ภายหลังการติดตั้ง หากขาตั้งตู้เย็นยังไม่ได้สมดุล ให้ปรับขาตั้งด้านหน้าโดยการหมุนขาตั้งไปทางด้านขวาหรือด้านซ้าย

*หากตู้เย็นของคุณไม่มีช่องสำหรับเก็บไวน์หรือไม่ใช่แบบประตูกระจก ตู้เย็นของคุณจะไม่มีขาตั้งแบบปรับระดับได้เนื่องจากตัวตู้เย็นมีขาตั้งแบบชนิดยึดติดกับที่

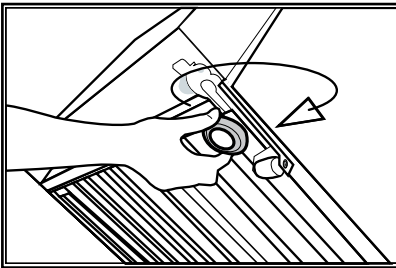
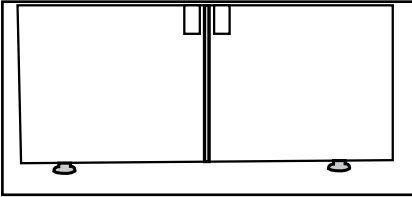

ในการ ปรับ ประตู ในแนวตั้ง
คุณต้องคลายน็อตที่อยู่ด้านล่างออก
หมุนน็อตที่ใช้สำหรับปรับตำแหน่งไปตาม
ตำแหน่งของประตู (ตามเข็มนาฬิกา/ทวนเข็มนาฬิกา)
ขันน็อตให้แน่นเพื่อยึดตำแหน่ง

ในการปรับประตูในแนวนอน
คุณต้องคลายน็อตที่อยู่ด้านบนออก
หมุนน็อตที่ใช้สำหรับปรับตำแหน่งด้านข้าง
ไปตามตำแหน่งของประตู (ตามเข็มนาฬิกา/ทวนเข็มนาฬิกา)

ขันน็อตที่อยู่ด้านบนให้แน่นเพื่อยึดตำแหน่ง

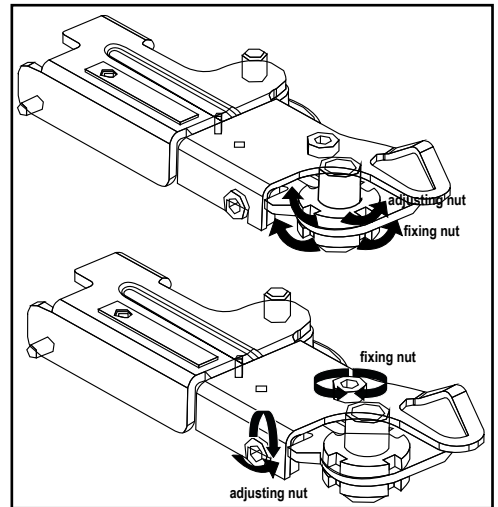

การติดตั้ง

- บานพับตัวบนยึดติดด้วยสกรู 3 ตัว
- ประกอบฝาครอบบานพับหลังจากที่ติดตั้งช่องเสียบแล้ว
- จากนั้นยึดติดฝาครอบบานพับด้วยสกรู 2 ตัว

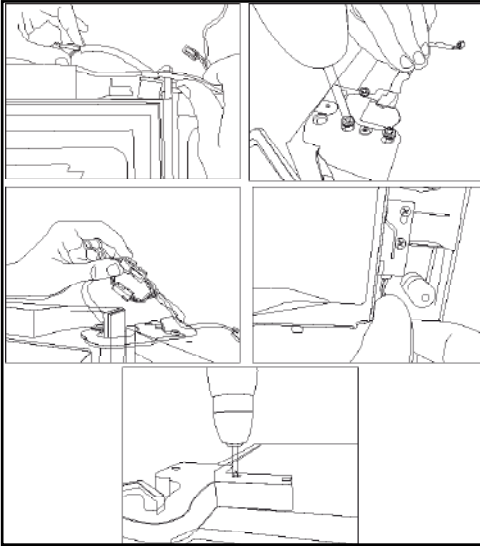

3.4 การเชื่อมต่อระบบไฟฟ้า

	คำเตือน: ห้ามทำการเชื่อมต่อผ่านสายไฟต่อพ่วงหรือปลั๊กแบบหลายทาง
	คำเตือน: จะต้องเปลี่ยนสายไฟที่ชำรุดเสียหายใหม่โดยตัวแทนบริการที่ได้รับการรับรอง
	หากต้องติดตั้งตู้เย็น 2 เครื่องเคียงข้างกัน ควรเว้นระยะห่างของเครื่องไว้อย่างน้อย 4 เซนติเมตร

- บริษัทของเราจะไม่รับผิดชอบต่อความเสียหายใดๆ ที่จะเกิดขึ้นอันเนื่องจากการใช้งานตู้เย็นโดยไม่ได้ต่อสายดินและการเชื่อมต่อระบบไฟฟ้าที่ไม่สอดคล้องกับกฎระเบียบแห่งชาติ
- ปลั๊กสายไฟจะต้องอยู่ในระยะที่สามารถเข้าถึงได้ง่ายหลังการติดตั้ง
- ห้ามต่อพ่วงเต้าเสียบหลายทางแบบใช้สายไฟหรือไม่ใช้สายไฟระหว่างตู้เย็นของคุณและเต้าเสียบของผนัง

การติดตั้ง

3.5 การเชื่อมต่อระบบน้ำ

(อุปกรณ์เสริม)



คำเตือน! ถอดปลั๊กไฟของผลิตภัณฑ์และปั้มน้ำ (ถ้ามี) ในระหว่างการเชื่อมต่อ

การเชื่อมต่อท่อน้ำหลัก ตัวกรองและถังกักเก็บน้ำของผลิตภัณฑ์จะต้องกระทำโดยตัวแทนบริการที่ได้รับการรับรอง ผลิตภัณฑ์นี้สามารถเชื่อมต่อเข้ากับถังกักเก็บน้ำหรือโดยตรงไปยังท่อน้ำหลักได้ โดยขึ้นอยู่กับรุ่น ในการเริ่มการติดตั้งการเชื่อมต่อ ท่อน้ำทำจากยางจะต้องเชื่อมต่อเข้ากับตัวผลิตภัณฑ์ก่อนเป็นอันดับแรก

ตรวจสอบว่าชิ้นส่วนต่อไปนี้ได้รับมาพร้อมกับรุ่นของผลิตภัณฑ์ของคุณ:

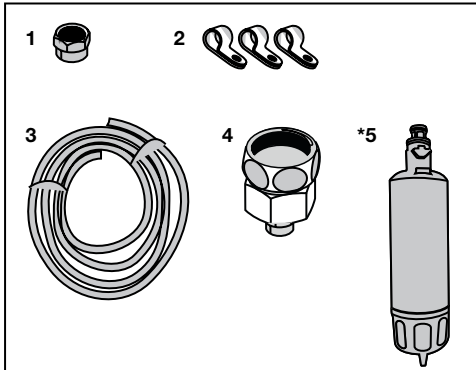

1. ขั้วต่อ (1 ชิ้น): ใช้ในการติดกับท่อน้ำทำจากยางไปยังด้านหลังของผลิตภัณฑ์
2. คลิปรัดท่อน้ำทำจากยาง (3 ชิ้น): ใช้ในการยึดท่ออย่างเข้ากับผนังห้อง
3. ท่อน้ำทำจากยาง (1 ชิ้น ขนาดเส้นผ่านศูนย์กลาง 1/4 นิ้ว ยาว 5 เมตร): ใช้สำหรับเชื่อมต่อกับระบบน้ำ
4. ก๊อกน้ำที่ปรับได้ (1 ชิ้น): ประกอบด้วยตัวกรองแข็งพรุน ใช้สำหรับเชื่อมต่อกับท่อน้ำหลักของน้ำเย็น
5. ตัวกรองน้ำ (1 ชิ้น *อุปกรณ์เสริม): ใช้สำหรับเชื่อมต่อกับท่อน้ำหลักไปยังตัวผลิตภัณฑ์ ถ้ามีการเชื่อมต่อกับถังกักเก็บน้ำแล้ว ก็ไม่จำเป็นต้องใช้ตัวกรองน้ำ

3.6 การเชื่อมต่อท่อน้ำทำจากยางเข้ากับผลิตภัณฑ์

ในการเชื่อมต่อท่อน้ำทำจากยางเข้ากับตัวผลิตภัณฑ์แล้ว ให้ปฏิบัติตามข้อแนะนำด้านล่างนี้

1. ถอดขั้วต่อบนหัวปรับปากท่อของท่อน้ำที่ทำจากยางที่อยู่ด้านหลังของผลิตภัณฑ์ออกและลากสายให้ผ่านไปในช่วงต่อ

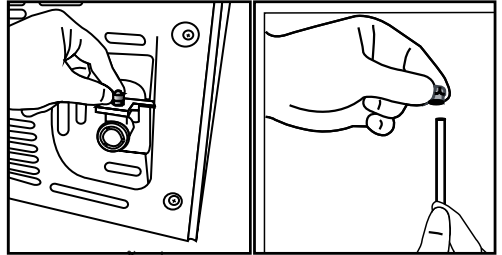

2. ดันท่อน้ำที่ทำจากยางลงไปที่ด้านล่างให้แน่นและเชื่อมต่อกับหัวปรับปากท่อของท่อน้ำ

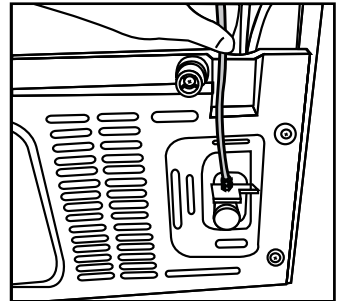

3. ขันขั้วต่อให้แน่นด้วยมือเพื่อยึดกับหัวปรับปากท่อของท่อน้ำ คุณอาจจะขันขั้วต่อให้แน่นโดยใช้ประแจขันท่อหรือคีมขันท่อ

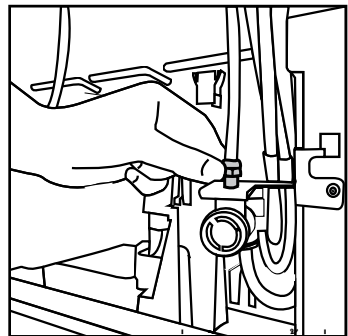

4. เชื่อมต่อปลายด้านอื่นของท่อน้ำทำจากยางไปยังท่อหลักของน้ำ (ดูบทที่ 3.7) หรือถ้าใช้ถังกักเก็บน้ำ ให้เชื่อมต่อไปยังปั้มน้ำ (ดูบทที่ 3.8)

การติดตั้ง

3.7 การเชื่อมต่อ ไปยังท่อ นำหลัก

(อุปกรณ์เสริม)

ในการใช้ผลิตภัณฑ์โดยการเชื่อมต่อกับท่อน้ำเย็นหลัก จะต้องติดตั้งข้อต่อวาล์วมาตรฐานขนาด 1/2 นิ้วไปยังท่อ นำเย็นหลักในบ้านของคุณ ถ้าไม่มีข้อต่อหรือถ้าคุณไม่แน่ใจ ให้ปรึกษากับช่างประปาที่ได้รับการรับรอง

1. ถอดข้อต่อ (1) ออกจากหัวปรับก๊อกน้ำ (2)

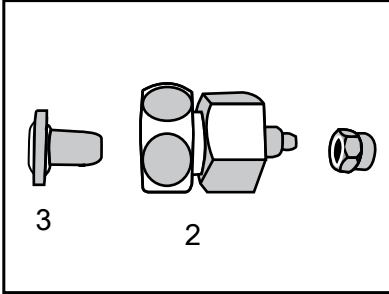

2. เชื่อมต่อหัวปรับก๊อกน้ำไปยังวาล์วของท่อ นำหลัก

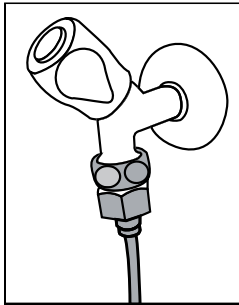

3. ติดข้อต่อรอบท่อ นำที่ทำจากยาง

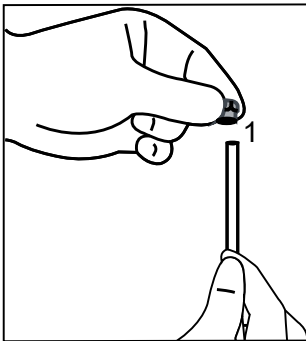

1. ติดข้อต่อเข้าไปในหัวปรับก๊อกน้ำและขันให้แน่นด้วยมือหรือเครื่องมือ

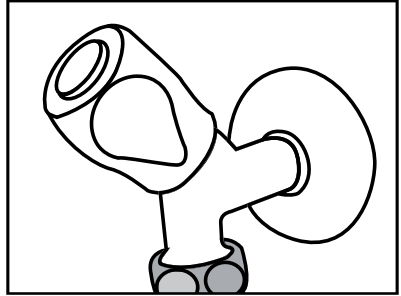

2. เพื่อหลีกเลี่ยงการเกิดความเสียหาย การเลื่อนตำแหน่งหรือการเชื่อมต่อหลุดโดยไม่ตั้งใจของท่อ นำ ให้ใช้คลิปลงในการยึดท่อ นำที่ทำจากยางนั้นอย่างเหมาะสม

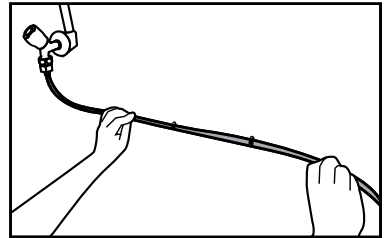

คำเตือน! หลังจากเปิดก๊อกน้ำแล้ว ทำให้แน่ใจว่าไม่มีน้ำรั่วไหลทิ้งจากปลายทั้งสองด้านของท่อน้ำนั้น ในกรณีของการรั่วไหลเกิดขึ้น ให้ปิดวาล์วและขันจุดเชื่อมต่อให้แน่นโดยใช้ประแจหรือค้อนสำหรับขันท่อ

3.8 สำหรับผลิตภัณฑ์ที่ใช้ถึงกักเก็บน้ำ

(อุปกรณ์เสริม)

ในการใช้ถึงกักเก็บน้ำเพื่อเชื่อมต่อเข้ากับผลิตภัณฑ์

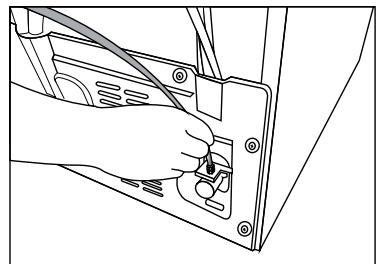

การติดตั้ง

ต้องใช้ปั้มน้ำที่ได้รับการแนะนำจากตัวแทนผู้ให้บริการที่ได้รับการรับรอง

1. เชื่อมต่อปลายด้านหนึ่งของท่อน้ำที่ทำจากยางที่ให้มากับปั้มน้ำไปยังตัวผลิตภัณฑ์ (ดูรูป 3.6) และปฏิบัติตามข้อแนะนำด้านล่าง
2. เชื่อมต่อกับปลายอีกด้านหนึ่งของท่อน้ำที่ทำจากยางไปยังปั้มน้ำโดยการกดท่อน้ำเข้าไปในทางเข้าของท่อน้ำของปั้ม

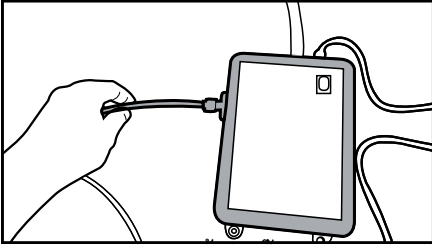

3. วางและทำให้ท่อน้ำในปั้มแน่นภายในถังกักเก็บน้ำ

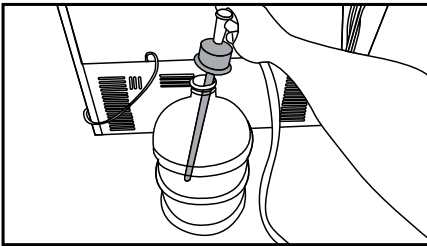

4. เมื่อการเชื่อมต่อเสร็จสิ้นแล้ว ให้เสียบปลั๊กไฟและเริ่มทำการปั้มน้ำ



กรุณารอสัก 2-3 นาทีหลังจากเริ่มเดินเครื่องปั้มน้ำเพื่อให้ได้ประสิทธิภาพที่ต้องการ



ดูคู่มือการใช้งานของปั้มประกอบด้วยในการเชื่อมต่อระบบน้ำ



เมื่อใช้ถังกักเก็บน้ำ ก็ไม่จำเป็นต้องใช้ตัวกรอง

4 การเตรียมความพร้อม

4.1 สิ่งที่ต้องปฏิบัติเพื่อ ประหยัดพลังงาน



การเชื่อมต่อตู้เย็นของคุณกับระบบที่ประหยัดพลังงานอาจเป็นอันตรายได้ เนื่องจากอาจทำให้เกิดความเสียหายกับตัวตู้เย็น

- ห้ามเปิดประตูตู้เย็นทิ้งไว้เป็นเวลานาน
- ห้ามวางอาหารหรือเครื่องทำความร้อนในตู้เย็นของคุณ
- ห้ามใส่อาหารหรือเครื่องดื่มในตู้เย็นมากเกินไป เนื่องจากความสามารถในการทำความเย็นจะลดลงเมื่อการไหลเวียนของอากาศภายในตู้ถูกขัดขวาง
- ห้ามวางตู้เย็นไว้บริเวณที่สัมผัสกับแสงแดดโดยตรง ติดตั้งตู้เย็นให้ห่างจากแหล่งกำเนิดความร้อน เช่น ตะแกรงไฟฟ้า เครื่องทำความร้อน เตาแผ่นความร้อน และเตาไฟอย่างน้อย 30 เซนติเมตร และห่างจากเครื่องอบไฟฟ้าอย่างน้อย 5 เซนติเมตร
- จัดเก็บอาหารของคุณไว้ในภาชนะปิด
- หากต้องการจัดเก็บอาหารในช่องแช่แข็งของตู้เย็นให้ได้มากที่สุด คุณต้องถอดถาดรองตัวบนสุดออกและนำมาวางซ้อนไว้บนชั้นวางที่เป็นกระจก การใช้พลังงานบอกถึงสถานะของตู้เย็นของคุณว่าสิ้นสุดลงภายหลังจากที่ถอดเอาเครื่องทำน้ำแข็งและถาดรองตัวบนออกเพื่อให้มีพื้นที่เก็บของได้มากที่สุด แนะนำให้ใช้ถาดรองตัวล่างในช่องแช่แข็งและช่องใส่ของในโซนหลายอุณหภูมิขณะทำการจัดเก็บอาหาร
- ไม่ควรจัดวางอาหารไว้ที่ด้านหน้าของช่องแช่แข็งและพัดลมของช่องใส่ของ โซนหลายอุณหภูมิเพราะจะเป็นการขัดขวางการไหลเวียนของอากาศ ควรจัดวางอาหารโดยการเว้นระยะห่างด้านหน้าของกล่องครอบพัดลมไว้ 5 ซม.
- การละลายอาหารแช่แข็งโดยนำมาใส่ไว้ในช่องแช่เย็นทั้งสองจะช่วยประหยัดพลังงานและถนอมคุณภาพของอาหาร



อุณหภูมิในห้องที่คุณติดตั้งตู้เย็นของคุณไว้ควรมีอุณหภูมิต่ำสุดที่ 10°C / 50°F เพื่อประสิทธิภาพในการทำงานของตู้เย็น เราไม่แนะนำให้ใช้งานตู้เย็นในสภาวะที่มีอุณหภูมิห้องต่ำกว่านี้



ควรหมั่นทำความสะอาดภายในตู้เย็นให้ทั่ว



หากต้องติดตั้งตู้เย็น 2 เครื่องเคียงข้างกัน ควรต้องเว้นระยะห่างของเครื่องไว้อย่างน้อย 4 เซนติเมตร

4.2 ข้อเสนอแนะเกี่ยวกับการ ใช้ช่องแช่อาหารสด

- ตรวจสอบให้แน่ใจว่าอาหารจะไม่สัมผัสกับเซนเซอร์ของอุณหภูมิในช่องแช่อาหารสด เพื่อคงอุณหภูมิของช่องแช่อาหารสดให้มีอุณหภูมิตามที่กำหนดไว้ คุณต้องไม่วางอาหารกีดขวางตัวเซนเซอร์
- ห้ามนำอาหารหรือเครื่องทำความร้อนวางไว้ในตู้เย็น

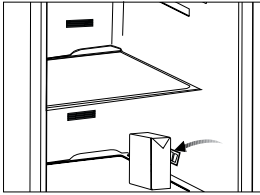
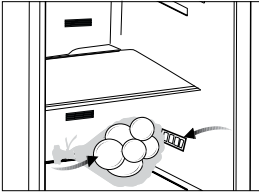

ขอบด้านหน้าของตู้เย็นอาจจะรู้สึก
ว่าอุ่น นี่เป็นสิ่งที่ปกติ พื้นที่เหล่านี้ถูก
ออกแบบมาทำให้อุ่นเพื่อหลีกเลี่ยงการ
ความแน่นเป็นน้ำ

4.3 การใช้งานตอนเริ่มต้น

ก่อนใช้งานตู้เย็น คุณต้องตรวจสอบให้แน่ใจ
ว่ามีการจัดเตรียมความพร้อมทั้งหมดอย่าง
สอดคล้องกับคำแนะนำที่ให้ไว้ในหัวข้อ “คำ
แนะนำสำคัญเกี่ยวกับความปลอดภัยและสิ่ง
แวดล้อม” และ “การติดตั้ง”

- ทำความสะอาดภายในตู้เย็นตามที่แนะนำ
ไว้ในหัวข้อ “การบำรุงรักษาและการ
ทำความสะอาด” ก่อนที่คุณจะเริ่มใช้งานตู้
เย็น ต้องตรวจสอบให้แน่ใจก่อนว่าภายใน
ตู้เย็นนั้นแห้ง
- เสียบปลั๊กไฟของตู้เย็นเข้ากับเต้ารับที่มี
สายดิน การส่องสว่างภายในตู้เย็นทำงาน
เมื่อเปิดประตูตู้เย็น
- เสียบปลั๊กไฟและปล่อยให้ตู้เย็นทำงาน 6
ชั่วโมง โดยอย่าเพิ่งนำอาหารใดๆ เข้าไป
วาง และห้ามเปิดตู้เย็นในระหว่างนั้น เว้น
แต่จำเป็น



คุณจะได้ยินเสียงดังเมื่อคอมเพรสเซอร์
เริ่มทำงาน ของเหลวและก๊าซที่ถูก
ปิดผนึกไว้ภายในระบบของตู้เย็น
อาจจะเกิดเสียงดังขึ้นมา แม้แต่เมื่อ
คอมเพรสเซอร์ไม่ได้ทำงานและนี่เป็น
สิ่งที่ปกติ

5 การใช้งานผลิตภัณฑ์

5.1 แผงไฟแสดงสถานะ

แผงไฟแสดงสถานะแบบควบคุมโดยการสัมผัสช่วยให้คุณตั้งค่าอุณหภูมิและความคมฟังก์ชันการทำงานอื่น ๆ ที่เกี่ยวข้องกับตู้เย็นได้โดยไม่ต้องเปิดประตูของตู้เย็น เพียงแค่กดบนปุ่มที่เกี่ยวข้องเพื่อตั้งค่าฟังก์ชันการทำงาน

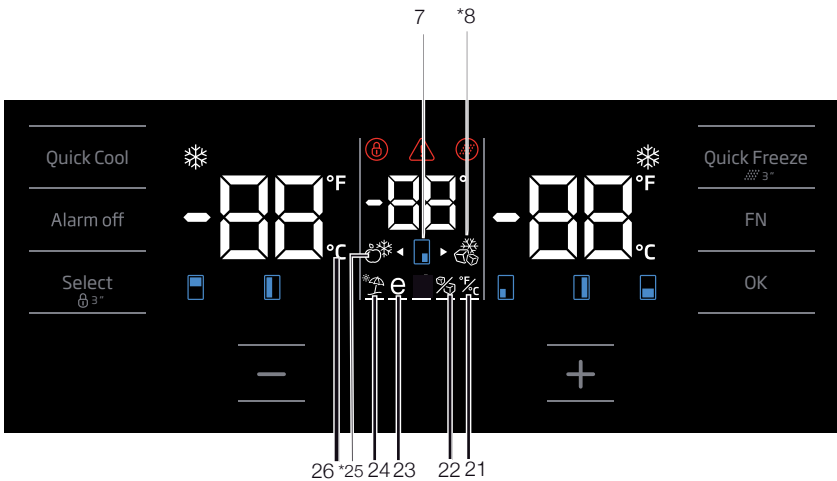
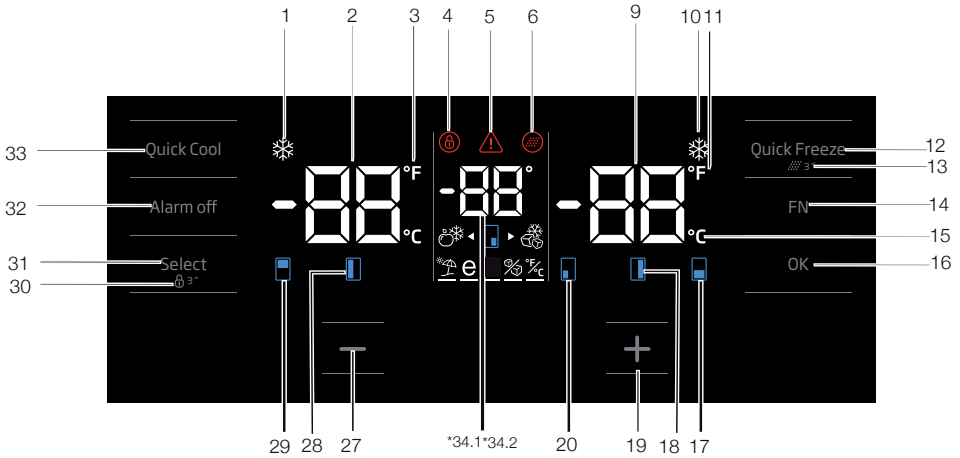

รูปที่แสดงในคู่มือผู้ใช้เป็นแผนภาพแสดงอุปกรณ์ของตู้เย็น และอาจจะไม่เหมือนกับอุปกรณ์ที่อยู่ในตู้เย็นของคุณทั้งหมด ถ้าชิ้นส่วนที่ปรากฏในแผนภาพแสดงไม่มีอยู่ในผลิตภัณฑ์ของคุณแล้ว เป็นไปได้ว่าชิ้นส่วนเหล่านั้นอาจจะอยู่ในรุ่นอื่น

การใช้งานผลิตภัณฑ์

1. ไฟแสดงสถานะของฟังก์ชันการแช่เย็นอย่างรวดเร็ว

ไอคอนนี้จะปรากฏขึ้นเมื่อมีการใช้งานฟังก์ชันการแช่เย็นอย่างรวดเร็ว

2. ไฟแสดงสถานะของอุณหภูมิช่องแช่เย็น อุณหภูมิของช่องแช่เย็นจะแสดงขึ้นมา ซึ่งสามารถตั้งค่าอุณหภูมิที่ 8,7,6,5,4,3,2,1

3. ไฟบอกค่าฟาเรนไฮต์

นี่เป็นไฟบอกค่าอุณหภูมิในหน่วยฟาเรนไฮต์ เมื่อมีการเปิดใช้งานการบอกค่าอุณหภูมิในหน่วยฟาเรนไฮต์ ค่าของอุณหภูมิที่ตั้งไว้จะแสดงเป็นหน่วยฟาเรนไฮต์และไอคอนที่เกี่ยวข้องจะปรากฏขึ้น

4. การล็อกปุ่มกด

กดปุ่มล็อกปุ่มกดอย่างต่อเนื่องเป็นเวลา 3 วินาที สัญลักษณ์การล็อกปุ่มกด

จะสว่างขึ้นมาและโหมดการล็อกปุ่มกดจะถูกเปิดใช้งาน ปุ่มต่างๆ จะไม่ทำงานหากโหมดการล็อกปุ่มกดยังเปิดใช้งานอยู่ กดปุ่มการล็อกปุ่มกดพร้อมกันเป็นเวลา 3 วินาทีอีกครั้ง สัญลักษณ์การล็อกปุ่มกดจะถูกปิดไฟและโหมดการล็อกปุ่มกดจะถูกออกจากการทำงาน กดปุ่มล็อกปุ่มกด หากคุณต้องการป้องกันการเปลี่ยนแปลงการตั้งค่าอุณหภูมิของตู้เย็น

5. การแจ้งเตือนไฟฟ้าล้มเหลว/อุณหภูมิสูง / ข้อผิดพลาด

ไฟบ่งชี้นี้จะส่องสว่างในระหว่างที่ไฟฟ้าดับ มีความล้มเหลวทางอุณหภูมิสูงและสัญญาณแจ้งเตือนผิดพลาดต่าง ๆ ในระหว่างที่ไฟฟ้าดับยาวนานนั้น ค่าอุณหภูมิสูงสุดที่ช่องทำความเย็นเยือกแข็งไปได้ถึง จะสว่างกระพริบไปมาบนหน้าจอแสดงผลแบบดิจิทัล หลังจากตรวจสอบอาหารที่เก็บไว้ในช่องแช่แข็ง ให้กดปุ่มปิดการแจ้งเตือนเพื่อล้างสัญญาณแจ้งเตือน โปรดดูอ้างอิงที่ "มาตรการขจัดปัญหาที่แนะนำไว้ในส่วนของวิธีการแก้ไขปัญหา" ในคู่มือของคุณหากคุณสังเกตเห็นว่าไฟบ่งชี้สถานะยังสว่างอยู่

6. ไอคอนรีเซ็ตตัวกรอง

ไอคอนนี้จะทำงานเมื่อจำเป็นต้องรีเซ็ตตัวกรอง

7. ไอคอนเปลี่ยนอุณหภูมิในช่องเก็บ บ่งบอกว่าอุณหภูมิในช่องเก็บใดที่จะถูกเปลี่ยน เมื่อ ไอคอนเปลี่ยนอุณหภูมิในช่องเก็บเริ่มสว่างขึ้น นั้นหมายความว่าช่องเก็บที่เกี่ยวข้องนั้นจะต้องถูกปรับอุณหภูมิ

8. ไอคอนช่องแช่แข็ง Joker ใช้ปุ่ม FN ในการเลื่อนดูไอคอนช่องแช่แข็ง Joker ไอคอนจะเริ่มสว่างขึ้นมา เมื่อคุณกดปุ่ม ตกลง ไอคอนช่องแช่แข็ง Joker จะสว่างขึ้นมาและทำหน้าที่เป็นช่องแช่แข็ง

9. ไฟแสดงสถานะอุณหภูมิช่องแช่แข็ง อุณหภูมิของช่องแช่เย็นจะแสดงขึ้นมา ซึ่งสามารถตั้งค่าอุณหภูมิที่ -18, -19, -20, -21, -22, -23, -24

10. ไฟบ่งชี้การแช่แข็งอย่างรวดเร็ว ไอคอนนี้จะเปล่งแสงเมื่อฟังก์ชันแช่แข็งรวดเร็วเปิดการทำงาน

11. ไฟบอกค่าฟาเรนไฮต์

นี่เป็นไฟบอกค่าอุณหภูมิในหน่วยฟาเรนไฮต์ เมื่อมีการเปิดใช้งานการบอกค่าอุณหภูมิในหน่วยฟาเรนไฮต์ ค่าของอุณหภูมิที่ตั้งไว้จะแสดงเป็นหน่วยฟาเรนไฮต์และไอคอนที่เกี่ยวข้องจะปรากฏขึ้น

12. ปุ่มการแช่แข็งอย่างรวดเร็ว

กดปุ่มนี้เพื่อเปิดใช้งานหรือปิดใช้งานฟังก์ชันการแช่แข็งอย่างรวดเร็ว เมื่อคุณเปิดใช้งานฟังก์ชันนี้ ช่องแช่แข็งจะถูกทำให้เย็นตัวลงไปสู่อุณหภูมิที่ต่ำกว่าค่าที่ตั้งไว้



ใช้ฟังก์ชันแช่แข็งรวดเร็วเมื่อคุณต้องการให้ทำการแช่แข็งให้แก่อาหารที่วางไว้ในช่องแช่เย็นอย่างรวดเร็ว ถ้าคุณต้องการให้แช่แข็งมากขึ้นสำหรับอาหารมากขึ้น ขอแนะนำให้เปิดการทำงานของฟังก์ชันนี้ก่อนที่จะใส่อาหารเข้าไป



ถ้าคุณไม่ยกเลิกมัน ฟังก์ชันแช่แข็งรวดเร็วจะยกเลิกโดยอัตโนมัติหลังจาก 25 ชั่วโมงให้มากที่สุดหรือเมื่อช่องแช่เย็นไปถึงอุณหภูมิที่ตั้งไว้แล้ว



ฟังก์ชันนี้จะไม่คืนกลับมาทำงานเมื่อมีไฟฟ้าหลังจากไฟฟ้าดับ

การใช้งานผลิตภัณฑ์

13. รีเซ็ตตัวกรอง

ตัวกรองจะถูกรีเซ็ตหากคุณกดปุ่มแช่แข็งตัวนาน 3 วินาที ไอคอนรีเซ็ตตัวกรองจะหายไป

14. ปุ่ม FN

การใช้ปุ่มนี้ จะทำให้คุณสามารถสลับระหว่างฟังก์ชันที่คุณต้องการเลือก ขณะกดปุ่มนี้ ไอคอนที่มีฟังก์ชันจำเป็นต้องเปิดใช้งานหรือปิดใช้งาน ไฟแสดงสถานะของไอคอนจะเริ่มสว่างขึ้น ปุ่ม FN จะปิดใช้งานหากไม่มีการกดเป็นระยะเวลา 20 วินาที คุณจำเป็นต้องกดปุ่มนี้เพื่อเปลี่ยนฟังก์ชันอีกครั้ง

15. ไฟแสดงสถานะอุณหภูมิเซลเซียส

คือไฟแสดงสถานะอุณหภูมิในหน่วยเซลเซียส เมื่อมีการเปิดใช้งานการบอกค่าอุณหภูมิในหน่วยเซลเซียส ค่าของอุณหภูมิที่ตั้งไว้จะแสดงเป็นหน่วยเซลเซียสและไอคอนที่เกี่ยวข้องจะปรากฏขึ้น

16. ปุ่ม ตกลง

หลังจากเลื่อนดูฟังก์ชันโดยใช้ปุ่ม FN เมื่อมีการยกเลิกฟังก์ชันผ่านปุ่ม ตกลง ไอคอนที่เกี่ยวข้องและไฟแสดงสถานะจะสว่างขึ้นเมื่อเปิดใช้งานฟังก์ชันแล้ว ฟังก์ชันจะยังคงทำงานต่อไป ไฟแสดงสถานะจะยังคงสว่างอยู่เพื่อแสดงว่าไอคอนยังทำงานอยู่

17. ไอคอนเปลี่ยนอุณหภูมิในช่องเก็บ

บ่งบอกว่าอุณหภูมิในช่องเก็บใดที่จะถูกเปลี่ยน เมื่อไอคอนเปลี่ยนอุณหภูมิในช่องเก็บเริ่มสว่างขึ้น นั่นหมายความว่าช่องเก็บที่เกี่ยวข้องนั้นจะต้องถูกปรับอุณหภูมิ

18. ไอคอนเปลี่ยนอุณหภูมิในช่องเก็บ

บ่งบอกว่าอุณหภูมิในช่องเก็บใดที่จะถูกเปลี่ยน เมื่อไอคอนเปลี่ยนอุณหภูมิในช่องเก็บเริ่มสว่างขึ้น นั่นหมายความว่าช่องเก็บที่เกี่ยวข้องนั้นจะต้องถูกปรับอุณหภูมิ

19. ปุ่มตั้งค่าเพิ่มระดับ

เลือกช่องที่ต้องการปรับด้วยปุ่มเลือก ไอคอนช่องเก็บที่แสดงถึงช่องเก็บที่เกี่ยวข้องจะเริ่มสว่างขึ้น หากคุณกดปุ่มการตั้งค่าเพิ่มในระหว่างขั้นตอนนี้ ค่าที่ตั้งไว้จะเพิ่มขึ้น หากคุณกดต่อไปจนครบรอบ ค่าที่ตั้งไว้จะเปลี่ยนกลับไปเป็นค่าเริ่มต้น

20. ไอคอนเปลี่ยนอุณหภูมิในช่องเก็บ

บ่งบอกว่าอุณหภูมิในช่องเก็บใดที่จะถูกเปลี่ยน เมื่อไอคอนเปลี่ยนอุณหภูมิในช่องเก็บเริ่มสว่างขึ้น นั่นหมายความว่าช่องเก็บที่เกี่ยวข้องนั้นจะต้องถูกปรับอุณหภูมิ

21. การตั้งค่าไฟแสดงสถานะอุณหภูมิเป็นเซลเซียสและฟาเรนไฮต์

ใช้ปุ่ม FN เพื่อเลื่อนหาปุ่มนี้ และเลือกหน่วยเป็นเซลเซียสและฟาเรนไฮต์โดยการใช้ปุ่มตกลง เมื่อเลือกชนิดอุณหภูมิที่เกี่ยวข้องแล้ว ไฟแสดงสถานะอุณหภูมิเป็นเซลเซียสและฟาเรนไฮต์จะเริ่มทำงาน

22. ไอคอนปิดเครื่องทำน้ำแข็ง

กดปุ่ม FN (จนกว่าจะเจอไอคอนน้ำแข็งและบรรทัดที่ถัดลงมา) เพื่อปิดเครื่องทำน้ำแข็ง ไอคอนปิดเครื่องทำน้ำแข็งและไฟแสดงสถานะฟังก์ชันของเครื่องทำน้ำแข็งจะสว่างขึ้นเมื่อคุณเลื่อนไปยังไอคอนนี้ ดังนั้นคุณสามารถสามารถเข้าใจได้ว่าเครื่องทำน้ำแข็งนั้นเปิดหรือปิดอยู่ เมื่อคุณกดปุ่ม ตกลง ไอคอนเครื่องทำน้ำแข็งจะสว่างอย่างต่อเนื่องและไฟแสดงสถานะจะยังคงสว่างต่อไปในระหว่างขั้นตอนนี้ หากคุณไม่ได้กดปุ่มใดๆ หลังจากผ่านไป 20 วินาที ไอคอนและไฟแสดงสถานะจะยังคงสว่างอยู่ ดังนั้น เครื่องทำน้ำแข็งจะดับลง หากต้องการเปิดเครื่องทำน้ำแข็งอีกครั้ง ให้เลื่อนหาไอคอนและไฟแสดงสถานะ ดังนั้นทั้งไอคอนเครื่องทำน้ำแข็งที่ปิดใช้งานอยู่และตัวซิบอกจะเริ่มสว่างขึ้น หากคุณไม่ได้กดปุ่มใดๆ ภายใน 20 วินาที ไอคอนและไฟแสดงสถานะจะดับลง ดังนั้นเครื่องทำน้ำแข็งจะเปิดการทำงานขึ้นอีกครั้ง



บ่งบอกว่าเครื่องทำน้ำแข็งเปิดหรือปิดอยู่



น้ำที่ไหลจากถังกักน้ำจะถูกหยุดเมื่อฟังก์ชันนี้ถูกเลือก อย่างไรก็ตาม น้ำแข็งที่สร้างมาก่อนหน้านี้สามารถเอาออกมาจากเครื่องทำน้ำแข็งได้

การใช้งานผลิตภัณฑ์

23. ไอคอนฟังก์ชันประหยัดพลังงาน กดปุ่ม FN (จนกว่าจะเจอไอคอนตัวอักษร e และบรรทัดที่ถัดลงมา) เพื่อเปิดใช้งานฟังก์ชันประหยัดพลังงาน เมื่อคุณเลื่อนหาไอคอนฟังก์ชันประหยัดพลังงานและไฟแสดงสถานะ ไอคอนฟังก์ชันประหยัดพลังงาน ทั้งสองปุ่มนี้จะสว่างขึ้น ดังนั้น คุณจึงสามารถเข้าใจได้ว่าฟังก์ชันประหยัดพลังงานจะเปิดหรือปิดการทำงาน เมื่อคุณกดปุ่ม ตกลง ไอคอนฟังก์ชันประหยัดพลังงานจะสว่างอย่างต่อเนื่องและไฟแสดงสถานะจะยังคงสว่างต่อไปในระหว่างขั้นตอนนี้ หากคุณไม่ได้กดปุ่มใดๆ หลังจากผ่านไป 20 วินาที ไอคอนและไฟแสดงสถานะจะยังคงสว่างอยู่ ดังนั้น ฟังก์ชันประหยัดพลังงานจะเปิดใช้งาน เพื่อยกเลิกฟังก์ชันประหยัดพลังงาน ให้เลื่อนหาไอคอนและไฟแสดงสถานะสถานะอีกครั้ง และกดปุ่ม ตกลง ดังนั้น ไอคอนฟังก์ชันประหยัดพลังงานและไฟแสดงสถานะจะเริ่มสว่างขึ้น หากคุณไม่ได้กดปุ่มใดๆ ภายใน 20 วินาที ไอคอนและไฟแสดงสถานะจะดับลง และฟังก์ชันประหยัดพลังงานจะถูกยกเลิก

24. ไอคอนฟังก์ชันหยุดพักร้อน กดปุ่ม FN (จนกว่าจะเจอไอคอนรูปร่มและบรรทัดที่ถัดลงมา) เพื่อเปิดใช้งานฟังก์ชันหยุดพักร้อน เมื่อคุณเลื่อนหาไอคอนและไฟแสดงสถานะฟังก์ชันหยุดพักร้อน ทั้งสองปุ่มนี้จะสว่างขึ้น ดังนั้น คุณจึงสามารถเข้าใจได้ว่าฟังก์ชันหยุดพักร้อนจะเปิดหรือปิดการทำงาน เมื่อคุณกดปุ่ม ตกลง ไอคอนฟังก์ชันหยุดพักร้อนจะสว่างอย่างต่อเนื่อง ดังนั้นฟังก์ชันหยุดพักร้อนจึงถูกเปิดใช้งาน ไฟแสดงสถานะจะสว่างอย่างต่อเนื่องในระหว่างขั้นตอนนี้ กดปุ่ม ตกลง เพื่อยกเลิกฟังก์ชันหยุดพักร้อน ดังนั้น ทั้ง ไอคอนและไฟแสดงสถานะฟังก์ชันหยุดพักร้อนจะเริ่มสว่างขึ้นและฟังก์ชันหยุดพักร้อนจะถูกยกเลิก

25. ไอคอนช่องแช่เย็น Joker เมื่อคุณเลือก ไอคอนช่องแช่เย็น Joker โดยใช้ปุ่ม FN และกดปุ่ม ตกลง ช่อง Joker จะเปลี่ยนไปเป็นช่องแช่เย็นและทำงานเป็นเครื่องทำความเย็น

26. ไฟแสดงสถานะอุณหภูมิเซลเซียส คือไฟแสดงสถานะอุณหภูมิในหน่วยเซลเซียส เมื่อมีการเปิดใช้งานการบอกค่าอุณหภูมิในหน่วยเซลเซียส ค่าของอุณหภูมิที่ตั้งไว้จะแสดงเป็นหน่วยเซลเซียสและไอคอนที่เกี่ยวข้องจะปรากฏขึ้น

27. ฟังก์ชันการตั้งค่าลดลง เลือกช่องที่ต้องการปรับด้วยปุ่มเลือก ไอคอนช่องเก็บที่แสดงถึงช่องเก็บที่เกี่ยวข้องจะเริ่มสว่างขึ้น หากคุณกดปุ่มการตั้งค่าลดลงในระหว่างขั้นตอนนี้ ค่าที่ตั้งไว้จะลดลง หากคุณกดต่อไปจนครบรอบ ค่าที่ตั้งไว้จะเปลี่ยนกลับไปเป็นค่าเริ่มต้น

28. ไอคอนเปลี่ยนอุณหภูมิในช่องเก็บ บ่งบอกว่าอุณหภูมิในช่องเก็บใดที่จะถูกเปลี่ยน เมื่อ ไอคอนเปลี่ยนอุณหภูมิในช่องเก็บเริ่มสว่างขึ้น นั้นหมายความว่าช่องเก็บที่เกี่ยวข้องนั้นจะต้องถูกปรับอุณหภูมิ

29. ไอคอนเปลี่ยนอุณหภูมิในช่องเก็บ บ่งบอกว่าอุณหภูมิในช่องเก็บใดที่จะถูกเปลี่ยน เมื่อ ไอคอนเปลี่ยนอุณหภูมิในช่องเก็บเริ่มสว่างขึ้น นั้นหมายความว่าช่องเก็บที่เกี่ยวข้องนั้นจะต้องถูกปรับอุณหภูมิ

30. การล็อกปุ่มกด กดปุ่มล็อกปุ่มกดต่อเนื่องเป็นเวลา 3 วินาที สัญลักษณ์การล็อกปุ่มกด จะสว่างขึ้นมาและโหมดการล็อกปุ่มกดจะถูกเปิดใช้งาน ปุ่มต่างๆ จะไม่ทำงานหากโหมดการล็อกปุ่มกดยังเปิดใช้งานอยู่ กดปุ่มการล็อกปุ่มกดพร้อมกันเป็นเวลา 3 วินาทีอีกครั้ง สัญลักษณ์การล็อกปุ่มกดจะถูกปิดไฟและโหมดการล็อกปุ่มกดจะถูกออกจากการทำงาน กดปุ่ม ล็อกปุ่มกด หากคุณต้องการป้องกันการเปลี่ยนแปลงการตั้งค่าอุณหภูมิของตู้เย็น

31. ปุ่มเลือก ใช้ปุ่มนี้เพื่อเลือกช่องเก็บที่คุณต้องการเปลี่ยนอุณหภูมิ สลับช่องเก็บได้โดยการกดที่ปุ่มนี้ สามารถทำความเข้าใจได้ว่าจะเลือกช่องเก็บใดจาก ไอคอนช่องเก็บ (7,17,18,20,28,29) ไอคอนช่องเก็บใดที่สว่างขึ้น ช่องเก็บที่คุณต้องการเปลี่ยนแปลงค่าที่ตั้งไว้จะถูกเลือก จากนั้น คุณสามารถเปลี่ยนค่าที่ตั้งไว้ได้โดยการกดปุ่มลดค่าที่ตั้งไว้สำหรับช่องเก็บ (27)

และปุ่มเพิ่มค่าที่ตั้งไว้สำหรับช่องเก็บ (19) หากคุณไม่ได้กดปุ่มเลือกเป็นเวลานาน 20 วินาที ไฟไอคอนช่องเก็บจะดับลง คุณจะต้องกดปุ่มนี้เพื่อเลือกช่องเก็บอีกครั้ง

32. การปิดสัญญาณการแจ้งเตือน
ในกรณีที่มีสัญญาณแจ้งเตือนไฟฟ้าดับ/ อุณหภูมิสูงเกิดขึ้น หลังจากตรวจสอบอาหารที่อยู่ในช่องแช่แข็งแล้ว ให้กดปุ่มปิดสัญญาณแจ้งเตือน เพื่อล้างสัญญาณเสียงแจ้งเตือนออกไป

33. ปุ่มฟังก์ชันการแช่เย็นอย่างรวดเร็ว
ปุ่มนี้มีสองฟังก์ชัน สำหรับการเปิดใช้งานหรือปิดใช้งานฟังก์ชันการแช่เย็นอย่างรวดเร็ว ให้กดปุ่มอย่างปกติ ไฟแสดงสถานะของการแช่เย็นอย่างรวดเร็วจะปิดและตู้เย็นจะกลับไปสู่การตั้งค่าปกติ



ใช้ฟังก์ชันแช่เย็นรวดเร็วเมื่อคุณต้องการให้ทำความเย็นให้แก้อาหารที่วางไว้ในช่องแช่เย็นอย่างรวดเร็ว ถ้าคุณต้องการให้เย็นมากขึ้นสำหรับอาหารมากขึ้น ขอแนะนำให้เปิดการทำงานของฟังก์ชันนี้ก่อนที่จะใส่อาหารเข้าไป



ถ้าคุณไม่ยกเลิกมัน ฟังก์ชันการทำความเย็นอย่างรวดเร็วจะยกเลิกโดยอัตโนมัติหลังจาก 1 ชั่วโมงให้มากที่สุดหรือเมื่อช่องแช่เย็นไปถึงอุณหภูมิที่ตั้งไว้แล้ว



ถ้าคุณกดปุ่มแช่แข็งอย่างรวดเร็วซ้ำกันหลายครั้งในช่วงเวลาสั้นๆ การป้องกันของวงจรอิเล็กทรอนิกส์จะเปิดการทำงานและคอมเพรสเซอร์จะไม่เริ่มการทำงานทันที



ฟังก์ชันนี้จะไม่คืนกลับมาทำงานเมื่อมีไฟฟ้าหลังจากไฟฟ้าดับ

34. 1 ไฟแสดงสถานะอุณหภูมิช่อง Joker
ค่าอุณหภูมิที่ตั้งไว้ของช่อง Joker จะแสดงขึ้น

34. 2 ไฟแสดงสถานะอุณหภูมิของช่องให้ความเย็นไวน์
ค่าอุณหภูมิที่ตั้งไว้ของช่องเก็บไวน์จะแสดงขึ้น

5.2 แผงสำหรับไฟแสดงสถานะ

แผงไฟแสดงสถานะช่วยให้คุณตั้งค่าอุณหภูมิและควบคุมฟังก์ชันการทำงานอื่นๆ ที่เกี่ยวข้องกับตู้เย็นได้โดยไม่ต้องเปิดประตูของตู้เย็น เพียงแค่กดปุ่มที่เกี่ยวข้องเพื่อตั้งค่าฟังก์ชันการทำงาน

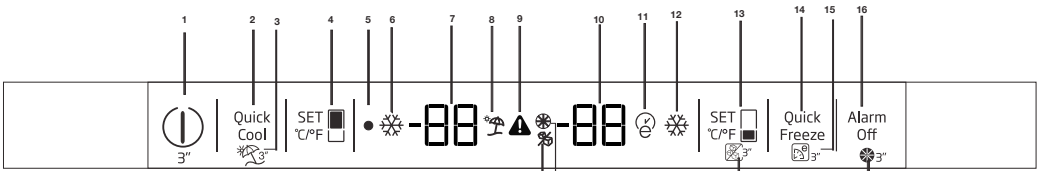

1- ฟังก์ชันเปิด/ปิดเครื่อง

กดปุ่มเปิด/ปิดเป็นเวลา 3 วินาทีเพื่อปิดหรือเปิดช่องแช่เย็น

2- ฟังก์ชันการแช่เย็นอย่างรวดเร็ว

เมื่อคุณกดปุ่มแช่เย็นอย่างรวดเร็ว อุณหภูมิของช่องเก็บน้ำจะเย็นกว่าค่าที่ปรับไว้ ฟังก์ชันนี้สามารถใช้สำหรับอาหารที่วางในช่องแช่เย็นและต้องการให้เย็นลงอย่างรวดเร็ว

ถ้าคุณต้องการให้อาหารสดในปริมาณที่มากเย็นขึ้น ขอแนะนำให้เปิดการทำงานของคุณสมบัตินี้ก่อนที่จะใส่อาหารเข้าไปในตู้เย็น ไฟแสดงสถานะการแช่เย็นอย่างรวดเร็วจะยังคงแสดงอยู่เมื่อมีการเปิดใช้งานฟังก์ชันการแช่เย็นอย่างรวดเร็ว สำหรับการยกเลิกฟังก์ชันนี้ กดปุ่มแช่เย็นอีกครั้ง ไฟบ่งชี้ของแช่เย็นเร็วจะปิดและกลับไปสู่การตั้งค่าปกติ หากคุณไม่ยกเลิกฟังก์ชันนี้ ฟังก์ชันแช่เย็นอย่างรวดเร็วจะยกเลิกโดยอัตโนมัติหลังจาก 25 ชั่วโมง หรือเมื่ออุณหภูมิของช่องแช่เย็นถึงค่าที่ตั้งไว้แล้ว ฟังก์ชันนี้จะไม่คืนกลับมาทำงานเมื่อมีไฟฟ้าหลังจากไฟฟ้าดับ

3- ปุ่มฟังก์ชันหยุดพักร้อน

กดปุ่มแช่เย็นอย่างรวดเร็วหยุดพักร้อนเป็นเวลา 3 วินาทีเพื่อเปิดใช้งานฟังก์ชันหยุดพักร้อน ไอคอน "--" จะแสดงขึ้นเมื่อเปิดใช้งานฟังก์ชันนี้ ปิดใช้งานฟังก์ชันได้โดยกดที่ปุ่มเดิม 3 วินาที หรือโดยการกดที่ปุ่มตั้งค่าช่องเย็น

เมื่อโหมดหยุดพักร้อนถูกเปิดใช้งาน ค่าที่ตั้งไว้ดูเหมือนจะไม่เหมาะสมสำหรับช่องเก็บอาหารสด จะมีเส้นเกิดขึ้นบนส่วนของอาหารสด เมื่อเปิดใช้งานโหมดหยุดพักร้อน อุณหภูมิของอาหารสดจะสูงกว่า 50 องศาฟาเรนไฮต์ (10 องศาเซลเซียส) ดังนั้นต้องเก็บอาหารไว้ในช่องเก็บอาหารสด อุณหภูมิของช่องแช่แข็งจะไม่ได้รับผลกระทบ

4- ฟังก์ชันการตั้งค่าช่องแช่เย็น

ฟังก์ชันนี้จะช่วยให้คุณทำการตั้งค่าอุณหภูมิของช่องทำความเย็นได้ กดปุ่มนี้เพื่อทำการตั้งค่าอุณหภูมิของช่องแช่เย็นไปที่ 8, 7, 6, 5, 4, 3, 2 หรือ 1°C ตามลำดับ

5- ไฟแสดงสถานะปิดการทำงาน

ไฟแสดงสถานะปิดการทำงานจะสว่างขึ้นเมื่อช่องเย็นอยู่ในโหมด "ปิดการทำงาน"

6- ไฟแสดงสถานะการแช่เย็นอย่างรวดเร็ว

ไอคอนนี้จะสว่างเมื่อมีการเปิดใช้งานฟังก์ชันแช่เย็นอย่างรวดเร็ว

7- ไฟแสดงสถานะการตั้งค่าอุณหภูมิช่องแช่เย็น

บ่งบอกถึงอุณหภูมิที่ตั้งไว้สำหรับช่องแช่เย็น

8- ไฟแสดงสถานะฟังก์ชันหยุดพักร้อน

ไอคอนนี้จะสว่างขึ้นเมื่อฟังก์ชันหยุดพักร้อนถูกเปิดใช้งาน

9- ไฟแสดงสถานะข้อผิดพลาด / สัญญาณเตือน

ไอคอนนี้จะแสดงขึ้นมาในระหว่างที่มีการแจ้งเตือนข้อผิดพลาดและหากพบว่ามีอุณหภูมิสูง



รูปที่แสดงในคู่มือผู้ใช้เป็นแผนภาพแสดงอุปกรณ์ของตู้เย็น และอาจจะไม่เหมือนกับอุปกรณ์ที่อยู่ในตู้เย็นของคุณทั้งหมด ถ้าชิ้นส่วนที่ปรากฏในแผนภาพแสดงไม่มีอยู่ในผลิตภัณฑ์ของคุณแล้ว เป็นไปได้ว่าชิ้นส่วนเหล่านั้นอาจจะมีอยู่ในรุ่นอื่น

การใช้งานผลิตภัณฑ์

10-ช่องแช่แข็ง

ไฟแสดงสถานะการตั้งค่าอุณหภูมิบอกถึงอุณหภูมิที่ตั้งไว้สำหรับช่องแช่แข็ง

11-ไฟแสดงสถานะการประหยัดพลังงานพิเศษ

ไฟบ่งชี้สถานะการประหยัดพลังงานพิเศษสว่างขึ้นเมื่อฟังก์ชันประหยัดพลังงานพิเศษทำงานอยู่

12-ไฟบ่งชี้สถานะการแช่แข็งด่วน

ไฟบ่งชี้สถานะนี้สว่างขึ้นเมื่อฟังก์ชันแช่แข็งด่วนทำงานอยู่

13-ฟังก์ชันการตั้งค่าช่องแช่แข็ง

ฟังก์ชันนี้จะช่วยให้คุณทำการตั้งค่าอุณหภูมิของช่องแช่แข็งได้ กดปุ่มนี้เพื่อตั้งค่าอุณหภูมิของช่องแช่แข็งไปที่ -18, -19, -20, -21, -22, -23, -24 และ -18ตามลำดับ

14-ฟังก์ชันการแช่แข็งด่วน

ไฟบ่งชี้สถานะการแช่แข็งอย่างรวดเร็ว จะเปิดเมื่อฟังก์ชันการแช่แข็งอย่างรวดเร็วถูกเปิดใช้งาน สำหรับการยกเลิกฟังก์ชันนี้ กดปุ่มแช่แข็งรวดเร็วอีกครั้ง ไฟแสดงสถานะการแช่แข็งอย่างรวดเร็วจะดับลงและกลับไปสู่การตั้งค่าปกติ หากคุณไม่ยกเลิกฟังก์ชันนี้ ฟังก์ชันแช่แข็งอย่างรวดเร็วจะยกเลิกโดยอัตโนมัติหลังจาก 8 ชั่วโมงหรือเมื่ออุณหภูมิของช่องแช่แข็งถึงค่าที่ตั้งไว้แล้ว

ถ้าคุณต้องการแช่แข็งสำหรับอาหารมากขึ้น ขอแนะนำให้เปิดการทำงานของฟังก์ชันนี้ ก่อนที่จะใส่อาหารเข้าไปในช่องแช่แข็ง หากคุณกดปุ่มแช่แข็งอย่างรวดเร็วซ้ำกันหลายครั้งในช่วงเวลาสั้นๆ การป้องกันวงจรไฟฟ้าจะเปิดการทำงานทันที

ฟังก์ชันนี้จะไม่คืนกลับมาทำงานเมื่อมีไฟฟ้าหลังจากไฟฟ้าดับ

15-ฟังก์ชันประหยัดพลังงาน (การใช้โหมดประหยัดพิเศษ)

กดปุ่มการแช่แข็งอย่างรวดเร็วการประหยัดพลังงานพิเศษเป็นเวลา 3 วินาทีเพื่อเปิดใช้งานฟังก์ชันการประหยัดพลังงานพิเศษ ตู้เย็นจะเริ่มการทำงานในโหมดประหยัดที่สุดอย่างน้อย 6 ชั่วโมงหลังจากนั้น ไฟบ่งชี้การใช้งานโหมดประหยัดจะเปิดเมื่อฟังก์ชันนี้เปิดการทำงาน กดปุ่มการแช่แข็งอย่างรวดเร็วเป็นเวลา 3 วินาทีอีกครั้งเพื่อปิดใช้งานฟังก์ชันการประหยัดพลังงานพิเศษ

16-ปิดการแจ้งเตือน

เมื่อประตูเย็นเปิดทิ้งไว้ 2 นาที หรือเมื่อมีข้อผิดพลาดกับตัวเซนเซอร์ การแจ้งเตือนด้วยเสียงจะทำงาน คุณสามารถปิดการทำงานการแจ้งเตือนได้โดยการกดที่ปุ่ม “ปิดการแจ้งเตือน”

การแจ้งเตือนการทำงานผิดพลาดของเซนเซอร์จะไม่ได้ขึ้นจนกว่าจะเกิดไฟฟ้าดับ หากคุณปิดประตูและเปิดประตูอีกครั้ง “การแจ้งเตือนประตูเปิดทิ้งไว้” จะทำงานอีกครั้งหลังจากนั้น 2 นาที

การใช้งานผลิตภัณฑ์

การตั้งค่าช่องแช่แข็ง	การตั้งค่าช่องแช่เย็น	หมายเหตุ
-18°C	4°C	ค่าเหล่านี้เป็นการตั้งค่าปกติที่แนะนำ
-20, -22 หรือ -24°C	4°C	การตั้งค่าเหล่านี้ได้รับการแนะนำเมื่ออุณหภูมิแวดล้อมเกินกว่า 30°C
การแช่แข็งรวดเร็ว	4°C	ใช้เมื่อคุณต้องการแช่แข็งอาหารในเวลาสั้นๆ ตู้เย็นของคุณจะกลับไปยังโหมดก่อนหน้านั้นเมื่อกระบวนการสิ้นสุดลง
-18°C หรือเย็นกว่า	2°C	ใช้การตั้งค่าเหล่านี้ หากคุณคิดว่าช่องแช่เย็นของคุณเย็นไม่เพียงพอ เนื่องจากสภาวะอากาศร้อนหรือการเปิดและปิดตู้เย็นบ่อยๆ

5.3 การแช่แข็งอาหารสด

- เพื่อเป็นการถนอมอาหาร ควรแช่แข็งอาหารให้เร็วที่สุดเท่าที่เป็นไปได้เมื่อนำอาหารใส่ในช่องแช่แข็ง โดยใช้คุณสมบัติการแช่แข็งเร็วเพื่อเป็นการคงคุณภาพของอาหารไว้
- คุณอาจจัดเก็บอาหารได้นานขึ้นในช่องแช่แข็งเมื่อคุณแช่แข็งอาหารในขณะที่อาหารยังสดใหม่อยู่
- บรรจุอาหารที่จะแช่แข็งและปิดกล่องบรรจุเพื่อไม่ให้อาหารเข้าไปข้างใน
- ต้องแน่ใจว่าคุณได้บรรจุอาหารใส่ในภาชนะก่อนที่จะนำไปในช่องแช่แข็ง ใช้ภาชนะบรรจุสำหรับแช่แข็ง กระดาษฟอยล์และกระดาษกันความชื้น ถุงพลาสติกและวัสดุสำหรับการห่อหรือบรรจุอาหารอื่นๆ แทนที่จะใช้กระดาษสำหรับห่ออาหารทั่วไป
- ตัดฉลากที่แต่ละกล่องอาหารโดยระบุวันที่บนฉลากก่อนแช่แข็ง การห่อหรือบรรจุอาหารด้วยวิธีนี้จะทำให้คุณเห็นความสดของอาหารอย่างเห็นได้ชัด ขณะที่คุณเปิดช่องแช่แข็งในแต่ละครั้ง จัดเก็บอาหารที่แช่แข็งก่อนไว้ด้านหน้าของช่องแช่แข็งเพื่อให้แน่ใจว่าอาหารเหล่านั้นจะถูกนำออกมาบริโภคก่อน
- จะต้องประกอบอาหารแช่แข็งทันทีหลังจากนำออกมาจากตู้เย็นและไม่ควรนำกลับเข้าไปแช่แข็งอีกครั้ง
- ห้ามแช่แข็งอาหารจำนวนมากเกินไปในแต่ละครั้ง

5.4 ข้อแนะนำสำหรับการถนอมอาหารแช่แข็ง

ควรตั้งค่าอุณหภูมิช่องแช่แข็งไว้อย่างน้อยที่ -18°C

1. ใส่ภาชนะที่มีอาหารบรรจุอยู่ในช่องแช่แข็งให้เร็วที่สุดเท่าที่เป็นไปได้หลังจากที่ซื้ออาหารมา อย่าปล่อยให้อาหารละลาย
2. ตรวจสอบว่าวันที่ "ใช้ได้ถึง" และ "บริโภคก่อน" บนกล่องบรรจุภัณฑ์นั้นหมดอายุแล้วหรือไม่ก่อนที่จะนำเข้าสู่ช่องแช่แข็ง
3. ตรวจสอบว่ากล่องบรรจุภัณฑ์ของอาหารไม่ชำรุดเสียหาย

5.5 ข้อมูลการแช่แข็งจัด

อ้างอิงตามมาตรฐาน IEC 62552 ตู้เย็นควรแช่แข็งอาหารที่น้ำหนัก 4.5 กก. ที่สภาวะอุณหภูมิ 25°C ถึง -18°C หรือต่ำกว่าภายใน 24 ชั่วโมงสำหรับทุกๆ ปริมาตรช่องแช่แข็ง 100 ลิตร เป็นไปได้สำหรับการรักษาอาหารเป็นเวลาานที่อุณหภูมิต่ำที่ -18°C หรือต่ำกว่า คุณสามารถเก็บรักษาความสดของอาหารเป็นเวลาหลายเดือนได้ (ที่ -18°C หรือต่ำกว่าในช่องแช่แข็งลึก) ไม่ควรนำอาหารที่จะแช่แข็งไปสัมผัสกับอาหารแช่แข็งก่อนหน้าเพื่อป้องกันไม่ให้เกิด

การใช้งานผลิตภัณฑ์

การละลายบางส่วน

ต้มผักและรินน้ำออกเพื่อเก็บผักได้ยาวนานขึ้นในช่องแช่แข็ง หลังจากรินเอาน้ำออกแล้วให้นำผักเก็บไว้ในกล่องที่กันไม่ให้ลมเข้าแล้วนำไปวางในช่องแช่แข็ง ไม่เหมาะที่จะเอาอาหารจำพวกกล้วย มะเขือเทศ ผักกาดหอม ผักขึ้นฉ่าย ไซ้ต้ม มันฝรั่งไปแช่แข็ง เมื่ออาหารเหล่านี้แข็งตัว คุณค่าทางสารอาหารและรสชาติจะสูญเสียไป ไม่ควรฝืนที่จะนำอาหารพวกนี้แช่แข็ง เนื่องจากอาจมีความเสี่ยงต่อสุขภาพร่างกายเมื่อรับประทานเข้าไป

5.6 การวางอาหารในตู้เย็น

ชั้นวางในส่วนแช่แข็ง	สำหรับอาหารแช่แข็งมากมาย เช่น เนื้อสัตว์ ปลา ไอศกรีม ผัก ฯลฯ
ชั้นวางในตู้เย็น	อาหารในกระโถก จานที่มีฝาปิดและภาชนะปิด ไซ้ (ในภาชนะปิด)
ชั้นวางที่ประตูของส่วนแช่แข็ง	อาหารหรือเครื่องดื่มในภาชนะขนาดเล็ก
ช่องแช่ผัก	ผักและผลไม้ต่างๆ
ช่องเก็บในโซนแช่แข็ง	อาหารนำเข้าจากต่างประเทศ (อาหารแช่ผลิตภัณฑ์จากเนื้อสัตว์ที่จะบริโภคในไม่ช้า)

5.7 การเตือนประตูกำลังเปิดอยู่

(คุณลักษณะนี้เป็นทางเลือก)

ตู้เย็นจะส่งสัญญาณเตือนหากคุณเปิดประตูทิ้งไว้เป็นเวลา 1 นาที การเตือนนี้จะถูกปิดเสียงเมื่อประตูถูกปิดแล้วหรือปุ่มแสดงผลใดๆ (ถ้ามี) ถูกกด

5.8 ช่องเครื่องทำความเย็น

คุณสามารถใช้ช่องเครื่องทำความเย็นเพื่อใช้เตรียมอาหารที่จะแช่แข็ง คุณสามารถใช้ช่องเหล่านี้ในการเก็บอาหารของคุณในอุณหภูมิต่ำกว่าช่องทำความเย็นประมาณ 2-3 องศาเซลเซียส

คุณสามารถเพิ่มปริมาตรการจัดเก็บของตู้เย็นภายในโดยการเอาชั้นสำหรับช่องเครื่องทำความเย็นออก

1. ดึงช่องเก็บของเข้าหาตัวจนกว่าจะสุด
2. ยกช่องเก็บขึ้นประมาณ 1 ซม. และดึงเข้าหาตัวเพื่อนำช่องเก็บออกจากที่ตั้ง

5.9 ช่องแช่ผัก

ช่องแช่ผักของตู้เย็นได้รับการออกแบบมาเป็นพิเศษเพื่อเก็บรักษาความสดของผักโดยไม่สูญเสียความชื้นของผัก เพื่อให้เป็นไปตามวัตถุประสงค์ดังกล่าว จึงต้องให้มีอากาศหมุนเวียนโดยรอบในช่องแช่ผัก ให้นำชั้นวางที่ประตูที่ติดอยู่กับช่องแช่ผักออกก่อนถึงจะเอาช่องแช่ผักออกมาได้

5.10 ช่องแช่ผักที่ควบคุมความชื้น

(FreSHelf)

(คุณลักษณะนี้เป็นทางเลือก)

อัตราความชื้นของผักและผลไม้ถูกรักษาไว้ภายใต้การควบคุมของช่องแช่ผักแบบควบคุมความชื้น ดังนั้นอาหารจึงยังคงมีความสดใหม่อย่างยาวนาน

เราแนะนำให้คุณวางผักมีใบ เช่น ผักกาดหอมและผักโขม รวมถึงผักที่ไวต่อการสูญเสียความชื้นในแวนอนอนให้ได้มากที่สุดเมื่อจัดวางในช่องแช่ผัก ในที่นี้ไม่ได้ให้วางตามแนวนอนบนรากผัก

ขณะจัดเรียงผักเข้าไปเพิ่ม จะต้องระวังเรื่องของน้ำหนักของผักด้วย ผักที่น้ำหนักมากและ

การใช้งานผลิตภัณฑ์

แข็งควรระวังที่ด้านล่างสุดของช่องแช่แข็ง และผักที่น้ำหนักเบาและอ่อนนุ่มควรวางถัดขึ้นมา

อย่าแช่ผักพร้อมถุงพลาสติกที่ใสมาลงในช่องแช่แข็ง หากปล่อยให้ผักอยู่ในถุงพลาสติกจะทำให้ผักเน่าเสียได้อย่างรวดเร็ว หากคุณไม่ต้องการให้ผักสดไปสัมผัสกับผักอื่นๆ ด้วยเหตุผลเรื่องสุขอนามัย แนะนำให้ใช้กระดาษรูพรุนหรือวัสดุที่คล้ายกันแทนการใส่ถุงพลาสติก

ห้ามนำลูกแพร์ เอพริคอต ลูกพีช ฯลฯ โดยเฉพาะอย่างยิ่งผลไม้ที่สร้างเอธิลีนปริมาณมากไว้ในช่องแช่แข็งเดียวกันกับผักสดหรือผลไม้อื่น ก๊าซเอธิลีนที่ปล่อยออกมาโดยผลไม้เหล่านี้จะทำให้ผลไม้อื่นๆ สุกเร็วและเน่าเสียเร็วกว่าที่ควร



5.11 ถาดวางไข่

คุณสามารถติดตั้งถาดวางไข่ไว้ตรงประตูหรือชั้นวางของตู้เครื่องได้ตามต้องการ ห้ามวางถาดวางไข่ในช่องแช่แข็ง

5.12 ส่วน ตรงกลาง ที่เลื่อนได้

ส่วนตรงกลาง ที่เลื่อนได้ มีไว้เพื่อ ป้องกันลมเย็น ภายใน ตู้เย็น ของคุณ ไม่ให้ ไหลออก ไปข้างนอก

1- มีระบบปิด ซีล ผนึกให้มา เมื่อ ปะเก็นยางบน ประตู ถูกกด บน พื้นผิว ของ ส่วน ตรงกลางที่เคลื่อนที่ได้ในขณะที่ ประตูช่องแช่เย็น ถูกปิด

2- เหตุผลอื่นๆ คือ เมื่อ ตู้เย็น ของคุณ ถูก ประกอบ ด้วย ส่วน ตรงกลาง ที่เคลื่อนที่ได้ จะทำให้มี ความจุของ ช่องแช่เย็นมากขึ้น ส่วนตรงกลาง มาตรฐาน ที่กิน บาง เนื้อที่ ที่ไม่สามารถใช้งานได้ ใน ตู้เย็น

3-ส่วน ตรงกลาง ที่เคลื่อนที่ได้ จะ ปิด เมื่อ ประตู ด้านซ้าย ของ ช่องแช่เย็นถูกปิด

4-จะต้อง ไม่ เปิดส่วนตรงกลางออกด้วยตัวเอง ส่วนนี้ จะเคลื่อน ไปตาม ทิศทาง ของ ส่วนพลาสติก บน ตัวเครื่องเมื่อประตูปิดลง

5.13 ช่องเก็บในส่วนโชน

หลายอุณหภูมิ

ช่องเก็บในส่วนโชนหลายอุณหภูมิของตู้เย็นของคุณอาจถูกใช้เป็นที่ช่องแช่เย็นและช่องแช่แข็ง อาจปรับอุณหภูมิของช่องเก็บในส่วนโชนหลายอุณหภูมิเป็น $-18/-20/-22/-24^{\circ}\text{C}$ เพื่อให้ทำงานเป็นช่องแช่แข็ง หรือ

ปรับอุณหภูมิไว้ที่ $-6/0/2/4/6/8/10^{\circ}\text{C}$ เพื่อใช้เป็นที่ช่องแช่เย็น ใช้อุณหภูมิที่ -6°C สำหรับการเก็บรักษาเนื้อสัตว์ไว้ให้นานถึง 2 สัปดาห์ เพื่อย่อยอาหารหั่นบาง และที่ 0°C เพื่อเก็บรักษาผลิตภัณฑ์จำพวกนมได้นานขึ้น

คุณสมบัติในการสลับใช้งานระหว่างช่องแช่เย็นและช่องแช่แข็งนี้ทำงานด้วยส่วนประกอบของเครื่องทำความเย็นที่อยู่ในส่วนที่ปิดไว้ (ช่องเก็บเครื่องคอมเพรสเซอร์) ด้านหลังตู้เย็น ในระหว่างการทำงานของอุปกรณ์นี้ คุณอาจได้ยินเสียงการทำงานของเครื่องซึ่งดังเหมือนกับเสียงเข็มนาฬิกาเดินบอกวินาทีของนาฬิกาแบบไขลาน ซึ่งถือเป็นเรื่องปกติ ไม่ได้เกิดจากการทำงานผิดพลาดใดๆ

5.14 ไฟลึฟ้า

(ในบางรุ่น)

ช่องแช่ผักของตู้เย็นตกแต่งด้วยไฟลึฟ้า ช่องใส่ผักของตู้เย็นจะมีไฟแสงสว่างสีฟ้า เพื่อให้แสงในการสังเคราะห์โดยวิธีใช้ผลกระทบของความยาวคลื่นของแสงสีฟ้า จึงสามารถถนอมอาหารให้สดใหม่และเพิ่มวิตามินในอาหารเหล่านั้นได้

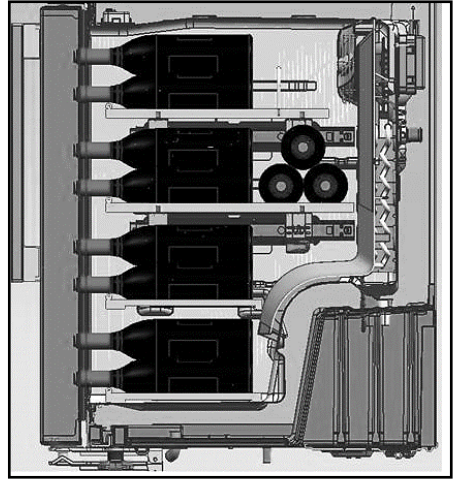
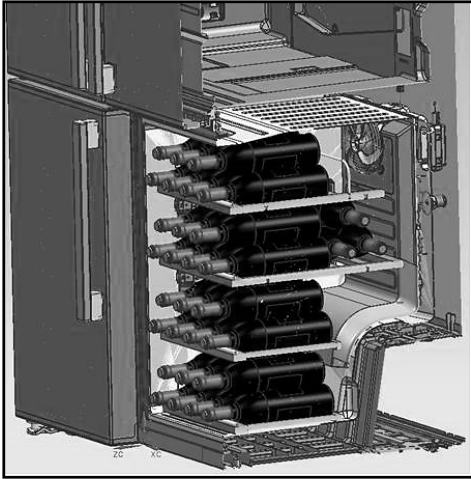

5.15 ตัวกรองกลิ่น

ตัวกรองกลิ่นในท่ออากาศของช่องแช่เย็นช่วยป้องกันการก่อตัวของกลิ่นไม่พึงประสงค์ในตู้เย็น

5.16 ชั้นวางในช่องแช่ด้านล่าง

(คุณลักษณะนี้เป็นทางเลือก)

1 – ช่วงอุณหภูมิ: 5 – 20 °C

หากใช้เป็นที่เก็บไวน์ ชั้นวางในช่องแช่ด้านล่างสร้างขึ้นมาเพื่อจัดเก็บขวดที่ด้านหน้าจำนวน 28 ใบ และเพิ่มอีก 3 ใบเพื่อการหยิบออกได้โดยง่ายโดยใช้ชั้นวางแบบมองเห็นได้ในระยะไกล จำนวนสูงสุดที่ได้แจ้งข้อมูลไว้มีขึ้นเพื่อจุดประสงค์สำหรับการให้ข้อมูลเท่านั้น และสอดคล้องกับการทดสอบการจัดเก็บขวดขนาดมาตรฐาน “Bordelaise 75cl”

2- อุณหภูมิที่แนะนำเพื่อการให้บริการที่เกิดประโยชน์สูงสุด

คำแนะนำของเรา: หากคุณจัดเก็บไวน์ประเภทต่างๆ ไว้รวมกัน ให้ตั้งค่าไว้ที่ 12 °C เหมือนกับช่องแช่ด้านล่าง สำหรับไวน์ขาวซึ่งควรเสิร์ฟที่อุณหภูมิระหว่าง 6 ถึง 10 °C ให้ลองนึกถึงตอนที่นำขวดน้ำของคุณใส่เข้าไว้ในตู้เย็นเป็นเวลาครึ่งชั่วโมงก่อนที่จะนำออกมาเสิร์ฟ ตู้เย็นสามารถที่จะรักษาอุณหภูมิของขวดไว้ที่อุณหภูมิที่ต้องการ สำหรับไวน์แดงนั้น ไวน์จะค่อยๆ เพิ่มอุณหภูมิไปอยู่ที่อุณหภูมิห้องขณะทำการเสิร์ฟ

16 -17°C

ไวน์บอร์โดคุณภาพดี - ไวน์แดง

15 -16°C

ไวน์เบอร์กันดีคุณภาพดี - ไวน์แดง

การใช้งานผลิตภัณฑ์

14 -16°C	กรองด์ ครูส์ (เกรท โกรธ) ของไวน์ขาวรสไม่หวาน
11 -12°C	ไวน์อ่อนๆ ไวน์ผลไม้และไวน์ใหม่
10 -12°C	ไวน์โพรวงซ์ โรเซ่, ไวน์ฝรั่งเศส
10 -12°C	ไวน์ขาวไม่หวานและไวน์แดงคันทรี
8 - 10°C	ไวน์ขาวคันทรี
7 - 8°C	แชมเปญ
6- °C	ไวน์ขาวรสหวาน

3- คำแนะนำเกี่ยวกับการเปิดขวดไวน์ก่อนทำการชิม:

ไวน์ขาว	ทิ้งไว้ 10 นาทีก่อนเสิร์ฟ
ไวน์แดงใหม่	ทิ้งไว้ 10 นาทีก่อนเสิร์ฟ
ไวน์แดงเข้มและแรง	ทิ้งไว้ 30 ถึง 60 นาทีก่อนเสิร์ฟ

4- จะเก็บรักษาขวดที่เปิดแล้วได้นานเท่าใด

ไวน์ที่เปิดแล้วแต่ยังดื่มไม่หมดจะต้องปิดขวดด้วยจุกไม้ก๊อกให้สนิท และสามารถเก็บรักษาไว้ในสถานที่เย็นและแห้งในระหว่างช่วงเวลาต่อไปนี้:

	ไวน์ขาว	ไวน์แดง
ปริมาณ 75% ของขวด	3 ถึง 5 วัน	4 ถึง 7 วัน
ปริมาณ 50% ของขวด	2 ถึง 3 วัน	3 ถึง 5 วัน
น้อยกว่า 50 %	1 วัน	2 วัน

5.17 ใช้ตู้กดน้ำและตู้กดน้ำที่ประตู (ในบางรุ่น)

หลังจากเชื่อมต่อยุ่กับแหล่งจ่ายน้ำ หรือเปลี่ยนตัวกรอง ใส่น้ำเก่าในระบบน้ำแล้ว ใช้ภาชนะแข็งเพื่อกดค้างที่หัวกดของช่องทำน้ำเย็นเป็นเวลา 5 วินาที จากนั้นปล่อยมือออก 5 วินาที ทำซ้ำจนกว่าน้ำจะเริ่มไหลออก เมื่อน้ำเริ่มไหลออกมา ให้ทำการกดและปล่อยตัวแป้นกดของตัวจ่าย (กด 5 วินาที ปล่อยมือ 5 วินาที) จนกว่าจะได้น้ำทั้งหมด 4 แกลลอน (15 ลิตร) การทำเช่นนี้จะเป็นการไล่อากาศจากตัวกรอง และระบบการทำน้ำเย็น รวมถึงเป็นการเตรียมใช้งานตัวกรองน้ำ อาจจำเป็นต้องทำการชำระล้างด้วยน้ำเพิ่มเติมในบางครั้งเร็วขึ้น เนื่องจากการไล่อากาศออกจากระบบ น้ำจึงอาจทะลักออกมาจากช่องทำน้ำเย็น

ปล่อยให้ตู้เย็นเย็นตัวและเพื่อทำให้น้ำมีอุณหภูมิเย็นขึ้นเป็นเวลา 24 ชั่วโมง เติมน้ำให้พอในแต่ละสัปดาห์เพื่อให้มีน้ำสะอาดใช้งาน

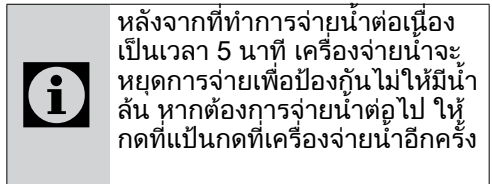

ตู้เย็นที่ประตู(ในบางรุ่น)

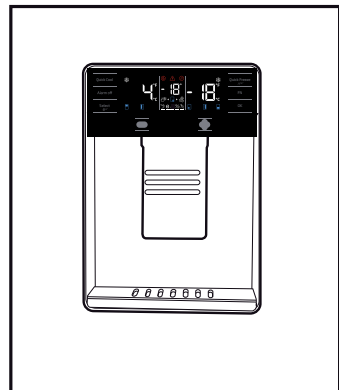

5.18 การจ่ายน้ำ

ถือภาชนะไว้ที่ด้านล่างของช่องจ่ายน้ำขณะกดที่เป็นของเครื่องจ่ายน้ำ ปลอมือออกจากเป็นกดของเครื่องจ่ายน้ำเพื่อหยุดการจ่าย



เป็นสิ่งปกติที่น้ำในแก้วแรก ๆ จะนำออกมาจากเครื่องจ่ายน้ำจะอุ่น



ถ้าเครื่องจ่ายน้ำสำหรับดื่มไม่มีการใช้งานเป็นเวลานาน ให้ทิ้งน้ำ 2-3 แก้วแรกออกไปก่อนเพื่อให้ได้รับน้ำที่สะอาดจริง ๆ

ในการใช้งานครั้งแรก คุณจะต้องรอเป็นเวลาประมาณ 24 ชั่วโมงเพื่อให้น้ำเย็นก่อนให้ดึงแก้วออกมาเล็กน้อย ขณะที่คุณดึงตัวกดจ่ายน้ำแล้ว

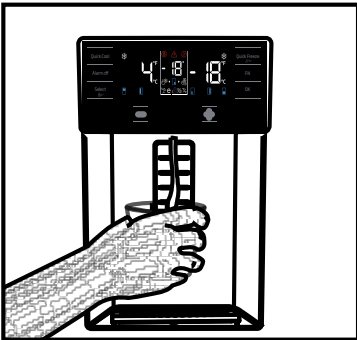

ตุ้กดน้ำในตัว(ในบางรุ่น)

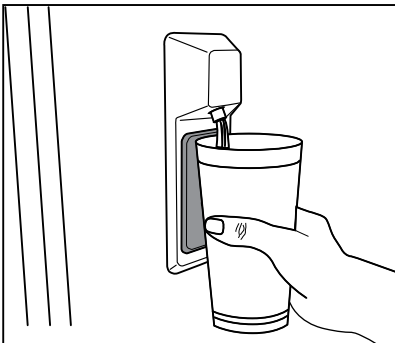

5.19 การใช้เครื่องจ่ายน้ำ



ก่อนใช้งานตู้เย็นครั้งแรกและหลังจากที่เปลี่ยนตัวกรองน้ำของคุณแล้ว คุณอาจเห็นมีน้ำหยดจากเครื่องจ่ายน้ำ เพื่อป้องกันน้ำหยดหรือการรั่วไหลจากเครื่องจ่าย โปรดไล่อากาศออกจากระบบโดยการจ่ายน้ำออก 5-6 แกลลอน (ประมาณ 20 ลิตร) ผ่านเครื่องจ่ายน้ำก่อนที่จะใช้งานครั้งแรก และทุกครั้งที่คุณเปลี่ยนที่กรองน้ำ การทำเช่นนี้จะเป็นการไล่อากาศที่ตกค้างอยู่ในระบบออก และหยุดการรั่วไหลของเครื่องจ่ายน้ำ อาจจำเป็นต้องตรวจสอบตำแหน่งของอุปกรณ์ต่อเชื่อมและความตรงของสายจ่ายน้ำที่ด้านหลังของเครื่อง หากน้ำไหลอย่างติดขัด



หากเครื่องจ่ายน้ำของคุณรั่วไหลเพียงแค่มีน้ำหยดออกมาเล็กน้อย หลังจากที่คุณเพิ่งจ่ายน้ำเสร็จ นี่ถือเป็นเรื่องปกติ

5.20 เครื่องทำน้ำแข็ง

(ในบางรุ่น)

หาก ต้องการทำน้ำแข็ง จาก ถาดทำน้ำแข็ง ให้เติมน้ำลงใน ช่องเก็บ ที่อยู่ใน ช่องแช่เย็น โดย เติมน้ำ ให้อยู่ ในระดับสูงสุด ก่อนน้ำแข็งในช่องเก็บน้ำแข็งอาจติดกัน และ กลายเป็นแผ่นกอน้ำแข็ง เนื่องจากอากาศที่ ร้อนและความชื้นในอากาศ หากเก็บ ไว้ นาน ราว 15 วัน นี่เป็นสิ่งที่ปกติ หากคุณ ไม่สามารถ แยกกอน้ำแข็งออกจากแผ่นกอนที่ติดกันนั้น คุณสามารถทิ้งน้ำแข็งในภาชนะจัดเก็บและทำ น้ำแข็งใหม่อีกครั้ง



แนะนำให้ เปลี่ยน น้ำ ใน ช่อง เก็บน้ำ หากมีน้ำ ใน ช่องเก็บ เหลือ ทิ้งไว้เกินกว่า 2-3 สัปดาห์



หากคุณได้ยินเสียงที่ดังแปลกๆ จากตู้เย็น ในช่วงระยะเวลา 120 นาที นั้นเป็นเสียง จากการทำน้ำแข็งและการรินน้ำ นี่เป็น สิ่งที่ปกติ



หากคุณไม่ต้องการทำน้ำแข็ง ให้กด ไอคอนปิดการทำน้ำแข็งเพื่อหยุดเครื่อง ทำน้ำแข็ง เพื่อประหยัดพลังงานและยืด อายุการใช้งานให้กับตู้เย็นของคุณ



เป็นเรื่องปกติที่อาจมีหยดน้ำจากเครื่อง ฉายน้ำหลังจากที่คุณนำน้ำออกไปแล้ว

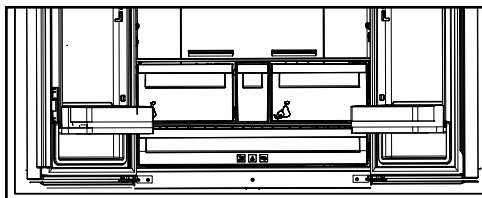

5.21 เครื่องทำน้ำแข็งและ ภาชนะบรรจุน้ำแข็ง

(ในบางรุ่น)

การใช้เครื่องทำน้ำแข็ง เติมน้ำลงในภาชนะบรรจุน้ำและวางลงในช่อง วาง น้ำแข็งของคุณจะพร้อมในเวลาประมาณ 2 ชั่วโมง ห้ามถอดเครื่องทำน้ำแข็งออกจาก ตำแหน่งที่ตั้งเพื่อจำหน่ายน้ำแข็งออก หมุนปุ่มบนถาดทำน้ำแข็งตามเข็มนาฬิกา 90 องศา ก่อนน้ำแข็งในถาดทำน้ำแข็งจะตกลงมาใน ภาชนะบรรจุน้ำแข็งก้อนด้านล่าง คุณสามารถหยิบก้อนน้ำแข็งออกมาและนำไป เลิร์ฟได้

หากต้องการ คุณสามารถเก็บก้อนน้ำแข็งไว้ใน ภาชนะบรรจุน้ำแข็งได้

ภาชนะบรรจุน้ำแข็ง

ภาชนะบรรจุน้ำแข็งมีความตั้งใจสำหรับการ สะสมก้อนน้ำแข็งเท่านั้น ห้ามใส่น้ำลงไป มิ ฉะนั้น อาจแตกได้

6 การดูแลรักษาและการทำความสะอาด

การทำความสะอาดภายในตู้เย็นอย่างสม่ำเสมอ จะช่วยยืดอายุการใช้งานของตู้เย็น



คำเตือน:

ถอดปลั๊กออกก่อนทำความสะอาด

- ห้ามใช้น้ำมันดีเซล น้ำมันเบนซินหรือสารที่คล้ายกันในการทำความสะอาด
- ห้ามใช้เครื่องมือขุดถูที่มีความคมใด ๆ สบู่ น้ำยาทำความสะอาดในบ้าน ผงซักฟอกและ แวกซ์ในการทำความสะอาดตู้เย็น
- สำหรับตู้เย็นที่ไม่มีระบบละลายน้ำแข็ง น้ำ อาจจะหยดและมีน้ำแข็งก่อตัวหนาเกิดขึ้น ที่ด้านหลังของช่องแช่เย็น ห้ามทำความสะอาด อย่าใช้น้ำมันหรือสารที่คล้ายกัน ทำความสะอาด
- ใช้เพียงผ้าไมโครไฟเบอร์เช็ดเบาๆ เพื่อ ทำความสะอาดผิวด้านนอกของตู้เย็น ฟองน้ำและผ้าทำความสะอาดชนิดอื่นอาจ ทำให้เกิดรอยขีดข่วนบนผิว
- ละลายไบคาร์บอเนตหนึ่งช้อนชาในน้ำครึ่ง ลิตร นำผ้าจุ่มลงไปในการละลายตั้งกล่าว และบีบน้ำออก เช็ดทำความสะอาดด้านใน ของตู้เย็นด้วยผ้าชนิดนี้และเช็ดให้แห้งอย่าง ทั่วถึง
- ทำให้มั่นใจว่าไม่มีน้ำเข้าไปช่องในของฝา ครอบหลอดไฟและชิ้นส่วนทางไฟฟ้าอื่นๆ
- หากคุณจะไม่ใช้งานตู้เย็นเป็นเวลานาน ให้ ถอดปลั๊กออก นำอาหารที่อยู่ข้างในออกมา ให้หมด ทำความสะอาดและเปิดประตูแง้มไว้
- ตรวจสอบอย่างสม่ำเสมอว่าปะเก็นของตู้เย็น ยังคงความสะอาดอยู่ หากไม่สะอาด ให้เช็ด ทำความสะอาด
- สำหรับการถอดประตูและชั้นวางข้างในออก ให้นำอาหารที่อยู่ภายในออกให้หมด
- นำชั้นวางของตรงประตูออกโดยการดึงชั้น วางของขึ้น หลังจากทำความสะอาดแล้ว ให้ เลื่อนเข้าไปจากด้านบนลงด้านล่างเพื่อติด กลับเข้าที่
- ห้ามใช้น้ำที่มีคลอรีนหรือผลิตภัณฑ์ทำความสะอาดบนผิวภายนอกและชั้นส่วนที่ชุบ โครเมียมของผลิตภัณฑ์ คลอรีนจะทำให้เกิด การกัดกร่อนบนผิวโลหะเหล่านั้นได้

6.1 การหลีกเลี่ยงกลิ่นไม่พึงประสงค์

- เราไม่ใช้วัสดุที่อาจก่อให้เกิดกลิ่นไม่พึง ประสงค์ในการผลิตตู้เย็นของเรา อย่างไรก็ตาม เนื่องจากสภาวะการเก็บรักษาอาหารที่ไม่เหมาะสมและไม่ได้ทำความสะอาดพื้น ผิวภายในของตู้เย็นตามที่กำหนดไว้ อาจ นำมาซึ่งปัญหาของกลิ่นไม่พึงประสงค์ ต้องระมัดระวังเพื่อหลีกเลี่ยงปัญหานี้:
- การรักษาความสะอาดของตู้เย็นเป็นเรื่อง สำคัญ เศษอาหาร คราบตกค้าง ฯลฯ อาจ เป็นต้นเหตุของกลิ่น ดังนั้น ให้ทำความสะอาดตู้เย็นด้วยน้ำที่ผสมไบคาร์บอเนต เจือจางทุกสองถึงสามเดือน ห้ามใช้ผง ซักฟอกหรือสบู่
- รักษาอาหารไว้ในภาชนะบรรจุที่ปิดไว้ จุลชีพอาจจะแพร่กระจายผ่านรายการ อาหารที่ไม่ได้ปิดผนึกและทำให้เกิดกลิ่น ไม่พึงประสงค์ได้
- ห้ามเก็บอาหารที่หมดอายุและเสียแล้วไว้ ในตู้เย็น

6.2 การปกป้องผิวชั้นส่วนพลาสติก

ห้ามเก็บน้ำมันเหลวหรืออาหารที่ใช้ไขมัน ประกอบอาหารไว้ในตู้เย็นหากไม่ได้ปิดผนึก ภาชนะบรรจุไว้ เนื่องจากน้ำมันพวกนี้จะ ทำลายผิวพลาสติกของตู้เย็น หากมีน้ำมัน กระเด็นใส่หรือเปื้อนบนผิวพลาสติก ให้ ทำความสะอาดและล้างผิวของชั้นส่วนดั่ง กล่าวด้วยน้ำอุ่นหนึ่งครั้ง

7. การแก้ไขปัญหา

ตรวจสอบตามรายการด้านล่างนี้ก่อนติดต่อกับศูนย์บริการ การกระทำเช่นนี้จะช่วยคุณประหยัดเวลาและค่าใช้จ่าย รายการตรวจสอบต่อไปนี้เป็นกรอบด้วยข้อร้องเรียนที่พบบ่อยที่ไม่เกี่ยวข้องกับความปลอดภัยจากการประกอบหรือวัสดุของตู้เย็น คุณลักษณะที่อธิบายในที่นี้อาจไม่มีผลกับผลิตภัณฑ์ของคุณ

ตู้เย็นไม่ทำงาน

- เสียบปลั๊กไฟไม่แน่น >>> ทำการเสียบปลั๊กไฟเข้าไปในเต้าเสียบให้แน่น
- ฟิวส์ที่เชื่อมต่อกับเต้าเสียบที่ต่อพลังงานไฟฟ้าเข้ากับตัวผลิตภัณฑ์หรือฟิวส์หลักกระเบิด >>> ตรวจสอบฟิวส์

การควบคุมเป็นหยดน้ำบนผนังด้านข้างของช่องแช่เย็น (โซนหลายอุณหภูมิ (MULTI ZONE), โซนแช่เย็น (COOL), โซนควบคุม (CONTROL) และ โซนยืดหยุ่น (FLEXI ZONE)).

- เปิดประตูตู้เย็นบ่อยเกินไป >>> ดูแลอย่าให้มือเกาะเปิดประตูตู้เย็นบ่อยเกินไป
- สภาพแวดล้อมมีความชื้นมากเกินไป >>> ห้ามติดตั้งผลิตภัณฑ์ในสภาพแวดล้อมที่มีความชื้นมาก
- จัดเก็บอาหารที่มีของเหลวเป็นส่วนประกอบในภาชนะที่ไม่ปิดผนึก >>> เก็บรักษาอาหารที่มีของเหลวเป็นส่วนประกอบไว้ในบรรจุภัณฑ์ปิดผนึก
- เปิดประตูตู้เย็นค้างไว้ >>> ห้ามเปิดประตูตู้เย็นทิ้งไว้เป็นเวลานาน
- ตั้งค่าเทอร์โมสแตตไว้ที่อุณหภูมิต่ำเกินไป >>> ตั้งค่าเทอร์โมสแตตให้อยู่ในอุณหภูมิที่เหมาะสม

คอมเพรสเซอร์ไม่ทำงาน

- ในกรณีที่ไฟฟ้าดับกะทันหันหรือดึงปลั๊กไฟออกและเสียบกลับเข้าไปใหม่ แรงดันก๊าซในระบบทำความเย็นของตู้เย็นจะไม่สมดุล ซึ่งเป็นระดับที่กระตุ้นการป้องกันทางความร้อนของคอมเพรสเซอร์ ผลิตภัณฑ์จะสตาร์ทใหม่หลังจากผ่านไปประมาณ 6 นาที ถ้าผลิตภัณฑ์ไม่ทำการรีสตาร์ทใหม่ภายในระยะเวลาดังกล่าว ให้ติดต่อกับศูนย์บริการ
- การละลายน้ำแข็งถูกเปิดใช้งาน >>> นี่เป็นเรื่องปกติสำหรับผลิตภัณฑ์ที่มีระบบการละลายน้ำแข็งแบบอัตโนมัติอย่างสมบูรณ์ การละลายน้ำแข็งเกิดขึ้นเป็นระยะๆ
- ไม่ได้เสียบปลั๊กไฟตู้เย็น >>> ตรวจสอบให้แน่ใจว่าได้เสียบปลั๊กไฟแล้ว

- การตั้งค่าอุณหภูมิไม่ถูกต้อง >>> เลือกการตั้งค่าอุณหภูมิที่เหมาะสม
- ไฟฟ้าดับ >>> ตู้เย็นจะกลับมาทำงานอย่างปกติอีกครั้งเมื่อ ไฟฟ้ากลับมาปกติ

เสียงดังจากการทำงานของตู้เย็นเพิ่มมากขึ้นในขณะที่ทำการใช้งาน

- ประสิทธิภาพการทำงานของตู้เย็นอาจจะแปรปรวนโดยขึ้นอยู่กับภาระการทำงานของอุณหภูมิแวดล้อม นี่เป็นเสียงปกติและไม่ใช้การทำงานผิดพลาด

ตู้เย็นทำงานบ่อยหรือทำงานเป็นเวลานาน

- ผลิตภัณฑ์ใหม่นี้ อาจจะมีขนาดใหญ่กว่าผลิตภัณฑ์ก่อนหน้านี้ ผลิตภัณฑ์ที่มีขนาดใหญ่กว่าจะทำงานเป็นเวลานานกว่า
- อุณหภูมิห้องอาจจะสูง >>> โดยปกติตู้เย็นจะทำงานเป็นระยะเวลานานในห้องที่มีอุณหภูมิสูงกว่า
- อาจเพิ่งจะเสียบปลั๊กไฟตู้เย็นเมื่อไม่นานนี้หรือเพิ่งจะนำอาหารใหม่ใส่เข้าไปเพิ่ม >>> ตู้เย็นจะใช้เวลานานกว่าขึ้นกว่าจะได้อุณหภูมิที่ตั้งไว้ หากเพิ่งเสียบปลั๊กไฟไม่นานหรือมีอาหารใหม่ๆ ใส่เพิ่มเข้าไป นี่เป็นสิ่งที่ปกติ
- เพิ่งนำเอาอาหารร้อนจำนวนมากใส่เข้าไปในตู้เย็น >>> ห้ามนำอาหารร้อนเข้าไปในตู้เย็น
- เปิดประตูตู้เย็นบ่อย หรือเปิดทิ้งไว้เป็นเวลานาน >>> อากาศอุ่นที่หมุนเวียนภายในจะทำให้ตู้เย็นต้องใช้เวลานานขึ้นเพื่อปรับอุณหภูมิให้เย็น ห้ามเปิดประตูตู้เย็นบ่อยๆ
- ประตูของช่องแช่แข็งและช่องแช่เย็นอาจถูกเปิดแง้มไว้ >>> ตรวจสอบว่าได้ปิดประตูอย่างสนิท
- อาจตั้งค่าตู้เย็นไว้ที่อุณหภูมิต่ำเกินไป >>> ตั้งค่าอุณหภูมิให้สูงขึ้น และรอจนกระทั่งอุณหภูมิของตู้เย็นลดลงถึงอุณหภูมิที่ปรับ
- แหวนรองประตูของช่องแช่แข็งหรือช่องแช่เย็นอาจจะสกปรก สึกหรือแตกหักหรือติดตั้งไม่เหมาะสม >>> ทำความสะอาดและเปลี่ยนแหวนรองประตูใหม่ แหวนรองเสียหาย / บิดเบี้ยวจะเป็นสาเหตุให้ตู้เย็นต้องใช้เวลานานกว่าจะรักษาอุณหภูมิภายในไว้ให้ได้ตามเดิม
- อุณหภูมิของช่องแช่แข็งต่ำเกินไป แต่อุณหภูมิของช่องแช่เย็นเพียงพอแล้ว
- อุณหภูมิของช่องแช่แข็งถูกตั้งไว้ต่ำมาก >>> ตั้งค่าอุณหภูมิของช่องแช่แข็งให้สูงขึ้นและตรวจสอบอีกครั้ง
- อุณหภูมิของช่องแช่เย็นต่ำเกินไป แต่อุณหภูมิของช่องแช่แข็งเพียงพอแล้ว

การแก้ไขปัญหา

- อุณหภูมิของช่องแช่เย็นถูกตั้งไว้ต่ำมาก >>> มีการควบคุมเป็นหยดน้ำเกิดขึ้นบนผนังด้านตั้งค่าอุณหภูมิของช่องแช่แข็งให้สูงขึ้นและตรวจสอบอีกครั้ง
- อุณหภูมิของช่องแช่เย็นถูกตั้งไว้ต่ำมาก >>> มีการควบคุมเป็นหยดน้ำเกิดขึ้นบนผนังด้านในของตู้เย็น
- อุณหภูมิของช่องแช่เย็นถูกตั้งไว้ต่ำมาก >>> มีการควบคุมเป็นหยดน้ำเกิดขึ้นบนผนังด้านนอกของตู้เย็นหรือระหว่างประตู
- อุณหภูมิของช่องแช่แข็ง รอจนกว่าอุณหภูมิของอุปกรณ์ที่เกี่ยวข้องลดลงถึงระดับที่เพียงพอ โดยการเปลี่ยนอุณหภูมิของช่องแช่เย็นหรือแช่แข็ง
- เปิดประตูตู้เย็นบ่อยหรือเปิดทิ้งไว้เป็นเวลานาน >>> ห้ามเปิดประตูตู้เย็นบ่อยเกินไป
- ประตูตู้เย็นอาจถูกเปิดแง้มไว้ >>> ปิดประตูให้สนิท
- อาจเพิ่งเสียบปลั๊กไฟตู้เย็นเมื่อไม่นานมานี้ หรือเพิ่งใส่อาหารเข้าไปใหม่ >>> นี่เป็นสิ่งที่ปกติ ตู้เย็นจะใช้เวลานานกว่าจะปรับอุณหภูมิให้ลดลงเท่าที่ตั้งไว้หากเพิ่งเสียบปลั๊กไฟไม่นาน หรือเพิ่งใส่อาหารใหม่เข้าไปเพิ่ม
- เพิ่งนำเอาอาหารร้อนจำนวนมากใส่เข้าไปในตู้เย็น >>> ห้ามนำอาหารร้อนเข้าไปในตู้เย็น
- อากาศร้อนหรือชื้นจะเพิ่มการทำความเย็นและการควบคุมเป็นหยดน้ำ นี่เป็นสิ่งปกติและไม่ใช้การทำงานผิดพลาด
- เปิดประตูตู้เย็นบ่อยหรือเปิดทิ้งไว้เป็นเวลานาน >>> ห้ามเปิดประตูตู้เย็นบ่อย ถ้าเปิดแล้วต้องปิดประตูด้วย
- ประตูตู้เย็นอาจถูกเปิดแง้มไว้ >>> ปิดประตูให้สนิท
- อากาศแวดล้อมอาจจะชื้น ซึ่งถือเป็นเรื่องค่อนข้างปกติสำหรับสภาพอากาศชื้น >>> การควบคุมเป็นหยดน้ำจะระเหยไปเมื่อความชื้นลดลง
- ฝึกฝนภายในไม่กี่
- ไม่มีการทำความสะอาดตู้เย็นอย่างสม่ำเสมอ >>> ทำความสะอาดภายในอย่างสม่ำเสมอโดยใช้ฟองน้ำ น้ำอุ่นและน้ำผสมคาร์บอนेट
- วัสดุจับยึดและบรรจุภัณฑ์อาจเป็นต้นเหตุของกลิ่นอับ >>> ใช้วัสดุยึดจับและบรรจุภัณฑ์ที่ไม่ได้เป็นวัสดุปราศจากกลิ่น
- ไม่ได้จัดเก็บอาหารในภาชนะที่ปิดผนึก >>> เก็บรักษาอาหารในภาชนะที่มีการปิดผนึก จุลินทรีย์อาจจะแพร่กระจายลงในอาหารที่ไม่ได้ปิดผนึกและทำให้เกิดกลิ่นไม่พึงประสงค์ได้ นำรายการอาหารที่หมดอายุและเสียแล้วออกจากตู้เย็น
- ประตูของตู้เย็นไม่ได้ปิด
- บรรจุภัณฑ์ของอาหารอาจไปขัดขวางการปิดประตูตู้เย็นได้ >>> ย้ายตำแหน่งของอาหารใดๆ ที่ไปขัดขวางการปิดประตูตู้เย็นออก
- ตู้เย็นไม่ได้ถูกตั้งไว้ในแนวตั้งบนพื้นห้องอย่างสมบูรณ์ >>> ปรับขาตั้งของตู้เย็นเพื่อปรับสมดุลของตู้เย็น
- พื้นห้องไม่ได้ระดับหรือไม่คงทน >>> ตรวจสอบให้แน่ใจว่าพื้นห้องได้ระดับและมีความคงทนเพียงพอสำหรับการรองรับตัวตู้เย็น
- ฝึกสำหรับใส่ผักติดขัด
- อาหารอาจจะไปสัมผัสกับส่วนด้านบนของถาดรองได้ >>> จัดเรียงการวางอาหารใหม่ในถาดใส่ใหม่ หากผิวของตู้เย็นร้อน

การสิ้นสະเทือนหรือเสียงดัง

- พื้นห้องไม่ได้ระดับหรือไม่คงทน >>> ถ้าตู้เย็นเกิดการสิ้นสະเทือนและเขยื้อนอย่างช้าๆ ให้ปรับขาตั้งให้ตู้เย็นให้สมดุล นอกจากนี้ต้องมั่นใจว่าพื้นผิวห้องมีความคงทนเพียงพอในการรองรับตู้เย็น
- สิ่งของที่วางไว้บนตู้เย็นอาจทำให้เกิดเสียงดังได้ >>> เอาสิ่งของที่วางบนตู้เย็นออก

ผลิตภัณฑ์สร้างเสียงดังจากการไหลของของเหลว การพ่นสเปรย์ เป็นต้น

- หลักการทำงานของตู้เย็นเกี่ยวข้องกับการไหลของของเหลวและก๊าซ >>> นี่เป็นสิ่งปกติและไม่ใช้เกิดจากการทำงานที่ผิดพลาด

มีเสียงพัดลมออกมาจากตัวผลิตภัณฑ์

- ผลิตภัณฑ์นี้ใช้พัดลมสำหรับกระบวนการระบายความร้อน นี่เป็นสิ่งปกติและไม่ใช้การทำงานผิดพลาด

การแก้ไขปัญหา

- อาจพบว่าอุณหภูมิระหว่างประตูทั้งสองนั้น สูง ตรงแผงด้านข้างและที่ตะแกรงด้านหลัง ในขณะที่ตู้เย็นกำลังทำงานอยู่ ถือเป็นเรื่องปกติและไม่จำเป็นต้องรับบริการซ่อมบำรุง! โปรดระวังขณะสัมผัสกับพื้นผิวเหล่านี้



คำเตือน:

หากปัญหายังคงเกิดขึ้นหลังจากปฏิบัติตามข้อแนะนำในส่วนนี้แล้ว ให้ติดต่อกับผู้จัดจำหน่ายของคุณ หรือศูนย์บริการที่ได้รับการรับรอง ห้ามพยายามทำการซ่อมแซมตู้เย็นด้วยตัวเอง