

Refrigerator

User manual

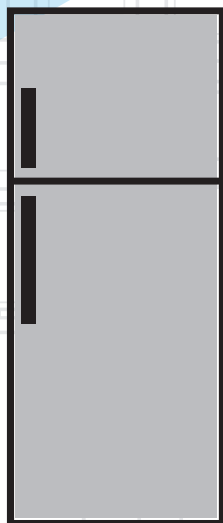

RDNT230I50P

RDNT230I50VZWB

RDNT230I50VZX

RDNT250I20P

RDNT250I50VZWB

RDNT250I50VZX

RDNT250I50ZP

RDNT270I50VZWB

RDNT270I50VZX

RDNT270I50ZP

RDNT340I50VZWB

RDNT340I50VZX

RDNT340I50ZP

RDNT360E50VZGB

RDNT360I50VZWB

RDNT360I50VZX

RDNT440E50VZGB

RDNT440I50VZWB

RDNT440I50VZX

RDNT470E50VZDJX

RDNT470E50VZDWB

RDNT470E50VZJGB

RDNT470I50VZX

EN | TH

beko

Please read this user manual first!

Dear Customer,

We hope that your product, which has been produced in modern plants and checked under the most meticulous quality control procedures, will provide you an effective service.

Therefore, read this entire user manual carefully before using the product and keep it as a reference. If you handover the product to someone else, give the user manual as well.

The user manual will help you use the product in a fast and safe way.

- Read the manual before installing and operating the product.
- Make sure you read the safety instructions.
- Keep the manual in an easily accessible place as you may need it later.
- Read the other documents given with the product.

Remember that this user manual is also applicable for several other models. Differences between models will be identified in the manual.

Explanation of symbols

Throughout this user manual the following symbols are used:

 Important information or useful tips.

 Warning against dangerous conditions for life and property.

 Warning against electric voltage.

CONTENTS

1 Your Refrigerator **3**

2 Important Safety Warnings **4**

Intended use	4
General safety	5
For products with a	8
water dispenser;	8
Child safety.....	9
Compliance with WEEE Directive and Disposing of the Waste Product:	9
Package information.....	10
HC warning	10
Things to be done for energy saving	10
Recommendations for the fresh food compartment.....	11

3 Installation **12**

Points to be paid attention to when the relocation of the refrigerator	12
Electrical connection.....	12
Disposing of the packaging	13
Disposing of your old refrigerator	13
Placing and Installation	13
Adjusting the legs	14
Door Open Warning.....	14
Changing the illumination lamp	14

4 Preparation **16**

5 Using your refrigerator **17**

Indicator panel.....	17
Freezing fresh food.....	19
Recommendations for preservation of frozen food	19
Placing the food	19
Making ice.....	20
Deep-freeze information	20
Twist Ice – matic	21
Ice container.....	21
Fan.....	22
Crisper	22
Chiller compartment	22
Description and cleaning of odour filter:	23
Reversing the doors	24

6 Maintenance and cleaning **25**

Protection of plastic surfaces	25
--------------------------------------	----

7 Troubleshooting **26**

1 Your Refrigerator

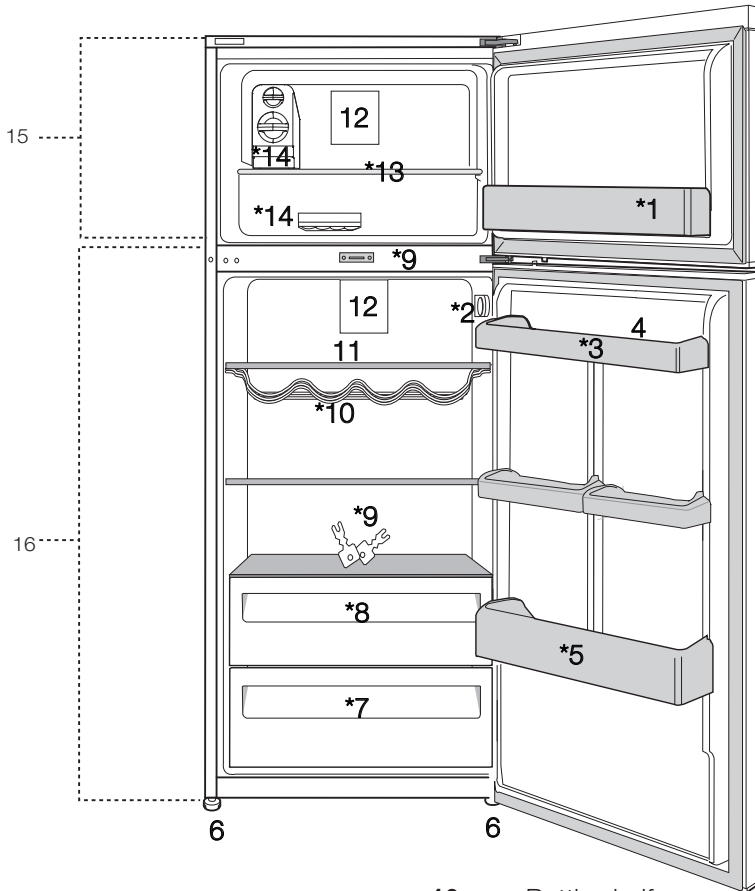

- | | | | |
|----|----------------------------------|-----|----------------------------------|
| 1. | Freezer - compartment door shelf | 10. | Bottle shelf |
| 2. | Temperature setting button | 11. | Fridge - compartment glass shelf |
| 3. | Moving door shelf | 12. | Fan |
| 4. | Egg section | 13. | Freezer compartment shelf |
| 5. | Bottle shelf | 14. | Icebox / Ice-making compartment |
| 6. | Adjustable feet | 15. | Freezer compartment |
| 7. | Crisper | 16. | Fridge compartment |
| 8. | Chiller compartment | | |
| 9. | Lock and key | | *optional |

Figures that take place in this instruction manual are schematic and may not correspond exactly with your product. If the subject parts are not included in the product you have purchased, then it is valid for other models.

2 Important Safety Warnings

Please review the following information. Failure to observe this information may cause injuries or material damage. Otherwise, all warranty and reliability commitments will become invalid. Original spare parts will be provided for 10 years, following the product purchasing date.

Intended use

**WARNING:**

Keep ventilation openings, in the appliance enclosure or in the built-in structure, clear of obstruction.

**WARNING:**

Do not use mechanical devices or other means to accelerate the defrosting process, other than those recommended by the manufacturer.

**WARNING:**

Do not damage the refrigerant circuit.

**WARNING:**

Do not use electrical appliances inside the food storage compartments of the appliance, unless they are of the type recommended by the manufacturer.

This appliance is intended to be used in household and similar applications such as

- staff kitchen areas in shops, offices and other working environments;
- farm houses and by clients in hotels, motels and other residential type environments;
- bed and breakfast type environments;
- catering and similar non-retail applications.

General safety

- When you want to dispose/scrub the product, we recommend you to consult the authorized service in order to learn the required information and authorized bodies.
- Consult your authorized service for all your questions and problems related to the refrigerator. Do not intervene or let someone intervene to the refrigerator without notifying the authorised services.
- For products with a freezer compartment; Do not eat cone ice cream and ice cubes immediately after you take them out of the freezer compartment! (This may cause frostbite in your mouth.)
- For products with a freezer compartment; Do not put bottled and canned liquid beverages in the freezer compartment. Otherwise, these may burst.
- Do not touch frozen food by hand; they may stick to your hand.
- Unplug your refrigerator before cleaning or defrosting.
- Vapor and vaporized cleaning materials should never be used in cleaning and defrosting processes of your refrigerator. In such cases, the vapor may get in contact with the electrical parts and cause short circuit or electric shock.
- Never use the parts on your refrigerator such as the door as a means of support or step.
- Do not use electrical devices inside the refrigerator.
- Do not damage the parts, where the refrigerant is circulating, with drilling or cutting tools. The refrigerant that might blow out when the gas channels of the evaporator, pipe extensions or surface coatings are punctured causes skin irritations and eye injuries.

- Do not cover or block the ventilation holes on your refrigerator with any material.
- Electrical devices must be repaired by only authorised persons. Repairs performed by incompetent persons create a risk for the user.
- In case of any failure or during a maintenance or repair work, disconnect your refrigerator's mains supply by either turning off the relevant fuse or unplugging your appliance.
- Do not pull by the cable when pulling off the plug.
- Ensure highly alcoholic beverages are stored securely with the lid fastened and placed upright.
- Never store spray cans containing flammable and explosive substances in the refrigerator.
- Do not use mechanical devices or other means to accelerate the defrosting process, other than those recommended by the manufacturer.
- This product is not intended to be used by persons with physical, sensory or mental disorders or unlearned or inexperienced people (including children) unless they are attended by a person who will be responsible for their safety or who will instruct them accordingly for use of the product
- Do not operate a damaged refrigerator. Consult with the service agent if you have any concerns.
- Electrical safety of your refrigerator shall be guaranteed only if the earth system in your house complies with standards.
- Exposing the product to rain, snow, sun and wind is dangerous with respect to electrical safety.
- Contact authorized service when there is a power cable damage to

- avoid danger.
- Never plug the refrigerator into the wall outlet during installation. Otherwise, risk of death or serious injury may arise.
 - This refrigerator is intended for only storing food items. It must not be used for any other purpose.
 - Label of technical specifications is located on the left wall inside the refrigerator.
 - Never connect your refrigerator to electricity-saving systems; they may damage the refrigerator.
 - If there is a blue light on the refrigerator, do not look at the blue light with optical tools.
 - For manually controlled refrigerators, wait for at least 5 minutes to start the refrigerator after power failure.
 - This operation manual should be handed in to the new owner of the product when it is given to others.

- Avoid causing damage on power cable when transporting the refrigerator. Bending cable may cause fire. Never place heavy objects on power cable. Do not touch the plug with wet hands when plugging the product

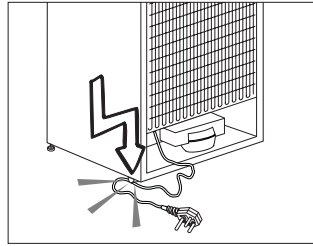

- Do not plug the refrigerator if the wall outlet is loose.
- Water should not be sprayed on inner or outer parts of the product for safety purposes.
- Do not spray substances containing inflammable gases such as propane gas near the refrigerator to avoid fire and explosion risk.
- Never place containers filled with water on top of the refrigerator; in the event of spillages,

this may cause electric shock or fire.

- Do not overload the refrigerator with food. If overloaded, the food items may fall down and hurt you and damage refrigerator when you open the door.
- Never place objects on top of the refrigerator; otherwise, these objects may fall down when you open or close the refrigerator's door.
- As they require a precise temperature, vaccines, heat-sensitive medicine and scientific materials and etc. should not be kept in the refrigerator.
- If not to be used for a long time, refrigerator should be unplugged. A possible problem in power cable may cause fire.
- Refrigerator may move if adjustable legs are not properly secured on the floor. Properly securing adjustable legs on the floor can prevent the refrigerator to move.

- When carrying the refrigerator, do not hold it from door handle. Otherwise, it may be snapped.
- When you have to place your product next to another refrigerator or freezer, the distance between devices should be at least 8cm. Otherwise, adjacent side walls may be humidified.
- The product shall never be used while the compartment which is located at the top or back of your product and in which electronic boards are available (electronic board box cover) (1) is open.

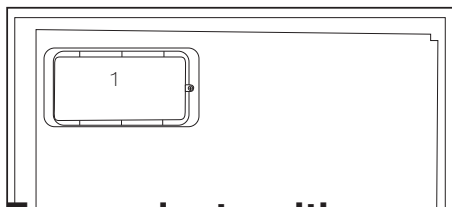
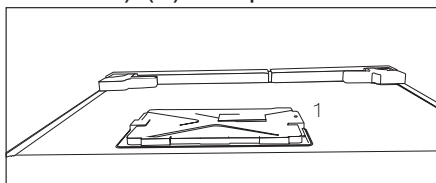

For products with a water dispenser;

- Pressure for cold water inlet shall be maximum 90 psi (6.2 bar). If your water pressure exceeds 80 psi (5.5 bar), use a pressure limiting valve in your mains system. If you do not know how to check your water pressure, ask for the help of a professional plumber.
- If there is risk of water hammer effect in your installation, always use a water hammer prevention equipment in your installation. Consult Professional plumbers if you are not sure that there is no water hammer effect in your installation.
- Do not install on the hot water inlet. Take precautions against the risk of freezing of the hoses. Water temperature operating interval shall be 33°F (0.6°C) minimum and 100°F (38°C) maximum.
- Use only potable water.

Child safety

- If the door has a lock, the key should be kept away from reach of children.
- Children must be supervised to prevent them from tampering with the product.

Compliance with WEEE Directive and Disposing of the Waste Product:



This product complies with EU WEEE Directive (2012/19/EU). This product bears a classification symbol for waste electrical and electronic equipment

(WEEE).

This product has been manufactured with high quality parts and materials which can be reused and are suitable for recycling. Therefore, do not dispose the product with normal domestic waste at the end of its service life. Take it to a collection point for the recycling of electrical and electronic equipment. Please consult your local authorities to learn the nearest collection point. Help protect the environment and natural resources by recycling used products. For children's safety, cut the power cable and break the locking mechanism of the door, if any, so that it will be non-functional before disposing of the product.

Package information

Packaging materials of the product are manufactured from recyclable materials in accordance with our National Environment Regulations. Do not dispose of the packaging materials together with the domestic or other wastes. Take them to the packaging material collection points designated by the local authorities.

Do not forget...

Any recycled substance is an indispensable matter for nature and our national asset wealth.

If you want to contribute to the re-evaluation of the packaging materials, you can consult to your environmentalist organizations or the municipalities where you are located.

HC warning

If your product's cooling system contains R600a:

This gas is flammable. Therefore, pay attention to not damaging the cooling system and piping during usage and transportation. In the event of damage, keep your product away from potential fire sources that can cause the product catch a fire and ventilate the room in which the unit is placed.

Ignore this warning if your product's cooling system contains R134a.

Type of gas used in the product is stated in the type label which is on the left wall inside the refrigerator.

Never throw the product in fire for disposal.

Things to be done for energy saving

- Do not leave the doors of your refrigerator open for a long time.

- Do not put hot food or drinks in your refrigerator.
- Do not overload your refrigerator so that the air circulation inside of it is not prevented.
- Do not install your refrigerator under direct sunlight or near heat emitting appliances such as ovens, dishwashers or radiators. Keep your refrigerator at least 30cm away from heat emitting sources and at least 5cm from electrical ovens.
- Pay attention to keep your food in closed containers.
- For products with a freezer compartment; You can store maximum amount of food items in the freezer when you remove the shelf or drawer of the freezer. Energy consumption value stated for your refrigerator has been determined by removing freezer shelf or drawer and under maximum load. There is no harm to use a shelf or drawer according to the shapes and size of food to be frozen.
- Thawing frozen food in fridge compartment will both provide energy saving and preserve the food quality.

Recommendations for the fresh food compartment

***May not be available in all models**

Do not allow the food to touch the temperature sensor in fresh food compartment. To allow the fresh food compartment keep its ideal storage temperature, sensor must not be hindered by food.

Do not place hot foods in the product.

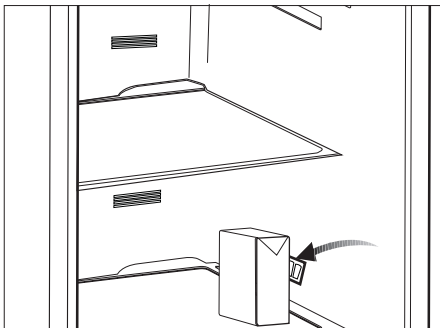
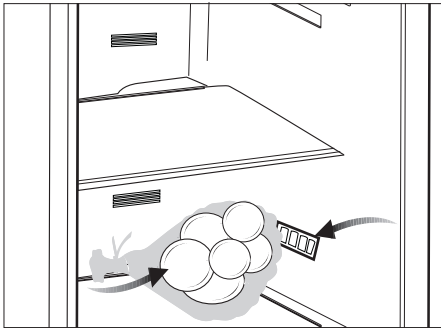

3 Installation

⚠ In case the information which are given in the user manual are not taken into account, manufacturer will not assume any liability for this.

Points to be paid attention to when the relocation of the refrigerator

1. Your refrigerator should be unplugged. Before transportation of your refrigerator, it should be emptied and cleaned.

2. Before it is re-packaged, shelves, accessories, crisper, etc. inside your refrigerator should be fixed with adhesive tape and secured against impacts. Package should be bound with a thick tape or sound ropes and the transportation rules on the package should be strictly observed.

3. Original packaging and foam materials should be kept for future transportations or moving.

Before you start the refrigerator,

Check the following before you start to use your refrigerator:

1. Clean the interior of the refrigerator as recommended in the “Maintenance and cleaning” section.

2. Connect the plug of the refrigerator to the wall socket. When the fridge door is opened, fridge internal lamp will turn on.

3. When the compressor starts to operate, a sound will be heard. The liquid and gases sealed within the refrigeration system may also give rise to noise, even if the compressor is not running and this is quite normal.

4. Front edges and both sides of the refrigerator may feel warm. This is normal. These areas are designed to be warm to avoid condensation.

Electrical connection

Connect your product to a grounded socket which is being protected by a fuse with the appropriate capacity.

Important:

The connection must be in compliance with national regulations.

- The power plug must be easily accessible after installation.
- Electrical safety of your refrigerator shall be guaranteed only if the earth system in your house complies with standards.
- The voltage stated on the label located at left inner side of your product should be equal to your network voltage.
- Extension cables and multi plugs must not be used for connection.

- ⚠ A damaged power cable must be replaced by a qualified electrician.
- ⚠ Product must not be operated before it is repaired! There is the risk of electric shock!

Disposing of the packaging

The packing materials may be dangerous for children. Keep the packing materials out of the reach of children or dispose of them by classifying them in accordance with the waste instructions stated by your local authorities. Do not throw away with regular house waste, throw away on packaging pick up spots designated by the local authorities.

The packing of your refrigerator is produced from recyclable materials.

Disposing of your old refrigerator

Dispose of your old refrigerator without giving any harm to the environment.

- You may consult your authorized dealer or waste collection center of your municipality about the disposal of your refrigerator.

Before disposing of your refrigerator, cut out the electric plug and, if there are any locks on the door, make them inoperable in order to protect children against any danger.

Placing and Installation

⚠ If the entrance door of the room where the refrigerator will be installed is not wide enough for the refrigerator to pass through, then call the authorized service to have them remove the doors of your refrigerator and pass it sideways through the door.

1. Install your refrigerator to a place that allows ease of use.
2. Keep your refrigerator away from heat sources, humid places and direct sunlight.
3. There must be appropriate air ventilation around your refrigerator in order to achieve an efficient operation. If the refrigerator is to be placed in a recess in the wall, there must be at least 5 cm distance with the ceiling and at least 5 cm with the wall. Do not place your product on the materials such as rug or carpet.
4. Place your refrigerator on an even floor surface to prevent jolts.

Adjusting the legs

If your refrigerator is unbalanced; You can balance your refrigerator by turning its front legs as illustrated in the figure. The corner where the leg exists is lowered when you turn in the direction of black arrow and raised when you turn in the opposite direction. Taking help from someone to slightly lift the refrigerator will facilitate this process.

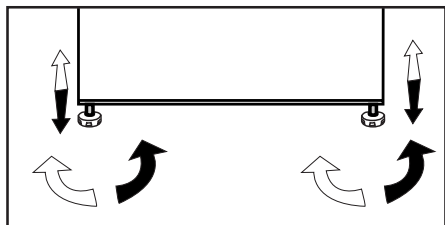

Door Open Warning

***May not be available in all models**

An audio warning signal will be given when the door of your product is left open for at least 1 minute. This warning will be muted when the door is closed or any of the display buttons (if any) are pressed.

Changing the illumination lamp

To change the Bulb/LED used for illumination of your refrigerator, call your AuthorisedService.

The lamp(s) used in this appliance is not suitable for household room illumination. The intended purpose of this lamp is to assist the user to place foodstuffs in the refrigerator/freezer in a safe and comfortable way. The lamps used in this appliance have to withstand extreme physical conditions such as temperatures below -20°C . (only chest and upright freezer)

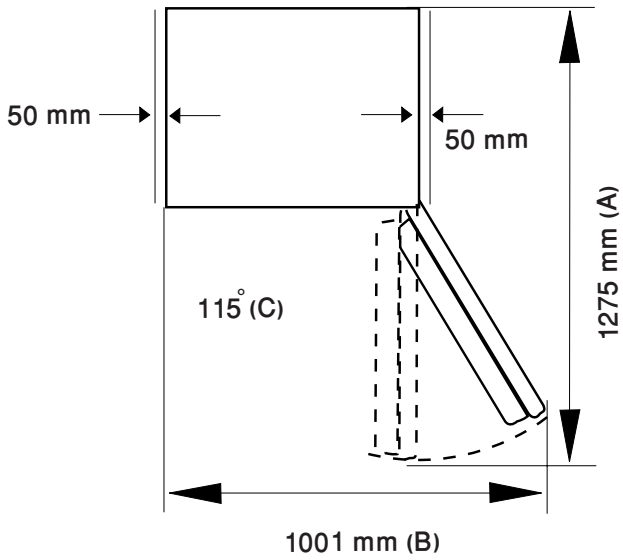
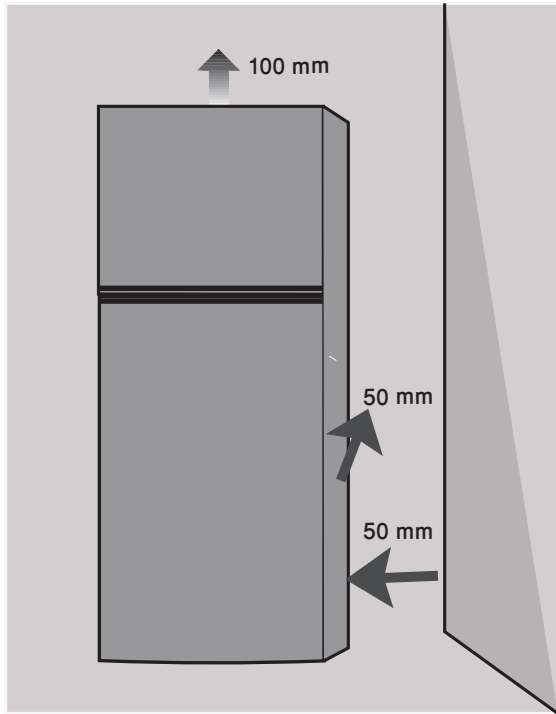

4 Preparation

- Your cooler/freezer should be installed at least 30 cm away from heat sources such as hobs, ovens, central heater and stoves and at least 5 cm away from electrical ovens and should not be located under direct sunlight.
- Please make sure that the interior of your cooler/freezer is cleaned thoroughly.
- If two coolers are to be installed side by side, there should be at least 2 cm distance between them.
- When you operate your cooler/freezer for the first time, please observe the following instructions during the initial six hours.
- Its door should not be opened frequently.
- It must be operated empty without placing any food in it.
- Do not unplug your cooler/freezer. If a power failure occurs out of your control, please see the warnings in the “Recommended solutions for the problems” section.
- The baskets/drawers that are provided with the chill compartment must always be in use for low energy consumption and for better storage conditions.
- Food contact with the temperature sensor in the freezer compartment may increase energy consumption of the appliance. Thus any contact with the sensor(s) must be avoided.
- This product has been designed to function at ambient temperatures up to 43 °C (90 SDgrF). Even if the ambient temperature falls to -15 °C, frozen food in the freezer does not thaw thanks to its Advanced Electronic Temperature Control System. For the first installation, the product should NOT be placed under low ambient temperatures. This is because the freezer cannot go down to standard operation temperature. When reaching continuous operation, the product can be moved to another place. Thus, later you can place your product in the garage or an unheated room without the concern of causing frozen food to get rotten. However, it is likely that above mentioned low temperatures may cause the freezing of the food in the fridge compartment; thus, please consume the food items in the fridge in a controlled way as needed. When ambient temperature goes back to normal, you may change button setting according to your need.
- If the ambient temperature is below 0°C, the food in fridge compartment will freeze. Therefore, we recommend not using the fridge compartment in such low ambient temperatures. You may continue to use the freezer compartment as usual.
- In some models, the instrument panel automatically turns off 5 minutes after the door has closed. It will be reactivated when the door has opened or pressed on any key.
- Due to temperature change as a result of opening/closing the product door during operation, condensation on the door/body shelves and the glass containers is normal.

5 Using your refrigerator

Indicator panel

Indicator panels may vary according to the product model.

Audio – visual functions on the indicator panel helps you in using your product.

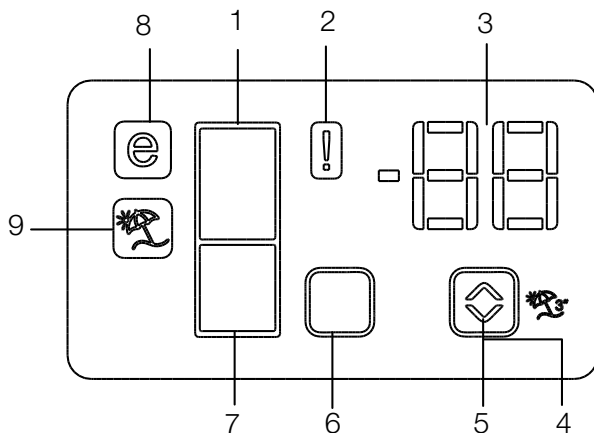

1. Freezer compartment indicator
 2. Error status indicator
 3. Temperature indicator
 4. Vacation function button
 5. Temperature setting button
 6. Compartment selection button
 7. Fridge Compartment Indicator
 8. Economy mode indicator
 9. Vacation function indicator
- *optional**

Figures that take place in this instruction manual are schematic and may not correspond exactly with your product. If the subject parts are not included in the product you have purchased, then it is valid for other models.

1. Freezer compartment indicator

Fridge compartment light is illuminated while the freezer compartment temperature is set.

2. Error status indicator

If your refrigerator does not perform enough cooling or in case of a sensor fault, this indicator is activated. When this indicator is activated, "E" is displayed on the freezer compartment temperature indicator, and numbers such as "1,2,3..." are displayed on the fridge compartment temperature indicator. These numbers on the indicator inform service personnel about the error.

3. Temperature indicator

Indicates freezer, fridge compartment temperature.

4. Vacation function button

Press on Vacation Button for 3 seconds to activate this function. When the vacation function is activated, "- -" is displayed on the fridge compartment temperature indicator and no active cooling is performed on the fridge compartment. It is not suitable to keep the food in the fridge compartment when this function is activated. Other compartments shall be continued to be cooled as per their set temperature.

To cancel this function press

Vacation button again.

5. Temperature setting button

Changes the temperature of the relevant compartment between -24°C... -18°C and 8°C...1°C.

6. Compartment selection button

Selection button: Press compartment selection button to switch between fridge and freezer compartments.

7. Fridge compartment indicator

Fridge compartment light is illuminated while the fridge compartment temperature is set.

8. Economy mode indicator

Indicates that the refrigerator operates in energy saving mode. This display shall be activated if the freezer compartment temperature is set to -18°C.

9. Vacation function indicator

Indicates that vacation is activated.

Freezing fresh food

- It must be preferred to wrap or cover the food before placing them in the refrigerator.
- Hot food must cool down to the room temperature before putting them in the refrigerator.
- The foodstuff that you want to freeze must be fresh and in good quality.
- Foodstuff must be divided into portions according to the family's daily or meal based consumption needs.
- The foodstuff must be packaged in an airtight manner to prevent them from drying even if they are going to be kept for a short time.
- Materials to be used for packaging must be tear-proof and resistant to cold, humidity, odor, oils and acids and they must also be airtight. Moreover, they must be well closed and they must be made from easy-to-use materials that are suitable for deep freeze usage.
- Frozen food must be used immediately after they are thawed and they should never be re-frozen.
- Please observe the following instructions to obtain the best results.
 1. Do not freeze too large quantities of food at one time. The quality of the food is best preserved when it is frozen right through to the core as quickly as possible.
 2. Placing warm food into the freezer compartment causes the cooling system to operate continuously until the food is frozen solid.
 3. Take special care not to mix already frozen food and fresh food.

Recommendations for preservation of frozen food

- Prepacked commercially frozen food should be stored in accordance with the frozen food manufacturer's instructions for a **❄️***** (4 star) frozen food storage compartment.
- To ensure that the high quality achieved by the frozen food manufacturer and the food retailer is maintained, the following should be remembered:
 1. Put packages in the freezer as quickly as possible after purchase.
 2. Ensure that contents are labeled and dated.
 3. Do not exceed "Use By", "Best Before" dates on the packaging.

Defrosting

The freezer compartment defrosts automatically.

Placing the food

Freezer compartment shelves	Various frozen food such as meat, fish, ice cream, vegetables and etc.
Egg tray	Egg
Fridge compartment shelves	Food in pans, covered plates and closed containers
Fridge compartment door shelves	Small and packaged food or drinks (such as milk, fruit juice and beer)
Crisper	Vegetables and fruits

Freshzone compartment	Delicatessen products (cheese, butter, salami and etc.)
-----------------------	---

Deep-freeze information

Food must be frozen as rapidly as possible when they are put in a refrigerator in order to keep them in good quality.

It is possible to keep the food for a long time only at -18°C or lower temperatures.

You can keep the freshness of food for many months (at -18°C or lower temperatures in the deep freeze).

WARNING! ⚠

- Foodstuff must be divided into portions according to the family's daily or meal based consumption needs.
- Foodstuff must be packaged in an airtight manner to prevent them from drying even if they are going to be kept for a short time.
- Materials necessary for packaging:
- Cold resistant adhesive tape
- Self adhesive label
- Rubber rings
- Pen

Materials to be used for packaging the foodstuff must be tear-proof and resistant to cold, humidity, odor, oils and acids.

Foodstuff to be frozen should not be allowed to come in contact with the previously frozen items to prevent their partial thawing.

Frozen food must be used immediately after they are thawed and they should never be re-frozen.

Making ice (This feature is optional)

Fill the ice container with water and place it into the freezer compartment. Your ice will be ready approximately in two hours.

You can remove the ice in the ice container by removing it from the freezer and twisting it.

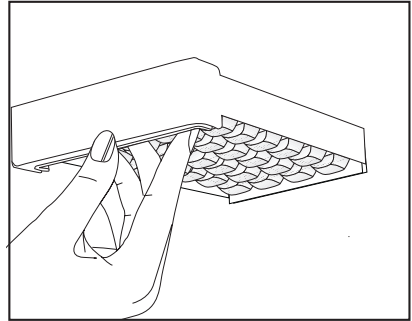

Twist Ice – matic

(This feature is optional)

- Remove the water tank by rotating it to the left.
- Open the water tank cover by turning it and add water to the water tank up to the lower part of the water tank cover.
- Place the water tank on its place as shown in the figure after adding water and have it seated by rotating it on the direction of the arrow. Water shall be poured down to the icebank.
- When ice has formed, rotate icebank knob in the direction of the arrow to allow that the ice is dropped down to the ice drawer.
- Take the ice cubes by pulling ice drawer out.
- Pull the front face towards you in order to wash the icebank, and put it on the slides on the interior area and push it to its place in order to replace it.
- Pull the twist icematic unit towards you in order to remove the unit, and put it on the slides on the ceiling and push it to its place in order to replace it.

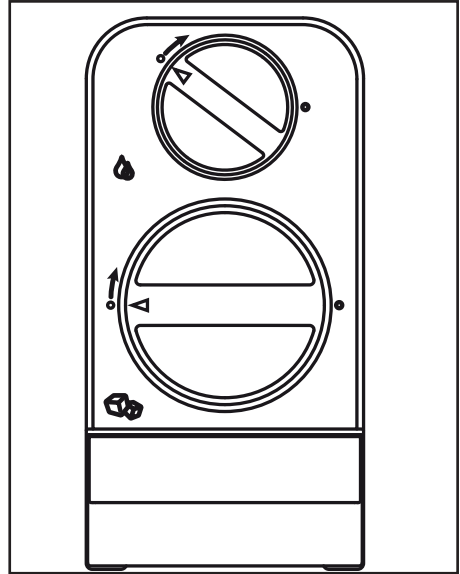

Ice container

- Remove the ice container from the freezer compartment.
- Fill the ice container with water.
- Place the ice container in the freezer compartment. About two hours later, the ice is ready.
- Remove the ice container from the freezer compartment and bend it over the service plate. Ice cubes will easily fall down to the service plate.

Fan

Fan is designed to ensure homogeneous distribution and circulation of the cold air inside your refrigerator. Operation time of the fan may vary depending on the properties of your product.

While the fan works only with the compressor in some products, the control system determines its operation time in some products in accordance with the cooling requirement.

Chiller compartment (This feature is optional)

Use this compartment to store delicatessen that shall be stored in a lower temperature or meat products that you will consume in a short time. Chiller compartment is the coolest place in your refrigerator where you can keep dairy products, meat, fish and poultry under ideal storage conditions. Fruits and vegetables should not be stored in this compartment.

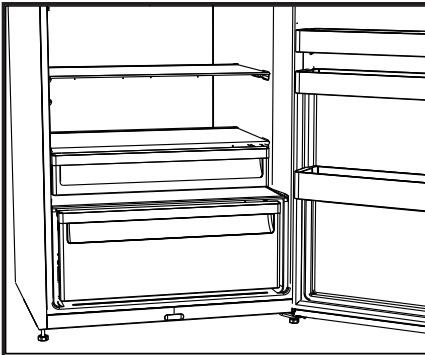

Crisper

Crisper of the product is designed specially to keep the vegetables fresh without losing their humidity. For this purpose, cool air circulation is intensified around the crisper in general.

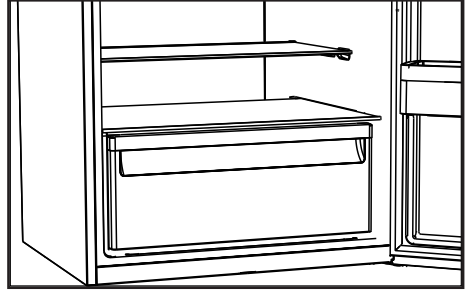

Description and cleaning of odour filter: optional*

Odour filter prevents unpleasant odour build-up in your refrigerator. Pull the cover into which the odour filter is installed downwards from the front section and remove as illustrated. Leave the filter under sunlight for one day. Filter will be cleaned during this time. Install the filter back to its place. Odour filter must be cleaned once in a year.

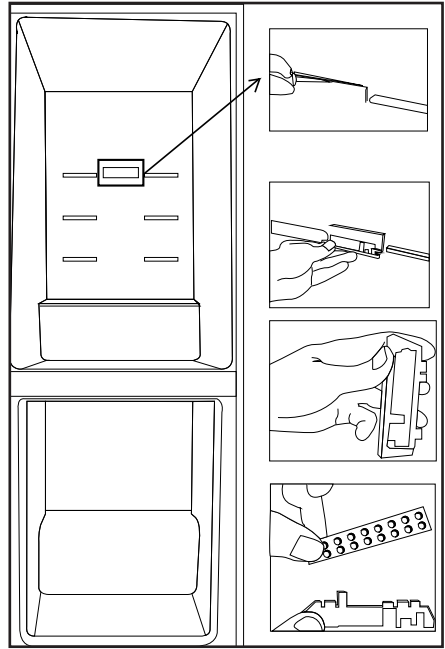

Reversing the doors

This feature is optional

Proceed in numerical order .

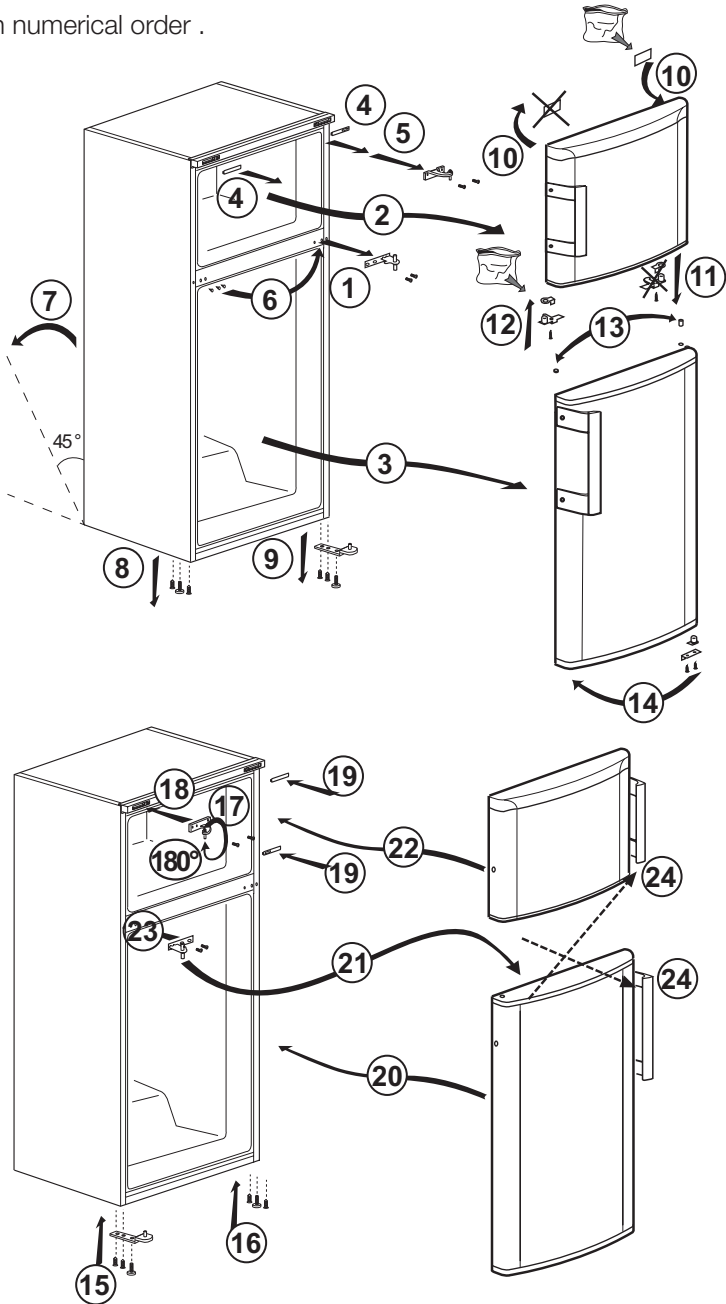

6 Maintenance and cleaning

- ⚠ Never use gasoline, benzene or similar substances for cleaning purposes.
- ⚠ We recommend that you unplug the appliance before cleaning.
- ⚠ Never use any sharp abrasive instrument, soap, household cleaner, detergent and wax polish for cleaning.
- ℹ Use lukewarm water to clean the cabinet of your refrigerator and wipe it dry.
- ℹ Use a damp cloth wrung out in a solution of one teaspoon of bicarbonate of soda to one pint of water to clean the interior and wipe it dry.
- ⚠ Make sure that no water enters the lamp housing and other electrical items.
- ⚠ If your refrigerator is not going to be used for a long period of time, unplug the power cable, remove all food, clean it and leave the door ajar.
- ℹ Check door seals regularly to ensure they are clean and free from food particles.
- ⚠ To remove door racks, remove all the contents and then simply push the door rack upwards from the base.
- ⚠ Never use cleaning agents or water that contain chlorine to clean the outer surfaces and chromium coated parts of the product. Chlorine causes corrosion on such metal surfaces.
- ⚠ Do not use sharp, abrasive tools, soap, household cleaning agents, detergents, kerosene, fuel oil, varnish etc. to prevent removal and deformation of the prints on the plastic part. Use lukewarm water and a soft cloth for cleaning and then wipe it dry.

Protection of plastic surfaces

- ℹ Do not put the liquid oils or oil-cooked meals in your refrigerator in unsealed containers as they damage the plastic surfaces of your refrigerator. In case of spilling or smearing oil on the plastic surfaces, clean and rinse the relevant part of the surface at once with warm water.

7 Troubleshooting

Please review this list before calling the service. It will save your time and money. This list includes frequent complaints that are not arising from defective workmanship or material usage. Some of the features described here may not exist in your product.

The refrigerator does not operate.

- The plug is not inserted into the socket correctly. >>>Insert the plug into the socket securely.
- The fuse of the socket which your refrigerator is connected to or the main fuse have blown out. >>>Check the fuse.

Condensation on the side wall of the fridge compartment (MULTIZONE, COOL CONTROL and FLEXI ZONE).

- Door has been opened frequently. >>>Do not open and close the door of refrigerator frequently.
- Ambient is very humid. >>>Do not install your refrigerator into highly humid places.
- Food containing liquid is stored in open containers. >>>Do not store food with liquid content in open containers.
- Door of the refrigerator is left ajar. >>>Close the door of the refrigerator.
- Thermostat is set to a very cold level. >>>Set the thermostat to a suitable level.

Compressor is not running

- Protective thermic of the compressor will blow out during sudden power failures or plug-out plug-ins as the refrigerant pressure in the cooling system of the refrigerator has not been balanced yet. The refrigerator will start running approximately after 6 minutes. Please call the service if the refrigerator does not startup at the end of this period.
- The fridge is in defrost cycle. >>>This is normal for a full-automatically defrosting refrigerator. Defrosting cycle occurs periodically.
- The refrigerator is not plugged into the socket. >>>Make sure that the plug is fit into the socket.
- Temperature settings are not made correctly. >>>Select the suitable temperature value.
- There is a power outage. >>>Refrigerator returns to normal operation when the power restores.

The operation noise increases when the refrigerator is running.

- The operating performance of the refrigerator may change due to the changes in the ambient temperature. It is normal and not a fault.

The refrigerator is running frequently or for a long time.

- New product may be wider than the previous one. Larger refrigerators operate for a longer period of time.
- The room temperature may be high. >>>It is normal that the product operates for longer periods in hot ambient.
- The refrigerator might be plugged in recently or might be loaded with food. >>>When the refrigerator is plugged in or loaded with food recently, it will take longer for it to attain the set temperature. This is normal.
- Large amounts of hot food might be put in the refrigerator recently. >>>Do not put hot food into the refrigerator.
- Doors might be opened frequently or left ajar for a long time. >>>The warm air that has entered into the refrigerator causes the refrigerator to run for longer periods. Do not open the doors frequently.
- Freezer or fridge compartment door might be left ajar. >>>Check if the doors are closed completely.
- The refrigerator is adjusted to a very low temperature. >>>Adjust the refrigerator temperature to a warmer degree and wait until the temperature is achieved.
- Door seal of the fridge or freezer may be soiled, worn out, broken or not properly seated. >>>Clean or replace the seal. Damaged/broken seal causes the refrigerator to run for a longer period of time in order to maintain the current temperature.

Freezer temperature is very low while the fridge temperature is sufficient.

- The freezer temperature is adjusted to a very low value. >>>Adjust the freezer temperature to a warmer degree and check.

Fridge temperature is very low while the freezer temperature is sufficient.

- The fridge temperature is adjusted to a very low value. >>>Adjust the fridge temperature to a warmer degree and check.

Food kept in the fridge compartment drawers is frozen.

- The fridge temperature is adjusted to a very high value. >>>Adjust the fridge temperature to a lower value and check.

Temperature in the fridge or freezer is very high.

- The fridge temperature is adjusted to a very high value. >>>Fridge compartment temperature setting has an effect on the temperature of the freezer. Change the temperatures of the fridge or freezer and wait until the relevant compartments attain a sufficient temperature.
- Doors are opened frequently or left ajar for a long time. >>>Do not open the doors frequently.
- Door is ajar. >>>Close the door completely.
- The refrigerator is plugged in or loaded with food recently. >>>This is normal. When the refrigerator is plugged in or loaded with food recently, it will take longer for it to attain the set temperature.
- Large amounts of hot food might be put in the refrigerator recently. >>>Do not put hot food into the refrigerator.

• Vibrations or noise.

- The floor is not level or stable. >>> If the refrigerator rocks when moved slowly, balance it by adjusting its feet. Also make sure that the floor is strong enough to carry the refrigerator, and level.
- The items put onto the refrigerator may cause noise. >>>Remove the items on top of the refrigerator.

There are noises coming from the refrigerator like liquid flowing, spraying, etc.

- Liquid and gas flows occur in accordance with the operating principles of your refrigerator. It is normal and not a fault.

Whistle comes from the refrigerator.

- Fans are used in order to cool the refrigerator. It is normal and not a fault.

Condensation on the inner walls of refrigerator.

- Hot and humid weather increases icing and condensation. It is normal and not a fault.
- Doors are opened frequently or left ajar for a long time. >>>Do not open the doors frequently. Close them if they are open.
- Door is ajar. >>>Close the door completely.

Humidity occurs on the outside of the refrigerator or between the doors.

- There might be humidity in the air; this is quite normal in humid weather. When the humidity is less, condensation will disappear.

Bad odour inside the refrigerator.

- No regular cleaning is performed. >>>Clean the inside of the refrigerator regularly with a sponge, lukewarm water or carbonate dissolved in water.
- Some containers or package materials may cause the smell. >>>Use a different container or different brand packaging material.
- Food is put into the refrigerator in uncovered containers. >>>Keep the food in closed containers. Microorganisms spreading out from uncovered containers can cause unpleasant odours.
- Remove the foods that have expired best before dates and spoiled from the refrigerator.

The door is not closing.

- Food packages are preventing the door from closing. >>>Replace the packages that are obstructing the door.
- The refrigerator is not completely even on the floor. >>>Adjust the feet to balance the refrigerator.
- The floor is not level or strong. >>>Make sure that the floor is level and capable to carry the refrigerator.

Crispers are stuck.

- The food is touching the ceiling of the drawer. >>>Rearrange food in the drawer.

ตู้เย็น คู่มือการใช้

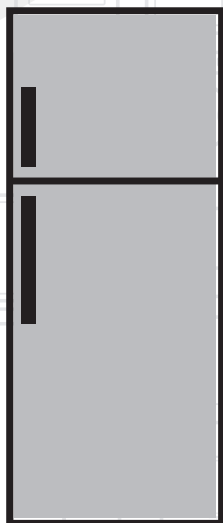

TH I

beko

โปรดอ่านคู่มือผู้ใช้ฉบับนี้ก่อน
เรียน ท่านลูกค้า

เราหวังเป็นอย่างยิ่งว่า ท่านจะได้รับความพึงพอใจในประสิทธิภาพของผลิตภัณฑ์ของเรา ซึ่งได้รับการผลิตในโรงงานอันทันสมัยและได้รับการตรวจสอบคุณภาพด้วยวิธีที่เข้มงวดมากที่สุด

ดังนั้น กรุณาอ่านคู่มือผู้ใช้ฉบับนี้โดยละเอียดก่อนใช้งานผลิตภัณฑ์ และเก็บไว้ใช้ในการอ้างอิง

หากท่านส่งต่อผลิตภัณฑ์ให้กับผู้อื่น โปรดให้คู่มือผู้ใช้ฉบับนี้ไปด้วย
คู่มือผู้ใช้จะช่วยให้คุณสามารถใช้ผลิตภัณฑ์ได้อย่างรวดเร็วและปลอดภัย

- อ่านคู่มือก่อนที่จะติดตั้งและใช้งานผลิตภัณฑ์
- โปรดแน่ใจว่าท่านได้อ่านคำแนะนำด้านความปลอดภัย
- เก็บคู่มือนี้ไว้ในที่ที่หยิบใช้ได้ง่ายเมื่อต้องการใช้ในครั้งต่อไป
- อ่านเอกสารอื่นๆ ที่ให้มา กับผลิตภัณฑ์

โปรดทราบว่า คู่มือผู้ใช้ฉบับนี้ยังสามารถใช้กับรุ่นอื่นๆ ได้อีกด้วย ความแตกต่างระหว่างรุ่นจะระบุไว้ในคู่มือ

คำอธิบายสัญลักษณ์

ในคู่มือเล่มนี้ จะใช้สัญลักษณ์ต่อไปนี้:

 ข้อมูลสำคัญหรือคำแนะนำที่เป็นประโยชน์

 คำเตือนถึงสถานะที่เป็นอันตรายต่อชีวิตและทรัพย์สิน

 คำเตือนเกี่ยวกับแรงดันไฟฟ้า

สารบัญ

1 ดู่เย็นของท่าน 3

2 คำเตือนด้านความปลอดภัยที่สำคัญ 4

ลักษณะการใช้งาน 4
ความปลอดภัยทั่วไป 4
สำหรับผลิตภัณฑ์ที่มีช่องจ่ายน้ำ 7
ความปลอดภัยสำหรับเด็ก 7
การปฏิบัติตามระเบียบ WEEE และการกำจัดผลิตภัณฑ์ขยะ: 8
ข้อมูลบรรจุภัณฑ์ 8
คำเตือน HC 8
สิ่งที่ควรทำเพื่อการประหยัดพลังงาน 8

3 การติดตั้ง 9

จุดที่ควรคำนึงถึงขณะขนย้ายตู้เย็น 9
การต่อระบบไฟฟ้า 9
การกำจัดบรรจุภัณฑ์ 9
การกำจัดตู้เย็นเก่า 9
การจัดวางและการติดตั้ง 9
การปรับขาตั้ง 11
สัญญาณเตือนเมื่อเปิดประตูตู้เย็นค้างไว้ 11
การเปลี่ยนหลอดไฟส่องสว่าง 11

4 การเตรียมการ 13

5 การใช้ตู้เย็น 14

แผงไฟแสดงสถานะ 14
การแช่แข็งอาหารสด 16
คำแนะนำสำหรับการถนอมอาหารแช่แข็ง 16
การจัดเรียงอาหาร 16
ข้อมูลการแช่แข็ง 17
การทำน้ำแข็ง 17
เครื่องทำน้ำแข็ง 18
ถาดบรรจุน้ำแข็ง 18
พัดลม 19
ช่องเก็บผักผลไม้ 19
ช่องแช่เย็น 19
คำอธิบายและการทำความสะอาดตัวกรองกลิ่น: 20
การสลับด้านประตู 21

6 การบำรุงรักษาและทำความสะอาด 22

การปกป้องพื้นผิวที่เป็นพลาสติก 22

7 การแก้ไขปัญหา 23

1 ตู้เย็นของท่าน

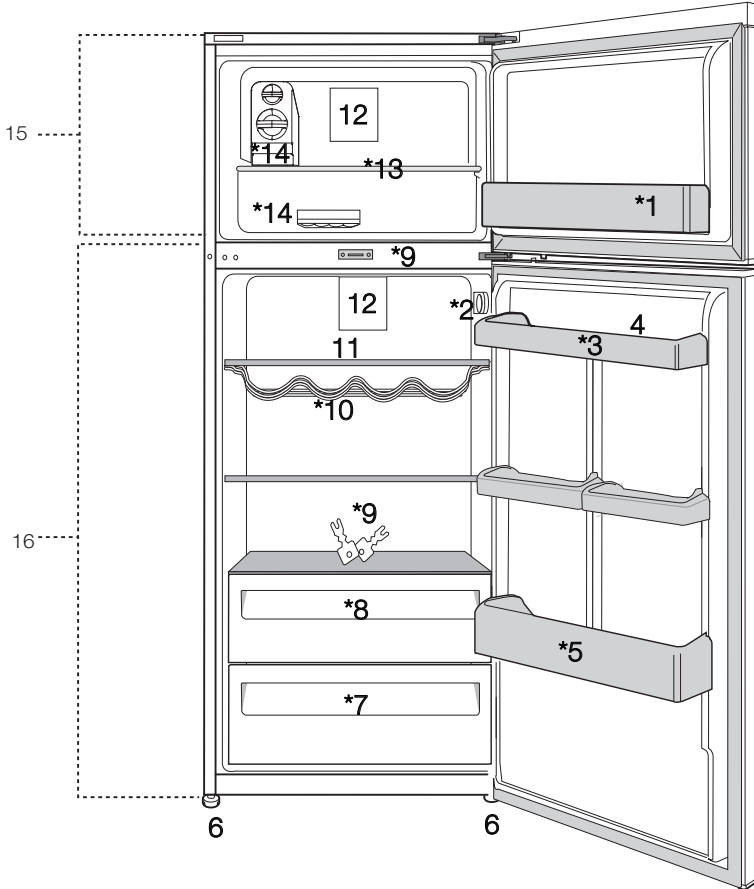

- | | |
|------------------------------------|------------------------------------|
| 1. ช่องแช่แข็ง- ชั้นใส่ของที่ประตู | 9. ตัวลิ้นคและกฏญแจ |
| 2. ปุ่มตั้งอุณหภูมิ | 10. ชั้นวางขวด |
| 3. ชั้นใส่ของที่ประตู | 11. ตู้เย็น - ชั้นกระจก |
| 4. ช่องเก็บใบ | 12. พัดลม |
| 5. ชั้นวางขวด | 13. ชั้นวางในช่องแช่แข็ง |
| 6. ขาดังแบบปรับได้ | 14. ช่องใส่น้ำแข็ง / ช่องทำน้ำแข็ง |
| 7. ช่องเก็บผักผลไม้ | 15. ช่องแช่แข็ง |
| 8. ช่องแช่เย็น | 16. ส่วนของตู้เย็น |
- *อุปกรณ์เสริม

ภาพที่ใช้ในคู่มือให้คำแนะนำเล่มนี้เป็นภาพเด้าร้าง และอาจไม่ตรงกับผลิตภัณฑ์ของท่าน หากชิ้นส่วนที่แสดงไม่มีอยู่ในผลิตภัณฑ์ที่ท่านซื้อมา แสดงว่าชิ้นส่วนดังกล่าวเป็นของรุ่นอื่น

2 คำเตือนด้านความปลอดภัยที่สำคัญ

โปรดอ่านข้อมูลต่อไปนี้ การ
ละเลยต่อข้อมูลนี้อาจทำให้
ได้รับบาดเจ็บหรือสิ่งของ
เสียหายได้ และยังทำให้
ความน่าเชื่อถือและการรับ
ประกันเป็นโมฆะ อายุการ
ใช้งานของผลิตภัณฑ์จะ
อยู่ที่ 10 ปี ในระยะเวลาดัง
กล่าว อะไหล่ของแท้จะมีให้
บริการเพื่อให้สามารถใช้งาน
ผลิตภัณฑ์ได้อย่างเหมาะสม
ลักษณะการใช้งาน
ผลิตภัณฑ์นี้ออกแบบมาให้
ใช้

- ในอาคารและในพื้นที่ปิด
เช่น บ้าน
- ในสภาพแวดล้อมการ
ทำงานแบบปิด เช่น ร้านค้า
และสำนักงาน
- ในบริเวณที่พักอาศัยแบบ
ปิด เช่น บ้านพัก โรงแรม
หอพัก
- ไม่ควรใช้ในที่กลางแจ้ง
ความปลอดภัยทั่วไป
- เมื่อท่านต้องการกำจัด/ทิ้ง
ผลิตภัณฑ์นี้ เราขอแนะนำ
ให้ท่านปรึกษาศูนย์บริการ
ที่ได้รับการรับรองเพื่อรับ
ทราบข้อมูลที่จำเป็นและ
หน่วยรับรอง
- ท่านสามารถสอบถาม
ทุกข้อสงสัยและปัญหาที่
เกี่ยวข้องกับตู้เย็นได้จาก
ศูนย์บริการที่ได้รับการ

- รับรอง ไม่ควรให้ใครก็ตาม
เข้ามายุ่งเกี่ยวกับตู้เย็น
โดยที่ยังไม่ได้แจ้งศูนย์
บริการที่ได้รับการรับรอง
- สำหรับผลิตภัณฑ์ที่มีช่อง
แช่แข็ง ห้ามรับประทาน
ไอศกรีมโคนและก้อนน้ำ
แข็งทันทีที่เอาออกจาก
ช่องแช่แข็ง (เพราะอาจ
ทำให้น้ำแข็งกัดปากของ
ท่านได้)
 - สำหรับผลิตภัณฑ์ที่มีช่อง
แช่แข็ง ห้ามนำขวดและ
กระป๋องเครื่องดื่มแช่ใน
ช่องแช่แข็ง เพราะขวดหรือ
กระป๋องอาจระเบิดได้
 - ห้ามใช้มือสัมผัสกับอาหาร
แช่แข็ง เนื่องจากอาจ
ทำให้อาหารติดมือ
 - ถอดปลั๊กตู้เย็นออกก่อน
ทำความสะอาดหรือละลาย
น้ำแข็ง
 - ไม่ควรใช้ไอน้ำและเครื่อง
ทำความสะอาดไอน้ำใน
การทำความสะอาดและ
ละลายน้ำแข็งในตู้เย็น
เนื่องจากไอน้ำอาจสัมผัส
กับส่วนที่เป็นไฟฟ้า ทำให้
เกิดการลัดวงจรหรือไฟ
ช็อตได้
 - ห้ามใช้ชิ้นส่วนของตู้เย็น
เช่น ประตู เป็นที่รองรับ
หรือเป็นที่เหยียบ

- ห้ามใช้อุปกรณ์ไฟฟ้าในตู้เย็น
- ห้ามเจาะหรือตัดชิ้นส่วนที่มีน้ำหนักความเย็นไหลผ่าน น้ำยาทำความเย็นที่พุ่งออกมาเมื่อมีการเจาะที่ท่อก๊าซของตัวทำระเหย ท่อเสริม หรือผิวตู้เย็น อาจทำให้เกิดการระคายเคืองที่ผิวหนังและบาดเจ็บที่ดวงตา
- ห้ามให้ช่องระบายอากาศของตู้เย็นมีสิ่งปิดคลุมหรือปิดกั้น
- ต้องให้ผู้ที่ผ่านการรับรองเป็นผู้ซ่อมแซมอุปกรณ์ไฟฟ้าเท่านั้น การซ่อมแซมโดยผู้ที่ไม่มีความรู้จะทำให้เกิดความเสียหายต่อผู้ใช้
- ในกรณีที่เครื่องมืออาจติดปกติหรืออยู่ในระหว่างการบำรุงรักษาหรือซ่อมแซมให้ตัดกระแสไฟหลักของตู้เย็นโดยการปิดฟิวส์ที่เกี่ยวข้อง หรือถอดปลั๊กตู้เย็นออก
- ห้ามดึงที่สายไฟขณะถอดปลั๊ก
- ตรวจสอบให้แน่ใจว่าได้วางเครื่องดื่มที่ผสมแอลกอฮอล์ในอัตราสูงอย่างเหมาะสมโดยปิดฝาและวางตั้งตรง
- ห้ามเก็บกระป๋องสเปรย์ที่มีสารไวไฟและระเบิดได้ในตู้เย็น
- ห้ามใช้เครื่องมือหรืออุปกรณ์ใดๆ มาเร่งขั้นตอนการละลายน้ำแข็ง นอกเหนือจากที่ผู้ผลิตแนะนำ
- ผลิตภัณฑ์นี้ไม่ได้ออกแบบมาให้ผู้ที่มีความผิดปกติทางร่างกาย การรับรู้ความรู้สึก หรือจิตใจ ใช้งาน หรือผู้ที่ไม่รู้วิธีการใช้งาน (รวมถึงเด็กๆ) เว้นแต่มีผู้ที่สามารถรับผิดชอบต่อความปลอดภัยของพวกเขาเหล่านั้น หรือมีผู้คอยแนะนำการใช้ผลิตภัณฑ์อยู่ด้วย
- ห้ามใช้งานตู้เย็นที่ชำรุดโปรดปรึกษาเจ้าหน้าที่ของศูนย์บริการหากมีข้อสงสัย
- ความปลอดภัยด้านไฟฟ้าของตู้เย็นจะรับประกันได้ก็ต่อเมื่อระบบสายดินภายในบ้านของท่านตรงตามมาตรฐาน
- การให้ผลิตภัณฑ์โดนฝน หิมะ แสงแดด และลมนั้นเป็นอันตรายในแง่ความปลอดภัยด้านไฟฟ้า
- โปรดติดต่อศูนย์บริการที่ได้รับการรับรองเมื่อสายไฟชำรุดเพื่อป้องกันอันตราย
- ห้ามเสียบปลั๊กไฟตู้เย็นเข้ากับเต้ารับที่ผนังในระหว่าง

การติดตั้ง มิฉะนั้นแล้ว อาจมีความเสี่ยงถึงชีวิตหรือบาดเจ็บสาหัส

- ตู้เย็นนี้มีจุดประสงค์เพื่อใช้เก็บอาหารเท่านั้น ห้ามใช้ในวัตถุประสงค์อื่น
- ป้ายข้อมูลจำเพาะทางเทคนิคจะติดอยู่ที่ผนังด้านซ้ายในตู้เย็น
- ห้ามเชื่อมต่อตู้เย็นเข้ากับระบบประหยัดไฟ เพราะอาจทำให้ตู้เย็นได้รับความเสียหาย
- ไม่ควรใช้เครื่องมือที่เกี่ยวข้องกับการมองเห็นต่างๆ เช่น แว่นขยาย จ้องมองที่ไฟสีน้ำเงิน
- สำหรับตู้เย็นที่ต้องควบคุมการใช้งานเอง ให้รออย่างน้อย 5 นาทีจึงค่อยเริ่มต้นใช้งานตู้เย็นหลังจากไฟดับ
- ควรส่งมอบคู่มือการใช้งานเล่มนี้แก่เจ้าของคนใหม่เมื่อมีการส่งต่อผลิตภัณฑ์ให้กับผู้อื่น
- ระวังอย่าให้สายไฟชำรุดระหว่างการขนส่งตู้เย็น สายไฟที่คดงออาจทำให้เกิดไฟไหม้ได้ ห้ามวางของหนักทับสายไฟ ขณะเสียบปลั๊กไฟห้ามสัมผัสปลั๊กโดยที่มีมือเปียก
- ห้ามเสียบปลั๊กไฟตู้เย็นหากได้รับที่ผ่นังหลวม
- ไม่ควรฉีดน้ำที่ด้านในหรือ

ด้านนอกของตัวผลิตภัณฑ์ เพื่อความปลอดภัย

- ห้ามฉีดสารที่มีส่วนผสมของก๊าซไวไฟ เช่น ก๊าซโพรเพน ใกล้กับตู้เย็นเพื่อไม่ให้เกิดไฟไหม้หรือการระเบิด
- ห้ามวางภาชนะที่บรรจุน้ำไว้เหนือตู้เย็น เพราะหากน้ำหกอาจทำให้เกิดไฟช็อตหรือไฟไหม้ได้
- อย่าใส่อาหารในตู้เย็นจนแน่นเกินไป หากใส่แน่นเกินไป อาหารอาจหล่นลงมาเมื่อเปิดประตู ทำให้ท่านได้รับบาดเจ็บและทำความเสียหายให้กับตู้เย็น
- ห้ามวางสิ่งของไว้เหนือตู้เย็น มิฉะนั้นแล้ว สิ่งของอาจหล่นลงมาขณะที่เปิดหรือปิดประตูตู้เย็น
- ไม่ควรใส่สิ่งของที่ต้องมีการควบคุมอุณหภูมิให้คงที่ เช่น วัคซีน ยาที่ไวต่อความร้อน และเครื่องมือวิทยาศาสตร์ เป็นต้น
- หากไม่ใช้ตู้เย็นเป็นเวลานาน ควรถอดปลั๊กตู้เย็น หากสายไฟมีปัญหาอาจทำให้เกิดไฟไหม้ได้
- ควรทำความสะอาดขาปลั๊กเป็นประจำด้วยผ้าแห้ง มิฉะนั้นอาจเกิดไฟไหม้ได้
- ตู้เย็นอาจเลื่อนไปมา หาก

ไม่ได้ยึดขาปรับตั้งให้มั่นคงบนพื้น การยึดขาปรับตั้งให้มั่นคงบนพื้นจะช่วยให้ตู้เย็นไม่เลื่อน

- ขณะขนย้ายตู้เย็น ห้ามจับที่มีมือจับประตู เนื่องจากอาจทำให้แตกหักเสียหายได้
- เมื่อท่านต้องวางผลิตภัณฑ์นี้ใกล้กับตู้เย็นหรือตู้แช่แข็งอีกเครื่อง ควรเว้นระยะห่างระหว่างตู้อย่างน้อย 8 ซม. เพราะผนังด้านข้างที่ติดกันอาจเกิดความชื้นได้
- ห้ามใช้ผลิตภัณฑ์หากส่วนที่มีแผงไฟ (ฝาครอบกล่องแผงไฟ) (1) ที่ด้านบนหรือด้านหลังของผลิตภัณฑ์เปิดอยู่

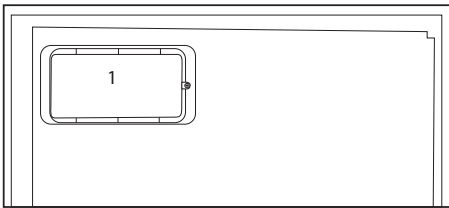
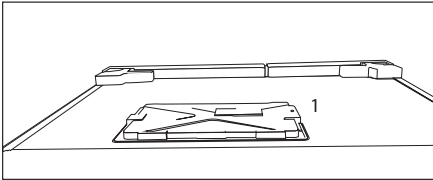

สำหรับผลิตภัณฑ์ที่มีช่องจ่ายน้ำ

- แรงดันช่องใส่น้ำเย็นจะต้องไม่เกิน 90 psi (6.2 บาร์) หากแรงดันน้ำเกิน 80 psi (5.5 บาร์) ให้ใช้วาล์วจำกัดแรงดันในระบบนำหลักของท่าน หากท่านไม่ทราบวิธีการตรวจสอบแรงดันน้ำ โปรดสอบถามช่างประปา
- หากมีความเสี่ยงว่าจะเกิดค้อนน้ำ (Water hammer) ในการติดตั้ง โปรดใช้อุปกรณ์ป้องกันค้อนน้ำในการติดตั้งเสมอ กรุณาปรึกษากับช่างประปาหากท่านไม่แน่ใจว่าจะมีค้อนน้ำเกิดขึ้นในการติดตั้งหรือไม่
- ห้ามติดตั้งกับท่อน้ำร้อน โปรดคำนึงถึงความเสี่ยงที่ท่อจะกลายเป็นน้ำแข็ง อุณหภูมิของน้ำควรอยู่ในช่วง 33°F (0.6°C) ถึง 100°F (38°C)
- ใช้กับน้ำที่ดื่มได้เท่านั้น ความปลอดภัยสำหรับเด็ก
- หากประตูมีตัวล็อค ให้เก็บกุญแจให้พ้นจากมือเด็ก
- ต้องคอยดูแลเด็กๆ ไม่ให้เข้ามาเล่นตู้เย็น

การปฏิบัติตามระเบียบ WEEE และการกำจัดผลิตภัณฑ์ขยะ:

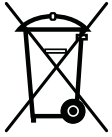

ผลิตภัณฑ์นี้เป็นไปตามข้อกำหนดของระเบียบ WEEE ในสหภาพยุโรป (2012/19/EU) ผลิตภัณฑ์นี้ได้ติดฉลากแยกประเภทขยะผลิตภัณฑ์เครื่องใช้ไฟฟ้าและอิเล็กทรอนิกส์

(WEEE)

ผลิตภัณฑ์นี้ได้รับการผลิตด้วยชิ้นส่วนและวัสดุคุณภาพสูงซึ่งสามารถนำกลับมาใช้ใหม่ และเหมาะแก่การรีไซเคิล ดังนั้น ห้ามทิ้งผลิตภัณฑ์ในลักษณะเดียวกับขยะทั่วไปเมื่อสิ้นสุดอายุการใช้งาน โปรดนำไปที่จุดรับขยะรีไซเคิลสำหรับอุปกรณ์ไฟฟ้าและอิเล็กทรอนิกส์ โปรดปรึกษาเจ้าหน้าที่ในพื้นที่เพื่อรับทราบเกี่ยวกับจุดรับขยะที่ใกล้ที่สุด พร้อมด้วยช่วยกันปกป้องสิ่งแวดล้อมและทรัพยากรธรรมชาติโดยการรีไซเคิลผลิตภัณฑ์ที่ใช้แล้ว เพื่อความปลอดภัยของเด็กๆ โปรดตัดสายไฟและทำลายกอลใกล้อุปกรณ์เพื่อไม่ให้อุปกรณ์ทำงานก่อนที่จะทิ้งผลิตภัณฑ์

ข้อมูลบรรจุภัณฑ์

บรรจุภัณฑ์ของผลิตภัณฑ์ได้รับการผลิตจากวัสดุที่สามารถรีไซเคิลได้ตามกฎหมายสิ่งแวดล้อมแห่งชาติ ห้ามทิ้งบรรจุภัณฑ์ในลักษณะเดียวกับขยะในบ้านหรือขยะทั่วไป โปรดนำไปที่จุดรับบรรจุภัณฑ์ที่เจ้าหน้าที่ในพื้นที่กำหนดไว้ โปรดอย่าลืม...

วัสดุรีไซเคิลนั้นเป็นสิ่งสำคัญต่อธรรมชาติและทรัพยากรในชาติของเรา

หากท่านต้องการร่วมประเมินบรรจุภัณฑ์ ท่านสามารถปรึกษากับองค์กรด้านสิ่งแวดล้อมหรือเทศบาลของท่านได้

ค่าเดือน HC

ถ้าระบบทำความเย็นของผลิตภัณฑ์ใช้น้ำยา R600a:

ก๊าซนี้เป็นสารไวไฟ ดังนั้น จึงต้องระวังไม่ทำให้ระบบทำความเย็นและท่อได้รับความเสียหายระหว่างการใช้งานและการขนส่ง ในกรณีที่มีความเสียหายเกิดขึ้นให้นำผลิตภัณฑ์ออกจากแหล่งกำเนิดไฟที่อาจทำให้ผลิตภัณฑ์ติดไฟได้ และพยายามให้ห้องที่วางตู้เย็นมีอากาศถ่ายเท

ถ้าระบบทำความเย็นของผลิตภัณฑ์ใช้น้ำยา R134a ท่านไม่จำเป็นต้องใส่ใจค่าเดือนนี้

ประเภทของก๊าซที่ใช้ในผลิตภัณฑ์นี้จะระบุอยู่ที่ฉลากซึ่งอยู่ตรงผนังด้านซ้ายในตู้เย็น ห้ามทิ้งผลิตภัณฑ์ในกองไฟ

สิ่งที่ควรทำเพื่อการประหยัดพลังงาน

- ไม่ควรเปิดประตูตู้เย็นทิ้งไว้นานๆ
- ไม่ควรใส่อาหารหรือเครื่องดื่มร้อนๆ ไว้ในตู้เย็น
- อย่าใส่อาหารในตู้เย็นจนแน่นเกินไปจนขัดขวางการถ่ายเทอากาศภายในตู้เย็น
- ไม่ควรตั้งตู้เย็นไว้ในที่ที่แดดส่องโดยตรงหรือใกล้กับอุปกรณ์ที่แผ่ความร้อน เช่น เตาอบ เครื่องล้างจาน หม้อน้ำ เป็นต้น ให้ตู้เย็นอยู่ห่างจากแหล่งความร้อนอย่างน้อย 30 ซม. และห่างจากเตาอบไฟฟ้าอย่างน้อย 5 ซม.
- ควรเก็บอาหารในภาชนะที่มีฝาปิด
- สำหรับผลิตภัณฑ์ที่มีช่องแช่แข็ง ท่านสามารถเก็บอาหารได้เต็มความจุในช่องแช่แข็งเมื่อน้ำขึ้นวางหรือลิ้นชักออกจากช่องแช่แข็ง อัตราการใช้พลังงานที่ระบุไว้สำหรับตู้เย็นจะกำหนดจากการนำขึ้นวางหรือลิ้นชักในช่องแช่แข็งออก และมีการบรรจุของเต็มอัตรา การใช้ขึ้นวางหรือลิ้นชักตามรูปร่างและขนาดของอาหารที่นำมาแช่แข็งนั้นไม่เป็นอันตรายแต่อย่างใด
- การละลายอาหารแช่แข็งในตู้เย็นจะช่วยประหยัดพลังงานและถนอมคุณภาพของอาหาร

3 การติดตั้ง

⚠ ในกรณีที่ไม่มีปฏิบัติตามข้อมูลในคู่มือผู้ใช้ ผู้ผลิตจะไม่รับผิดชอบต่อความเสียหายใดๆ

จุดที่ควรคำนึงถึงขณะขนย้ายตู้เย็น

1. ต้องถอดปลั๊กตู้เย็น ก่อนการขนย้ายตู้เย็น จะต้องไม่มีสิ่งของใดๆ ในตู้เย็น และต้องทำความสะอาดเสียก่อน

2. ก่อนที่จะบรรจุตู้เย็นลงในกล่องโปรตมันให้วาง ชั้นวาง อุปกรณ์ต่างๆ ของเก็บผัก ผลไม้ ฯลฯ ในตู้เย็นจะต้องยึดไว้ด้วยเทปขาว และยึดให้แน่นเพื่อไม่ให้กระแทก ต้องมีการพันกล่องบรรจุตู้เย็นด้วยเทปหนาหรือเชือกที่แข็งแรง และปฏิบัติตามข้อกำหนดในการขนย้ายอย่างเคร่งครัด

3. ควรเก็บกล่องบรรจุเดิมและโฟมไว้เพื่อใช้ในการขนย้ายครั้งต่อไป ก่อนที่จะเริ่มใช้ตู้เย็น

ตรวจสอบสิ่งต่อไปนี้ก่อนเริ่มใช้ตู้เย็น:

1. ทำความสะอาดด้านในตู้เย็นตามที่แนะนำไว้ในหัวข้อ "การบำรุงรักษาและทำความสะอาด"

2. เสียบปลั๊กตู้เย็นเข้ากับเต้ารับที่ผนัง เมื่อประตูตู้เย็นเปิด ไฟในตู้เย็นจะสว่างขึ้น

3. เมื่อคอมเพรสเซอร์เริ่มทำงาน จะมีเสียงดัง ของเหลวและก๊าซที่อยู่ภายในตู้เย็นอาจทำให้เสียงดังขึ้น แม้ว่าคอมเพรสเซอร์จะไม่ทำงานก็ตาม ทั้งนี้เป็นการทำงานปกติ

4. ขอบด้านหน้าและด้านข้างของตู้เย็นจะอุ่น ซึ่งเป็นสิ่งปกติ พื้นที่บริเวณนี้ออกแบบมาให้มีความอุ่นเพื่อป้องกันการเกิดหยดน้ำ

การต่อระบบไฟฟ้า

ต่อผลิตภัณฑ์เข้ากับสายดินซึ่งมีฟิวส์ที่มีขนาดที่เหมาะสมปกป้องอยู่

ข้อสำคัญ:

การต่อระบบไฟฟ้าต้องเป็นไปตามข้อกำหนดของประเทศนั้นๆ

- ปลั๊กไฟต้องอยู่ในที่ที่ใช้งานสะดวกหลังจากติดตั้งแล้ว
- ความปลอดภัยด้านไฟฟ้าของตู้เย็นจะรับประกันได้ก็ต่อเมื่อระบบสายดินภายในบ้านของท่านตรงตามมาตรฐาน
- ค่าแรงดันไฟฟ้าที่ระบุอยู่บนฉลากในตู้เย็นด้านซ้ายควรเท่ากับแรงดันไฟฟ้าจากเครือข่ายของท่าน
- ห้ามใช้สายไฟต่อและปลั๊กสามตา

⚠ สายไฟที่ชำรุดจะต้องทำการเปลี่ยนโดยช่างไฟฟ้าผู้เชี่ยวชาญ

⚠ ห้ามใช้ตู้เย็นจนกว่าจะได้รับการซ่อมแซม เพราะอาจทำให้เกิดไฟช็อตได้

การกำจัดบรรจุภัณฑ์

บรรจุภัณฑ์อาจเป็นอันตรายต่อเด็ก เก็บบรรจุภัณฑ์ให้พ้นจากมือเด็ก หรือทิ้งโดยการคัดแยกตามคำแนะนำในการคัดแยกขยะที่กำหนดโดยเทศบาล ห้ามทิ้งร่วมกับขยะปกติ แต่ควรทิ้งในจุดที่เทศบาลกำหนดสำหรับบรรจุภัณฑ์โดยเฉพาะ บรรจุภัณฑ์ของตู้เย็นผลิตจากวัสดุที่สามารถรีไซเคิลได้

การกำจัดตู้เย็นเก่า

กำจัดตู้เย็นเก่าโดยไม่ทำลายสิ่งแวดล้อม

- ท่านอาจปรึกษาตัวแทนจำหน่ายที่ได้รับบริการรับรองหรือศูนย์รวบรวมขยะของเทศบาลเกี่ยวกับการกำจัดตู้เย็น

ก่อนกำจัดตู้เย็น ควรตัดปลั๊กไฟ และหากมีตัวล๊อคที่ประตู ควรทำให้ตัวล๊อคใช้การไม่ได้เพื่อป้องกันอันตรายต่อเด็ก การจัดวางและการติดตั้ง

⚠ หากประตูห้องที่จะวางตู้เย็นมีความกว้างไม่เพียงพอที่จะนำตู้เย็นผ่านเข้าไป โปรดติดต่อศูนย์บริการที่ได้รับการรับรองเพื่อถอดประตูตู้เย็นออกและสามารถตะแคงผ่านประตูห้องเข้าไปได้

1. ติดตั้งตู้เย็นในที่ที่สะดวกแก่การใช้งาน
2. ติดตั้งตู้เย็นให้ห่างจากแหล่งความร้อน ความชื้น และแดดส่องโดยตรง
3. ต้องมีอากาศระบายถ่ายเทรอบๆ ตู้เย็นเพื่อให้ตู้เย็นทำงานได้อย่างมีประสิทธิภาพ หากติดตั้งตู้เย็นในช่องผนัง จะต้องเว้นระยะห่างจากเพดานและผนังอย่างน้อย 5 ซม. ห้ามวางตู้เย็นบนวัสดุ เช่น ผ้าหรือพรม
4. วางตู้เย็นบนพื้นที่เสมอกันเพื่อป้องกันการสั่น

การปรับขาตั้ง

หากตู้เย็นไม่สมดุล

ท่านสามารถปรับความสมดุลของตู้เย็นได้ โดยการปรับที่ขาตั้งด้านหน้าของตู้เย็นตามภาพประกอบ มุมด้านที่มีขาจะต่ำลงเมื่อหมุนตามทิศทางลูกศรสีดำ และจะยกสูงขึ้นเมื่อหมุนในทิศตรงข้าม ควรมีผู้ช่วยในการยกตู้เย็นขึ้นเล็กน้อย

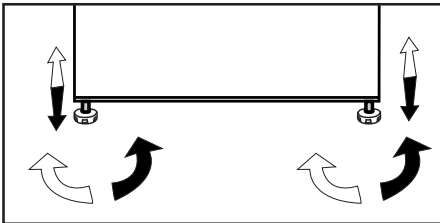

สัญญาณเตือนเมื่อเปิดประตูตู้เย็นค้างไว้

(คุณสมบัตินี้เป็นส่วนเสริม)

สัญญาณเสียงเตือนจะดังขึ้นเมื่อเปิดประตูตู้เย็นค้างไว้อย่างน้อย 1 นาที สัญญาณเตือนจะหยุดเมื่อปิดประตูหรือมีการกดปุ่มใดๆ (หากมี)

การเปลี่ยนหลอดไฟส่องสว่าง

การเปลี่ยนหลอดไฟ/LED ที่ใช้ในตู้เย็นโปรดติดต่อศูนย์บริการที่ได้รับการรับรอง หลอดไฟที่ใช้ในตู้เย็นนี้ไม่เหมาะในการให้แสงสว่างภายในบ้าน วัตถุประสงค์ของหลอดไฟชนิดนี้คือเพื่อช่วยให้ผู้ใช้สามารถวางอาหารในตู้เย็น/ช่องแช่แข็งได้อย่างสะดวกและปลอดภัย หลอดไฟที่ใช้ในตู้เย็นจะต้องทนต่อสภาพแวดล้อมที่รุนแรงได้ เช่น อุณหภูมิต่ำกว่า -20°C

(เฉพาะตู้แช่แข็งแบบแนวนอนและแนวตั้ง)

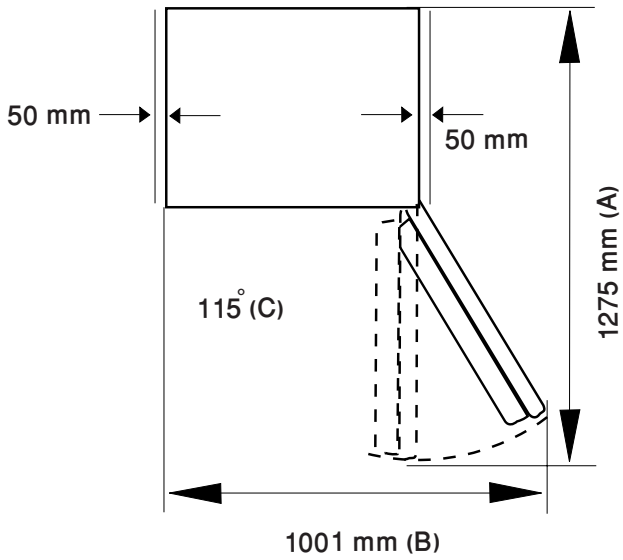
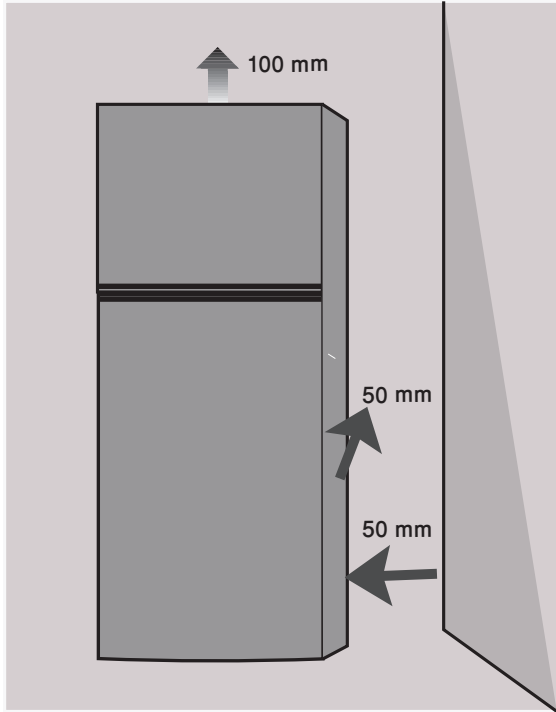

4 การเตรียมการ

- ตู้เย็น/ช่องแช่แข็งควรติดตั้งให้อยู่ห่างจากแหล่งความร้อน เช่น เตาแก๊ส เตาอบ ฮีตเตอร์ส่วนกลาง และเตาไฟ อย่างน้อย 30 ซม. และห่างจากเตาอบไฟฟ้า อย่างน้อย 5 ซม. และไม่ควรวางในที่ที่แดดส่องโดยตรง
 - โปรดทำความสะอาดด้านในของตู้เย็น/ช่องแช่แข็งให้เรียบร้อย
 - หากวางตู้เย็น 2 เครื่องติดกัน ควรเว้นระยะห่างระหว่างกันอย่างน้อย 2 ซม.
 - เมื่อใช้ตู้เย็น/ช่องแช่แข็งในครั้งแรก โปรดปฏิบัติตามคำแนะนำต่อไปนี้ในช่วง 6 ชั่วโมงแรก
 1. ไม่ควรเปิดประตูตู้เย็นบ่อยๆ
 2. ห้ามใส่สิ่งของใดๆ ในตู้เย็น
 3. ห้ามถอดปลั๊กตู้เย็น/ช่องแช่แข็ง หากไฟดับโดยที่เห็นข้อความควบคุมของท่าน โปรดอ่านคำเตือนในหัวข้อ "ข้อแนะนำในการแก้ปัญหา"
 - ตะกร้า/ลินชั๊กที่ใส่มาในช่องแช่เย็นจะช่วยใช้พลังงานน้อยลง และช่วยให้สภาวะการจัดเก็บดีขึ้น
 - อาหารที่สัมผัสกับเซนเซอร์วัดอุณหภูมิในช่องแช่แข็งอาจทำให้เครื่องใช้พลังงานมากขึ้น ดังนั้น จึงควรหลีกเลี่ยงการสัมผัสกับเซนเซอร์
 - ผลิตภัณฑ์นี้ได้รับการออกแบบให้ทำงานที่อุณหภูมิภายนอกได้ถึง 43 °C (90 SDgrF) แม้ว่าอุณหภูมิภายนอกจะลดต่ำถึง -15 °C อาหารแช่แข็งในช่องแช่แข็งก็จะไม่ละลายเนื่องจากเราใช้ระบบควบคุมอุณหภูมิด้วยอิเล็กทรอนิกส์แบบล้ำหน้า ในการติดตั้งครั้งแรก ไม่ควรติดตั้งผลิตภัณฑ์นี้ในที่ที่มีอุณหภูมิภายนอกต่ำ เนื่องจากช่องแช่แข็งจะไม่สามารถลดอุณหภูมิไปที่อุณหภูมิการทำงานมาตรฐาน เมื่อเครื่องทำงานต่อเนื่องดีแล้ว ท่านสามารถย้ายผลิตภัณฑ์ไปที่อื่นได้ หลังจากนั้น ท่านสามารถวางผลิตภัณฑ์ไว้ในที่จอดรถหรือห้องที่ไม่มีเครื่องทำความร้อนโดยไม่ต้องกังวลว่าจะทำให้อาหารแช่แข็งเน่าเสีย อย่างไรก็ตาม อุณหภูมิที่ต่ำที่ตั้งที่ระบุข้างต้นอาจทำให้อาหารในตู้เย็นกลายเป็นน้ำแข็ง ดังนั้นควรบริโภคอาหารในตู้เย็นตามวิธีการที่ควบคุมตามความจำเป็น เมื่ออุณหภูมิภายนอกเป็นปกติ ท่านอาจเปลี่ยนการตั้งค่าปุ่มตามต้องการ
- หากอุณหภูมิภายนอกต่ำกว่า 0°C อาหารในตู้เย็นจะเป็นน้ำแข็ง ดังนั้นเราขอแนะนำไม่ให้ใช้ตู้เย็นในอุณหภูมิที่ต่ำมาก ท่านอาจใช้ช่องแช่แข็งต่อได้ตามปกติ
 - ในบางรุ่น แผงเครื่องมือจะปิดโดยอัตโนมัติหลังจากปิดประตู 5 นาที และจะทำงานอีกครั้งเมื่อเปิดประตูหรือกดปุ่มใดๆ
 - อาจมีหยดน้ำเกาะที่ประตู/ชั้นวางและภาชนะที่ทำจากแก้ว เนื่องจากอุณหภูมิเปลี่ยนแปลงจากการเปิด/ปิดประตูตู้เย็น

5 การใช้ตู้เย็น

แผงไฟแสดงสถานะ

แผงไฟแสดงสถานะอาจแตกต่างกันไปตามรุ่นของผลิตภัณฑ์

ฟังก์ชันภาพ-เสียงบนแผงไฟแสดงสถานะจะอำนวยความสะดวกในการใช้งานผลิตภัณฑ์

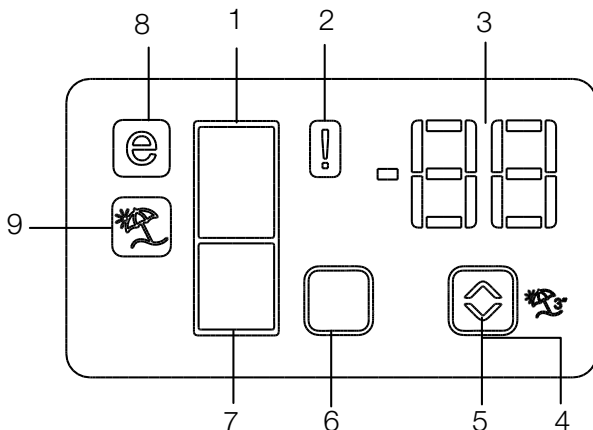

1. ไฟแสดงสถานะช่องแช่แข็ง
 2. ไฟแสดงสถานะข้อผิดพลาด
 3. ไฟแสดงอุณหภูมิ
 4. ปุ่มฟังก์ชันพักการทำงาน
 5. ปุ่มตั้งอุณหภูมิ
 6. ปุ่มเลือกช่อง
 7. ไฟแสดงสถานะในตู้เย็น
 8. ไฟแสดงโหมดประหยัดพลังงาน
 9. ไฟแสดงการพักการทำงาน
- *อุปกรณ์เสริม

รูปภาพต่างๆ ที่แสดงในคู่มือเล่มนี้เป็นรูปภาพแบบแผนผังและอาจจะไม่ตรงกับผลิตภัณฑ์ของคุณอย่างถูกต้องพอดี ถ้าชิ้นส่วนใดไม่ได้รวมอยู่ในผลิตภัณฑ์ที่คุณทำการซื้อ มา แสดงว่าชิ้นส่วนนั้นจะมีสำหรับรุ่นอื่นๆ ได้

1. ไฟแสดงสถานะช่องแช่แข็ง
ไฟแสดงสถานะช่องแช่แข็งจะสว่างขึ้น
ขณะตั้งอุณหภูมิในช่องแช่แข็ง
2. ไฟแสดงสถานะข้อผิดพลาด
หากตู้เย็นมีความเย็นไม่เพียงพอ หรือใน
กรณีที่เซนเซอร์ทำงานผิดปกติ ไฟแสดงนี้
จะทำงาน ขณะที่ไฟแสดงนี้ทำงาน "E" จะ
แสดงขึ้นบนไฟแสดงอุณหภูมิของช่องแช่
แข็ง และมีตัวเลข "1,2,3..." แสดงขึ้นบน
ไฟแสดงอุณหภูมิของตู้เย็น ตัวเลขเหล่านี้
นี้จะแจ้งให้ช่างซ่อมบำรุงทราบถึงข้อผิดพลาด
3. ไฟแสดงอุณหภูมิ
แสดงอุณหภูมิของช่องแช่แข็งและตู้เย็น
4. ปุ่มฟังก์ชันพักการทำงาน
กดปุ่มพักการทำงานค้างไว้ 3 วินาทีเพื่อ
เปิดใช้งานฟังก์ชันนี้ เมื่อฟังก์ชันพักการ
ทำงานเปิดทำงาน "-" จะแสดงขึ้นบน
ไฟแสดงอุณหภูมิของตู้เย็น และจะไม่มี
การทำความเย็นในตู้เย็น ขณะเปิดใช้งาน
ฟังก์ชันนี้ ไม่ควรเก็บอาหารไว้ในตู้เย็น ข้อ
อื่น ๆ ของตู้เย็นจะยังคงทำงานต่อตาม
อุณหภูมิที่ตั้งไว้
หากต้องการยกเลิกฟังก์ชันนี้ ให้กดปุ่ม
พักการทำงาน อีกครั้ง
5. ปุ่มตั้งอุณหภูมิ
เปลี่ยนอุณหภูมิของช่องที่เกี่ยวข้องให้อยู่
ระหว่าง -24°C ... -18°C และ 8°C ... 1°C
6. ปุ่มเลือกช่อง
ปุ่มเลือก: กดปุ่มเลือกช่องเพื่อสลับ
ระหว่างตู้เย็นกับช่องแช่แข็ง
7. ไฟแสดงสถานะในตู้เย็น
ไฟแสดงสถานะในตู้เย็นจะสว่างขึ้นขณะตั้ง
อุณหภูมิในตู้เย็น
8. ไฟแสดงโหมดประหยัดพลังงาน
แสดงให้ทราบว่าตู้เย็นกำลังทำงานอยู่
ในโหมดประหยัดพลังงาน ควรเปิดการ
ทำงานนี้หากตั้งอุณหภูมิสำหรับช่องแช่
แข็งไว้ที่ -18°C

9. ไฟแสดงการพักการทำงาน
แสดงให้ทราบว่ามีการเปิดใช้ฟังก์ชันพัก
การทำงาน

การแช่แข็งอาหารสด

- ควรห่อหรือปิดคลุมอาหารก่อนใส่ไว้ในตู้เย็น
- ควรทิ้งอาหารร้อนไว้ให้เย็นก่อนนำเข้าตู้เย็น
- อาหารที่จะแช่แข็งควรมีความสดและคุณภาพดี
- ควรแบ่งอาหารออกเป็นส่วนๆ สำหรับแต่ละวันหรือแต่ละมื้อที่ต้องการใช้
- ควรบรรจุอาหารโดยไม่ให้อากาศเข้าเพื่อป้องกันไม่ให้อาหารแห้งถึงแม้ว่าจะแช่ไว้ไม่นาน
- วัสดุที่ใช้บรรจุอาหารต้องไม่ฉีกขาดง่าย ทนต่อความเย็น ความชื้น กลิ่น น้ำมัน และกรด และอากาศเข้ามาไม่ได้ นอกจากนี้ ต้องปิดได้สนิทและทำจากวัสดุที่ใช้งานเหมาะสำหรับแช่แข็ง
- ต้องใช้อาหารแช่แข็งทันทีหลังจากที่ละลายแล้ว และไม่ควรนำกลับมาแช่แข็งอีก
- โปรดปฏิบัติตามคำแนะนำต่อไปนี้เพื่อให้ได้ผลที่ดีที่สุด

1. อย่าแช่แข็งอาหารปริมาณมากเกินไปในคราวเดียว คุณภาพของอาหารจะดีที่สุดเมื่อแช่แข็งจนถึงแกนกลางของอาหารโดยเร็วที่สุด
2. การใส่อาหารร้อนในช่องแช่แข็งจะทำให้ระบบทำความเย็นทำงานอย่างต่อเนื่องจนกว่าอาหารจะกลายเป็นน้ำแข็ง
3. ไม่ควรผสมอาหารที่แช่แข็งแล้วกับอาหารสด

คำแนะนำสำหรับการถนอมอาหารแช่แข็ง

- อาหารแช่แข็งบรรจุเสร็จควรเก็บรักษาตามคำแนะนำของผู้ผลิตอาหารแช่แข็งในช่องเก็บอาหารแช่แข็ง # (4 ดาว)
* ** *
- เพื่อคงคุณภาพของอาหารแช่แข็งตามกับผู้ผลิตและร้านจำหน่ายได้รักษาไว้ ควรปฏิบัติตามนี้:
 1. นำอาหารใส่ช่องแช่แข็งโดยเร็วที่สุดหลังจากซื้อ
 2. ตรวจสอบว่ามีฉลากและวันที่ติดอยู่

3. ควรบริโภคอาหารก่อนวัน "หมดอายุ", "รับประทานก่อน" ที่ติดอยู่บนอาหาร

การละลายน้ำแข็ง

ช่องแช่แข็งจะละลายน้ำแข็งโดยอัตโนมัติ
การจัดเรียงอาหาร

ชั้นวางในช่องแช่แข็ง	อาหารแช่แข็งต่างๆ เช่น เนื้อ ปลา ไอศกรีม ผัก และอื่นๆ
ถาดวางไข่	ไข่
ชั้นวางในตู้เย็น	อาหารในกระโถ จาน และภาชนะที่มีฝาปิด
ชั้นใส่ของบริเวณประตูตู้เย็น	อาหารหรือเครื่องดื่มขนาดเล็ก (เช่น นม น้ำผลไม้ และเบียร์)
ช่องเก็บผักผลไม้	ผักและผลไม้
ช่องเก็บอาหารสด	อาหารที่เก็บได้ไม่นาน (ชีส เนย ไข่กรอก เป็นต้น)

ข้อมูลการแช่แข็ง

อาหารต้องถูกแช่แข็งในตู้เย็นให้เร็วที่สุดเท่าที่จะเป็นไปได้เพื่อรักษาคุณภาพของอาหารเอาไว้

อาหารจะเก็บได้นานเมื่อเก็บรักษาที่อุณหภูมิ -18°C หรือต่ำกว่าเท่านั้น

ท่านสามารถรักษาความสดของอาหารได้นานหลายเดือน (อุณหภูมิในช่องแช่แข็งต้องอยู่ที่ -18°C หรือต่ำกว่า)

คำเตือน ! ⚠

- ควรแบ่งอาหารออกเป็นส่วนๆ สำหรับแต่ละวันหรือแต่ละมื้อที่ต้องการใช้
- ควรบรรจุอาหารโดยไม่ให้อากาศเข้าเพื่อป้องกันไม่ให้อาหารแห้งถึงแม้ว่าจะแช่แข็งไว้ไม่นาน
- วัสดุที่จำเป็นในการห่ออาหาร:
- เทปกาวที่ทนความเย็น
- ฉลากกาว
- หนังกา
- ปากกา

วัสดุที่ใช้บรรจุอาหารต้องไม่ฉีกขาดง่าย ทนต่อความเย็น ความชื้น กลิ่น น้ำมัน และกรด

ไม่ควรวางอาหารที่จะนำมาแช่แข็งติดกับอาหารแช่แข็งที่มีอยู่เดิมเพื่อป้องกันการละลายของอาหารที่แช่แข็งไว้แล้ว ต้องใช้อาหารแช่แข็งทันทีหลังจากที่ละลายแล้ว และไม่ควรนำกลับมาแช่แข็งอีก

การทำน้ำแข็ง

(คุณสมบัตินี้เป็นส่วนเสริม)

เติมน้ำลงในถาดบรรจุน้ำแข็ง แล้ววางไว้ในช่องแช่แข็ง น้ำจะกลายเป็นน้ำแข็งภายในเวลาประมาณ 2 ชั่วโมง

ท่านสามารถนำน้ำแข็งออกจากถาดได้โดยการนำออกมาจากช่องแช่แข็งแล้วบิด

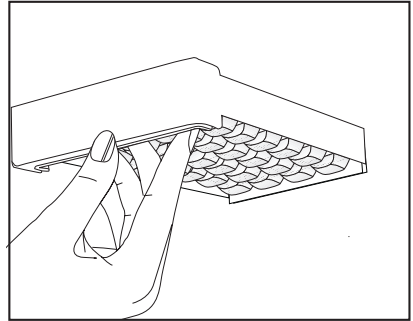

เครื่องทำน้ำแข็ง

(คุณสมบัตินี้เป็นส่วนเสริม)

- นำถังน้ำออกมาโดยการหมุนไปทางซ้าย
- เปิดฝาปิดถังน้ำโดยการหมุน แล้วเติมน้ำลงในถังจนถึงส่วนล่างของฝาปิดถังน้ำ
- หลังจากเติมน้ำแล้ว ให้ใส่ถังน้ำกลับเข้าที่ตามที่แสดงในภาพ และใส่ถังกลับเข้าที่โดยการหมุนตามทิศทางลูกศร น้ำจะไหลลงไปยังช่องทำน้ำแข็ง
- เมื่อน้ำกลายเป็นน้ำแข็งแล้ว ให้หมุนปุ่มของช่องทำน้ำแข็งตามทิศทางลูกศรเพื่อให้น้ำแข็งตกลงมาที่ลิ้นชักใส่น้ำแข็ง
- หยิบก้อนน้ำแข็งโดยดึงลิ้นชักน้ำแข็งออกมา
- ดึงช่องทำน้ำแข็งมาด้านหน้าเข้าหาตัว เพื่อนำช่องทำน้ำแข็งไปล้าง แล้วใส่ถังกลับลงในรางเลื่อนด้านในตู้เย็น แล้วดันถังกลับเข้าที่
- ดึงเครื่องทำน้ำแข็งเข้าหาตัวเพื่อดึงออกแล้วใส่ถังกลับลงในรางเลื่อนด้านบน แล้วดันถังกลับเข้าที่

ถาดบรรจุน้ำแข็ง

- นำถาดบรรจุน้ำแข็งออกจากช่องแช่แข็ง
- เติมน้ำลงในถาดบรรจุน้ำแข็ง
- ใส่ถาดบรรจุน้ำแข็งเข้าในช่องแช่แข็ง น้ำจะกลายเป็นน้ำแข็งภายในเวลาประมาณ 2 ชั่วโมง
- นำถาดบรรจุน้ำแข็งออกจากช่องแช่แข็งแล้วบิดถาดเหนือจานรับ ก้อนน้ำแข็งจะตกลงมาในจานรับอย่างง่ายดาย

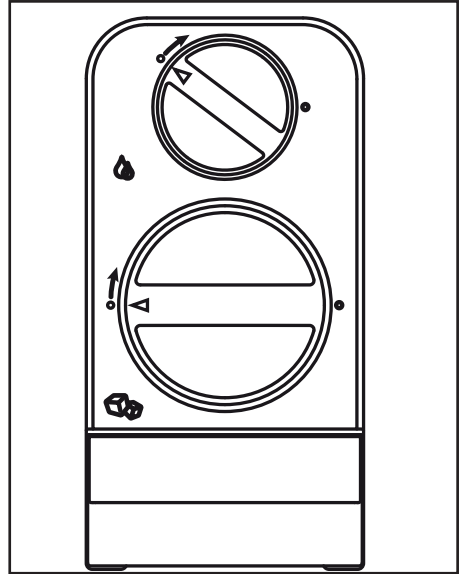

พัดลม

พัดลมออกแบบมาเพื่อให้มีการกระจายลมเย็นและไหลเวียนในตู้เย็นอย่างทั่วถึง ช่วงเวลาในการทำงานของพัดลมอาจแตกต่างกันไปตามคุณสมบัติของผลิตภัณฑ์ ขณะที่พัดลมทำงานร่วมกับคอมเพรสเซอร์เท่านั้นในบางผลิตภัณฑ์ ระบบควบคุมจะกำหนดช่วงเวลาในการทำงานตามข้อกำหนดในการทำความเย็น

ช่องแช่เย็น

(คุณสมบัตินี้เป็นส่วนเสริม)

ใช้ช่องนี้ในการเก็บอาหารที่เก็บได้ไม่นานหรือเนื้อสัตว์ที่กำลังจะนำมาบริโภค ซึ่งจำเป็นต้องเก็บรักษาในอุณหภูมิที่ต่ำกว่าตู้เย็น

ช่องแช่เย็นเป็นส่วนที่เย็นที่สุดในตู้เย็น ซึ่งท่านจะสามารถเก็บอาหารที่ทำจากนม เนื้อปลา และเบ็ดไก่ในอุณหภูมิที่เหมาะสม ไม่ควรเก็บผลไม้และผักไว้ในช่องนี้

ช่องเก็บผักผลไม้

ช่องเก็บผักผลไม้ออกแบบมาเพื่อใช้เก็บผักสดโดยเฉพาะ โดยที่ไม่สูญเสียความชื้นไป ดังนั้น ช่องนี้จึงมีการไหลเวียนของลมเย็นมากขึ้น

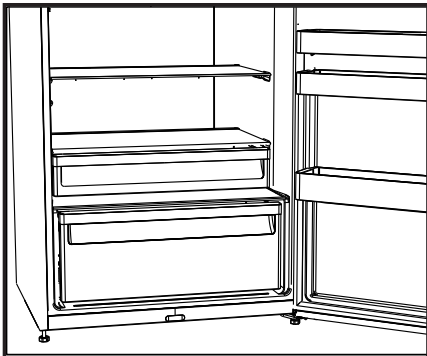
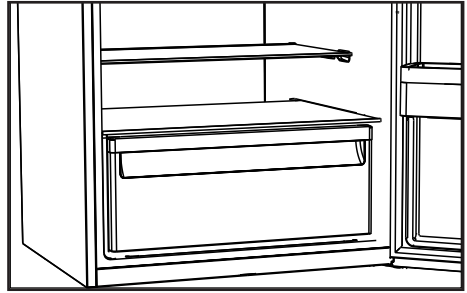

คำอธิบายและการทำความสะอาด ตัวกรองกลิ่น:

อุปกรณ์เสริม*

ตัวกรองกลิ่นจะช่วยป้องกันกลิ่นที่ไม่พึงประสงค์ในตู้เย็น ดึงฝาปิดตัวกรองกลิ่นลงจากด้านหน้าแล้วนำตัวกรองออกมาตามภาพ ดักตัวกรองไว้กลางแจ้งหนึ่งวัน ตัวกรองจะได้รับการทำความสะอาด ใส่ตัวกรองกลับเข้าที่ ต้องทำความสะอาดตัวกรองกลิ่นปีละครั้ง

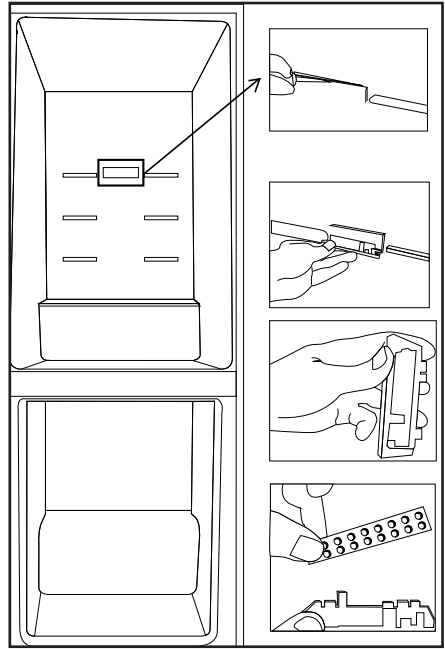

การสลับด้านประตู
(คุณสมบัตินี้เป็นส่วนเสริม)

ปฏิบัติตามลำดับตัวเลข

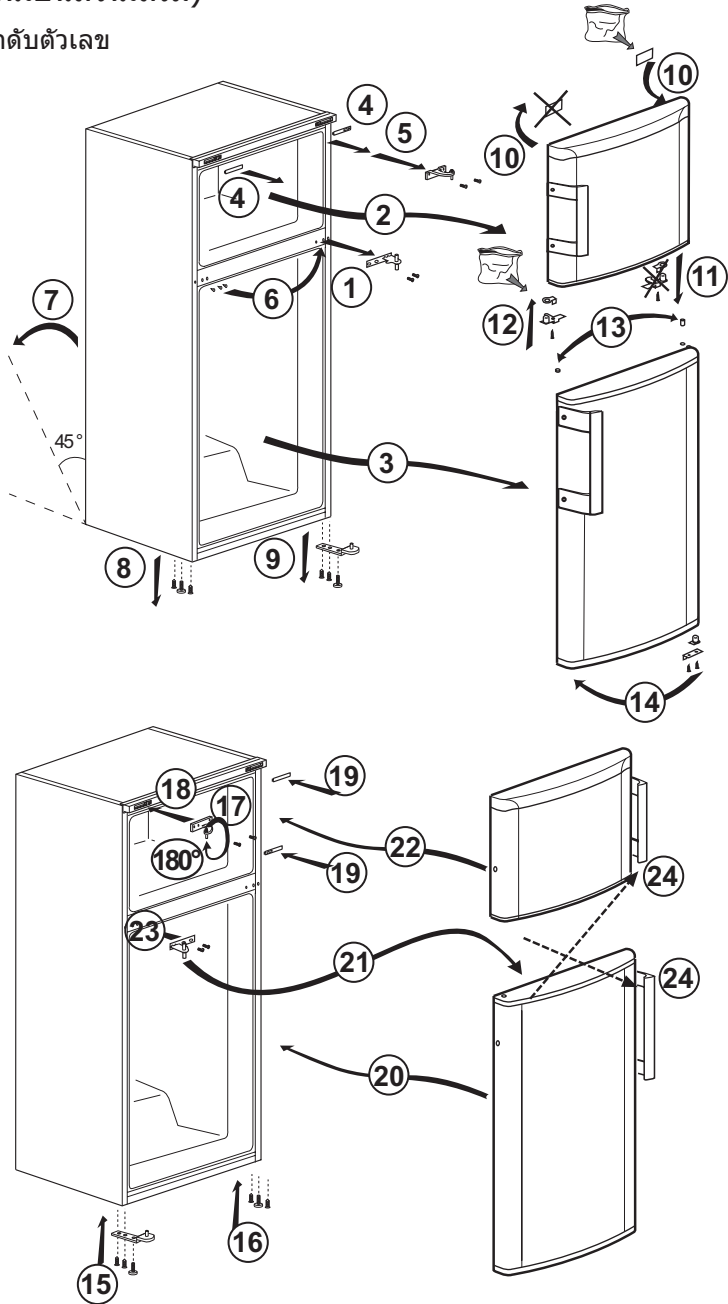

6 การบำรุงรักษาและทำความสะอาด

- ⚠ ห้ามใช้น้ำมัน เบนซิน หรือสารที่คล้ายกัน ในการทำความสะอาด
- ⚠ เราขอแนะนำให้ถอดปลั๊กก่อนทำความสะอาด
- ⚠ ห้ามใช้ของมีคม สบู่ น้ำยาทำความสะอาดบ้าน ผงซักฟอก และแวกส์ในการทำความสะอาด
- ⓘ ใช้น้ำอุ่นในการทำความสะอาดตัวตู้เย็น จากนั้นเช็ดให้แห้ง
- ⓘ ใช้ผ้าชุบน้ำที่ผสมด้วยโซเดียมไบคาร์บอเนต (เบคกิ้งโซดา) 1 ช้อนชา กับ น้ำ 2 ถ้วยในการทำความสะอาดภายใน แล้วเช็ดให้แห้ง
- ⚠ อย่าให้น้ำเข้าไปในคอมไฟและส่วนที่เป็นระบบไฟฟ้าอื่นๆ
- ⚠ หากไม่ได้ใช้ตู้เย็นเป็นเวลานาน ควรถอดปลั๊ก นำอาหารที่อยู่ในตู้เย็นออก ทำความสะอาด แล้วเปิดประตูตู้เย็นทิ้งไว้
- ⓘ ตรวจสอบขอบยางประตูสม่ำเสมอเพื่อให้แน่ใจว่าสะอาดและปราศจากเศษอาหาร
- ⚠ หากต้องการถอดชั้นวางที่ประตู ให้นำสิ่งของออกให้หมด แล้วดันชั้นวางขึ้นจากฐาน
- ⚠ ห้ามใช้สารทำความสะอาดหรือน้ำที่มีส่วนผสมของคลอรีนในการทำความสะอาดพื้นผิวด้านนอกและส่วนที่เคลือบด้วยโครเมียม คลอรีนจะทำให้ส่วนที่เป็นโลหะสึกกร่อน

- ⚠ ห้ามใช้สิ่งของมีคม เครื่องมือขัด สบู่ น้ำยาทำความสะอาดบ้าน ผงซักฟอก น้ำมันก๊าด น้ำมันเชื้อเพลิง น้ำมันขัดเงา ฯลฯ เพื่อไม่ให้ลวดลายบนพื้นผิวที่เป็นพลาสติกหายไปหรือเสียรูป ให้ใช้น้ำอุ่น และผ้านุ่มในการทำความสะอาด จากนั้นเช็ดให้แห้ง

การปกป้องพื้นผิวที่เป็นพลาสติก

- ⓘ อย่าใส่ น้ำมันหรืออาหารที่มีน้ำมันโดยที่ไม่ได้ปิดภาชนะนั้นๆ ไว้ในตู้เย็นเพราะอาจทำให้เกิดความเสียหายต่อพื้นผิวที่เป็นพลาสติกของตู้เย็น ในกรณีที่มีน้ำมันหกลงบนพื้นผิวที่เป็นพลาสติก ให้ทำความสะอาดและเช็ดส่วนที่มีน้ำมันทันทีด้วยน้ำอุ่น

7 การแก้ไขปัญหา

โปรดตรวจสอบรายการนี้ก่อนติดต่อศูนย์บริการ เพื่อช่วยให้ท่านประหยัดเวลาและค่าใช้จ่าย รายการนี้ได้รวบรวมปัญหาที่เกิดขึ้นบ่อยครั้ง โดยปัญหาเหล่านี้ไม่ได้เกิดจากข้อบกพร่องในการผลิตหรือการใช้วัสดุ ลักษณะเฉพาะบางอย่างที่อธิบายในที่นี้อาจไม่มีอยู่ในผลิตภัณฑ์ของท่าน

ตู้เย็นไม่ทำงาน
<ul style="list-style-type: none">• เสียบปลั๊กเข้ากับเต้ารับไม่ถูกต้อง >>>เสียบปลั๊กเข้ากับเต้ารับให้แน่น• ฟิวส์ของตู้เย็นที่เชื่อมต่อกับหรือฟิวส์หลักขาด >>>ตรวจสอบฟิวส์
เกิดการควมแน่นที่ผนังด้านข้างของตู้เย็น (MULTIZONE, COOL CONTROL และ FLEXI ZONE)
<ul style="list-style-type: none">• มีการเปิดประตูตู้เย็นบ่อยๆ >>>อย่าเปิดและปิดประตูตู้เย็นบ่อยๆ• สภาพแวดล้อมมีความชื้นสูง >>>อย่าวางตู้เย็นในที่ที่มีความชื้นสูง• มีการเก็บอาหารที่มีของเหลวโดยที่ไม่มีฝาปิด >>>อย่าเก็บอาหารที่มีของเหลวในภาชนะที่ไม่มีฝาปิด• มีการเก็บอาหารที่มีของเหลวโดยที่ไม่มีฝาปิด >>>อย่าเก็บอาหารที่มีของเหลวในภาชนะที่ไม่มีฝาปิด• ตั้งค่าตัวปรับอุณหภูมิไว้ที่ระดับเย็นจัด >>>ตั้งค่าตัวปรับอุณหภูมิในระดับที่เหมาะสม
คอมเพรสเซอร์ไม่ทำงาน
<ul style="list-style-type: none">• ระบบป้องกันความร้อนของคอมเพรสเซอร์เสียหายเนื่องจากไฟฟ้าช็อตข้อง หรือเกิดการถอดปลั๊กไฟออกและเสียบปลั๊กใหม่ ซึ่งทำให้ความดันของนํายาทำความเย็นในระบบทำความเย็นของตู้เย็นขาดความสมดุล ตู้เย็นจะเริ่มดำเนินงานหลังจากผ่านไปประมาณ 6 นาที โปรดติดต่อศูนย์บริการหากตู้เย็นไม่ทำงานหลังจากครบกำหนดเวลาดังกล่าว• ตู้เย็นอยู่ในรอบการละลายน้ำแข็ง >>>ซึ่งเป็นเรื่องปกติสำหรับตู้เย็นที่มีระบบละลายน้ำแข็งอัตโนมัติ รอบการละลายน้ำแข็งจะเกิดขึ้นเป็นระยะๆ• ไม่ได้เสียบปลั๊กตู้เย็น >>>ตรวจสอบให้แน่ใจว่าได้เสียบปลั๊กเข้ากับเต้ารับแล้ว• ปรับตั้งอุณหภูมิไม่ถูกต้อง >>>เลือกค่าอุณหภูมิที่เหมาะสม• ระบบไฟฟ้าช็อตข้อง >>>ตู้เย็นจะกลับสู่การทำงานปกติเมื่อระบบไฟฟ้ากลับสู่สภาพปกติ
มีเสียงดังขณะที่ตู้เย็นกำลังทำงาน
<ul style="list-style-type: none">• ประสิทธิภาพการทำงานของตู้เย็นอาจเปลี่ยนแปลง หากอุณหภูมิภายนอกเปลี่ยนไป ซึ่งถือเป็นการทำงานปกติ ไม่ได้เกิดจากความผิดปกติของตู้เย็นแต่อย่างใด
ตู้เย็นทำงานบ่อยหรือทำงานเป็นเวลานาน

<ul style="list-style-type: none"> • ผลิตภัณฑ์ใหม่อาจมีขนาดใหญ่กว่าเครื่องเดิม ตู้เย็นขนาดใหญ่จะใช้เวลาในการทำงานนานขึ้น • อุณหภูมิภายในห้องสูง >>> เป็นเรื่องปกติที่ผลิตภัณฑ์จะทำงานนานขึ้นเมื่ออุณหภูมิภายนอกสูง • อาจฟังเสียงปลั๊กตู้เย็นหรือใส่อาหารเข้าไปในตู้ >>> เมื่อฟังมีการเสียงปลั๊กตู้เย็นหรือใส่อาหาร ตู้เย็นจะใช้เวลาทำงานขึ้นเพื่อรักษาอุณหภูมิให้ได้ตามที่กำหนด ซึ่งเป็นการทำงานปกติ • อาจฟังมีการใส่อาหารร้อนปริมาณมากในตู้เย็น >>> ไม่ควรใส่อาหารร้อนๆ ไว้ในตู้เย็น • อาจมีการเปิดประตูตู้เย็นบ่อยครั้งหรือเปิดทิ้งไว้เป็นเวลานาน >>> อากาศอุ่นจะเข้าไปในตู้เย็น ทำให้ตู้เย็นต้องทำงานนานขึ้น อย่าเปิดประตูตู้เย็นบ่อยๆ • อาจเปิดประตูตู้เย็นหรือช่องแช่แข็งทิ้งไว้ >>> ตรวจสอบว่าปิดประตูสนิทดีแล้ว • ปรับอุณหภูมิในตู้เย็นไว้ต่ำมาก >>> ปรับอุณหภูมิตู้เย็นให้สูงขึ้น แล้วรอจนกว่าอุณหภูมิจะถึงค่าที่ต้องการ • ขอบยางประตูตู้เย็นหรือช่องแช่แข็งอาจสกปรก ฉีกขาด ชำรุด หรือหลุดออกมา >>> ทำความสะอาดหรือเปลี่ยนขอบยาง ขอบยางที่ชำรุด/ขาดจะทำให้ตู้เย็นต้องทำงานเป็นเวลานานขึ้นเพื่อรักษาอุณหภูมิให้ได้ตามค่าที่ตั้งไว้
อุณหภูมิช่องแช่แข็งอยู่ในระดับที่ต่ำมากในขณะที่อุณหภูมิในตู้เย็นเป็นปกติ
<ul style="list-style-type: none"> • ปรับอุณหภูมิในช่องแช่แข็งไว้ต่ำมาก >>> ปรับอุณหภูมิในช่องแช่แข็งให้สูงขึ้น แล้วตรวจสอบ
อุณหภูมิในตู้เย็นอยู่ในระดับที่ต่ำมากในขณะที่อุณหภูมิในช่องแช่แข็งเป็นปกติ
<ul style="list-style-type: none"> • ปรับอุณหภูมิในตู้เย็นไว้ต่ำมาก >>> ปรับอุณหภูมิในช่องแช่แข็งให้สูงขึ้น แล้วตรวจสอบ
อาหารที่เก็บไว้ในลิ้นชักตู้เย็นเป็นน้ำแข็ง
<ul style="list-style-type: none"> • ปรับอุณหภูมิในตู้เย็นไว้สูงมาก >>> ปรับอุณหภูมิในตู้เย็นให้ต่ำลง แล้วตรวจสอบ
อุณหภูมิในช่องแช่เย็นหรือช่องแช่แข็งสูงมาก
<ul style="list-style-type: none"> • ปรับอุณหภูมิในตู้เย็นไว้สูงมาก >>> การตั้งค่าอุณหภูมิในตู้เย็นส่งผลต่ออุณหภูมิในช่องแช่แข็ง ปรับอุณหภูมิในตู้เย็นหรือช่องแช่แข็ง จากนั้นรอจนกว่าอุณหภูมิจะถึงค่าที่เหมาะสมในส่วนนั้นๆ • มีการเปิดประตูตู้เย็นบ่อยครั้งหรือเปิดทิ้งไว้เป็นเวลานาน >>> อย่าเปิดประตูตู้เย็นบ่อยๆ • เปิดประตูตู้เย็นทิ้งไว้ >>> ปิดประตูให้สนิท • ฟังมีการเสียงปลั๊กตู้เย็นหรือใส่อาหารเข้าไปในตู้เย็น >>> ซึ่งเป็นสิ่งปกติ เมื่อฟังมีการเสียงปลั๊กตู้เย็นหรือใส่อาหารเข้าไป ตู้เย็นจะใช้เวลาทำงานขึ้นเพื่อรักษาอุณหภูมิให้ได้ตามที่กำหนด • อาจฟังมีการใส่อาหารร้อนปริมาณมากในตู้เย็น >>> ไม่ควรนำอาหารร้อนใส่เข้าไปในตู้เย็น
มีอาการสั่นหรือเสียงดัง
<ul style="list-style-type: none"> • พื้นไม้ได้ระดับหรือไม่มั่นคง >>> หากตู้เย็นสั่นเมื่อทำการเคลื่อนย้ายซ้ำๆ ให้ปรับขาเพื่อทำตู้เย็นให้สมดุล และตรวจสอบว่าพื้นได้ระดับและแข็งแรงพอที่จะรับน้ำหนักตู้เย็น สิ่งของที่วางอยู่บนตู้เย็นอาจทำให้เกิดเสียงดัง >>> นำสิ่งของที่วางอยู่บนตู้เย็นออก

มีเสียงคล้ายเสียงน้ำไหล เสียงฉ็ดพ่น ฯลฯ ดังจากตู้เย็น
<ul style="list-style-type: none"> เป็นการไหลเวียนของของเหลวและก๊าซที่เกิดขึ้นตามหลักการในการทำงานของตู้เย็น ซึ่งเป็นการทำงานปกติ ไม่ได้เกิดจากความผิดปกติของตู้เย็นแต่อย่างใด
มีเสียงลมออกจากตู้เย็น
<ul style="list-style-type: none"> พัดลมทำงานเพื่อระบายความร้อนตู้เย็น ซึ่งเป็นการทำงานปกติ ไม่ได้เกิดจากความผิดปกติของตู้เย็นแต่อย่างใด
เกิดหยดน้ำที่ผนังด้านในของตู้เย็น
<ul style="list-style-type: none"> สภาพอากาศที่ร้อนและชื้นทำให้เกิดน้ำแข็งและหยดน้ำ ซึ่งเป็นการทำงานปกติ ไม่ได้เกิดจากความผิดปกติของตู้เย็นแต่อย่างใด มีการเปิดประตูตู้เย็นบ่อยครั้งหรือเปิดทิ้งไว้เป็นเวลานาน >>>อย่าเปิดประตูตู้เย็นบ่อยๆ ปิดประตูที่เปิดอยู่ เปิดประตูตู้เย็นทิ้งไว้ >>>ปิดประตูให้สนิท
มีหยดน้ำที่ด้านบนนอกของตู้เย็นหรือระหว่างประตู
<ul style="list-style-type: none"> อาจมีความชื้นในอากาศ ซึ่งเป็นเรื่องปกติในสภาพอากาศชื้น เมื่อความชื้นลดลง หยดน้ำจะหายไป
กลิ่นเหม็นภายในตู้เย็น
<ul style="list-style-type: none"> ไม่ได้ทำความสะอาดเป็นประจำ>>>ทำความสะอาดภายในตู้เย็นเป็นประจำด้วยฟองน้ำ น้ำอุ่น หรือน้ำผสมคาร์บอเนต (เบคกิ้งโซดา) ภาชนะหรือบรรจุภัณฑ์บางอย่างอาจมีกลิ่น >>>ใช้ภาชนะหรือบรรจุภัณฑ์อื่น อาหารที่ใส่ในตู้เย็นไม่อยู่ในภาชนะที่มีฝาปิด >>>เก็บอาหารไว้ในภาชนะที่มีฝาปิด จุลินทรีย์ที่ออกมาจากภาชนะที่ไม่มีฝาปิดอาจทำให้เกิดกลิ่นที่ไม่พึงประสงค์ นำอาหารที่หมดอายุและที่เสียแล้วออกจากตู้เย็น
ปิดประตูตู้เย็นไม่ได้
<ul style="list-style-type: none"> ภาชนะที่ใส่อาหารอาจกีดขวางจนทำให้ไม่สามารถปิดประตูตู้เย็นได้ >>>เปลี่ยนตำแหน่งภาชนะที่กีดขวางประตู ตู้เย็นวางไม่ได้ระดับ >>>ปรับขาตั้งเพื่อทำให้ตู้เย็นสมดุล พื้นไม่ได้ระดับหรือไม่แข็งแรง >>>ตรวจสอบว่าพื้นได้ระดับและแข็งแรงพอที่จะรับน้ำหนักตู้เย็น
ช่องเก็บผักผลไม้ติด
<ul style="list-style-type: none"> อาหารสัมผัสกับเพดานของลิ้นชัก >>>จัดเรียงอาหารในลิ้นชักใหม่



57 7441 0000/AO
EN-TH



www.beko.com