



Dryer

User Manual

Сушилка

Інструкція користувача



DB 7111 PA - DB 7111 PAS



EN / UA

2960312588__EN/230920.1546

Please read this user manual first!

Dear Customer,
Thank you for preferring a Beko product. We hope that your product which has been manufactured with high quality and technology will give you the best results. We advise you to read through this manual and the other accompanying documentation carefully before using your product and keep it for future reference. If you transfer the product to someone else, give its manual as well. Pay attention to all details and warnings specified in the user manual and follow the instructions given therein.
Use this user manual for the model indicated on the cover page.



- Read the instructions.

Explanation of symbols

Throughout this user manual the following symbols are used:



DANGER!

- Warning against electric shock.



DANGER!

- Warning against fire hazard.



WARNING!

- Warning for hazardous situations with regard to life and property.



WARNING!

- Warning against hot surfaces.



WARNING!

- Warning against scalding hazard.



NOTE

- Important information or useful hints about usage.



Packaging materials of the product are manufactured from recyclable materials in accordance with our National Environment Regulations.

Do not dispose of the packaging wastes with the domestic waste or other wastes, discard them to the dedicated collection points designated by the local authorities.



This product was manufactured using the latest technology in environmentally friendly conditions.

1 Important instructions for safety and environment



NOTE

- This section contains safety instructions that will help protect from risk of personal injury or property damage. Failure to follow these instructions shall void any warranty.

1.1 General safety



WARNING!

The dryer can be used by children at and above 8 years old and by persons whose physical, sensory or mental capabilities were not fully developed or who lack experience and knowledge provided that they are supervised or trained on the safe usage of the product and the risks it brings out. Children should not play with the product. Cleaning and maintenance works should not be performed by children unless they are supervised by someone. Children of less than 3 years should be kept away unless continuously supervised.

- Adjustable feet should not be removed. The gap between the dryer and the floor should not be reduced with materials such as carpet, wood and tape. This will cause problems with the dryer.



WARNING!

Always have the installation and repairing procedures carried out by the Authorized Service. Manufacturer shall not be held liable for damages that may arise from procedures carried out by unauthorized persons.

- Never wash the dryer by spraying or pouring water onto it! There is the risk of electric shock!

For the products with a steam function:



WARNING!

- Use only distilled water or water condensed in the water tank of the machine in steam programs. Do not use mains water or additives. When using condensed water in the water tank, it should be filtered and cleared of fibres.
- Do not open the door when steam programs are running. Hot water may be expelled.
- Before putting laundry in a steam program, stains on it should be removed.
- You may only put laundry that is not dirty or stained but permeated with unpleasant odour in steam (odour removal) program.
- Do not use any dry cleaning sets or additional materials in a steam program or in any program.

1.1.1 Electrical safety



DANGER!

- Electrical safety instructions should be followed while electrical connection is made during the installation.
- The appliance must not be supplied through an external switching device, such as a timer, or connected to a circuit that is regularly switched on and off by utility.
- Connect the dryer to a grounded outlet protected by a fuse at the value specified on the type label. Have the grounding installation performed by a qualified electrician. Our company shall not be liable for any damages that will arise when the dryer is used without grounding in accordance with the local regulations.
- The voltage and allowed fuse protection is stated on the type label plate.
- The voltage specified on the type label must be equal to your mains voltage.
- Unplug the dryer when it is not in use.
- Unplug the dryer from the mains during installation, maintenance, cleaning and repair works.
- Do not touch the plug with wet hands! Never unplug by pulling on the cable, always pull out by grabbing the plug.



DANGER!

- Do not use extension cords, multi-plugs or adaptors to connect the dryer to power supply in order to decrease the risk of fire and electric shock.
- Power cable plug must be easily accessible after installation.
- Damaged mains cable should be changed notifying the Authorized Service.
- If the dryer is faulty, it must not be operated unless it is repaired by an authorized service agent! There is the risk of electric shock!

1.1.2 Product safety



DANGER!

- Superheating of the clothes inside of the dryer can occur if you cancel the programme or in the event of a power failure whilst the dryer is running, this concentration of heat can cause self-combustion and fire so always activate the ventilation programme to cool down or quickly remove all laundry from the dryer in order to hang them up and dissipate the heat.



DANGER!

Points to be taken into

consideration for fire hazard:

Below specified laundry or items must not be dried in the dryer considering fire hazard.

- Unwashed laundry items
- Items soiled with oil, acetone, alcohol, fuel oil, kerosene, stain removers, turpentine, paraffin or paraffin removers must be washed in hot water with plenty of detergent before being dried in the dryer.

For this reason especially the items containing the above specified stains must be washed very well, to do this use adequate detergent and choose a high washing temperature.

Below specified laundry or items must not be dried in the dryer due to the fire hazard:

- Garments or pillows bolstered with rubber foam (latex foam), shower bonnets, water resistant textiles, materials with rubber reinforcement and rubber foam pads.

Clothing cleaned with industrial chemicals.

Items such as lighter, match, coins, metal parts, needle etc. may damage the drum set or may lead to functional problems. Therefore check all the laundry that you will load into your dryer.



DANGER!

- Never stop your dryer before the programme completes. If you must do this, remove all laundry quickly and lay them out to dissipate the heat.
- Clothes that are washed inadequately may ignite on their own and even may ignite after drying ends.
- You must provide enough ventilation in order to prevent gases exiting from devices operating with other types of fuels including the naked flame from accumulating in the room due to the back fire effect.



WARNING!

- Underwear that contains metal reinforcements should not be dried in the dryer. Dryer may be damaged if metal reinforcements come loose and break off during drying.



NOTE

- Use softeners and similar products in accordance with the instructions of their manufacturers.
- Always clean the lint filter before or after each loading. Never operate the dryer without the lint filter installed.



WARNING!

- Never attempt to repair the dryer by yourself. Do not perform any repair or replacement procedures on the product even if you know or have the ability to perform the required procedure unless it is clearly suggested in the operating instructions or the published service manual. Otherwise, you will be putting your life and others' lives in danger.
- There must not be a lockable, sliding or hinged door that may block the opening of the loading door in the place where your dryer is to be installed.
- Install your dryer at places suitable for home use. (Bathroom, closed balcony, garage etc.)
- Make sure that pets do not enter the dryer. Check the inside of the dryer before operating it.
- Do not lean on the loading door of your dryer when it is open, otherwise it may fall over.
- The lint must not be allowed to accumulate around the tumble dryer
- The tumble dryer is not to be used if industrial chemicals have been used for cleaning.
- Fabric softeners, or similar products, should be used as specified by the fabric softener instructions.
- Exhaust air must not be discharged into a flue which is used for exhausting fumes from appliances burning gas or other fuels.

1.2 Mounting over a washing machine

- A fixing device should be used between the two machines when installing the dryer above a washing machine. The fitting device must be installed by the authorized service agent.
- Total weight of the washing machine and the dryer -with full load- when they are placed on top of each other reaches to approx. 180 kilograms. Place the products on a solid floor that has sufficient load carrying capacity!



WARNING!

- Washing machine cannot be placed on the dryer. Pay attention to the above warnings during the installation on your washing machine.

Installation Table for Washing Machine and Dryer

Dryer Depth	Washing Machine Depth			
	62 cm	60 cm	54 cm	< 50 cm
54 cm	Can be installed		Cannot be installed	
60 cm	Can be installed	Cannot be installed		

1.3 Intended use

- Dryer has been designed for domestic use. It is not suitable for commercial use and it must not be used out of its intended use.
- Use the dryer only for drying laundry that are marked accordingly.
- The manufacturer waives any responsibility arisen from incorrect usage or transportation.
- The service life of the dryer that you purchased is 10 years. During this period, original spare parts will be available to operate the dryer properly.

1.4 Child safety

- Packaging materials are dangerous for the children. Keep packaging materials away from children.

- Electrical products are dangerous for the children. Keep children away from the product when it is operating. Do not let them tamper with the dryer. Use the child-proof lock in order to prevent the children to tamper with the dryer.

	NOTE
Child-proof lock is on the control panel. (See Child lock)	

- Keep loading door closed even when the dryer is not in use.

1.5 Compliance with the WEEE Directive and Disposing of the Waste Product:



This product complies with EU WEEE Directive (2012/19/EU). This product bears a classification symbol for waste electrical and electronic equipment (WEEE).

This symbol indicates that this product shall not be disposed with other household wastes at the end of its service life. Used device must be returned to official collection point for recycling of electrical and electronic devices. To find these collection systems please contact to your local authorities or retailer where the product was purchased. Each household performs important role in recovering and recycling of old appliance. Appropriate disposal of used appliance helps prevent potential negative consequences for the environment and human health.

1.6 Compliance with RoHS Directive

The product you have purchased complies with EU RoHS Directive (2011/65/EU). It does not contain harmful and prohibited materials specified in the Directive.

1.7 Package information

Packaging materials of the product are manufactured from recyclable materials in accordance with our National Environment Regulations. Do not dispose of the packaging materials together with the domestic or other wastes. Take them to the packaging material collection points designated by the local authorities.

1.8 Technical Specifications

EN

Height (Min. / Max.)	84,6 cm / 86,6 cm*
Width	59,7 cm
Depth	56,8 cm
Capacity (max.)	7 kg**
Net weight (± %10)	34,5 kg
Voltage	See type label***
Rated power input	
Model code	

* Min. height: Height with adjustable feet are closed.

Max. height: Height with adjustable feet are opened maximum.

** Dry laundry weight before washing.

*** Type label is located behind the loading door.

	NOTE
<ul style="list-style-type: none"> Technical specifications of the dryer are subject to specification without notice to improve the quality of the product. Figures in this manual are schematic and may not match the product exactly. Values stated on markers on the dryer or in the other published documentation accompanying with the dryer are obtained in laboratory in accordance with the relevant standards. Depending on operational and environmental conditions of the dryer, these values may vary. 	



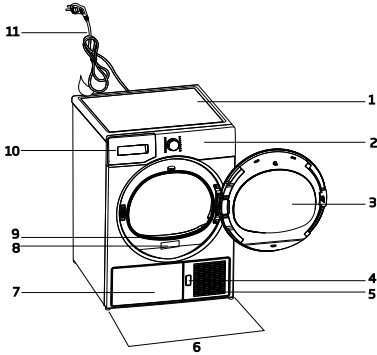

2 Your Dryer

2.1 Overview

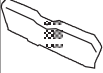

1. Top panel
2. Control panel
3. Loading door
4. Kick plate opening button
5. Ventilation grids
6. Adjustable legs
7. In models where the tank is placed below, the water tank is inside the toe board
8. Type label
9. Lint filter
10. Water tank drawer (in models where the tank is placed above)
11. Power cord

2.2 Package Contents

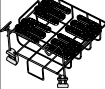
	1. Water drain hose *		5. Drying basket user manual*
	2. Filter drawer spare sponge*		6. Water Filling Container*
	3. User Manual		7. Pure Water*
	4. Drying basket*		8. Fragrance Capsules Group*

*It can be supplied with your machine depending on its model.

3 Installation

Before the calling the nearest Authorized Service for the installation of the dryer, ensure that electrical installation and water drain is appropriate referring to the user's manual. If they are not suitable, contact a qualified electrician and technician to make necessary arrangements.



NOTE

- Preparation of the dryer's location as well as the electrical and waste water installations is under customer's responsibility.



WARNING!

- Prior to installation, visually check if the dryer has any defects on it. If the drier is damaged, do not have it installed. Damaged products cause risks for your safety.

3.1 Appropriate installation location

Install the dryer on a stable and level surface. Dryer is heavy. Do not move it by yourself.

- Operate your dryer in a well ventilated, dust-free environment.
- The gap between the dryer and the surface should not be reduced by the materials such as carpet, wood and tape.
- Do not cover the ventilation grills of the dryer.
- There must not be a lockable, sliding or hinged door that may block the opening of the loading door in the place where your dryer is to be installed.
- Once the dryer is installed, it should stay at the same place where its connections have been made. When installing the dryer, make sure that its rear wall does not touch anywhere (tap, socket, etc.).
- Place the dryer at least 1 cm away from the edges of other furniture.
- Your dryer can be operated at temperatures between +5°C and +35°C. If the operating conditions fall outside of this range, operation of the dryer will be adversely affected and it can get damaged.

- The rear surface of the tumble dryer shall be placed against a wall.

	DANGER!
<ul style="list-style-type: none"> • Do not place the dryer on the power cable. 	

3.2 Removing the transportation safety assembly

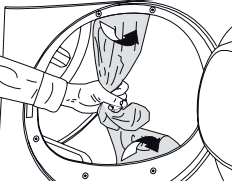
	WARNING!
	<ul style="list-style-type: none"> • Remove the transportation safety assembly before using the dryer for the first time. • If the door swing side of your appliance can be modified, see the reversible door mounting instructions.

3.3 Adjusting the feet

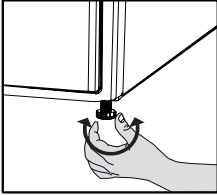
	<p>Turn the feet to left or right until the dryer stands level and firmly.</p>
---	--

3.4 Transportation of the dryer

Drain all water that has remained in the dryer. If direct water drain connection is made, then remove the hose connections.

	WARNING!
<ul style="list-style-type: none"> • We recommend carrying the dryer in upright position. If it is not possible to carry the machine in the upright position, we recommend carrying it by tilting towards the right side when looked from the front. 	

3.5 Changing the illumination lamp

In case an illumination lamp is used in your laundry dryer. To change the Bulb/LED used for illumination of your tumble dryer, call your Authorized Service. The lamp(s) used in this appliance is not suitable for household room illumination. The intended purpose of this lamp is to assist the user to place laundry in the tumble dryer in a comfortable way. The lamps used in this appliance have to withstand extreme physical conditions such as vibrations and temperatures above 50 °C

4 Preparation

4.1 Laundry suitable for drying in the dryer

Always obey the instructions given on the garment tags. Dry only the laundry having a label stating that they are suitable for drying in a dryer.

4.2 Laundry not suitable for drying in the dryer



Do not dry with dryer

Items with this symbol should not be dried in the dryer.



NOTE

- Delicate embroidered fabrics, woollen, silk garments, delicate and valuable fabrics, airtight items and tulle curtains are not suitable for machine drying.

4.3 Preparing laundry for drying

- Laundry may be tangled with each other after washing. Separate the laundry items before placing them into the dryer.
- Dry garments having metal accessories such as zippers, inside out.
- Fasten the zippers, hooks and buckles and button sheets.

4.4 Things to be done for energy saving

- Spin your laundry at the highest speed possible when washing them. Thus, the drying time is shortened and energy consumption is reduced.
- Sort out the laundry depending on their type and thickness. Dry the same type of laundry together. For example thin kitchen towels and tableclothes dries earlier than thick bathroom towels.
- Follow the instructions in the user manual for programme selection.
- Do not open the loading door of the machine during drying unless necessary. If you must open the loading door, do not keep it open for a long time.
- Do not add wet laundry while the dryer is in operation
- For models with a condenser unit: clean

the condenser once in a month or after every 30 operations regularly. .

- Clean the filter periodically. Read the Maintenance and cleaning of filters for detailed information.
- For models with flue unit: comply with the flue connection instructions and clean the flue.
- During the drying process, air the room well where your tumble dryer is operating.

4.5 Correct load capacity

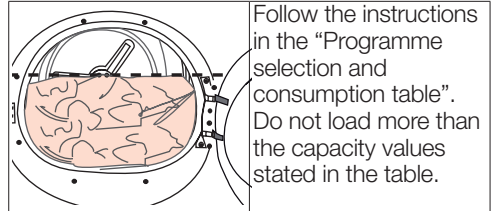

Following weights are given as examples.

Laundry	Approximate weights (g)*	Laundry	Approximate weights (g)*
Cotton quilt covers (double)	1500	Blouses	150
Cotton quilt covers (single)	1000	Cotton shirts	300
Bed sheets (double)	500	Shirts	250
Bed sheets (single)	350	Cotton dresses	500
Large tablecloths	700	Dresses	350
Small tablecloths	250	Jeans	700
Tea napkins	100	Handkerchiefs (10 pieces)	100
Bath towels	700	T-Shirts	125
Hand towels	350		

*Dry laundry weight before washing.

5 Operating the product

5.1 Control Panel

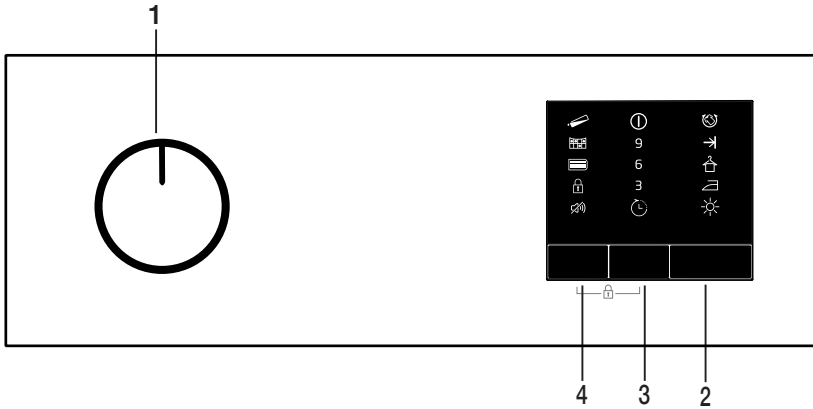

1. On/Off/Programme selection button
2. Start/Pause button
3. End Time button
4. Audio warning level button

5.2 Symbols

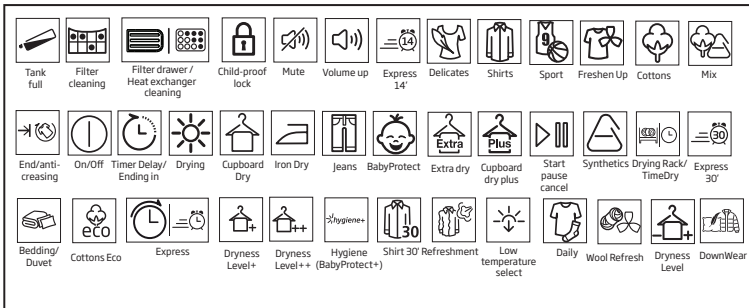

5.3 Preparation of drying machine

- Plug the drying machine.
- Open the loading door.
- Place the laundry to the drying machine without jamming them.
- Push and close the loading door.

Select the desired programme using the On/Off/Programme selection knob, the machine will turn on.

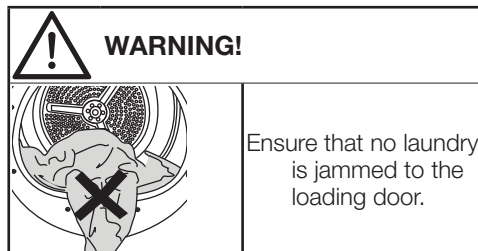

NOTE

- Selecting a programme using the On/Off/Programme selection button does not mean that the programme started. Press the Start / Stand-by button to start the programme.

5.4 Programme selection and consumption table

EN				
Programmes	Programme Description	Capacity (kg)	Spin speed in washing machine (rpm)	Drying Time (minutes)
Cottons Iron Dry	You may dry your cotton laundry to be ironed in this program to have them slightly damp for ease of ironing. (Shirt, T-shirt, tablecloth, etc.)	7	1000	90
Cottons Eco	You may dry all your cotton laundry in this program. (T-shirt, pants, pyjamas, baby clothes, underwear, linen, etc.) You can put your laundry in the wardrobe without ironing.	7	1000	121
Cottons Cupboard Dry	You may use this program for extra dryness in thick laundry such as pants, tracksuit. You can put your laundry in the wardrobe without ironing.	7	1000	126
Cottons Extra Dry	You may dry your thick cotton laundry in this program such as towels, bathrobe, etc. You can put your laundry in the wardrobe without ironing.	7	1000	131
Synthetics Iron Dry	You may dry your synthetic laundry to be ironed in this program to have them slightly damp for ease of ironing. (Shirt, T-shirt, tablecloth, etc.)	3,5	800	35
Synthetics Cupboard Dry	You may dry all your synthetic laundry in this program. (Shirt, T-shirt, underwear, tablecloth, etc.) You can put your laundry in the wardrobe without ironing.	3,5	800	48
Jeans	You may dry denim pants, skirts, shirts or jackets in this program.	4	1200	80
Refresh (Wool Refresh)	Ventilates for 10 minutes without blowing hot air. You can ventilate the cotton and linen clothes that have been enclosed for a long time with this program to remove their odour. You can use this program to ventilate and soften wool laundry that can be washed in a washing machine. Do not use for full drying.	-	-	10
Time Programmes	You may select from time programmes between 10 and 30 minutes to achieve the desired drying level at low temperature. In this programme, tumble drier's operation lasts for the set time independently from the dryness of laundry.	-	-	-
Outdoor/Sports (Goretex)	Use it to dry your clothes made of synthetics, cotton or mixed fabrics or waterproof products such as functional jacket, raincoat etc. Turn them inside out prior to drying.	2	1000	78
Mix(Daily)	You can dry both cotton and synthetic laundry with this programme. Sports and fitness clothes may be dried with this program.	4	1000	83
Hygiene (BabyProtect+)	It is a long-term program that you can use for the clothes (baby clothes, towels, underwear, etc. cotton) you require hygiene. Hygiene is provided with high temperature. It is especially suitable for durable fabrics. ((This program is identified and approved by England's "The British Foundation" (Allergy UK).))	5	800	105
Gentle Care / Shirts	It dries the shirts in a more sensitive manner, and causes less creasing and easier ironing.	1,5	1200	40
Express Super Short	Use this program to have 2 shirts ready for ironing.	0,5	1200	14

Energy consumption values				
Programmes	Capacity (kg)	Spin speed in washing machine (rpm)	Approximate amount of remaining humidity	Energy consumption value kWh
Cottons Eco *	7	1000	60%	4,21
Cottons Iron dry	7	1000	60%	3,25
Synthetics cupboard dry	3,5	800	40%	1,42
	*Cottons Eco programme" used at full and partial load is the standard drying programme to which the information in the label and the fiche relates, that this programme is suitable for drying normal wet Cottons laundry and that it is the most efficient programme in terms of energy consumption for Cottons.			

* : Energy Label standard programme (EN 61121:2012)

All the values on the chart are identified according to EN 61121:2012 standard. Consumption values may vary from the values in the chart depending on laundry type, wringing speed, ambient conditions and voltage levels.



Allergy UK is the brand of the British Allergy Association. Seal of Approval is created to guide people that require recommendation about a product that the related product restricts / reduces / eliminates the allergens or reduces the allergen content significantly in the ambient where allergy patients exist. It aims to provide assurance that the products are tested scientifically or examined in a way to provide measurable results.

to 3 hours, 6 hours or 9 hours using the Delay function.

Open the loading door and place the laundry. Select the drying programme.

Press the End Time selection button and set the delay time you wish. When the End Time button is pressed once, 3 hours delay is selected and the delay indicator will light up. If you press the same button again, 6 hours delay will be selected and when you press for the third time, 9 hours delay will be selected. If you press the End Time button once again, the delay will be cancelled.

After the End Time selection is made, start delayed running for the programme selected pressing the "Start/Stand-by" button.

 **NOTE**

- You can add or remove laundry within end time. At the end of the Time Delay countdown, the Time Delay warning indicator turns off and drying begins

5.5 Auxiliary functions

Audible warning

Drying machine makes an audible warning when the programme is completed. If you don't want it to make an audible warning, press the "Buzzer" button. When you press the Buzzer button, a light will illuminate and no audible warning will be made when the programme ends.

 **NOTE**

- You can select this function before or after the programme starts.

End time

If you prefer to dry your laundry at a later time, you can delay start time of the programme up

Changing the end time

If you want to change the duration during the countdown:

Cancel the programme by turning the On/Off/Programme selection knob. Select the programme you want and repeat the End Time selection process.

Cancelling the end time function

If you want to cancel the end time countdown and start the programme immediately:

Cancel the programme by turning the On/Off/Programme selection knob. Select the programme you want and press the Start/Stand-by button.

5.6 Warning indicators



NOTE

- Warning indicators may vary depending on the model of your dryer.

Filter cleaning

When the programme is completed, the warning indicator for filter cleaning turns on.

Water tank

If the water tank fills up while the programme continues, the warning indicator starts flashing and the machine goes into stand-by. In this case, empty the water tank and start the programme by pressing the Start / Stand-by button. Warning indicator turns off and programme resumes.

Filter drawer /Heat exchanger cleaning

When the programme is finished, the cleaning symbol of the heat exchanger or filter drawer may light up.

5.7 Starting the programme

Press the Start/Stand-by button to start the programme.

Drying indicator will light up, indicating that the programme has started.

5.8 Child Lock

The drying machine has a child lock which prevents the programme flow from being interrupted when the buttons are pressed during a programme. When the child lock is activated, all buttons on the panel except the On/Off/Programme selection knob are deactivated.

Press the End Time and Buzzer buttons simultaneously for 3 buttons to activate the child lock.

The child lock has to be deactivated to be able to start a new programme after the current programme is finished or to be able to interfere with the programme. To deactivate the child lock, keep the same buttons pressed for 3 seconds.



NOTE

- When the child lock is activated, the child lock warning indicator on the screen turns on.
- Child lock deactivates when the drying machine is turned off and on by the On/Off/Cancel knob.

When the child lock is active:

When the drying machine runs, or in stand-by state, the indicator symbols won't change upon changing the position of the programme selection knob.



NOTE

- When the drying machine runs and the child lock is active, it beeps twice when the programme selection knob is turned. If the child lock is deactivated without returning the programme selection knob to its previous position, programme will terminate due to the change in the programme selection knob position.

5.9 Changing the programme after it is started

You can change the programme you selected to dry your laundry with a different programme after the drying machine starts running

- For instance, select Extra Dry programme by turning the On/Off/Programme selection knob to select Extra Dry instead of Iron Dry.
- Press the Start/Stand-by button to start the programme.

Adding and removing clothes during stand-by

If you want to add or remove clothes to/from the drying machine after the drying programme starts:

- Press the Start/Stand-by button to put the drying machine in Stand-by state. The drying operation stops.
- Open the loading door while in Stand-by state, and close the door after you remove or add laundry.

- Press the Start/Stand-by button to start the programme.



NOTE

- Adding laundry after the drying operation starts may cause the dried laundry inside the machine to mix with wet laundry and leave the laundry damp at the end of operation.
- Adding or removing laundry during drying may be repeated as many times as you wish. But this operation continuously interrupts the drying operation, and thus increases programme duration and energy consumption. So, it is recommended to add laundry before the programme starts.
- If a new programme is selected by turning the programme selection knob while the drying machine is in stand-by, the running programme terminates.

5.11 End of programme

When the program ends, the Last/Anti-Wrinkle and Fibre Filter Cleaning Warning LEDs on the program follow up indicator will illuminate. Loading door may be opened and the dryer machine becomes ready for another run. Bring the On/Off/Programme selection knob to On/Off position to turn the drying machine off.



NOTE

- If the laundry is not removed after the programme is completed, the wrinkle prevention function activates for 2 hours to prevent the laundry inside the machine to get wrinkled. The programme tumbles the laundry with 10-minute intervals to prevent them from wrinkling.



WARNING!

- Do not touch the inner surface of the drum while adding or removing clothes during a continuing programme. The drum surface is hot.

5.10 Cancelling the programme

If you want to cancel the programme and terminate the drying operation for any reason after the drying machine starts running, turn the On/Off/Cancel knob, the programme will be cancelled.



WARNING!

- The inside of the drying machine shall be extremely hot when you cancel the programme during machine operation, so run the refresh programme to allow it to cool down.

6 Maintenance and cleaning

Service life of the product extends and frequently faced problems decrease if cleaned at regular intervals.

6.1 Lint Filter / Loading Door Inner Surface

Lint and fiber released from the laundry to the air during the drying cycle are collected in the Lint Filter.



WARNING!

- Always clean the lint filter and the inner surfaces of the loading door after each drying process.



NOTE

- You can clean the lint filter housing with a vacuum cleaner.

To clean the lint filter:

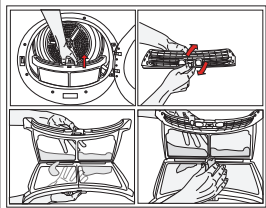

- Open the loading door.
- Remove the lint filter by pulling it up and open the lint filter.

- Clean lint, fiber, and cotton raveling by hand or with a soft piece of cloth.
- Close the lint filter and place it back into its housing.

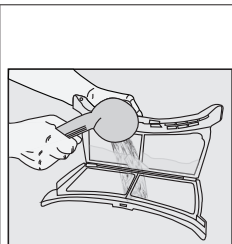

A layer can build up on the filter pores that can cause clogging of the filter after using the dryer for a while. Wash the lint filter with warm water to remove the layer that builds up on the lint filter surface. Dry the lint filter completely before reinstalling it.

- Clean the entire inner surface of the loading door and loading door gasket with a soft damp cloth.

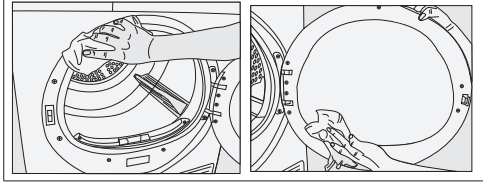

6.2 Cleaning the sensors

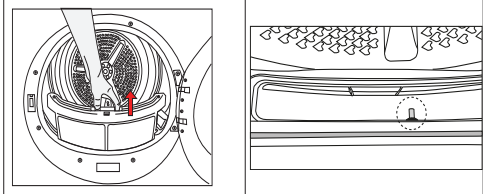

- There are temperature sensor in the dryer that detect whether the laundry is dry or not.

To clean the sensors:

- Open the loading door of the dryer.
- Remove the lint filter by pulling it up.
- Clean the sensor with your hand if any fluff accumulation on it.



NOTE

- Clean the sensor 4 times a year.
- Do not use metal tools when cleaning the sensor.
- Allow the machine to cool down if it is still hot due the drying process.



WARNING!

- Never use solvents, cleaning agents or similar substances for cleaning due to the risk of fire and explosion!

6.3 Draining the water tank

Dampness of the laundry is removed and condensed during drying process and the water that arise accumulates in the water tank. Drain the water tank after each drying cycle.

	WARNING!
<ul style="list-style-type: none"> • Condensed water is not drinkable! • Never remove the water tank when the programme is running! 	

If you forget to drain the water tank, the machine will stop during the subsequent drying cycles when the water tank is full and the Water Tank warning symbol will flash. If this is the case, drain the water tank and press Start / Pause button to resume the drying cycle.
To drain the water tank:

1. Remove the water tank in the drawer or container carefully.

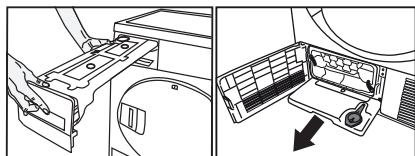

2. Drain the water in the tank.

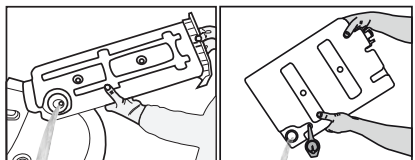

- If there is lint accumulation in the funnel of the water tank, clean it under running water.
- Place the water tank into its seat.

	NOTE
<ul style="list-style-type: none"> • If the direct water draining is used as an option, there is no need to empty the water tank. 	

6.4 For the condenser;

	NOTE
<ul style="list-style-type: none"> • Clean the condenser after every 30 drying cycles or once a month. 	

To clean the condenser:

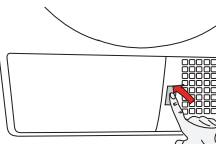
	<ul style="list-style-type: none"> • If a drying process has been carried out, open the door of the machine and wait until it cools down
--	---

- Unlock the 2 condenser locks after opening the kick plate
- Pull out the condenser.

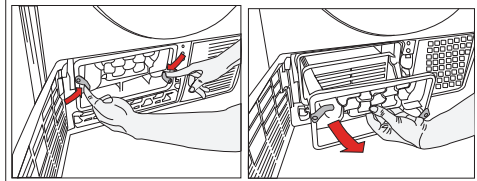

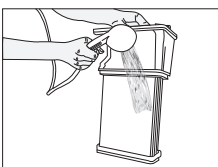
	Clean the condenser by applying pressurized water with a shower armature and wait until the water drains.
---	---

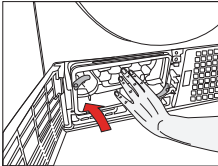
	Place the condenser in its housing. Fasten the 2 locks and make sure that they are seated securely.
---	---

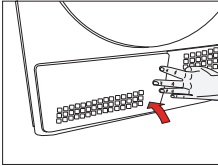
	Close the kick plate cover.
--	-----------------------------

7 Troubleshooting

Drying operation takes too long.

Fibre filter pores might be clogged. >>> Wash the filter with warm water.

Filter drawer might be clogged. >>> Clean the sponge and filter cloth (if any) in the filter drawer. (for the products with a heat pump)
The condenser might be blocked. >>> Wash the condenser.(for the products with a condenser)

The ventilation grills in front of the machine may be closed. >>> Remove any objects in front of the ventilation grills that blocks air. Ventilation may be inadequate because the area the machine is installed in is too small. >>> Open the door or windows to prevent the room temperature from rising very high.

A lime layer may have accumulated on the humidity or temperature sensors. >>> Clean the humidity or temperature sensors.

Excessive amount of laundry might be loaded. >>> Do not load the drying machine excessively.

Laundry might not have been wrung adequately. >>> Perform a higher speed wringing on the washing machine.

Clothes come out damp after drying.

A program not suitable for the laundry type may have been used.>>> Check the maintenance labels on the clothes and select a program suitable for the clothes' type or use time programs as extra.

Fibre filter pores might be clogged. >>> Wash the filter with warm water.

The condenser might be blocked. >>> Wash the condenser. (for the products with a condenser)

Filter drawer might be clogged. >>> Clean the sponge and filter cloth (if any) in the filter drawer.(For the products with a heat pump)
Excessive amount of laundry might be loaded. >>> Do not load the drying machine excessively.

Laundry might not have been wrung adequately. >>> Perform a higher speed wringing on the washing machine.

Drying machine does not turn on or program cannot be started. Drying machine does not run after it is configured.

Power plug might be unplugged. >>> Make sure the power cord is plugged in.

Loading door might be open. >>> Ensure that the loading door is properly closed.

A program might not be set or Start/Stand-by button might not be pressed. >>> Check that the program is set and it is not in Stand-by position.

Child lock may be activated. >>> Turn off the child lock.

Program terminated prematurely for no reason.

Loading door might not be closed completely. >>> Ensure that the loading door is properly closed.

There might be a power outage. >>> Press the Start/Stand-by button to start the program.

Water tank may be full. >>> Empty the water tank.

Clothes have shrunk, hardened or spoiled.

A program not suitable with the laundry type might have been used. >>> Check the maintenance labels on the clothes and select a program suitable for the clothes.

The lighting inside the drying machine does not turn on. (For models with a lamp)

Drying machine might not be turned on with the On/Off button or program might not be selected for machines without an On/Off button. >>> Make sure that the drying machine is turned on.
Lamp might be malfunctioning. >>> Contact Authorized Service to replace the lamp.

Filter cleaning warning symbol/LED is on/flashing.

Fibre filter might not be cleaned. >>> Clean the filter.

The filter slot might be clogged with lints. >>> Clean the filter slot. A layer of fluff might have accumulated clogging up the lint filter pores. >>> Wash the filter with warm water.

The condenser might be blocked. >>> Wash the condenser.

Water drips from the loading door.

Fibres might have gathered on the inner sides of the loading door and the loading door gasket. >>> Clean the inner surfaces of the loading door and the loading door gasket surfaces.

Loading door opens by itself.

Loading door might not be closed completely. >>> Push the loading door until the closing sound is heard.

Water tank warning symbol / led is on/flashing.

Water tank may be full. >>> Empty the water tank.

Water discharge hose might have collapsed. >>> If the product is connected directly to the water drain check the water discharge hose.

Steam symbol is flashing.(For the products with a steam function)

Steam tank may be empty => Fill the steam tank with distilled or condensed water.

Steam programs do not start (For the products with a steam function)

Steam tank may be empty, steam tank warning icon may light up on the screen => Fill the steam tank until the steam icon goes off.

Wrinkles are not removed with wrinkle removing program. (For the products with a steam function)

Excess amount of laundry may have been placed => Place specified amount of laundry.

Steam application time may be selected in low level => Choose a program with high amount of steam.

After completion of the program, the laundry may have stayed in the machine for a long time => Take the laundry out as soon as the program finishes, and hang it out.

Laundry odour not lessened with the odour removal program.(For the products with an odour removal program)

Excess amount of laundry may have been placed => Place specified amount of laundry.

Steam application time may be selected in low level => Choose a program with high amount of steam.



WARNING!

- If the problem persists after following the instructions in this section, contact your vendor or an Authorized Service. Never try to repair your product yourself.



NOTE

- In an event that you encounter an issue on any part on your appliance, you can ask for a replacement by contacting the authorized service with the appliance model number.
- Operating the appliance with non-authentic parts may lead the appliance to malfunction.
- Manufacturer and distributor are not liable for malfunctions resulting from using non-authentic parts.

PRODUCT FICHE

Complying Commission Delegated Regulation (EU) No 392/2012

Supplier name or trademark		Beko
Model name		DB7111PA - 7184681310 DB7111PAS - 7182541580
Rated capacity (kg)		7.0
Type of Tumble Dryer	Air Vented	-
	Condenser	•
Energy efficiency class ⁽¹⁾		B
Annual Energy Consumption (kWh) ⁽²⁾		504,2
Type of Control	Automatic	•
	Non-automatic	-
Energy consumption of the standard cotton programme at full load (kWh)		4,21
Energy consumption of the standard cotton programme at partial load (kWh)		2,31
Power consumption of the off-mode for the standart cotton programme at full load, P ₀ (W)		0,50
Power consumption of the left-on mode for the standart cotton programme at full load, P _L (W)		1,00
The duration of the left on mode (min)		30
Standard cotton programme ⁽³⁾		•
Programme time of the standard cotton programme at full load, T _{day} (min)		121
Programme time of the standard cotton programme at partial load, T _{day1/2} (min)		72
Weighted programme time of the standard cotton programme at full and partial load (T _w)		93
Condensation efficiency class ⁽⁴⁾		B
Average condensation efficiency of the standard cotton programme at full load, C _{day}		81%
Average condensation efficiency of the standard cotton programme at partial load, C _{day1/2}		81%
Weighted condensation efficiency of the standard cotton programme at full load and partial load, C ₁		81%
Sound power level for the standard cotton programme at full load ⁽⁵⁾		65
Built-in		-

• : Yes - : No

(1) Scale from A+++ (most efficient) to D (least efficient)

(2) Energy consumption based on 160 drying cycles of the standard cotton programme at full and partial load, and the consumption of the low-power modes. Actual energy consumption per cycle will depend on how the appliance is used.

(3) "Cotton cupboard dry programme" used at full and partial load is the standard drying programme to which the information in the label and the fiche relates, that this programme is suitable for drying normal wet cotton laundry and that it is the most efficient programme in terms of energy consumption for cotton

(4) Scale from G (least efficient) to A (most efficient)

(5) Weighted average value — L_{WA} expressed in dB(A) re 1 pW

Спочатку прочитайте керівництво користувача!

Шановний покупець,
Дякуємо за вибір продукції Веко. Сподіваємося, що придбаний виріб, виготовлений з високою якістю і за сучасними технологіями, забезпечить вам найкращі результати. Радимо вам уважно прочитати це керівництво та іншу супроводжувальну документацію, перш ніж використовувати придбаний продукт, а також зберегти ці матеріали для їх для подальшого використання. При передачі цього продукту іншій особі передайте їй також це керівництво користувача. Звертайте увагу на будь-яку інформацію і попередження, зазначені в керівництві користувача, і дотримуйтеся наведених у ньому інструкцій.

Використовуйте це керівництво для моделі, зазначеної на титульному аркуші.



- Ознайомтеся з інструкцією.

Пояснення значків

У цьому керівництві використовуються наступні символи:



НЕБЕЗПЕЧНО!

- Попередження відносно ризику ураження електричним струмом.



НЕБЕЗПЕЧНО!

- Попередження відносно пожежної небезпеки.



ПОПЕРЕДЖЕННЯ!

- Попередження про небезпечні ситуації для життя і майна.



ПОПЕРЕДЖЕННЯ!

- Попередження відносно гарячих поверхонь.



ПОПЕРЕДЖЕННЯ!

- Попередження щодо небезпеки опіків.



ПРИМІТКА

- Важлива інформація або корисні поради стосовно використання.



Упаковка виробу виготовлена з матеріалів, що переробляються відповідно до національного екологічного законодавства.

Не викидайте відходи пакувальних матеріалів разом із побутовими відходами або іншими відходами, відправляйте їх до спеціальних пунктів збору, назначених місцевою владою.



Цей продукт був виготовлений з використанням новітніх технологій в екологічно чистих умовах.

1 Важливі інструкції з техніки безпеки і захисту навколишнього середовища



ПРИМІТКА

- Цей розділ містить інструкції з техніки безпеки, які сприяють захисту від ризику отримання травми або пошкодження майна. Недотримання цих інструкцій призведе до анулювання гарантії.

1.1 Загальні правила

техніки безпеки



ПОПЕРЕДЖЕННЯ!

- Сушильний пристрій може використовуватися дітьми старшими 8 років і особами з обмеженими фізичними, сенсорними або розумовими можливостями, або тими, кому не вистачає досвіду і знань, за умови, якщо вони перебувають під наглядом або дістали відповідні інструкції щодо безпечного використання продукту і можливих ризиків при його використанні. Не дозволяйте дітям бавитися з виробом. Не дозволяйте дітям здійснювати операції по чищенню та догляду за пристроєм без відповідного нагляду.
- Діти молодше 3 років не повинні підходити до пристрою, якщо вони не знаходяться під постійним наглядом.
- Забороняється знімати регульовані по висоті ніжки. Зазор між сушильним пристроєм і поверхнею встановлення не повинен зменшуватися в результаті підкладання таких матеріалів, як килимове покриття, дерев'яні панелі і стрічки. В іншому випадку це може викликати проблеми в процесі сушіння.



ПОПЕРЕДЖЕННЯ!

- Процедури з монтажу і ремонту повинні здійснюватися виключно фахівцями авторизованої сервісної служби. Виробник не несе відповідальності за збитки, які можуть виникнути в результаті операцій, здійснених сторонніми особами.
- Не мийте продукт шляхом розпилення води або поливання водою! Існує небезпека ураження електричним струмом!

Для виробів з функцією обробки парюю:



ПОПЕРЕДЖЕННЯ!

- Для програм з обробкою парюю використовуйте лише дистильовану воду або воду, конденсовану в резервуарі для збирання води. Не використовуйте водопровідну воду або добавки. При використанні конденсованої води в резервуарі для збирання води її слід фільтрувати та очищати від волокон.
- Не відкривайте дверцята під час виконання програм з обробкою парюю. Можливе викидання гарячої води.
- Перш ніж покласти білизну для прання в програму з обробкою парюю, потрібно видалити з нього плями.
- У програмі з обробкою парюю можна прати лише білизну без забруднень і плям але з неприємним запахом (програма видалення запаху).
- Не використовуйте набори для чищення чи додаткові матеріали в програмі з обробкою парюю або в будь-якій іншій програмі.

1.1.1 Загальні правила електричної безпеки



НЕБЕЗПЕЧНО!

- В процесі монтажу електричних з'єднань слід дотримуватися правил електричної безпеки.
- Забороняється подавати на прилад живлення через зовнішній пристрій комутації, наприклад, таймер, або підключати його до електричної мережі, яка регулярно вмикається і вимикається комунальними службами.
- Сушильний пристрій необхідно підключити до заземленої розетки, захищеної запобіжником, відповідно умовам, зазначеним в паспортній таблиці. Монтаж проводів заземлення повинен здійснювати кваліфікований електрик. Наша компанія не несе відповідальності за будь-які можливі збитки, якщо сушильний пристрій використовується без дотримання вимог до заземлення, передбаченого відповідними місцевими правилами.
- Напруга і характеристики плавких запобіжників вказані на паспортній таблиці пристрою.
- Напруга, зазначена на паспортній таблиці, повинна дорівнювати напрузі мережі.
- Якщо сушильний пристрій не використовується, від'єднайте його від мережі.
- Сушильний пристрій повинен бути від'єднаним від мережі під час установки, обслуговування, чищення та ремонтних робіт.



НЕБЕЗПЕЧНО!

- Не торкайтеся штепсельної вилки вологими руками! Забороняється тягнути за шнур; щоб від'єднати пристрій від мережі, обов'язково беріться за штепсельну вилку. З метою зниження ризику виникнення пожежі та ураження електричним струмом не використовуйте подовжувачі, багатополосні вилки або адаптери для підключення сушильного пристрою до джерела живлення.
- Після установки пристрою необхідно забезпечити легкий доступ до шнура живлення.
- Пошкоджений мережевий шнур необхідно замінити, звернувшись до авторизованої сервісної служби.
- Якщо сушильний пристрій є несправним, його не можна використовувати, а треба відправити до авторизованого сервісного центру для ремонту! Існує небезпека ураження електричним струмом!

1.1.2 Правила техніки безпеки



НЕБЕЗПЕЧНО!

- Можливе перегрівання одягу всередині сушильного пристрою при скасуванні програми або у разі порушення електропостачання під час роботи сушильного пристрою. Концентрація тепла може спричинити самозаймання та пожежу, тому завжди активуйте програму вентиляції для охолодження або швидко вийміть всю білизну і розкладіть її для розсіювання тепла.



НЕБЕЗПЕЧНО!

- Правила, яких треба дотримуватися в цілях запобігання пожежній небезпеці:
- Нижче зазначені види білизни, які забороняється сушити в пристрої через пожежну небезпеку.
- Невипрана білизна
- Білизну, забруднена олією для смаження, ацетоном, спиртом, бензином, дизельним паливом, засобами для виведення плям, скипидаром, воском чи засобами для видалення воску, перед сушінням у сушильному пристрої слід промити великою кількістю гарячої води та миючого засобу.
- Вироби, що містять зазначені вище плями, необхідно ретельно випрати за допомогою відповідного миючого засобу і високої температури прання.
- З міркувань пожежної безпеки забороняється сушити в сушильній пристрої зазначені нижче види білизни:
- Одяг і подушки з підкладкою із спіненої гуми (спіненого латексу), шапочки для душу, водостійкі текстильні вироби, матеріали з каучуковим наповненням та подушечки із спіненої гуми.
- Одяг, очищений за допомогою промислових хімічних речовин.
- Попадання до сушильного пристрою таких предметів, як запальнички, сірники, монети, металеві деталі, голки і т. д. може призвести до пошкодження барабанної установки або викликати проблеми, пов'язані з використанням. Тому ретельно перевіряйте білизну, яку ви збираєтесь завантажити в сушильний пристрій.
- Забороняється зупиняти сушильний пристрій до повного завершення роботи програми. Якщо вам необхідно це зробити, швидко витягніть всю білизну і розкладіть її для розсіювання тепла.



НЕБЕЗПЕЧНО!

- Недостатньо випраний одяг може самозайматися і навіть загорятися після закінчення процесу сушіння.
- Необхідно забезпечити достатню вентиляцію для того, щоб запобігти умовам, коли гази, що виходять з пристрою і взаємодіють з іншими видами горючих речовин, включаючи відкрите полум'я, накопичуються в кімнаті в результаті ефекту зворотного спалаху.



ПОПЕРЕДЖЕННЯ!

- Забороняється сушити в пристрої нижню білизну, що містить металеві вставки. Сушильний пристрій може бути пошкоджений, якщо металеві вставки тріснуть і розірвуться в процесі сушіння.



ПРИМІТКА

- Використовуйте пом'якшувачі та аналогічні засоби відповідно до інструкцій виробників. Обов'язково очищуйте фільтр для збору ворсу до або після кожного циклу сушіння. Забороняється використовувати сушильний пристрій без встановленого фільтра для збору ворсу.



ПОПЕРЕДЖЕННЯ!

- Не намагайтеся полагодити сушильний пристрій самотужки. Не виконуйте операції з ремонту або заміни деталей виробу навіть якщо ви маєте відповідні знання або можливість виконати необхідну операцію, якщо це чітко не рекомендовано в інструкції з експлуатації або в опублікованому керівництві по обслуговуванню. В іншому випадку ви піддаєте ваше життя і життя інших людей ризику.
- В місці встановлення не повинні знаходитися двері з замком, розсувні або навісні двері, які можуть перешкоджати відкриттю завантажувального люка сушильного пристрою.
- Установіть сушильний пристрій в місцях, придатних для домашнього використання. (Ванна кімната, закритий балкон, гараж та ін.)
- Забезпечте, щоб домашні тварини не потрапляли до сушильного пристрою. Перед запуском пристрою перевірте його внутрішню частину.
- Не спирайтеся на завантажувальний люк сушильного пристрою, коли він відкритий, інакше він може перекинутися.
- Уникайте накопичення ворсу в барабанному сушильному пристрої
- Барабанний сушильний пристрій не можна використовувати, якщо для очищення використовувалися промислові хімічні речовини.
- Пом'якшувачі тканини або подібні продукти необхідно використовувати згідно з інструкціями до пом'якшувачів тканин.
- Відпрацьоване повітря не можна відводити в димохід, який використовується для відпрацьованих газів пристроїв, які спалюють газ або інші види палива.

1.2 Встановлення сушильного пристрою над пральною машиною

- При встановленні сушильного пристрою над пральною машиною між двома агрегатами треба розмістити кріпильне пристосування. Кріпильне пристосування встановлюється уповноваженим фахівцем з обслуговування.
- Загальна вага пральної машини і сушильного пристрою при повному навантаженні, якщо вони встановлені один на другий, досягає приблизно 180 кілограмів. Розміщуйте вироби на твердій підлозі, яка витримує відповідне допустиме навантаження!



ПОПЕРЕДЖЕННЯ!

- Пральну машину не можна встановлювати на сушильним пристрої. Зверніть увагу на наведене вище попередження під час установки пристрою на пральну машину.

Таблиця монтажних параметрів пральної машини та сушильного пристрою

Монтажна глибина сушильного пристрою	Монтажна глибина пральної машини			
	62 см	60 см	54 см	50 см
54 см	Монтаж допускається		Установка неможлива	
60 см	Монтаж допускається		Установка неможлива	

1.3 Передбачуване використання

- Цей сушильний пристрій призначений тільки для домашнього використання. Він не підходить для комерційного використання і повинен застосовуватися тільки відповідно до свого цільового призначення.
- Використовуйте сушильний пристрій тільки для сушіння білизни, що має відповідну позначку на етикетці.
- Виробник відмовляється від будь-якої відповідальності в разі неправильної експлуатації або транспортування пристрою.
- Термін служби придбаного сушильного пристрою становить 10 років. Протягом цього періоду для забезпечення правильної роботи пристрою будуть доступні оригінальні запасні

частини.

1.4 Правила техніки безпеки для дітей

- Пакувальні матеріали є небезпечними для дітей. Зберігайте пакувальні матеріали в недоступному для дітей місці.
- Електротехнічні вироби є небезпечними для дітей. Не дозволяйте дітям підходити до виробу під час його роботи. Слідкуйте, щоб діти не намагалися втручатися в роботу сушильного пристрою. Щоб запобігти втручанням дітей в роботу сушильного пристрою, використовуйте систему захисту від дітей.

	ПРИМІТКА
Кнопка ввімкнення системи захисту від дітей знаходиться на пультах управління. (Див. розділ «Система захисту від дітей».)	

- Тримайте дверцята завантажувального люку закритими, навіть коли сушильний пристрій не використовується.

1.5 Відповідність вимогам Директиви щодо утилізації відходів електричного та електронного обладнання (WEEE) і утилізація продукту:

Даний пристрій відповідає вимогам Директиви ЄС WEEE (2012/19/EU). Даний пристрій має класифікаційний знак утилізації відходів електричного та електронного обладнання (WEEE).



Цей символ вказує, що після вичерпання терміну служби цей продукт не підлягає утилізації разом з іншими побутовими приладами. Використаний пристрій потрібно направити до офіційного пункту прийому та переробки електричних та електронних приладів. Інформацію щодо розташування таких пунктів можна взяти у місцевих представників або у точці продажу, де був придбаний продукт. Кожне домоволодіння вносить важливий вклад у відновлення та переробку старих побутових приладів. Привална утилізація використаних приладів допомагає запобігти негативним наслідкам для середовища і здоров'я людини.

1.6 Відповідність вимогам Директиви ЄС щодо обмеження використання небезпечних речовин

Пристрій, який ви придбали, відповідає вимогам Директиви ЄС щодо обмеження використання небезпечних речовин (2011/65/EU). Він не містить шкідливих та заборонених речовин, вказаних у Директиві.

1.7 Інформація щодо пакувальних матеріалів

Пакувальні матеріали пристрою виготовлені з вторинної сировини у відповідності до Державних вимог охорони навколишнього середовища. Не утилізуйте пакувальні матеріали разом із побутовими та іншими відходами. Здавайте їх у спеціальні пункти прийому тари, споруджені місцевими комунальними службами..

1.8 Технічні характеристики

УА

Висота (регулюється)	84,6 см / 86,6 см*
Ширина	59,7 см
Глибина	56,8 см
Місткість (макс.)	7 кг**
Вага нетто (± %10)	34,5 кг
Напруга	Див. паспортну таблицю***
Номинальна споживана потужність	
Код моделі	

* Мінімальна висота: Висота з повністю закрученими регульованими ніжками.

Максимальна висота: Висота з повністю відкрученими регульованими ніжками.

** Вага сухої білизни перед пранням.

***Паспортна таблиця знаходиться за дверцятами завантажувального люку.

	ПРИМІТКА
<ul style="list-style-type: none">• Зміни в технічні характеристики сушильного пристрою для поліпшення якості продукту можуть вноситися без попереднього повідомлення.• Рисунки, наведені в цьому керівництві, є схематичними і не обов'язково відповідають конкретному виробу.• Значення, вказані на таблиці, розміщені на сушильному пристрої, або в інших опублікованих документах, які поставляються разом із сушильним пристроєм, отримані в лабораторних умовах згідно з відповідними стандартами. Залежно від експлуатаційних та екологічних умов роботи сушильного пристрою вказані значення можуть відрізнятись.	

2 Ваш сушильний пристрій

2.1 Огляд



1. Верхня панель
2. Панель керування
3. Дверцята завантажувального люку
4. Кнопка відкриття запобіжної пластинки
5. Вентиляційні решітки
6. Регульовані ніжки
7. У моделях з нижнім розміщенням резервуара для збирання води він знаходиться за підніжкою
8. Паспортна табличка
9. Фільтр для збору ворсу
10. Засувка резервуара для збирання води (у моделях з верхнім розміщенням резервуара)
11. Шнур живлення

2.2 Комплект поставки

	1. Зливний шланг*		5. Керівництво користувача кошика для сушіння*
	2. Запасна губка засувки фільтра*		6. Резервуар для наповнення води*
	3. Керівництво користувача		7. Чиста вода*
	4. Кошик для сушіння*		8. Fragrance Capsules Group*

*Може поставлятися з придбаним пристроєм в залежності від його моделі.

3 Встановлення

Перед тим, як домовитися у найближчому авторизованому сервісному центрі щодо встановлення сушильного пристрою, переконайтеся, що системи електропроводки та водовідведення відповідають вимогам, наведеним в керівництві користувача. Якщо ці системи не відповідають вимогам, зверніться до кваліфікованого електрика і технічного фахівця з проханням виконати підготовчі роботи.



ПРИМІТКА

- За підготовку місця розташування сушильного пристрою, а також систем електропроводки і водовідведення відповідає клієнт.



ПОПЕРЕДЖЕННЯ!

- Перед встановленням візуально перевірте наявність дефектів на сушильнім пристрої. Не встановлюйте сушильний пристрій в разі виявлення його пошкоджень. Пошкоджені вироби спричиняють виникнення ризиків для вашої безпеки.
- Перед початком використання сушильного пристрою зачекайте протягом 12 годин.

3.1 Належне місце встановлення

Встановіть сушильний пристрій на рівній і стійкій поверхні.

Сушильний пристрій готовий для використання. Не переміщуйте його самостійно.

- Використовуйте сушильний пристрій в добре провітрюваному приміщенні, вільному від пилу.
- Зазор між сушильним пристроєм і поверхнею встановлення не повинен зменшуватися в результаті підкладання таких матеріалів, як килимове покриття, дерев'яні панелі і стрічки.
- Не накривайте вентиляційні решітки, розташовані на сушильнім пристрої.
- В місці встановлення не повинні знаходитися двері з замком, розсувні або навісні двері, які можуть перешкоджати відкриттю завантажувального люка сушильного пристрою.

- Після встановлення сушильного пристрою він повинен залишатися на тому ж місці, де відбувалося його підключення. При встановленні сушильного пристрою переконайтеся, що його задня стінка не торкається будь-яких поверхонь (крану, розетки і т. д.).
- Розмістіть сушильний пристрій на відстані принаймні 1 см від поверхонь іншого обладнання.
- Ваш сушильний пристрій може працювати при температурі від +5 до +35 °С. Якщо умови експлуатації виходять за межі цього діапазону, це може негативно вплинути на експлуатацію сушильного пристрою і спричинити його пошкодження.
- Задню поверхню барабанного сушильного пристрою необхідно розмістити навпроти стіни.

3.3 Регулювання ніжок

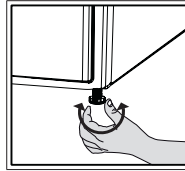

- Повертайте ніжки вліво або вправо, поки сушильний пристрій не стане рівно і стійко.

3.4 Транспортування сушильного пристрою

Повністю злийте воду, яка залишилася в сушильному пристрої.
У разі прямого підключення зливного шлангу від'єднайте шланг.



ПОПЕРЕДЖЕННЯ!

- Рекомендується переміщувати сушильний пристрій у вертикальному положенні. Якщо це неможливо, рекомендується переміщувати його в нахиленому направо положенні, якщо дивитися спереду.

НЕБЕЗПЕЧНО!

Не розміщуйте сушильний пристрій на шнурі живлення.

3.2 Видалення комплекту засобів для безпечного транспортування

ПОПЕРЕДЖЕННЯ!

- Перед першим використанням сушильного пристрою видаліть комплект засобів для безпечного транспортування.
- Якщо сторону кріплення дверцят вашого приладу можна змінити, див. інструкції щодо монтажу дверей з можливістю двостороннього кріплення.

3.5 Заміна лампи підсвічування

У разі використання лампи підсвічування у сушильному пристрої. Щоб замінити лампу / світлодіодний індикатор, який використовується для підсвічування у сушильному пристрої, зверніться до авторизованої сервісної служби. Лампи, що використовуються в цьому приладі, не підходять для освітлення приміщення. Цільове призначення цієї лампи полягає в тому, щоб забезпечити користувачеві зручні умови розміщення білизни в сушильному автоматі. Лампи, що використовуються в цьому пристрої, повинні витримувати екстремальні фізичні умови, такі як вібрація і температура вище 50 °С

4 Підготовка

4.1 Білизна, що підходить для сушіння в сушильному пристрої

Обов'язково дотримуйтесь інструкцій, наведених на етикетках одягу. Піддавайте сушінню білизну тільки в тому разі, якщо на її етикетці зазначено, що вона підходить для сушіння в сушарці.

4.2 Білизна, що не підходить для сушіння в сушильному пристрої



Елементи, на яких проставлено цей символ, не можна сушити в сушарці.



ПРИМІТКА

- Ніжні вишиті тканини, одяг з вовни, шовку, ніжні і дорогі тканини, водонепроникні тканини і тіль не підходять для машинного сушіння.

4.3 Підготовка білизни до сушіння

- Після прання предмети білизни можуть перекрутитися між собою. Роз'єднайте предмети перед їх розміщенням в сушильному пристрої.
- Предмети одягу, що мають металеві аксесуари, наприклад, застібки-блискавки, перед сушінням необхідно вивернути.
- Застебніть застібки-блискавки, гачки і пряжки, а також застібки простирадл.

4.4 Що потрібно зробити для енергозбереження

- Під час прання викрутіть білизну на максимально можливій швидкості. Таким чином, скоротиться час сушіння і зменшиться споживання енергії.
- Розсортуйте білизну залежно від її типу і товщини. Піддавайте одночасному сушінню однаковий тип білизни. Наприклад, тонкі кухонні рушники, скатертини висихають раніше, ніж товсті рушники для ванної кімнати.
- При виборі програми дотримуйтесь інструкцій в керівництві користувача.
- Не відкривайте без необхідності дверцята завантажувального люку в процесі сушіння. Якщо необхідно відкрити дверцята завантажувального люку, не тримайте їх відкритими протягом тривалого часу.
- Не додавайте мокру білизну під час роботи сушильного пристрою.
- Для моделей з резервуаром для збирання конденсату: очищуйте його раз на місяць або регулярно кожні 30 операцій.

- Періодично очищуйте фільтр, коли на ньому збирається видиме повітря, або коли вмикається індикатор попередження необхідності очищення засувки фільтра.
- Для моделей з димохідною установкою: дотримуйтесь інструкцій з підключення димоходу та очистьте димохід.
- Під час процесу сушіння добре провітруйте кімнату, у якій працює сушильний пристрій.

4.5 Відповідне навантаження

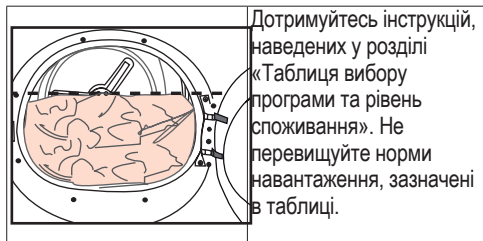

Дотримуйтесь інструкцій, наведених у розділі «Таблиця вибору програми та рівень споживання». Не перевищуйте норми навантаження, зазначені в таблиці.

Нижче наведено приклади ваги.

Білизна	Приблизна вага (г)*	Білизна	Приблизна вага (г)*
Бавовняні стьобані підодіяльники (подвійні)	1500	Блузки	150
Бавовняні стьобані підодіяльники (одинарні)	1000	Бавовняні сорочки	300
Постільні простирадла (подвійні)	500	Сорочки	250
Постільні простирадла (одинарні)	350	Бавовняні плаття	500
Великі скатертини	700	Плаття	350
Малі скатертини	250	Джинси	700
Чайні серветки	100	Носовички (10 штук)	100
Банні рушники	700	Футболки	125
Рушники для рук	350		

*Вага сухої білизни перед пранням.

5 Використання виробу

5.1 Пульт управління

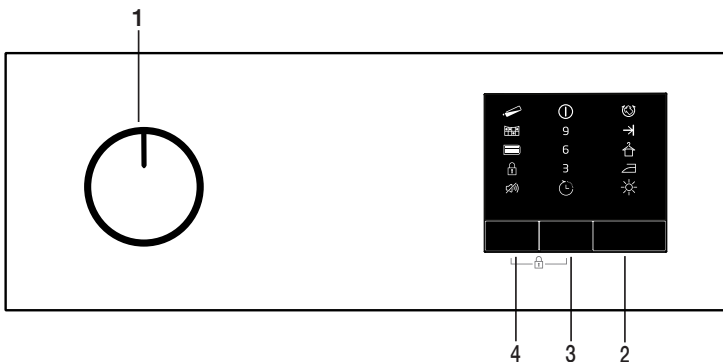

1. Кнопка вибору «On/Off/Programme» (Увімкн./Вимкн./Програма)
2. Кнопка «Start/pause» (Пуск/Пауза)
3. Кнопка «End Time» (Час затримки)
4. Кнопка регулювання гучності звукового попередження

5.2. Символи

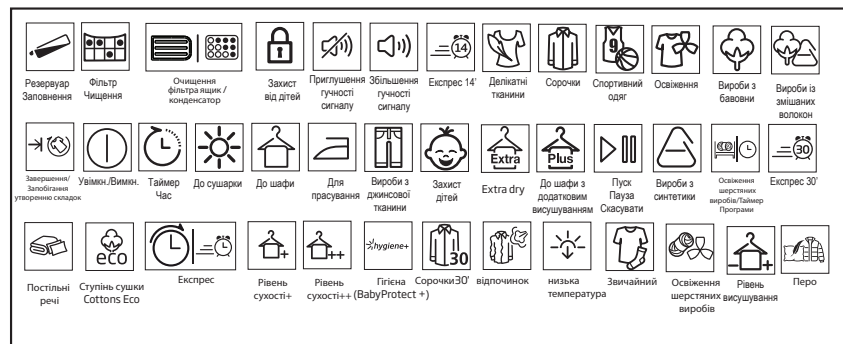

5.3 Підготовка сушильної машини

- Під'єднайте сушильну машину до мережі.
- Відкрийте дверцята завантажувального люку.
- Покладіть білизну у сушильну машину, не зминаючи її.
- Штовхніть і закрийте завантажувальні дверцята.

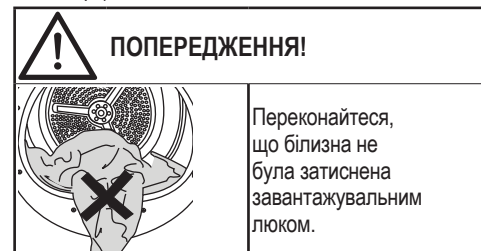

Виберіть бажаний режим кнопкою «Увімкн./Вимкн./Програма»; пристрій увімкнеться.



ЗАУВАЖЕННЯ

- Вибір програми кнопкою «Увімкн./Вимкн./Програма» не запускає її автоматично. Щоб запустити програму, натисніть кнопку «Пуск/пауза».

5.4 Таблица варіантів програм з відповідними рівнями споживання енергії

UA				
Програми	Опис програм	Завантаження (кг)	Швидкість віджиму у пральній машині (об./хв.)	Час сушки (хвилини)
Бавовняні речі для прасування	Ця програма дозволяє виконати сушіння бавовняних речей для їх подальшого прасування, залишаючи злегка вологими для полегшення цього процесу (сорочки, футболки, скатертини і т. д.)	7	1000	90
Ступінь сушки Cottons Eco	Ця програма використовується для сушіння будь-яких бавовняних речей (футболки, штани, піжами, дитячий одяг, нижня білизна, постільна білизна і т. д.). Ці речі можна покласти в шафу без прасування.	7	1000	121
Бавовняні речі дошафи	Цю програму можна використовувати для додаткового сушіння товстих речей, наприклад, штанів чи спортивного костюма. Ці речі можна покласти в шафу без прасування.	7	1000	126
Додаткове висушування бавовняних речей	Ця програма використовується для сушіння товстих бавовняних речей, наприклад, рушників, халатів і т. д. Ці речі можна покласти в шафу без прасування.	7	1000	131
Синтетичні речі для прасування	Ця програма дозволяє виконати сушіння синтетичних речей для їх подальшого прасування, залишаючи злегка вологими для полегшення цього процесу (сорочки, футболки, скатертини і т. д.)	3,5	800	35
Синтетичні речі дошафи	Ця програма використовується для сушіння будь-яких синтетичних речей (сорочки, футболки, нижня білизна, скатертини і т. д.). Ці речі можна покласти в шафу без прасування.	3,5	800	48
Джинсові тканини	Використовуйте цю програму, щоб висушити штани, сорочки, спідниці або куртки з джинсових тканин.	4	1200	80
Програма освіження (освіження воняних речей)	Вентилювання протягом 10 хвилин без продування гарячим повітрям. За допомогою цього режиму можна провітрити бавовняні та льняні речі, які довгий час зберігалися в закритому місці, з метою видалення неприємного запаху. Цю програму можна використовувати для вентиляції та пом'якшення воняної білизни, яку можна прати в пральній машині. Ця програма не призначена для повного висушування.	-	-	10
Програмний таймер	Можна вибрати час виконання програми від 10 до 30 хвилин, щоб досягти бажаного рівня висушування при низькій температурі. У цій програмі процес сушіння триває протягом заданого часу, незалежно від рівня висушування.	-	-	-
На вихід/ спорт (Goretex)	Використовуйте його, щоб висушити одяг з синтетики, бавовняних або змішаних тканин або водонепроникний одяг, такі як функціональна куртка, плащ і т. д. Перед сушінням виверніть їх навиріт.	2	1000	78
Міх (Вироби із змішаних волокон) (Звичайний)	У цій програмі можна сушити як бавовняний, так і синтетичний одяг. За допомогою цієї програми можна сушити одяг для спорту та фітнесу.	4	1000	83

Гігієна (BabyProtect +)	Це тривала програма, яку можна використовувати для сушіння речей (дитячого одягу, рушників, нижньої білизни тощо), якщо необхідно дотримуватися правил гігієни. Відповідність гігієнічним вимогам забезпечується високою температурою. ((Ця програма визначена та затверджена англійською організацією The British Foundation (Allergy UK).))	5	800	105
Делікатні тканини / Сорочки	Програма висушує сорочки делікатніше, завдяки чому вони менше змінюються й полегшуються їх прасування.	1,5	1200	40
Експрес-14	Ця програма використовується для підготовки двох сорочок для прасування.	0,5	1200	14
Параметри енергоспоживання				
Програми	Завантаження (кг)	Швидкість віджиму у пральній машині (об./хв.)	Приблизна кількість залишкової вологоти	Параметри енергоспоживання
Ступінь сушки Cottons Eco*	7	1000	60%	4,21
Бавовна Готовність для прасування	7	1000	60%	3,25
Синтетика Готовність для носіння	3,5	800	40%	1,42
	Програма «Ступінь сушки Cottons Eco», що використовується при повному та частковому завантаженні, є стандартною програмою сушіння. Як вказано на етикетці та в довідковому листку технічних даних, ця програма підходить для сушіння бавовняної білизни нормальної вологості та є найбільш ефективною з точки зору споживання енергії під час сушіння виробів з бавовни.			

* : Стандартна програма маркування енергоефективності (EN 61121:2012)

Всі значення в таблиці визначені відповідно до стандарту EN 61121:2012. Значення споживання можуть відрізнятися від значень, зазначених в таблиці, в залежності від типу білизни, ступеня віджимання, умов навколишнього середовища і коливань напруги.



Allergy UK — бренд Британської асоціації алергологів. Знак схвалення створений для того, щоб надати інформацію тим користувачам, яким необхідні рекомендації щодо виробу: чи дійсно відповідний виріб обмежує/зменшує/усуває вплив алергенів або значно зменшує вміст алергенів у середовищі, де живуть алергики. Мета цього знаку — забезпечення впевненості в тому, що для дослідження виробів використовувався науковий підхід, або вони перевірялися такими методами, що надають вимірювані результати.

5.5 Додаткові режими

Звуковий сигнал

Після завершення програми сушильна машина видає звукове оповіщення. Щоб вимкнути це звукове попередження, натисніть кнопку «Сигнал». Якщо натиснута кнопка «Сигнал», після закінчення програми засвітиться індикатор, а звукового попередження не буде.



ЗАУВАЖЕННЯ

- Цю функцію можна вибрати до або після початку роботи програми.

End time (Затримка пуску)

Якщо ви хочете висушити білизну пізніше, час початку програми можна відкласти на 3 години, 6 годин або 9 годин за допомогою функції затримки.

Відкрийте завантажувальний люк та покладіть білизну в сушильну машину.

Виберіть програму сушіння.

Натисніть кнопку «Затримки пуску» і встановіть бажане значення затримки. При натисканні кнопки «Затримка пуску» буде обрана затримка на 3 години, і засвітиться індикатор затримки. Якщо ви знову натиснете цю кнопку, буде вибрана 6-годинна затримка, а третє натискання дозволить вибрати 9-годинну затримку. Якщо кнопку «Затримка пуску» натиснути ще раз, затримка буде скасована.

Після вибору часу затримки увімкніть функцію затримки для вибраної програми, натиснувши кнопку «Пуск / Очікування».

Очищення фільтру

Коли програма завершиться, увімкнеться індикатор необхідності очищення фільтра.

Резервуар для збирання води

Коли програма завершиться, увімкнеться індикатор попередження, щоб звільнити резервуар для води.

Якщо резервуар для збирання води заповниться до закінчення роботи програми, починає блимати попереджувальний індикатор і машина переходить у режим очікування. У цьому випадку спорожніть резервуар і запустіть програму натисканням кнопки «Пуск/Пауза». Індикатор попередження вимикається, і програма відновлюється.

Ящик для фільтру / Очищення теплообмінника

Коли програма закінчиться, може засвітитися індикатор очищення теплообмінника або ящика для фільтру .

5.7 Запуск програми

Щоб запустити програму, натисніть кнопку «Пуск/пауза».

Засвітиться індикатор сушіння, що вказує на початок роботи програми.

5.8 Система захисту від дітей

Сушарка оснащена системою захисту від дітей, яка запобігає впливу натискання кнопок під час роботи програми. Коли функція захисту від дітей активна, всі кнопки на панелі відключені за винятком кнопки вибору «Увімкн./Вимкн./Програма».

Натисніть одночасно кнопки «Затримка пуску» і «Сигнал» і утримуйте протягом 3 секунд, щоб активувати функцію захисту від дітей.

Щоб запустити нову програму після закінчення поточної, або внести зміни у поточну програму, необхідно вимкнути систему захисту від дітей. Щоб вимкнути систему захисту від дітей, натисніть та утримуйте ті самі кнопки протягом 3 секунд.

	ЗАУВАЖЕННЯ
<ul style="list-style-type: none">• Ви можете додавати та виймати білизну протягом часу затримки. Після закінчення зворотного відліку часу затримки попереджувальний індикатор часу затримки гасне і починається сушіння.	

Зміна часу затримки пуску

Якщо ви бажаєте змінити час запуску під час зворотного відліку:

Скасуйте програму за допомогою кнопки вибору «On/Off/Programme» (Увімкн./Вимкн./Програма). Виберіть потрібну програму та повторіть вибір часу затримки.

Скасування функції затримки

Якщо ви бажаєте скасувати операцію зворотнього відліку часу затримки пуску і запустити програму негайно:

Скасуйте програму за допомогою кнопки вибору «On/Off/Programme» (Увімкн./Вимкн./Програма). Виберіть потрібну програму та натисніть кнопку «Пуск / Очікування».

5.6 Попереджувальні індикатори

	ЗАУВАЖЕННЯ
<ul style="list-style-type: none">• Попереджувальні індикатори можуть відрізнятися залежно від моделі сушильної машини.	

	ЗАУВАЖЕННЯ
<ul style="list-style-type: none">• Коли функція захисту від дітей увімкнена, на дисплеї світлитиметься попереджувальний індикатор захисту від дітей.• Система захисту від дітей дезактивується, якщо пристрій вимикається та знову вмикається кнопкою «Увімкн. / Вимкн.».	

При увімкненій функції захисту від дітей:

Коли сушарка працює або знаходиться в режимі очікування, індикатори не будуть змінюватися при повертанні ручки вибору програми.



ЗАУВАЖЕННЯ

- Коли сушарка працює, а функція захисту від дітей активована, при повертанні ручки вибору програми пролунає два сигнали. Якщо функцію захисту від дітей вимкнути, не повертаючи ручку вибору програми до попереднього положення, програма припиниться через зміну положення ручки вибору програми.

5.9 Зміна програми після запуску

Ви можете змінити вибрану програму та сушити білизну за іншою програмою після запуску сушильної машини

- Наприклад, щоб вибрати програму «Додаткове сушіння» замість «Сушіння для прасування» виберіть програму «Додаткове сушіння» поворотом ручки «Увімк./Вимк./Програма».
- Щоб запустити програму, натисніть кнопку «Пуск/пауза».

Додавання та виймання білизни в режимі очікування

Якщо ви хочете додати або витягнути білизну після запуску програми сушіння:

- Натисніть кнопку «Пуск / Очікування», щоб перевести сушильну машину в режим очікування. Процес сушіння зупиниться.
- В режимі очікування відкрийте завантажувальний люк і закрийте його після додавання або виймання білизни.
- Щоб запустити програму, натисніть кнопку «Пуск/пауза».



ЗАУВАЖЕННЯ

- Додавання білизни після початку операції сушіння може призвести до ситуації, коли в результаті змішування сухої білизни всередині машини з вологою білизна залишиться вологою після закінчення програми сушіння.
- Додавання або видалення білизни під час сушіння можна робити кілька разів за вашим бажанням. Але цей процес буде постійно переривати операцію сушіння і, таким чином, подовжувати тривалість роботи програми та збільшувати споживання енергії. Тому рекомендується додавати білизну перед запуском програми.
- Якщо нова програма вибирається за допомогою повертання ручки вибору програми у режимі очікування, поточна програма буде перервана.



ПОПЕРЕДЖЕННЯ!

- Під час роботи програми не торкайтеся внутрішньої поверхні барабана під час додавання або витягування білизни. Поверхня барабану є гарячою.

5.10 Скасування програми

Якщо з будь-якої причини ви бажаєте відмінити програму і завершити операцію сушіння після запуску пристрою, натисніть кнопку «Увімк. / Вимк.» – програма буде вимкнена.



ПОПЕРЕДЖЕННЯ!

- При вимиканні програми під час роботи всередині сушильної машини буде надзвичайно жарко, тому для охолодження варто запустити програму оновлення.

5.11 Завершення роботи програми

Після завершення програми на панелі моніторингу засвітяться попереджувальні символи «Очищення фільтру ворсу» та «Резервуар для води». Після цього завантажувальний люк можна відкрити і підготувати пристрій до наступного запуску. Щоб вимкнути сушильну машину, поверніть ручку вибору в положення «Увімк. / Вимк.».



ЗАУВАЖЕННЯ

- Якщо білизна не виймається з машини протягом 2 годин після завершення програми, буде автоматично активована функція запобігання зморшок, щоб запобігти зморщуванню білизни у машині. Програма перемішує білизну кожні 10 хвилин, щоб запобігти її зморщуванню.

6 Технічне обслуговування та очищення

Регулярне чищення продовжує термін служби продукту та знижує ймовірність появи несправностей.



ПОПЕРЕДЖЕННЯ!

- Перед тим, як виконувати чищення та обслуговування прилад слід відключити від електромережі. (наприклад, панель управління, корпус тощо)

6.1 Очищення фільтра для збору ворсу/ внутрішньої поверхні завантажувальних дверцят

Ворс і нитки, вивільнені з білизни під час циклу сушіння, затримуються у фільтрі для збору ворсу.



ПОПЕРЕДЖЕННЯ!

- Обов'язково очищуйте фільтр для збору ворсу і внутрішню поверхню завантажувальних дверцят після кожного циклу сушіння.



ЗАУВАЖЕННЯ

- Можна очищувати фільтр для збору ворсу за допомогою пилососа.

Для очищення фільтра для збору ворсу:

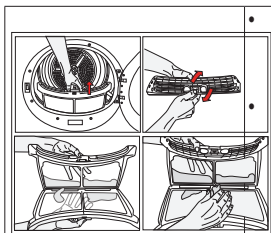

- Відкрийте дверцята завантажувального люку.
- Витягніть фільтр для збору ворсу, потягнувши його вгору, і відкрийте фільтр.

- Зніміть ворс, волокна і нитки вручну або за допомогою м'якої тканини.
- Закрийте фільтр для збору ворсу і помістіть його назад в корпус.

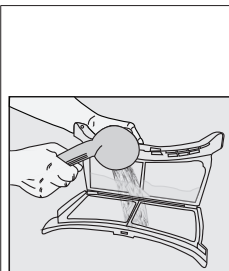

Через деякий час після початку використання сушильного пристрою на порах фільтра може накопичитися шар, який сприяє засміченню фільтра. Промийте фільтр для збору ворсу з теплою водою, щоб видалити шар, утворений на поверхні фільтра. Перед встановленням на місце повністю висушіть фільтр для збору ворсу.

- Повністю очистіть внутрішню поверхню завантажувальних дверцят і прокладки завантажувальних дверцят м'якою вологою тканиною.

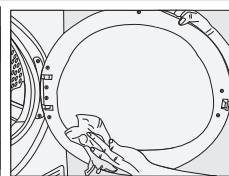
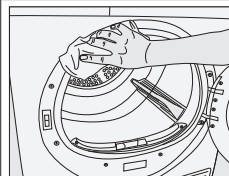

6.2 Чищення датчика

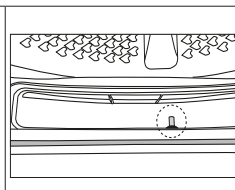
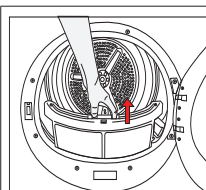

- У сушарці є датчик температури, який визначає, чи є білизна сухою чи ні.

Для очищення датчика:

- Відкрийте завантажувальні дверцята сушильного пристрою.
- Зніміть фільтр для ворсу, потягнувши його вгору.
- Очистіть датчик рукою, якщо на ньому накопичилося трохи пуху.



ЗАУВАЖЕННЯ

- Чистіть датчик 4 рази на рік.
- Не використовуйте металеві інструменти при чищенні датчика.
- Дайте пристрою охолонути, якщо він залишається розігрітим в результаті процесу сушіння.

6.3 Спорожнення резервуару для збирання води

В процесі сушіння волога видаляється з білизни і конденсується, при цьому утворюється вода, яка накопичується в резервуарі для збирання води. Спорожніть резервуар для збирання води після кожного циклу сушіння.



ПОПЕРЕДЖЕННЯ!

- Водяний конденсат не придатний для пиття!
- Забороняється знімати резервуар для збирання води під час роботи програми!

Якщо ви забули спорожнити резервуар для збирання води, пристрій зупиниться в процесі наступних циклів сушіння, коли резервуар для збирання води заповниться повністю і зблимає значок «Water Tank Warning» (Попередження про необхідність спорожнення резервуару для збирання води). При виникненні попередження спорожніть резервуар для збирання води та натисніть кнопку «Start/Pause» (Пуск/Пауза), щоб продовжити цикл сушіння. Для спорожнення резервуару для збирання води:

1. Обережно зніміть резервуар для води в ящику або контейнері.

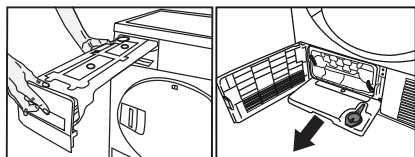

2. Злийте воду з резервуару.

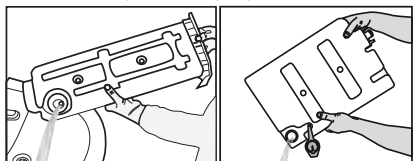

- Якщо в лійці резервуару для збирання води накопичився ворс, промийте його в проточній воді.
- Помістіть резервуар для збирання води на його місце.



ЗАУВАЖЕННЯ

- У разі прямого підключення зливного шлангу до системи водовідведення зникає необхідність в спорожненні резервуару для збирання води.

6.4 Очищення резервуару для збирання конденсату



ЗАУВАЖЕННЯ

- Очищуйте резервуар для збирання конденсату після кожних 30 циклів сушіння або раз на місяць.

Очищення резервуару для збирання конденсату:

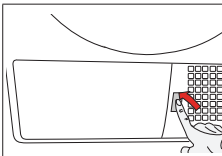

- Після закінчення процесу сушіння відкрийте дверцятка пристрою і зачекайте, доки він охолоне.

- Відкрийте кришку запобіжної пластинки, а потім — 2 фіксатори резервуару для збирання конденсату.
- Витягніть резервуар для збирання конденсату.

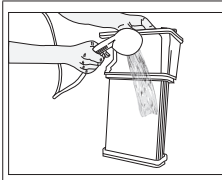
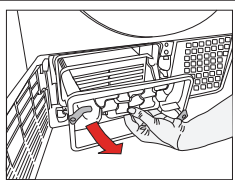
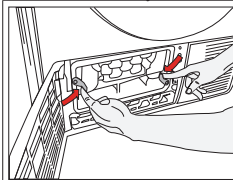

Очистіть резервуар для збирання конденсату за допомогою води під тиском з душового пристрою і зачекайте, доки вода повністю не стече.

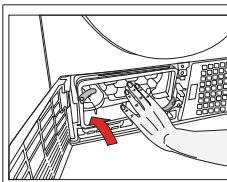

Встановіть резервуар для збирання конденсату в його корпус.
Замкніть 2 фіксатори і переконайтеся, що вони надійно закріплені на місці.

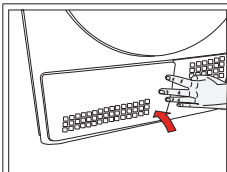

Закрийте кришку запобіжної пластинки.

7 Пошук та усунення несправностей

Процес сушіння триває надто довго.
Можливо, пори фільтра для збору волокон забиті. >>> Помийте фільтр теплою водою.
Можливо, засувка фільтра забита. >>> Очистьте губку та фільтрувальну тканину (при наявності) у засувці фільтра (для виробів з охолоджувачем)
Можливо, конденсатор закупорений. >>> Промийте конденсатор (для виробів з конденсатором)
Можливо, вентиляційні решітки на передній панелі машини закриті. >>> Приберіть будь-які предмети перед вентиляційними решітками, які блокують вентиляцію повітря.
Можливо, вентиляція недостатня, тому що площа приміщення, у якому встановлена машина, занадто мала. >>> Відкрийте двері або вікна, щоб уникнути підвищення температури в приміщенні.
Можливо, на датчику вологості накопився вапняний шар. >>> Очистьте датчик вологості.
Можливо, завантажено надмірну кількість білизни. >>> Не перевантажуйте сушильну машину.
Можливо, білизна була не достатньо відтиснута. >>> Виконайте віджимання на пральній машині з більш високою швидкістю обертання.
Одяг вологий після сушіння.
Можливо, використовувалася програма, непридатна для типу прання. >>> Перевірте ярлички з рекомендаціями на одязі та виберіть програму, яка підходить для типу одягу, або використовуйте додаткові програми.
Можливо, пори фільтра для збору волокон забиті. >>> Помийте фільтр теплою водою.
Можливо, конденсатор закупорений. >>> Промийте конденсатор (для виробів з конденсатором).
Можливо, засувка фільтра забита. >>> Очистьте губку та фільтрувальну тканину (при наявності) у засувці фільтра (для виробів з охолоджувачем).
Можливо, завантажено надмірну кількість білизни. >>> Не перевантажуйте сушильну машину.
Можливо, білизна була не достатньо відтиснута. >>> Виконайте віджимання на пральній машині з більш високою швидкістю обертання.
Сушильна машина не вмикається або не вдається запустити програму.
Сушильна машина не запускається після напаштування.
Можливо, шнур живлення не під'єднаний до електромережі. >>> Переконайтеся, що шнур живлення під'єднаний до електромережі.
Можливо, дверцята завантажувального люку відчинені. >>> Переконайтеся, що дверцята завантажувального люку зачинені належним чином.
Не вдається встановити програму або натиснути кнопку «Start/Stand-by» (Пуск/режим очікування). >>> Перевірте, чи встановлена програма, і чи не перебуває вона в режимі очікування.
Можливо, активовано режим захисту від дітей. >>> Вимкніть режим захисту від дітей.
Програма переривається передчасно без будь-якої причини.
Можливо, дверцята завантажувального люку не зачинені повністю. >>> Переконайтеся, що дверцята завантажувального люку зачинені належним чином.
Можливо, відбувся збій електроживлення. >>> Натисніть кнопку «Start/Stand-by» (Пуск/режим очікування), щоб запустити програму.
Резервуар для збирання води повний. >>> Спорожніть резервуар для збирання води.
Одяг збігів, зав'язався або зіпсувався.
Можливо, використовувалася програма, непридатна для типу прання. >>> Перевірте ярлички з рекомендаціями на одязі та виберіть програму, яка підходить для типу одягу.
Підсвічування всередині сушильної машини не вмикається. (Для моделей з лампою)
Не вдається увімкнути сушильну машину за допомогою кнопки «On/Off» (Увімк./вимк.) або вибрати програму для машин без кнопки «On/Off» (Увімк./вимк.). >>> Переконайтеся, що сушильна машина увімкнена.
Можливо, лампа несправна. >>> Зверніться до авторизованої сервісної служби, щоб замінити лампу.

Горить або блимає попереджувальний символ чи світлодіодний індикатор «Filter cleaning» (Очищення фільтра)
Можливо, фільтр для збору волокон забруднений. >>> Очистьте фільтр.
Можливо, слот фільтра забитий ворсом. >>> Очистьте слот фільтра.
Можливо, на порах фільтра для збору ворсу накопився шар пуху, що призвело до заміщення фільтра. >>> Помийте фільтр теплою водою.
Можливо, конденсатор закупорений. >>> Промийте конденсатор.
Через дверцята завантаження протікає вода.
Можливо, на внутрішній поверхні дверцят завантаження і на ущільнювачі накопилися волокна. >>> Очистьте внутрішню поверхню дверцят завантаження й ущільнювач.
Дверцята завантажувального люку відкриваються самостійно.
Можливо, дверцята завантажувального люку не зачинені повністю. >>> Притисніть дверцята завантаження до клапанця.
Горить або блимає попереджувальний символ чи світлодіодний індикатор «Water tank» (Бак водяного конденсату)
Резервуар для збирання води повний. >>> Спорожніть резервуар для збирання води.
Можливо, водовідвідний шланг розірвався. >>> Якщо виріб під'єднаний безпосередньо до зливу води, перевірте водовідвідний шланг.
Блимає символ пари (для виробів з функцією обробки паром)
Можливо, паровий резервуар порожній. => Заповніть паровий резервуар дистильованою або конденсованою водою.
Не вдається запустити програму з обробкою паром (для виробів з функцією обробки паром)
Можливо, паровий резервуар порожній, на екрані світлитиметься попереджувальний індикатор Steam tank (Паровий резервуар). => Заповніть паровий резервуар, доки індикатор не згасне.
Складки не усуваються при використанні програми усунення складок. (Для виробів з функцією обробки паром)
Можливо, завантажено надмірну кількість білизни. => Розмістіть вказану кількість білизни.
Можливо, вибрано встановлено низький рівень для виконання програми з обробкою паром. => Виберіть програму з великою кількістю пари.
Можливо, після завершення програми білизна довго залишалася в машині. => Вийміть білизну одразу після завершення програми і розвісьте її.
Запах білизни не зменшується при використанні програми для видалення запаху (для виробів з програмою для видалення запаху)
Можливо, завантажено надмірну кількість білизни. => Розмістіть вказану кількість білизни.
Можливо, вибрано встановлено низький рівень для виконання програми з обробкою паром. => Виберіть програму з великою кількістю пари.



ПОПЕРЕДЖЕННЯ!

- Якщо проблема не зникне після виконання інструкцій, викладених у цьому розділі, зверніться до свого постачальника або до авторизованої сервісної служби. Не намагайтеся самостійно полагодити пристрій.



ПРИМІТКА

- У випадку виникнення проблеми з будь-якою частиною придбаного пристрою ви маєте право подати заявку на заміну цієї частини, звернувшись до авторизованої сервісної служби, вказавши при цьому номер моделі пристрою.
- Експлуатація пристрою з неавтентичними частинами може спричинити його несправність.
- Виробник та дистриб'ютор не несуть відповідальності за несправності, пов'язані з використанням неавтентичних частин.

ДОВІДКОВИЙ ЛИСТОК ТЕХНІЧНИХ ДАНИХ

Відповідно до Делегованого регламенту Комісії ЄС № 392/2012

Найменування або товарний знак постачальника		Beko
Назва моделі		DB7111PA - 7184681310 DB7111PAS - 7182541580
Номінальна потужність (кг)		7,0
Тип сушильного автомату	Повітряна вентиляція	-
	Конденсатор	•
Клас енергетичної ефективності ⁽¹⁾		B
Річне споживання енергії (кВт·год) ⁽²⁾		504,2
Тип управління	Автоматичний	•
	Неавтоматичний	-
Енергоспоживання в режимі стандартної програми для бавовни при повному навантаженні (кВт·год)		4,21
Енергоспоживання в режимі стандартної програми для бавовни при частковому навантаженні (кВт·год)		2,31
Споживана потужність у вимкненому стані в режимі стандартної програми для бавовни при повному навантаженні, P ₀ (Вт)		0,50
Споживана потужність у ввімкненому стані в режимі стандартної програми для бавовни при повному навантаженні, P ₁ (Вт)		1,00
Тривалість ввімкненого стану (хв)		30
Стандартна програма для бавовни ⁽³⁾		•
Тривалість стандартної програми для бавовни при повному навантаженні, T _{day} (хв)		121
Тривалість стандартної програми для бавовни при частковому навантаженні, T _{day/2} (хв)		72
Зважена тривалість виконання стандартної програми для бавовни при повному і частковому навантаженні, T ₁		93
Клас ефективності конденсації ⁽⁴⁾		B
Середня ефективність конденсації в стандартній програмі для бавовни при повному навантаженні, C _{day}		81%
Середня ефективність конденсації в стандартній програмі для бавовни при частковому навантаженні, C _{day/2}		81%
Зважена ефективність конденсації у стандартній програмі для бавовни при повному і частковому навантаженні, C ₁		81%
Рівень звукової потужності у стандартній програмі для бавовни при повному навантаженні ⁽⁵⁾		65
Вбудована		-

•: Так - : Ні

(1) Шкала від A+++ (найбільша ефективність) до D (найменша ефективність)

(2) Споживання енергії у розрахунку на 160 циклів сушіння у стандартній програмі для бавовни при повному і частковому навантаженні і споживання в малопотужних режимах. Фактичне споживання енергії за цикл залежить від способу використання пристрою.

(3) Програма сушіння бавовни «Cotton cupboard dry» (до шафи), що використовується при повному і частковому навантаженні, є стандартною програмою сушіння, до якої відноситься інформація на етикетці та у довідковому листку технічних даних стосовно програми, що підходить для сушіння бавовняної білизни при її стандартній вологості і вважається найбільш ефективною програмою для сушіння бавовни з точки зору споживання енергії.

(4) Шкала від G (найменша ефективність) до A (найбільша ефективність).

(5) Середньозважене значення — L_{WA} в дБ (A) відносно 1 пВт.

