

ДЯКУЄМО, ЩО ПРИДБАЛИ ПРОДУКТ ВЕКО.



Перед використанням приладу уважно прочитайте цю інструкцію з техніки безпеки.

Перед використанням машини потрібно від'єднати транспортувальний фіксатор. Докладніші вказівки про його від'єднання див. у посібнику зі встановлення.

ПАНЕЛЬ КЕРУВАННЯ

- 1 Селектор програм / «Режим очікування»
- 2 Кнопка «Видалення шерсті»
- 3 Кнопка «Затримка»
- 4 Кнопка «Віджим» / «Призупинення полоскання» / «Пара*» / «3 sec»
- 5 Кнопка «Температура» / «Блокування для захисту від дітей» / «3 sec»
- 6 Кнопка «Старт/пауза»
- 7 Для вибору «Експрес» режиму потрібно одночасно натиснути вказану комбінацію клавiш.

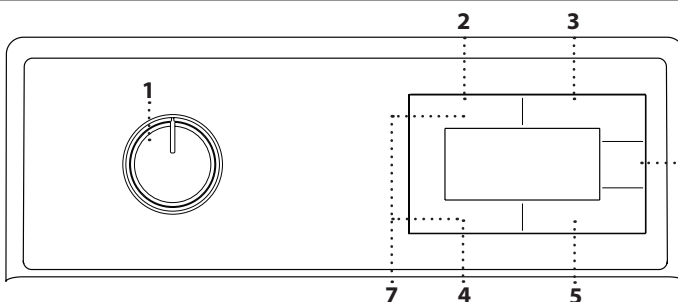

ІНДИКАТОРИ
 Дверцята заблоковані (🔒)
 Блокування для захисту від дітей (🔒)
 Затримка (⌚)
 Індикатор несправності: кран подачі води перекрито (🚰)

* Ця функція доступна не у всіх моделях.

ТАБЛИЦЯ РЕЖИМІВ

Максимальне завантаження 6,0 кг Споживана потужність у вимкненому стані 0,50 Вт, у режимі очікування – 0,50 Вт					Мийні засоби та добавки			Рекомендований мийний засіб		Залишкова вологість, %	Енергоспоживання, кВт·год	Загальний об'єм води, л	Температура прання (°C)	
Програма	Температура (°C)		Макс. швидкість віджиму (об/хв)	Максимальне завантаження (кг)	Тривалість (год:хв)	Замочування	Основне прання	Пом'якшувач	Порошковий					Рідкий
	Налаштування	Діапазон								І	II	🌸		
Бавовна	40	* - 90	1200	6	03:30	○	●	○	✓	✓	57	1,350	75	40
	20	* - 90	1200	6	03:30	○	●	○	✓	✓	57	0,190	75	20
Есо 40-60	40	40 - 60	1100	6	03:15	–	●	○	✓	✓	50	0,700	52	38
			1151	3	02:35	–	●	○	✓	✓	52	0,380	40	33
			1151	1,5	02:15	–	●	○	✓	✓	58	0,210	30	23
Синтетика	40	* - 60	1200	3	02:50	○	●	○	✓	✓	35	0,880	71	40
Бавовна з замочуванням	40	* - 90	1200	6	**	●	●	○	✓	✓	--	--	--	--
Експрес Щоденна / Експрес 14 хв.	30	* - 90	1200	6	00:28	–	●	○	✓	✓	62	0,105	50	23
Делікатні тканини	40	* - 40	800	1,5	**	–	●	○	–	✓	--	--	--	--
Мікс	40	* - 40	800	3	**	–	●	○	✓	✓	--	--	--	--
Віджим + Злив	--	--	1200	6	**	–	–	–	–	–	--	--	--	--
Ополіскування	--	--	1200	6	**	–	–	○	–	–	--	--	--	--
Очистка Барабану	90	90	600	0	**	–	●	–	✓	✓	--	--	--	--
Темні тканини / Джинс	40	* - 40	1200	3	**	–	●	○	✓	✓	--	--	--	--
Stain Expert	60	30 - 60	1200	3,5	**	–	●	○	✓	✓	--	--	--	--
Сорочки	40	* - 60	800	3	**	○	●	○	✓	✓	--	--	--	--
Гігієнічна+	60	20 - 90	1200	6	**	–	●	○	✓	✓	--	--	--	--
Cold Wash	20	20	1200	3,5	**	–	●	○	✓	✓	--	--	--	--

● Потрібне дозування ○ Необов'язкове дозування

i Час, який відображається на дисплеї машини на початку циклу, розрахований для найбільш поширеного обсягу завантаження. Це означає, що він може відрізнятися від значень для максимального завантаження, указаних в посібнику користувача.

Есо 40-60: пробний цикл прання за вимогами регламенту 2019/2014. Найефективніша програма за показниками економії електроенергії та витрат води для прання бавовняної білизни середнього ступеня забруднення.

Тільки для дисплея: показані на дисплеї значення швидкості віджиму можуть дещо відрізнятися від значень, указаних у таблиці.

Інформація для всіх випробувальних закладів

Довгий цикл прання для бавовняних речей: встановлення циклу прання «Бавовна» з температурою 40 °C.

Програма для прання синтетичних речей: встановлення циклу прання «Синтетика» з температурою 30 °C.

Ці дані можуть відрізнятися від ваших домашніх параметрів через іншу температуру води, що подається, тиск води тощо. Приблизна тривалість програм розрахована на основі їх налаштувань за замовчуванням, без зміни параметрів. Значення, наведені для інших програм, крім Есо 40-60, є лише приблизними.

* Після завершення програми й віджимання з максимально можливою швидкістю, у параметрі програми за замовчуванням.

** Тривалість програми відображається на дисплеї.

За допомогою технології з використанням датчиків змінюються параметри води, енергоспоживання та тривалість програми відповідно до завантаження.

ОПИС ПРОДУКТУ

- 1 Ручка кришки
- 2 Кришка
- 3 Панель керування
- 4 Дозатор для прального засобу
- 5 Барабан
- 6 Водяний фільтр – за кришкою
- 7 Важіль для переміщення (залежно від моделі)
- 8 Регульовані ніжки (2 шт.)

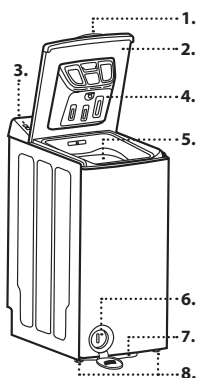

ДОЗАТОР ДЛЯ ПРАЛЬНОГО ЗАСОБУ

Відділення для основного прання II
 Пральний засіб для основного прання, засіб для виведення плям або пом'якшувач води.

Відділення для замочування I
 Пральний засіб для замочування.

Відділення для пом'якшувача 🌸
 Пом'якшувач білизни. Рідкий крохмаль. Відбілювач.

Заливайте пом'якшувач, крохмаль або відбілювач тільки до позначки «Макс».
Кнопка ➡ «Розблокувати/закрити» ➡
 Натисніть, щоб вийняти лоток для чищення. Натискайте, щоб закрити лоток, доки не відчуєте клацання!

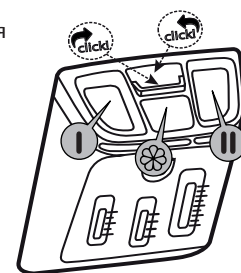

ПРОГРАМИ

Щоб обрати правильну програму прання відповідно до типу білизни, дотримуйтесь інструкцій на етикетках білизни. На символі таза зазначається максимальна припустима температура прання виробу.



Бавовна

Міцні вироби з бавовни зі звичайним або сильним забрудненням.

Есо 40-60

Для одночасного прання помірно забрудненої білизни, яку потрібно прати за температури 40 або 60 °С. Це стандартна програма для бавовняної білизни й найефективніша програма за показниками економії електроенергії та витрат води.

▲ За нормативами цей цикл працює тільки за температури 40 °С.

Синтетика

Програма для прання забруднених речей із синтетичних тканин (як-от поліестеру, поліакрилу, віскози тощо) або суміші бавовни та синтетики.

Бавовна з замочуванням

Цю програму слід обирати тільки для прання сильно забруднених бавовняних речей. Додайте пральний засіб у відділення для замочування.

Експрес Щоденна / Експрес 14 хв.

Використовуйте цю програму для швидкого прання бавовняного одягу з незначними забрудненнями й без плям, але не для рушників або важкої бавовняної білизни. Тривалість програми можна скоротити до 14 хвилин, обравши функцію швидкого прання. Якщо вибрано функцію швидкого прання, завантаження машини не може перевищувати 2 (два) кг.

Делікатні тканини

Використовуйте цю програму для прання вовняних/делікатних речей. Обирайте температуру відповідно до маркування на етикетці одягу. Щоб не пошкодити речі, прання здійснюється в максимально делікатному режимі.

Мікс

Для прання еластичного одягу з бавовни, льону, синтетики та змішаних тканин із легким і звичайним ступенем забруднення.

Віджим + Злив

Окрема програма полоскання й інтенсивного віджиму. Для активного прання.

Ополіскування

Віджим завантажених речей і далі злив води. Для активного прання.

Очистка Барабану

Для підтримання належного рівня гігієни регулярно (раз на 1–2 місяці) очищуйте барабан. Перед запуском програми подається пара для розм'якшення накопичених у барабані залишків. Вмикайте цю програму, коли в машині немає жодних речей. Для досягнення кращих результатів використовуйте порошковий засіб від нальоту (засіб для чищення барабану), який підходить для пральних машин. При цьому слід обрати режим прання з порошковим мийним засобом. Коли виконання програми буде завершено, залиште дверцята для завантаження білизни відчиненими, щоб машина могла висохнути зсередини.

▲ Цю програму не призначено для прання. Це програма технічного обслуговування. Не вмикайте її, якщо всередині машини знаходяться якісь речі. У разі спроби запустити програму машина автоматично визначить, що всередині є білизна, після чого (залежно від моделі) скасує або відновить запуск програми. У разі відновлення роботи програми ефективно очистити машину не вдасться. ▲ Цю програму не слід використовувати з мийними засобами у капсулах (POD).

Темні тканини / Джинс

Для цієї програми використовуються нижчі температури та менша інтенсивність перемішування – це допомагає запобігти вицвітання темних речей.

Stain Expert

Пральна машина має спеціальну програму для видалення плям, яка допомагає ефективно боротися з різними типами забруднень. Використовувати цю програму слід лише для міцних бавовняних речей, які не линяють. Не використовуйте цю програму для прання делікатних речей та одягу, який може поліняти.

Автоматична програма видалення плям дає змогу видалити 24 типи плям, поділених на дві групи залежно від вибору «Експрес» режиму. Для обраної групи використовуйте спеціальна програма прання, для якої регулюються параметри призупинення полоскання, інтенсивності прання, а також тривалості прання й полоскання. Нижче наведено групи забруднень, які можна вибрати за допомогою кнопки «Експрес».

Якщо опцію не вибрано: піт, плями на комірі, плями від їжі, майонезу, заправки для салату, косметики, машинного мастила, дитячого харчування, крові, шоколаду, пудингу, трави, грязюки, яєць, масла чи каррі.

Якщо вибрано режим «Експрес»: плями від чаю, кави, соку, кетчупу, червоного вина, кока-коли, джему чи вугілля.

1. Виберіть програму видалення плям.
2. У наведеному раніше переліку знайдіть тип плям, які потрібно видалити, і виберіть відповідну групу за допомогою кнопки додаткової функції «Експрес».

3. Перевірте маркування на етикетці одягу й переконайтеся, що вибрано правильну температуру та швидкість віджимання.

Сорочки

Ця програма використовується для прання сорочок із бавовни, синтетики або суміші синтетичних матеріалів. Спеціальний режим «Сорочки» для ретельного та дбайливого прання сорочок із тканин

різних типів і кольорів.

Гігієнічна+

У цій програмі поєднано ретельний контроль температури та додаткові цикли полоскання й віджимання, що гарантує видалення будь-яких мікроорганізмів із білизни. Робочий діапазон – від 20 до 90 °С.

Cold Wash

Ця програма призначена для прання міцних речей із бавовняних/синтетичних тканин із середнім рівнем забруднення. Використання спеціального алгоритму, розробленого для цієї програми, забезпечує ефективність прання без застосування високих температур.

ПЕРШИЙ ЗАПУСК

Щоб видалити забруднення, які можуть залишитися після виробництва, виберіть програму «Бавовна» за температури 90 °С. Додайте трохи прального порошку у відділення для основного прання II в дозаторі для прального засобу (максимум 1/3 від кількості, яку виробник прального засобу рекомендує для речей із незначним забрудненням). Запустіть програму, **не завантажуючи білизну**.

ДИСПЛЕЙ

Дисплей використовується для програмування пральної машини й відображає великий обсяг інформації.

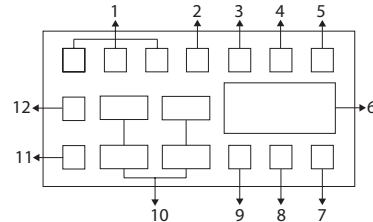

- | | |
|----------------------------------|--|
| 1. Індикатори додаткових функцій | 8. Символ увімкненого блокування для захисту від дітей |
| 2. Індикатор відсутності води | 9. Індикатор додаткової функції |
| 3. Символ заблокованих дверцят | 10. Індикатори швидкості віджимання |
| 4. Затримку увімкнено | 11. Індикатор відсутності віджимання |
| 5. Індикатор старту/паузи | 12. Індикатор призупинення полоскання |
| 6. Інформація про тривалість | |
| 7. Символ температури | |

! Ілюстрації, використані для опису машини в цьому розділі, є схематичними і можуть не повністю відповідати характеристикам вашої машини.

ПОВСЯКДЕННЕ ВИКОРИСТАННЯ

Підготуйте білизна відповідно до рекомендацій, наведених у розділі ПОРАДИ ТА РЕКОМЕНДАЦІЙ. Завантажте білизна та закрийте дверцята. Переконайтеся, що дверцята надійно зачинено. Налийте пральний засіб і необхідні добавки. Дотримуйтеся рекомендацій із дозування, наведених на упаковці прального засобу. Закрийте кришку. Поверніть селектор програм на потрібну програму й виберіть потрібні опції. На дисплеї відобразиться тривалість вибраної програми (у годинах і хвилинах). Температуру й швидкість віджимання можна змінити, натиснувши кнопку «Температура» або «Віджим». Відкритий кран подачі води й натисніть кнопку «Старт/пауза» ►, щоб запустити цикл прання. Індикатор «Старт/пауза» ► на дисплеї почне світитися, а дверцята заблокуються. Через коливання рівня завантаження та температури води, яка подається в машину, тривалість програми перераховується у певних фазах.

ПРИЗУПИНЕННЯ АБО ЗМІНА ПРОГРАМИ, ЩО ВИКОНУЄТЬСЯ

Натисніть кнопку «Старт/пауза», щоб призупинити прання. На дисплеї почне блимати символ «Старт/пауза». Змінити програму під час виконання поточної програми можна лише в тому разі, якщо блокування для захисту від дітей вимкнено. Унаслідок цього поточну програму буде скасовано. Додавання білизни після запуску програми: якщо рівень води в машині дозволить, замок дверцят буде деактивовано після натискання кнопки «Старт/пауза», тож ви зможете відкрити дверцята, щоб додати білизна в машину. Коли замок буде деактивовано, значок блокування дверцят на дисплеї вимкнеться. Додавши білизна, закрийте дверцята й натисніть кнопку «Старт/пауза» ще раз, щоб продовжити цикл прання. Якщо рівень води в машині не відповідатиме вимогам, замок дверцят не буде деактивовано після натискання кнопки «Старт/пауза» і значок блокування дверцят залишатиметься увімкненим. Якщо температура води всередині пральної машини перевищує 50 °С, деактивувати замок дверцят не можна з міркувань безпеки, навіть якщо рівень води дозволяє це зробити.

ІНДИКАТОР ЗАБЛОКОВАНИХ ДВЕРЦЯТ

Дверцята для завантаження білизни оснащені системою блокування, яка не дозволяє відкривати дверцята, коли рівень води в машині не відповідає вимогам. Коли дверцята заблоковано, на дисплеї відображається відповідний символ.

ЗАВЕРШЕННЯ ПРОГРАМИ

Після завершення виконання програми на дисплеї з'являється відповідний символ. Якщо протягом 10 хвилин не натиснути жодної кнопки, пральна машина вимкнеться. Дисплей і всі індикатори згаснуть.

Якщо натиснути кнопку ввімкнення/вимкнення, на дисплеї відобразяться завершені фази програми.

ПАРАМЕТРИ

! Якщо поєднання програми та додаткових опцій неможливе, індикатори автоматично вимикаються.

! Неприпустимі комбінації параметрів автоматично скасовуються.

🧼 Видалення шерсті

Ця функція допомагає ефективніше видалити шерсть тварин з одягу. Після вибору цієї функції до стандартної програми додаються опції «Попереднє прання» та «Додаткове полоскання». Завдяки цьому прання відбувається з використанням більшої кількості води, а шерсть тварин видаляється ефективніше.

⚡ Експрес

Після одночасного натискання кнопок «Економія води» та «Віджим» буде вибрано режим «Експрес» (⚡) і тривалість циклу зменшиться.

⌚ Затримка

Коли вибрано функцію затримки, час до завершення програми відображається в годинах (наприклад, 1 год, 2 год), а після запуску програми – у годинах і хвилинах (наприклад, 01:30). Завдяки функції затримки час завершення програми можна відкласти на проміжок до 24 годин. Після натискання кнопки «Затримка» на дисплеї відобразиться приблизний час завершення програми. У разі налаштування затримки завершення вмикається відповідний індикатор. Щоб скасувати налаштування затримки програми, вимкніть пральну машину, а потім знову ввімкніть її, повернувши ручку вибору програми в положення «Увімк./вимк.».

🛑 Віджим (включно з призупиненням полоскання)

Під час вибору нової програми на індикаторі швидкості віджимання відображається рекомендована швидкість для вибраної програми. Рекомендоване значення не обов'язково має дорівнювати максимальній швидкості віджимання, яку можна обрати для поточної програми. Щоб змінити цей показник, натискайте кнопку регулювання швидкості віджимання. Швидкість віджимання поступово зменшуватиметься. Згодом – залежно від моделі машини – на екрані відобразиться опція «Призупинення полоскання» або «Без віджиму». Якщо ви не збираєтесь виймати білизну відразу після завершення програми, можете скористатися функцією «Призупинення полоскання», щоб запобігти утворенню складок на білизні, коли в машині немає води. У цьому режимі білизна залишається у воді, яка використовувалась для останнього полоскання. Щоб віджати білизну після використання режиму призупинення полоскання, виконайте наведені нижче дії.

1. Відрегулюйте швидкість віджимання.

2. Натисніть кнопку «Старт/пауза». Виконання програми

відновиться. Воду буде злито, а білизну – віджато.

Якщо в кінці програми воду потрібно злити без віджимання білизни, виберіть опцію «Без віджиму».

Швидкість віджимання можна змінити після запуску циклу прання, якщо етапи поточної програми це дозволяють. Якщо для вибраних етапів прання змінювати швидкість віджимання не можна, ви не зможете це зробити.

Температура

Під час вибору нової програми на індикаторі температури відображається рекомендована температура для вибраної програми. Рекомендоване значення не обов'язково має дорівнювати максимальній температурі, яку можна обрати для поточної програми. Натискайте кнопку регулювання температури, щоб змінити її значення. Температура поступово зменшуватиметься. Температуру також можна змінити після запуску циклу прання. Це можна зробити лише в тому разі, якщо етапи поточної програми прання дають змогу це зробити.

ПАРА* 🌊 3 sec

Режим обробки паром передбачає використання пари для вдосконалення процесу прання. Пара, яку продукує пральна машина, допомагає розщеплювати й розм'якшувати стійкі плями, що полегшує їх видалення в ході циклу прання. Це робить процес прання більш делікатним порівняно із жорстким тертям та іншими абразивним методами. Пара допомагає пом'якшити волокна, зменшуючи ризик пошкодження або надмірного зносу одягу.

* Ця функція доступна не у всіх моделях.

🔒 БЛОКУВАННЯ ДЛЯ ЗАХИСТУ ВІД ДІТЕЙ 3 sec

Блокування на панелі керування можна заблокувати, щоб запобігти їх неналежному використанню (наприклад, дітьми). Натисніть і утримуйте відповідну кнопку додаткової функції протягом 3 секунд. Після завершення зворотного відліку «3-2-1» на дисплеї відобразиться символ блокування для захисту від дітей. Коли з'явиться це попередження, кнопку додаткової функції 3 можна буде відпустити. Щоб вимкнути блокування для захисту від дітей, натисніть і утримуйте відповідну кнопку додаткової функції протягом 3 секунд. Після завершення зворотного відліку «3-2-1» символ блокування для захисту від дітей зникне.

ВІДБІЛЮВАННЯ

Виперіть білизну, обравши необхідну програму («Бавовна» або «Синтетика») і додавши відповідну кількість хлорного відбілювача в камеру для пом'якшувача (обережно закритий кришку). Відразу після завершення програми поверніть селектор і запустіть потрібну програму ще раз, щоб позбутися залишкового запаху відбілювача. Якщо бажаєте, можете додати пом'якшувач. **У жодному**

разі не наливайте в камеру для пом'якшувача відбілювач і пом'якшувач одночасно.

ПОРАДИ ТА РЕКОМЕНДАЦІЇ

Відсортуйте білизну за такими властивостями

Тип тканини / спосіб прання (бавовна, змішані волокна, синтетика, вовна, речі для ручного прання). Колір (окремо кольорові й білі речі, нові кольорові речі слід прати окремо). Для делікатного прання (періть дрібні предмети, наприклад нейлонові панчохи, а також предмети з гачками, наприклад бюстгальтери, у мішечку або сітці із застібною-блискавкою).

Спустошуйте всі кишени

Такі предмети, як монети або запальнички, можуть пошкодити вашу білизну або барабан.

Внутрішня поверхня машини

Якщо ви рідко перете білизну за температури 90 °C або взагалі цього не робите, рекомендуємо час від часу запускати програму 90 °C без білизни, додаючи невелику кількість прального засобу. Це допоможе підтримувати внутрішню поверхню машини в чистоті.

Дотримуйтеся рекомендацій щодо дозування та добавок

Це покращує результати прання, дає можливість уникнути залишків мийних засобів у білизні, які можуть викликати подразнення, та економить гроші, оскільки не витратиться надмірна кількість мийних засобів.

Застосовуйте нижчу температуру за більшої тривалості

Зазвичай під час програм із низькою температурою та більшою тривалістю електроенергія витрачається найефективніше.

Дотримуйтеся вимог щодо об'єму завантаження

Завантажуйте пральну машину відповідно до її місткості, зазначеної в ТАБЛИЦІ РЕЖИМІВ, щоб економити воду й електроенергію.

Шум і залишкова кількість вологи

Ці параметри залежать від швидкості обертання під час віджиму: що вища швидкість, то сильніший шум і менше залишкової вологи в білизні.

ЧИЩЕННЯ ТА ОБСЛУГОВУВАННЯ

Для проведення будь-яких робіт з очищення й технічного обслуговування вимкніть машину й витягніть вилку з розетки. Не використовуйте для очищення пральної машини легкозаймисті рідини. Пральну машину слід регулярно очищувати й обслуговувати (щонайменше 4 рази на рік).

Очищення пральної машини зовні

Користуйтеся м'якою сухою ганчіркою для очищення зовнішніх частин пральної машини. Не користуйтеся очищувачами для скла або універсальними очищувачами, абразивним порошком тощо для очищення пульсати керування – ці засоби можуть стерти друковані символи.

Дозатор для прального засобу

Очищуйте дозатор регулярно, щонайменше 3–4 рази на рік, щоб запобігти накопиченню в ньому прального засобу.

Натисніть на затискач (🔒), щоб розблокувати та вийняти дозатор для прального засобу. У дозаторі може залишатися невелика кількість води, тому переносити його слід у вертикальному положенні. Промийте дозатор під проточною водою. Зніміть кришку сифона на задній стороні дозатора для чищення. Установіть кришку сифона на дозатор (якщо до цього її зняли). Установіть дозатор на місце, вставивши його нижні виступи у відповідні отвори на кришці. Притискайте дозатор до кришки, доки він не зафіксується. Натискайте кнопку закриття (🔒), доки не відчуєте клацання!

Переконайтеся, що дозатор для прального засобу встановлено правильно.

Перевірка шлангу подачі води

Регулярно перевіряйте шланг на гнучкість та відсутність тріщин. За наявності пошкоджень, замініть шланг на новий, який можна придбати в службі післяпродажного обслуговування або у спеціалізованого дилера. Залежно від типу шланга: якщо шланг має прозору оболонку, періодично перевіряйте, чи не з'явилися на ньому темні плями. Якщо так, шланг, можливо, протікає, і його слід замінити. Шланг гідрозатвора (🔒) (за наявності): перевірте маленьке інспекційне віконце запобіжного клапана (див. за стрілкою). Якщо воно червоного кольору, гідрозатвор спрацював, і його необхідно замінити на новий. Викручуючи цей шланг, натискайте на затискач (за наявності).

Очищення сітчастих фільтрів у шлангу подачі води

Регулярно перевіряйте стан фільтрів і очищуйте їх (щонайменше двічі або тричі на рік).

Закрийте кран і від'єднайте від нього шланг для подачі води. Очистіть внутрішній сітчастий фільтр і прикрутіть шланг для подачі води назад до крана. Потім викрутіть шланг на задній поверхні пральної машини. Від'єднайте сітчастий фільтр від роз'єму пральної машини за допомогою універсальних плоскогубців і очистьте його. Установіть фільтр на місце і знову прикрутіть шланг для подачі води. Відкрийте кран і переконайтеся, що з'єднання повністю герметичні.

Очищення водяного фільтру/зливача залишків води

Пральну машину оснащено самоочисним насосом. Фільтр утримує предмети, як-от гудзики, монети, шпильки тощо, які залишилися в білизні. Якщо ви користувалися програмою з гарячою водою, дочекайтеся, поки вода охолоне, перш ніж зливати її. Регулярно очищуйте водяний фільтр, щоб не допустити ситуації, в якій зливання води після прання виявиться неможливим з огляду на забиття фільтру. Якщо вода не зливається, відповідний індикатор повідомляє про можливе забиття фільтру.

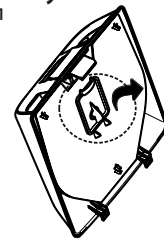

Відкрийте кришку фільтра за допомогою монети. Поставте низьку широку ємність під водяний фільтр для збору зливої води. Повільно повертайте фільтр проти годинникової стрілки, поки не почне текти вода. Дайте воді стекти, не виймаючи фільтра. Коли контейнер наповниться, закрийте фільтр, повернувши його за годинниковою стрілкою. Злийте воду з контейнера. Повторюйте цю процедуру, поки не зіллете всю воду. Покладіть під водяний фільтр бавовняний рушник, який може ввібрати невелику кількість води. Потім зніміть водяний фільтр, повернувши його проти годинникової стрілки. Очистьте водяний фільтр (видаліть залишки у фільтрі і промийте його під проточною водою) і камеру фільтра. Переконайтеся, що насосне колесо (розташоване всередині корпусу за фільтром) не заблоковано. Вставте водяний фільтр і закрийте кришку фільтра: вставте фільтр на місце, повернувши його за годинниковою стрілкою. Упевніться, що повернули його до упору. Щоб перевірити герметичність водяного фільтра, налийте в барабан приблизно 1 літр води та переконайтеся, що фільтр не протікає. Після цього закрийте кришку фільтра.

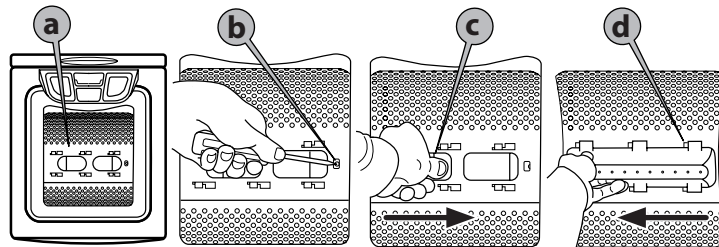

ТРАНСПОРТУВАННЯ, РОЗВАНТАЖЕННЯ ТА ЗАВАНТАЖЕННЯ

Витягніть вилку з розетки й перекрийте кран подачі води. Від'єднайте шланг від крана подачі води й зніміть зливний шланг зі зливного отвору. Злийте всю воду, що залишилася в шлангах і всередині пральної машини, і зафіксуйте шланги, щоб вони не пошкодилися під час транспортування. Аби полегшити транспортування машини, рукою злегка потягніть на себе важіль для переміщення, розташований на нижній панелі попереду (якщо він передбачений у вашій моделі). Виштовхніть пральну машину ногою до упору. Після цього поверніть важіль для переміщення у вихідне фіксоване положення. Установіть транспортувальний фіксатор. Виконайте порядок знімання транспортного фіксатора, описаний у ПОСІБНИКУ ЗІ ВСТАНОВЛЕННЯ, у зворотному порядку.

Ущільнення кришки

Періодично перевіряйте стан ущільнення кришки й час від часу протирайте його вологою ганчіркою.

Витягування предметів, які опинилися між барабаном і баком

Якщо якийсь предмет випадково потрапив у проміжок між барабаном і баком, його можна дістати, скориставшись одним зі знімних підйомних механізмів барабана.

Від'єднайте пральну машину від мережі. Вийміть білизну з барабана.

Закрийте клапани барабана й поверніть його на пів обороту (рис. a). Натисніть на пластиковий кінчик викруткою, пересуваючи при цьому підйомний механізм зліва направо (рис. b, c) вручну. Підйомник випаде в барабан. Відкрийте барабан. Дістаньте предмет через отвір у барабані.

Установіть підйомний механізм усередині барабана: розташуйте пластиковий кінчик над отвором з правого боку барабана (рис. d).

Потім пересувайте пластиковий підйомний механізм справа наліво, поки він не зафіксується. Знову закрийте клапани барабана, поверніть барабан на пів обороту та перевірте положення лопаті в усіх точках кріплення. Знову від'єднайте пральну машину до мережі.

УСУНЕННЯ НЕСПРАВНОСТЕЙ

Пральна машині інколи не працює належним чином із певних причин. Перш ніж звертатися до служби післяпродажного обслуговування, рекомендується перевірити, чи можна легко усунути проблему за допомогою наведеного нижче переліку.

Несправності:	Можливі причини / усунення:
Пральна машина не вмикається та/або програма не запускається.	<ul style="list-style-type: none"> Вилку не вставлено в розетку або вставлено недостатньо для контакту. Перебій електроживлення. Кришку не повністю закрито. Активовано функцію блокування для захисту від дітей $\frac{1}{2}$ з сек (за наявності). Пральна машина автоматично вимкнулася задля економії енергії – перед запуском програми або після її завершення. Щоб увімкнути пральну машину, поверніть селектор програм у положення «Увімк./вимк.», а потім знову виберіть потрібну програму.
Цикл прання не розпочинається.	<ul style="list-style-type: none"> Кнопку «Старт/пауза» ► не натиснуто. Водопровідний кран не відкрито. Застосовано функцію «Затримка».
Прилад перестає працювати під час виконання програми, і на дисплеї блимає індикатор «Старт/пауза».	<ul style="list-style-type: none"> Активовано параметр «Призупинення полоскання» (за наявності). Програму було змінено. Виберіть потрібну програму й натисніть кнопку «Старт/пауза» ►.
Прилад вібрує.	<ul style="list-style-type: none"> Пральна машина не вирівняна. Транспортувальний фіксатор не знято; перед використанням пральної машини потрібно зняти транспортувальний фіксатор.
Остаточне віджимання не виконується належним чином. Білизна залишається дуже мокрою.	<ul style="list-style-type: none"> Нерівномірне розподілення білизни під час віджимання спричинило зупинку фази віджиму, щоб уникнути пошкодження пральної машини. Через це білизна залишається дуже мокрою. Можливі причини нерівномірного розподілу білизни: невелика кількість білизни (лише декілька доволі великих предметів, які сильно вбирають вологу, як-от рушники) або прання великих/важких речей. За можливості уникайте прання з невеликим рівнем завантаження. Кнопку «Віджим» встановлено на низьку швидкість віджимання.
Світиться індикатор «Кран подачі води перекрито» $\frac{1}{2}$.	<ul style="list-style-type: none"> У прилад не подається вода або подається в недостатній кількості.

Політики, стандартна документація та додаткова інформація про продукт, а також замовлення запасних частин

Інформацію про модель можна отримати за допомогою QR-коду на етикетці з відомостями про енергоспоживання. На етикетці наведено також ідентифікатор моделі, який можна використовувати для перегляду порталу реєстру за адресою <https://eprel.ec.europa.eu>.

Також ви можете звернутися до нашого відділу післяпродажного обслуговування (номер телефону див. у гарантійному талоні). Під час звернення до нашого відділу післяпродажного обслуговування просимо надавати коди, зазначені на паспортній таблиці виробу.

