



## Kettle

User Manual



WKM 5522 I

EN - TR - DE - HR - FR - ES - IT - PL - RO - BG - SL - SQ - SR - KA - UA - AR



01M-8919223200-0426-03  
01M-8919221200-0426-03

## CONTENTS

ENGLISH	3-8
TÜRKÇE	9-18
DEUTSCH	19-27
HRVATSKI	28-33
FRANÇAIS	34-39
ESPAÑOL	40-47
ITALIANO	48-55
POLSKI	56-64
ROMÂNĂ	65-74
БЪЛГАРСКИ	75-80
SLOVENŠČINA	81-86
SHQIPTARE	87-92
СРПСКИ	93-98
ქართული	99-104
УКРАЇНСЬКА	105-110

## Please read this user manual first!

Dear Customers,

Thank you for selecting a Beko product. We hope that you get the best results from your product which has been manufactured with high quality and state-of-the-art technology. Therefore, please read this entire user manual and all other accompanying documents carefully before using the product and keep it as a reference for future use. If you handover the product to someone else, give the user manual as well. Follow all warnings and information in the user manual.

## Meanings of the symbols

Following symbols are used in the various section of this manual:



Important information and useful hints about usage.



**WARNING:** Warnings for dangerous situations concerning the safety of life and property.



Materials are intended to be in contact with food.



**WARNING:** Warning for hot surfaces.



Do not immerse the appliance, power cord or power plug in water or in other liquids.

# 1 Important instructions for safety and environment

This section contains safety instructions that will help protect from risk of personal injury or property damage.

Failure to follow these instructions invalidates the granted warranty.

## 1.1 General safety

- This appliance complies with the international safety standards.
- This appliance can be used by children aged from 8 years and above and persons with reduced physical, sensory or mental capabilities or lack of experience and knowledge if they have been given supervision or instruction concerning use of the appliance in a safe way and understand the hazards involved.
- Children shall not play with the appliance. Cleaning and user maintenance shall not be made by children unless they are older than 8 and supervised.
- Do not use the appliance outdoors or in the bathroom.
- Do not use it if the power cable or the appliance itself is damaged. Contact an authorised service.
- This appliance is intended to be used in household only. It is not designed for professional use in.
- Your mains power supply should comply with the information supplied on the rating plate of the appliance.
- For additional protection, this appliance should be connected to a household faulty current protection switch with no more than 30 mA.
- Use the appliance with a grounded outlet only.
- Do not use the appliance with an extension cord.
- Do not squeeze or bend the power cord and do not rub it on sharp edges in order to prevent any damage.
- Do not touch the appliance or its plug with wet or damp hands when the appliance is plugged in.
- Do not pull the power cable when unplugging the appliance.
- Never fill the appliance above the maximum level indicator, boiling water may splash out.
- Do not fill the kettle below the minimum level indicator.
- Do not open the lid while the water is boiling.
- Position the lid so that the hot steam is directed away from you.
- Hold the appliance by the handle only.
- Never operate the appliance without any water inside it.
- Do not fill the kettle when it is fitted on its base.
- Operate the appliance with its original base.
- Always use the appliance on a stable and flat surface.
- Do not attempt to dismantle the appliance.
- Only use the original parts or parts recommended by the manufacturer.
- Unplug the appliance before cleaning. After cleaning, dry the appliance and all parts before connecting it to mains supply.
- Do not immerse the appliance, or power plug in water or any other liquids.
- Never use the appliance in or near to combustible or inflammable places and materials.
- If you keep the packaging materials, store them out of the reach of children.

# 1 Important instructions for safety and environment

## 1.2 Compliance with the WEEE Directive and Disposing of the Waste Product:

This product complies with EU WEEE Directive (2012/19/EU). This product bears a classification symbol for waste electrical and electronic equipment (WEEE).



This symbol indicates that this product shall not be disposed with other household wastes at the end of its service life. Used device must be returned to official collection point for recycling of electrical and electronic devices. To find these

collection systems please contact to your local authorities or retailer where the product was purchased. Each household performs important role in recovering and recycling of old appliance. Appropriate disposal of used appliance helps prevent potential negative consequences for the environment and human health.

## 1.3 Compliance with RoHS Directive

The product you have purchased complies with EU RoHS Directive (2011/65/EU). It does not contain harmful and prohibited materials specified in the Directive.

## 1.4 Packaging information



Packaging materials of the product are manufactured from recyclable materials in accordance with our National Environment Regulations.

Do not dispose of the packaging materials together with the domestic or other wastes. Take them to the packaging material collection points designated by the local authorities.

## 1.5 Important points for saving energy

Comply with the times recommended by the manual while using the appliance. Unplug the appliance after each use.

## 2 Kettle

### 2.1 Overview

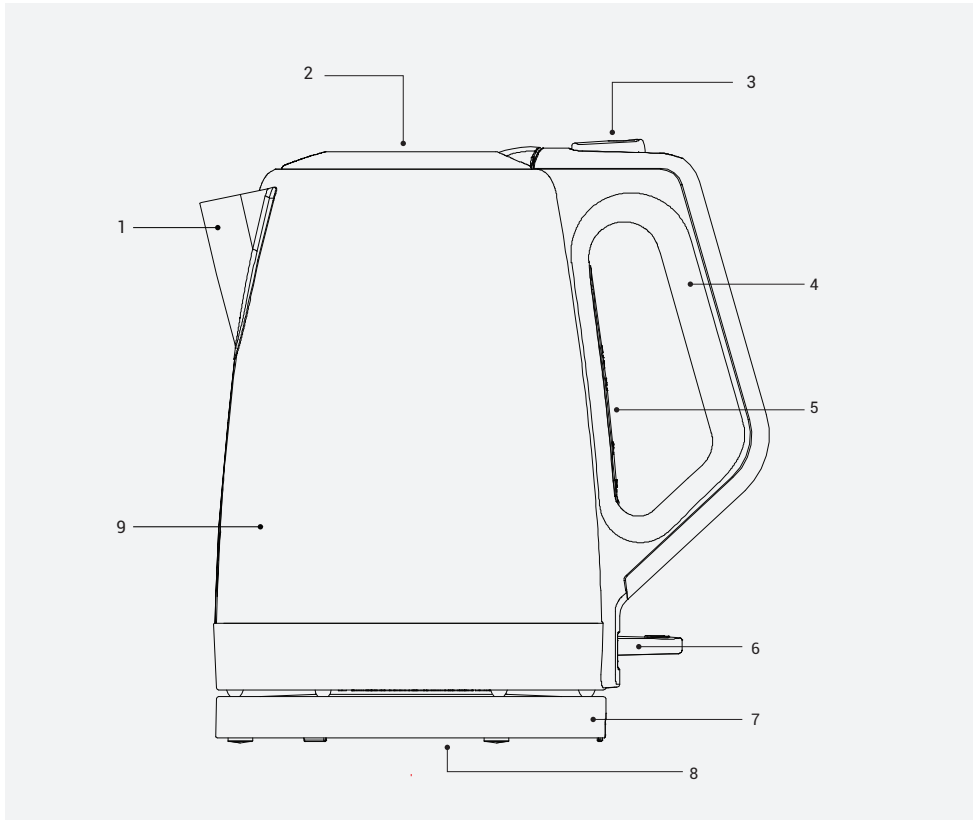

1. Spout
2. Lid
3. Lid release button
4. Handle
5. Water level indicator (inside)
6. On/Off switch
7. Base
8. Cable coil
9. Water tank

### Technical data

**Power supply:** 220-240V~,50-60Hz

**Power:** 1850-2200 W

Technical and design modifications reserved.

The values which are declared in the markings affixed on your appliance or the other printed documents supplied with it represent the values which were obtained in the laboratories pursuant to the pertinent standards. These values may vary according to the usage of the appliance and ambient conditions.

## 3 Operation

### 3.1 Preparation

1. Remove all packaging and sticker materials and dispose of them according to the applicable legal regulations.
2. Before using the appliance for the first time, clean all parts which come into contact with water carefully. (See the "Cleaning and care" section).
3. Completely roll out the power cord from the cable coil (8) on the bottom of the base (7). Pass the power cord through the slot on the base.
4. Clean the kettle well before initial use and discard water of first two boiling cycles.

### 3.2 Operation

1. Push the lid release button (3) on the kettle to open the lid (2).
  - The lid (2) opens automatically.
2. Fill the water tank (9) with water.



Do not place the water tank (9) on the base (7) while filling it with water.



Never fill the water tank (9) above the maximum level indicator (5) or below the minimum level indicator.

3. Close the lid (2) until it clicks into place.
4. Place the water tank (9) on the base (7). Make sure that it is sitting in an upright and stable position.
5. Insert the plug into the wall socket.
6. Press down On/Off switch (6).
  - On/Off switch (6) illuminates and boiling process begins.



Lid (2) should always be closed during the boiling process; otherwise the kettle will not switch off automatically.

7. After a few minutes, the water will start to boil. The kettle switches off automatically and On/Off switch (6) moves upwards.
  - The function indicator goes off.



If you want to stop the heating manually, push the On/Off switch (6) upwards.

8. Disconnect the plug from the wall socket.
9. Take the water tank (9) from the base (7). Only hold it by the handle (4).



**WARNING:** Do not open the lid (2) as hot water could splash out. Make sure that no water splashes onto the base (7).

10. Pour the water from the spout (1) to the cup or glass you want to use.



If you want to continue the boiling process, repeat the procedure from 1 to 10.



Let the kettle cool down between each heating process.

## 4 Information

### 4.1 Cleaning and care



**WARNING:** Never use petrol solvents, abrasive cleaners, metal objects or hard brushes to clean the appliance.



**WARNING:** Never put the appliance, base (7) or power cord in water or any other liquid.

1. Turn the appliance off and disconnect it from wall socket.
2. Let the appliance cool down completely.
3. Use a damp soft cloth and a little mild cleanser to clean the exterior of the appliance.



Before using the appliance after cleaning, dry all parts carefully using a soft towel.

### 4.2 Descaling the kettle

Descaling extends the life of your kettle. Descaling period depends on the water hardness of your area.

1. Fill the heater with water up to the maximum level and boil.
2. After the heater is switched off, unplug the appliance.
3. Add 2 cups of white vinegar or 1 tablespoon of citric acid into the boiled water.
4. Keep the solution in the heater for a few hours.
5. Then pour it and rinse the inner part of the heater thoroughly.
6. Fill the heater with clean water and boil it.
7. Then empty the heater and rinse with water again.



If there is still some scale, repeat the procedure.



You can also use a descaler which is appropriate for utensils. If you use a descaler, please follow the instructions of that descaler.

### 4.3 Storage

- If you do not plan to use the appliance for a long period of time, please store it carefully.
- Make sure the appliance is unplugged, cooled down and completely dry.
- Store the appliance in a cool, dry place.
- Make sure the appliance is kept out of the reach of children.
- Wind up the power cord around the cable coil (8) on the bottom of the base (7).

### 4.4 Handling and transportation

- During handling and transportation, carry the appliance in its original packaging. The packaging of the appliance protects it against physical damages.
- Do not place heavy loads on the appliance or the packaging. The appliance may be damaged.
- Dropping the appliance will render it non-operational or cause permanent damage.

## Lütfen önce bu kullanma kılavuzunu okuyun!

Değerli Müşterimiz,

Bu Beko ürününü tercih ettiğiniz için teşekkür ederiz. Yüksek kalitede ve en yeni teknolojiyle üretilen ürününüzden en iyi sonuçları alacağınızı umuyoruz. Ürünü kullanmadan önce lütfen bu kullanım kılavuzunun tamamını ve ekli tüm belgeleri dikkatlice okuyun ve ileride kullanmak üzere referans olarak saklayın. Cihazınızı birine devredecek olmanız durumunda, kullanım kılavuzunu da birlikte vermeyi unutmayın. Kullanım kılavuzundaki tüm uyarılara ve bilgilere uyun.

### Sembollerin anlamları

Aşağıdaki semboller, bu kılavuzun çeşitli bölümlerinde kullanılmıştır:



Kullanımla ilgili önemli bilgiler ve faydalı ipuçları.



**UYARI:** Can ve mal güvenliği ile ilgili tehlikeli durumlara yönelik uyarılar.



Malzeme yiyeceklerle temas etmeye uygundur.



**UYARI:** Sıcak yüzey uyarısı.



Cihazı, elektrik kablosunu veya fişini suya ya da başka herhangi bir sıvıya daldırmayın.

# 1 Önemli güvenlik ve çevre talimatları

Bu bölümde yaralanma veya maddi hasar riskinden korunmanıza yardımcı olacak güvenlik talimatları yer almaktadır.

Bu talimatlara uyulmaması verilen garantiyi geçersiz kılar.

## 1.1 Genel güvenlik

- Bu cihaz uluslararası güvenlik standartlarına uygundur.
- Bu cihaz, gözetim altında oldukları, cihazın güvenli bir şekilde kullanımına dair talimat verildikleri ve muhtemel tehlikeleri anladıkları takdirde 8 yaş ve üzeri çocuklar tarafından, sınırlı fiziksel, duyuşsal ve zihinsel becerilere sahip veya deneyim ve bilgi eksikliği olan kişiler tarafından kullanılabilir.
- Çocuklar cihazla oynamamalıdır. 8 yaşından daha büyük olmadıkları ve gözetim altında olmadıkları takdirde, cihazın temizlenmesi ve kullanıcı bakımı çocuklar tarafından yapılmamalıdır.
- Cihazı dış ortamda veya banyoda kullanmayın.
- Elektrik kablosu veya cihazın kendisi hasar görmüşse ürünü kullanmayın. Yetkili servise başvurun.
- Bu cihaz yalnızca evde kullanım için tasarlanmıştır. Profesyonel kullanım için tasarlanmamıştır.
- Şebeke elektriğinin cihazın bilgi levhasında belirtilen bilgilerle uyumlu olduğundan emin olun.
- Güvenliği sağlamak için cihazı 30 mA akım sınırına sahip bir ev tipi arıza akımı koruma anahtarına bağlayın.
- Cihazı sadece topraklı prizle kullanın.
- Cihazı uzatma kablosu ile kullanmayın.
- Herhangi bir hasarı önlemek için elektrik kablosunu sıkıştırmayın, bükmeyin veya keskin kenarlar ile temas ettirmeyin.
- Cihazın prizi takılıyken ıslak veya nemli ellerle cihaza veya fişine dokunmayın.
- Cihazın fişini prizden çıkarırken elektrik kablosunu çekmeyin.
- Cihazı maksimum seviye göstergesinin üzerine kadar doldurmayın, kaynar su sıçrayabilir.
- Cihazın su seviyesi minimumun altında olmamalıdır.
- Su kaynakken kapağı açmayın.
- Kapağı, sıcak buhar size yönelmeyecek şekilde yerleştirin.
- Cihazı sadece tutamak kısmından tutun.
- Cihazı içinde su olmadan asla çalıştırmayın.
- Tabanına oturtulmuş haldeyken cihazı su ile doldurmayın.
- Cihazı, orijinal tabanı ile kullanın.
- Cihazı daima dengeli ve düz bir yüzeyde kullanın.
- Cihazı sökmeye çalışmayın.
- Sadece orijinal veya üretici tarafından tavsiye edilen parçaları kullanın.
- Temizlik işlemlerinden önce cihazın fişini prizden çekin. Temizledikten sonra, cihazı ve tüm parçalarını şebeke elektriğine bağlamadan önce iyice kurulaşın.
- Cihazı veya elektrik fişini suya ya da herhangi bir sıvıya daldırmayın.
- Cihazı parlayıcı veya yanıcı yerlerin ve malzemelerin bulunduğu alanlarda veya yakınında kullanmayın.
- Ambalaj malzemelerini elinizde bulunduruyorsanız bunları çocukların erişemeyeceği bir yerde saklayın.

# 1 Önemli güvenlik ve çevre talimatları

## 1.2 AEEE Yönetmeliğine Uygunluk ve Atık Ürünün Bertaraf Edilmesi:

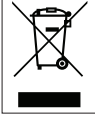

T.C. Çevre, Şehircilik ve İklim Değişikliği Bakanlığı tarafından yayımlanan Atık Elektrikli ve Elektronik Eşyaların Yönetimi Hakkında Yönetmelik'e uygundur. Bu ürün, geri dönüşümlü ve tekrar kullanılabilir nitelikteki yüksek ka-

liteli parça ve malzemelerden üretilmiştir. Bu nedenle, ürünü, hizmet ömrünün sonunda evsel veya diğer atıklarla birlikte atmayın. Elektrikli ve elektronik cihazların geri dönüşümü için bir toplama noktasına götürün. Bu toplama noktalarını bölgenizdeki yerel yönetime sorun. Kullanılmış ürünleri geri kazanıma vererek çevrenin ve doğal kaynakların korunmasına yardımcı olun.

## 1.3 Kimyasal Mevzuat Bilgisi

Bu ürün 32055 sayılı ve 26 Aralık 2022 tarihli Elektrikli ve Elektronik Eşyalarda Bazı Zararlı Maddelerin Kullanımının Kısıtlanmasına İlişkin Yönetmelik'e uygundur.

## 1.4 Ambalaj Bilgisi



Ürünün ambalaj malzemeleri Ulusal Çevre Düzenlemelerimize uygun şekilde geri dönüştürülebilir malzemelerden üretilmiştir. Ambalaj malzemelerini evsel veya diğer atıklarla

birlikte bertaraf etmeyin. Bu malzemeleri yerel yetkililer tarafından belirlenen ambalaj malzemesi toplama noktalarına götürün.

## 1.5 Enerji tasarrufu ile ilgili önemli noktalar

Cihazı kullanırken kılavuzda önerilen sürelerle uyun. Her bir kullanımdan sonra cihazı fişten çekin.

## 2 Kettle

### 2.1 Genel bakış

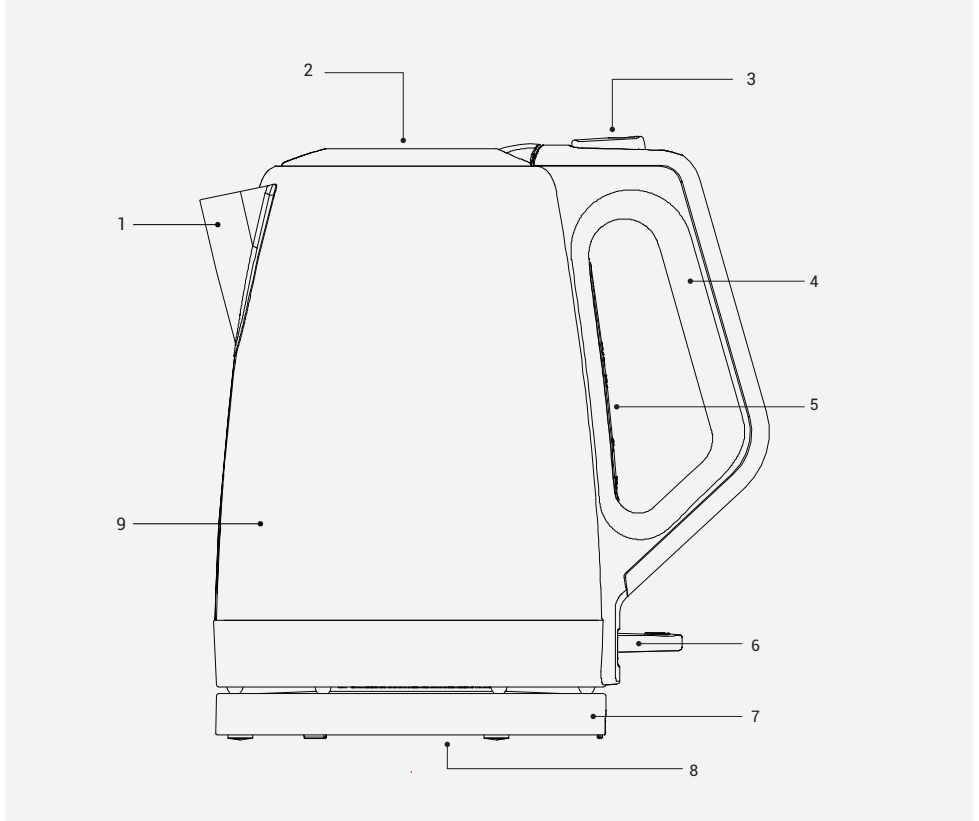

1. Ağız
2. Kapak
3. Kapak açma düğmesi
4. Tutamak
5. Su seviyesi göstergesi (iç kısımda)
6. Açma/Kapatma düğmesi
7. Taban
8. Kablo yuvası
9. Su haznesi

### Teknik veriler

**Güç kaynağı:** 220-240V~,50-60Hz

**Güç:** 1850-2200 W

Teknik ve tasarım modifikasyon hakları saklıdır.

Cihazınızın üzerine eklenmiş işaretlerde veya cihaz ile birlikte temin edilen diğer basılı belgelerde beyan edilen değerler, ilgili standartlar gereğince laboratuvarlarda elde edilmiş olan değerleri göstermektedir. Bu değerler cihazın kullanımına ve ortam koşullarına göre değişiklik gösterebilir.

## 3 Kullanım

### 3.1 Hazırlık

1. Tüm ambalaj ve etiket malzemelerini çıkarın ve geçerli yasal düzenlemelere göre bertaraf edin.
2. İlk kullanımdan önce cihazınızın suyla temas eden tüm parçalarını dikkatli bir şekilde temizleyin. ("Temizlik ve bakım" bölümüne bakın).
3. Elektrik kablosunu, tabanın (7) altındaki kablo yuvasından (8) tamamen çıkarın. Elektrik kablosunu, tabandaki boşluktan geçirin.
4. İlk kullanımdan önce cihazı iyice temizleyin ve ilk iki kaynatma döngüsünde suyu boşaltın.

### 3.2 Kullanım

1. Cihazın kapağını açmak için kapak açma düğmesine (3) basın.
  - Kapak (2) otomatik olarak açılır.
2. Su haznesini (9) doldurun.



Su haznesini (9) taban (7) üzerindeyken doldurmayın.



Su haznesini (9) asla maksimum seviye göstergesinin (5) üzerinde veya minimum seviyenin altında doldurmayın.

3. Kapağı (2) yerine oturana kadar kapatın.
4. Su haznesini (9) tabana (7) yerleştirin. Dik ve dengeli bir konumda durduğundan emin olun.
5. Fişi duvardaki prize takın.
6. Açma/Kapatma düğmesine (6) basın.
  - Açma/Kapatma düğmesi (6) yanar ve kaynama süreci başlar.



Kaynama sürecinde kapağın (2) daima kapalı olması gerekir; aksi takdirde cihaz otomatik olarak kapanmaz.

7. Su, birkaç dakika sonra kaynamaya başlar. Kettle otomatik olarak kapanır ve Açma/Kapatma düğmesi (6) yukarı kalkar.
  - Fonksiyon göstergesi söner.



Isıtma sürecini manuel olarak durdurmak isterseniz Açma/Kapatma düğmesini (6) yukarıya doğru ittin.

8. Fişi duvardaki prizden çıkarın.
9. Su haznesini (9) tabandan (7) çıkarın. Sadece tutamaktan (4) tutun.



**UYARI:** Sıcak su sıçrayabileceğinden kapağı (2) açmayın. Tabana (7) su sıçramadığından emin olun.

10. Suyu cihazın ağzından (1) istediğiniz fincana veya bardağa dökün.



Kaynatma sürecini devam ettirmek istiyorsanız 1'den 10'a kadar olan işlem adımlarını tekrarlayın.



Her bir ısıtma işlemi arasında cihazın soğumasını bekleyin.

## 4 Bilgiler

### 4.1 Temizlik ve bakım



**UYARI:** Cihazı temizlemek için kesinlikle benzin, çözücü, aşındırıcı temizlik maddeleri, metal nesnelere veya sert fırçalar kullanmayın.



**UYARI:** Cihazı, tabanı (7) veya elektrik kablosunu asla suya ya da başka bir sıvıya koymayın.

1. Cihazı kapatın ve duvardaki prizden çıkarın.
2. Cihazın tamamen soğumasını bekleyin.
3. Cihazınızın dış yüzeyini temizlemek için nemli, yumuşak bir bez ve hafif bir temizleyici kullanın.



Temizleme işleminden sonra, cihazı kullanmadan önce tüm parçaları yumuşak bir havlu ile dikkatli bir şekilde kurulaşın.

### 4.2 Kireç çözme

Kireç çözme işlemi kettle'nızın kullanım ömrünü uzatır. Kireç çözme periyodu yaşadığınız bölgedeki suyun sertliğine bağlıdır.

1. Isıtıcıyı maksimum seviyeye kadar suyla doldurun ve ardından suyu kaynatın.
2. Isıtıcı kapatıldıktan sonra cihazın fişini çekin.
3. Kaynamış suya 2 bardak beyaz sirke veya 1 yemek kaşığı sitrik asit ekleyin.
4. Çözeltiyi birkaç saat ısıtıcıda bekletin.
5. Ardından suyu dökün ve ısıtıcının iç kısmını iyice durulaşın.
6. Isıtıcıyı temiz suyla doldurun ve kaynatın.
7. Daha sonra ısıtıcıyı boşaltın ve tekrar suyla durulaşın.



Hala kireç kalıntısı varsa işlemi tekrarlayın.



Ayrıca kap kacak için de uygun bir kireç çözücü kullanabilirsiniz. Kireç çözücü kullanıyorsanız üreticinin talimatlarına uduđunuzdan emin olun.

### 4.3 Saklama

- Eđer cihazı uzunca bir süre kullanmayı düşünmüyorsanız, lütfen dikkatli bir şekilde saklayın.
- Cihazın fişinin çekildiğinden, sođuduđundan ve tamamen kuru olduđundan emin olun.
- Cihazı serin ve kuru bir yerde saklayın.
- Cihazın çocukların erişemeyeceđi bir yerde muhafaza edildiğinden emin olun.
- Elektrik kablosunu tabanın (7) alt kısmındaki kablo yuvasına (8) uygun bir şekilde sarın.

### 4.4 Hareket ettirme ve taşıma

- Hareket ettirme ve taşıma sırasında, cihazı orijinal paketine koyun. Cihaz paketi cihazı fiziksel hasarlara karşı korur.
- Cihazın ya da ambalajın üzerine ağır nesnelere koymayın. Cihaz hasar görebilir.
- Cihazın düşürülmesi cihazın çalışmamasına veya kalıcı hasar görmesine neden olabilir.

### Müşteri Memnuniyeti Politikası

- Müşterilerimizin istek ve önerilerini her kanaldan karşılamaktan mutluluk duyarız.

#### Kanallarımız:

\* Çağrı Merkezimiz: 0850 210 0 888

(Sabit telefonlardan veya cep telefonlarından alan kodu çevirmeden arayın\*)

\* Diğer Numaramız: 0216 585 8 888

- Çağrı Merkezimiz haftanın 7 günü 24 saat hizmet vermektedir.

- Çağrı Merkezimiz ile yaptığınız görüşmeler iletişim hizmeti aldığınız operatör firma tarafından sizin için tanımlanan tarifeye göre ücretlendirilir.

- Sabit veya cep telefonlarınızdan alan kodu tuşlamadan çağrı merkezi numaramızı arayarak ürününüz ile ilgili arzu ettiğiniz hizmeti talep edebilirsiniz.

\* Whatsapp Numaramız: 0544 444 0 888

\* Faks Numaramız: 0216-423-2353

\* Web Adresimiz:

- [www.beko.com.tr](http://www.beko.com.tr)

\* e-posta Adresimiz:

- [musteri.hizmetleri@beko.com](mailto:musteri.hizmetleri@beko.com)

\* Sosyal Medya Hesaplarımız:

- <https://www.instagram.com/bekoturkiye/>

- [https://twitter.com/beko\\_tr](https://twitter.com/beko_tr)

- <https://www.facebook.com/bekoturkiye/>

- <https://www.youtube.com/user/BekoChannel>

\* Posta Adresimiz:

- Arçelik A.Ş. Karaağaç Caddesi No:2-6,  
34445, Süttüce / İSTANBUL

\* Bayilerimiz,

- <https://www.beko.com.tr/yetkili-saticilar>

\* Yetkili Servislerimiz,

- <https://www.beko.com.tr/yetkili-servis>

- Online servis randevusu almak için,

- <http://digital.arcelik.com.tr>

- Tüm yetkili servis istasyonu bilgilerimiz, Ticaret Bakanlığı tarafından oluşturulan "Servis Bilgi Sistemi"nde ([www.servis.gov.tr](http://www.servis.gov.tr)) yer almaktadır.  
- Yedek parça malzemeleri yetkili servislerimizden temin edilebilir.

- Müşterilerimizden iletilen istek ve önerilerin Beko'ya ulaştığı bilgisini, müşteri profili ayrımı yapılmaksızın kendilerine 24 saat içinde veririz.
- Müşteri Hizmetleri sürecimiz:  
Müşterilerimizin istek ve önerilerini;  
\* **İzlenebilir, raporlanabilir, şeffaf ve güvenli tek bir bilgi havuzunda toplarız.**  
\* **Yasal düzenlemelere uygun, objektif, adil ve gizlilik içinde ele alır ve değerlendiririz.**  
\* **Bu geri bildirimleri süreçlerimizin daha mükemmel hale getirilmesinde kullanırız.**
- Beko olarak, mükemmel müşteri deneyimini yaşatmayı ana ilke olarak kabul eder, müşteri odaklı bir yaklaşım benimseriz.
- Bütün süreçlerimizi yönetim sistemi ile entegre ederek birbirini kontrol eden bir yapı geliştirilmesini sağlarız.  
Yönetim hedeflerini de bu sistem üzerinden besleriz.

### Aşağıdaki önerilere uymanızı rica ederiz.

- Ürününüzü aldığınızda Garanti belgesini Yetkili Satıcınıza onaylattırınız.
- Ürününüzü kullanma kılavuzu esaslarına göre kullanınız.
- Ürününüz ile ilgili hizmet talebiniz olduğunda yukarıdaki telefon numaralarından Çağrı Merkezimize başvurunuz.
- Hizmet için gelen teknisyene "teknisyen kimlik kartı"nı sorunuz.
- İşiniz bittiğinde Yetkili servis teknisyeninden "Hizmet Fişi" istemeyi unutmayınız. alacağınız "Hizmet Fişi" , ilerde ürününüzde meydana gelebilecek herhangi bir sorunda size yarar sağlayacaktır.
- Ürünün kullanım ömrü: 7 yıldır. (Ürünün fonksiyonunu yerine getirebilmesi için gerekli yedek parça bulundurma süresi)

## Hizmet talebinin deęerlendirilmesi

1

### Müşteri Başvurusu



2

### Başvuru kaydı

Başvuru Konusu  
Müşteri Adı, Soyadı  
Müşteri Telefonu  
Müşteri Adresi

3

### Hizmet talebinin alınması

- Hizmet talebi analizi
- Hizmet hakkında müşterinin bilgilendirilmesi (Keşif,nakliye,montaj,bilgi,onarım,deęişim vb.)
- Hizmet hakkında gerekli işlemin gerçekleştirilmesi

4

### Müşteri memnuniyetinin alınması

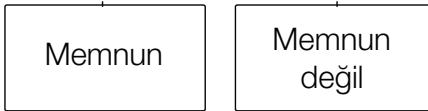

5

### Başvuru kaydının kapatılıp, bilgilerin saklanması

**Bu kılavuzu okumadan ürününüzü çalıştırmayınız.**

Ürününüz ile ilgili garanti şartları, kullanımı ve sorun giderme yöntemleri kılavuzda yer almaktadır.

Uygun Kullanım ve Garanti ile İlgili Dikkat Edilmesi Gereken Hususlar;

Aşağıda belirtilen sorunların giderilmesi ücret karşılığında yapılır. Bu durumlar için garanti şartları uygulanmaz;

- 1) Kullanım hatalarından kaynaklanan hasar ve arızalar,
- 2) Malın tüketiciye tesliminden sonraki yükleme, boşaltma, taşıma vb. sırasında oluşan hasar ve arızalar,
- 3) Malın kullanıldığı yerin elektrik (priz, gerilim, topraklama vb.), su (su basıncı, musluk vb.), doğalgaz, telefon, internet vb. şebekesi ve/veya altyapısı (gider, zemin, ortam vb.) kaynaklı meydana gelen hasar ve arızalar,
- 4) Doğa olayları ve yangın, su baskını vb. kaynaklı meydana gelen hasar ve arızalar,
- 5) Malın tanıtma ve kullanma kılavuzlarında yer alan hususlara aykırı kullanılmasından kaynaklanan hasar ve arızalar,
- 6) Malın, 6502 sayılı Tüketicinin Korunması Hakkındaki Kanununda tarif edilen şekli ile ticari veya mesleki amaçlarla kullanımı durumunda ortaya çıkan hasar ve arızalar,
- 7) Mala yetkisiz kişiler tarafından bakım, onarım veya başka bir nedenle müdahale edilmesi

Durumlarında mala verilmiş garanti sona erecektir.

Garanti uygulaması sırasında değiştirilen malın garanti süresi, satın alınan malın kalan garanti süresi ile sınırlıdır.

Ürününüz Arçelik A.Ş. adına NINGBO OUPU ELECTRIC APPLIANCE CO.,LTD Manufacturer  
Address:No 128, Xinlujia road, mayan village henghe town,cixi city zhejiang province ,China  
Tel.: +86 574 58962185 tarafından üretilmiştir.

Menşei: P.R.C.

### GARANTİ ŞARTLARI

- 1) Garanti süresi, malın teslim tarihinden itibaren başlar ve 2 yıldır.
- 2) Malın tanıtma ve kullanma kılavuzunda gösterildiği şekilde kullanılması ve Arçelik A.Ş.'nin yetkili kildiği servis çalışanları dışındaki şahıslar tarafından bakım, onarım veya başka bir nedenle müdahale edilmemiş olması şartıyla, malın bütün parçaları dahil olmak üzere tamamını; malzeme, işçilik ve üretim hatalarına karşı malın teslim tarihinden itibaren yukarıda belirtilen süre kadar garanti eder.
- 3) Malın ayıplı olduğunun anlaşılması durumunda tüketici, 6502 sayılı Tüketicinin Korunması Hakkında Kanunun 11 inci maddesinde yer alan;  
a- Sözleşmeden dönme, c- Ücretsiz onarılmasını isteme,  
b- Satış bedelinden indirim isteme, ç- Satılanın aypsız bir misli ile değiştirilmesini isteme,  
haklarından birini kullanabilir.
- 4) Tüketicinin bu haklardan ücretsiz onarım hakkını seçmesi durumunda satıcı; işçilik masrafı, değiştirilen parça bedeli ya da başka herhangi bir ad altında hiçbir ücret talep etmeksizin malın onarımını yapmak veya yaptırmakla yükümlüdür. Tüketicisi ücretsiz onarım hakkını üretici veya ithalatçıya karşı da kullanabilir. Satıcı, üretici ve ithalatçı tüketicinin bu hakkını kullanmasında müstesilsilen sorumludur.
- 5) Tüketicinin, ücretsiz onarım hakkını kullanması halinde malın;  
- Garanti süresi içinde tekrar anızalanması,  
- Tamiri için gereken azami sürenin aşılması,  
- Tamirinin mümkün olmadığının, yetkili servis istasyonu, satıcı, üretici yada ithalatçı tarafından bir raporla belirlenmesi durumlarında;  
tüketici malın bedel iadesini, ayıp oranında bedel indirimini veya imkân varsa malın aypsız misli ile değiştirilmesini satıcıdan talep edebilir. Satıcı, tüketicinin talebini reddedemez. Bu talebin yerine getirilmemesi durumunda satıcı, üretici ile ithalatçı müstesilsilen sorumludur.
- 6) İlgili mevzuatlarda belirlenen kullanım ömrü süresince malın azami tamir süresi 20 iş gününü geçemez. Bu süre, garanti süresi içerisinde mala ilişkin anızanın yetkili servis istasyonuna veya satıcıya bildirim tarihi, garanti süresi dışında ise malın yetkili servis istasyonuna teslim tarihinden itibaren başlar. Garanti kapsamı içerisindeki malın anızasının 10 iş günü içerisinde giderilememesi halinde, üretici veya ithalatçı; malın tamiri tamamlanmaya kadar, benzer özelliklere sahip başka bir malı tüketicinin kullanımına tahsis etmek zorundadır. Benzer özelliklere sahip başka bir malın tüketici tarafından istenmemesi halinde üretici veya ithalatçılar bu yükümlülüğkten kurtulur. Malın garanti süresi içerisinde anızalanması durumunda, tamirde geçen süre garanti süresine eklenir.
- 7) Malın kullanma kılavuzunda yer alan hususlara aykırı kullanılması kaynaklanan hasar ve anızalar garanti kapsamı dışındadır.
- 8) Tüketicisi, garantiden doğan haklarının kullanılması ile ilgili olarak çıkabilecek uyuşmazlıklarda yerleşim yerinin bulunduğu veya tüketici işleminin yapıldığı yerdeki Tüketicisi Hakem Heyetine veya Tüketicisi Mahkemesine başvurabilir.
- 9) Satıcı tarafından bu Garanti Belgesinin verilmesi durumunda, tüketici Ticaret Bakanlığı Tüketicinin Korunması ve Piyasa Gözetimi Genel Müdürlüğüne başvurabilir.

#### Üretici veya İthalatçı Firmasının:

#### Malın

**Unvanı:** Arçelik A.Ş.  
**Adresi:** Arçelik A.Ş. Karaağaç Caddesi No:2-6,  
34445, Sütüce / İSTANBUL  
**Telefonu:** (0-216) 585 8 888  
**Faks:** (0-216) 423 23 53  
**web adresi:** www.beko.com.tr

**Markası:** Beko  
**Cinsi:** Su Isıtıcısı  
**Modeli:** WKM 5522 I  
**Bandrol ve Seri No:**  
**Garanti Süresi:** 2 YIL  
**Azami Tamir Süresi:** 20 İş günü

GENEL MÜDÜR

Hakan Bıçıl

**Arçelik A.Ş.**

GENEL MÜDÜR YRD.

Adnan

#### Satıcı Firmasının:

**Unvanı:**

**Fatura Tarih ve Sayısı:**

**Adresi:**

**Teslim Tarihi ve Yeri:**

**Telefonu:**

**Yetkilinin İmzası:**

**Faks:**

**Firmanın Kaşesi:**

**e-posta:**

Bu bölümü, ürünü aldığınız Yetkili Satıcı imzalayacak ve kaşeyecektir.

## Bitte lesen Sie zuerst diesen Benutzerhandbuch!

Sehr geehrte Kundin, sehr geehrter Kunde,  
vielen Dank, dass Sie sich für ein Beko-Produkt entschieden haben. Wir möchten, dass Sie mit diesem qualitativ hochwertigen Produkt, das nach dem neuesten Stand der Technik hergestellt wurde, die optimale Effizienz erreichen. Bitte stellen Sie sicher, dass Sie diesen Leitfaden und die ergänzende Dokumentation vor der Verwendung vollständig gelesen und verstanden haben, und bewahren Sie ihn als Referenz auf. Legen Sie diesen Leitfaden dem Gerät bei, wenn Sie es an eine andere Person weitergeben. Beachten Sie alle hierin enthaltenen Warnungen und Informationen und befolgen Sie die Anweisungen.

## Symbole und ihre Bedeutungen

Diese Symbole werden in diesem Leitfaden durchgängig verwendet:



Wichtige Informationen und Empfehlungen zum Gebrauch des Geräts.



**WARNUNG:** Warnhinweise zu Personen- oder Sachschäden.



Geeignet für den Kontakt mit Lebensmitteln.



Tauchen Sie das Gerät, das Netzkabel oder den Netzstecker niemals in Wasser oder andere Flüssigkeiten.



**WARNUNG:** Schutzart gegen Stromschlag

# 1 Sicherheit Und Aufstellen

Dieser Abschnitt erklärt Sicherheitsanweisungen, die beim Schutz vor Personen- und Sachschäden helfen.

Bei Nichtbeachtung dieser Anweisungen entfällt die gewährte Garantie

## 1.1 Allgemeine Sicherheitsanweisungen

- Dieses Gerät entspricht den internationalen Sicherheitsstandards.
- Dieses Gerät kann von Kindern ab 8 Jahren sowie von Personen mit reduzierten physischen, sensorischen oder mentalen Fähigkeiten oder Mangel an Erfahrung und/oder Wissen benutzt werden, wenn sie beaufsichtigt oder bezüglich des sicheren Gebrauchs des Gerätes unterwiesen wurden und die daraus resultierenden Gefahren verstanden haben.
- Kinder dürfen nicht mit dem Gerät spielen. Reinigung und Benutzer-Wartung dürfen nicht durch Kinder unter 8 Jahren durchgeführt werden, es sei denn, sie sind beaufsichtigt.
- Das Gerät nicht im Freien oder im Badezimmer benutzen.
- Verwenden Sie das Produkt nicht, falls Netzkabel oder Gerät selbst beschädigt sind. Wenden Sie sich dann an einen autorisierten Serviceanbieter.
- Dieses Gerät ist nur für den privaten Gebrauch bestimmt. Es darf nicht für den gewerblichen Gebrauch verwendet werden.
- Die Stromversorgung muss mit den Angaben am Typenschild des Gerätes übereinstimmen.
- Falls nicht vorhanden, wird als zusätzlicher Schutz die Installation einer Fehlerstrom-Schutzeinrichtung (RCD) mit einem Bemessungsauslösestrom von nicht mehr als 30 mA empfohlen.
- Verwenden Sie das Gerät nur mit einer geerdeten Steckdose.
- Gerät nicht mit einem Verlängerungskabel verwenden.
- Schäden am Netzkabel vermeiden, nicht quetschen, knicken oder über scharfe Kanten ziehen.
- Gerät oder Netzstecker bei Verbindung mit der Stromversorgung nicht mit feuchten oder gar nassen Händen berühren.
- Beim Trennen des Gerätes nicht am Netzkabel selbst ziehen.
- Dieses Gerät ist nur für den privaten Gebrauch im Haushalt bestimmt und ist nicht für den professionell-gastronomischen Einsatz geeignet.
- Gerät höchstens bis zur maximalen Füllstandsanzeige füllen. Wenn es überfüllt ist, kann Wasser herausspritzen.
- Wasserkocher mindestens bis zur Markierung der Mindestfüllmenge befüllen.
- Deckel nicht während des Betriebs öffnen.
- Deckel so öffnen, dass der Dampf von Ihnen weggeleitet wird.
- Gerät nur am Handgriff halten.
- Gerät nicht ohne Wasser benutzen.
- Wasserkocher nicht füllen, wenn er auf den Sockel aufgesetzt ist.
- Gerät nur mit seinem Originalsockel betreiben.
- Gerät immer auf eine stabile und ebene Oberfläche stellen.
- Nicht versuchen, das Gerät zu demontieren.
- Nur Originalteile und vom Hersteller empfohlene Teile verwenden.
- Gerät oder Netzstecker nicht in Wasser oder andere Flüssigkeiten tauchen.
- Vor der Reinigung den Netzstecker ziehen. Das Gerät und sämtliche Zubehörteile nach der Reinigung gründlich trocknen, bevor es mit der Stromversorgung verbunden wird und bevor Teile abgenommen oder angebracht werden.
- Das Gerät nie an oder in der Nähe von brennbaren, entzündlichen Orten oder Materialien benutzen.
- Falls Sie die Verpackungsmaterialien aufheben möchten, bewahren Sie sie außerhalb der Reichweite von Kindern auf.

# 1 Sicherheit Und Aufstellen

## Informationen zur Entsorgung

### 1.2 Ihre Pflichten als Endnutzer



Dieses Produkt erfüllt die Vorgaben der EU-WEEE-Direktive (2012/19/ EU). Das Produkt wurde mit einem Klassifizierungssymbol für elektrische und elektronische Altgeräte (WEEE) gekennzeichnet.

Dieses Elektro- bzw. Elektronikgerät ist mit einer durchgestrichenen Abfalltonne auf Rädern gekennzeichnet. Das Gerät darf deshalb nur getrennt vom unsortierten Siedlungsabfall gesammelt und zurückgenommen werden. Es darf somit nicht in den Hausmüll gegeben werden. Das Gerät kann z.B. bei einer kommunalen Sammelstelle oder ggf. bei einem Verteiler (siehe unten zu deren Rücknahmepflichten in Deutschland) abgegeben werden.

Das gilt auch für alle Bauteile, Unterbaugruppen und Verbrauchsmaterialien des zu entsorgenden Altgeräts.

Bevor das Altgerät entsorgt werden darf, müssen alle Altbatterien und Altkumulatoren vom Altgerät getrennt werden, die nicht vom Altgerät umschlossen sind. Das gleiche gilt für Lampen, die zerstörungsfrei aus dem Altgerät entnommen werden können. Der Endnutzer ist zudem selbst dafür verantwortlich, personenbezogene Daten auf dem Altgerät zu löschen.

Die ordnungsgemäße Entsorgung gebrauchter Geräte trägt dazu bei, mögliche negative Folgen für die Umwelt und die menschliche Gesundheit zu vermeiden.

### 1.3 Hinweise zum Recycling



Helfen Sie mit, alle Materialien zu recyceln, die mit diesem Symbol gekennzeichnet sind. Entsorgen Sie solche Materialien, insbesondere Verpackungen, nicht im Hausmüll,

sondern über die bereitgestellten Recyclingbehälter oder die entsprechenden örtlichen Sammelsysteme.

Recyceln Sie zum Umwelt- und Gesundheitsschutz elektrische und elektronische Geräte.

## 1.4 Rücknahmepflichten der Verteiler

Wer auf mindestens 400 m<sup>2</sup> Verkaufsfläche Elektro- und Elektronikgeräte vertreibt oder diese gewerblich an Endnutzer abgibt, ist verpflichtet, bei Abgabe eines neuen Gerätes, ein Altgerät des Endnutzers der gleichen Geräteart, das im Wesentlichen die gleichen Funktionen wie das neue Gerät erfüllt, am Ort der Abgabe oder in unmittelbarer Nähe, unentgeltlich zurückzunehmen. Das gilt auch für Verteiler von Lebensmitteln mit einer Gesamtverkaufsfläche von mindestens 800 m<sup>2</sup>, die mehrmals im Kalenderjahr oder dauerhaft Elektro- und Elektronikgeräte anbieten und auf dem Markt bereitstellen. Solche Verteiler müssen zudem auf Verlangen des Endnutzers Altgeräte, die in keiner äußeren Abmessung größer als 25 cm sind, (kleine Elektrogeräte) im Einzelhandelsgeschäft oder in unmittelbarer Nähe hierzu unentgeltlich zurückzunehmen; die Rücknahme darf in diesem Fall nicht an den Kauf eines Elektro- oder Elektronikgerätes verknüpft, kann aber auf drei Altgeräte pro Geräteart beschränkt werden.

Ort der Abgabe ist auch der private Haushalt, wenn das neue Elektro- oder Elektronikgerät dorthin geliefert wird; in diesem Fall ist die Abholung des Altgerätes für den Endnutzer kostenlos.

Die vorstehenden Pflichten gelten auch für den Vertrieb unter Verwendung von Fernkommunikationsmitteln, wenn die Verteiler Lager- und Versandflächen für Elektro- und Elektronikgeräte bzw. Gesamtlager und Versandflächen für Lebensmittel beinhalten, die den oben genannten Verkaufsflächen entsprechen. Die unentgeltliche Abholung von Elektro- und Elektronikgeräten ist dann aber auf Wärmeüberträger (z.B. Kühlschrank), Bildschirme, Monitore und Geräte, die Bildschirme mit einer Oberfläche von mehr als 100 cm<sup>2</sup> enthalten und Geräte beschränkt, bei denen mindestens eine der äußeren Abmessungen mehr als 50 cm beträgt. Für alle übrigen Elektro- und Elektronikgeräte muss der Verteiler geeignete Rückgabemöglichkeiten in zumutbarer Entfernung zum jeweiligen Endnutzer gewährleisten; das gilt auch für kleine Elektrogeräte (s.o.), die der Endnutzer zurückgeben möchte, ohne ein neues Gerät zu erwerben.

# 1 Sicherheit Und Aufstellen

---

## 1.5 Einhaltung von RoHS-Vorgaben:

Das von Ihnen erworbene Produkt erfüllt die Vorgaben der EU-RoHS Direktive (2011/65/EU). Es enthält keine in der Direktive angegebenen gefährlichen und unzulässigen Materialien.

## 2 Wasserkocher

### 2.1 Übersicht

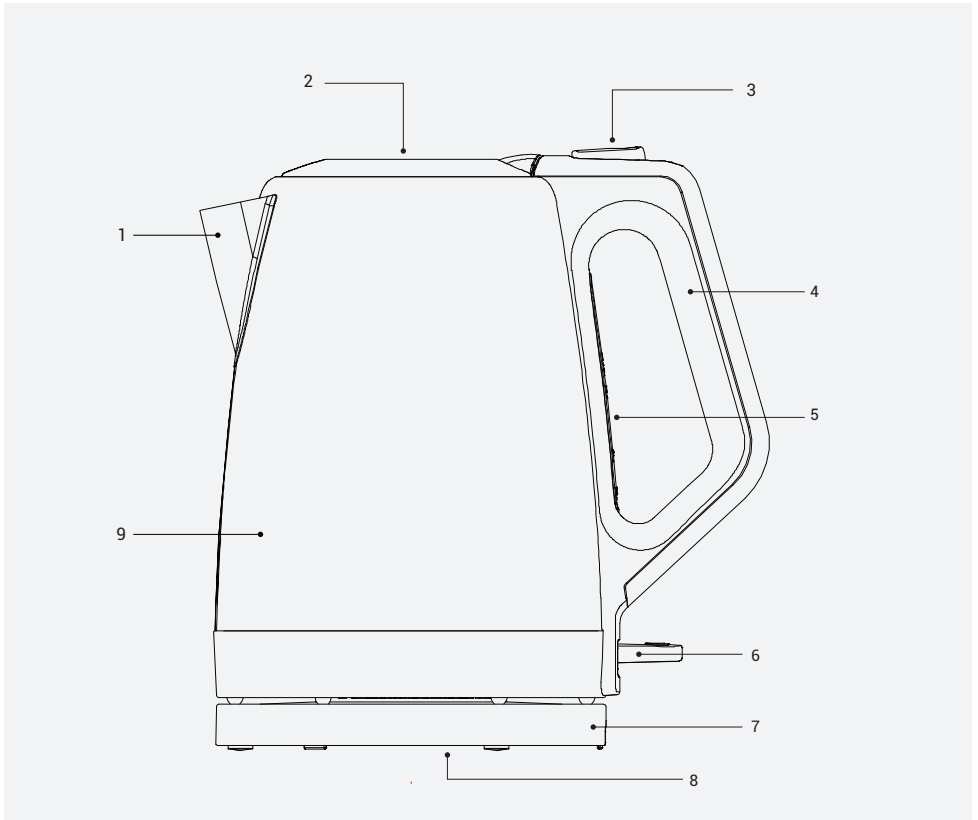

1. Ausgießer
2. Deckel
3. Entriegelungstaste für den Deckel
4. Handgriff
5. Wasserstandsanzeige (innen)
6. Ein-/Ausschalter
7. Sockel
8. Kabelaufwicklung
9. Wassertank

### 2.2 Technische Daten

**Spannung:** 220-240 V~, 50-60Hz

**Leistung:** 1850-2200 W

Technische und optische Änderungen vorbehalten

Die am Gerät oder in der Dokumentation angegebenen Werte wurden nach maßgeblichen Standards unter Laborbedingungen ermittelt. Diese Werte können je nach Einsatz- und Umgebungsbedingungen variieren.

## 3 Betrieb

### 3.1 Vorbereitung

1. Alle Verpackungsmaterialien und Aufkleber entfernen und diese entsprechend den gesetzlichen Vorschriften entsorgen.
2. Vor dem Gebrauch sorgfältig alle Teile, die mit Wasser in Kontakt kommen reinigen (siehe Abschnitt „Reinigung und Pflege“). Das Wasser der ersten beiden Kochvorgänge wegschütten.
3. Netzkabel vollständig von der Kabelaufwicklung (8) an der Unterseite des Sockels (7) abrollen. Netzkabel durch den Schlitz am Sockel führen.

### 3.2 Betrieb

1. Entriegelungstaste für den Deckel (3) am Wasserkocher drücken, der Deckel (2) öffnet sich.
2. Wassertank (9) mit Wasser füllen.



Wassertank (9) beim Befüllen mit Wasser nicht auf den Sockel (7) stellen.



Wassertank (9) soweit füllen, dass sich die Wassermenge innerhalb der Markierungen (Minimum/Maximum) befindet.

3. Deckel (2) schließen, sodass er einrastet.
4. Wassertank (9) auf den Sockel (7) stellen. Sicherstellen, dass er sich stabil in aufrechter Position befindet.
5. Netzstecker in die Steckdose stecken.
6. Ein-/Ausschalter (6) drücken.
  - Der Ein-/Ausschalter (6) leuchtet auf, das Wasserkochen beginnt.



Der Deckel (2) sollte während des Wasserkochens immer geschlossen sein; andernfalls schaltet sich der Wasserkocher nicht automatisch aus.

7. Nach einigen Minuten beginnt das Wasser zu kochen. Der Wasserkocher schaltet sich automatisch aus, der Ein-/Ausschalter (6) bewegt sich nach oben.

–Die Funktionsanzeige erlischt.



Das Kochen kann durch Drücken des Ein-/Ausschalters (6) nach oben auch manuell beendet werden.

8. Netzstecker aus der Steckdose ziehen.
9. Wassertank (9) vom Sockel (7) nehmen. Nur am Handgriff (4) halten.



**WARNUNG:** Deckel (2) nicht öffnen, da heißes Wasser herausspritzen kann. Sicherstellen, dass kein Wasser auf den Sockel (7) spritzt.

10. Wasser über den Ausgießer (1) in die gewünschte Tasse oder ein Glas gießen.



Zum Fortsetzen des Wasserkochens die Schritte 1 bis 10 wiederholen.



Wasserkocher zwischen jedem Einsatz abkühlen lassen.

## 4 Informationen

### 4.1 Reinigung und Pflege



**WARNUNG:** Zur Reinigung des Gerätes niemals Benzin, Lösungsmittel, Scheuermittel oder harte Bürsten verwenden.



**WARNUNG:** Weder Gerät noch Sockel (7) oder Netzkabel in Wasser oder andere Flüssigkeiten tauchen.

1. Gerät ausschalten und Netzstecker aus der Steckdose ziehen.
2. Das Gerät vollständig abkühlen lassen.
3. Außenseite des Gerätes mit einem feuchten, weichen Tuch und etwas mildem Reinigungsmittel reinigen.



Nach der Reinigung und vor der Benutzung des Gerätes alle Teile sorgfältig mit einem weichen Handtuch trocknen.

### 4.2 Wasserkocher entkalken

Das Entkalken des Wasserkochers verlängert seine Lebensdauer. Die Häufigkeit hängt von der Wasserhärte in Ihrem Gebiet ab.

1. Wasserkocher bis zur maximalen Füllmenge mit Wasser füllen und dieses zum Kochen bringen.
2. Wasserkocher ausschalten und den Netzstecker aus der Steckdose ziehen.
3. 2 Tassen weißen Essig oder 1 Esslöffel Zitronensäure in das kochende Wasser geben.
4. Lösung einige Stunden im Wasserkocher stehen lassen.
5. Lösung anschließend ausschütten und Innenseite des Wasserkochers gründlich ausspülen.
6. Wasserkocher mit sauberem Wasser füllen und dieses kochen.
7. Wasserkocher anschließend entleeren und erneut mit Wasser ausspülen.



**WARNUNG:** Für Schäden aufgrund von falscher Benutzung wird keine Haftung übernommen.

### 4.3 Lagerung

- Wenn das Gerät längere Zeit nicht benutzt wird, sollte es sorgfältig aufbewahrt werden.
- Darauf achten, dass der Netzstecker gezogen wird und das Gerät komplett trocken ist.
- Das Gerät an einem kühlen, trockenen Ort lagern.
- Das Gerät sollte sich immer außerhalb der Reichweite von Kindern befinden.
- Netzkabel vollständig von der Kabelaufwicklung (8) an der Unterseite des Sockels (7) abrollen.

### 4.4 Handhabung und Transport

- Transportieren Sie das Gerät in seiner Originalverpackung. Die Verpackung schützt das Gerät vor Sachschäden.
- Legen Sie keine schweren Gegenstände auf dem Gerät oder der Verpackung ab. Andernfalls könnte das Gerät beschädigt werden.
- Falls das Gerät herunterfällt, ist es möglicherweise nicht mehr funktionsfähig oder weist dauerhafte Schäden auf.

## 5 Informationen

### Service und Ersatzteile

Unsere Geräte werden nach den neuesten technischen Erkenntnissen entwickelt, produziert und geprüft. Sollte trotzdem eine Störung auftreten, so bitten wir Sie, sich mit Ihrem Fachhändler bzw. mit der Verkaufsstelle in Verbindung zu setzen. Sollte dies nicht möglich sein, wenden Sie sich bitte an das BEKO GERMANY Service-Center unter folgenden Kontaktdaten:

Telefon: 0911 590 597 29  
(Montag bis Freitag von 08.00 bis 18.00 Uhr)  
E-Mail: [service.de@beko.com](mailto:service.de@beko.com)  
Homepage: [www.grundig.com/de-de/su-pport](http://www.grundig.com/de-de/su-pport)  
(Elektrokleingeräte)

Unter den oben genannten Kontaktdaten erhalten Sie ebenfalls Auskunft über den Bezug möglicher Ersatz- und Zubehörteile.

### BEKO GERMANY Kundenberatungszentrum

Montag bis Freitag von 8.00 bis 18.00 Uhr  
Deutschland : 0911 / 590 597 30  
Österreich : 0820 / 220 33 22 \*  
\* gebührenpflichtig (0,145 €/Min. aus dem Festnetz, Mobilfunk: max. 0,20 €/Min.)

Haben Sie Fragen?

Unser Kundenberatungszentrum steht Ihnen werktags stets von 8.00 – 18.00 Uhr zur Verfügung.

Sehr geehrte Kundin, sehr geehrter Kunde,

als Käufer eines Haushaltskleingerätes der Marke Beko stehen Ihnen die gesetzlichen Gewährleistungsrechte (Nachbesserung und Nacherfüllung) aus dem Kaufvertrag zu. Die Gewährleistung erfolgt für die Fehlerfreiheit bei Geräteübergabe entsprechend dem jeweiligen Stand der Technik. Über die Gewährleistung hinaus räumt Ihnen der Hersteller eine Garantie ein, diese schränkt die gesetzliche Gewährleistung – die für 24 Monate ab dem Kaufdatum gilt - nicht ein. Garantiert wird die Mängelbeseitigung durch Reparatur oder Austausch nach Wahl des Herstellers.

#### **Sollte eine Störung an Ihrem Gerät auftreten:**

Wenden Sie sich bitte an Ihren Fachhändler bzw. den Verkäufer. Dieser wird vor Ort das Gerät prüfen und den Kundenservice durchführen. Auch soweit Ansprüche aus der Herstellergarantie bestehen, werden diese nur durch den Verkäufer abgewickelt.

#### **Die Garantiezeit beträgt 24 Monate ab Kaufdatum.**

##### **Bedingungen:**

1. Ein maschinell erstellter Original-Kaufbeleg liegt vor.
2. Das Gerät ist nur mit Original-Zubehör und Original-Ersatzteilen betrieben worden.
3. Die in der Gebrauchsanweisung erwähnten Wartungs- und Reinigungsarbeiten sind entsprechend ausgeführt worden.
4. Das Gerät wurde nicht geöffnet/zerlegt.
5. Bauteile, die einem gebrauchsbedingtem Verschleiß unterliegen, fallen nicht unter die Garantie
6. Ausgewechselte Teile werden Eigentum des Herstellers.
7. Ausgeschlossen von der Garantie sind die Mängel, die durch unsachgemäße Installation, z.B. Nichtbeachtung der VDE-Vorschriften; unsachgemäße Aufstellung, z.B. Nichtbeachtung der Einbau- oder Installationsvorschriften; äußere Einwirkung, z.B. Transportschäden, Beschädigung durch Stoß oder Schlag, Schäden durch Witterungseinflüsse, unsachgemäße Bedienung oder Beanspruchung, z.B. Nichtbeachtung der Gebrauchsanweisungen verursacht wurden.
8. Eine gewerbliche oder gleichzustellende Nutzung, z.B. in Hotels, Pensionen, Gaststätten, Arztpraxen oder Gemeinschaftsanlagen, gilt als eine nicht bestimmungsgemäße Benutzung, die die Garantie ausschließt.
9. Die Mängelbeseitigung verlängert die ursprüngliche Garantiezeit nicht.
10. Schadenersatzansprüche, auch hinsichtlich Folgeschäden, sind, soweit sie nicht auf Vorsatz oder grober Fahrlässigkeit beruhen, ausgeschlossen.
11. Der Anspruch auf Garantieleistung steht nur dem Erstkäufer zu und erlischt bei Weiterverkauf des Produktes durch den Erstkunden.
12. Die Garantie gilt für neue Produkte und nicht für Produkte, die als Gebrauchtgeräte verkauft worden sind und nicht für B-Ware.
13. Die Garantie ist nicht übertragbar.

**Diese Garantiezusage ist nur gültig innerhalb der Bundesrepublik Deutschland**

Garantiebedingungen - Beko – Version März 2024

## Molimo, prvo pročitajte ovaj priručni!

Poštovani korisnici,

Zahvaljujemo na odabiru proizvoda tvrtke Beko. Nadamo se da ćete biti zadovoljni sjajnim rezultatima ovog proizvoda koji je proizveden primjenom visokokvalitetne i najsuvremenije tehnologije. Stoga vas molimo, pročitajte pažljivo ovaj priručnik u cijelosti kao i ostalu isporučenu dokumentaciju prije uporabe proizvoda i čuvajte ga za buduću uporabu. Ako proizvod odlučite proslijediti nekom drugom tada mu proslijedite i ovaj priručnik. Pridržavajte se svih upozorenja i informacija u korisničkom priručniku.

### Značenje simbola

Sljedeći simboli koriste se u raznim odjeljcima ovog priručnika.



Važne informacija i korisni savjeti o načinu korištenja.



**UPOZORENJE:** Upozorenja na opasne situacije koje se tiču zaštite života i imovine.



Materijali su prikladni za kontakt s hranom.



**UPOZORENJE:** Upozorenje na vruće površine.



Ne uranjajte uređaj, strujni kabel ili utikač u vodu ili druge tekućine.

# 1 Važne upute za sigurnost i očuvanje okoliša

Ovaj odjeljak sadrži informacije o sigurnosti koje će vam pomoći zaštititi se od opasnosti nastanka tjelesnih ozljeda i oštećenja imovine.

Nepriдрžavanje ovih uputa poništava odobreno jamstvo.

## 1.1 Općenite sigurnosne informacije

- Ovaj uređaj sukladan je s međunarodnim sigurnosnim standardima.
- Ova uređaj mogu koristiti djeca starija od 8 godina te osobe sa smanjenim tjelesnim, osjetilnim ili mentalnim sposobnostima ili s nedostatnim iskustvom i znanjem, ako su pod nadzorom osobe odgovorne za njihovu sigurnost ili ako im ona daje potrebne upute za rad s uređajem na siguran način te ako razumiju moguće opasnosti.
- Djeca se ne smiju igrati s uređajem. Djeca ne smiju vršiti čišćenje i korisničko održavanje, osim ako su navršila 8 godina i uz nadzor.
- Uređaj ne koristiti na otvorenom ili u kupaonici.
- Ne koristite ako su strujni kabel ili uređaj oštećeni. Kontaktirajte ovlaštenu servis.
- Uređaj je namijenjen samo uporabi u kućanstvu. Ovaj uređaj nije namijenjen za profesionalnu primjenu.
- Napajanje iz strujne mreže treba odgovarati informacijama navedenim na nazivnoj ploči uređaja.
- Za dodatnu zaštitu ovaj uređaj treba spojiti na kućnu zaštitnu strujnu sklopku jakosti 30 mA.
- Uređaj koristite samo s uzemljenom utičnicom.
- Uređaj ne koristite s produžnim kabelom.
- Nemojte stiskati i savijati kabel za napajanje i ne povlačite po oštrim bridovima kako ne bi ste oštetili aparat.
- Ne dirajte uređaj ili njegov utikač mokrim ili vlažnim rukama kada je uređaj ukopčan u strujnu utičnicu.
- Prilikom iskapčanja uređaja iz strujne utičnice nikad ga ne povlačite za strujni kabel.
- Nikad ne punite uređaj iznad pokazatelja maksimalne razine, vruća voda može prskati iz kuhala.
- Kuhalo ne punite ispod pokazatelja minimalne razine.
- Ne otvarajte poklopac dok voda vrije.
- Postavite poklopac tako da vruća para bude usmjerena od vas.
- Uređaj držite samo za ručku.
- Nikad ne rukujte uređajem ako u njemu nema vode.
- Ne punite kuhalo ako je pričvršćeno na svoju bazu.
- Rukujte uređajem ako ima svoju originalnu bazu.
- Uređaj uvijek koristite na stabilnoj i ravnoj površini.
- Ne pokušavajte rastaviti uređaj.
- Koristite samo originalne dijelove ili dijelove koje je preporučio proizvođač.
- Prije čišćenja isključite uređaj. Nakon čišćenja, osušite uređaj i sve njegove dijelove prije priključivanja na strujnu mrežu.
- Ne uranjajte uređaj ili strujni utikač u vodu ili druge tekućine.
- Nikad ne koristite uređaj na ili blizu zapaljivih područja ili materijala.
- Ako čuvate ambalažni materijal, tada ga pohranite izvan dohvata djece.

# 1 Važne upute za sigurnost i očuvanje okoliša

## 1.2 Sukladnost s Direktivom o gospodarenju otpadnim električnim i elektroničkim uređajima i opremom (WEEE Directive) i zbrinjavanje iskorištenog proizvoda:

Ovaj proizvod usklađen je s WEEE direktivom EU (2012/19/EU). Ovaj proizvod nosi klasifikacijsku oznaku za električni i elektronski otpad (WEEE).



Ovaj simbol znači da se ovaj proizvod ne smije zbrinjavati zajedno s komunalnim otpadom na kraju svog vijeka trajanja. Rabljeni uređaj mora se vratiti u službeno, sabirno mjesto za recikliranje električnih i elektronskih uređaja. Da biste pronašli mjesta za zbrinjavanje kontaktirajte lokalne vlasti ili prodavača od kojeg ste kupili proizvod. Svako kućanstvo igra važnu ulogu u uporabi i reciklaži iskorištenih uređaja. Odgovarajući zbrinjavanje iskorištenih proizvoda pomaže spriječiti potencijalne negativne posljedice za okoliš i ljudsko zdravlje.

## 1.3. Sukladnost s Direktivom o ograničavanju opasnih tvari (RoHS Directive):

Ovaj proizvod je sukladan s Direktivom EU o ograničavanju opasnih tvari (RoHS Directive) (2011/65/EU). Ne sadrži štetne i zabranjene tvari naznačene u Direktivi.

## 1.4 Informacije o pakiranju



Pakiranje proizvoda izrađeno je od materijala koji se može reciklirati u skladu s nacionalnim zakonodavstvom. Ambalažni materijal ne zbrinjavajte zajedno s komunalnim i drugim otpadom, odnesite ga u sabirne centre za ambalažni materijal određene od strane lokalnih vlasti.

## 1.5 Važne točke za uštedu energije

Pridržavajte vremena preporučenih u priručniku kada koristite uređaj. Nakon svake uporabe isključite uređaj iz strujne utičnice.

## 2 Kuhalo za vodu

### 2.1 Pregled

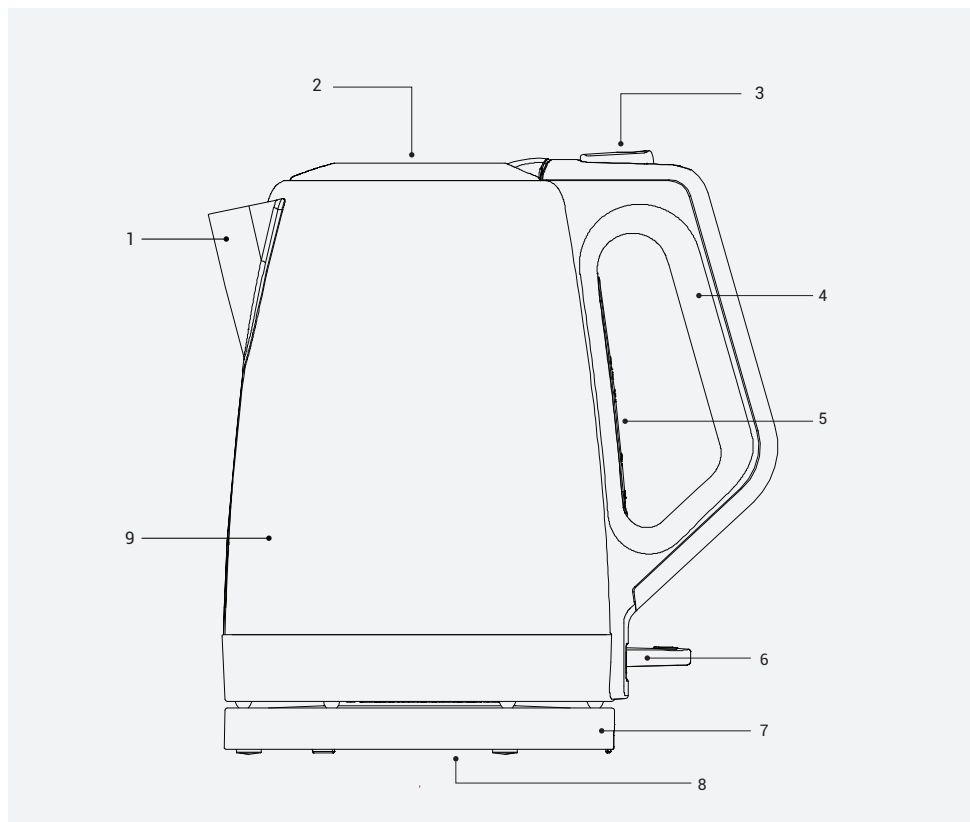

1. Ljevak
2. Poklopac
3. Gumb za odvajanje poklopca
4. Ručka
5. Pokazivač razine vode (unutra)
6. Prekidač uključeno/isključeno
7. Baza
8. Zavojnica kabela
9. Spremnik za vodu

### Tehnički podaci

**Napajanje:** 220-240V~,50-60Hz

**Napajanje:** 1850-2200 W

Zadržano pravo na izmjenu tehničkih specifikacija i dizajna.

Vrijednosti navedene na oznakama koje se nalaze na uređaju ili u tiskanim dokumentima dostavljenim s uređajem predstavljaju vrijednosti dobivene u laboratorijskom okruženju u skladu s odgovarajućim standardima. Ove vrijednosti mogu se razlikovati ovisno o upotrebi uređaja i uvjetima u okruženju.

## 3 Rukovanje

### 3.1 Priprema

1. Uklonite sav ambalažni materijal i naljepnice i zbrinite ga u skladu s važećim zakonskim propisima.
2. Prije prve upotrebe uređaja, pažljivo očistite sve dijelove koji dolaze u kontakt s vodom. (Pogledajte dio „Čišćenje i održavanje“).
3. Potpuno razmotajte strujni kabel s zavojnice kabela (8) na dnu baze (7). Provucite strujni kabel kroz otvor na bazi.
4. Dobro očistite kuhalo prije prve upotrebe i bacite vodu od prava dva ciklusa vrenja.

### 3.2 Rukovanje

1. Pritisnite gumb za odvajanje poklopca (3) na kuhalu i otvorite poklopac (2).
  - Poklopac (2) se otvara automatski.
2. Spremnik za vodu (9) napunite vodom.



Ne stavljajte spremni za vodu (9) na bazu (7) kada ga puniti s vodom.



Nikad ne puniti spremnik za vodu (9) iznad pokazatelja maksimalne razine (5) ili ispod pokazatelja minimalne razine.

3. Zatvorite poklopac (2) tako da klikne na mjestu.
4. Stavite spremnik za vodu (9) na bazu (7). Pripazite neka stoji u uspravnom i stabilnom položaju.
5. Upokčajte utikač u zidnu utičnicu.
6. Pritisnite prekidač uključivanja/isključivanja (6).
  - Prekidač uključivanja/isključivanja (6) svijetli i započinje postupak vrenja.



Poklopac (2) treba uvijek biti zatvoren tijekom postupka vrenja; u protivnom kuhalo se neće automatski isključiti.

7. Nakon nekoliko minuta, voda će započeti vrijeti. Kuhalo se automatski isključuje, a prekidač uključivanja/isključivanja (6) se pomiče prema gore.
  - Pokazatelj funkcije više ne svijetli.



Ako grijanje želite zaustaviti automatski, gurnite prekidač uključivanja/isključivanja (6) prema gore.

8. Iskopčajte utikač iz zidne utičnice.
9. Dignite spremnik za vodu (9) s baze (7). Držite ga samo za ručku (4).



**UPOZORENJE:** Ne otvarajte poklopac (2) jer vruća voda može prskati iz kuhala. Pripazite da voda ne prska po bazi (7).

10. Izlijte vodu kroz lijevak (1) u šalicu ili čašu koju želite koristiti.



Ako želite nastaviti postupak vrenja, ponovite korake od 1 do 10.



Pustite neka se kuhalo ohladi između svakog postupka grijanja.

## 4 Informacije

### 4.1 Čišćenje i održavanje



**UPOZORENJE:** Za čišćenje uređaja nikad ne koristite benzinska otapala, abrazivna sredstva za čišćenje, metalne predmete ili tvrde četke.



**UPOZORENJE:** Nikad ne uranjajte uređaj, bazu (7) ili strujni kabel u vodu ili druge tekućine.

1. Isključite uređaj i iskopčajte strujni kabel iz strujne utičnice.
2. Pustite neka se uređaj potpuno ohladi.
3. Za čišćenje vanjskog dijela uređaja koristite vlažnu krpu i malo blagog sredstva za čišćenje.



Prije uporabe uređaja nakon čišćenja pažljivo osušite sve dijelove mehaničkim ručnikom.

### 4.2 Uklanjanje vodenog kamenca iz kuhala

Uklanjanje vodenog kamenca iz kuhala produžuje vijek trajanja kuhala. Razdoblje uklanjanja vodenog kamenca ovisi o tvrdoći vode u području u kojem živite.

1. Napunite grijač vodom do oznake maksimalne razine i pustite neka zakuha.
2. Kada se grijač isključi, iskopčajte uređaj iz strujne utičnice.
3. Dodajte 2 šalice alkoholnog octa ili jednu jušnu žlicu limunske kiseline u prokuhanu vodu.
4. Neka otopina stoji u grijaču nekoliko sati.
5. Zatim je izlijte i dobro isperite vodom unutarnji dio grijača.
6. Napunite grijač čistom vodom i prokuhajte je.
7. Zatim ispraznite grijač i ponovno ga isperite vodom.



Ako je ostalo vodenog kamenca, ponovite postupak.



Možete koristiti i sredstvo za uklanjanje vodenog kamenca koji je prikladan za kuhinjski pribor. Ako koristite sredstvo za uklanjanje vodenog kamenca, pridržavajte se uputa na njemu.

### 4.3 Pohrana

- Ako uređaj ne namjeravate koristiti duže vrijeme, pažljivo ga pohranite.
- Pripazite je li uređaj iskopčan iz strujne utičnice i potpuno suh.
- Uređaj čuvajte na hladnom i suhom mjestu.
- Pripazite neka uređaj bude izvan dohvata djece.
- Potpuno zamotajte strujni kabel oko zavojnice kabela (8) na dnu baze (7).

### 4.4 Rukovanje i transport

- Za vrijeme rukovanja i transporta nosite uređaj u njegovom originalnom pakiranju. Pakiranje štiti uređaj od fizičkih oštećenja.
- Ne stavlajte teške predmete na uređaj ili pakiranje. Uređaj se može oštetiti.
- Ako ispustite uređaj to ga može učiniti neupotrebljivim ili izazvati trajno oštećenje.

# Veuillez d'abord lire ce manuel d'utilisation !

Cher Client,

Merci d'avoir choisi un produit Beko. Nous espérons que vous obtenez les meilleurs résultats de votre appareil qui est fabriqué avec une haute qualité et une technologie de pointe. Par conséquent, veuillez lire attentivement ce manuel d'utilisation et tous les autres documents d'accompagnement avant d'utiliser l'appareil et conservez-le comme référence pour une utilisation future. Si vous donnez l'appareil à une autre personne, donnez-lui également le manuel d'utilisation. Prêtez attention à tous les avertissements et informations figurant dans ce manuel.

## Signification des symboles

Les symboles suivants sont utilisés dans les différentes sections de ce manuel :



Informations importantes et consignes utiles relatives à l'utilisation.



**AVERTISSEMENT** : Avertissements pour situations dangereuses concernant la sécurité de la vie et des biens.



Les matériaux sont destinés à être en contact avec les aliments.



**AVERTISSEMENT** : Avertissement contre les surfaces chaudes.



Ne plongez pas l'appareil, le cordon d'alimentation ou la fiche dans de l'eau ou dans tout autre liquide.



FR

Cet appareil  
et ses accessoires  
se recyclent

À DÉPOSER  
EN MAGASIN



OU

À DÉPOSER  
EN DÉCHÈTERIE



Points de collecte sur [www.quefairedemesdechets.fr](http://www.quefairedemesdechets.fr)  
Privilégiez la réparation ou le don de votre appareil !



FR

ÉLÉMENTS  
PAPIER



# 1 Consignes importantes sur la sécurité et l'environnement

Cette section comprend les instructions de sécurité qui vous protègent de toute blessure physique ou de tout dommage matériel.

Le non-respect de ces instructions annule la garantie accordée.

## 1.1 Sécurité générale

- Cet appareil est conforme aux normes internationales de sécurité.
- Cet appareil peut être utilisé par des enfants âgés de 8 ans et plus et des personnes ayant des capacités physiques, sensorielles ou mentales réduites ou un manque d'expérience et de connaissances s'ils ont reçu une supervision ou des instructions concernant l'utilisation de l'appareil de manière sûre et comprennent les dangers impliqués.
- Les enfants ne doivent pas jouer avec l'appareil. Le nettoyage et l'entretien domestiques ne doivent pas être effectués par des enfants de moins de 8 ans et qui sont sous surveillance.
- N'utilisez pas cet appareil à l'extérieur ou dans la salle de bains.
- Ne l'utilisez pas si le câble d'alimentation ou l'appareil lui-même est endommagé. Contactez un service agréé.
- Cet appareil est destiné à une utilisation domestique uniquement. Il a été conçu pour un usage domestique.
- Votre alimentation secteur doit être conforme aux informations fournies sur la plaque signalétique de l'appareil.
- Pour plus de protection, cet appareil doit être branché à un dispositif de protection contre le courant de défaut domestique ne dépassant pas 30 mA.
- Utilisez l'appareil avec une prise de terre.
- N'utilisez pas l'appareil avec une rallonge.
- Afin d'éviter tout dommage, n'écrasez pas ou ne pliez pas le cordon d'alimentation et ne le frottez pas sur des arêtes vives.
- Ne touchez pas l'appareil ou sa fiche avec les mains mouillées ou humides lorsqu'il est branché.
- Ne tirez pas le câble d'alimentation en débranchant l'appareil.
- Ne remplissez jamais l'appareil au-dessus de l'indicateur de niveau maximal, car de l'eau bouillante pourrait éclabousser.
- Ne remplissez pas la bouilloire en dessous de l'indicateur de niveau minimum.
- N'ouvrez pas le couvercle pendant que l'eau bout encore.
- Positionnez le couvercle de telle sorte que la vapeur soit dirigée loin de vous.
- Tenez l'appareil uniquement par la poignée.
- Ne mettez pas l'appareil en marche lorsqu'il ne contient pas d'eau.
- Ne chargez pas la bouilloire lorsqu'elle est posée sur son socle.
- Utilisez l'appareil avec son socle d'origine.
- Utilisez toujours l'appareil sur une surface stable et plate.
- N'essayez pas de démonter l'appareil.
- Utilisez uniquement les pièces ou pièces d'origine recommandées par le fabricant.
- Débranchez l'appareil avant de le nettoyer. Après le nettoyage, séchez l'appareil et toutes ses pièces avant de le brancher à l'alimentation secteur.

# 1 Consignes importantes sur la sécurité et l'environnement

- Ne plongez pas l'appareil, ou la fiche d'alimentation dans de l'eau ou dans tout autre liquide.
- N'utilisez jamais l'appareil dans ou à proximité des lieux et matériaux combustibles ou inflammables.
- Si vous conservez les matériaux d'emballage, rangez-les hors de portée des enfants.

## 1.2 Conformité avec la directive DEEE et élimination des déchets :

Ce produit est conforme à la directive DEEE de l'UE (2012/19/EU). Ce produit porte un symbole de classification des déchets d'équipements électriques et électroniques (DEEE).

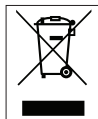

Ce symbole indique que ce produit ne doit pas être jeté avec les autres déchets ménagers à la fin de sa durée de vie. Les appareils usagés doivent être retournés au point de collecte officiel pour le recyclage des dispositifs électriques et électroniques. Pour trouver ces systèmes de collecte, veuillez contacter les autorités locales ou le détaillant auprès de qui le produit a été acheté. Chaque ménage joue un rôle important dans la récupération et le recyclage des vieux appareils ménagers. La mise au rebut appropriée des appareils usagés permet de prévenir les conséquences négatives potentielles pour l'environnement et la santé humaine.

## 1.3 Conformité avec la Directive RoHS

Votre appareil est conforme à la directive RoHS de l'Union européenne (2011/65/UE). Il ne contient pas de matériaux nocifs et interdits spécifiés dans la directive.

## 1.4 Informations sur l'emballage



Les matériaux d'emballage du produit sont fabriqués à partir de matériaux recyclables, conformément aux réglementations nationales en matière d'environnement. Ne mettez pas les matériaux d'emballage au rebut avec les ordures ménagères et d'autres déchets. Apportez-les aux points de collecte des matériaux d'emballage désignés par les autorités locales.

## 1.5 Points importants pour économiser l'énergie

Respectez les temps recommandés par le manuel lors de l'utilisation de l'appareil. Débranchez l'appareil après chaque utilisation.

## 2 Bouilloire

### 2.1 Aperçu Général

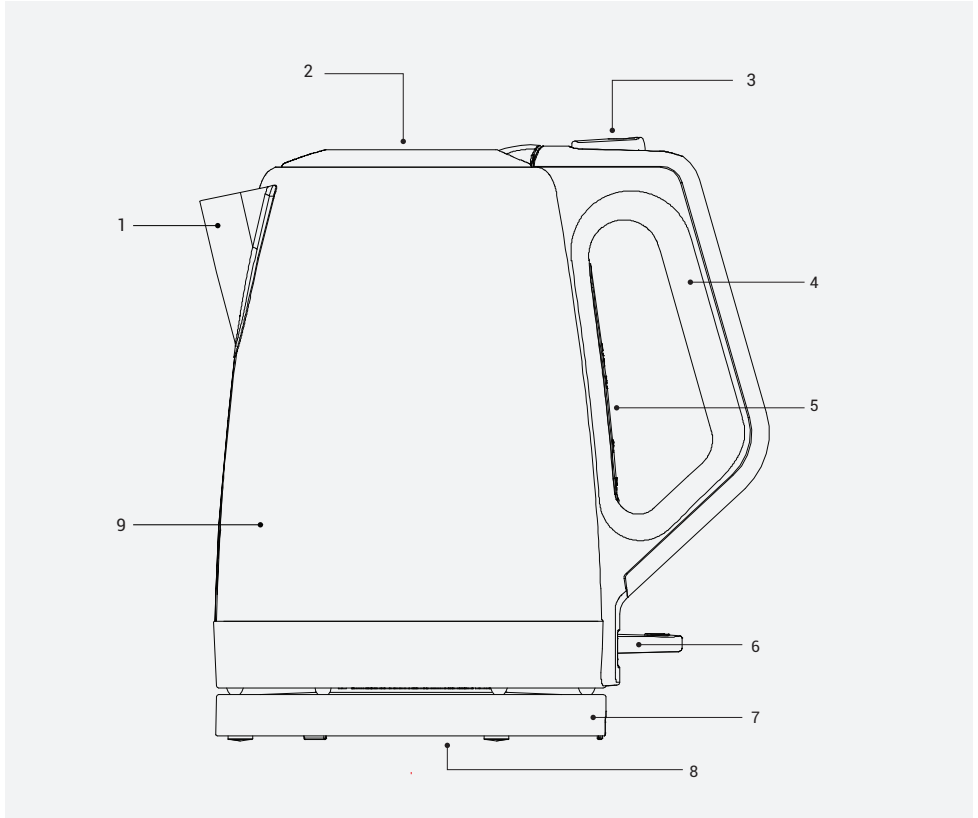

1. Bec
2. Couvercle
3. Bouton de libération du couvercle
4. Poignée
5. Indicateur de niveau d'eau (à l'intérieur)
6. Commutateur Marche/Arrêt
7. Socle
8. Bobine de câble
9. Réservoir d'eau

### Données techniques

**Alimentation :** 220-240 V~,50-60 Hz

**Puissance :** 1850-2200 W

Sous réserve de modifications techniques et de conception.

Les valeurs déclarées sur les marques apposées sur votre appareil ou dans d'autres documents imprimés qui lui sont fournis représentent les valeurs obtenues dans les laboratoires conformément aux normes pertinentes. Ces valeurs peuvent varier en fonction de l'utilisation de l'appareil et des conditions ambiantes.

## 3 Opération

### 3.1 Préparation

1. Retirez tous les emballages et autocollants et éliminez-les conformément à la législation en vigueur.
2. Avant d'utiliser l'appareil pour la première fois, nettoyez soigneusement toutes les parties qui entrent en contact avec l'eau. (Voir la section « Nettoyage et entretien »).
3. Déroulez complètement le cordon d'alimentation de la bobine de câble (8) située sous le socle (7). Faites passer le cordon d'alimentation dans la fente du socle.
4. Nettoyez bien la bouilloire avant la première utilisation et versez l'eau des deux premiers cycles d'ébullition.

### 3.2 Fonctionnement

1. Appuyez sur le bouton de libération du couvercle (3) de la bouilloire pour ouvrir le couvercle (2).
  - Le couvercle (2) s'ouvre automatiquement.
2. Remplissez le réservoir d'eau (9) avec de l'eau.



Ne posez pas le réservoir d'eau (9) sur le socle (7) lorsque vous le remplissez d'eau.



Ne remplissez jamais le réservoir d'eau (9) au-dessus de l'indicateur de niveau maximal (5) ou en dessous de l'indicateur de niveau minimal.

3. Fermez le couvercle (2) jusqu'à ce qu'il s'enclenche.
4. Placez le réservoir d'eau (9) sur le socle (7). Veillez à ce qu'il soit en position verticale et stable.
5. Insérez la fiche dans la prise murale.
6. Appuyez sur le commutateur Marche/Arrêt (6).
  - Le commutateur Marche/Arrêt (6) s'allume et le processus d'ébullition commence.



Le couvercle (2) doit toujours être fermé pendant le processus d'ébullition, autrement la bouilloire ne s'éteindra pas automatiquement.

7. Après quelques minutes, l'eau commence à bouillir. La bouilloire s'éteint automatiquement et le commutateur Marche/Arrêt (6) se déplace vers le haut.
  - L'indicateur de fonction s'éteint.



Si vous souhaitez arrêter le chauffage manuellement, poussez le commutateur Marche/Arrêt (6) vers le haut.

8. Débranchez la fiche de la prise murale.
9. Retirez le réservoir d'eau (9) du socle (7). Tenez-le uniquement par la poignée (4).



**AVERTISSEMENT :** N'ouvrez pas le couvercle (2) puisque de l'eau chaude pourrait éclabousser. Rassurez-vous qu'aucune goutte d'eau ne s'éclabousse sur le socle (7).

10. Versez l'eau par le bec (1) dans la tasse ou le verre que vous souhaitez utiliser.



Si vous souhaitez poursuivre le processus d'ébullition, répétez la procédure de 1 à 10.



Laissez la bouilloire refroidir entre chaque processus de chauffage.

## 4 Information

### 4.1 Nettoyage et entretien



**AVERTISSEMENT :** N'utilisez jamais de solvants à base d'essence, de nettoyeurs abrasifs, d'objets métalliques ou de brosses dures pour nettoyer l'appareil.



**AVERTISSEMENT :** Il ne faut jamais mettre le socle de l'appareil (7), ou le cordon d'alimentation dans de l'eau ou tout autre liquide.

1. Éteignez l'appareil et débranchez-le de la prise murale.
2. Laissez l'appareil refroidir complètement.
3. Utilisez un chiffon doux humide et un peu de produit nettoyant doux pour nettoyer l'extérieur de l'appareil.



Avant d'utiliser l'appareil après le nettoyage, séchez soigneusement toutes les pièces à l'aide d'une serviette douce.

### 4.2 Détartrage de la bouilloire

Le détartrage prolonge la durée de vie de votre bouilloire. La période de détartrage dépend de la dureté de l'eau dans votre région.

1. Remplissez l'élément chauffant d'eau jusqu'au niveau maximum et faites bouillir.
2. Une fois l'élément chauffant éteint, débranchez l'appareil.
3. Ajoutez 2 tasses de vinaigre blanc ou 1 cuillère à soupe d'acide citrique dans l'eau bouillante.
4. Conservez la solution dans l'élément chauffant pendant quelques heures.

5. Ensuite, versez-la et rincez soigneusement la partie intérieure de l'élément chauffant.
6. Remplissez l'appareil chauffant avec de l'eau propre et faites-le bouillir.
7. Ensuite, videz l'appareil chauffant et rincez-le à nouveau à l'eau.



Si'il reste du tartre, répétez la procédure.



Vous pouvez également utiliser un détartrant adapté aux ustensiles. Si vous utilisez un détartrant, veuillez suivre les instructions mentionnées sur ce détartrant.

### 4.3 Rangement

- Si vous n'avez pas l'intention d'utiliser l'appareil pendant une longue période, conservez-le soigneusement.
- Assurez-vous que l'appareil est débranché, refroidi et complètement sec.
- Conservez l'appareil dans un endroit frais et sec.
- Veillez à ce que l'appareil soit tenu hors de la portée des enfants.
- Enroulez le cordon d'alimentation autour de la bobine de câble (8) située au bas du socle (7).

### 4.4 Manipulation et transport

- Lors de la manipulation et du transport, transportez l'appareil dans son emballage d'origine. L'emballage de l'appareil le protège des dommages physiques.
- Ne placez pas de charges lourdes sur l'appareil ou sur l'emballage. L'appareil peut être endommagé.
- La chute de l'appareil le rendra non opérationnel ou causera des dommages permanents.

# ¡Lea el Manual del usuario antes del uso!

Estimados Clientes,

Gracias por elegir un producto Beko. Esperamos que obtenga los mejores resultados con su producto, el cual ha sido fabricado con altas calidades y la última tecnología. Por lo tanto, le rogamos que lea detenidamente este manual de usuario y todos los demás documentos que lo acompañan antes de utilizar el producto y que lo conserve como referencia para un uso futuro. Si entrega el producto a otra persona, facilítele también el manual de usuario. Siga todas las advertencias e información del manual de usuario.

## Significados de los símbolos

Los siguientes símbolos se utilizan en las distintas secciones de este manual:



Información importante y consejos útiles sobre uso.



**ADVERTENCIA:** Advertencias para situaciones peligrosas relativas a la seguridad de la vida y la propiedad.



Materiales destinados a entrar en contacto con alimentos.



**ADVERTENCIA:** Advertencia de superficies calientes.



No sumerja el aparato, el cable de corriente o el enchufe en agua o en otros líquidos.

# 1 Instrucciones importantes respecto a seguridad y medio ambiente

Esta sección contiene instrucciones de seguridad que le ayudarán a protegerse del riesgo de lesiones personales o daños materiales.

El incumplimiento de estas instrucciones causará la pérdida de cualquier tipo de garantía.

## 1.1 Seguridad general

- Este aparato cumple con las normas de seguridad internacionales.
- Este aparato puede ser utilizado por niños mayores de 8 años y por personas con capacidades físicas, sensoriales o mentales reducidas o con falta de experiencia y conocimientos, siempre que estén bajo supervisión o hayan recibido instrucciones pertinentes sobre el uso del aparato de manera segura y comprendan los peligros que conlleva.
- No deje que los niños jueguen con el aparato. La limpieza y el mantenimiento por el usuario no deberá ser realizado por niños a menos que sean mayores de 8 y estén supervisados.
- No utilice el aparato al aire libre ni en el baño.
- No lo utilice si el cable de corriente o el propio aparato están dañados. Contacte con un servicio de atención al cliente autorizado.
- Este aparato está destinado a ser utilizado únicamente en el hogar. No está diseñado para uso profesional en.
- Su fuente de alimentación debe ser conforme a la información que se indica en la placa de datos del aparato.
- Para una protección adicional, este aparato debe conectarse a un interruptor de protección de corriente de falla doméstica con no más de 30 mA.
- Utilice el aparato sólo con una toma de corriente con conexión a tierra.
- No utilice este aparato con un cable alargador.
- No apriete ni doble el cable de corriente y no lo roce con bordes afilados para evitar cualquier daño.
- No toque el enchufe si sus manos están mojadas o húmedas cuando el aparato está enchufado.
- No tire del cable de alimentación cuando desenchufe el aparato.
- No llene nunca el aparato por encima del indicador de nivel máximo, ya que puede salpicar agua hirviendo.
- No llene el hervidor de agua por debajo del indicador de nivel mínimo.
- No abra la tapa mientras el agua esté hirviendo.
- Coloque la tapa de manera que el vapor caliente se dirija en dirección contraria a usted.
- Sujete el aparato sólo por el asa.
- No utilice nunca el aparato sin agua en su interior.
- No llene el hervidor de agua cuando esté colocado sobre su base.
- Utilice el aparato con su base original.
- Utilícelo siempre sobre una superficie estable y plana.
- No trate de desmontar el aparato.
- Utilice únicamente las piezas originales o las recomendadas por el fabricante.
- Desenchufe el aparato antes de limpiarlo. Después de la limpieza, seque el aparato y todas las piezas antes de enchufarlo a la corriente.
- No sumerja el aparato, ni el enchufe, en agua u otros líquidos.

# 1 Instrucciones importantes respecto a seguridad y medio ambiente

- No utilice nunca el aparato en o cerca de lugares y materiales combustibles o inflamables.
- Si guarda el material de embalaje, manténgalo fuera del alcance de los niños.

## 1.2 Cumplimiento de la Directiva WEEE y eliminación del producto

Este aparato cumple con la Directiva WEEE (RAEE) de la UE (2012/19/EU). Este producto tiene un símbolo de clasificación para residuos de equipos eléctricos y electrónicos (WEEE).



Este símbolo indica que este producto no debe desecharse junto con otros desechos domésticos al final de su vida útil. El dispositivo usado debe devolverse a un punto de recolección oficial para el reciclaje de dispositivos eléctricos y electrónicos. Para encontrar estos sistemas de recogida, por favor, póngase en contacto con las autoridades locales o con el distribuidor donde se compró el producto. Cada hogar desempeña un papel importante en la recuperación y reciclaje de electrodomésticos viejos. La eliminación adecuada de los electrodomésticos usados ayuda a prevenir posibles consecuencias negativas para el medio ambiente y la salud humana.

## 1.3 Cumplimiento de la Directiva RoHS

El producto que ha adquirido es conforme con la Directiva RoHS de UE sobre la restricción de sustancias peligrosas (2011/65/EU). No contiene materiales nocivos y prohibidos especificados en la Directiva.

## 1.4 Información sobre el paquete



Los materiales de embalaje del producto se fabrican con materiales reciclables de acuerdo con nuestras Regulaciones Nacionales de Medio Ambiente. No se deshaga de los materiales de embalaje junto con los desechos domésticos o de otro tipo. Llévelos a los puntos de recolección de material de embalaje designados por las autoridades locales.

## 1.5 Puntos importantes para ahorrar energía

Al utilizar el aparato respete los tiempos recomendados por el manual. Desenchufe el aparato después de cada uso.

## 2 Hervidor de agua

### 2.1 Descripción general

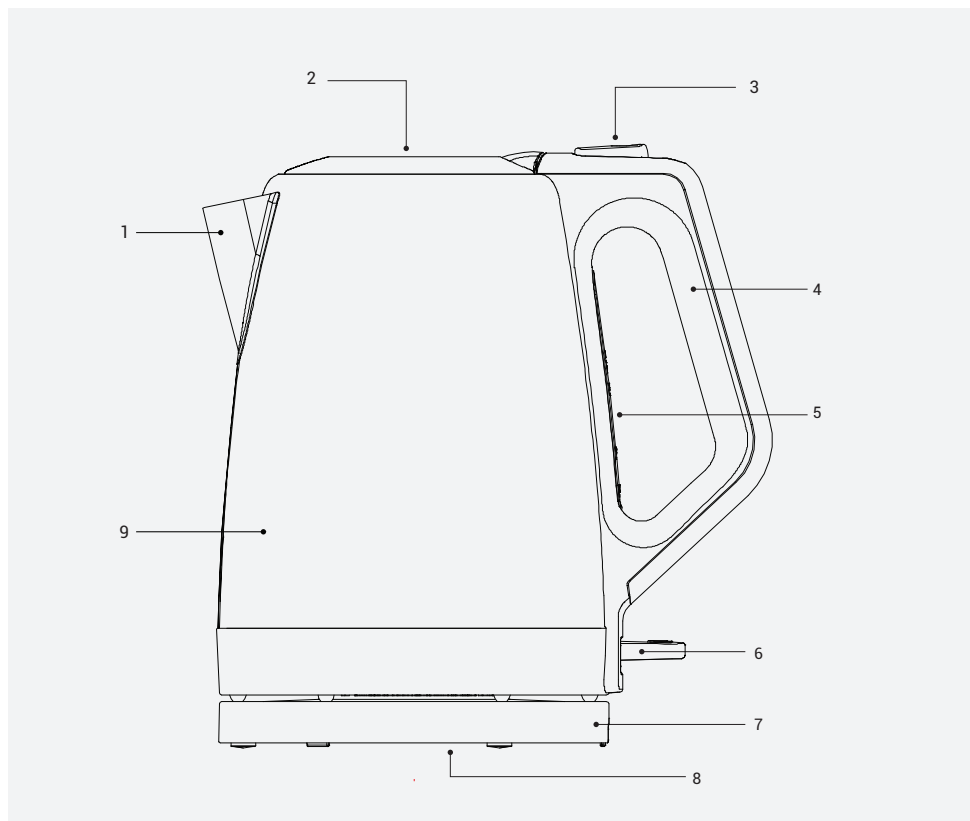

1. Boquilla
2. Tapa
3. Botón de liberación de tapa
4. Mango
5. Indicador del nivel de agua (interno)
6. Interruptor de Encendido/Apagado
7. Base
8. Bobina de cable
9. Depósito de agua

### Datos técnicos

**Corriente:** 220-240V~,50-60Hz

**Potencia:** 1850-2200 W

Modificaciones técnicas y de diseño reservadas.

Los valores declarados en los marcadores adjuntos en su aparato o los otros documentos impresos facilitados junto a él representan los valores que fueron obtenidos en los laboratorios conforme a las normas pertinentes. Estos valores pueden variar de acuerdo con el uso del aparato y condiciones ambientales.

## 3 Uso

### 3.1 Preparación

1. Retire todos los materiales de embalaje y adhesivos y elimínelos de acuerdo con la normativa legal vigente.
2. Antes de utilizar el aparato por primera vez, limpie con cuidado todas las piezas que entren en contacto con agua. (Véase el apartado "Limpieza y Cuidados").
3. Desenrolle completamente el cable de alimentación de la bobina de cable (8) situada en la parte inferior de la base (7). Pase el cable de alimentación por la ranura de la base.
4. Limpie bien el hervidor de agua antes de utilizarlo por primera vez y deseche el agua de los dos primeros ciclos de ebullición.

### 3.2 Uso

1. Pulse el botón de apertura de la tapa (3) del hervidor de agua para abrir la tapa (2).
  - La tapa (2) se abre automáticamente.

2. Llene el depósito (9) de agua.



No coloque el depósito de agua (9) sobre la base (7) mientras lo llena de agua.



Nunca llene el depósito de agua (9) por encima del indicador de nivel máximo (5) ni por debajo del indicador de nivel mínimo.

3. Cierre la tapa (2) hasta que quede encajada.
4. Coloque el depósito (9) de agua sobre la base (7). Asegúrese de que se encuentra en posición vertical y estable.
5. Introduzca el enchufe en la toma de corriente.
6. Pulse el botón de Encendido/Apagado (6).
  - botón de Encendido/Apagado (6) se ilumina y comienza el proceso de ebullición.



La tapa (2) debe estar siempre cerrada durante el proceso de ebullición; de lo contrario, el hervidor no se apagará automáticamente.

7. Después de unos minutos, el agua empezará a hervir. El hervidor de agua se apaga de forma automática y el interruptor de encendido/apagado (6) se desplaza hacia arriba.
  - El indicador de función se apaga.



Si desea detener el calentamiento de forma manual, pulse el interruptor de Encendido/Apagado (6) hacia arriba.

8. Desconecte el enchufe de la toma de corriente.
9. Saque el depósito de agua (9) de la base (7). Solo sujétela por el mango (4).



**ADVERTENCIA:** No abra la tapa (2), ya que podría salpicar agua caliente. Asegúrese de que no haya salpicaduras de agua en la base (7).

10. Vierta el agua desde la boquilla (1) hasta la taza o el vaso que desee utilizar.



Si desea continuar el proceso de ebullición, repita el procedimiento del 1 al 10.



Deje que el hervidor se enfríe entre cada proceso de calentamiento.

## 4 Información

### 4.1 Limpieza y cuidado



**ADVERTENCIA:** No utilice nunca disolventes de gasolina, limpiadores abrasivos, objetos metálicos o cepillos duros para limpiar el aparato.



**ADVERTENCIA:** No introduzca nunca el aparato, la base (7) o el cable de corriente en el agua o en cualquier otro líquido.

1. Apague el aparato y desconéctelo de la toma de corriente.
2. Espere a que el aparato se enfríe completamente.
3. Utilice un paño suave húmedo y un poco de limpiador suave para limpiar el exterior del aparato.



Antes de utilizar el aparato tras su limpieza, seque todas las piezas cuidadosamente con una toalla suave.

### 4.2 Descalcificación del hervidor de agua

La descalcificación prolonga la vida útil del hervidor. El período de descalcificación depende de la dureza del agua de su zona.

1. Llene el calentador con agua hasta el nivel máximo y hiérvalo.
2. Después de apagar el calentador, desenchufe el hervidor.
3. Añada 2 tazas de vinagre blanco o 1 cucharada de ácido cítrico en el agua hervida.
4. Mantenga la solución en el calentador durante unas horas.

5. A continuación, viértala y enjuague bien la parte interior del calentador.
6. Llene el calentador con agua limpia y hiérvalo.
7. A continuación, vacíe el calentador y enjuáguelo de nuevo con agua.



Si sigue apareciendo cal, repita el procedimiento.



También puede utilizar un producto descalcificador adecuado para utensilios. Si utiliza un descalcificador, siga las instrucciones del mismo.

### 4.3 Almacenamiento

- Si no va a utilizar el aparato durante mucho tiempo, guárdelo con cuidado.
- Asegúrese de que el aparato esté desenchufado, enfriado y completamente seco.
- Guarde el aparato en un lugar fresco y seco.
- Asegúrese de mantener el aparato fuera del alcance de los niños.
- Enrolle el cable de corriente alrededor de la bobina del cable (8) en la parte inferior de la base (7).

### 4.4 Manipulación y transporte

- Durante el manejo y el transporte, lleve el aparato en su embalaje original. El embalaje del aparato lo protege de daños físicos.
- No coloque cargas pesadas sobre el aparato o el embalaje. El aparato puede dañarse.
- Si el aparato se cae, dejará de funcionar o causará daños permanentes.



**Contacto para asistencia técnica:  
932 992 581**

**CONDICIONES DE GARANTIA - ESPAÑA**

El presente certificado cubre la garantía de reparación de su electrodoméstico de gama blanca y PAE (\*) durante el periodo de garantía legal previsto en la ley, a partir de la fecha de venta, contra todo defecto de funcionamiento proveniente de fabricación o materiales; o de sustitución del aparato, salvo que una de estas opciones resulte imposible o desproporcionada respecto de la otra. Cuando usted detecte un defecto o anomalía en el aparato contacte de forma inmediata con nosotros para informarnos de la falta de conformidad. Los pequeños electrodomésticos (PAE) deberán ser entregados en el taller del servicio oficial de la marca para su revisión.

La presente garantía sólo será válida si se presenta factura, ticket de compra o el albarán de entrega correspondiente a la adquisición del producto. La presente garantía es válida en el territorio español y portugués para los aparatos distribuidos por Beko Spain Electronics, S.L. La garantía sólo tendrá validez sobre el primer comprador o adquirente del producto. La garantía será válida para aquellos aparatos cuya instalación sea correcta y estén ubicados en condiciones climáticas y medioambientales adecuadas para su correcto funcionamiento.

**EXCLUSIONES DE LA GARANTIA**

El coste de la reparación será a cargo del usuario en los siguientes casos:

- Los aparatos utilizados para uso profesional o no exclusivamente doméstico.
- Los aparatos desmontados o manipulados por personas ajenas a los servicios técnicos expresamente autorizados.
- Las instalaciones, transporte, sustitución de aparatos, puestas en marcha, cambio de sentido de puertas.
- Intervenciones de mantenimiento o de información sobre el uso de los aparatos.
- Cambio de inyectores en aparatos de gas.
- Las averías provocadas por falta de mantenimiento o limpieza o aquellas provocadas por un uso indebido, sobrecarga, abandono o de manera no conforme a las instrucciones de uso o de instalación de los aparatos.
- Las averías producidas por causas fortuitas, siniestros de fuerza mayor o derivados de instalación incorrecta y en general, averías por causas ajenas al propio aparato.
- Las averías provocadas por conexiones que puedan presentar fluctuaciones, irregularidades o falta de uniformidad en el suministro, por ejemplo: suministro de agua impulsado por grupos de presión, energía solar, energía eólica, generadores eléctricos, u otro tipo de suministro no normalizado.
- La sustitución de materiales rotos o deteriorados por desgaste o uso no normal del aparato, o materiales consumibles tales como: juntas, plásticos, gomas, correas, cristales, escobillas, bombillas, asas, tiradores, tapas de quemadores, filtros, rejillas, ánodos de sacrificio (magnesio o similares) de calentadores o calderas, etc.
- Los aparatos que presenten oxidación, o daños por corrosión en esmaltes o pinturas, que puedan ser provocados por efectos químicos o electroquímicos del agua o cualquier otra sustancia, o aceleradas por circunstancias ambientales o climáticas no propicias.
- Defectos estéticos en serigrafía o pintura.
- Los daños de transporte o manipulación, golpes, etc.
- Los aparatos deben instalarse de forma accesible para su reparación, debiendo asumir el usuario los costes necesarios para el acceso al aparato para su reparación y sustitución.

La presente garantía no afecta a los derechos de que dispone el consumidor conforme a lo previsto en la legislación vigente. El Servicio Oficial de Asistencia Técnica resolverá cualquier incidencia que pudiera precisar su electrodoméstico siempre que el aparato esté instalado de forma accesible.

Para asegurarse que su electrodoméstico va a ser intervenido por un técnico oficial autorizado, rogamos solicite el carnet avalado por ANFEL (Asociación Nacional de Fabricantes de Electrodomésticos) a nuestros técnicos.

Las marcas BEKO y GRUNDIG se distribuyen por Beko Spain Electronics, S.L.

**DATOS APARATO (a rellenar por el Distribuidor):**

Titular:		Sello Establecimiento:
Modelo:	Núm. serie:	
Establecimiento:	Fecha de compra:	

**El garante e importador de su electrodoméstico es: BEKO SPAIN ELECTRONICS, S.L. Calle Provenza nº 388 3º Barcelona 08025, España.**

**Conózcanos mejor en nuestra página: [www.beko.com](http://www.beko.com) Conserve este documento, es importante para usted.**

(\*) Se consideran electrodomésticos de gama blanca, los aparatos de gran tamaño de cocina, limpieza, refrigeración y ventilación y el pequeño aparato electrodoméstico (PAE) aquellos aparatos de higiene personal, mantenimiento del hogar y preparación de alimentos.



**Contacte a assistência técnica:  
215 557 319**

### CONDIÇÕES DE GARANTIA - PORTUGAL

Este certificado cobre a garantia de reparação do seu eletrodoméstico da linha branca e pequeno eletrodoméstico (\*) durante o período de garantia legal determinado pela legislação em vigor, a contar da data de compra, contra defeitos de funcionamento provenientes do fabrico ou dos materiais; ou de substituição do aparelho, a menos que uma dessas opções seja impossível ou desproporcionada em relação à outra. Quando detetar um defeito ou anomalia no aparelho, entre imediatamente em contacto connosco para nos informar da não conformidade. Os pequenos eletrodomésticos devem ser entregues na oficina do serviço oficial da marca para a sua revisão.

Esta garantia só será válida se for apresentada a fatura, o recibo de compra, ou a nota de entrega correspondente à aquisição do produto. Esta garantia é válida em território espanhol e português para aparelhos distribuído pela Beko Portugal, Unipessoal, Lda. A garantia só é válida para o primeiro comprador ou adquirente do produto. A garantia será válida para os aparelhos cuja instalação esteja correta e que estejam localizados em condições climáticas e ambientais adequadas para o seu correto funcionamento.

### EXCLUSÕES DA GARANTIA

O custo da reparação será pago pelo utilizador nos seguintes casos:

- Aparelhos utilizados para uso profissional ou não exclusivamente doméstico.
- Os equipamentos desmontados ou manuseados por outras pessoas que não os serviços técnicos expressamente autorizados.
- Instalações, transporte, substituição de equipamento, colocação em funcionamento, alteração do sentido das portas.
- Intervenções de manutenção ou informações sobre a utilização dos aparelhos.
- Alteração de injetores em aparelhos a gás.
- As avarias causadas pela falta de manutenção ou limpeza, ou aquelas causadas por um uso inadequado, sobrecarga, abandono ou de uma forma a não respeitar as instruções de uso ou instalação dos aparelhos.
- As avarias provocadas por causas acidentais, sinistros de força maior ou resultantes de instalação inadequada e, em geral, avarias por razões não relacionadas com o produto.
- As avarias causadas por ligações que podem apresentar flutuações, irregularidades ou falta de uniformidade no fornecimento, por exemplo: abastecimento de água impulsionado por grupos de pressão, energia solar, energia eólica, geradores de energia elétrica ou outro tipo de fornecimento não padrão.
- A substituição de materiais partidos ou danificados por desgaste ou uso não normal do aparelho, ou consumíveis tais como: juntas, plásticos, borracha, correias, vidros, pincéis, lâmpadas, asas, puxadores, tampas de queimadores, filtros, grelhas, ânodos de sacrifício (magnésio ou similares) de aquecedores ou caldeiras, etc.
- Os aparelhos que apresentem oxidação, ou danos por corrosão nos esmaltes ou na pintura, que possam ter sido causados por efeitos químicos ou eletroquímicos da água ou de qualquer outra substância, ou acelerados por circunstâncias ambientais ou climáticas desfavoráveis.
- Defeitos estéticos em serigrafia ou pintura.
- Os danos causados por transporte ou manuseio, colisões, etc.
- Os aparelhos devem ser instalados de forma acessível em caso de reparação, devendo o utilizador assumir os custos necessários para aceder ao aparelho para reparação e substituição.

A presente garantia não afeta os direitos de que o consumidor dispõe conforme o previsto na legislação em vigor. O Serviço Oficial de Assistência Técnica resolverá qualquer incidente que o seu equipamento possa necessitar, desde que este seja instalado de forma acessível.

As marcas BEKO e GRUNDIG são distribuídas por Beko Portugal, Unipessoal, Lda.

**DADOS DO EQUIPAMENTO** (a ser preenchido pelo Distribuidor):

Detentor:		Carimbo do estabelecimento:
Modelo:	Nº série:	
Estabelecimento:	Data de compra:	

**O fiador e o importador do seu eletrodoméstico é: Beko Portugal, Unipessoal, Lda.; Espaço Amoreiras – Centro Empresarial Rua D. João V nº 24, 0.01 1250-091, Lisboa, Portugal.**

**Conheça-nos melhor na nossa página: [www.beko.com](http://www.beko.com) Conserve este documento, é importante para si.**

(\*) São considerados eletrodomésticos da linha branca, os aparelhos de cozinha, limpeza, refrigeração e ventilação de tamanho grande e pequenos eletrodomésticos, os de higiene pessoal, manutenção do lar e preparação de alimentos.

## Leggere questo manuale d'uso prima dell'utilizzo!

Gentile Cliente,

grazie per aver scelto un prodotto Beko. Ci auguriamo tu ottenga i migliori risultati dal tuo prodotto, che è stato fabbricato con standard di alta qualità e tecnologia all'avanguardia. Per questo motivo, ti preghiamo di leggere attentamente tutto il presente manuale d'uso e tutti gli altri documenti forniti in dotazione prima di utilizzare il prodotto, e di conservarli come riferimento per l'uso futuro. Se si dovesse consegnare il prodotto a qualcun altro, consegnare anche il manuale d'uso. Osservare tutte le avvertenze e le informazioni nel manuale dell'utente.

### Significato dei simboli

I seguenti simboli sono utilizzati in varie sezioni di questo manuale:



Informazioni importanti e suggerimenti utili sull'uso.



**AVVERTENZA:** Avvertenze relative a situazioni pericolose riguardanti la sicurezza della vita e delle cose.



I materiali di costruzione sono idonei per essere messi in contatto con gli alimenti.



**AVVERTENZA:** Avvertenza superfici calde.



Non immergere l'apparecchio, il cavo di alimentazione o la spina in acqua o altri liquidi.

# 1 Istruzioni importanti per la sicurezza e l'ambiente

Questa sezione contiene istruzioni di sicurezza che vi aiuteranno a proteggere dalla rischio di lesioni personali ho da mia proprietà.

La mancata osservanza di queste istruzioni invalida la garanzia.

## 1.1 Sicurezza generale

- Questo apparecchio è conforme alle norme di sicurezza internazionali.
- Questo apparecchio può essere utilizzato da bambini dagli 8 anni in su e da persone con ridotte capacità fisiche, sensoriali o mentali o con mancanza di esperienza e conoscenze, se sotto supervisione o se hanno ricevuto istruzioni sull'uso dell'apparecchio in modo sicuro e ne comprendono i pericoli.
- I bambini non devono giocare con l'apparecchio. Gli interventi di pulizia e manutenzione non vanno eseguiti da bambini a meno che non abbiano almeno 8 anni e siano supervisionati.
- Non utilizzare l'apparecchio all'aperto o nel bagno.
- Non utilizzare l'apparecchio se il cavo di alimentazione o l'apparecchio stesso sono danneggiati. Contattare l'assistenza autorizzata.
- Quest'apparecchio è stato pensato solo per l'uso domestico. Non è progettato per l'uso professionale.
- La potenza della rete domestica deve essere conforme alle indicazioni riportate sulla targhetta di identificazione dell'apparecchio.
- Per una protezione aggiuntiva, questo apparecchio deve essere collegato a un interruttore di protezione contro i guasti domestici con non più di 30 mA.
- Servirsi dell'apparecchio solo con una presa dotata di messa a terra.
- Non usare l'apparecchiatura con una prolunga.
- Per evitare qualsiasi danno, non schiacciare o piegare il cavo di alimentazione e non sfregarlo su bordi taglienti.
- Non toccare l'elettrodomestico se le mani sono bagnate o umide, quando l'apparecchio è collegato.
- Non tirare il cavo di alimentazione quando si scollega l'apparecchio.
- Non riempire mai l'apparecchio oltre l'indicatore del livello massimo, l'acqua bollente potrebbe schizzare fuori.
- Non riempire il bollitore al di sotto dell'indicatore del livello minimo.
- Non aprire il coperchio mentre l'acqua sta bollendo.
- Posizionare il coperchio in modo che il vapore caldo sia diretto lontano dall'utente.
- Tenere l'apparecchio solo per la maniglia.
- Non far funzionare mai l'apparecchio senza acqua al suo interno.
- Non riempire il bollitore quando è montato sulla sua base.
- Utilizzare l'apparecchio solo con la sua base originale.
- Utilizzare sempre l'apparecchio su una superficie stabile e piatta.
- Non tentare di smontare l'apparecchio.
- Servirsi unicamente di ricambi originali o consigliati dal produttore.
- Scollegare l'elettrodomestico prima della pulizia. Dopo la pulizia, prima di effettuare il collegamento alla corrente, asciugare l'apparecchio e tutti i suoi componenti.

# 1 Istruzioni importanti per la sicurezza e l'ambiente

- Non immergere l'apparecchio o il cavo di alimentazione in acqua o altri liquidi.
- Non utilizzare mai l'apparecchio in aree o nelle vicinanze di luoghi e materiali combustibili o infiammabili.
- Se si conserva il materiale d'imballaggio, tenerlo fuori dal portata dei bambini.

## 1.2 Conformità alla direttiva WEEE e allo smaltimento dei rifiuti:

Questo prodotto è conforme alla direttiva WEEE dell'UE (2012/19/EU). Questo prodotto reca un simbolo che lo classifica tra i rifiuti di apparecchiature elettriche ed elettroniche (RAEE).



Il simbolo indica che, al termine della sua vita utile, questo prodotto non dovrà essere smaltito insieme ad altri rifiuti domestici. Il dispositivo da smaltire deve essere restituito al punto di raccolta ufficiale per il riciclaggio dei dispositivi elettrici ed elettronici. Per trovare questi punti di raccolta, contattare le autorità locali o il rivenditore presso il quale il prodotto è stato acquistato. Ogni famiglia svolge un ruolo importante nel recupero e nel riciclo delle apparecchiature vecchie. Uno smaltimento appropriato degli apparecchi usati aiuta a prevenire potenziali conseguenze negative per l'ambiente e la salute umana.

## 1.3 Conformità con la direttiva RoHS

Il prodotto acquistato è conforme alla Direttiva UE RoHS (2011/65/EU). Non contiene i materiali dannosi e proibiti indicati nella Direttiva.

## 1.4 Informazioni sull'imballaggio



I materiali che compongono l'imballaggio del prodotto sono riciclabili in conformità con le nostre Normative Ambientali Nazionali. Non smaltire i materiali dell'imballaggio congiuntamente ai rifiuti domestici o ad altri rifiuti. Portarli nei punti di raccolta del materiale di imballaggio designati dalle autorità locali.

## 1.5 Punti importanti per il risparmio energetico

Rispettare i tempi consigliati dal manuale durante l'utilizzo dell'apparecchiatura. Scollegare l'elettrodomestico dopo ogni uso.

## 2 Bollitore

### 2.1 Panoramica

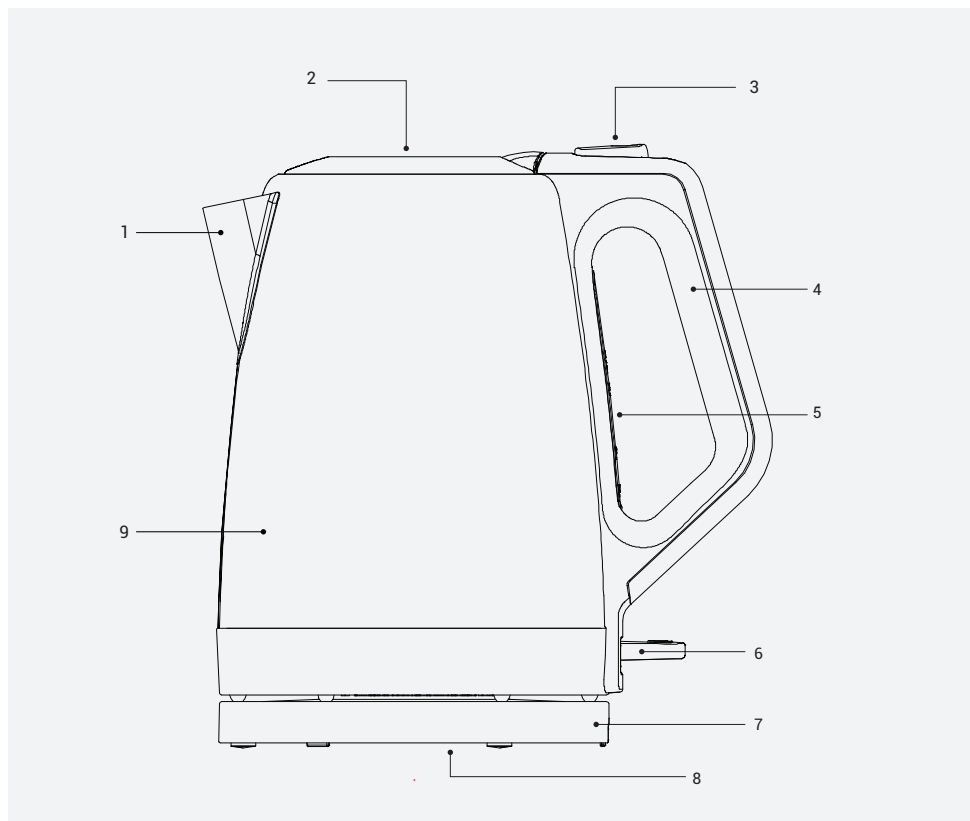

1. Beccuccio
2. Coperchio
3. Pulsante di rilascio del coperchio
4. Maniglia
5. Spia del livello dell'acqua (all'interno)
6. Interruttore On/Off
7. Base
8. Bobina del cavo
9. Serbatoio dell'acqua

### Dati tecnici

**Alimentazione:** 220-240V~,50-60Hz

**Potenza:** 1850-2200 W

Con riserva di modifiche tecniche e di progettazione.

I valori che sono dichiarati nelle marcature apposte sul proprio dispositivo o in altri documenti stampati forniti con esso rappresentano i valori ottenuti nei laboratori ai sensi delle norme pertinenti. Questi valori potrebbero variare a seconda dell'uso dell'apparecchio e delle condizioni ambientali.

## 3 Funzionamento

### 3.1 Preparazione

1. Rimuovere tutti gli imballaggi e gli adesivi e smaltirli in conformità con le normative vigenti.
2. Prima di utilizzare l'apparecchio per la prima volta, pulire accuratamente tutte le parti che entrano in contatto con l'acqua. (Consultare la sezione "Pulizia e cura").
3. Srotolare completamente il cavo di alimentazione dalla bobina (8) situata nella parte inferiore della base (7). Far passare il cavo di alimentazione attraverso la fessura sulla base.
4. Pulire accuratamente il bollitore prima del primo utilizzo e gettare l'acqua dei primi due cicli di ebollizione.

### 3.2 Funzionamento

1. Premere il pulsante di sblocco del coperchio (3) sul bollitore per aprire il coperchio (2).
  - Il coperchio (2) si apre automaticamente.
2. Riempire il serbatoio dell'acqua (9) con acqua.



Non appoggiare il serbatoio dell'acqua (9) sulla base (7) mentre lo si riempie d'acqua.



Non riempire mai il serbatoio dell'acqua (9) oltre l'indicatore di livello massimo (5) o al di sotto dell'indicatore di livello minimo.

3. Chiudere il coperchio (2) fino a quando non scatta in posizione.
4. Posizionare il serbatoio dell'acqua (9) sulla base (7). Accertarsi che sia in posizione verticale e stabile.
5. Inserire la spina nella presa a muro.
6. Premere l'interruttore On/Off (6).
  - L'interruttore On/Off (6) si illumina e inizia il processo di ebollizione.



Il coperchio (2) deve essere sempre chiuso durante il processo di bollitura, altrimenti il bollitore non si spegnerà automaticamente.

7. Dopo pochi minuti, l'acqua inizierà a bollire. Il bollitore si spegne automaticamente e l'interruttore On/Off (6) si sposta verso l'alto.
  - La spia di funzione si spegne.



Per interrompere manualmente il riscaldamento, spingere verso l'alto l'interruttore On/Off (6).

8. Scollegare la spina dalla presa a muro.
9. Rimuovere il serbatoio dell'acqua (9) dalla base (7). Tenere il serbatoio solo per il manico (4).



**AVVERTENZA:** Non aprire il coperchio (2) perché l'acqua calda potrebbe schizzare fuori. Assicurarsi che non ci siano schizzi d'acqua sulla base (7).

10. Versare l'acqua dal beccuccio (1) nella tazza o nel bicchiere che si desidera utilizzare.



Se si desidera continuare il processo di ebollizione, ripetere la procedura dal punto 1 al punto 10.



Lasciar raffreddare il bollitore tra un riscaldamento e l'altro.

## 4 Informazioni

### 4.1 Pulizia e cura



**AVVERTENZA:** Non usare mai solventi a base di benzina, detersivi abrasivi, oggetti metallici o spazzole dure per pulire l'apparecchio.



**AVVERTENZA:** Non immergere mai l'apparecchio, la base (7) o il cavo di alimentazione in acqua o in altri liquidi.

1. Spegnere l'apparecchio e scollegarlo dalla presa a muro.
2. Lasciare raffreddare completamente l'apparecchio.
3. Utilizzare un panno morbido umido e un po' di detersivo delicato per pulire l'esterno dell'apparecchio.



Prima di usare l'apparecchio dopo la pulizia, asciugare accuratamente tutte le parti con un asciugamano morbido.

### 4.2 Decalcificazione del bollitore

La decalcificazione prolunga la vita del bollitore. Il periodo di decalcificazione dipende dalla durezza dell'acqua dell'area in cui il bollitore viene utilizzato.

1. Riempire il riscaldatore con acqua fino al livello massimo e portare a ebollizione.
2. Dopo aver spento il riscaldatore, scollegare l'apparecchio.
3. Aggiungere 2 tazze di aceto bianco o 1 cucchiaino di acido citrico nell'acqua bollita.
4. Tenere la soluzione nel riscaldatore per qualche ora.

5. Poi versarla e sciacquare bene la parte interna del riscaldatore.
6. Riempire il riscaldatore con acqua pulita e farla bollire.
7. Quindi svuotare il riscaldatore e risciacquare di nuovo con acqua.



Se è ancora presente del calcare, ripetere la procedura.



È inoltre possibile utilizzare un prodotto anti-calcare adatto agli utensili. Se si utilizza un prodotto anti-calcare, seguire le istruzioni riportate sulla confezione.

### 4.3 Anti-calcare

- Se non si intende usare l'apparecchio per molto tempo, conservarlo con cura.
- Assicurarsi che l'apparecchio sia scollegato, raffreddato e completamente asciutto.
- Conservare l'apparecchio in un luogo fresco e asciutto.
- Assicurarsi che l'apparecchio sia tenuto fuori dalla portata dei bambini.
- Avvolgere il cavo di alimentazione intorno alla bobina del cavo (8) sul fondo della base (7).

### 4.4 Manipolazione e trasporto

- Durante la manipolazione e il trasporto, trasportare l'apparecchio nel suo imballaggio originale. L'imballaggio dell'apparecchio lo protegge da danni fisici.
- Non appoggiare carichi pesanti sull'apparecchio o sull'imballaggio. L'elettrodomestico potrebbe essere danneggiato.
- La caduta dell'apparecchio ne causerà il malfunzionamento o potrebbe essere causa di danni permanenti.

## CERTIFICATO DI GARANZIA

La presente garanzia convenzionale descrive le condizioni di garanzia offerte da BEKO Italy S.r.l. ("Beko") con riferimento ai propri prodotti. La presente garanzia convenzionale si intende come aggiuntiva e non sostitutiva della garanzia legale, di cui è responsabile il venditore, e non pregiudica qualsiasi altro diritto di cui gode il consumatore ai sensi del D.lgs. 206/05 ("Codice del Consumo").

Per consumatore si intende esclusivamente colui che utilizza il prodotto per scopi estranei all'attività imprenditoriale o professionale eventualmente svolta e che quindi ne fa un uso domestico/privato

Questo certificato non deve essere spedito per la convalida. È valido e operante solo se conservato assieme allo scontrino fiscale o altro documento di acquisto fiscalmente obbligatorio.

### Condizioni di Garanzia

1. BEKO garantisce il prodotto in relazione a difetti di fabbricazione per un periodo di 24 mesi dalla data di acquisto (in caso di acquisto da parte di consumatori) e di 12 mesi dalla data di acquisto (in caso di acquisto da parte di professionisti con fattura).
2. La garanzia è valida esclusivamente per prodotti venduti e installati sul territorio italiano, o sul territorio della Repubblica di San Marino e della Città del Vaticano, e deve essere comprovata da scontrino fiscale o fattura, che riporti il nominativo del venditore, la data di acquisto del prodotto nonché gli estremi identificativi dello stesso (tipo e modello).
3. Beko effettuerà a sua scelta la riparazione o sostituzione gratuita dei componenti difettosi o la sostituzione gratuita del prodotto con un prodotto uguale o con caratteristiche equivalenti o migliori. La gratuità degli interventi riguarda sia la manodopera sia i componenti di ricambio. La sostituzione del prodotto sarà effettuata solo in caso la riparazione risulti impossibile o eccessivamente onerosa.
4. L'intervento di riparazione sarà effettuato al domicilio dell'utente, fatto salvo i casi d'impossibilità oggettiva o di forza maggiore.
5. La riparazione o sostituzione dei componenti e la sostituzione del prodotto stesso non estendono la durata della garanzia, che rimane quindi di 24 o 12 mesi dalla data di acquisto del prodotto originale.
6. Non sono coperti dalla presente garanzia: manopole, lampade, parti in vetro e in plastica, tubazioni e accessori, tutte le parti asportarli, tutte le parti estetiche e tutti i materiali soggetti ad usura (quali, ad esempio, guarnizioni in gomma, cinghie, manicotti ecc.).
7. BEKO declina ogni responsabilità per eventuali danni che possano derivare, direttamente od indirettamente, a persone e cose come conseguenza del mancato rispetto da parte dell'utente delle istruzioni incluse nell'apposito manuale allegato a ciascun prodotto ed in particolar modo delle istruzioni relative alla installazione, all'uso ed alla manutenzione del prodotto stesso.
8. La garanzia non è operativa e conseguentemente gli interventi di assistenza saranno effettuati a pagamento da parte dell'utente nei seguenti casi:
  - a. Danni al prodotto dovuti al trasporto o alla movimentazione del prodotto stesso.
  - b. Interventi di installazione e montaggio e tutte le eventuali regolazioni, come la registrazione delle porte nei frigoriferi e/o l'inversione dell'apertura, il livellamento dei prodotti, l'eliminazione delle staffe di fissaggio vasca, la sostituzione degli ugelli e la regolazione del minimo su cucine e piani cottura.
  - c. Malfunzionamenti derivanti da installazione errata, imperfetta o incompleta del prodotto, incluse l'errata connessione o errata erogazione dalle reti di alimentazione e la mancanza di allacciamento alla presa di terra.

d. Interventi da effettuarsi in spazi eccessivamente ristretti per poter operare sui prodotti, in luoghi con eccessiva o scarsa temperatura dell'ambiente, o su prodotti installati ad oltre mt. 2,50 da un piano di lavoro stabile, o in posizioni disagiate e pericolose, che non possano garantire l'incolumità dell'operatore come stabilito dalle norme di legge sulla sicurezza sul lavoro.

e. Danni al prodotto causati da agenti atmosferici (fulmini, terremoti, incendi, alluvioni, ecc.) o da circostanze esterne che non siano riconducibili a difetti di fabbricazione del prodotto.

f. Riparazioni, modifiche o manomissioni effettuate da persone non autorizzate dal produttore o comunque per cause non dipendenti dal prodotto.

g. Mancanza dei documenti fiscali di acquisto del prodotto, oppure se gli stessi risultano contraffatti o non inerenti al prodotto, o se il numero di matricola del prodotto risulta asportato, cancellato o manomesso.

h. Uso improprio del prodotto o uso diverso da quanto stabilito dal produttore.

i. Guasti e malfunzionamenti dovuti a uso improprio del prodotto e/o a mancanza di regolare manutenzione, incuria e negligenza (ad esempio, mancata pulizia batterie condensanti, fori di drenaggio, filtri di scarico e filtri di entrata acqua, mancata eliminazione corpi estranei, insufficiente pulizia dei piani di cottura, ecc.) e in generale tutte le circostanze esterne che non siano riconducibili a difetti di fabbricazione del prodotto.

Beko si riserva la facoltà di addebitare all'utente il costo dell'intervento di assistenza nei casi in cui non sia stato riscontrato il difetto lamentato dall'utente, o nei casi di generici problemi di funzionamento correlati a errata impressione dell'utente (problemi di asciugatura, rumorosità, difetti di lavaggio, eccessiva formazione di schiuma, nonché problemi di centrifuga, di raffreddamento, di riscaldamento, ecc.).

Nei casi sopra citati in cui la garanzia non è operativa, si intendono a pagamento anche tutti gli eventuali trasporti necessari per lo svolgimento degli interventi di assistenza.

Il Servizio Assistenza di BEKO è l'unico autorizzato a riparare i prodotti a marchio BEKO sulla base della presente garanzia convenzionale.

Durante e dopo il periodo di garanzia, vi consigliamo di rivolgervi sempre ai nostri centri di assistenza autorizzati. Per contattare il Centro di Assistenza Tecnica Autorizzato operante nella vostra zona chiamate il numero unico per l'Italia:

**02.03.03 per i prodotti a marchio**

The Beko logo consists of the word "beko" in a blue, lowercase, sans-serif font. A horizontal blue line is positioned below the letters "e" and "o".

**02.06.06 per i prodotti a marchio**

The Grundig logo features the word "GRUNDIG" in a bold, uppercase, sans-serif font. The letters are colored in a gradient from red on the left to orange on the right.

Prima di contattare l'assistenza tecnica, al fine di agevolare la gestione della chiamata, è necessario avere a portata di mano il modello del prodotto e il documento fiscale di acquisto.

# Proszę najpierw przeczytać tę instrukcję obsługi!

Szanowni Klienci,

dziękujemy za wybranie produktu firmy Beko. Mamy nadzieję, że wyrób ten, wyprodukowany z zapewnieniem wysokiej jakości przy użyciu najnowszych technologii, okaże się w pełni zadowalający. Przed użyciem urządzenia należy uważnie przeczytać całą instrukcję obsługi oraz towarzyszące jej dokumenty i zachować ją do wglądu na przyszłość. Przekazując wyrób innemu użytkownikowi, należy dołączyć również niniejszą instrukcję. Przestrzegaj wszystkich ostrzeżeń i informacji zawartych w instrukcji obsługi.

## Znaczenie symboli

W niniejszej instrukcji stosuje się następujące symbole:



Ważne informacje i przydatne wskazówki dotyczące użytkowania.



**UWAGA:** Ostrzeżenia dotyczące sytuacji zagrażających bezpieczeństwu, życiu i mieniu.



Materiały przeznaczone są do kontaktu z żywnością.



**UWAGA:** Ostrzeżenie przed gorącymi powierzchniami.



Nie zanurzaj urządzenia, przewodu zasilającego ani wtyczki w wodzie ani w innych cieczach.

# 1 Ważne instrukcje dotyczące bezpieczeństwa i ochrony środowiska

Rozdział ten zawiera instrukcje bezpieczeństwa, które pomogą w uniknięciu obrażeń ciała lub uszkodzeń mienia.

Nieprzebrnięcie tych instrukcji spowoduje unieważnienie udzielonej gwarancji.

## 1.1 Ogólne zasady bezpieczeństwa

- Urządzenie jest zgodne z międzynarodowymi normami bezpieczeństwa.
- To urządzenie może być obsługiwane przez dzieci w wieku 8 lat i starsze, osoby niepełnosprawne fizycznie, psychicznie lub sensorycznie, a także osoby bez doświadczenia lub wiedzy w zakresie obsługi urządzenia, o ile znajdują się one pod nadzorem lub zostały szczegółowo poinstruowane o bezpiecznym korzystaniu z urządzenia i potencjalnych zagrożeniach.
- Dzieciom nie wolno bawić się tym urządzeniem. Czyszczenie i konserwacja nie powinny być wykonywane przez dzieci poniżej 8 roku życia i bez nadzoru.
- Urządzenia nie należy używać na zewnątrz lub w łazience.
- Nie używaj urządzenia, jeśli kabel zasilania lub wtyczka są uszkodzone. Należy skontaktować się z autoryzowanym punktem serwisowym.
- Urządzenie to jest przeznaczone wyłącznie do użytku domowego. Nie nadaje się on do użytku profesjonalnego.
- Zasilanie z domowej sieci elektrycznej powinno być zgodne z informacjami podanymi na tabliczce znamionowej urządzenia.
- Aby zapewnić dodatkową ochronę, urządzenie to powinno być podłączone do domowego wyłącznika zabezpieczającego przed uszkodzeniami z prądem nie większym niż 30 mA.
- Urządzenia można używać tylko wtedy, gdy jest podłączone do gniazda z uziemieniem.
- Z urządzeniem nie należy używać przedłużaczy.
- Nie zginaj przewodu i trzymaj go z daleka od ostrych krawędzi, aby uniknąć jego uszkodzenia.
- Gdy urządzenie jest podłączone nie należy dotykać wtyczki mokrymi lub wilgotnymi rękoma.
- Nie należy wyjmować wtyczki z gniazdka ciągnąc za przewód zasilający.
- Nigdy nie napełniaj urządzenia powyżej wskaźnika maksymalnego poziomu, ponieważ woda podczas wrzenia może się przyskać.
- Nie napełniaj czajnika poniżej wskaźnika poziomu minimalnego.
- Nie otwieraj pokrywy, gdy woda się gotuje.
- Ustaw pokrywę tak, aby gorąca para była skierowana z dala od Ciebie.
- Trzymaj urządzenie wyłącznie za uchwyt.
- Nie używaj urządzenia bez wody w środku.
- Nie napełniaj czajnika, gdy jest umieszczony na podstawie.
- Używaj urządzenia tylko na oryginalnej podstawie.
- Zawsze używaj urządzenia na stabilnej i płaskiej powierzchni.
- Nie należy próbować rozkładać tego urządzenia na części.
- Należy stosować wyłącznie oryginalne lub zalecane przez producenta części zamienne.
- Przed przystąpieniem do czyszczenia odłącz urządzenie od zasilania. Po umyciu osusz

# 1 Ważne instrukcje dotyczące bezpieczeństwa i ochrony środowiska

urządzenie i wszystkie jego elementy zanim je złożysz.

- Nie zanurzaj urządzenia ani wtyczki w wodzie ani w innych cieczach.
- Nigdy nie używaj urządzenia w lub w pobliżu palnych, łatwopalnych miejsc lub materiałów.
- Opakowanie urządzenia należy przechowywać poza zasięgiem dzieci.

## 1.2 Zgodność z dyrektywą WEEE i utylizacja zużytego urządzenia:

Ten produkt jest zgodny z Dyrektywą EU WEEE (2012/19/EU). Produkt nosi symbol klasyfikacyjny dla zużytego sprzętu elektrycznego i elektronicznego (WEEE).



Ten symbol oznacza, że sprzęt nie może być umieszczany łącznie z innymi odpadami gospodarstwa domowego po okresie jego użytkowania. Zużyte urządzenie należy oddać do specjalnego punktu zbiórki zużytego sprzętu elektrycznego i elektronicznego w celu utylizacji. Aby uzyskać informacje o punktach zbiórki w swojej okolicy należy skontaktować się z lokalnymi władzami lub punktem sprzedaży tego produktu. Gospodarstwo domowe spełnia ważną rolę w przyczynianiu się do ponownego użycia i odzysku zużytego sprzętu. Odpowiednie postępowanie ze

zużyтым sprzętem zapobiega potencjalnym negatywnym konsekwencjom dla środowiska naturalnego i ludzkiego zdrowia.

## 1.3 Zgodność z dyrektywą RoHS

Zakupione urządzenie jest zgodne z dyrektywą UE RoHS (2011/65/UE). Nie zawiera szkodliwych i zakazanych materiałów, podanych w tej dyrektywie.

## 1.4 Opakowanie urządzenia



Opakowanie urządzenia zostało wykonane z materiałów nadających się do recyklingu zgodnie z naszymi krajowymi przepisami dotyczącymi ochrony środowiska.

Nie wyrzucaj opakowania razem z odpadami domowymi lub innymi odpadami. Należy je dostarczyć do punktów odbioru materiałów opakowaniowych wyznaczonych przez władze lokalne.

## 1.5 Ważne punkty dotyczące oszczędzania energii

Podczas użytkowania urządzenia należy przestrzegać czasów zalecanych przez tę instrukcję. Po użyciu odłącz urządzenie od zasilania.

## 2 Czajnik

### 2.1 Omówienie

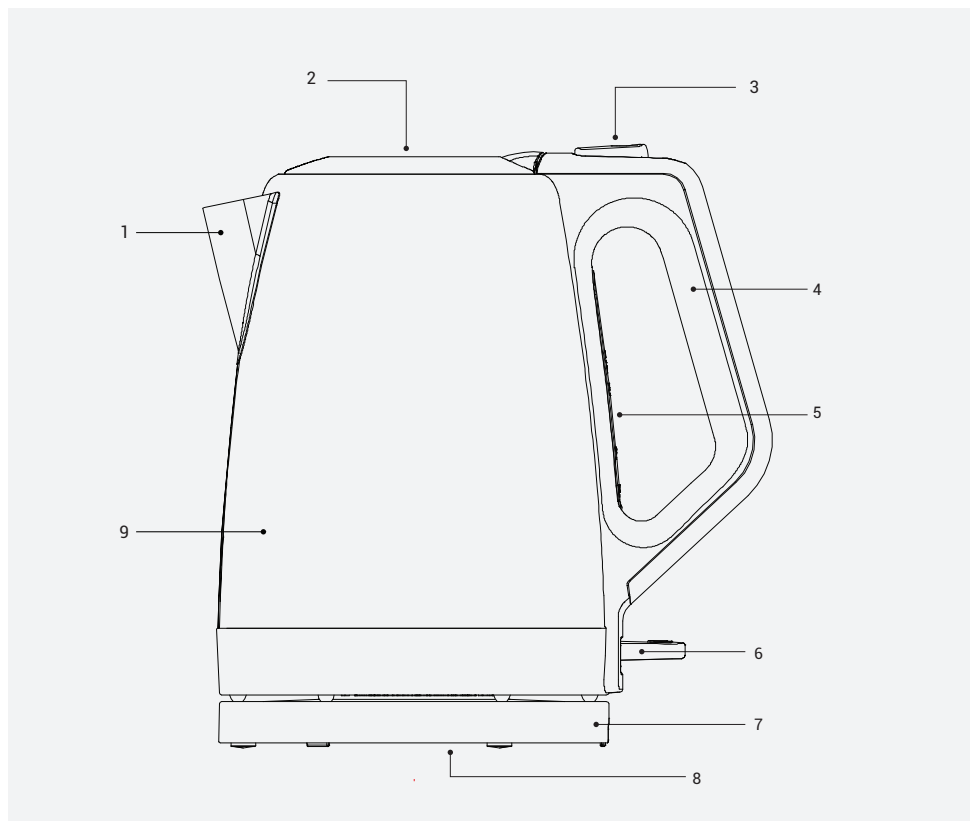

1. Dziubek
2. Pokrywa
3. Przycisk zwalniający pokrywę
4. Uchwyt
5. Wskaźnik poziomu wody (wewnątrz)
6. Włącznik/Wyłącznik
7. Podstawa
8. Nawijarka kabla
9. Zbiornik wody

### Dane techniczne

**Zasilanie:** 220-240 V~, 50-60 Hz

**Moc:** 1850-2200 W

Zastrzega się prawo do wprowadzania modyfikacji konstrukcji i danych technicznych.

Wartości podane w oznaczeniach umieszczonych na tym urządzeniu lub w innych dostarczanych wraz z nim materiałach drukowanych uzyskano w warunkach laboratoryjnych zgodnie z obowiązującymi normami. Wartości te mogą się różnić w zależności od sposobu użytkowania urządzenia i warunków w jego otoczeniu.

## 3 Obsługa

### 3.1 Przygotowanie

1. Usuń opakowanie i naklejki i zutylizuj je zgodnie z obowiązującymi przepisami krajowymi.
2. Przed pierwszym użyciem urządzenia dokładnie wyczyść wszystkie części, które mają kontakt z wodą. (patrz rozdział „Czyszczenie i pielęgnacja”).
3. Całkowicie rozwiń przewód zasilający ze zwoju (8), znajdującego się na spodzie podstawy (7). Przełóż przewód zasilający przez szczelinę w podstawie.
4. Dobrze wyczyść czajnik przed pierwszym użyciem i wylej wodę z pierwszych dwóch cykli gotowania.

### 3,2 Obsługa

1. Aby otworzyć pokrywę (2), naciśnij przycisk zwalniający pokrywę (3) na czajniku.
  - Pokrywa (2) otwiera się automatycznie.
2. Napełnij zbiornik na wodę (9) wodą.



Nie stawiaj zbiornika na wodę (9) na podstawie (7) podczas napełniania go wodą.



Nigdy nie napełniaj zbiornika na wodę (9) powyżej wskaźnika poziomu maksymalnego (5), ani poniżej wskaźnika poziomu minimalnego.

3. Zamknij pokrywę (2), aż do jej zatrzaśnięcia.
4. Umieść zbiornik na wodę (9) na podstawie (7). Upewnij się, że znajduje się w wyprostowanej i stabilnej pozycji.
5. Włóż wtyczkę do gniazdka.
6. Naciśnij przycisk włączania/wyłączania (6).
  - Przełącznik włączania/wyłączania (6) zapala się i rozpoczyna się proces gotowania.



Podczas gotowania pokrywa (2) powinna być zawsze zamknięta; w przeciwnym razie czajnik nie wyłączy się automatycznie.

7. Po kilku minutach woda zacznie wrzeć. Czajnik wyłącza się automatycznie, a włącznik/wyłącznik (6) przesuwa się do góry.
  - Kontrolka funkcji gaśnie.



Jeśli chcesz ręcznie przerwać gotowanie, przesuń włącznik/wyłącznik (6) do góry.

8. Wyciągnij wtyczkę z kontaktu.
9. Zdejmij zbiornik na wodę (9) z podstawy (7). Trzymaj wyłącznik za uchwyt (4).



**UWAGA:** Nie otwieraj pokrywy (2), ponieważ może wylać się gorąca woda. Upewnij się, że woda nie rozpryskuje się na podstawę (7).

10. Nalej wodę z dzióbka (1) do kubka lub szklanki.



Jeśli chcesz kontynuować gotowanie powtórz procedurę od 1 do 10.



Pozostaw czajnik do ostygnięcia między każdym procesem podgrzewania.

## 4 Informacje

### 4.1 Czyszczenie i konserwacja



**UWAGA:** Do czyszczenia urządzenia nie wolno używać benzyny, rozpuszczalników, szorstkich środków czyszczących, przedmiotów metalowych ani twardych szczotek.



**UWAGA:** Nie wkładać urządzenia, podstawy (7) ani przewodu zasilającego do wody ani innych płynów.

1. Wyłącz urządzenie i odłącz je od gniazdka.
2. Poczekaj, aż urządzenie całkowicie ostygnie.
3. Użyj wilgotnej miękkiej szmatki i niewielkiego łagodnego środka czyszczącego do czyszczenia obudowy urządzenia.



Przed użyciem urządzenia po czyszczeniu, dokładnie osusz wszystkie części miękkim ręcznikiem.

### 4.2 Odkamienianie czajnika

Odkamienianie wydłuża żywotność czajnika. Okres odkamieniania zależy od twardości wody w Twoim regionie.

1. Napełnij urządzenie wodą do kreski maksymalnego poziomu.
2. Po wyłączeniu się urządzenia, wyjmij wtyczkę z gniazdka.
3. Do przegotowanej wody dodaj 2 szklanki białego octu lub 1 łyżkę kwasu cytrynowego.
4. Przechowuj roztwór w urządzeniu przez kilka godzin.

5. Następnie wlej go i dokładnie wypłucz wewnętrzną część grzałki.
6. Napełnij grzałkę czystą wodą i zagotuj.
7. Następnie opróżnij urządzenie i ponownie splucz wodą.



Jeśli nadal występuje osad, należy powtórzyć procedurę.



Możesz także użyć odkamieniacza odpowiedniego do przyborów kuchennych. Jeśli używasz środka do usuwania kamienia, postępuj zgodnie z instrukcjami tego środka.

### 4.3 Przechowywanie

- Jeśli nie planujesz używać urządzenia przez dłuższy czas, przechowuj je ostrożnie.
- Upewnij się, że urządzenie jest odłączone od sieci, ostudzone i całkowicie suche.
- Urządzenie należy przechowywać w chłodnym, suchym miejscu.
- Urządzenie należy trzymać poza zasięgiem dzieci.
- Owiń przewód zasilający wokół cewki kablowej (8) na spodzie podstawy (7).

### 4.4 Przenoszenie i transport

- Urządzenie należy przenosić i transportować w oryginalnym opakowaniu. Zabezpiecza ono urządzenie przed fizycznymi uszkodzeniami.
- Nie wolno umieszczać ciężkich ładunków na urządzeniu lub opakowaniu. Może to spowodować uszkodzenie urządzenia.
- Upuszczenie urządzenia może spowodować jego awarię lub trwałe uszkodzenie.

Droży Klienci,  
Dziękujemy za zakup naszych produktów. Jesteśmy przekonani, że nasze urządzenia będą służyć przez lata. Każdy produkt firmy Beko jest objęty 2-letnią gwarancją

Warunki gwarancji Beko S.A.:

BEKO spółka akcyjna z siedzibą w Warszawie (02-134), przy ulicy 1 Sierpnia 6A, wpisana do rejestru przedsiębiorców prowadzonego przez Sąd Rejonowy dla m.st. Warszawy w Warszawie, XIII Wydział Gospodarczy Krajowego Rejestru Sądowego, pod numerem: 0000078147 (dalej: „BEKO”) udziela gwarancji jakości (dalej: „Gwarancja”) na wprowadzone przez BEKO do obrotu na terenie Polski produkty marki BEKO (dalej: „Urządzenia”) osobom, które nabyły te produkty („Użytkownik”) na następujących warunkach:

## **I. ZAKRES OCHRONY.**

1. BEKO gwarantuje, że Urządzenie zakupione przez Użytkownika jest wolne od wad produkcyjnych lub materiałowych, powstałych z przyczyn tkwiących w tym Urządzeniu (dalej: „Wada”), które ujawnią się w ciągu terminu określonego w części II. niniejszych Warunków Gwarancji (dalej: „Okres Gwarancyjny”).
2. W razie ujawnienia się Wady Produktu w trakcie Okresu Gwarancyjnego, zostanie ona usunięta na koszt BEKO w sposób uzależniony od właściwości wady, na zasadach i w zakresie określonym w niniejszych Warunkach Gwarancji.
3. BEKO zobowiązuje się do usunięcia Wady poprzez dokonanie nieodpłatnej naprawy lub wymiany Urządzenia, bądź też reklamacja zgłoszona na podstawie niniejszych Warunków Gwarancji zostanie rozpoznana w inny sposób uzgodniony przez BEKO i Użytkownika.
4. Udzielona gwarancja jest ważna będzie wykonywana wyłącznie na terytorium Rzeczypospolitej Polskiej.

## **II. CZAS TRWANIA GWARANCJI.**

1. Okres Gwarancyjny wynosi 24 miesiące licząc od daty zakupu Urządzenia przez pierwszego Użytkownika.
2. Udzielona gwarancja nie obejmuje Urządzeń, które nie posiadają tabliczki znamionowej Urządzenia.

## **III. PROCEDURA ZGŁOSZENIA REKLAMACYJNEGO.**

1. Wady Urządzenia ujawnione w Okresie Gwarancyjnym będą usuwane pod warunkiem przedstawienia przez Użytkownika dowodu zakupu tego Urządzenia zawierającego oznaczenia niezbędne do jego identyfikacji ( model, datę zakupu).
2. W przypadku zgłoszenia wad Urządzeń, które wymagają fachowej instalacji do sieci elektrycznej lub gazowej (tj.: kuchnie, płyty grzewcze i piekarniki elektryczne), realizacja uprawnień z Gwarancji uzależniona jest od przedstawienia przez Użytkownika dowodu, na którym widnieją dane instalatora oraz jego numer uprawnień elektrycznych lub gazowych.

3. Uprawnienia wynikające z niniejszych Warunków Gwarancji mogą być zrealizowane przez Użytkownika wyłącznie w Autoryzowanych Punktach Serwisowych BEKO (dalej: „Serwis”) po uprzednim dokonaniu zgłoszenia na Infolinii BEKO pod numerem telefonu: 222 50 14 14.
4. Urządzenie(małe AGD) powinno być odpowiednio zapakowane i zabezpieczone przez Użytkownika na czas transportu do punktu serwisowego Beko.
5. Urządzenie do zabudowy meblowej powinno być udostępnione do naprawy przez Użytkownika lub Sprzedawcę w sposób umożliwiający przystąpienie do jego naprawy przez pracowników Serwisu Beko.
6. Wady Urządzenia będą usunięte w terminie 21 dni od daty zgłoszenia Wady na Infolinii BEKO.
7. Jeżeli część zamienna wymieniana w ramach uprawnień wynikających z niniejszych Warunków Gwarancji Urządzenia jest sprowadzana z zagranicy, termin naprawy, o którym mowa w punkcie 5 powyżej, może ulec wydłużeniu jednak, nie więcej niż do 30 dni licząc odpowiednio od daty zgłoszenia Wady na Infolinii BEKO. BEKO zastrzega, że w wyjątkowych przypadkach, gdy Wada nie wpływa na funkcjonowanie Urządzenia, dopuszczalne jest przekroczenie terminu 30 dni opisanego w zdaniu poprzedzającym, jednak nie więcej niż o 30 kolejnych dni. Informacje o spodziewanych terminach napraw dostępne są na Infolinii BEKO pod numerem 22 250 14 14.
8. Po usunięciu Wady, Urządzenie zostanie dostarczone Użytkownikowi na koszt BEKO.

#### **IV. WYŁĄCZENIA.**

1. Warunkiem skorzystania z niniejszych Warunków Gwarancji jest:
  - a. użytkowanie Urządzenia zgodnie z Instrukcją Obsługi dołączoną do tego Urządzenia i jego przeznaczeniem, jak również odpowiednia konserwacja Urządzenia;
  - b. użytkowanie w warunkach indywidualnego gospodarstwa domowego.
  - c. stosowanie osprzętu zalecanego przez producenta;
  - d. brak ingerencji w Urządzenie przez osoby do tego nieupoważnione;
  - e. brak ingerencji w tabliczkę znamionową z numerem seryjnym Urządzenia.
2. Udzielona przez Beko Gwarancja nie obejmuje:
  - a. wad powstałych z przyczyn innych niż tkwiące w Urządzeniu;
  - b. czynności przewidzianych w Instrukcji Obsługi, do wykonania których zobowiązany jest Użytkownik Urządzenia we własnym zakresie i na swój koszt, w tym: instruktażu dotyczącego obsługi Urządzenia, instalacji oraz regulacji urządzenia gazowego (w tym ustawienia płomienia oszczędnościowego palników, wymiana dysz itp.);
  - c. usterek powstałych w wyniku nieprawidłowego lub niewłaściwego użytkowania, niedbalstwa, przypadkowego uszkodzenia Urządzenia, nieodpowiedniego napięcia prądu lub dokonania jakichkolwiek zmian, które mają wpływ na niewłaściwe działanie Urządzenia, i które naprawiane były przez osoby nieupoważnione, używania instalacji

niezgodnych z odpowiednimi Polskimi Normami i innych niż wymienione w Instrukcji Obsługi Urządzenia;

- d. uszkodzeń mechanicznych, termicznych, chemicznych, korozji, innych uszkodzeń spowodowanych działaniem lub zaniedbaniem Użytkownika lub powstałych na skutek działania sił zewnętrznych (do których zalicza się w szczególności wyładowania atmosferyczne, skoki napięcia, wszystkiego rodzaju awarie domowej instalacji wodno-kanalizacyjnej, itp.), a także powstałych na skutek przedostania się zanieczyszczeń lub ciał obcych do Urządzenia.
- e. elementów ze szkła oraz plastiku;
- f. odbarwień Urządzenia lub poszczególnych jego części;
- g. usterek powstałych w wyniku niewłaściwego montażu Urządzenia w zabudowie meblowej, niezgodnego z Instrukcją Obsługi Urządzenia lub innymi wytycznymi dotyczącymi montażu sprzętu w zabudowie meblowej określonymi przez Producenta;
- h. usterek powstałych na skutek przechowywania i użytkowania Urządzenia w warunkach, które są niezgodne z normalnymi warunkami domowymi określonymi wymaganiami powszechnie obowiązujących przepisów prawa i odpowiednich Polskich Norm.
- i. gwarancji nie podlegają również elementy eksploatacyjne oraz ulegające naturalnemu zużyciu tj.: baterie, noże, filtry, żarówki itp.

#### **V. POZOSTAŁE POSTANOWIENIA.**

Niniejsze warunki gwarancji mają zastosowanie do Urządzeń zakupionych od dnia 01.03.2021 r. Gwarant oświadcza, że niniejsza Gwarancja jest udzielana Użytkownikowi dodatkowo i nie wyłącza, nie ogranicza ani nie zawiesza uprawnień Użytkownika wynikających z przepisów o rękojmi za wady rzeczy sprzedanej na podstawie Kodeksu cywilnego.

## Vă rugăm să studiați acest manual de utilizare înainte de folosirea aparatului!

Stimați clienți,

Vă mulțumim că ați ales un produs Beko. Sperăm să obțineți cele mai bune rezultate de la produsul dumneavoastră, care a fost fabricat la o calitate înaltă și cu tehnologii performante. Prin urmare, citiți cu atenție și în întregime acest manual de utilizare și toate celelalte documente însoțitoare înainte de a utiliza produsul și păstrați-le pentru consultări ulterioare. Dacă predați produsul către o altă persoană, predați-i și manualul de utilizare. Respectați toate avertismentele și informațiile din manualul de utilizare.

### Semnificația simbolurilor

Următoarele simboluri sunt folosite în diferite secțiuni ale acestui manual:



Informații importante și sugestii utile pentru utilizare.



**AVERTISMENT:** Avertismente pentru situații periculoase privind siguranța vieții și bunurilor.



Materialele sunt destinate să vină în contact cu produsele alimentare.



**AVERTISMENT:** Avertizare pentru suprafețe fierbinți.



Nu imersați aparatul, cablul de alimentare sau fișa de alimentare în apă sau în alte lichide.

# 1 Instrucțiuni importante privind siguranța și mediul

Această secțiune conține instrucțiuni de siguranță care vă vor ajuta să vă protejați de riscul vătămarilor corporale sau al pagubelor materiale.

Nerespectarea acestor instrucțiuni invalidează garanția furnizată

## 1.1 Siguranță generală

- Acest aparat este conform cu standardele internaționale desigurantă.
- Acest aparat poate fi utilizat de către copii cu vârsta minimă de 8 ani și de persoanele cu capacități fizice, senzoriale sau mentale reduse sau lipsă de experiență și cunoștințe dacă aceștia au fost supravegheați sau instruiți cu privire la utilizarea aparatului într-un mod sigur și înțeleg pericolele implicate.
- Copiii nu trebuie să se joace cu aparatul. Curățarea și întreținerea nu vor fi efectuate de către copii, cu excepția situațiilor în care aceștia au vârste mai mari de 8 ani și sunt supravegheați de adulți.
- Nu utilizați aparatul în aer liber sau în baie.
- Nu utilizați niciodată aparatul dacă cablul de alimentare sau aparatul în sine sunt deteriorate. Contactați un service autorizat.
- Acest echipament este destinat pentru utilizare doar în gospodărie. Nu este conceput pentru utilizare profesională în.
- Tensiunea rețelei electrice de alimentare trebuie să corespundă cu informațiile furnizate pe eticheta aparatului.
- Pentru o protecție suplimentară, acest aparat trebuie conectat la un comutator de protecție curent de uz casnic cu o putere nominală maximă de 30 mA.
- Folosiți aparatul doar cu o priză cu pământare.
- Nu utilizați aparatul cu un prelungitor.
- Pentru a preveni deteriorarea cablului de alimentare, nu îl strângeți, nu îl îndoiți, și nu îl frecăți de margini ascuțite.
- Dacă aveți mâinile umede, nu atingeți aparatul sau ștecherul acestuia când este conectat la priză.
- Nu scoateți ștecherul din priză trăgând de cablu.
- Niciodată nu umpleți aparatul peste indicatorul de nivel maxim, apa în fierbere poate fi revărsată.
- Nu umpleți fierbătorul sub indicatorul de nivel minim.
- Nu deschideți capacul în timp ce apa fierbe.
- Poziționați capacul departe de dumneavoastră.
- Țineți aparatul numai de mânerul său.
- Nu puneți niciodată aparatul în funcțiune fără apă în interior.
- Nu umpleți fierbătorul când acesta este așezat în bază.
- Operați aparatul cu baza sa originală.
- Folosiți aparatul întotdeauna pe o suprafață stabilă și dreaptă.
- Nu încercați să demontați aparatul.
- Utilizați doar piese originale sau piese recomandate de producător.
- Înainte de curățare scoateți aparatul din priză. După curățare, ștergeți aparatul și toate componentele sale, înainte de conectarea acestuia la rețeaua de curent.
- Nu imersați aparatul sau ștecherul de alimentare în apă sau în alte lichide.
- Nu utilizați aparatul în sau în apropierea

# 1 Instrucțiuni importante privind siguranța și mediul

zonelor în care sunt materiale inflamabile sau combustibile.

- Dacă păstrați materialele de ambalare, depozitați-le în locuri inaccesibile copiilor.

## 1.2 Conformitatea cu Directiva WEEE și eliminarea produsului uzat:

Acest produs este în conformitate cu Directiva EU privind WEEE (2012/19/EU). Acest produs este prevăzut cu un simbol de clasificare pentru deșeurile de echipamente electrice și electronice (WEEE).



Acest simbol arată că acest produs nu trebuie eliminat împreună cu deșeurile menajere la sfârșitul perioadei sale de utilizare. Aparatul uzat trebuie transportat la un punct de colectare pentru reciclarea echipamentelor electrice și electronice. Pentru a găsi aceste sisteme de colectare, vă rugăm să contactați autoritățile locale sau comerciantul unde a fost pus în vânzare produsul. Fiecare gospodărie are un rol important în recuperarea și reciclarea electrocasnicelor vechi. Eliminarea corespunzătoare a electrocasnicelor utilizate ajută la prevenirea posibilelor consecințe negative pentru mediu și sănătatea umană.

## 1.3 Conformitatea cu Directiva RoHS

Produsul achiziționat de dumneavoastră este în conformitate cu Directiva UE RoHS (2011/65/UE). Acesta nu conține materiale periculoase și interzise, specificate în această Directivă.

## 1.4 Informații despre ambalaj



Ambalajele produsului sunt fabricate din materiale reciclabile, conform reglementărilor noastre naționale de mediu. Materialele utilizate pentru ambalare nu trebuie eliminate împreună cu deșeurile menajere sau cu alt tip de deșeuri. Transportați-le la punctele de colectare pentru ambalaje, amenajate de autoritățile locale.

## 1.5 Aspecte importante pentru economisirea energiei

În timpul utilizării aparatului, respectați timpii recomandați în manual. Scoateți din priză aparatul după fiecare utilizare.

## 2 Fierbător apă

### 2.1 Prezentare generală

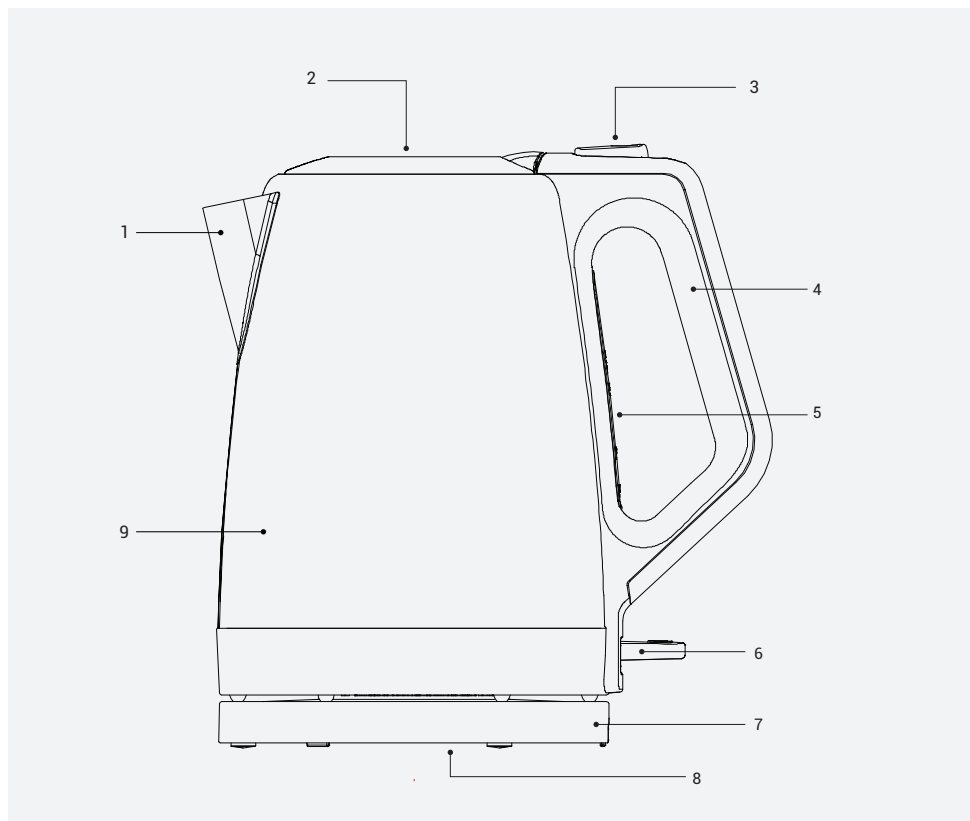

1. Gură de turnare
2. Capac
3. Butonul de eliberare a capacului
4. Mâner
5. Indicatorul nivelului apei (interior)
6. Buton On/off (Pornire/Oprire)
7. Baza
8. Bobină cablu
9. Rezervorul de apă

### Date tehnice

**Sursă de alimentare:** 220-240V~,50-60Hz

**Putere:** 1850-2200 W

Dreptul rezervat de a opera modificări tehnice și de design.

Valorile care sunt declarate în marcasele aplicate pe aparatul dvs. sau în celelalte documente tipărite furnizate împreună cu acesta reprezintă valorile care au fost obținute în laboratoare în conformitate cu standardele relevante. Aceste valori pot varia în funcție de utilizarea aparatului și de condițiile ambientale.

## 3 Funcționarea

### 3.1 Pregătirea

1. Îndepărtați toate materialele de ambalare și autocolantele și eliminați-le în conformitate cu reglementările legale în vigoare.
2. Înainte de prima utilizare a curățați cu atenție toate componentele care vor intra în contact cu apa. Vă rugăm să consultați secțiunea („Curățare și întreținere”).
3. Derulați complet cablul de alimentare din bobina de cablu (8) din partea inferioară a bazei (7). Treceți cablul de alimentare prin fanta de la bază.
4. Curățați bine fierbătorul de apă înainte de prima utilizare și aruncați apa din primele două cicluri de fierbere.

### 3.2 Funcționarea

1. Apăsăți butonul de eliberare a capacului (3) de pe fierbător pentru a deschide capacul (2).
  - Capacul (2) se deschide automat.

2. Umpleți rezervorul de apă (9) cu apă.



Nu așezați rezervorul de apă (9) pe bază (7) în timp ce îl umpleți cu apă.



Nu umpleți niciodată rezervorul de apă (9) peste indicatorul de nivel maxim (5) sau sub indicatorul de nivel minim.

3. Închideți capacul (2) până când se fixează în poziție.
4. Poziționați rezervorul de apă (9) pe bază (7). Asigurați-vă că este așezat în poziție verticală și stabilă.
5. Introduceți ștecherul în priza de perete.
6. Apăsăți comutatorul pornire/oprire (6).

- Comutatorul pornire/oprire (6) se aprinde și procesul de fierbere începe.



Capacul (2) trebuie să fie întotdeauna închis în timpul procesului de fierbere, în caz contrar fierbătorul nu se va opri automat.

7. După câteva minute, apa va începe să fiarbă. Fierbătorul se oprește automat și comutatorul pornire/oprire (6) se mută în sus.

- Indicatorul de funcționare se stinge.



Dacă doriți să opriți manual încălzirea, împingeți comutatorul pornire/oprire (6) în sus.

8. Scoateți ștecherul din priza de perete.
9. Scoateți rezervorul de apă (9) din bază (7). Țineți-l doar de mâner (4).



**AVERTISMENT:** Nu deschideți capacul (2) deoarece apa fierbinte se poate revărsa afară. Asigurați-vă că baza (7) nu este stropită cu apă.

10. Turnați apa din gura de scurgere (1) în ceașca sau paharul pe care doriți să îl utilizați.



Dacă doriți să continuați procesul de fierbere, repetați procedura de la 1 la 10.



Lăsați fierbătorul să se răcească între procesele de fierbere.

## 4 Informație

### 4.1 Curățarea și îngrijirea



**AVERTISMENT:** Nu utilizați benzină, solvenți, agenți abrazivi de curățare, obiecte metalice sau perii dure pentru a curăța aparatul.



**AVERTISMENT:** Nu puneți niciodată aparatul, baza (7) sau cablul de alimentare în apă sau în orice alt lichid.

1. Opriti aparatul și scoateți ștecherul din priză de perete.
2. Lăsați aparatul să se răcească complet.
3. Folosiți o cârpă moale și umedă și puțin detergent delicat pentru a curăța exteriorul aparatului.



Înainte de a utiliza aparatul după curățare, uscați cu atenție toate părțile folosind un prosop moale.

### 4.2 Decalcifierea fierbătorului

Decalcifierea prelungeste durata de viață a fierbătorului dumneavoastră. Perioadele de decalcifiere depind de duritatea apei din regiunea dumneavoastră.

1. Umpleți încălzitorul cu apă până la nivelul maxim și fierbeți.
2. După ce încălzitorul s-a oprit, decuplați aparatul.
3. Adăugați 2 cești de oțet alb sau 1 lingură de acid citric în apa fiartă.
4. Păstrați soluția în apă câteva ore.
5. Apoi turnați și clătiți temeinic interiorul încălzitorului.

6. Umpleți încălzitorul cu apă proaspătă și fierbeți.

7. Apoi goliți încălzitorul și clătiți din nou cu apă.



Dacă încă mai există depuneri, repetați procedura.



De asemenea, puteți utiliza un produs de îndepărtare a calcarului adecvat pentru ustensile. Dacă utilizați un produs de îndepărtare a calcarului, urmați instrucțiunile produsului respectiv.

### 4.3 Depozitarea

- Dacă nuiintenționați să utilizați aparatul pentru o perioadă lungă de timp, depozitați-l cu grijă.
- Asigurați-vă că aparatul este decuplat, că s-a răcit complet și că este perfect uscat.
- Depozitați aparatul într-un loc uscat și rece.
- Asigurați-vă că aparatul nu este la îndemâna copiilor.
- Înfășurați cablul de alimentare pe bobina cablului (8) de pe partea inferioară a bazei (7).

### 4.4 Manevrarea și transportul

- În timpul manevrării și transportului, transportați produsul în ambalajul său original. Ambalajul aparatului îl protejează împotriva deteriorării fizice.
- Nu plasați obiecte grele pe aparat sau pe ambalaj. Aparatul poate fi deteriorat.
- Căderea aparatului îl poate face nefuncțional sau poate provoca daune permanente.



# CERTIFICAT DE GARANȚIE

Tensiune de alimentare/frecvență: 220-240V~, 50-60 Hz

Importator: Beko Romania SA, Găești, str. 13 Decembrie nr. 210, jud. Dâmbovița, email: office.ro@beko.com

TIP:  **Electrocasnice mici de bucătărie**

**Cuptor cu microunde**

Model / Serie:.....

## VÂNZĂTOR

Nr. factură:.....Data: .....

Vânzător (firma, localitatea): .....

## CUMPĂRĂTOR

Nume .....Localitatea .....

Str. ....Nr. ....Bloc .....Sc. ....Et .....Ap. ....

Județ ..... Telefon .....E-mail .....

S-a efectuat proba de funcționare a aparatului, s-a prezentat modul de folosire, s-au predat instrucțiunile de utilizare și toate accesoriile. Am primit aparatul în perfectă stare de funcționare.

Stimați clienți,

La cumpărare vă recomandăm să solicitați efectuarea probei de funcționare și să verificați existența instrucțiunilor de utilizare și a accesoriilor.

Pentru a putea beneficia de toate avantajele produselor și serviciilor noastre vă rugăm:

- să citiți cu atenție și să respectați recomandările prezentate în "Instrucțiunile de utilizare".

- să păstrați cu grijă acest certificat pentru a-l putea prezenta (împreună cu documentul fiscal de achiziție), personalului Service, la orice sesizare efectuată în perioada de garanție.

Vă mulțumim că ați optat pentru cumpărarea unui produs Beko!

## Garanția legală de conformitate

**Durata medie de utilizare a produsului este de 5 ani!**

**Perioada de garanție a produsului este de 3 ani de la livrarea produsului\*.**

**Perioada de 3 ani garanție se compune din garanția legală de conformitate de 2 (doi) ani la care se adaugă garanția comercială de durabilitate de 1 (un) an. Acordarea garanției comerciale de durabilitate se acordă în aceleași condiții în care se acordă garanția legală de conformitate.**

\*prin „produs” se înțelege „bun” conform OUG nr. 140/2021<sup>1</sup>

Perioada de garanție legală de conformitate pentru conținutul digital sau serviciul digital în cazul bunurilor cu elemente digitale pentru care contractul de vânzare-cumpărare prevede furnizarea continuă de conținut digital sau a serviciului digital pe durată determinată este de:

a) 2 ani de la livrare, respectiv de la livrarea bunului - pentru produse cu durata medie de utilizare de 5 ani (art. 9 (3) din OUG nr. 140/2021);

b) 5 ani de la livrare, respectiv de la livrarea bunului - pentru produse cu durata medie de utilizare mai mare de 5 ani (art. 9 (3) din OUG nr. 140/2021);

c) Pe tot parcursul perioadei de furnizare a conținutului / serviciului digital - pentru furnizare continuă a conținutului / serviciului digital pe o perioadă mai mare de 5 ani (art. 9 (4) din OUG nr. 140/2021).

<sup>1</sup>Ordonanță de urgență 140/2021 privind anumite aspecte referitoare la contractele de vânzare de bunuri



Service-ul acestui produs este asigurat de Beko Romania SA, cu sediul în Găești, Str. 13 Decembrie nr. 210, jud. Dâmbovița, • \*9010 • www.beko.ro • e-mail: service.ro@beko.com • Program Call Center: L-V: 08:30-20:00; S: 08:30-17:00



**Remedii incluse în garanția legală de conformitate conform OUG nr. 140/2021**  
(vă rugăm să aveți în vedere prevederile de mai jos)

**Beko Romania S.A. garantează toate drepturile legale prevăzute de OUG nr. 140/2021 în beneficiul consumatorilor cu privire la garanția legală de conformitate. Dispozițiile prezentului certificat de garanție legală de conformitate se completează, în mod corespunzător, cu dispozițiile OUG nr. 140/2021.**

În caz de neconformitate, consumatorul are dreptul de a beneficia de aducerea în conformitate a bunurilor, de a beneficia de o reducere proporțională a prețului sau de a obține încetarea contractului, în condițiile legii - art. 11 (1).

Consumatorii beneficiază de înlocuirea bunurilor în cazul în care neconformitatea acestora este constatată la scurt timp după livrare, fără a depăși 30 de zile calendaristice. Art.11(7)

Pentru ca bunurile să fie aduse în conformitate, consumatorul poate opta între reparație și înlocuire, cu excepția cazului în care măsura corectivă aleasă ar fi imposibilă sau, în comparație cu cealaltă măsură corectivă disponibilă, ar impune vânzătorului costuri care ar fi disproportionale, luând în considerare toate circumstanțele (ex. valoarea bunurilor în cazul în care nu ar fi existat neconformitatea, gravitatea neconformității sau dacă măsura corectivă alternativă ar putea fi executată fără vreun inconvenient semnificativ pentru consumator) - art. 11 (2).

#### **Instalarea incorectă a bunurilor (art. 7).**

Orice neconformitate cauzată de instalarea incorectă a bunurilor este considerată ca reprezentând o neconformitate a bunurilor, în oricare din următoarele situații:

- a) instalarea face parte din contractul de vânzare și a fost realizată de vânzător sau sub răspunderea vânzătorului;
- b) instalarea, destinată să fie realizată de consumator, a fost realizată de acesta și instalarea incorectă s-a datorat unor deficiențe în instrucțiunile de instalare furnizate de vânzător sau, în cazul bunurilor cu elemente digitale, de către vânzătorul sau furnizorul conținutului digital sau al serviciului digital.

#### **Proba neconformității.**

Orice neconformitate care este constatată în termen de un an de la data la care bunurile (inclusiv cele cu elemente digitale) au fost livrate este prezumată a fi existat deja în momentul livrării bunurilor până la proba contrarie sau cu excepția cazului în care această prezumție este incompatibilă cu natura bunurilor sau cu natura neconformității - art. 10 (1).

În cazul bunurilor cu elemente digitale pentru care contractul de vânzare prevede furnizarea continuă de conținut digital sau de servicii digitale pentru o anumită perioadă, sarcina probei cu privire la conformitatea conținutului digital sau a serviciului digital pe parcursul perioadelor de garanție legală îi revine vânzătorului în cazul unei neconformități care este constatată pe parcursul acestei perioade - art. 10 (3).

#### **Remediere prin reparație.**

În cazul în care neconformitatea este remediată prin reparație, termenele de garanție legală se prelungesc cu timpul de nefuncționare a bunului, din momentul la care a fost adusă la cunoștința vânzătorului lipsa de conformitate până la predarea efectivă a bunului în stare de utilizare normală către consumator - art. 12 (6).

## **Remediere prin înlocuire.**

În cazul în care neconformitatea este remediată prin înlocuire, pentru bunurile care înlocuiesc bunurile neconforme, termenele legale de garanție pentru produsul înlocuit încep să curgă de la data înlocuirii cu noul produs - art. 12 (7).

## **Reducerea prețului și încetarea contractului.**

Consumatorul are dreptul fie să obțină o reducere proporțională a prețului în conformitate cu legea, fie să obțină încetarea contractului de vânzare în condițiile legii, în oricare dintre următoarele cazuri - art. 11(4):

- a) vânzătorul nu a finalizat reparația sau înlocuirea sau, după caz, nu a finalizat reparația sau înlocuirea potrivit prevederilor legii sau vânzătorul a refuzat să aducă în conformitate bunurile potrivit prevederilor legii;
- b) se constată o neconformitate, în pofida eforturilor vânzătorului de a o remedia;
- c) neconformitatea este de o asemenea gravitate încât justifică o reducere de preț sau dreptul la încetarea imediată a contractului de vânzare;
- d) vânzătorul a declarat că nu va aduce bunurile în conformitate într-un termen rezonabil sau fără inconveniente semnificative pentru consumator ori acest lucru reiese clar din circumstanțele cazului.

Consumatorul are dreptul de a suspenda plata unei părți restante din prețul bunurilor sau a unei părți a acestora până în momentul în care vânzătorul își va fi îndeplinit obligațiile care îi revin în temeiul legii - art. 11(6). Reducerea de preț este proporțională cu diminuarea valorii bunurilor primite de consumator în comparație cu valoarea pe care bunurile ar avea-o dacă ar fi în conformitate - art.13.

## **Încetarea contractului:**

- a) nu poate fi solicitată dacă vânzătorul dovedește că neconformitatea este minoră;
- b) poate fi solicitată pentru totalitatea bunurilor achiziționate și livrate, deși motivul de încetare vizează doar anumite bunuri, în cazul în care consumatorului nu i se poate pretinde în mod rezonabil să accepte să păstreze numai bunurile conforme;
- c) determină obligația consumatorului de a returna vânzătorului bunurile, pe cheltuiala vânzătorului;
- d) determină obligația vânzătorului de a rambursa consumatorului prețul plătit pentru bunuri la primirea bunurilor sau a unei dovezii prezentate de consumator că bunurile au fost returnate; vânzătorul va folosi aceleași modalități de plată ca și cele folosite de consumator pentru tranzacția inițială, cu excepția cazului în care consumatorul a fost de acord cu o altă modalitate de plată și cu condiția de a nu cădea în sarcina consumatorului plata de comisioane în urma rambursării.

Garanția legală pentru viciu ascuns este aplicabilă în condițiile legii, conform OG nr. 21/1992 (revizia 2) privind protecția consumatorului, OUG nr. 140/2021 și Codului Civil. Viciul ascuns reprezintă deficiența calitativă a unui produs livrat sau a unui serviciu prestat care nu a fost cunoscută și nici nu putea fi cunoscută de către consumator prin mijloacele obișnuite de verificare.



Service-ul acestui produs este asigurat de Beko Romania SA, cu sediul în Găești, Str. 13 Decembrie nr. 210, jud. Dâmbovița, • \*9010 • [www.beko.ro](http://www.beko.ro) • e-mail: [service.ro@beko.com](mailto:service.ro@beko.com) • Program Call Center: L-V: 08:30-20:00; S: 08:30-17:00

## UNITĂȚILE SERVICIE ALE BEKO ROMÂNIA S.A. EXECUTĂ REPARAȚII ÎN TERMENUL DE GARANȚIE ȘI ÎN AFARA ACESTUIA

Nr. crt.	Data Reclamației	Data primirii în reparație	Reparat		Reparația curentă și/sau componenta înlocuită	Efectuarea verificării			
			Programat	Data ridicării aparatului		Cauza întârzierii	Prelungirea termenului de garanție	SERVICE	CLIENT

### CONDITII SUPLEMENTARE DE GARANȚIE LEGALĂ DE CONFORMITATE:

Pentru orice defecțiune apărută în perioada de garanție legală, apelează la vânzător (respectiv, prin magazinul de unde a fost achiziționat produsul sau direct prin Call Center. Prelungirea termenului de garanție se va înscrice în certificatul de garanție de către unitatea SERVICE care a efectuat reparația. Garanția acoperă repararea și/sau înlocuirea pieselor constatate ca neconforme în sensul OUG nr. 140/2021. (necauzate de consumator) de către tehnicienii Service.

Termenul de realizare a operațiilor de reparare, înlocuire sau întreținere este de 15 zile calendaristice de la data la care cumpărătorul a sesizat lipsa de conformitate către vânzător (respectiv, prin magazinul de unde a achiziționat produsul sau direct prin Call Center).

Reparațiile / înlocuirile se efectuează cu respectarea următoarelor condiții - art. 12(1)-(5) din OUG nr. 140/2021:

- fără costuri și fără vreun inconvenient semnificativ pentru consumator, ținând seama de natura bunurilor și de scopul pentru care consumatorul a solicitat bunurile în cauză;
- consumatorul pune bunurile la dispoziția vânzătorului, iar vânzătorul preia bunurile înlocuite pe propria cheltuială;
- obligăția de a repara sau înlocui bunurile include, după caz, demontarea bunurilor neconforme și instalarea bunurilor de înlocuire sau a bunurilor reparate sau suportarea costurilor aferente demontării și instalării;
- consumatorul nu este obligat să plătească pentru utilizarea normală a bunurilor înlocuite în perioada care a precedat înlocuirea acestora.

### **Reclamațiile referitoare la aspectele prevăzute mai jos, se rezolvă numai contra cost:**

- piesele și accesoriile care prezintă lovituri, zgârieturi, spărturi sau deformări din vina exclusivă a consumatorului.

### **PRODUSUL NU BENEFICIAZĂ DE GARANȚIE LEGALĂ DE CONFORMITATE ÎN URMĂTOARELE CAZURI:**

- Nu au fost respectate instrucțiunile de transport, manipulare, instalare, utilizare și întreținere prescrite.
- Subsamburile și accesoriile casabile care se deteriorează în timpul transportului vor fi înlocuite de vânzător (în cazul în care transportul e asigurat de vânzător sau sub responsabilitatea acestuia).
- Garanția nu se acordă subsamburilor și accesoriilor casabile ale produselor care suferă deteriorări din vina exclusivă a consumatorului.
- Tensiunea de alimentare are valori care nu se încadrează în limitele prevăzute de standarde (SR EN 50160).
- Instalația electrică a utilizatorului prezintă improvizații sau neconformități.
- Produsul a fost folosit în alte scopuri decât cel pentru care a fost proiectat.
- Produsul a suportat intervenții (reparații, modificări) din partea unor persoane neautorizate de producător.

### **Drepturile consumatorului sunt cele prevăzute în OUG nr. 140/2021 și OG 21/1992 (republicată).**

În cadrul acestui proces, Beko România S.A. vă prelucrează date cu caracter personal, cu respectarea legilor aplicabile privind confidențialitatea și protecția datelor. Pentru informații complete despre modul în care vă prelucreăm datele, precum și despre drepturile dumneavoastră, vă rugăm să consultați secțiunea "Protecția datelor personale", accesând site-ul nostru la adresa <https://www.beko.ro/>.

# Моля, първо прочетете това ръководство за потребителя!

Уважаеми клиенти,

Благодарим ви, че закупихте продукт на Веко. Надяваме се, че ще получите най-добрите резултати от вашия продукт, който е произведен с високо качество и модерна технология. Затова, моля, прочетете внимателно цялото ръководство за потребителя и всички други придружаващи документи, преди да използвате продукта, и го запазете като справка за бъдеща употреба. Ако предадете продукта на някой друг, дайте и ръководството на потребителя. Следвайте всички предупреждения и информация в ръководството за потребителя.

## Значения на символите

Следните символи се използват в различни раздели на това ръководство:



Важна информация и полезни съвети за използването.



**ПРЕДУПРЕЖДЕНИЕ:** Предупреждения срещу опасни ситуации, касаещи сигурността на живота и имуществото.



Материалите са предназначени за контакт с храна.



**ПРЕДУПРЕЖДЕНИЕ:** Предупреждение за горещи повърхности.



Не потапяйте уреда, захранващия кабел или шепсела във вода или в други течности.

# 1 Важни инструкции за безопасност и околна среда

Този раздел съдържа инструкции за безопасност, които ще помогнат за предпазване от риск от нараняване или имуществени щети.

Неспазването на тези инструкции обезсилва предоставената гаранция.

## 1.1 Общи правила за безопасност

- Този уред отговаря на международните стандарти за безопасност.
- Този уред може да се използва от деца над 8 годишна възраст, хора с физически, слухови или умствени затруднения, както и от хора с липса на опит или познания, ако е осигурен контрол или им е предоставена информация относно опасностите.
- Децата не трябва да си играят с уреда. Почистването и поддръжката от потребителя не трябва да се извършва от деца, освен ако те не са над 8 години и някой ги наблюдава.
- Не използвайте уреда на открито или в банята.
- Не го използвайте, ако захранващият кабел или самият уред са повредени. Свържете се с оторизиран сервизен център.
- Този уред е предназначен да се използва само в домакинството. Той не е предназначен за професионална употреба в.
- Уверете се, че Вашето мрежово захранване отговаря на информацията, посочена на табелката с данни на уреда.
- За допълнителна защита този уред трябва да се свърже към домашен преключвател за защита от повреден ток с не повече от 30 mA.
- Използвайте уреда само със заземен контакт.
- Не използвайте уреда с удължителен кабел.
- Предотвратете повреда на захранващия кабел, като не го притискате, огъвате или търкате по остри ръбове.
- Не докосвайте уреда или шепсела му с мокри или влажни ръце, когато уредът е включен.
- Не дърпайте захранващия кабел, когато изключвате уреда от контакта.
- Никога не зареждайте уреда над индикатора за максимално ниво, защото може да се изпръска вряла вода.
- Не пълнете чайника под индикатора за минимално ниво.
- Не отваряйте капака, докато водата ври.
- Поставете капака така, че горешата пара да е насочена далеч от вас.
- Дръжте уреда само за дръжката.
- Никога не използвайте уреда без вода в него.
- Не пълнете чайника, когато е поставен на основата.
- Работете с уреда с оригиналната му основа.
- Винаги използвайте уреда върху стабилна и равна повърхност.
- Не се опитвайте сами да ремонтирате уреда.
- Използвайте само оригиналните части или части, препоръчани от производителя.
- Изключете уреда от контакта преди почистване. След почистването подсушете уреда и всички части, преди да го свържете към електрическата мрежа.
- Не потапяйте уреда или захранващия шепсел във вода или други течности.

# 1 Важни инструкции за безопасност и околна среда

- Никога не използвайте уреда в или в близост до горими или запалими места и материали.
- Дръжте опаковъчния материал далеч от обсега на деца.

## 1.2 Съответствие с Директивата за ОЕЕО и изхвърляне на отпадъчни продукти:

Този продукт е в съответствие с Директивата за ОЕЕО на ЕС (2012/19 / ЕС). Този продукт носи класификационен символ за отпадъчно електрическо и електронно оборудване (ОЕЕО).



Този символ указва, че този продукт не трябва да се изхвърля заедно с други битови отпадъци в края на експлоатационния му срок. Използваното устройство трябва да бъде върнато в официалния пункт за събиране и рециклиране на електрически и електронни устройства. За да намерите тези системи за събиране, моля свържете се с местните власти или търговец на дребно, от където е закупен продукта. Всяко домакинство играе важна роля за възстановяването и рециклирането на стар уред. Подходящото изхвърляне на използваните уреди помага да се предотвратят потенциалните отрицателни последици за околната среда и човешкото здраве.

## 1.3 Съответствие с директивата RoHS

Продуктът, който сте закупили, отговаря на Директивата на ЕС RoHS (2011/65/EU). Не съдържа вредни и забранени материали, посочени в Директивата.

## 1.4 Информация за опаковката



Опаковъчните материали на продукта са произведени от рециклируеми материали в съответствие с нашите национални разпоредби за околната среда. Не изхвърляйте опаковъчните материали заедно с битовите или други отпадъци. Върнете ги в пунктовете за събиране на опаковъчни материали, определени от местните власти.

## 1.5 Важни точки за пестене на енергия

Спазвайте времето, препоръчано в ръководството, докато използвате уреда. Изключвайте уреда от контакта след всяка употреба.

## 2 Чайник

### 2.1 Общ преглед

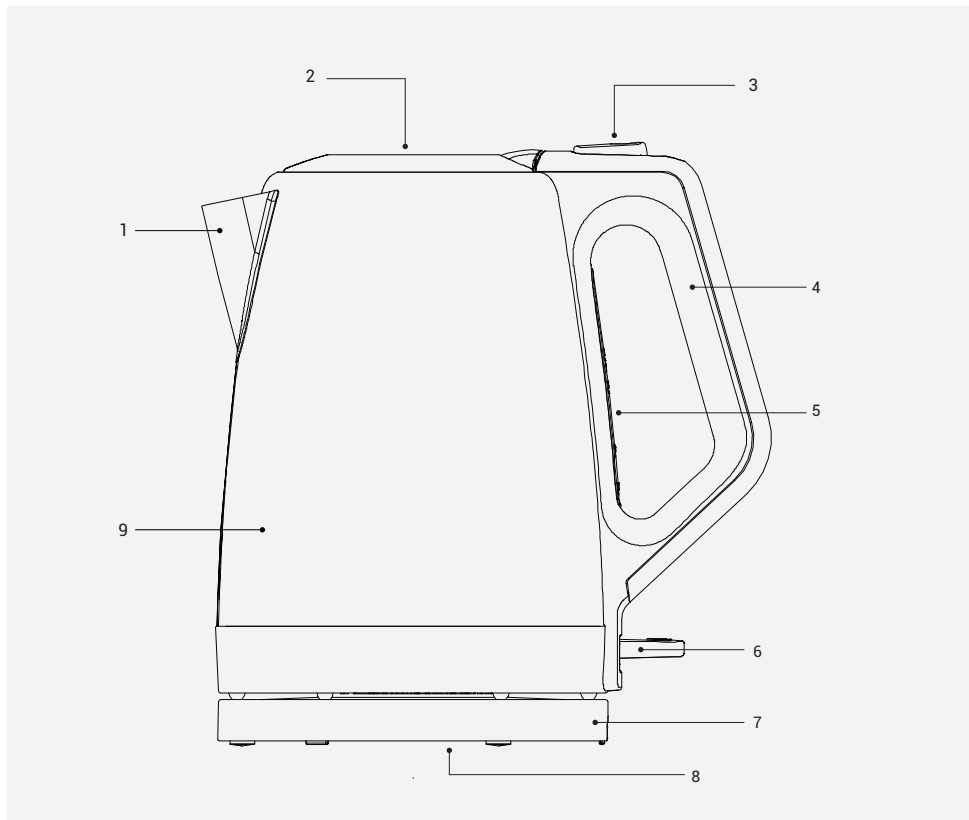

1. Чучур
2. Капак
3. Бутон за освобождаване на капака
4. Дръжка
5. Индикатор за нивото на водата (отвътре)
6. Бутон за включване и изключване
7. База
8. Кабелна бобина
9. Резервоар за вода

### Технически данни

**Захранване:** 220-240V~,50-60Hz

**Мощност:** 1850-2200 W

Техническите и дизайнерските модификации са запазени.

Стойностите, които са декларираны в маркировката, поставена върху вашия уред или в други отпечатани документи, доставени с него, представляват стойностите, получени в лабораториите в съответствие със съответните стандарти. Тези стойности могат да варират в зависимост от употребата на уреда и условията на околната среда.

## 3 Експлоатация

### 3.1 Подготовка

1. Отстранете всички опаковъчни материали и стикери и ги изхвърлете в съответствие с приложимите законови разпоредби.
2. Преди да използвате уреда за първи път, почистете внимателно всички части, които влизат в контакт с вода. (Вижте раздел "Почистване и грижи").
3. Извийте напълно захранващия кабел от намотката за кабел (8) на дъното на основата (7). Прекарайте захранващия кабел през гнездото на основата.
4. Почистете добре чайника преди първоначална употреба и изхвърлете водата от първите два цикъла на кипене.

### 3.2 Действие

1. Натиснете бутона за освобождаване на капака (3) на чайника, за да отворите капака (2).  
– Капакът (2) се отваря автоматично.
2. Напълнете резервоара за вода (9) с вода.



Не поставяйте резервоара за вода (9) върху основата (7), докато го пълните с вода.



Никога не пълнете резервоара за вода (9) над индикатора за максимално ниво (5) или под индикатора за минимално ниво.

3. Затворете капака (2), докато шракне на мястото си.
4. Поставете резервоара за вода (9) върху основата (7). Уверете се, че е в изправено и стабилно положение.
5. Поставете шепсела в стенния контакт.

6. Натиснете надолу превключвателя за включване/изключване (6).  
– Превключвателят за включване/изключване (6) светва и започва процесът на кипене. светва и започва процесът на кипене.



Капакът (2) трябва винаги да е затворен по време на процеса на кипене; в противен случай каната няма да се изключи автоматично.

7. След няколко минути водата ще започне да кипи. Каната се изключва автоматично и превключвателят за включване/изключване (6) се премества нагоре.  
– Индикаторът на функцията се изключва.



Ако искате да спрете отоплението ръчно, натиснете превключвателя за включване/изключване (6) нагоре.

8. Изключете шепсела от стенния контакт.
9. Извадете резервоара за вода (9) от основата (7). Дръжте го само за дръжката (4).



**ПРЕДУПРЕЖДЕНИЕ:** Не отваряйте капака (2), тъй като горещата вода може да се разпръсне. Уверете се, че върху основата (7) не се плиска вода.

10. Налейте водата от чучура (1) в чашата или стъклото, което искате да използвате.



Ако искате да продължите процеса на кипене, повторете процедурата от 1 до 10.



Оставете чайника да истине между отделните процеси на загряване.

## 4 Информация

### 4.1 Почистване и поддръжка

 **ПРЕДУПРЕЖДЕНИЕ:** Никога не използвайте бензинови разтворители, абразивни почистващи препарати, метални предмети или твърди четки за почистване на уреда.

 **ПРЕДУПРЕЖДЕНИЕ:** Никога не поставяйте уреда, основата (7) или захранващия кабел във вода или друга течност.

1. Изключете уреда и го изключете от контакта на стената.
2. Оставете уреда да изстине напълно.
3. Използвайте влажна мека кърпа и малко мек почистващ препарат, за да почистите външната част на уреда.

 Преди да използвате уреда след почистване, подсушете внимателно всички части с мека кърпа.

### 4.2 Отстраняване на котлен камък от чайника

Отстраняването на котлен камък удължава живота на чайника. Периодът за отстраняване на котлен камък зависи от твърдостта на водата във вашия район.

1. Напълнете нагревателя с вода до максималното ниво и кипнете.
2. След изключване на нагревателя изключете уреда от електрическата мрежа.
3. Добавете 2 чаши бял оцет или 1 супена лъжица лимонена киселина в преварената вода.

4. Дръжте разтвора в нагревателя за няколко часа.
5. След това я излейте и изплакнете добре вътрешната част на нагревателя.
6. Напълнете нагревателя с чиста вода и го кипнете.
7. След това изпразнете нагревателя и отново го изплакнете с вода.

 Ако все още има котлен камък, повторете процедурата.

 Можете също така да използвате дескалер, който е подходящ за прибори за хранене. Ако използвате дескалер, спазвайте инструкциите на този дескалер.

### 4.3 Съхранение

- Ако не планирате да използвате уреда за дълъг период от време, моля, съхранявайте го внимателно.
- Уверете се, че е изключен, напълно изстинал и напълно сух.
- Съхранявайте уреда на хладно и сухо място.
- Уверете се, че уредът се съхранява на място, недостъпно за деца.
- Навийте захранващия кабел около намотката на кабела (8) в долната част на основата (7).

### 4.4 Обработка и транспортиране

- По време на работа и транспортиране носете уреда в оригиналната му опаковка. Опаковката на уреда го предпазва от физически повреди.
- Не поставяйте тежки товари върху уреда или върху опаковката. Уредът може да се повреди.
- Изпускането на уреда може да го направи неработещ или да причини трайни повреди.

## Najprej preberite ta uporabniški priročnik!

Dragi uporabnik,

Zahvaljujemo se vam, da ste izbrali izdelek Beko. Upamo, da boste s svojim izdelkom, ki je bil izdelan z visoko kakovostjo in najsodobnejšo tehnologijo, dosegli najboljše rezultate. Zato vas prosimo, da natančno preberete ta celotna navodila in vse druge spremljajoče dokumente preden uporabljate izdelek in jih hranite kot referenco za prihodnjo uporabo. Če izdelek izročate nekomu drugemu, priložite tudi uporabniški priročnik. Upoštevajte vsa opozorila in informacije v uporabniškem priročniku.

### Pomen simbolov

V različnih poglavjih tega priročnika so uporabljeni naslednji simboli:



Pomembne informacije in koristni nasveti za uporabo.



**OPOZORILO:** Opozorila pred nevarnimi situacijami o varnosti življenja in premoženja.



Materiali so namenjeni stiku z živili.



**OPOZORILO:** Opozorilo o vročih površnin.



Aparata, napajalnega kabla ali napajalnega vtiča ne potaplajte v vodo ali druge tekočine.

# 1 Pomembna navodila za varnost in okolje

To poglavje vsebuje varnostna navodila, ki vas varujejo pred nevarnostjo nastanka telesnih poškodb in materialne škode.

V primeru neupoštevanja teh navodil se garancija razveljavi.

## 1.1. Splošna varnost

- Ta aparat je skladen z mednarodnimi varnostnimi standardi.
- Otroci, stari 8 let ali več, in osebe z zmanjšanimi fizičnimi, senzoričnimi ali duševnimi zmožnostmi ali s premalo izkušnjami in znanja lahko uporabljajo ta aparat, če jih kdo nadzira ali jim svetuje o varni uporabi aparata in če poznajo tveganja, povezana z uporabo aparata.
- Otroci se ne smejo igrati z aparatom. Otroci ne smejo čistiti in vzdrževati aparata, razen če so starejši od 8 let in nadzorovani.
- Aparata ne uporabljajte na prostem ali v kopalnici.
- Če je napajalni kabel ali aparat poškodovan, ga ne uporabljajte. Stopite v stik s pooblaščenim servisom.
- Ta aparat je namenjen samo za uporabo v gospodinjstvu. Ni zasnovan za profesionalno uporabo.
- Vaše omrežno napajanje mora biti v skladu s podatki na tipski ploščici aparata.
- Za dodatno zaščito je treba ta aparat priključiti na gospodinjstvo zaščitno stikalo na diferenčni tok z največ 30 mA.
- Aparat uporabljajte samo z ozemljeno vtičnico.
- Aparata ne uporabljajte s podaljškom.
- Napajalnega kabla ne stiskajte ali upogibajte in ga ne drgnite ob ostre robove, da ga ne poškodujete.
- Ko je naprava priključena na električno omrežje, se z mokrimi ali vlažnimi rokami ne dotikajte naprave ali vtiča.
- Ko izključite napravo, ne vlecite napajalnega kabla.
- Aparata nikoli ne napolnite nad oznako najvišjega nivoja, saj lahko pride do škropljenja vrele vode.
- Vrelnika vode ne napolnite pod oznako najnižjega nivoja.
- Med vrenjem vode ne odpirajte pokrova.
- Postavite pokrov tako, da bo vroča para usmerjena stran od vas.
- Aparat držite samo za ročaj.
- Ne vklaplajte aparata, če v njem ni vode.
- Ne polnite vrelnika vode, ko je postavljen na podstavku.
- Aparat uporabljajte z originalnim podstavkom.
- Aparat vedno uporabljajte na stabilni in ravni površini.
- Ne poskušajte razstaviti aparata.
- Uporabljajte samo originalne dele ali dele, ki jih priporoča proizvajalec.
- Pred čiščenjem izključite napravo iz napajanja. Po čiščenju posušite aparat in vse dele, preden ga priključite na električno omrežje.
- Aparata ali napajalnega vtiča ne potaplajte v vodo ali druge tekočine.
- Naprave nikoli ne uporabljajte v gorljivih ali vnetljivih prostorih in materialih ali v njihovi bližini.
- V primeru shranjevanja embalaže, jo shranjujte izven dosega otrok.

# 1 Pomembna navodila za varnost in okolje

## 1.2 Skladnost z direktivo o WEEE in odlaganje odpadnega izdelka:

Ta izdelek je skladen z direktivo EU OEE0 (2012/19/EU). Ta izdelek ima klasifikacijski simbol za odpadno električno in elektronsko opremo (OEE0).



Ta oznaka pomeni, da ob koncu njegove življenjske dobe tega izdelka ne smete odstranjevati skupaj z drugimi gospodinjskimi odpadki. Uporabljeno napravo je treba vrniti na uradno točko za recikliranje električnih in elektronskih

naprav. Če želite poiskati te sisteme zbiranja, se obrnite na lokalne oblasti ali prodajalca, pri katerem je bil izdelek kupljen. Vsako gospodinjstvo ima pomembno vlogo pri obnovi in recikliranju starih naprav. Z ustreznim odlaganjem rabljenega aparata pomagata preprečiti morebitne negativne posledice za okolje in zdravje ljudi.

## 1.3 Skladnost z direktivo RoHS

Izdelek, ki ste ga kupili, je skladen z direktivo EU RoHS (2011/65/EU). Ne vsebuje škodljivih in prepovedanih snovi, ki so navedene v direktivi.

## 1.4 Informacije o embalaži



Embalažni materiali izdelka so izdelani iz materialov, ki jih je mogoče reciklirati, v skladu z nacionalnimi predpisi o okolju. Embalažnih materialov ne odlagajte med gospodinjske

ali druge odpadke. Oddajte jih na zbirna mesta za embalažni material, ki jih določijo lokalne oblasti.

## 1.5 Pomembne točke za varčevanje z energijo

Pri uporabi naprave upoštevajte čas, ki je priporočen v priročniku. Po vsaki uporabi izključite napravo iz napajanja.

## 2 Vrelnik vode

### 2.1 Pregled

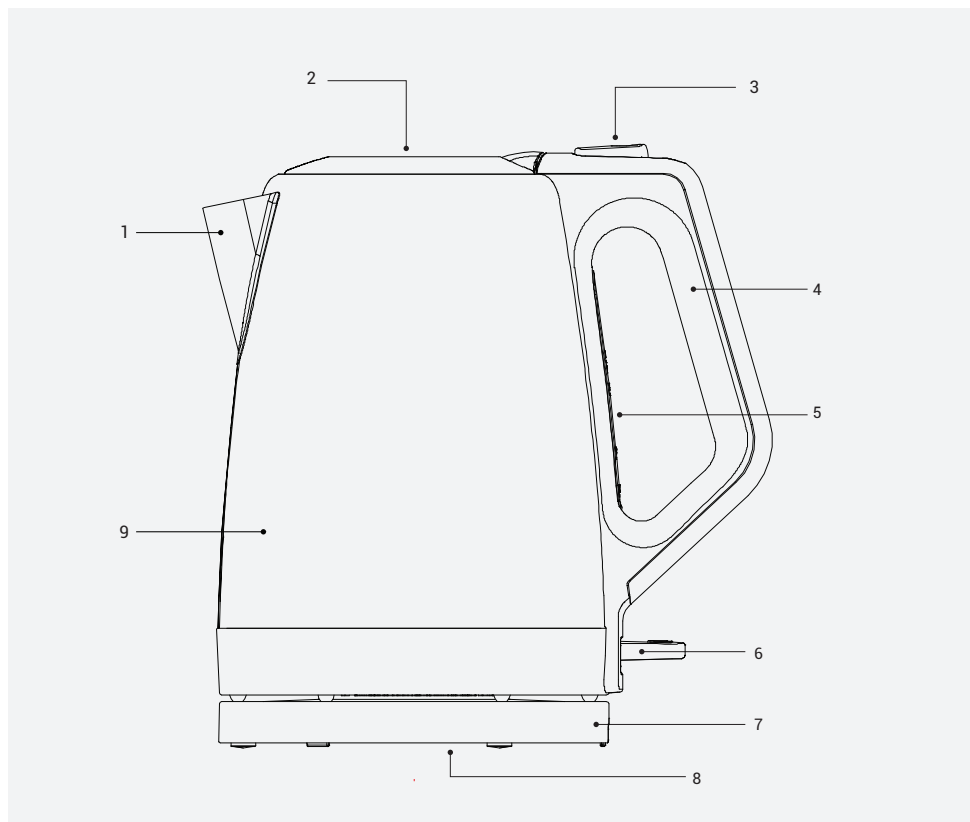

1. Dulec
2. Pokrov
3. Gumb za sprostitvev pokrova
4. Ročaj
5. Indikator nivoja vode (v notranjosti)
6. Stikalo za vklop/izklop
7. Podstavek
8. Navijalo kabla
9. Posoda za vodo

### Tehnični podatki

**Električno napajanje:** 220–240 V~, 50–60 Hz

**Moč:** 1850-2200 W

Pridržujemo si pravico do tehničnih sprememb in sprememb zasnove.

Vrednosti, ki so navedene v oznakah na vaši napravi ali drugih priloženih tiskanih dokumentih, predstavljajo vrednosti, pridobljene v laboratorijih v skladu z ustreznimi standardi. Te vrednosti se lahko razlikujejo glede na uporabo naprave in pogoje okolja.

## 3 Delovanje

### 3.1 Priprava

1. Odstranite vso embalažo in nalepke ter jih zavrzite v skladu z veljavnimi zakonskimi predpisi.
2. Pred prvo uporabo aparata skrbno očistite vse dele, ki pridejo v stik z vodo. (Glejte poglavje »Čiščenje in vzdrževanje«).
3. Popolnoma odvijte napajalni kabel iz navijala kabla (8) na spodnji strani podstavka (7). Napeljite napajalni kabel skozi režo na podstavku.
4. Pred prvo uporabo dobro očistite vrelnik vode in zavrzite vodo iz prvih dveh ciklov vrenja.

### 3.2 Delovanje

1. Pritisnite gumb za sprostitve pokrova (3) na vrelniku vode, da odprete pokrov (2).
  - Pokrov (2) se odpre samodejno.
2. Napolnite posodo za vodo (9) z vodo.



Med polnjenjem z vodo ne postavljajte posode za vodo (9) na podstavek (7).



Posode za vodo (9) nikoli ne napolnite nad oznako najvišjega nivoja (5) ali pod oznako najnižjega nivoja.

3. Zaprite pokrov (2), tako da se zaskoči.
4. Postavite posodo za vodo (9) na podstavek (7). Poskrbite, da je v pokončnem in stabilnem položaju.
5. Vstavite vtič v stensko vtičnico.
6. Pritisnite stikalo za vklop/izklop (6).
  - Stikalo za vklop/izklop (6) zasveti in postopek vrenja se začne.



Pokrov (2) mora biti med postopkom vrenja vedno zaprt, sicer se vrelnik vode ne bo samodejno izklopil.

7. Po nekaj minutah začne voda vreti. Vrelnik vode se samodejno izklopi in stikalo za vklop/izklop (6) se premakne navzgor.
  - Indikator delovanja se izklopi.



Če želite ročno ustaviti vrenje, pritisnite stikalo za vklop/izklop (6) navzgor.

8. Izvlecite vtič iz stenske vtičnice.
9. Vzemite posodo za vodo (9) s podstavka (7). Držite jo samo za ročaj (4).



**OPOZORILO:** Ne odpirajte pokrova (2), saj lahko pride do škropljenja vroče vode. Pazite, da voda ne škropi po podstavku (7).

10. Nalijte vodo skozi dulec (1) v skodelico ali kozarec, ki ga želite uporabiti.



Če želite nadaljevati postopek vrenja, ponovite postopek od 1 do 10.



Med vsakim postopkom segrevanja naj se vrelnik vode ohladi.

## 4 Informacije

### 4.1 Čiščenje in vzdrževanje



**OPOZORILO:** Za čiščenje aparata ne uporabljajte bencinskih topil, abrazivnih čistil, kovinskih predmetov ali trdih krtač.



**OPOZORILO:** Aparata, podstavka (7) ali napajalnega kabla ne dajajte v vodo ali druge tekočine.

1. Izklopite aparat in ga odklopite iz stenske vtičnice.
2. Počakajte, da se aparat popolnoma ohladi.
3. Za čiščenje zunanosti aparata uporabite vlažno mehko krpo in malo blagega čistila.



Pred uporabo naprave po čiščenju vse dele previdno posušite z mehko brisačo.

### 4.2 Odstranjevanje vodnega kamna iz vrelnika vode

Z odstranjevanjem vodnega kamna podaljšate življenjsko dobo vrelnika vode. Pogostost odstranjevanja vodnega kamna je odvisna od trdote vode na vašem območju.

1. Napolnite vrelnik z vodo do najvišjega nivoja in zavrite vodo.
2. Ko se vrelnik izklopi, ga odklopite iz vtičnice.
3. V vrelo vodo dodajte 2 skodelici belega kisa ali 1 žlico citronske kisline.
4. Rastopino pustite v vrelniku nekaj ur.
5. Nato jo izlijte in temeljito izperite notranjost vrelnika.
6. Napolnite vrelnik s čisto vodo in jo zavrite.
7. Nato izpraznite vrelnik in znova izperite z vodo.



Če še vedno ni odstranjen ves vodni kamen, ponovite postopek.



Uporabite lahko tudi sredstvo za odstranjevanje vodnega kamna, ki je primerno za kuhinjski pribor. Če boste uporabili sredstvo za odstranjevanje vodnega kamna, upoštevajte navodila za to sredstvo.

### 4.3 Shranjevanje

- Če aparata dlje časa ne nameravate uporabljati, ga skrbno shranite.
- Poskrbite, da je aparat odklopljen iz vtičnice, ohlajen in popolnoma suh.
- Aparat shranite na hladno in suho mesto.
- Poskrbite, da bo aparat shranjen zunaj dosega otrok.
- Navijte napajalni kabel okoli navijala kabla (8) na spodnji strani podstavka (7).

### 4.4 Rokovanje in transport

- Med rokovanjem in prevozom prenašajte napravo v originalni embalaži. Embalaža napravo varuje pred fizičnimi poškodbami.
- Na napravo ali embalažo ne polagajte težkih bremen. Naprava se lahko poškoduje.
- Če vam naprava pade na tla, ne bo več delovala in je lahko trajno poškodovana.

# Ju lutemi të lexoni më parë manualin e përdoruesit!

Të dashur klientë,

Faleminderit që keni zgjedhur një produkt Beko. Ne shpresojmë që të merrni rezultatet më të mira nga produkti juaj i cili është prodhuar me cilësi të lartë dhe me një teknologji të përparuar. Prandaj, para se ta përdorni këtë produkt, ju lutemi ta lexoni plotësisht e me kujdes këtë manual përdorimi dhe dokumentet shoqëruese dhe t'i ruani për t'iu referuar në të ardhmen. Nëse ia jepni produktin dikujt tjetër, jepini edhe këtë manual përdorimi. Ndiqni të gjitha paralajmërimet dhe informacionet që gjenden në manualin e përdorimit.

## Kuptimet e simboleve

Simbolet e mëposhtme përdoren në pjesë të ndryshme të këtij manual:



Informacione të rëndësishme dhe sugjerime të dobishme për përdorimin.



**Paralajmërim:** Paralajmërim për situata të rrezikshme në lidhje me sigurinë e jetës dhe të pronës.



Materialet janë planifikuar të jenë në kontakt me ushqimet.



**Paralajmërim:** Paralajmërim për sipërfaqe të nxehta.



Mos e zhytni pajisjen, kordonin elektrik ose prizën në ujë a në ndonjë lëng tjetër.

# 1 Udhëzime të rëndësishme për sigurinë dhe mjedisin

Kjo pjesë përmban udhëzime për sigurinë që do të ndihmojnë për t'u mbrojtur nga rreziqet për lëndime personale ose dëmtime të pronës.

Mosrespektimi i këtyre udhëzimeve e anulon garancinë e dhënë.

## 1.1 Siguria e përgjithshme

- Kjo pajisje është në përputhje me standardet ndërkombëtare të sigurisë.
- Kjo pajisje mund të përdoret nga fëmijë të moshës 8 vjeç e lart dhe personat me aftësi më të ulëta fizike, ndjesore ose mendore ose me mungesë përvoje dhe njohurish nëse u janë dhënë udhëzime ose janë monitoruar në lidhje me përdorimin e pajisjes në një mënyrë të sigurt dhe i kuptojnë rreziqet që përfshihen.
- Fëmijët nuk duhet të luajnë me pajisjen. Pastrimi dhe mirëmbajtja e përdoruesit nuk duhet të bëhen nga fëmijët përveçse nëse janë të moshës 8 vjeç e lart dhe të mbikëqyruar.
- Mos e përdorni pajisjen në ambiente të jashtme ose në banjë.
- Mos e përdorni pajisjen nëse është dëmtuar kabllit elektrik ose vetë pajisja. Kontaktoni me një shërbim të autorizuar.
- Kjo pajisje është projektuar për përdorim vetëm në shtëpi. Ajo nuk është projektuar për përdorim profesional.
- Furnizimi me energji elektrike duhet të jetë në përputhje me informacionin e specifikuar në pllakën e të dhënave nominale të pajisjes.
- Për mbrojtje shtesë, kjo pajisje duhet të lidhet me një automat elektrik mbrojtës të defekteve në shtëpia me jo më shumë se 30 mA.
- Përdoreni pajisjen vetëm me një prizë me tokëzim.
- Mos e përdorni pajisjen me një kabëll zgjatues.
- Mos e shtypni ose përkulni kabllon elektrik dhe mos e fërkoni në skaje të mprehta, për të parandaluar ndonjë dëmtim.
- Mos e prekni pajisjen ose spinën me duar të njoma ose të lagura kur pajisja është në prizë.
- Mos e tërhiqni nga kabloja elektrike kur ta hiqni pajisjen nga priza.
- Mos e mbushni kurrë pajisjen mbi treguesin e nivelit maksimal, mund të spërkatet ujë i valuar.
- Mos e mbushni çajnikun nën treguesin e nivelit minimal.
- Mos e hapni kapakun ndërsa uji është duke zierë.
- Vendoseni kapakun në mënyrë që avulli i nxehtë të drejtohet larg jush.
- Mbajeni pajisjen vetëm nga doreza.
- Mos e përdorni kurrë pajisjen pa ujë brenda.
- Mos e mbushni çajnikun kur është i montuar në bazën e tij.
- Përdoreni pajisjen me bazën e saj origjinale.
- Gjithmonë përdoreni këtë pajisje në një sipërfaqe të qëndrueshme dhe të sheshtë.
- Mos u përipiqi ta çmontoni pajisjen.
- Përdorni vetëm pjesë origjinale ose pjesë të rekomanduara nga prodhuesi.
- Hiqeni pajisjen nga priza para pastrimit. Pas pastrimit, thajeni pajisjen dhe të gjitha pjesët e saj para se ta lidhni me rrjetin elektrik kryesor.
- Mos e zhytni pajisjen ose prizën në ujë a në ndonjë lëng tjetër.
- Mos e përdorni asnjëherë pajisjen në ose pranë vendeve dhe materialeve të djegshme ose të ndezshme.
- Nëse i mbani materialet e paketimit, ruajini ato në një vend larg fëmijëve.

# 1 Udhëzime të rëndësishme për sigurinë dhe mjedisin

## 1.2 Përputhja me direktivën WEEE dhe hedhja e produktit pas përdorimit:

Ky produkt është në përputhje me Direktivën e BE-së WEEE (2012/19/EU). Ky produkt ka një simbol klasifikimi për pajisjet elektrike dhe elektronike të përdorura (WEEE).

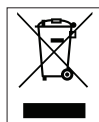

Ky simbol tregon se ky produkt nuk duhet hedhur me mbeturina të tjera shtëpiake në fund të ciklit të tij të jetës. Pajisja e përdorur duhet rikthyer në pikën zyrtare të grumbullimit për riciklimin e pajisjeve elektrike dhe elektronike.

Për këto pika grumbullimi mund të pyesni pranë autoriteteve lokale ose shitësit ku u ble produkti. Çdo familje luan një rol të rëndësishëm për rikuperimin dhe riciklimin e pajisjeve të vjetra. Asgjësimi i duhur i pajisjeve të përdorura parandalon pasojat negative për mjedisin dhe shëndetin e njerëzve.

## 1.3 Përputhja me Direktivën RoHS

Produkti që keni blerë është në pajtim me Direktivën e BE-së RoHS (2011/65/EU). Ai nuk përmban materiale të dëmshme dhe të ndaluara të specifikuara në Direktivë.

## 1.4 Informacione për paketimin



Materialet e paketimit të produktit prodhohen nga materiale të riciklueshme në përputhje me Rregulloret tona Kombëtare për Mjedisin. Mos i hidhni materialet e paketimit bashkë me mbeturinat familjare ose mbeturinat e tjera. Çojini ato te pikat e grumbullimit për materialet e paketimit të përcaktuara nga autoritetet lokale.

## 1.5 Pika të rëndësishme për kursimin e energjisë

Ndiqni kohët e rekomanduara nga manuali gjatë përdorimit të pajisjes. Hiqni pajisjen nga priza pas çdo përdorimi.

## 2 Çajnik

### 2.1 Pamja e përgjithshme

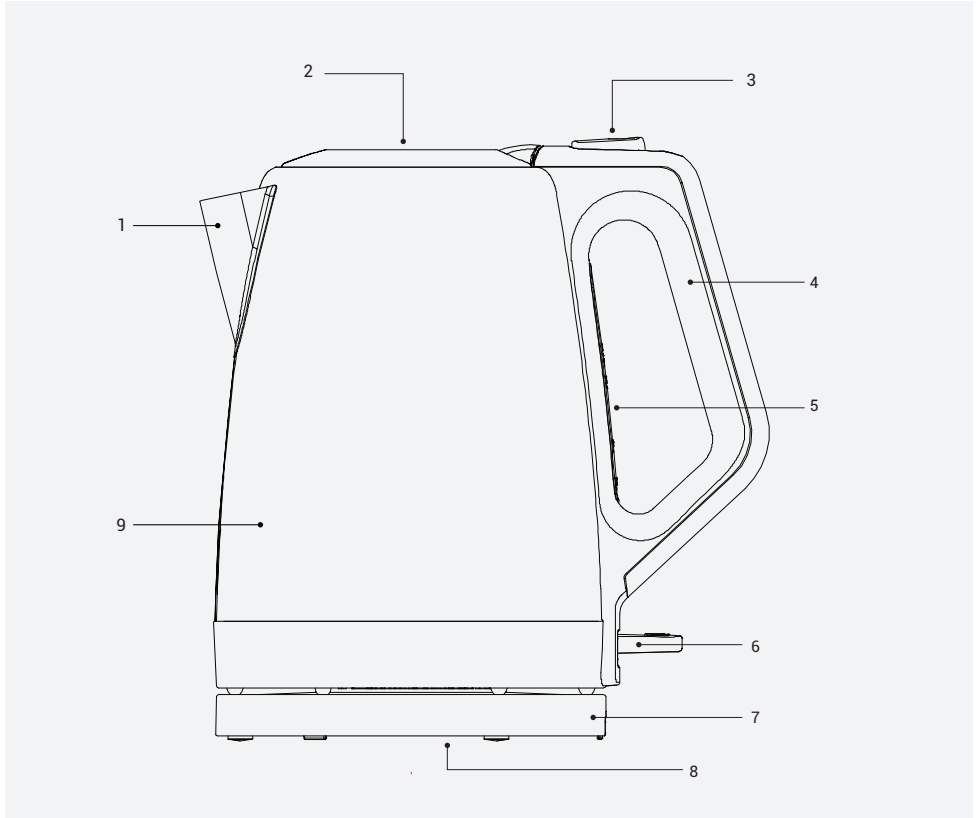

1. Gryka
2. Kapaku
3. Butoni i lëshimit të kapakut
4. Doreza
5. Treguesi i nivelit të ujit (brenda)
6. Çelësi i ndezjes/fikjes
7. Baza
8. Spiraloja e kabllot
9. Depozita e ujit

### Të dhënat teknike

**Furnizimi me energji:** 220-240 V ~, 50-60 Hz

**Fuqia:** 1850-2200 W

Modifikimet teknike dhe të dizajnit të rezervuara.

Vlerat e deklaruara të shenjat e vendosura në pajisjen tuaj ose të dokumentet e tjera të printuara që ju janë dhënë bashkë me pajisjen, përfaqësojnë vlerat e marra në laboratorë në përputhje me standardet përkatëse. Këto vlera mund të ndryshojnë në përputhje me përdorimin e pajisjes dhe kushtet e ambientit.

## 3 Përdorimi

### 3.1 Përgatitja

1. Hiqni të gjitha materialet e paketimit dhe ngjitëset dhe hidhni ato sipas rregulloreve ligjore në fuqi.
2. Para se ta përdorni pajisjen për herë të parë, pastroni me kujdes të gjitha pjesët që janë në kontakt me ushqimin. (Shihni seksionin "Pastrimi dhe kujdesi").
3. Hapeni plotësisht kordonin elektrik nga spiralla e kablllos (8) në pjesën e poshtme të bazës (7). Kaloni kabllon elektrike përmes vrimës në bazë.
4. Pastrojeni mirë çajnikun para përdorimit të parë dhe hidhni ujin e dy cikleve të para të zierjes.

### 3.2 Funkionimi

1. Shtypni butonin e lëshimit të kapakut (3) në çajnik për të hapur kapakun (2).
  - Kapaku (2) hapet automatikisht.
2. Mbusheni depozitën (9) me ujë.



Mos e vendosni depozitën e ujit (9) mbi bazën (7) kur e mbushni me ujë.



Mos e mbushni kurrë depozitën e ujit (9) mbi treguesin e nivelit maksimal (5) ose nën treguesin e nivelit minimal.

3. Mbylleni kapakun (2) derisa të kërcasë në vendin e tij.
4. Vendosni depozitën e ujit (9) mbi bazë (7). Sigurohuni që ajo të jetë vendosur në pozicion të drejtë dhe të qëndrueshëm.
5. Futni spinën në prizën e murit.
6. Shtypni butonin e ndezjes/fikjes (6).
  - Çelësi i ndezjes/fikjes (6) ndizet dhe fillon procesi i zierjes.



Kapaku (2) duhet të jetë gjithmonë i mbyllur gjatë procesit të zierjes; përndryshe çajniku nuk do të fiket automatikisht.

7. Pas disa minutash, uji do të fillojë të ziejë. Çajniku fiket automatikisht dhe çelësi i ndezjes/fikjes (6) lëviz lart.
  - Treguesi i funksionit fiket.



Nëse dëshironi ta ndaloni ngrohjen manualisht, shtyni çelësin e ndezjes/fikjes (6) lart.

8. Hiqeni spinën nga priza e murit.
9. Merrni depozitën e ujit (9) nga baza (7). Mbajeni vetëm nga doreza (4).



**Paralajmërim:** Mos e hapni kapakun (2) pasi uji i nxehtë mund t'ju spërkatë. Sigurohuni që të mos spërkatet baza (7) me ujë.

10. Hidhni ujin nga gryka (1) në filxhanin ose gotën që dëshironi të përdorni.



Nëse dëshironi të vazhdoni procesin e zierjes, përsëriteni procedurën nga 1 deri në 10.



Lëreni çajnikun të ftohet midis çdo procesi ngrohjeje.

## 4 Informacione

### 4.1 Pastrimi dhe kujdesi

 **Paralajmërim:** Mos përdorni asnjëherë hollues me bazë naftë, pastrues gërryes, objekte metalike ose furça të forta për të pastruar pajisjen.

 **Paralajmërim:** Mos e zhytni asnjëherë pajisjen, bazën ose kabllon elektrike në ujë ose në ndonjë lëng tjetër.

1. Fikeni pajisjen dhe hiqeni nga priza.
2. Lëreni pajisjen të ftohet plotësisht.
3. Përdorni një pecetë të butë të lagur dhe pak pastrues të butë për të pastruar pjesën e jashtme të pajisjes.

 Para se ta përdorni pajisjen pas pastrimit, thajini me kujdes të gjitha pjesët me një peshqir të butë.

### 4.2 Heqja e kalkares nga çajniku

Heqja e kalkares zgjat jetëgjatësinë e çajnikut tuaj. Periudha e heqjes së kalkares varet nga fortësia e ujit në zonën tuaj.

1. Mbusheni ngrohësin me ujë deri në nivelin maksimal dhe lëreni të ziejë.
2. Pasi të fiket ngrohësi, hiqeni pajisjen nga priza.
3. Shtoni 2 gota uthull të bardhë ose 1 lugë gjelle me acid citrik në ujin e zier.
4. Mbajeni tretësirën në ngrohës për disa orë.
5. Pastaj derdhni dhe shpëlajeni plotësisht pjesën e brendshme të ngrohësit.
6. Mbusheni ngrohësin me ujë të pastër dhe lëreni të ziejë.

7. Pastaj zbrazeni ngrohësin dhe shpëlajeni përsëri me ujë.

 Nëse ka ende pak kalkare, përsëritni procedurën.

 Mund të përdorni edhe një pastrues kalkarësh, i cili është i përshtatshëm për enët. Nëse përdorni një pastrues kalkarësh, ndiqni udhëzimet për atë pastrues.

### 4.3 Ruajtja

- Nëse nuk planifikoni ta përdorni pajisjen për një kohë të gjatë, ruajeni me kujdes.
- Sigurohuni që pajisja të jetë hequr nga priza, të jetë ftohur dhe të jetë plotësisht e thatë.
- Ruajeni pajisjen në një vend të freskët dhe të thatë.
- Sigurohuni që pajisja të mbahet larg fëmijëve.
- Mbështilleni kabllon elektrike rreth spirales së kabllos (8) në pjesën e poshtme të bazës (7).

### 4.4 Manovrimi dhe transporti

- Gjatë manovrimit dhe transportit, mbajeni pajisjen në paketimin e saj origjinal. Paketimi i pajisjes e mbron atë nga dëmtimet fizike.
- Mos vendosni ngarkesa të rënda mbi pajisje ose paketim. Pajisja mund të dëmtohet.
- Rënia e pajisjes do të bëjë që ajo të mos punojë ose do të shkaktojë dëmtime të përhershme.

## Prvo pročitajte ovo uputstvo za upotrebu!

Poštovani kupci,

Zahvaljujemo vam na kupovini proizvoda kompanije Beko. Nadamo se da ćete dobiti najbolje rezultate od svog proizvoda koji je proizveden vrlo kvalitetnom i najmodernijom tehnologijom. Zato pažljivo pročitajte ovaj kompletan korisnički priručnik i sve ostale priložene dokumente pre korišćenja proizvoda i sačuvajte ga kao referencu za buduću upotrebu. Ako proizvod predate nekom drugom, dajte mu i uputstvo za upotrebu. Sledite sva upozorenja i informacije u korisničkom priručniku.

## Značenja simbola

Sledeći simboli se koriste u različitim odeljcima ovog priručnika:



Važne informacije i korisni saveti u vezi sa upotrebom.



**UPOZORENJE:** Upozorenja na opasne situacije koje se odnose na bezbednost života i imovine.



Materijali su predviđeni za kontakt sa hranom.



**UPOZORENJE:** Upozorenje za vruće površine.



Uređaj, kabal za napajanje ili utikač ne potapajte u vodu ili bilo koju drugu tečnost.

# 1 Važna uputstva za bezbednost i zaštitu životne sredine

Ovaj deo sadrži sigurnosna uputstva koja će vam pomoći da se zaštitite od opasnosti koje mogu dovesti do telesnih povreda ili materijalnih šteta.

Nepoštovanje ovih uputstava poništava odobrenu garanciju.

## 1.1 Opšta bezbednost

- Ovaj uređaj je usklađen sa međunarodnim standardima bezbednosti.
- Ovaj uređaj mogu da koriste deca koja imaju 8 i više godina, osobe sa nepotpuno razvijenim telesnim, senzornim ili mentalnim sposobnostima, kao i osobe koje nemaju dovoljno potrebnog znanja i iskustva sve dok su pod nadzorom ili im se daju uputstva u pogledu bezbedne upotrebe i dok shvataju rizike koji su obuhvaćeni upotrebom proizvoda.
- Deca ne smeju da se igraju uređajem. Čišćenje i održavanje od strane korisnika ne bi trebalo da obavljaju deca osim ako su starija od 8 godina i ako su pod nadzorom.
- Ne koristite uređaj na otvorenom ili u kupatilu.
- Ne koristite ga ako je kabl za napajanje ili sam uređaj oštećen. Obratite se ovlašćenom servisu.
- Ovaj uređaj je namenjen samo za upotrebu u domaćinstvu. Nije dizajniran za profesionalnu upotrebu.
- Vaše mrežno napajanje strujom mora biti u skladu sa informacijama na pločici na aparatu.
- Da bi se obezbedila dodatna zaštita, ovaj uređaj treba da bude povezan na neispravan strujni zaštitni prekidač u domaćinstvu sa najviše 30 mA.
- Uređaj koristite samo sa uzemljenom utičnicom.
- Nemojte koristiti aparat s produžnim kablom.
- Ne pritiskajte i ni savijajte kabl za napajanje i ne povlačite ga po oštrim ivicama kako se ne bi oštetio.
- Ne dodirujte uređaj ni utikač uređaja vlažnim ili mokrim rukama dok je uređaj priključen na napajanje električnom energijom.
- Ne vucite strujni kabl prilikom isključivanja utikača aparata.
- Nikada nemojte puniti uređaj iznad indikatora maksimalnog nivoa, jer ključala voda može prskati.
- Ne puniti čajnik ispod indikatora minimalnog nivoa.
- Ne otvarajte poklopac dok voda ključa.
- Postavite poklopac tako da vrela para bude usmerena dalje od vas.
- Držite uređaj isključivo za ručku.
- Nikada nemojte koristiti uređaj bez vode u njemu.
- Ne puniti čajnik kada je postavljen na bazu.
- Uređaj dovedite u radno stanje sa originalnom bazom.
- Uvek koristite uređaj na stabilnoj i ravnoj površini.
- Nemojte da pokušavate da rastavljate aparat.
- Koristite samo originalne delove ili delove koje je preporučio proizvođač.
- Izvucite utikač uređaja iz struje pre čišćenja. Nakon čišćenja, osušite uređaj i svaki njegov deo pre nego što ga priključite na mrežno napajanje.
- Uređaj ili utikač ne potapajte u vodu ili bilo koju drugu tečnost.
- Nikada nemojte da koristite uređaj unutar ili u blizini zapaljivih ili gorivih mesta i materijala.
- Ako čuvate ambalažu, čuvajte je van domašaja dece.

# 1 Važna uputstva za bezbednost i zaštitu životne sredine

## 1.2 Usaglašenost sa WEEE direktivom i odlaganje otpada:

Ovaj proizvod je usaglašen sa WEEE direktivom Evropske unije (2012/19/EU). Ovaj proizvod nosi klasifikacijski simbol za otpadnu električnu i elektronsku opremu (WEEE).



Ovaj simbol označava da se ovaj proizvod ne sme odlagati zajedno s ostalim kućnim otpadom na kraju njegovog radnog veka. Korišćeni uređaj se mora vratiti na sabirno mesto za reciklažu električnih i elektronskih uređaja. Da biste pronašli ove sisteme za sakupljanje, obratite se lokalnim nadležnim telima ili prodavcu gde je proizvod kupljen. Svako domaćinstvo ima važnu ulogu u vraćanju i recikliranju starih uređaja. Odgovarajuće odlaganje korišćenog uređaja pomaže u sprečavanju potencijalnih negativnih posledica po životnu sredinu i zdravlje ljudi.

## 1.3 Usaglašenost sa RoHS direktivom

Proizvod koji ste kupili u saglasnosti je sa RoHS Direktivom Evropske unije (2011/65/EU). On ne sadrži štetne i zabranjene materijale navedene u Direktivi.

## 1.4 Informacije o pakovanju



Ambalažni materijali ovog proizvoda su napravljeni od materijala koji mogu da se recikliraju u skladu sa nacionalnim propisima o zaštiti životne sredine. Ne bacajte materijal pakovanja zajedno sa kućnim ili drugim otpadom. Odnosite ih do sabirnih centara za ambalažu koji su određeni od strane lokalnih vlasti.

## 1.5 Važne tačke za uštedu energije

Pridržavajte se vremena preporučenog u priručniku dok koristite aparat. Nakon svake upotrebe iskopčajte aparat iz struje.

## 2 Čajnik

### 2.1 Pregled

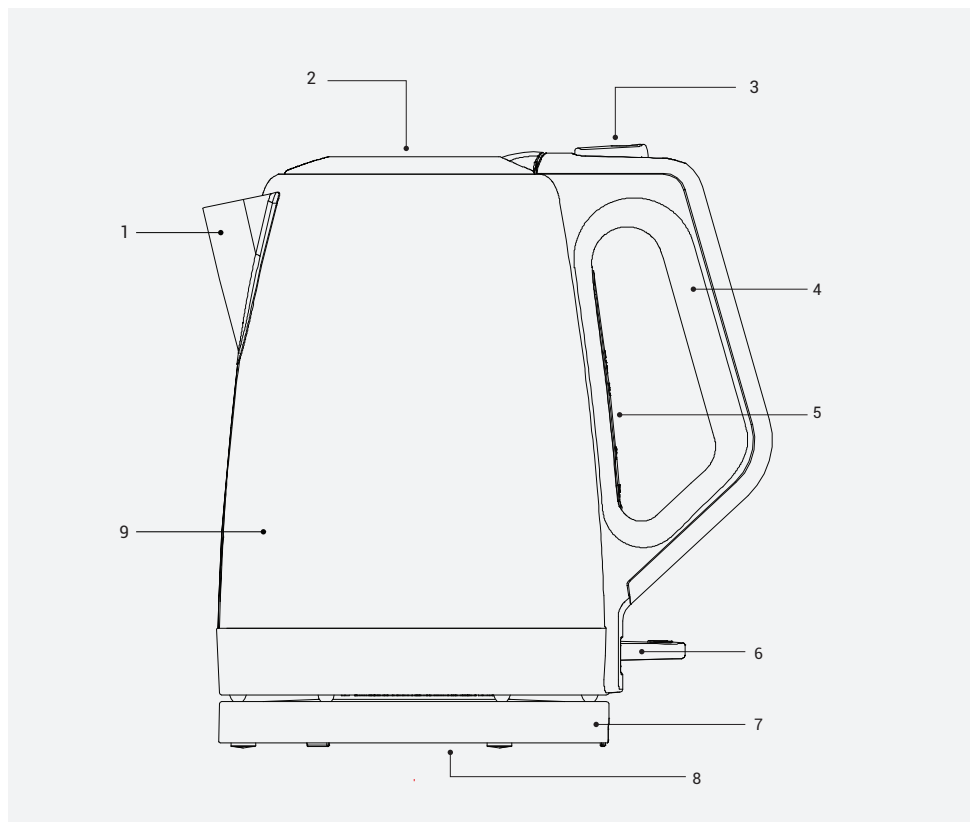

1. Ispusni otvor čajnika
2. Poklopac
3. Dugme za otpuštanje poklopca
4. Ručka
5. Indikator nivoa vode (unutra)
6. Prekidač za uključivanje/isključivanje
7. Baza
8. Kalem kabla
9. Rezervoar za vodu

### Tehnički podaci

**Napajanje:** 220-240V~,50-60Hz

**Snaga:** 1850-2200 W

Zadržavamo pravo na tehničke i modifikacije u dizajnu.

Vrednosti koje su date na oznakama postavljenim na vaš uređaj ili drugim štampanim materijalima koje ste dobili sa uređajem predstavljaju vrednosti koje su dobijene u laboratorijama, u skladu sa važećim standardima. Ove vrednosti mogu da variraju prema upotrebi uređaja i uslovima sredine.

## 3 Rad

### 3.1 Priprema

1. Uklonite sve materijale za pakovanje i nalepnice i odložite ih u skladu sa važećim zakonskim propisima.
2. Pre prve upotrebe uređaja, pažljivo očistite sve delove koji dolaze u kontakt sa vodom. (Pogledajte odeljak „Čišćenje i nega“).
3. Potpuno izvucite kabl za napajanje iz namotaja kabla (8) na dnu osnove (7). Provucite kabl za napajanje kroz otvor na bazi.
4. Dobro očistite čajnik pre prve upotrebe i bacite vodu iz prva dva ciklusa ključanja.

### 3.2 Rad

1. Pritisnite dugme za otpuštanje poklopca (3) na čajniku da biste otvorili poklopac (2).
  - Poklopac (2) se automatski otvara.
2. Napunite rezervoar za vodu (9) vodom.



Dok ga punite vodom, nemojte držati rezervoar za vodu (9) na bazi (7).



Nikada nemojte puniti rezervoar za vodu (9) iznad indikatora maksimalnog nivoa (5) ili ispod indikatora minimalnog nivoa.

3. Zatvorite poklopac (2) dok ne klikne na svoje mesto.
4. Postavite rezervoar za vodu (9) na postolje (7). Uverite se da sedi u uspravnom i stabilnom položaju.
5. Utaknite utikač u zidnu utičnicu.
6. Pritisnite prekidač za uključivanje/isključivanje (6).
  - Prekidač za uključivanje/isključivanje (6) svetli i počinje proces ključanja.



Poklopac (2) uvek treba da bude zatvoren tokom procesa ključanja; inače se čajnik neće automatski isključiti.

7. Posle nekoliko minuta, voda će početi da ključa. Kuhalo se automatski isključuje i prekidač za uključivanje/isključivanje (6) se pomera nagore.
  - Indikator funkcije se gasi.



Ako želite da ručno zaustavite grejanje, pritisnite prekidač za uključivanje/isključivanje (6) nagore.

8. Izvucite utikač iz zidne utičnice.
9. Uzmite rezervoar za vodu (9) sa postolja (7). Držite ga samo za ručku (4).



**UPOZORENJE:** Ne otvarajte poklopac (2) jer bi topla voda mogla prskati. Vodite računa da voda ne prska na bazu (7).

10. Sipajte vodu iz grla (1) u šolju ili čašu koju želite da koristite.



Ako želite da nastavite proces kuvanja, ponovite postupak od 1 do 10.



Ostavite čajnik da se ohladi između svakog procesa zagrevanja.

## 4 Informacije

### 4.1 Čišćenje i održavanje



**UPOZORENJE:** Nikada nemojte koristiti benzin, rastvarač, abrazivna sredstva za čišćenje, metalne predmete ili grube četke za čišćenje ovog uređaja.



**UPOZORENJE:** Nemojte uranjati uređaj, bazu (7) ili njegov kabal za napajanje u vodu ili bilo koju drugu tečnost.

1. Isključite uređaj i izvucite ga iz zidne utičnice.
2. Ostavite uređaj da se potpuno ohladi.
3. Koristite vlažnu meku krpu i malo blagog sredstva za čišćenje da biste očistili spoljašnjost uređaja.



Pre upotrebe uređaja nakon čišćenja, sve delove pažljivo osušite mekim peškirom.

### 4.2 Uklanjanje kamenca iz čajnika

Uklanjanje kamenca produžava vek trajanja vašeg čajnika. Period uklanjanja kamenca zavisi od tvrdoće vode u vašem području.

1. Napunite grejač vodom do maksimalnog nivoa i prokuvajte.
2. Nakon što je grejač isključen, isključite uređaj.
3. U provrelu vodu dodajte 2 šolje belog sirćeta ili 1 kašiku limunske kiseline.
4. Držite rastvor u grejaču nekoliko sati.
5. Zatim ga sipajte i temeljno isperite unutrašnji deo grejača.
6. Napunite grejač čistom vodom i prokuvajte ga.

7. Zatim ispraznite grejač i ponovo isperite vodom.



Ako i dalje ima kamenca, ponovite postupak.



Možete koristiti i sredstvo za uklanjanje kamenca koji je prikladan za pribor. Ako koristite sredstvo za uklanjanje kamenca, pratite uputstva tog sredstva za uklanjanje kamenca.

### 4.3 Skladištenje

- Ako ne nameravate da koristite uređaj duže vreme, pažljivo ga odložite.
- Vodite računa da je isključen, da se ohladio i potpuno osušio.
- Postavite uređaj na hladno suvo mesto.
- Vodite računa da aparat držite van domašaja dece.
- Namotajte kabl za napajanje oko namotaja kabla (8) na dnu baze (7).

### 4.4 Prenosnje i transport

- Za vreme prenošenja i transporta, uređaj nosite u originalnom pakovanju. Ambalaža uređaja ga štiti od fizičkih oštećenja.
- Nemojte stavljati teške predmete na uređaj ili njegovu ambalažu. Uređaj može biti oštećen.
- Ako ispustite uređaj, on neće raditi ili uzrokovati trajno oštećenje.

# ჯერ გაეცანით მომხმარებლის სახელმძღვანელოს!

ძვირფასო მომხმარებლებო,

მზადდებით BEKO-ს პროდუქტის შერჩევისთვის. ვიმედოვნებთ, რომ საუკეთესო შედეგს მიიღებთ თქვენი პროდუქციიდან, რომელიც დამზადებულია მაღალი ხარისხითა და უახლესი ტექნოლოგიით. ამიტომ, გთხოვთ, ყურადღებით წაიკითხოთ მომხმარებლის მთელი სახელმძღვანელო და ყველა სხვა თანდართული დოკუმენტი პროდუქტის გამოყენებამდე და შეინახოთ ის, როგორც მითითება სამომავლო გამოყენებისთვის. თუ პროდუქტს გადასცემთ სხვას, მისცეთ მომხმარებელს სახელმძღვანელოც. დაიცავით ყველა გაფრთხილება და ინფორმაცია მომხმარებლის სახელმძღვანელოში.

## სიმბოლოების მნიშვნელობა

სახელმძღვანელოს სხვადასხვა ნაწილში გამოყენებულია შემდეგი სიმბოლოები:



მნიშვნელოვანი ინფორმაცია და სასარგებლო მინიშნებები გამოყენების შესახებ.



**მაფრთხილება:** მაფრთხილებები სიცოცხლისა და ქონების უსაფრთხოებასთან დაკავშირებული სახიფათო სიტუაციების შესახებ.



მასალები განკუთვნილია საკვებთან კონტაქტისთვის.



**მაფრთხილება:** მაფრთხილება ცხელი ზედაპირებისთვის.



არ ჩაყაროთ მონყობილობა, კვების კაბელი ან კვების ბლოკი წყალში ან სხვა სითხეებში.

# 1 უსაფრთხოებისა და გარემოს დაცვის მნიშვნელოვანი ინსტრუქციები

ამ სექციაში მოცემულია უსაფრთხოების ინსტრუქციები, რომლებიც პირადი ან მატერიალური ზიანის რისკისგან დაიცავს თავს.

ამ ინსტრუქციების შესრულებლობა აბათილებს გაცემულ გარანტიას.

## 1.1 ზოგადი უსაფრთხოება

- ეს მოწყობილობა შეესაბამება უსაფრთხოების საერთაშორისო სტანდარტებს.
- ამ მოწყობილობის გამოყენება შეუძლიათ 8 წლის ზემოთ ასაკის ბავშვებს და შემცირებული ფიზიკური, სენსორული ან გონებრივი შესაძლებლობების ან გამოცდილებისა და ცოდნის არმქონე პირებს, თუ მათ მიეცათ მეთვალყურეობა ან ინსტრუქცია მოწყობილობის უსაფრთხოდ გამოყენების შესახებ და ესმით ჩართული საფრთხეები.
- ბავშვებმა არ უნდა ითამაშონ მოწყობილობით. დასუფთავება და მომხმარებლის მოვლა არ უნდა განხორციელდეს ბავშვების მიერ, თუ ისინი არ არიან 8 წელზე უფროსი და ზედამხედველობენ.
- არ გამოიყენოთ მოწყობილობა ღია ცის ქვეშ ან სააბაზანოში.
- არ გამოიყენოთ, თუ კვების კაბელი ან თავად მოწყობილობა დაზიანებულია. დაუკავშირდით ავტორიზებულ მომსახურებას.
- ეს მოწყობილობა განკუთვნილია მხოლოდ საყოფაცხოვრებო პირობებში გამოსაყენებლად. ის არ არის განკუთვნილი პროფესიონალური გამოყენებისთვის.
- თქვენი ელექტროენერჯის მიწოდება უნდა შეესაბამებოდეს მოწყობილობის სარეიტინგო ფირფიტაზე მოწოდებულ ინფორმაციას.
- დამატებითი დაცვისთვის ეს მოწყობილობა უნდა იყოს მიერთებული საყოფაცხოვრებო გაუმართავი დენის დამცავ ჩამრთველთან არაუმეტეს 30 მა.

- გამოიყენეთ მოწყობილობა მხოლოდ დამინებული შტეფსელით.
- არ გამოიყენოთ მოწყობილობა დამაგრძელებელი კაბელით.
- არ მოუჭიროთ ან მოხაროთ კვების კაბელი და არ გადაუსვათ ის მკვეთრ კიდეებს, რათა თავიდან აიცილოთ დაზიანება.
- არ შეეხოთ მოწყობილობას ან მის საცობს სველი ან ნესტიანი ხელებით, როდესაც მოწყობილობა ჩართულია.
- მოწყობილობის გამორთვისას არ გამოწიოთ კვების კაბელი.
- არასოდეს შეავსოთ მოწყობილობა მაქსიმალური დონის ინდიკატორზე მაღლა, ადუღებულმა წყალმა შეიძლება გაანადგუროს.
- არ შეავსოთ ჩაიდანის მინიმალური დონის მაჩვენებლის ქვემოთ.
- არ გახსნათ თავსახური, სანამ წყალი დუღს.
- მოათავსეთ თავსახური ისე, რომ ცხელი ორთქლი თქვენგან მოშორებით იყოს მიმართული.
- დაიჭირეთ მოწყობილობა მხოლოდ სახელურით.
- არასოდეს იმუშაოთ მოწყობილობის შიგნით წყლის გარეშე.
- არ შეავსოთ ჩაიდანის, როდესაც ის მის ძირზე დამონტაჟებული.
- ამუშავეთ მოწყობილობა თავდაპირველი ბაზით.
- ყოველთვის გამოიყენეთ მოწყობილობა სტაბილურ და ბრტყელ ზედაპირზე.
- ნუ ეცდებით მოწყობილობის დემონტაჟს.
- გამოიყენეთ მხოლოდ მწარმოებლის მიერ რეკომენდებული ორიგინალი ნაწილები ან ნაწილები.
- განმედიამდე გამორთეთ მოწყობილობა. განმედიის შემდეგ, გაამშრალეთ მოწყობილობა და ყველა ნაწილი, სანამ ქსელით მომარაგებას შეუერთებთ.
- არ ჩაყაროთ მოწყობილობა ან ელექტროენერჯის შესაერთებელი წყალში ან სხვა სითხეებში.

# 1 უსაფრთხოებისა და გარემოს დაცვის მნიშვნელოვანი ინსტრუქციები

- არასოდეს გამოიყენოთ მოწყობილობა აალებად ან ანთებად ადგილებსა და მასალებთან ახლოს.
- თუ შეფუთვის მასალებს ინახავთ, შეინახეთ ისინი ბავშვებისთვის მიუწვდომელ ადგილას.

## 1.2 WEEE დირექტივის დაცვა და ნარჩენი პროდუქტის განკარგვა:

ეს პროდუქტი შეესაბამება ევროკავშირის WEEE დირექტივას (2012/19/EU). ეს პროდუქტი ატარებს ელექტრო და ელექტრონული მოწყობილობების ნარჩენების კლასიფიკაციის სიმბოლოს (WEEE).



ეს სიმბოლო მიუთითებს, რომ ეს პროდუქტი არ უნდა განადგურდეს სხვა საყოფაცხოვრებო ნარჩენებთან მისი მომსახურების ვადის ბოლოს. გამოყენებული მოწყობილობა უნდა დაუბრუნდეს ელექტრო და ელექტრონული მოწყობილობების გადამუშავების ოფიციალურ შეგროვების პუნქტს. ამ საკოლექციო სისტემების სანახავად დაუკავშირდით თქვენს ადგილობრივ ხელისუფლებას ან საცალო მოვაჭრეს, სადაც პროდუქტს დასდევდნენ. თითოეული ოჯახი მნიშვნელოვან როლს ასრულებს ძველი მოწყობილობის აღდგენასა და გადამუშავებაში. გამოყენებული მოწყობილობის სათანადო უტილიზაცია ხელს უწყობს გარემოსა და ადამიანის ჯანმრთელობაზე პოტენციური უარყოფითი შედეგების თავიდან აცილებას.

## 1.3 RoHS დირექტივის დაცვა

თქვენ მიერ შეძენილი პროდუქტი შეესაბამება ევროკავშირის RoHS დირექტივას (2011/65/EU). იგი არ შეიცავს დირექტივაში მითითებულ მავნე და აკრძალულ მასალებს.

## 1.4 ინფორმაცია შეფუთვის შესახებ



პროდუქტის შესაფუთი მასალები დამზადებულია გადამუშავებადი მასალებისგან ჩვენი გარემოს ეროვნული რეგულაციების შესაბამისად. არ გადაყაროთ შესაფუთი მასალები საყოფაცხოვრებო ან სხვა ნარჩენებთან ერთად. მიიტანეთ ისინი ადგილობრივი ხელისუფლების მიერ განსაზღვრულ შესაფუთი მასალების შეგროვების პუნქტებთან.

## 1.5 მნიშვნელოვანი პუნქტები ენერჯის დაზოგვისთვის

დაიცავით სახელმძღვანელოს მიერ რეკომენდებული დრო მოწყობილობის გამოყენებისას. გამოაერთეთ მოწყობილობა ყოველი გამოყენების შემდეგ.

## 2 ჩაიდანი

### 2.1 მიმოხილვა

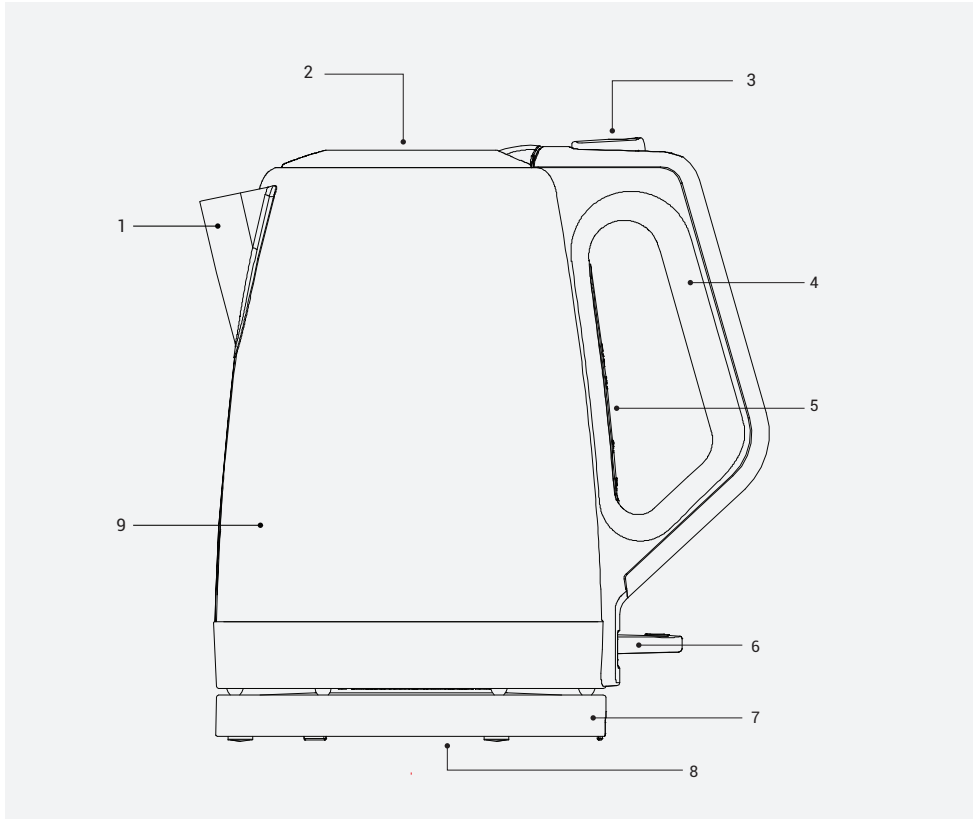

1. ჭლორტი
2. სახურავი
3. სახურავის გამოშვების ლილაკი
4. სახელური
5. წყლის დონის ინდიკატორი (შიგნით)
6. ჩართვა/გამორთვის ჩამრთველი
7. ფუძე
8. კაბელის კოჭა
9. წყლის ავზი

### ტექნიკური მონაცემები

**კვების წყარო:** 220-240V~, 50-60Hz

**სიმძლავრე:** 1850-2200 ვტ

ტექნიკური და საპროექტო ცვლილებები დაცულია.

მნიშვნელობები, რომლებიც დეკლარირებულია თქვენს მოწყობილობაზე ან მასთან ერთად მოწოდებულ სხვა ნაბეჭდ დოკუმენტებზე, წარმოადგენენ მნიშვნელობებს, რომლებიც მიღებულ იქნა ლაბორატორიებში შესაბამისი სტანდარტების შესაბამისად. ეს მაჩვენებლები შეიძლება განსხვავდებოდეს მოწყობილობისა და გარემო პირობების გამოყენების მიხედვით.

### 3 ოპერაცია

#### 3.1 მომზადება

1. ამოიღეთ ყველა შეფუთვისა და სტიკერის მასალა და გადაყარეთ ისინი მოქმედი სამართლებრივი რეგულაციების შესაბამისად.
2. მოწყობილობის პირველად გამოყენებამდე განმინდეთ ყველა ნაწილი, რომელიც წყალთან კონტაქტში შედის. (იხილეთ სექცია „დასუფთავება და მოვლა“).
3. ძირის ფსკერზე არსებული საკაბელო კოჭიდან (8) სრულად ამოატრიალეთ კვების კაბელი (7). მაიარეთ კვების კაბელი ძირზე მდებარე ჭრილში.
4. თავდაპირველად გამოყენებამდე კარგად განმინდეთ ჩაიდანის და გადააგდეთ პირველი ორი ადუღებული ციკლის წყალი.

#### 3.2 ოპერაცია

1. დააჭირეთ თავსახურის გამოთავისუფლების ლილვას (3) ჩაიდანზე, რომ გახსნათ თავსახური (2).  
– სახურავი (2) ავტომატურად იხსნება.
2. შეავსეთ წყლის ავზი(9) წყლით.

 არ მოათავსოთ წყლის ავზი (9) ფუძეზე (7) წყლით შევსებისას.

 არასოდეს შეავსოთ წყლის ავზი (9) მაქსიმალური დონის მაჩვენებლის (5) ზემოთ ან მინიმალური დონის მაჩვენებლის ქვემოთ.

3. დახურეთ თავსახური (2), სანამ არ დააჭერთ.
4. მოათავსეთ წყლის ავზი (9) ძირზე(7). დარწმუნდით, რომ ის ვერტიკალურ და სტაბილურ მდგომარეობაში ზის.
5. მოათავსეთ შტეფსელი კედლის ბუდეში.
6. დააჭირეთ ჩართვა/გამორთვის ჩამრთველს (6).  
– ჩართვა/გამორთვის ჩამრთველი(6) ანათებს და დუღილის პროცესი იწყება.

 თავსახური (2) ყოველთვის უნდა დაიხუროს დუღილის პროცესში; წინააღმდეგ შემთხვევაში ჩაიდანის ავტომატურად არ გამოირთვება.

7. რამდენიმე წუთის შემდეგ წყალი დუღილს დაიწყებს. ჩაიდანის ავტომატურად ითიშება და ჩართვა/გამორთვის ჩამრთველი (6) ზევით მოძრაობს.  
–ფუნქციის ინდიკატორი ითიშება.

 თუ გაცხელების ხელით შეჩერება გსურთ, დააჭირეთ ჩ ა რ თ ვ ა / გ ა მ ო რ თ ვ ი ს ჩამრთველს (6) ზემოთ.

8. მამორთეთ შტეფსელი კედლის ბუდედან.
9. აიღეთ წყლის ავზი (9) ძირიდან (7). დაიჭირეთ მხოლოდ სახელურით (4).

 **მაფრთხილება:**არ გახსნათ თავსახური (2), რადგან ცხელი წყალი შეიძლება ამოფუვდეს. დარწმუნდით, რომ ფუძეზე წყალი არ იფრქვევა (7).

10. დაასხით წყალი ყლორტიდან (1) ჭიქას ან ჭიქას, რომლის გამოყენებაც გსურთ.

 თუ გსურთ გააგრძელოთ დუღილის პროცესი, გაიმეორეთ პროცედურა 1-დან 10-მდე.

 მაცხელების თითოეულ პროცესს შორის გააჩერეთ ჩაიდანის.

## 4 ინფორმაცია

### 4.1 დასუფთავება და მოვლა

	<b>ზ ა ფ რ თ ხ ი ლ ე ბ ა :</b> მონყობილობის გასაწმენდად არასოდეს გამოიყენოთ ბენზინის გამხსნელები, აბრაზიული საწმენდები, ლითონის ნივთები ან მყარი ჯაგრისები.
--	--

	<b>ზ ა ფ რ თ ხ ი ლ ე ბ ა :</b> არასოდეს მოათავსოთ მონყობილობა, ფუძე (7) ან კვების კაბელი წყალში ან სხვა სითხეში.
--	--

1. გამორთეთ მონყობილობა და გამორთეთ კედლის ბუდედან.
2. აცადეთ მონყობილობას სრულად გაცივება.
3. მონყობილობის ექსტერიერის გასაწმენდად გამოიყენეთ ნესტიანი რბილი ქსოვილი და ცოტა რბილი საწმენდი საშუალება.

	განმენდის შემდეგ მონყობილობის გამოყენებამდე ყველა ნაწილი ფრთხილად გაამშრალეთ რბილი პირსახოცის გამოყენებით.
--	--

### 4.2 ჩაიდნის ნადების მოშორება

ნადების მოშორება ახანგრძლივებს თქვენი ჩაიდნის სიცოცხლეს. ნადების მოშორების პერიოდი დამოკიდებულია თქვენი ტერიტორიის წყლის სიხისტეზე.

1. შეავსეთ გამაცხელებელი წყლით მაქსიმალურ დონემდე და აადუღეთ.
2. გამათბობლის გამორთვის შემდეგ გამორთეთ მონყობილობა.
3. ადუღებულ წყალში დაამატეთ 2 ჭიქა თეთრი ძმარი ან 1 სუფრის კოვზი ლიმონმჟავა.
4. შეინახეთ ხსნარი გამათბობელში რამდენიმე საათის განმავლობაში.

5. შემდეგ დაასხით და კარგად ჩამოიბანეთ გამაცხელებლის შიდა ნაწილი.
6. მავსეთ გამათბობელი სუფთა წყლით და აადუღეთ.
7. შემდეგ დააცარიელეთ გამაცხელებელი და კვლავ ჩამოიბანეთ წყლით.

	თუ ჯერ კიდევ არსებობს გარკვეული მასშტაბი, გაიმეორეთ პროცედურა.
---	--

	ასევე შეგიძლიათ გამოიყენოთ ნადები, რომელიც შესაფერისია ჭურჭლისთვის. თუ იყენებთ ნადებს, მიჰყევით ამ ნადების ინსტრუქციას.
---	---

### 4.3 შენახვა

- თუ მეარ გეგმავთ მონყობილობის გამოყენებას ხანგრძლივი დროის განმავლობაში, გთხოვთ, შეინახოთ ის ფრთხილად.
- დარწმუნდით, რომ მონყობილობა გამორთულია, გაცივებულია და მთლიანად მშრალია.
- შეინახეთ მონყობილობა გრილ, მშრალ ადგილას.
- დარწმუნდით, რომ მონყობილობა ინახება ბავშვებისთვის მიუწვდომელ ადგილას.
- გაასწორეთ ძირის ფსკერზე არსებული საკაბელო კოჭას (8) გარშემო არსებული კვების კაბელი (7).

### 4.4 დამუშავება და ტრანსპორტირება

- დამუშავებისა და ტრანსპორტირების დროს, თან იქონიეთ მონყობილობა თავდაპირველ შეფუთვაში. მონყობილობის შეფუთვა იცავს მას ფიზიკური ზიანისგან.
- არ მოათავსოთ მძიმე ტვირთი მონყობილობაზე ან შეფუთვაზე. მონყობილობა შეიძლება დაზიანდეს.
- მონყობილობის ჩამოვარდნა მას არაოპერატიულს გახდის ან სამუდამო ზიანს მიაყენებს.

# Будь ласка, спочатку прочитайте цей посібник користувача!

Шановні клієнти,

Дякуємо, що ви обрали продукт Веко. Сподіваємося, що ви отримаєте найкращі результати від свого продукту, який виготовлено з використанням високоякісних та найсучасніших технологій. Тому, будь ласка, уважно прочитайте цей посібник користувача та всі інші супровідні документи перед використанням продукту та збережіть їх як довідку для подальшого використання. Якщо ви передаєте продукт комусь іншому, передайте також посібник користувача. Дотримуйтесь усіх попереджень та інформації в посібнику користувача.

## Значення символів

У різних розділах цього посібника використовуються такі символи:



Важлива інформація та корисні поради щодо використання.



**УВАГА:** Попередження про небезпечні ситуації, що стосуються безпеки життя та майна.



Матеріали призначені для контакту з харчовими продуктами.



**УВАГА:** Попередження щодо гарячих поверхонь.



Не занурюйте прилад, шнур живлення або вилку у воду або інші рідини.

# 1 Важливі інструкції щодо безпеки та охорони навколишнього середовища

Цей розділ містить інструкції з техніки безпеки, які допоможуть запобігти ризику травмування або пошкодження майна.

Недотримання цих інструкцій анулює надану гарантію.

## 1.1 Загальні правила безпеки

- Цей прилад відповідає міжнародним стандартам безпеки.
- Цей прилад можуть використовувати діти віком від 8 років і старше, а також особи з обмеженими фізичними, сенсорними або розумовими здібностями або без досвіду та знань, якщо вони перебувають під наглядом або отримали інструкції щодо безпечного використання приладу та розуміють пов'язані з цим небезпеки.
- Дітям заборонено гратися з приладом. Чищення та технічне обслуговування не повинні проводитися дітьми, окрім випадків, коли вони старші за 8 років та перебувають під наглядом дорослих.
- Не використовуйте прилад на вулиці або у ванній кімнаті.
- Не використовуйте його, якщо кабель живлення або сам прилад пошкоджені. Зверніться до авторизованого сервісного центру.
- Цей прилад призначений лише для використання в побуті. Він не призначений для професійного використання.
- Ваша мережа живлення повинна відповідати інформації, зазначеній на табличці з технічними характеристиками приладу.
- Для додаткового захисту цей прилад слід підключити до побутового захисного вимикача струму пошкодження зі струмом не більше 30 мА.
- Використовуйте прилад лише із заземленою розеткою.
- Не використовуйте прилад з подовжувачем.
- Не стискайте та не згинайте шнур живлення, а також не трійте його об гострі краї, щоб запобігти пошкодженню.
- Не торкайтеся приладу або його вилки мокрими або вологими руками, коли прилад підключено до мережі.
- Не тягніть за кабель живлення, відключаючи прилад від мережі.
- Ніколи не наповнюйте прилад вище індикатора максимального рівня, оскільки остріє може виплеснутися.
- Не наповнюйте чайник нижче індикатора мінімального рівня.
- Не відкривайте кришку, поки кипить вода.
- Розташуйте кришку так, щоб гаряча пара була спрямована від вас.
- Тримайте прилад лише за ручку.
- Ніколи не використовуйте прилад без води всередині.
- Не наповнюйте чайник, коли він встановлений на підставці.
- Використовуйте прилад з його оригінальною основою.
- Завжди використовуйте прилад на стабільній та рівній поверхні.
- Не намагайтеся розбирати прилад.
- Використовуйте лише оригінальні запчастини або запчастини, рекомендовані виробником.
- Від'єднайте прилад від мережі перед чищенням. Після чищення висушіть прилад та всі його частини, перш ніж під'єднувати його до електромережі.
- Не занурюйте прилад або штекер у воду або будь-які інші рідини.
- Ніколи не використовуйте прилад у місцях та поблизу легкозаймистих або легкозаймистих матеріалів.
- Якщо ви зберігаєте пакувальні матеріали, зберігайте їх у недоступному для дітей місці.

# 1 Важливі інструкції щодо безпеки та охорони навколишнього середовища

## 1.2 Відповідність Директиві WEEE та утилізація відходів:

Цей виріб відповідає Директиві ЄС щодо відходів електричного та електронного обладнання (2012/19/ЄС). Цей виріб має класифікаційний символ для відходів електричного та електронного обладнання (WEEE).

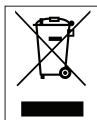

Цей символ вказує на те, що цей виріб не можна утилізувати разом з іншими побутовими відходами після закінчення терміну його служби. Використаний пристрій необхідно повернути до офіційного пункту збору для переробки електричних та електронних пристроїв. Щоб знайти такі системи збору, зверніться до місцевих органів влади або до продавця, у якого було придбано виріб. Кожне домогосподарство відіграє важливу роль у зборі та переробці старих приладів. Правильна утилізація використаних приладів допомагає запобігти потенційним негативним наслідкам для навколишнього середовища та здоров'я людини.

## 1.3 Відповідність Директиві RoHS

Придбаний вами продукт відповідає Директиві ЄС RoHS (2011/65/ЄС). Він не містить шкідливих та заборонених матеріалів, зазначених у Директиві.

## 1.4 Інформація про упаковку



Пакувальні матеріали виробу виготовлені з матеріалів, що підлягають переробці, відповідно до наших Національних екологічних норм. Не викидайте пакувальні матеріали разом із побутовими чи іншими відходами. Здайте їх до пунктів збору пакувальних матеріалів, визначених місцевими органами влади.

## 1.5 Важливі моменти для економії енергії

Дотримуйтесь часу, рекомендованого в інструкції, під час використання приладу. Від'єднуйте прилад від мережі після кожного використання.

## 2 Чайник

### 2.1 Огляд

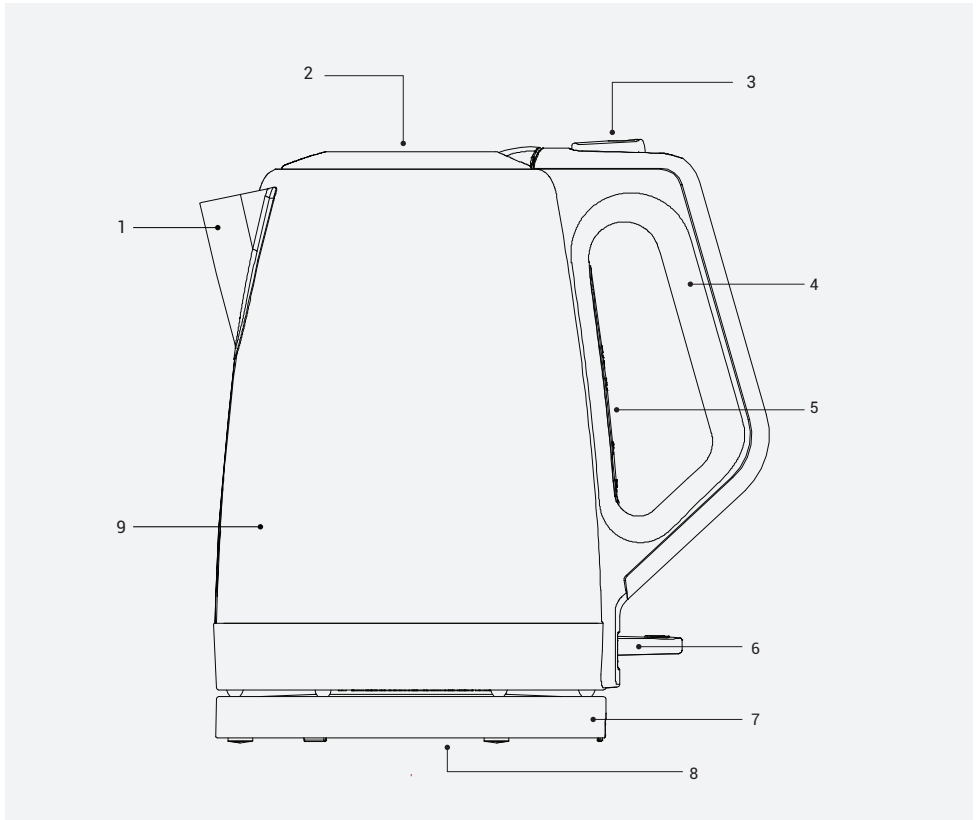

1. Вилив
2. Кришка
3. Кнопка відкриття кришки
4. Ручка
5. Індикатор рівня води (всередині)
6. Вимикач увімкнено/вимкнено
7. База
8. Тримач кабелю
9. Їмність для води

### Технічні дані

**Блок живлення:** 220-240 В~, 50-60 Гц

**Потужність:** 1850-2200 Вт

Технічні та конструктивні зміни залишаються за собою.

Значення, зазначені в маркуванні, нанесеному на ваш прилад, або в інших друкованих документах, що постачаються з ним, відображають значення, отримані в лабораторіях відповідно до чинних стандартів. Ці значення можуть змінюватися залежно від використання приладу та умов навколишнього середовища.

## 3 Експлуатація

### 3.1 Підготовка

1. Видаліть усі пакувальні та наклейкові матеріали та утилізуйте їх відповідно до чинних законодавчих норм.
2. Перед першим використанням приладу ретельно очистіть усі частини, що контактують з водою. (Див. розділ «Чищення та догляд»).
3. Повністю розгорніть шнур живлення з котушки кабелю (8) на нижній частині основи (7). Протягніть шнур живлення через отвір на основі.
4. Ретельно очистіть чайник перед першим використанням та злийте воду після перших двох циклів кип'ятіння.

### 3.2 Експлуатація

1. Натисніть кнопку відкриття кришки (3) на чайнику, щоб відкрити кришку (2).  
– Кришка (2) відкривається автоматично.
2. Наповніть ємність для води (9) водою.



Не ставте ємність для води (9) на основу (7) під час його наповнення водою.



Ніколи не наповнюйте ємність для води (9) вище індикатора максимального рівня (5) або нижче індикатора мінімального рівня.

3. Закрийте кришку (2) до клацання.
4. Помістіть ємність для води (9) на основу (7) Переконайтеся, що він стоїть у вертикальному та стабільному положенні.
5. Вставте вилку в розетку.
6. Натисніть кнопку увімкнення/вимкнення (6).  
– Вимикач увімкнено/вимкнено (6) засвітиться, і почнеться процес кипіння.



Кришка (2) завжди повинна бути закритою під час кип'ятіння, інакше чайник не вимкнеться автоматично.

7. Через кілька хвилин вода почне кипіти. Чайник автоматично вимкнеться, а вимикач (6) переміститься вгору.  
– Індикатор функції гасне.



Якщо ви хочете зупинити нагрівання вручну, натисніть вимикач (6) вгору.

8. Від'єднайте вилку від розетки.
9. Зніміть ємність для води (9) з основи (7). Тримайте його лише за ручку (4).



**УВАГА:** Не відкривайте кришку (2), оскільки гаряча вода може бризнути. Слідкуйте за тим, щоб вода не потрапила на основу (7).

10. Налийте воду з носика (1) у чашку або склянку, яку ви хочете використати.



Якщо ви хочете продовжити процес кип'ятіння, повторіть процедуру з 1 по 10.



Дайте чайнику охолонути між кожним процесом нагрівання.

## 4 Інформація

### 4.1 Чищення та догляд



**УВАГА:** Ніколи не використовуйте бензинові розчинники, абразивні засоби для чищення, металеві предмети або жорсткі щітки для очищення приладу.



**УВАГА:** Ніколи не кладіть прилад, основу (7) або шнур живлення у воду чи будь-яку іншу рідину.

1. Вимкніть прилад та від'єднайте його від розетки.
2. Дайте приладу повністю охолонути.
3. Використовуйте вологу м'яку тканину та невелику кількість м'якого засобу для чищення, щоб очистити зовнішню частину приладу.



Перед використанням приладу після очищення ретельно висушіть усі його частини м'яким рушником.

### 4.2 Видалення накипу з чайника

Видалення накипу подовжує термін служби вашого чайника. Період видалення накипу залежить від жорсткості води у вашому регіоні.

1. Наповніть чайник водою до максимального рівня та закип'ятіть.
2. Після вимкнення чайника від'єднайте прилад від мережі.
3. Додайте 2 склянки білого оцту або 1 столову ложку лимонної кислоти в кип'ячену воду.
4. Тримайте розчин у чайнику кілька годин.
5. Потім злийте його та ретельно промийте внутрішню частину чайника.
6. Наповніть чайник чистою водою та закип'ятіть її.
7. Після цього злийте воду та ще раз промийте чайник.



Якщо накип все ще залишається, повторіть процедуру.



Ви також можете використовувати засіб для видалення накипу, придатний для посуду. Якщо ви використовуєте засіб для видалення накипу, будь ласка, дотримуйтесь інструкцій цього засобу.

### 4.3 Зберігання

- Якщо ви не плануєте використовувати прилад протягом тривалого часу, будь ласка, зберігайте його ретельно.
- Переконайтеся, що прилад відключений від мережі, охолонув і повністю вихох.
- Зберігайте прилад у прохолодному, сухому місці.
- Переконайтеся, що прилад знаходиться у недоступному для дітей місці.
- Намотайте шнур живлення на тримач для кабелю (8) на нижній частині основи (7).

### 4.4 Обробка та транспортування

- Під час переміщення та транспортування переносьте прилад у оригінальній упаковці. Упаковка приладу захищає його від фізичних пошкоджень.
- Не ставте важкі предмети на прилад або упаковку. Прилад може бути пошкоджений.
- Падіння приладу призведе до його неприцездатності або незворотних пошкоджень.

EN-Additional Information for User Manual:  
 TR-Kullanım Kılavuzu için Ek Bilgiler:  
 DE-Zusätzliche Informationen zur Bedienungsanleitung:  
 ES-Información Adicional para el Manual del Usuario:  
 FR-Informations supplémentaires pour le manuel de l'utilisateur :

Technical information on the operating Low Power Modes pursuant to EU Regulation 2023/826  
 AB Yönetmeliği 2023/826 uyarınca Düşük Güç Modlarının çalıştırılmasına ilişkin teknik bilgiler  
 Technische Informationen zu den Betriebsmodi mit geringer Leistung gemäß EU-Verordnung 2023/826  
 Información técnica sobre el funcionamiento de los Modos de Baja Potencia conforme al Reglamento 2023/826 de la UE  
 Informations techniques sur les modes de fonctionnement à faible consommation d'énergie conformément au règlement européen 2023/826.

Mode Mod Modus Modo Mode	POWER CONSUMPTION(WATT) GÜÇ TÜKETİMİ (WATT) STROMVERBRAUCH (WATT) CONSUMO DE ENERGÍA (VATIOS) CONSOMMATION D'ÉNERGIE(WATT)	PERIOD(MINUTES)* SÜRE(DAKİKA)* ZEITRAUM (MINUTEN)* PERÍODO (MINUTOS)* PÉRIODE(MINUTES)*
Off Kapalı Aus Apagado Désactivé	0.3	0
Standby Bekleme Modu Standby En espera Attente	-	-
Standby Mode with information or status display Bilgi veya durum görüntülemeli Bekleme Modu Standby-Modus mit Informations- oder Statusanzeige Modo de Espera con información o visualización de estado Mode veille avec affichage d'informations ou d'état	-	-
Networked Standby Ağa Bağlı Bekleme Modu Netzwerk-Standby Espera en Red Veille en réseau	-	-

\*:The period after which the equipment reaches automatically standby mode, off mode or networked standby in minutes and rounded to the nearest minute.  
 \*:Cihazın otomatik olarak bekleme moduna, kapalı moda veya şebeke bekleme moduna geçmesi için geçen süre dakika cinsinden olup en yakın dakikaya yuvarlanır.  
 \*: Der Zeitraum, nach dem das Gerät automatisch in den Standby-Modus, den Aus-Modus oder den Netzwerk-Standby wechselt, in Minuten und auf die nächste Minute gerundet.  
 \*:El periodo después del cual el equipo pasa automáticamente al modo de espera, al modo apagado o al modo de espera en red, en minutos y redondeado al minuto más cercano.  
 \*:Période au bout de laquelle l'équipement passe en mode veille automatique, en mode arrêt ou en veille en réseau, en minutes et arrondi à la minute la plus proche.

IT-Informazioni addizionali per il Manuale Utente:  
 PL-Dodatkowe informacje dotyczące instrukcji obsługi:  
**RO- Informații suplimentare pentru manualul de utilizare:**  
 BG-Допълнителна информация за ръководството за потребителя:  
 CS-Další informace pro Uživatelskou příručku:

Informazioni tecniche sul funzionamento delle Modalità a Basso Potere in conformità al Regolamento UE 2023/826  
 Informacje techniczne dotyczące działania trybów niskiego poboru mocy zgodnie z rozporządzeniem UE 2023/826  
**Informații tehnice privind modulile de funcționare cu consum redus de energie în conformitate cu Regulamentul UE 2023/826**  
 Техническа информация за работещите режими на ниска мощност съгласно Регламент 2023/826 на ЕС  
 Technické informace o provozních režimech nízké spotřeby podle nařízení EU 2023/826

Modalità Tryb <b>Mod</b> Режим Režim	CONSUMO ENERGIA (WATT) POBÓR MOCY (WATY) <b>CONSUM DE ENERGIE (WATT)</b> КОНСУМАЦИЯ НА ЕНЕРГИЯ (ВАТ) SPOTŘEBA (WATT)	PERIODO (MINUTI)* OKRES (MINUTY)* <b>PERIOADĂ(MINUTE)*</b> ПЕРИОД (МИНУТИ)* DOBA (MINUTY)*
Off Wyłączony <b>Oprit</b> Исключено Выпнуто	0.3	0
Standby Gotowość <b>Standby</b> В режим на готовност Pohotovostní režim	-	-
Modalità Standby con informazioni o display di stato Tryb gotowości z wyświetlaniem informacji lub stanu <b>Mod standby cu afișare de informații sau stare</b> Режим на готовност с дисплей за информация или състояние Pohotovostní režim s informačním nebo stavovým displejem	-	-
Standby in rete Tryb gotowości sieciowej <b>Standby în rețea</b> Мрежов режим на готовност Síťový pohotovostní režim	-	-

\*: Il periodo dopo il quale l'apparecchiatura raggiunge la modalità di standby automatico, la modalità di spegnimento o lo standby in rete, espresso in minuti e arrotondato al minuto più vicino.  
 \*: Okres, po którym urządzenie automatycznie przejdzie w tryb gotowości, tryb wyłączenia lub tryb gotowości sieciowej, liczony w minutach i zaokrąglony do najbliższej minuty.  
 \*:Perioada după care echipamentul ajunge automat în modul de așteptare, în modul oprit sau în modul de așteptare în rețea, exprimată în minute și rotunjită la cel mai apropiat minut.  
 \*:Периодът, след който оборудването достига автоматично режим на готовност, режим на изключване или мрежов режим на готовност в минути и закръглено до най-близката минута.  
 \*:Doba, po které zařízení přejde automaticky do pohotovostního režimu, vypnutého režimu nebo síťového pohotovostního režimu v minutách a zaokrouhlená na nejbližší minutu.

DA-Yderligere oplysninger til brugervejledning: BS-Dodatne informacije za korisnički priručnik: NO-Tilleggsinformasjon for brukerhåndbok: ET-Lisäteave kasutusjuhendi jaoks: FI-Lisätietoja käyttöohjeeseen: UA-Додаткова інформація, що доповнює вміст посібника користувача.		
Tekniske oplysninger om brug af laveffekt-tilstand ifølge EU-forordning 2023/826 Tehničke informacije o radu u režimima niske potrošnje energije u skladu s Uredbom EU 2023/826 Teknisk informasjon om drift av laveffektmoduser i henhold til EU-forordning 2023/826 Tehniline teave madala võimsusega töötavate režiimide kohta vastavalt ELi määrusele 2023/826 Tekniset tiedot pientehotilojen käytöstä EU-määräyksen 2023/826 mukaan Технічна інформація щодо роботи в режимах низької потужності відповідно до Регламенту ЄС 2023/826		
Tilstand Režim Modus Režim Tila Режим	STRØMFORBRUG watt POTROŠNJA ENERGIJE (W) STRØMFORBRUK (WATT) ENER- GIATARBIMINE (WATT) VIRRANKULUTUS (WATTIA) СПОЖИВАНА ПОТУЖНІСТЬ, БАТТ	TIDSRUM (MINUTTER)+ PERIOD (U MINUTAMA)+ PERIODE(MINUTTER)+ PERIOD(MINUUTIT)+ AIKAVÄLI (MINUUTTIA)+ ПЕРІОД ЧАСУ, ХВИЛИН+
Sluk Isključeno Av Väljaspool Pois Вимкн.	0.3	0
Standby Pripravnost Standby Ooterežiim Valmiustila Режим очікування	-	-
Standby-tilstand med informations- eller statusskærm Režim pripravnosti s prikazom informacija ili statusa Standby-modus med informasjon eller statusvisning Ooterežiim koos teabe- või olekuvariga Valmiustila tiedoilla tai tilänäytöllä Режим очікування з відображенням інформації або стану	-	-
Netværksbaseret standby Mrežna pripravnost Nettverkstilkoblet standby Võrgustatud ooterežiim Valmiustilassa liitettyä verkkoon Режим очікування з підключенням до мережі	-	-
*Det tidsrum, hvorefter udstyret automatisk når standby-tilstand, slukket tilstand eller netværksbaseret standby i minutter og afrundet til nærmeste minut. * Period nakon kojeg uređaj automatski prelazi u režim pripravnosti, režim ili mrežni režim pripravnosti, izražen u minutama i zaokružen na najbliži minut. *Periode etter hvilket utstyret automatisk går i standby-modus, av-modus eller nettverksstandby i minutter, avrundet til nærmeste hele minutt. *Ajavahemik, mille järel seade jõuab automaatselt ooterežiimi, väljalülitatud režiimi või võrgu ooterežiimi, minutites ja ümardatuna lähima minutini. *Aikaväli, jonka jälkeen laite saavuttaa automaattisesti valmiustilan, pois-tilan tai valmiustilassa liitetyn verkon minuuteissa ja pyöristettynä lähimpään minuuttiin. * Період часу, після якого обладнання автоматично перемикається в режим очікування, режим вимкнення або режим очікування з підключенням до мережі в хвилини, округлений до найближчої хвилини.		

<p>HR-Dodatne informacije u vezi korisničkog priručnika:          LT-Papildomo naudotojo vadovo informacija.          LV-Papildu informācija attiecībā uz lietotāja rokasgrāmatu:          NL-Bijkomende informatie voor de gebruikershandleiding:          PT-Informação adicional ao Manual do Utilizador:          SK-Dalšie informácie pre Používateľskú príručku:</p>		
<p>Technické informácie o rukovanju načinom vožnje s brzinom ubrzavanjem u skladu s EU Uredbom 2023/826          Tehnične informacija apie mažos galios veiksenos veikimą pagal ES reglamentą 2023/826          Tehniskā informācija par mazjaudas režīmiem saskaņā ar ES regulu 2023/826          Technische informatie over de operationele spaarstanden conform EU-verordening 2023/826          Informação técnica sobre os modos de funcionamento de baixo consumo de acordo com o Regulamento 2023/826 da UE.          Technické informácie o prevádzkových režimoch nízkej spotreby podľa nariadenia EÚ 2023/826</p>		
<p>Način rada          Veiksena          Režims          Modus          Modo          Režim</p>	<p>POTROŠŅJA ENERGIJE (vat)          VARTOJAMOJI GALIA (VATAIS)          ENERGIJAS PATĒRĪNŠ (WATI)          ENERGIEVERBRUIK (WATT)          CONSUMO DE ENERGIA (WATT)          SPOTREBA ENERGIE (WATT)</p>	<p>RAZDOLJE (MINUTE)*          LAIKOTARPIS (MINUTĖS)*          PERIODS (MINUTES)*          PERIODE (MINUTEN)*          PERIODO(MINUTOS)*          DOBA (MINÚTY)*</p>
<p>Isključeno          Išjungties veiksenā          Izslēgts          Uit          Desligar          Vypnuté</p>	0.3	0
<p>Pripravnost          Budėjimo veiksenā          Gaidstāves režīms          Stand-by:          Em Espera          Pohotovostný režim</p>	-	-
<p>Način rada pripravnosti s prikazom informacija ili statusa          Budėjimo veiksenā rodant informaciją arba būseną          Gaidstāves režīms ar informācijas vai statusa displeju          Stand-by/modus met informatie of statusweergave          Modo Em Espera com informação ou exibição do estado          Pohotovostný režim s informačným alebo stavovým displejom</p>	-	-
<p>Način rada pripravnosti putem mrežne aktivacije          Tinklinė budėjimo veiksenā          Tīklota gaidstāve          Network stand-by          Modo em espera em rede          Sietový pohotovostný režim</p>	-	-
<p>*: Razdoblje nakon kojeg oprema automatski prelazi u način rada pripravnosti, način rada isključeno ili način rada pripravnosti putem mrežne aktivacije u minutama i zaokruženo na najbližu minutu.          *: Laikotarpis minutėmis, po kurio įranga perjungiamą į automatinę budėjimo veikseną, išjungties veikseną arba tinklinę budėjimo veikseną, suapvalintas iki artimi-ausios minutės          *: Periods, pēc kura iekārta automātiski pāriet gaidstāves režīmā, izslēgtā režīmā vai tīklotās gaidstāves režīmā, minūtēs un noapaļots līdz tuvākajai minūtei.          *: De periode waarna de apparatuur automatisch overschakelt naar stand-by, de uit-modus of netwerk stand-by in minuten en afgerond naar de dichtstbijzijnde minuut.          *: O período após o qual o equipamento alcança automaticamente em minutos o modo em espera, o modo desligado ou o modo em espera em rede e arredondado para o minto mais próximo.          *: Doba, po ktorej zariadenie prejde automatsky do pohotovostného režimu, vypnutého režimu alebo sieťového pohotovostného režimu v minútach a zaokrúhľená na najbližšiu minútu.</p>		

SL-Dodatne informacije za uporabniški priručnik:  
SV-Ytterligare information för användarhandboken:  
SR-Dodatne informacije za korisnički priručnik:

Tehnične informacije o načinih delovanja nizke porabe v skladu z Uredbo EU 2023/826  
Teknisk information om lågeffektlägena i enlighet med EU-förordning 2023/826  
Tehničke informacije o radu u režimima niske potrošnje energije u skladu s Uredbom EU 2023/826

Način Läge Režim	PORABA ENERGIJE (VAT) STRÖMFÖRBRUKNING (WATT) POTROŠNJA ELEKTRIČNE ENERGIJE (Vat)	OBDOBJE (MINUT)* PERIOD (MINUTER)* PERIOD (U MINUTIMA)*
Izklop Av Isključen	0.3	0
Stanje pripravljenosti Viloläge Pripravnost	-	-
Način pripravljenosti s prikazom informacij ali stanja Viloläge med informations- eller statusskärm Režim pripravnosti s prikazom informacija ili statusa	-	-
Omrežno stanje pripravljenosti Nätverksanslutet viloläge Mrežna pripravnost	-	-

\*: Čas, po katerem oprema samodejno preide v stanje pripravljenosti, izklopljeno stanje ali omrežno stanje pripravljenosti, v minutah in zaokrožen na najbližjo minuto.

\*: Den period efter vilken utrustningen når automatiskt viloläge, frånläge eller nätverksanslutet viloläge i minuter och avrundat till närmaste minut.

\*: Period nakon kojeg uređaj automatski prelazi u režim pripravnosti, režim isključenosti ili režim mrežne pripravnosti, izražen u minutima i zaokružen na najbliži minut.

Arçelik A.Ş.  
Karaağaç Caddesi No: 2-6, 34445,  
Sütlüce, İstanbul, Türkiye

[www.beko.com](http://www.beko.com)

إذا كان لا يزال هناك بعض الترسبات، كرر الإجراء.



يمكنك أيضًا استخدام مزيل الترسبات المناسب للأواني. إذا كنت تستخدم مزيل الترسبات، يرجى اتباع التعليمات الموجودة على هذا المزيل.



#### 4.3 التخزين

- إذا كنت لا تنوي استخدام الجهاز لفترة طويلة، فاحفظه بعناية.
- تأكد من فصل الجهاز عن مصدر التيار الكهربائي وتبريده وتجفيفه تمامًا.
- احتفظ بالجهاز في مكان بارد وجاف.
- تأكد من الاحتفاظ بالجهاز بعيدًا عن متناول الأطفال.
- لف سلك الطاقة حول ملف الكابل (8) الموجود أسفل القاعدة (7).

#### 4.4 المناولة والنقل

- احمل الجهاز في عبوته الأصلية أثناء المناولة والنقل. توفر عبوة الجهاز للجهاز حماية من الأضرار المادية.
- لا تضع أحمالًا ثقيلة على الجهاز أو على العبوة. حيث قد يتعرض الجهاز للتلف.
- قد يؤدي سقوط الجهاز إلى عدم القدرة على تشغيله أو التسبب في تلف دائم.

#### 4.1 التنظيف والعناية

**تحذير:** تجنب تمامًا استخدام مزيلات البزيرين أو المنظفات الكاشطة أو الأشياء المعدنية أو الفرش الصلبة لتنظيف الجهاز.



**تحذير:** لا تغمر الجهاز أو القاعدة (7) أو سلك الطاقة في الماء أو أي سوائل أخرى.



1. أوقف تشغيل الجهاز وافصله عن مقبس الحائط.
2. دع الجهاز يبرد تمامًا.
3. استخدم قطعة قماش ناعمة مبللة وقليلًا من المنظف المعتدل لتنظيف الجزء الخارجي من الجهاز.

قبل استخدام الجهاز بعد التنظيف، جفف جميع الأجزاء بعناية باستخدام منشفة ناعمة.



#### 4.2 إزالة الترسبات بالغلاية

- تعمل إزالة الترسبات على إطالة عمر الغلاية. تعتمد فترة إزالة الترسبات على مستوى صلابة المياه في منطقتك.
1. املا سخان المياه حتى مستوى الحد الأقصى وقم بغليه.
  2. افصل الجهاز بعد إيقاف تشغيل السخان.
  3. أضف كوبين من الخل الأبيض أو ملعقة كبيرة من حمض الستريك في الماء المغلي.
  4. اترك هذا المحلول في السخان لبضع ساعات.
  5. ثم قم بسكبه واشطف الجزء الداخلي من السخان جيدًا.
  6. املا السخان بماء التنظيف واغليه.
  7. ثم أفرغ السخان واشطفه بالماء مرة أخرى.

## 3.1 التحضير

1. قم بإزالة جميع مواد التغليف والملصقات والتخلص منها وفقاً للأنظمة القانونية المعمول بها.
2. قبل استخدام الجهاز لأول مرة، قم بتنظيف جميع الأجزاء التي تلامس الماء بعناية. (انظر قسم "التنظيف والعناية").
3. قم بإخراج كابل الطاقة بالكامل من ملف الكابل (8) الموجود في الجزء السفلي من القاعدة (7). قم بتمرير سلك الطاقة عبر الفتحة الموجودة على القاعدة.
4. قم بتنظيف الغلاية جيداً قبل الاستخدام الأول وتخلص من الماء الناتج عن أول دورتين للغليان.

## 3.2 التشغيل

1. اضغط على زر تحرير الغطاء (3) الموجود على الغلاية لفتح الغطاء (2).
- يتم فتح الغطاء (2) تلقائياً.
2. املا خزان المياه (9) بالماء.

لا تضع خزان المياه (9) على القاعدة (7) أثناء تعبئته بالماء.

لا تملأ خزان المياه (9) أبداً فوق مؤشر الحد الأقصى للمستوى (5) أو أقل من مؤشر الحد الأدنى للمستوى.

3. أغلق الغطاء (2) حتى يستقر في مكانه.
4. ضع خزان المياه (9) على القاعدة (7). تأكد من أنه مثبت في وضع مستقيم ومستقر.
5. أدخل القابس في مقبس الحائط.
6. اضغط لأسفل على مفتاح التشغيل/الإيقاف (6).
- مفتاح التشغيل/الإيقاف (6) يضيء ويبدأ عملية الغليان.

يجب إغلاق الغطاء (2) دوماً أثناء عملية الغليان؛ وإلا فلن تنطفئ الغلاية تلقائياً.



7. بعد بضع دقائق، سوف يبدأ الماء بالغليان. يتم إيقاف تشغيل الغلاية تلقائياً ويتحرك مفتاح التشغيل/الإيقاف (6) إلى الأعلى. – ينطفئ مؤشر الوظيفة.

إذا كنت تريد إيقاف التسخين يدوياً، فاضغط على مفتاح التشغيل/الإيقاف (6) لأعلى.



8. افصل القابس من مقبس الحائط.
9. قم بإزالة خزان المياه (9) من القاعدة (7). امسك فقط من المقبض (4).

**تحذير:** لا تفتح الغطاء (2) إذ يمكن أن يتناثر الماء الساخن للخارج. تأكد من عدم تناثر الماء على القاعدة (7).



10. صب الماء من الصنبور (1) إلى الكوب الذي تريد استخدامه.

إذا كنت ترغب في مواصلة عملية الغليان، كرر الإجراء من 1 إلى 10.



اترك الغلاية تبرد بين كل عملية تسخين.



2.1 نظرة عامة

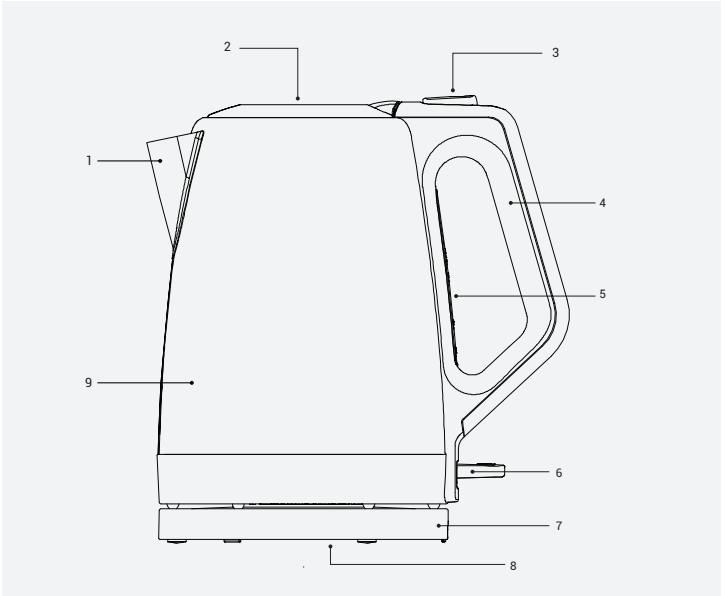

البيانات التقنية

إمداد الطاقة: 220-240 فولت تقريبًا، 50-60 هرتز

الطاقة: 1850-2200 واط

التعديلات الفنية والتصميمية محفوظة.

1. فوهة

2. غطاء

3. زر تحرير الغطاء

4. المقيض

5. مؤشر مستوى المياه (بالداخل)

6. مفتاح التشغيل/إيقاف التشغيل

7. القاعدة

8. ملف الكابل

9. خزان المياه

تُمثل القيم الموضحة على العلامات المثبتة بجهازك أو الواردة في المستندات المطبوعة الأخرى المرفقة القيم التي تم الحصول عليها في المختبرات وفقا للمعايير ذات الصلة. وقد تتباين هذه القيم طبقا لاستعمال الجهاز والأحوال الجوية.

- لا تملأ الغلاية عند تثبيتها على قاعدتها.
- لا تُشغل الجهاز إلا مع قاعدته الأصلية.
- استخدم الجهاز دومًا على سطح مستقر ومسطح.
- لا تحاول تفكيك الجهاز.
- لا تستخدم سوى الأجزاء الأصلية أو الأجزاء التي يُوصى بها المُصنِّع.
- افصل الجهاز عن الكهرباء قبل التنظيف. بعد التنظيف، جفف الجهاز وجميع الأجزاء قبل توصيله بمصدر التيار الكهربائي.
- لا تغمر الجهاز أو قابس الطاقة في الماء أو في أي سوائل أخرى.
- يحظر نهائيًا استخدام الجهاز بالقرب من الأماكن التي تحتوي على مواد أو عناصر قابلة للاشتعال.
- إذا احتفظت بمواد التغليف، فاحتفظ بها بعيدًا عن متناول الأطفال.

## 1.2 الامتثال للتوجيهات الخاصة بنفايات الأجهزة والتخلص منها:

يتوافق هذا المنتج مع توجيه الاتحاد الأوروبي (WEEE (2012/19 / EU). يحمل هذا المنتج رمز تصنيف التخلص من الأجهزة الكهربائية والإلكترونية (WEEE).

يشير هذا الرمز إلى أنه لا يجب التخلص من هذا المنتج مع النفايات المنزلية الأخرى في نهاية عمره التشغيلي. يجب إعادة الجهاز المستخدم إلى نقطة التجميع الرسمية لإعادة تدوير الأجهزة الكهربائية والإلكترونية. للعثور على أنظمة التجميع هذه، يرجى الاتصال بالسلطات المحلية أو بائع التجزئة الذي تم شراء المنتج منه. تؤدي كل أسرة دورًا مهمًا في استعادة وإعادة تدوير الأجهزة القديمة. حيث يساعد التخلص المناسب من الأجهزة المستخدمة على منع النتائج السلبية المحتملة على البيئة وصحة الإنسان.



## 1.3 معلومات التغليف

تم تصنيع مواد تغليف المنتج من مواد قابلة لإعادة التدوير طبقًا لأنظمة البيئة الوطنية. لا تتخلص من مواد التغليف مع النفايات المنزلية وغيرها. قم بنقلها إلى نقاط تجميع مواد التغليف المحددة من قبل السلطات المحلية.



## 1.4 نقاط مهمة بخصوص توفير الطاقة

التزم بالأوقات الموصى بها في الدليل أثناء استخدام الجهاز. افصل الجهاز بعد كل استخدام.

يحتوي هذا القسم على تعليمات السلامة التي تساعد على الوقاية من خطر الإصابة الشخصية أو تلف. يؤدي عدم اتباع هذه التعليمات إلى إبطال الضمان الممنوح.

## 1.1 السلامة العامة

- يتوافق هذا الجهاز مع معايير السلامة الدولية.
- يمكن استخدام هذا الجهاز من قبل الأطفال بعمر 8 أعوام فما فوق والأشخاص الذين يعانون من قدرات بدنية أو حسية أو عقلية متدنية أو يفتقرون للخبرة والمعرفة إذا تم منحهم الإشراف أو التعليمات الخاصة باستخدام الجهاز بطريقة آمنة وكانوا يدركون المخاطر المنطوية على ذلك.
- يحظر عبث الأطفال بالجهاز. يحظر إجراء أعمال التنظيف والصيانة بواسطة الأطفال إلا إذا كانوا أكبر من 8 أعوام وتحت الإشراف.
- لا تستخدم الجهاز في أجواء خارجية أو في الحمام.
- يُحظر استخدام الجهاز إذا كان سلك الطاقة أو القابس الرئيسي تالفاً. اتصل بوكيل خدمة معتمد.
- هذا الجهاز مصمم للاستخدام المنزلي فقط. كما أنه غير مخصص للاستخدام المهني.
- ينبغي أن يتوافق مصدر إمداد الطاقة الرئيسي بجهازك مع المعلومات الواردة على لوحة التصنيف الخاصة بالجهاز.
- لمزيد من الحماية، يجب توصيل هذا الجهاز بمفتاح منزلي للحماية من تيار الأعطال لا يزيد عن 30 مللي أمبير.
- يُحظر استخدام الجهاز سوى مع منفذ مؤرض.
- لا تستخدم الجهاز بسلك تطويل.
- لا تضغط على سلك الطاقة أو تقم بثنيه أو حكه بحواف حادة لمنع حدوث أي تلف.
- لا تلمس الجهاز أو قابسه وبيدك مبللتين أو رطبتين عند تشغيله.
- لا تسحب كابل الطاقة عند فصل الجهاز عن الكهرباء.
- لا تقم أبداً بلمس الجهاز فوق مؤشر مستوى الحد الأقصى، حيث قد يؤدي ذلك إلى تناثر الماء المغلي للخارج.
- لا تملأ الغلاية أقل من مؤشر مستوى الحد الأدنى.
- لا تقم بفتح الغطاء أثناء غليان الماء.
- ضع الغطاء في اتجاه معين بحيث يتم توجيه البخار الساخن بعيداً عنك.
- لا تُمسك بالجهاز إلا من المقبض فقط.
- لا تقم أبداً بتشغيل الجهاز دون وجود أي ماء بداخله.





# يُرجى قراءة دليل المستخدم هذا أولاً!

عميلنا العزيز،

شكراً لك على اختيار أحد منتجات Beko. نأمل أن تحصل على أفضل النتائج من منتجك الذي تم تصنيعه بجودة عالية وأحدث التقنيات. لذلك، يرجى قراءة دليل المستخدم بالكامل وجميع المستندات الأخرى المصاحبة له بعناية قبل استخدام المنتج والاحتفاظ به كمرجع للاستخدام في المستقبل. وإذا قمت بإعطاء المنتج إلى شخص آخر، فقم بإعطائه دليل المستخدم أيضًا. اتبع جميع التحذيرات والمعلومات الواردة في دليل المستخدم

## معاني الرموز

تُستخدم الرموز التالية في الأقسام المختلفة من هذا الدليل:

معلومات هامة وتلميحات مفيدة عن الاستخدام.	
تحذير: تحذيرات بخصوص مواقف خطيرة متعلقة بسلامة الأرواح والممتلكات.	
يهدف إلى تلامس المواد للطعام.	
تحذير: تحذير من الأسطح الساخنة.	
لا تغمر الجهاز أو سلك الطاقة أو قابس الطاقة في الماء أو في أي سوائل أخرى.	



# beko

غلاية كهربائية

دليل المستخدم



WKM 5522 I

AR

CE

01M-8919223200-0426-03  
01M-8919221200-0426-03